



## Жидкокристаллический телевизор

## ПЛАЗМЕННЫХ ТВ

## Руководство пользователя

**МОДЕЛИ**  
Жидкокристаллический  
телевизор

**32LT7\***  
**37LT7\***  
**42LT7\***

**МОДЕЛИ**  
ПЛАЗМЕННЫХ ТВ

**42PT8\***  
**50PT8\***

Перед использованием устройства, пожалуйста, внимательно прочитайте данное руководство.

Сохраните его для использования в будущем. Запишите номер модели и серийный номер телевизора. Когда вам понадобится техническое обслуживание телевизора, посмотрите на табличке, прикрепленной к задней крышке, и сообщите в сервисный центр следующую информацию.

Расширенное руководство пользователя, в котором описаны дополнительные функции этого телевизора LG, есть на компакт-диске в электронном виде.

Чтобы прочитать его, вставьте компакт-диск в компьютер и откройте нужный файл.



# Инструкции по технике безопасности

- Прежде чем пользоваться устройством, внимательно прочитайте эти инструкции по технике безопасности.
- Иллюстрации в этом руководстве могут немного отличаться от вашего устройства и приведены здесь только для примера.

**ОПАСНО** Проиригнорировав такое предупреждение, можно получить серьезную травму. Возможен несчастный случай или смертельный исход.

**ВНИМАНИЕ** Проиригнорировав такое сообщение, можно получить легкую травму или повредить устройство.

## Меры предосторожности при установке устройства

### **ОПАСНО**



Держите устройство вдали от источников тепла, например электронагревателей.

- Несоблюдение этого правила может привести к поражению электрическим током, пожару, неправильной работе или деформации устройства.



Не используйте устройство в местах повышенной влажности, например в ванной комнате, или там, где оно может намокнуть.

- Иначе возможен пожар или поражение электрическим током.



При появлении запаха дыма, других запахов или необычных звуков выньте кабель питания из розетки и обратитесь в сервисный центр.

- Использование неисправного устройства может привести к поражению электрическим током или пожару.

### **ВНИМАНИЕ**



Устройство должно стоять на плоской и устойчивой поверхности, откуда оно не может упасть.

- Если устройство упадет, оно может быть повреждено, а вы можете получить травму.



Защищайте устройство от прямого солнечного света.

- Иначе возможно повреждение устройства.



Не ставьте устройство в отсеки стенок и книжных шкафов.

- Вентиляция обязательна.

## Меры защиты от поражения электрическим током

### **ОПАСНО**



Убедитесь в том, что розетка, в которую вставлен кабель питания, заземлена.

- Иначе возможно поражение электрическим током или травма.



Не прикасайтесь к вилке мокрыми руками. Если контакты мокрые или пыльные, насухо вытрите вилку или сотрите с нее пыль.

- Избыточная влага может привести к поражению электрическим током.



Во время грозы отсоединяйте кабель питания и сигнальный кабель.

- Иначе возможно поражение электрическим током или пожар.

### **ВНИМАНИЕ**

Защищайте кабель питания от физического или механического повреждения. Нельзя перекручивать, сгибать, пережимать кабель, наступать на него и зажимать дверью. Обращайте особое внимание на разъемы, стенные розетки и место, где кабель выходит из устройства.

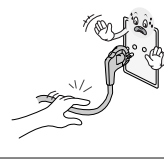

## Меры безопасности при перемещении устройства

### **ОПАСНО**

Убедитесь в том, что устройство выключено. Прежде чем перемещать устройство, отсоедините от него все кабели.

- Иначе возможно повреждение устройства или поражение электрическим током.



### **ВНИМАНИЕ**

Во время перемещения не подвергайте устройство тряске и ударам.

- Иначе возможно повреждение монитора или поражение электрическим током.

При переноске держите устройство двумя руками экраном вперед.

- Если вы уроните устройство, то поврежденное устройство может стать причиной поражения электрическим током или пожара. Обратитесь в сервисный центр для ремонта.



## Меры безопасности при эксплуатации устройства

### **ОПАСНО**

Не следует самостоятельно разбирать, ремонтировать и модифицировать устройство.

- Возможно поражение электрическим током или пожар.
- Для проверки, калибровки или ремонта устройства обратитесь в сервисный центр.



Чтобы уменьшить риск пожара или поражения электрическим током, защищайте устройство от дождя и влаги. На устройство не должны попадать капли жидкости или брызги. Нельзя также ставить на него предметы, наполненные жидкостью (например, вазы).



### **ВНИМАНИЕ**

Устройство должно обслуживаться только специалистами. Обслуживание требуется, когда устройство было повреждено каким-либо образом (поврежден кабель питания или разъем, пролита жидкость, внутрь попал посторонний предмет, устройство пострадало от дождя или влаги, устройство не работает должным образом, или его уронили).



Старайтесь, чтобы одна и та же картинка не оставалась на экране в течение длительного времени. Обычно это бывает остановленный кадр видеопленки. Если это формат изображения 4:3, фиксированное изображение может оставаться на экране.



# ПОДГОТОВКА

## ЭЛЕМЕНТЫ УПРАВЛЕНИЯ ПЕРЕДНЕЙ ПАНЕЛИ

- На рисунке показана упрощенная схема передней панели телевизора. Приведенная здесь схема может несколько отличаться от реальной.
- Если на изделии прикреплена защитная пленка, удалите пленку и протрите изделие тканью для полировки.

## МОДЕЛИ ПЛАЗМЕННЫХ ТВ

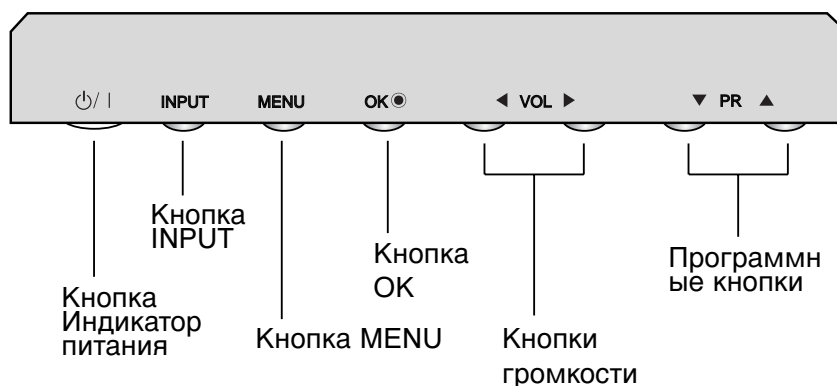

## МОДЕЛИ Жидкокристаллический телевизор

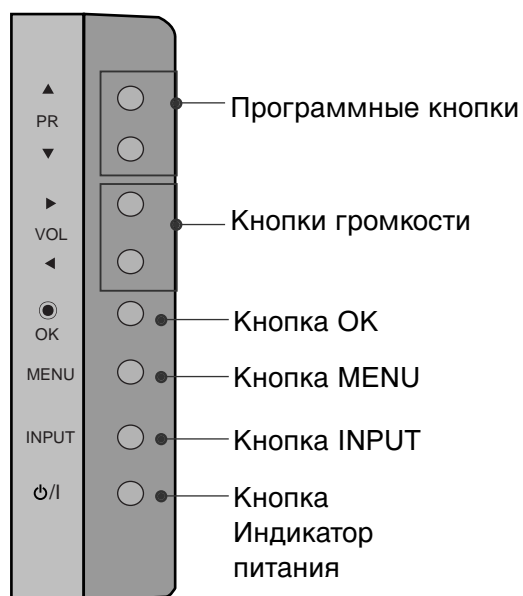

# ИНФОРМАЦИЯ О ЗАДНЕЙ ПАНЕЛИ

- Это упрощенная схема задней панели. Приведенная здесь схема может несколько отличаться от реальной.

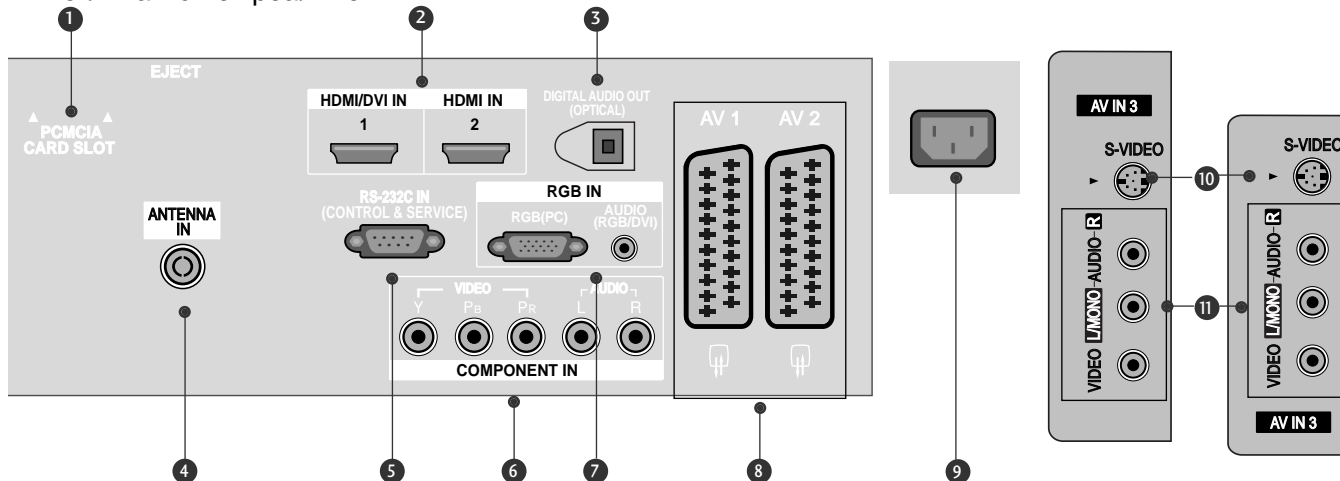

- 1 Разъем для карты PCMCIA (Международная ассоциация карт памяти для персональных компьютеров)**  
(Эта функция доступна не во всех странах.)
- 2 Входной порт HDMI**  
Подключите сигнал HDMI к разъему HDMI IN. Или подключите сигнал DVI (видео) к порту HDMI/DVI с помощью кабеля DVI-HDMI.
- 3 ОПТИЧЕСКИЙ ВЫХОД ЦИФРОВОГО АУДИОСИГНАЛА**  
Подключение цифрового аудиосигнала от различных типов оборудования  
Примечание. В режиме ожидания эти порты не работают.
- 4 Антенный вход**  
Для подключения внешней антенны.
- 5 Входной порт RS-232C (УПРАВЛЕНИЕ&ОБСЛУЖИВАНИЕ)**  
Подключите последовательный порт устройства управления к разъему RS-232C.
- 6 Вход компонентного сигнала (Component)**  
Для приема компонентного аудио/видеосигнала от устройства.
- 7 Вход аудиосигнала RGB/DVI**  
Подключите выход монитора к соответствующему входному порту с помощью кабеля PC/DTV(только аудио).
- 8 Разъем Euro SCART (AV1/AV2)**  
Для приема сигнала от внешнего устройства или передачи сигнала на внешнее устройство с помощью кабелей SCART.
- 9 Разъем для кабеля питания**  
Этот телевизор работает от источника переменного тока. Напряжение указано на странице "Спецификации". Не подключайте телевизор к источнику постоянного тока.
- 10 Вход S-Video**  
Для подключения к устройству S-VIDEO.
- 11 Вход Аудио/Видео**  
Для приема аудио/видеосигнала от внешнего устройства.

## УСТАНОВКА ПОДСТАВКИ

(Только модели жидкокристаллических телевизоров с диагональю 32, 37 дюйма)

- 1** Аккуратно положите телевизор на мягкую поверхность экраном вниз, чтобы защитить телевизор и экран от повреждения.
- 2** Прикрепите основание подставки к устройству, как показано.
- 3** Надежно закрутите 4 болта в отверстия на задней панели телевизора.

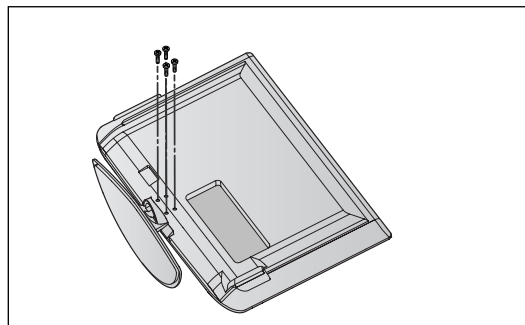
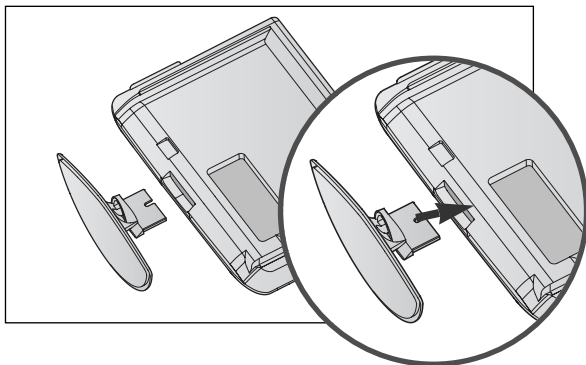

# ПОДГОТОВКА

## КРЕПЛЕНИЕ ТЕЛЕВИЗОРА К СТЕНЕ

(Этой функция досту Пна не во всех моделях.)

- Устанавливайте устройство ближе к стене, чтобы оно не перевернулось при толчке назад.
- Ниже приведены инструкции по правильной установке устройства путем надежного закрепления на стене так, чтобы оно не упало, если потянуть его на себя. Это исключит возможность падения устройства и травмирования людей, а также предотвратит повреждение устройства, вызванное падением. Не позволяйте детям забираться на устройство или висеть на нем.

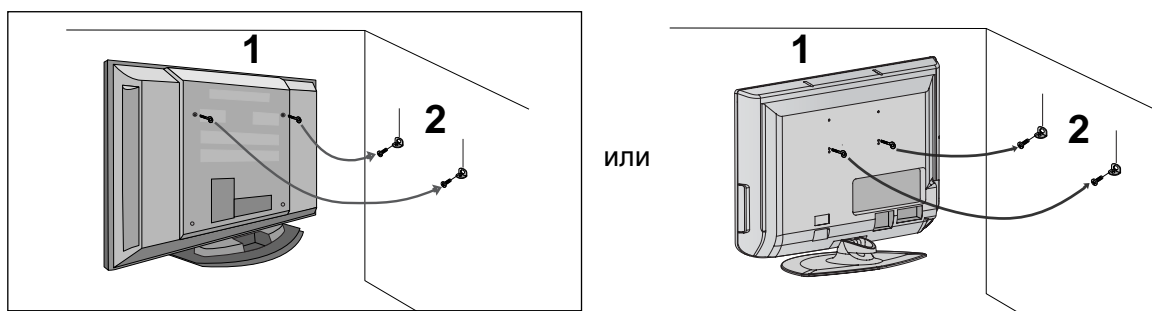

- 1** С помощью болтов с ушком или кронштейнов и болтов для ТВ закрепите устройство на стене, как показано на рисунке. (Если на телевизоре в местах для винтов с ушком установлены винты, ослабьте их перед установкой винтов с ушком.)  
\* Вставьте винты с ушком или винты для кронштейнов ТВ и плотно затяните их в верхних отверстиях.
- 2** Надежно закрепите кронштейны на стене с помощью винтов (не входят в комплект, продаются отдельно). Выровняйте высоту кронштейна.

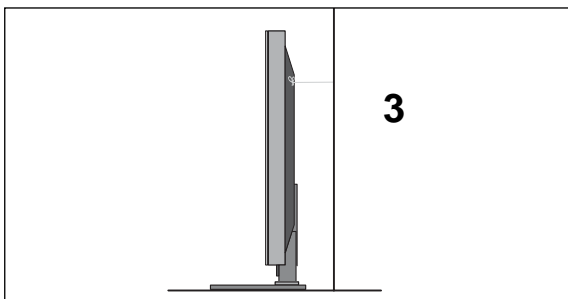

- 3** Привяжите устройство с помощью крепкого шнура (не входит в комплект, продается отдельно). Надежно завяжите шнур так, чтобы он располагался горизонтально между стеной и устройством.

### ! ПРИМЕЧАНИЕ

- ▶ При перемещении устройства в другое место сначала развяжите шнур.
- ▶ Используйте держатель или шкаф, достаточно большой и прочный, чтобы выдержать вес устройства.
- ▶ Для безопасного использования убедитесь, что высота настенных кронштейнов соответствует высоте кронштейнов устройства.

- Телевизор можно разместить в различных местах, например на стене, на столе и т.д.
- Телевизор рассчитан на работу в горизонтальном положении.

## ЗАЗЕМЛЕНИЕ

Во избежание поражения электрическим током не забудьте подключить провод заземления. Если заземление невозможно, обратитесь к квалифицированному электрику для установки отдельного автоматического выключателя. Не пытайтесь заземлить устройство, подключив его к телефонному кабелю, громоотводу или газовой трубе.

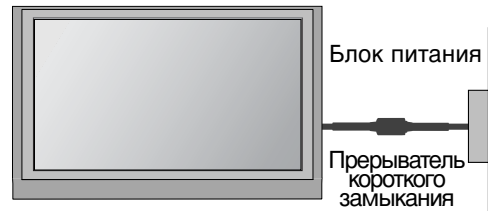

### Настольное размещение на подставке

Для обеспечения необходимой вентиляции необходимо предусмотреть 10-сантиметровый зазор от боковых и задней стенок телевизора до стены.

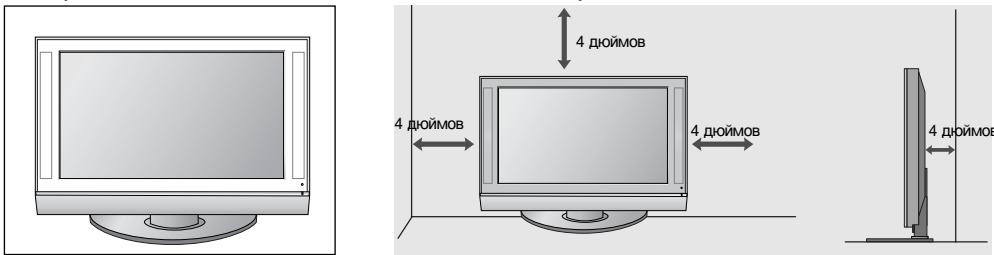

### Монтаж на стену: горизонтальное размещение

Для обеспечения необходимой вентиляции необходимо предусмотреть 10-сантиметровый зазор от боковых и задней стенок телевизора до стены. Подробные инструкции по настенному монтажу можно получить у продавца. Рекомендуется прочитать дополнительную инструкцию по установке и регулировке наклонного настенного кронштейна.

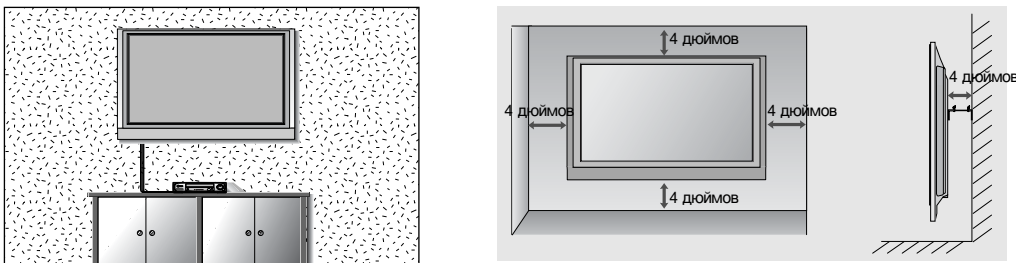

## Крепление телевизора к столу (только модель 32/37LT7\*)

Телевизор должен быть прикреплен к столу так, чтобы исключить возможность его перемещения вперед или назад, что создает опасность повреждения. Пользуйтесь только прилагаемыми винтами.

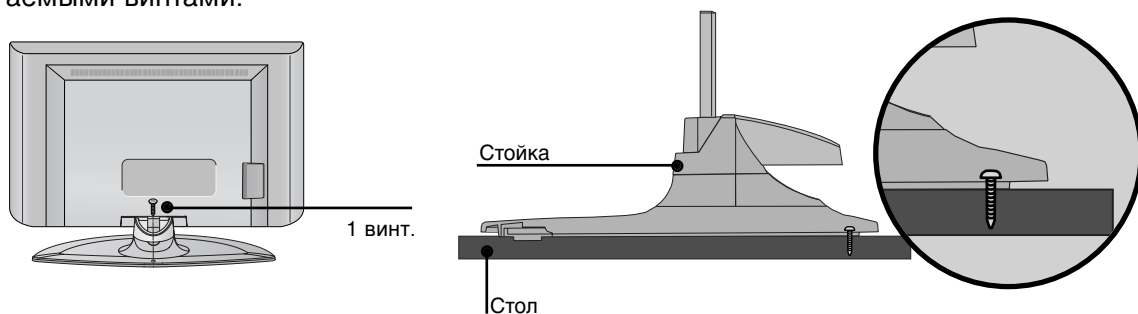

### ⚠ Внимание

- ▶ Для предотвращения опрокидывания телевизор должен быть прикреплен к полу или стене согласно инструкциям по монтажу. Опрокидывание, тряска или раскачивание телевизора может привести к травме.

# ПОДГОТОВКА

- Ни в коем случае не подключайте телевизор к сети, если не закончили подсоединять к нему оборудование. Это может привести к поломке телевизора.

## Подключение антенны

- Выберите оптимальное направление антенны. Это повысит качество картинки.
- Антенный кабель и преобразователь в комплект поставки не входят.



- Не сгибайте медный кабель при подключении к порту антенны.
- Питание антенны 5В работает только в цифровом режиме. (См. стр. 40)



- В местностях слабого приема сигнала дополнительно к антенне можно установить усилитель сигнала, как это показано на рисунке справа.
- Если сигнал требуется подавать на два телевизора, используйте антенный разветвитель.



# ОСМОТР ПРОГРАММЫ / УПРАВЛЕНИЕ ПРОГРАММАМИ

## Функции клавиш пульта дистанционного управления

Направляйте пульт дистанционного управления на датчик на телевизоре.

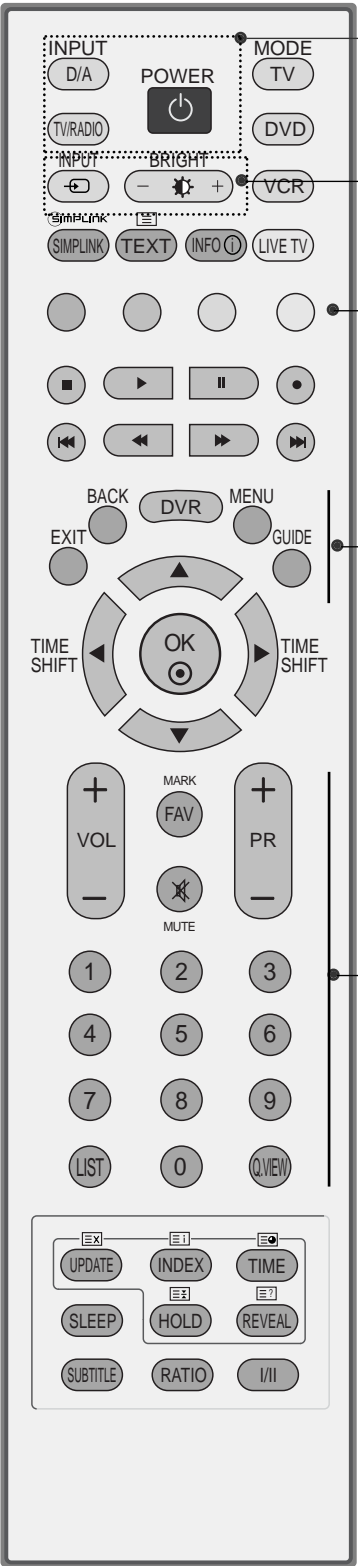

**POWER** Нажатие этой кнопки переводит телевизор из режима ожидания в режим **Включено** или из режима **Выключено** в режим ожидания.

**D/A INPUT** Выбор цифрового или аналогового режима. Включает телевизор, находящийся в режиме ожидания.

**TV/RADIO** Выбор канала ТВ или радио в цифровом режиме.

**INPUT** Режимы внешнего входного сигнала переключаются в стандартной последовательности. Включает телевизор из дежурного режима.

**Настройка яркости** Регулировка яркости экрана. Будут восстановлены стандартные настройки яркости путем изменения источника режима.

**ЦВЕТНЫЕ КНОПКИ** Эти кнопки используются для работы с телетекстом (только для моделей телевизоров, поддерживающих **ТЕЛЕТЕКСТ**) или для **редактирования программ**.

**EXIT** Сброс всех настроек на экранах и возврат в просмотр ТВ из любого меню.

**BACK** Позволяет пользователю переместиться на один шаг назад в диалоговом приложении, EPG или другой функции взаимодействия с пользователем.

**DVR** Вызывает меню HOME (Исходное).

**MENU** Выбор меню.

**GUIDE** Показывает план программы.

**VOL ▲ / ▼ (ГРОМКОСТЬ УМЕНЬШИТЬ / УВЕЛИЧИТЬ)** Настройка громкости.

**FAV/MARK** Выводит заранее определенные избранные программы. Выделить или отменить выделение программ в меню записи телевизора.

**MUTE** Включение и отключение звука.

**Programme UP/DOWN** Выбор программы.

**Цифровые кнопки 0 - 9** Выбор пронумерованных элементов в меню.

**LIST** Выводит на экран таблицу программ.

**Q.VIEW** Возврат к ранее просматриваемой программе.

# ОСМОТР ПРОГРАММЫ / УПРАВЛЕНИЕ ПРОГРАММАМИ

Русский

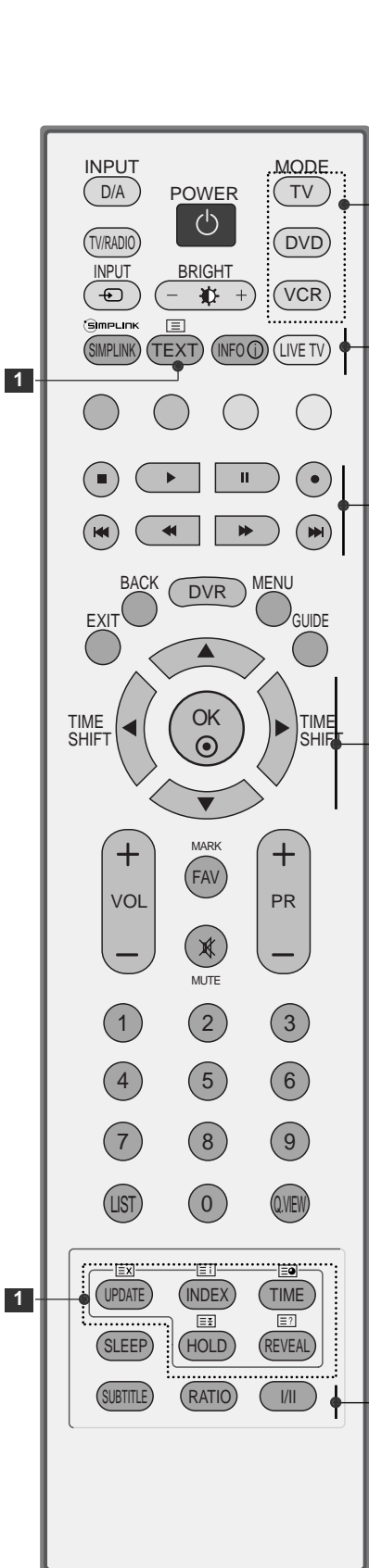

**MODE** Выбор режим дистанционного управления.

**SIMPLINK** Список видеоустройств, подключенных к ТВ. При нажатии этой кнопки на экране появляется меню Simplink.

**1 Кнопки ТЕЛЕТЕКСТА** Эти кнопки используются для работы с телетекстом. Более подробно см. раздел 'Телетекст'.

**INFO** <sup>ⓘ</sup> Показывает информацию о текущем экране. (ТОЛЬКО В ЦИФРОВОМ РЕЖИМЕ)

**LIVE TV** в режиме задержки (Delayed mode) экран возвращается к передаваемой программе из режимов DTV, TV, AV1, AV2 и AV3.

**Кнопки управления VCR/DVD/DVR** Управляет некоторыми устройствами записи видеокассет или DVD-проигрывателями, если нажата кнопка режима DVD или видеоманитрона. Управлять подключенными видеоустройствами можно при помощи кнопок ▲ или ▼ или ◀ или ▶ и **OK**, а также кнопку воспроизведения, остановки воспроизведения, паузы, быстрой перемотки, быстрой обратной перемотки и пропуска части. (Кнопка  не предоставляет этих возможностей.) применяется для записи в режиме DVR или воспроизведения с .

▲ / ▼ или ◀ / ▶ (TIME SHIFT) Для перемещения по экранному меню и выбора системных настроек.

**OK** Подтверждение выбора или отображение текущего режима.

**SLEEP** Установка таймера автоотключения

**SUBTITLE** Повторно вызывает наиболее часто используемые в цифровом режиме субтитры.

**RATIO** Выбор необходимого формата картинки.

**I/II** Выбор выходного аудиосигнала.

## Установка батарей

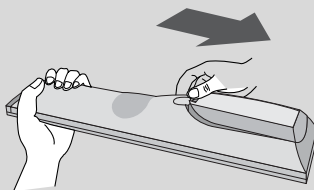

■ Откройте крышку отсека для батарей с задней стороны пульта дистанционного управления.

■ Вставьте две батареи типа AA 1,5 В, соблюдая полярность ("плюс" к "плюсу", "минус" к "минусу"). Не вставляйте старые или использованные батареи вместе с новыми.

■ Закройте крышку.

## Включение и выключение телевизора

- Если телевизор будет включен, эти функции можно будет использовать.

- 1 Подсоедините кабель питания к телевизору, затем подключите кабель питания к электросети.
- 2 Чтобы включить телевизор, находящийся в режиме ожидания, нажмите кнопки **POWER**, **D/A**, **INPUT**, **PR +** или **-**, **Цифровые кнопки (0~9)** или цифровые кнопки на пульте дистанционного управления.

### Инициализация при включении

Если на экран после включения телевизора выводится экранное меню OSD, можно настроить язык, страну, время и включить автоматическую настройку каналов.

*Примечание:*

- а. Оно автоматически убирается с экрана в течение прибл. 40 секунд отсутствия нажатий на кнопки.
- б. Нажмите кнопку **BACK (НАЗАД)**, чтобы перейти от текущего OSD к предыдущему.

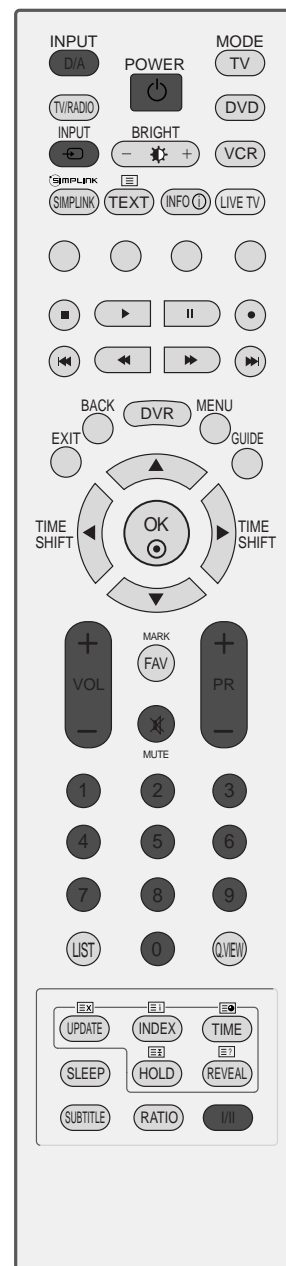

## Выбор программы

- 1 Для выбора программы нажмите кнопку **PR +** или **-** или **Цифровые кнопки** или цифровые кнопки.

## Настройка громкости

- 1 Чтобы настроить громкость звука, нажмите кнопку **VOL +** или **-**.

При желании можно отключить звук, нажав кнопку **MUTE**.

Вновь включить звук можно кнопками **MUTE**, **VOL +** или **-** или **I/II**.

## Выбор языка экранного меню OSD или страны

Когда телевизор включается в первый раз, на экране появляется меню руководства по установке.

- 1 Нажмите кнопку ▲ или ▼ или ◀ или ▶, затем с помощью кнопки **OK** выберите язык.
- 2 Нажмите кнопку ▲ или ▼ или ◀ или ▶, затем с помощью кнопки **OK** выберите страну.

\* Если нужно изменить выбранный язык или страну

- 1 Нажмите кнопку **MENU**, затем с помощью стрелок ▲ или ▼ выберите меню **ОПЦИИ**.
- 2 Для выбора режима **ЯЗЫК (Language)** нажмите кнопку ▶, затем кнопку ▲ или ▼. Прежде всего выберите язык пользования.  
или, Для выбора режима **СТРАНА** нажмите кнопку ▶, затем кнопку ▲ или ▼.
- 3 Нажмите кнопку ▶, затем с помощью кнопки ◀ или ▶ выберите другой язык или страну.
- 4 Нажмите кнопку **OK**.
- 5 Нажмите кнопку **EXIT** для возврата к нормальному просмотру телевизионных программ.

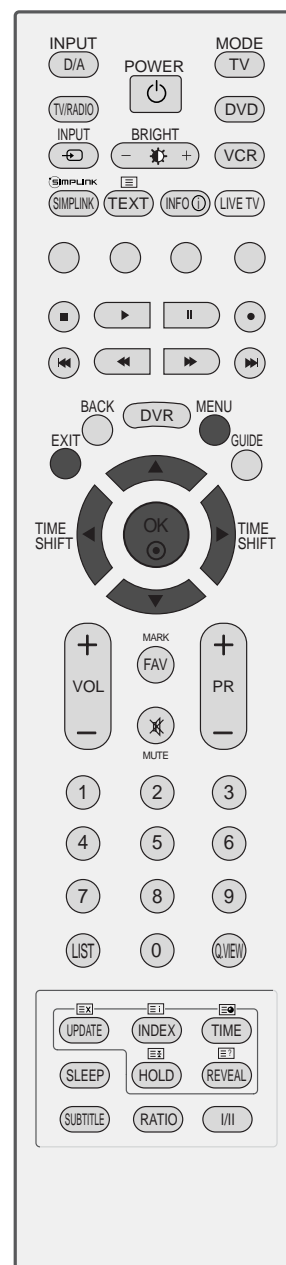

### ! ПРИМЕЧАНИЕ

- ▶ Если вы не закончили установку Руководства по инсталляции, нажав на кнопку EXIT, или из-за превышения лимита времени отображения экранного меню, меню снова появится при включении прибора.
- ▶ Если вы выбрали неверное название страны, могут возникнуть некоторые проблемы с отображением телетекста.
- ▶ Наличие модуля CI и смарт-карты может сделать картинку неестественной.
- ▶ В зависимости от ситуации теле- или радиовещания в конкретной стране кнопки управления режимом DTV могут не функционировать.

# ВЫБОР ЭКРАННЫХ МЕНЮ И НАСТРОЙКА

Экранное меню OSD телевизора может немного отличаться от изображенного на этом рисунке.

- 1 Нажать кнопку **MENU**, а затем кнопку **▲** или **▼** для отображения каждого меню.
- 2 Для выбора меню нажмите кнопку **▶** затем **▲** или **▼**.
- 3 Измените установку позиций в подменю или меню при помощи кнопок **◀** или **▶**.  
Перейти на верхний уровень можно, нажав кнопки **OK** или **MENU**.



## ! ПРИМЕЧАНИЕ

- ▶ При использовании в моделях ЖК-ТВ пункты **ISM** и **Низк. мощность** недоступны.
- ▶ В аналоговом режиме пункты **Напряжение +5 В**, **Усил. сигн**, **Данные CI**, **Обновление ПО** и **Проверка** не выводятся на экран.
- ▶ При вос Произведении записанных программ вызываются не все функции меню **НАСТРОЙКА**.

## Автоматическая настройка на телевизионные станции (В ЦИФРОВОМ РЕЖИМЕ)

Используется для автоматического поиска и сохранения всех программ.

При запуске автоматического программирования в цифровом режиме вся сохраненная служебная информация будет удалена.

Эта функция недоступна при записи программы.

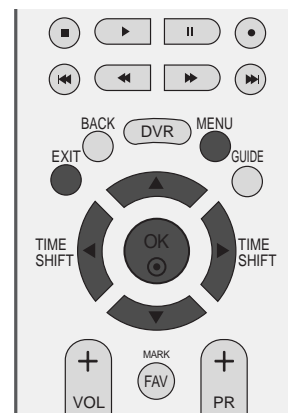

**1** Нажмите кнопку **MENU** (Меню) и с помощью кнопок **▲** или **▼** выберите меню **НАСТРОЙКА**.

**2** Нажмите кнопку **▶** затем **▲** или **▼** чтобы выбрать **АВТО. ПОИСК**.

**3** Для запуска автоматической настройки нажмите кнопку **▶**.  
Для ввода пароля из 4 цифр при включенной системе блокировки (Lock System On) используйте цифровые кнопки.

На экране появится сообщение **ТВ вся информация о настройке каналов будет обновлена. Продолжить?У**.

Если необходимо продолжать выбирать параметры автонастройки, нажмите кнопку **ДА**, используя кнопки **◀** или **▶**. После этого нажмите кнопку **OK**. В противном случае выберите **НЕТ**.

Чтобы остановить автоматическую настройку, нажмите кнопку **MENU (Меню)**.

**4** Нажмите кнопку **EXIT** для возврата к нормальному просмотру телевизионных программ.



1

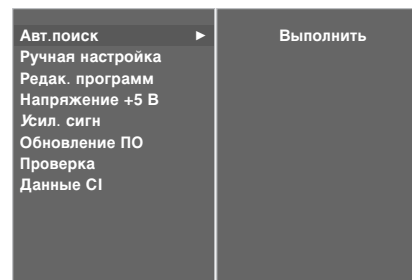

2

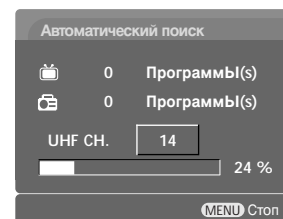

3

# DVR (цифровой видеоманитофон)

## Режим Timeshift (пауза и воспроизведение пр

Эта функция позволяет автоматически записывать телепрограммы в режиме реального времени и просматривать их в любое время. Когда функция Timeshift включена, вы можете нажать на паузу и продолжить просмотр телепередачи в любое время, ничего не пропустив.  
(Режим TimeShift и функции записи могут не работать при малой силе сигнала).

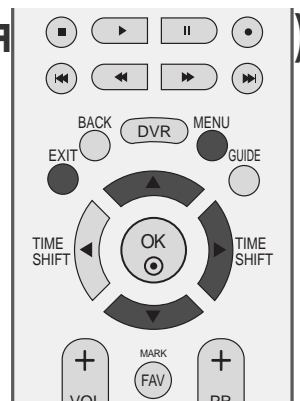

- 1 Нажмите кнопку **MENU**, затем с помощью кнопки **▲ / ▼** выберите пункт **DVR**.
- 2 Нажмите кнопку **▶**, затем с помощью кнопки **▲ / ▼** выберите пункт **Режим TimeShift**.
- 3 Нажмите кнопку **▶**, затем с помощью кнопки **▲** или **▼** выберите значение **ВКЛ.** или **ВЫКЛ..**
- 4 Нажмите кнопку **EXIT** для возврата к нормальному просмотру телевизионных программ.

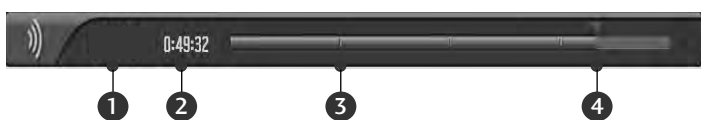

### Что такое индикатор выполнения?

Эта функция указывает возможный раздел показа DVR, текущую позицию на экране, позицию передачи в реальном времени и раздел записи.

- 1 Состояние текущего отображаемого видеозображения.
- 2 Текущее время сохранения.
- 3 15 минутные интервалы после запуска режима TimeShift. (Total - one hour).
- 4 Указывает текущее положение режима TimeShift.

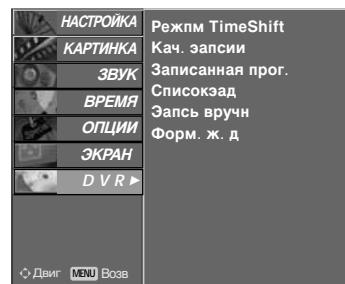

1

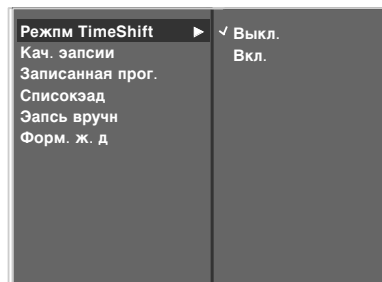

2 3

## ! ПРИМЕЧАНИЕ

- ▶ DVR (Цифровой видеоманитофон) : Устройство, которое записывает телепрограммы на жесткий диск и воспроизводит их на телевизоре или ЦИФРОВОЙ ПРИСТАВКЕ.
- ▶ Общее пространство для записи на жестком диске составляет 160 Гб. Для режима TimeShift зарезервировано не менее 4 Гб.
- ▶ При включении питания необходимо до 3 минут для запуска жесткого диска.
- ▶ Функция записи не запустится для программы, защищенной от копирования.
- ▶ Из-за того что телепередача в аналоговом сигнале преобразуется в цифровой, видеозображение, содержащее быстрое передвижение, может показывать "поперечные полосы". Это происходит при сжатии аналогового сигнала и последующем восстановлении в цифровом сигнале.
- ▶ Функция Timeshift доступна в режимах TV, AV1, AV2, S-Video2, AV3, AV4.
- ▶ Функция Timeshift недоступна для всех аудиоканалов.
- ▶ С нажатием кнопки Pause (II) в режиме «TimeShift Off» (временной сдвиг выключен) функция TimeShift активируется. Функция TimeShift продолжает действовать даже при переключении каналов.
- ▶ При наличии DTV ( Приемник цифрового телевидения ) максимальная длительность записи программ DTV, отображаемая в пункте «Free space» (доступный объем), может несколько отличаться от фактической максимальной продолжительности записи.





## Быстрая запись

Используйте эту функцию для записи программы, которую вы просматриваете на основном экране. (Аналоговое или цифровое вещание).

## Мгновенная запись

Эта функция записывает текущую отображаемую программу.

- 1 Выберите программу для записи и нажмите кнопку ●. Во время записи отображается  Запись. Используйте эту возможность для записи до 2 часов телепередач.

- 2 Чтобы остановить запись, нажмите кнопку ■.

<ul style="list-style-type: none"> <li>■ Во время записи при нажатии кнопки ■, если с момента начала записи прошло менее 10 секунд, появляется это сообщение.</li> </ul>	 СбЭбой при записи. Длительность меньше 10секунд
<ul style="list-style-type: none"> <li>■ Во время записи аудио при нажатии кнопки ■, если с момента начала записи прошло менее 30 секунд, появляется это сообщение.</li> </ul>	 СбЭбой при записи. Длительность меньше 30секунд
<ul style="list-style-type: none"> <li>■ Если с момента начала записи прошло более 10 секунд, то при нажатии кнопки ■ появляется это сообщение.</li> </ul>	 Запись заверщена.

- 3 Нажав кнопку ● во время записи, можно увеличить или уменьшить время записи. Повторно нажимайте кнопку ◀ или ▶ для увеличения/уменьшения времени записи. При каждом нажатии кнопки ◀ или ▶ время записи меняется, как показано ниже.

↗ +10min → +20min → +30min → +40min → +50min → +60min  
 Без изменения  
 ↘ -10min → -20min → -30min → -40min → -50min → -60min

Дополнительное время записи, добавленное к существующему, устанавливает окончательное время записи.

- 4 После регулировки времени записи нажмите ОК. Отобразится строка состояния.

Общее время записи

Запись 0:00 / 2:00

Истекшее время записи

- Чтобы скрыть строку состояния, нажмите кнопку EXIT (Выход). Чтобы скрыть строку состояния, нажмите кнопку ОК.

Параметры записи DVR

Cricket World Cup 23:57

23:40~00:40

Время записи  
23:54~01:55 (2 МИН записано)

Задать длител. ◀ Без изменений ▶

ОК      Отмена

3

- 5 Запись останавливается, если достигнуто выбранное время или нажата кнопка ■. Хотя запись останавливается, функция Timeshift остается активной.

# DVR (цифровой видеоманитфон)

## ! ПРИМЕЧАНИЕ

- ▶ Если при записи объем доступного свободного места становится небольшим, запись автоматически останавливается.
- ▶ Радиопередачу (режим «Radio») длительностью короче 30 секунд записать невозможно. В остальных режимах минимальная длительность записи составляет 10 секунд.
- ▶ Запись платных каналов невозможно производить при отсутствии карты CI, с просроченной или недействительной картой CI, а также несоответствующих служб или каналов (например, MHEG), по которым передаются только данные; эта мера предусмотрена для экономии дискового пространства.
- ▶ Функция записи не запустится для программы, защищенной от копирования.
- ▶ Отображаемое время немного отличается от фактического.
- ▶ При отсутствии сигнала или источника показа фильма отображаемое время немного отличается от фактического.
- ▶ Нельзя записывать защищенные от копирования программы с помощью Timeshift.
  - В режиме быстрой записи появляется это сообщение.

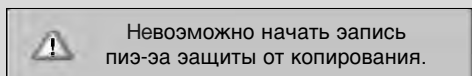

- В режиме ручной записи появляется это сообщение.

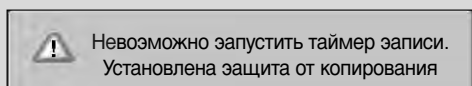

- ▶ При записи на старую пленку может пострадать качество записи.
- ▶ Это будет храниться отдельно от программы согласно сигналу цветовой системы.
- ▶ Запись делается с источника, просматриваемого в настоящий момент. Источник Auto AV записывается при просмотре SCART Auto AV, но

аналоговый телевизионный сигнал записывается при просмотре аналогового телевизионного сигнала. При выполнении записи зарезервированного канала, даже если канал установлен на Analog TV, в том случае если работает Scart Auto AV, то записывается источник Auto AV.

- ▶ При нажатии кнопки переключения канала во время записи аналогового телевизионного сигнала, канал переключается на источник цифрового телевизионного сигнала (Digital TV source). Однако при нажатии цифровой клавиши переключения не происходит.
- ▶ Максимальная длительность записи по заданной программе составляет 12 часов. Максимальное число пунктов программы равно 60 в Англии и 30 в остальных странах.
- ▶ В режиме «Manual Recording» (ручная запись) формат записываемого звука соответствует звуковому формату аппаратуры по умолчанию.
- ▶ При перекрытии программы с уже имеющейся программой (вещание в пределах Англии) отображается всплывающее окно конфликта, в остальных странах запись прекращается.
- ▶ При записи с источника DTV отсутствует возможность просмотра скремблированных (кодированных) каналов (платный канал).
- ▶ Выбор скремблированного (платного) канала сопровождается появлением следующего сообщения.

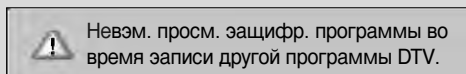

- ▶ При смене канала во время записи источника аналогового телевизионного сигнала канал будет переключен в режим DTV.

## Запись вручную

Эта функция используется для выполнения записи зарезервированного канала.

Эту функцию легко занести в сохраненную запись. Эта функция доступна только в меню DVR.

Во время записи вручную хранит стандартные настройки звука телевизора.

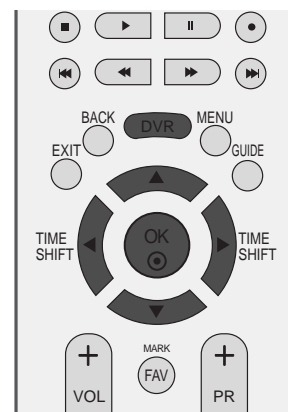

**1** Нажмите кнопку **DVR** для вывода меню **Дом** меню. Используйте кнопку **▲** или **▼** для выбора функции **Запись ручн**, затем используйте кнопки **OK** или **▶**.

**2** Появится экран **Запись ручн**, показанный ниже.

Используйте кнопку **▲** или **▼** или **◀** или **▶** для выбора пунктов **Вход**, **Программа**, **Дата**, **Нач./Оконч.**, **Повтор**.

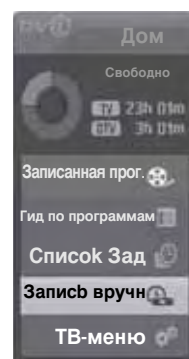

**1**

- ▶ **Вход** : Выберите входной источник:DTV, RADIO, TV, AV1, AV2, AV3.
- ▶ **Программа**: Выберите текущую или сканированную программу.
- ▶ **Дата** : Вы можете выбрать дату вплоть до месяца вперед.
- ▶ **Нач./Оконч.** : Убедитесь, что все установлено правильно.
- ▶ **Повтор** : Выберите один из вариантов Once, Daily, Weekly, Weekend, Weekday (немедленно, ежедневно, еженедельно, в выходные, в будние дни).

**3** После настройки функции **Запись ручн Ручная запись** нажмите кнопку **OK**.

## Функция кнопки в режиме ручной записи

Кнопки пульта дистанционного управления	Функция
▲ или ▼	Выберите желаемый пункт с помощью кнопки вверх/вниз.
◀ или ▶	Сдвинуть фокус.
ВЫХОД	Исчезает OSD.
●	Отображает зарезервированный список после регистрации записи.

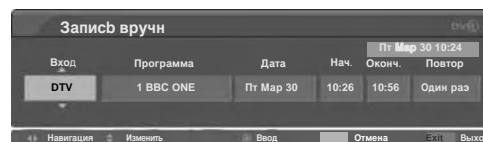

**2**

# DVR (цифровой видеомаягнитофон)

## Список записанных телевизионных программ

Вы можете сразу просмотреть список записанных программ. Эта функция доступна только в меню DVR. Информационная функция доступна только при выборе UK (Великобритания).

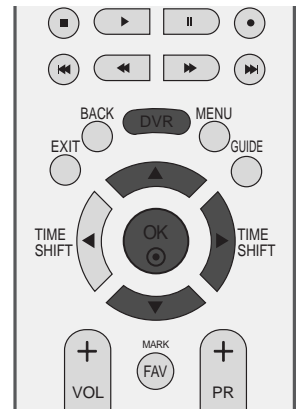

- 1 Нажмите кнопку **DVR** для отображения меню **Дом**. Используйте кнопку **▲** или **▼** для выбора функции **Записанная прог.**, затем используйте кнопки **OK** или **▶**.



- 2 Когда целенаправленная запись представляет собой закрытую программу или предоставляемую программу, в окне Обзор появляется информация **LOCKED SERVICE (ЗАКРЫТАЯ УСЛУГА)** вместо Воспроизведение.

Если вы хотите воспроизвести так называемую закрытую или предоставляемую запись, вы должны ввести пароль.

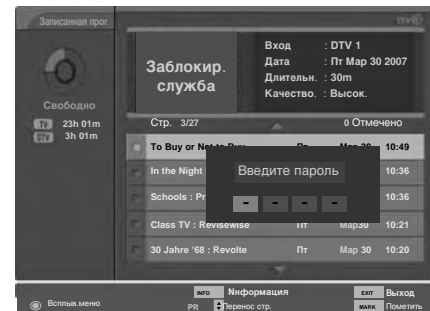

- 3 При записи чисто звуковой программы появляется сообщение **'Только аудио'** вместо обычного экрана воспроизведения.

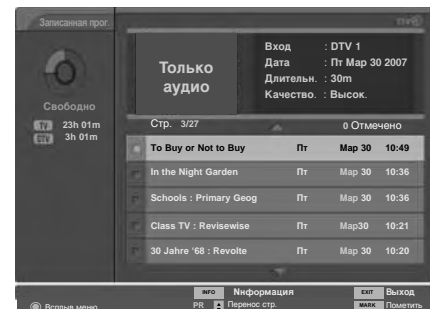

- 4 Неудавшаяся запись по заранее заданной программе (в силу различных причин, например, слабый принимаемый сигнал), регистрируется в списке записей ТВ-программ, а в окне предварительного просмотра появляется сообщение OSD, показанное на рисунке. Нажатие кнопки **OK** для выполнения Полнения неудавшейся записи приводит к появлению сообщения, показанного на рисунке.

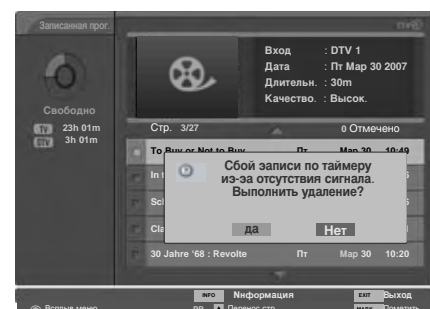

## Выбор записанной программы и всплывающее меню

Выше показан вариант просмотра списка записанных программ.

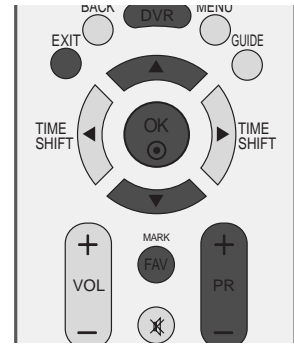

- 1 Используйте кнопку PR + или PR - для перемещения вверх/вниз по странице.
- 2 Используйте кнопку **MARK** (Отметить) для удаления из списка. Если пункт выбран, то рядом с окном предварительного просмотра появляется значок

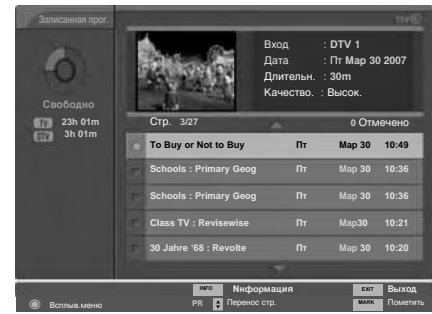

- 3 Используйте кнопку ▲ или ▼ для перехода к нужной пиктограмме, затем нажмите кнопку **OK**, чтобы открыть всплывающее меню.
  - ▶ **Воспр.** : Начать воспроизведение выбранной записи.
  - ▶ **Пометить все** : Пометить все фотографии на экране.
  - ▶ **Снять пометки** : Изменить помеченные фотографии на непомеченные.
  - ▶ **Удалить** : Удалить выбранную запись.
  - ▶ **Изменить** : Редактировать название записанной программы.
  - ▶ **Отмена** : Закрыть всплывающее меню.

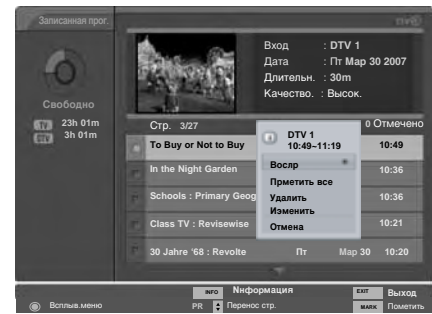

- 4 Повторно нажмите кнопку **EXIT** для возврата к просмотру телепрограммы или кнопку **DVR** для возврата в меню **Дом**.
  - Если возникла проблема с выполнением жестким диском функции "Запись", связанной с цифровым видеомэгнитофоном, отобразится это сообщение.
  - Если температура ниже нуля (0?), появится предупреждающее сообщение, и необходимо будет запустить жесткий диск.

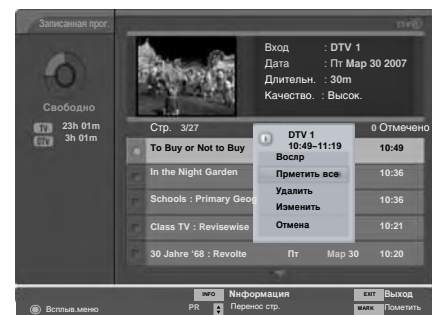

Выполняется инициализация жесткого диска. Повторите попытку позже.

Невозможно выполнить инициализацию DVR из-за низкой температуры.

# DVR (цифровой видеомаягнитофон)

## Воспроизведение записанных программ.

- Вы можете воспроизвести программу, выбранную в списке записанных программ.

- 1 Воспроизвести записанную программу.
- 2 При воспроизведении: Вы увидите экран воспроизведения, показанный ниже.
  - Первый значок, показывающий текущий режим воспроизведения, отображается как  Воспр.. Затем нажмите кнопку **OK**, чтобы скрыть строку состояния.
  - Для остановки отображения значка записанной программы нажмите кнопку **EXIT**.

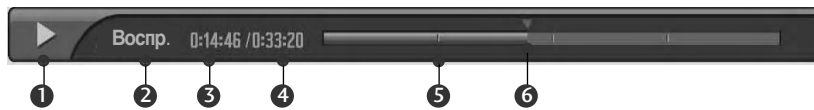

### Что такое индикатор выполнения?

Эта функция указывает возможный раздел показа цифрового видеомаягнитофона, текущую позицию на экране, позицию передачи в реальном времени и раздел записи.

- 1 Показывает процесс просмотра записанной программы.
- 2 Показывает состояние записанной программы.
- 3 Показывает истекшее время воспроизведения.
- 4 Показывает общее время воспроизведения.
- 5 Показывает четверть времени просмотра программы.
- 6 Показывает текущую позицию воспроизведения.

## Использование дистанционного управления

Вы можете воспроизвести запись с любой точки при просмотре записанной программы.

◀◀ или ▶▶	<p>При воспроизведении:</p> <p>Повторно нажимайте кнопку <b>REW</b>(◀◀) для ускорения назад ◀ -&gt; ◀◀ -&gt; ◀◀◀ -&gt; ◀◀◀◀ -&gt; ◀◀◀◀◀ .</p> <p>Повторно нажимайте кнопку <b>FF</b>(▶▶) для ускорения вперед ▶▶-&gt; ▶▶▶▶ -&gt; ▶▶▶▶▶▶ .</p> <ul style="list-style-type: none"> <li>■ Каждое нажатие этих кнопок увеличивает скорость воспроизведения вперед/назад.</li> </ul>
I◀◀ или ▶▶I	<p>Нажмите кнопку ▶▶I, чтобы перейти на 20 секунд вперед.</p> <ul style="list-style-type: none"> <li>■ Нажмите кнопку I◀◀, чтобы перейти на 8 секунд назад.</li> </ul>
II	<p>Во время воспроизведения нажмите кнопку <b>Pause</b> (II).</p> <ul style="list-style-type: none"> <li>■ Отобразится текущий кадр.</li> <li>■ Повторно нажимайте кнопку <b>Pause</b> (II) для покадрового воспроизведения.</li> <li>■ Нажмите кнопку <b>Pause</b> (II), а затем кнопку <b>FF</b>(▶▶) для режима замедленного просмотра (как показано на  ).</li> </ul>
◀ или ▶	<ul style="list-style-type: none"> <li>■ При нажатии кнопки ◀ или ▶ во время воспроизведения на экране появится курсор.</li> </ul>
PLAY(▶)	<p>Нажмите кнопку <b>PLAY</b> (▶), чтобы возобновить обычное воспроизведение.</p>
LIVE TV	<p>Если вы хотите вернуться к телепередаче в реальном времени, нажмите кнопку <b>LIVE TV</b>.</p>
■	<ul style="list-style-type: none"> <li>■ Если вы нажмете кнопку <b>STOP</b> (■), вы сможете смотреть телевизор.</li> </ul>

## Поиск воспроизведения

Во время записи предусмотрена возможность так называемого комбинированного воспроизведения без прерывания записи с помощью панели процесса.

- 1 Запись программы.
- 2 Во время записи возможно воспроизведение, как показано на нижнем рисунке.
  - Первый значок, показывающий текущий режим воспроизведения, отображается как  Запись. Затем нажмите кнопку **OK**, чтобы скрыть строку состояния.
  - Для остановки отображения значка записанной программы нажмите кнопку **EXIT**.

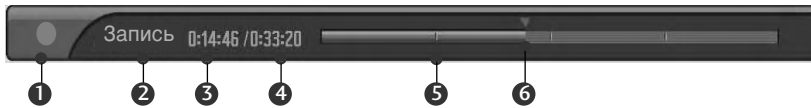











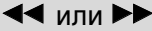





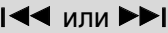

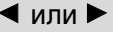

### Что такое индикатор выполнения?

Эта функция указывает возможный раздел показа цифрового видеомэгнитофона, текущую позицию на экране, позицию передачи в реальном времени и раздел записи.

- 1 Отображение хода записываемой программы.
- 2 Отображение состояния записываемой программы.
- 3 Отображение истекшего времени записи.
- 4 Отображение общей продолжительности записи.
- 5 Показывает четверть времени просмотра программы.
- 6 Показывает текущую позицию воспроизведения.

## Использование дистанционного управления

Во время записи можно воспроизвести любой участок записываемой программы.

	<p>При воспроизведении: Повторно нажимайте кнопку <b>REW</b> () для ускорения назад  -&gt;  . Повторно нажимайте кнопку <b>FF</b> () для ускорения вперед  -&gt;  .</p> <ul style="list-style-type: none"> <li>▪ Каждое нажатие этих кнопок увеличивает скорость воспроизведения вперед/назад.</li> </ul>
	<p>Нажмите кнопку , чтобы перейти на 20 секунд вперед.</p> <ul style="list-style-type: none"> <li>▪ Нажмите кнопку , чтобы перейти на 8 секунд назад.</li> </ul>
	<p>Во время записи нажмите кнопку <b>Pause (II)</b>.</p> <ul style="list-style-type: none"> <li>▪ Отобразится текущий кадр.</li> <li>▪ Повторно нажимайте кнопку <b>Pause (II)</b> для покадрового воспроизведения.</li> <li>▪ Нажмите кнопку <b>Pause (II)</b>, а затем кнопку <b>FF</b> () для режима замедленного просмотра (как показано на ).</li> </ul>
	<ul style="list-style-type: none"> <li>▪ Нажатие кнопки  или  во время записи приводит к появлению на экране курсора.</li> </ul>
	<p>Нажмите кнопку <b>PLAY</b> () , чтобы возобновить обычное воспроизведение.</p>
	<p>Если вы хотите вернуться к телепередаче в реальном времени, нажмите кнопку <b>LIVE TV</b>.</p>
	<ul style="list-style-type: none"> <li>▪ Если вы нажмете кнопку <b>STOP</b> () , вы сможете смотреть телевизор.</li> </ul>

# DVR (цифровой видеоманитофон)

## График записей

Эта функция используется для отображения записей, включенных в график.  
Эта функция доступна для использования в меню DVR.

Вы можете сохранить до 30 программ.  
Эта функция доступна только в меню DVR.

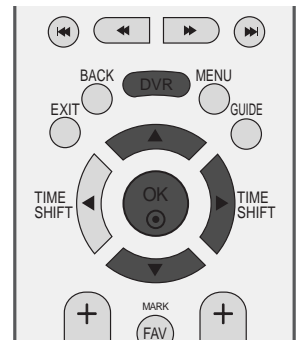

- 1 Нажмите кнопку **DVR** для отображения меню **Дом**. Используйте кнопку **▲** или **▼** для выбора функции **Список Зад**, затем используйте кнопки **OK** или **▶**.

- 2 Отобразится экран **Список Зад** показанный ниже. Используйте кнопку **▲** или **▼** для выбора записанной программы.

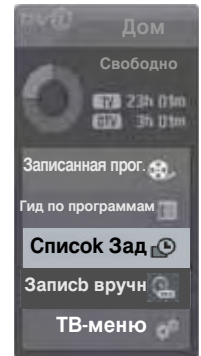

1

## Функция кнопки в режиме графика записей

Кнопки пульта дистанционного управления	Функция
▲ или ▼	Выбор программ вверх/вниз.
○	Показать всплывающее окно
ВЫХОД	Исчезает OSD.
Желтый	Ввод режима ручной записи.
Синий	Перейти в режим Руководства.
PR ▲ или ▼	На страницу вверх/вниз

В пределах Англии этой функцией можно воспользоваться в режиме «Overall Schedule» (общая программа).

Всплывающее меню	Функция
Изменить	Переход к записи по заранее заданной программе.
Удалить	удалить из графика записи.
Удал. Вос	удалить все записи из графика записи.
Отмена	Всплывающее окно «Delete» (удалить).

\* Приведенная ниже информация относится только к применению аппаратуры в пределах Великобритании (выбор опции UK).

Кнопки пульта дистанционного управления	Функция
КРАСНЫЙ	Выбрать по очереди Общий график / График еженедельной записи.
INFO ⓘ	Включить или отключить подробную информацию

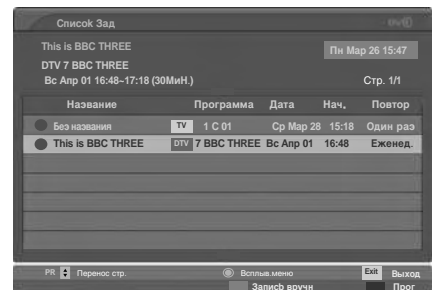

2

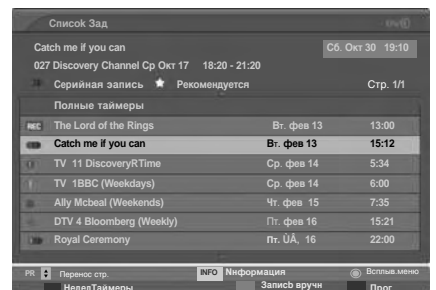



## Качество записи

Эта функция недоступна для записанной программы.  
(Только для записи по графику аналоговых сигналов)

- 1 Нажмите кнопку **MENU**, затем с помощью кнопки **▲ / ▼** выберите пункт **DVR**.
- 2 Нажмите кнопку **▶**, затем с помощью кнопки **▲ / ▼** выберите пункт **Кач. записи**.
- 3 Нажмите кнопку **▶**, затем с помощью кнопки **▲ / ▼** выберите пункт **Высок.** или **Норм..**
- 4 Нажмите кнопку **EXIT** для возврата к нормальному просмотру телевизионных программ.

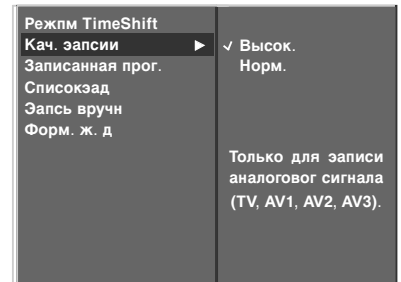
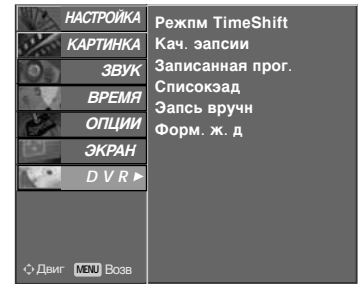

## Format hard disk (Формат жесткого диска)

Стирает все программы и инициализирует жесткий диск.

- 1 Нажмите кнопку **MENU**, затем с помощью кнопки **▲ / ▼** выберите пункт **DVR**.
- 2 Нажмите кнопку **▶**, затем с помощью кнопки **▲ / ▼** выберите пункт **Форм. ж. д.**
- 3 Нажмите кнопку **▶**, чтобы начать форматирования жесткого диска.

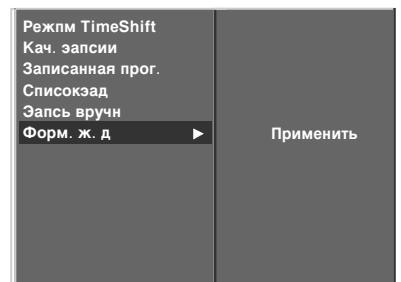
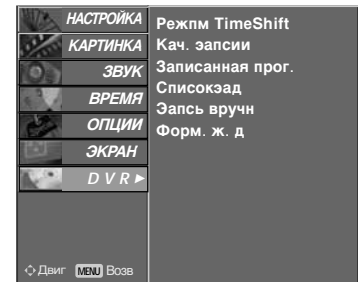

- Если вы нажали кнопку **▶**, появится это сообщение.

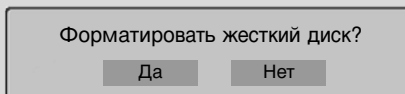

- Если вы выбрали Yes (Да), появится это сообщение.

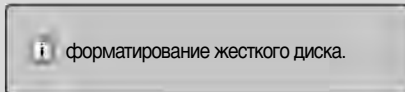

- После завершения появится это сообщение.

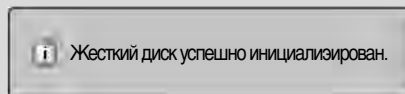

- 4 Нажмите кнопку **EXIT** для возврата к нормальному просмотру телевизионных программ.

# EPG (ЭЛЕКТРОННОЕ РУКОВОДСТВО ПО ПРОГРАММАМ) (В ЦИФРОВОМ РЕЖИМЕ)

Эта система содержит электронное руководство по программам (EPG), которое помогает пользователю в навигации по всем имеющимся параметрам изображения.

EPG поддерживает такую информацию, как списки программ, время начала и окончания для всех имеющихся услуг. Кроме того, часто в EPG присутствует подробная информация о программах (наличие и количество таких подробных описаний программ может быть различным, в зависимости от конкретной вещающей компании).

Эта функция может использоваться только при широковещательном распространении информации для EPG вещающими компаниями.

EPG содержит описание программ на следующие 8 дней.

## Включение и отключение EPG

- 1 Нажмите кнопку **GUIDE**, чтобы включить EPG.
- 2 Еще раз нажмите кнопку **GUIDE** или **EXIT**, чтобы отключить EPG и вернуться к обычному просмотру ТВ.

## Выбор программы

- 1 Для выбора нужной программы нажмите кнопки **▲** или **▼** или **◀** или **▶**, **PR +** или **-**, после этого нажмите кнопку **OK** для просмотра выбранной программы.



## Функции кнопок в режиме руководства NOW/NEXT

Кнопки пульта дистанционного управления	Функция
КРАСНЫЙ	Изменить режим EPG
ЖЕЛТАЯ	Войти в настройки режима ручной записи
СИНЯЯ	Войти в режим списка программ для записи по графику
●	Показать всплывающее окно
◀ или ▶	Выбрать текущую (NOW) или следующую (NEXT) программу
▲ или ▼	Выбрать телепрограмму
PR + или -	На страницу вверх/вниз
GUIDE/EXIT	Отключить EPG
TV/RADIO	Выбрать программу ТВ или радио
INFO ⓘ	Включить или отключить подробную информацию
ЗАПНСЬ	выбрать по очереди Записать/удалить выбранную программу.
FAV	выбрать по очереди любимую программу / полную программу.



## Функции кнопок в режиме программы на 8 дней

Кнопки пульта дистанционного управления	Функция
КРАСНЫЙ	Изменить режим EPG
ЗЕЛЕНАЯ	Войти в режим установки даты
ЖЕЛТАЯ	Войти в настройки режима ручной записи
СИНЯЯ	Войти в режим списка программ для записи по графику
●	Показать всплывающее окно
◀ или ▶	Выбрать текущую (NOW) или следующую (NEXT) программу
▲ или ▼	Выбрать телепрограмму
PR + или -	На страницу вверх/вниз
GUIDE/EXIT	Отключить EPG
TV/RADIO	Выбрать программу ТВ или радио
INFO ⓘ	Включить или отключить подробную информацию
FAV	выбрать по очереди любимую программу / полную программу.
◀◀	Перемещаться влево каждые полтора часа.
▶▶	Перемещаться вправо каждые полтора часа.
◀◀◀	Перемещаться влево каждые шесть часов.
▶▶▶	Перемещаться вправо каждые шесть часов.
ЗАПНСЬ	выбрать по очереди Записать/удалить выбранную программу.



Иконка	Функция
REC	Запись
🕒 (Синий цвет)	Памятка
● (Красный цвет)	График записи

\* Приведенная ниже информация относится только к применению аппаратуры в пределах Великобритании (выбор опции UK).

Кнопки пульта дистанционного управления	Функция
ЗАПНСЬ	Выбрать по очереди запись по графику / серия записи по графику / удалить выбранную программу.

Иконка	Функция
REC	Запись
● (Красный цвет)	Записать один эпизод
🕒	Записать переход одного эпизода
🕒🕒	Записать серию
🕒🕒🕒	Записать переход серии
🕒🕒🕒 (Синий цвет)	Памятка

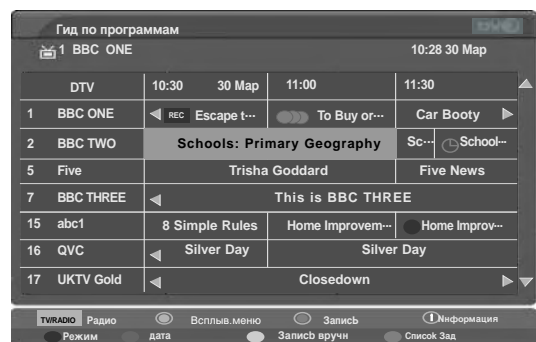

# EPG (ЭЛЕКТРОННОЕ РУКОВОДСТВО ПО ПРОГРАММАМ) (В ЦИФРОВОМ РЕЖИМЕ)

## Функции кнопок в режиме изменения даты

Кнопки пульта дистанционного управления	Функция
ЗЕЛЕНАЯ	Отключить режим установки даты
●	Изменить на выбранную дату
◀ или ▶	Выбрать дату
▼	Отключить режим установки даты
GUIDE/EXIT	Отключить EPG



## Функции кнопок в окне расширенного описания

Кнопки пульта дистанционного управления	Функция
▲ или ▼	Текст вверх/вниз
ЖЕЛТАЯ	Войти в режим настройки таймера записи/напоминания
INFO ⓘ	Включить или отключить подробную информацию
Желтый	войти в установки режима ручной записи.
Синий	войти в режим списка записи по графику.



\* Приведенная ниже информация относится только к применению аппаратуры в пределах Великобритании (выбор опции UK).

\* Рекомендованные (Recommended): рекомендованные программы, которые связаны с выбранными программами

Кнопки пульта дистанционного управления	Функция
●	При наличии рекомендованной программы на дисплее появляется всплывающее окно с настройками записи, которое помогает вам настроить или удалить таймер записи рекомендованной программы / запись одного эпизода. Рекомендованная программа ,верх/,низ.
▲ или ▼	Рекомендованная программа ,верх/,низ.

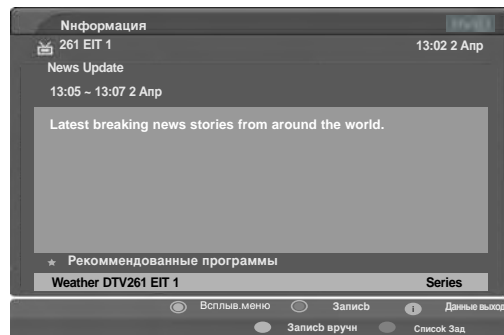

## Всплывающее окно записи

- \* Вы можете настроить и активировать Запись серии только если в качестве страны выбрана Великобритания.
- \* Вы не можете активировать памятьку при отключенном питании.

Кнопки пульта дистанционного управления	Функция
ВЫХОД/НАЗАД	Удалить всплывающее окно.
▲ или ▼	Переместить фокус кнопки.
●	Следовать по порядку функций выбранной кнопки.



Всплывающее меню	Функция
Записать серию	Настроить операцию записи серии для выбранной программы.
Записать программу	настройка операции записи программы для выбранной программы.
Просмотреть данную программу	перейти на выбранный канал.
Настроить памятьку	при отсутствии вещания по данной программе настроить график записи.
Удалить это	удалить режим записи или памятику.
Удалить серию	удалить режим записи серии
Отмена	Удалить всплывающее окно.

Сообщение, приведенное ниже, появляется на дисплее за 1 минуту до включения таймера записи.

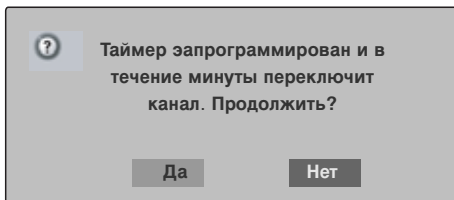

Когда следующая запланированная запись начинается до окончания записи программы, на дисплее появится сообщение, представленное ниже, за 1 мин. до запланированного времени начала следующей записи (только в Великобритании).

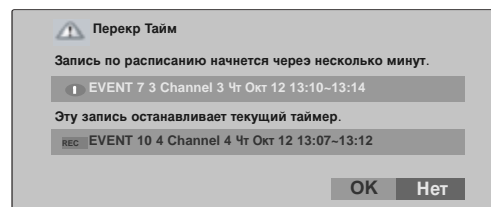

## Всплывающее окно перехода

- \* Приведенная ниже информация относится только к применению аппаратуры в пределах Великобритании (выбор опции UK).

Кнопки пульта дистанционного управления	Функция
ВЫХОД	Удалить всплывающее окно.
◀ или ▶	Переместить фокус.
▲ или ▼	Прокрутка списка переходов.
●	Нажав на кнопку ОК, вы можете удалить список переходов или включить режим, чтобы вернуться назад и настроить операцию записи. Нажав на кнопку NO, вы можете удалить всплывающее окно записи.

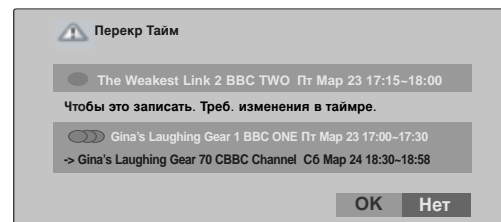

# ОРИЛОЖЕНИЕ

## ОБСЛУЖИВАНИЕ

Можно избежать преждевременного появления неполадок. Тщательная и регулярная чистка могут продлить срок службы телевизора. Перед чисткой не забудьте отключить питание и отсоединить кабель питания от розетки.

### Чистка экрана

- 1 Есть хороший способ защиты экрана от пыли. Намочите мягкую ткань теплой водой с добавлением небольшого количества смягчителя ткани или средства для мытья посуды. Отожмите тряпочку почти досуха и протрите экран.
- 2 Уберите с экрана излишки влаги и не включайте телевизор, пока экран полностью не высохнет.

### Чистка корпуса

- Удаляйте пыль и грязь с корпуса мягкой, сухой, негрубой тканью.
- Не используйте влажную ткань.

Длительное неиспользование

#### **⚠ ВНИМАНИЕ**

- ▶ Если вы долгое время не будете использовать телевизор (например, во время отпуска), рекомендуется отключить его от розетки, чтобы избежать повреждения из-за разряда молнии или скачка напряжения.

## Процедура просмотра руководства пользователя с компакт-диска

Утобы ознакомиться с руководством пользователя, записанным на компакт-диске, необходимо наличие на ПК программы Adobe Acrobat Reader.

В папке "ACRORD" компакт-диска содержатся необходимые установочные файлы.

Для установки этих программ откройте папку "Мой компьютер" → папку "LG" → папку "ACRORD" и дважды нажмите необходимый вам язык.

#### **Утение руководства пользователя**

Файлы руководства пользователя записаны на компакт-диске, входящем в комплект поставки.

Установите этот компакт-диск в привод вашего ПК.

После этого автоматически откроется веб-страница компакт-диска (только для операционной системы Windows).

Если веб-страница не открывается автоматически, откройте директорию с файлом руководства пользователя. Откройте папку "Мой компьютер" → папку "LG" → папку "iфайл Index.htm".

## Вес

МОДЕЛИ		32LT7*	37LT7*	42LT7*
		32LT75-ZA	37LT75-ZA	42LT75-ZA
Вес	с подставкой	13,3 кг / 29,3 фунта	19,8 кг / 43,7 фунта	24,2 кг / 53,4 фунта
	без подставки	11,6 кг / 25,6 фунта	16,3 кг / 36,0 фунта	21,1 кг / 46,5 фунта
		42PT8*	50PT8*	
		42PT85-ZB	50PT85-ZB	
Вес	с подставкой	31,1 кг / 68,6 фунта	42,4 кг / 93,5 фунта	
	без подставки	27,7 кг / 61,1 фунта	37,7 кг / 83,1 фунта	

- В целях повышения качества продукта данные спецификации могут изменяться без предварительного уведомления.

## УСТРАНЕНИЕ НЕИСПРАВНОСТЕЙ

Устройство не работает.	
<b>Не работает пульт дистанционного управления</b>	<ul style="list-style-type: none"> <li>■ Проверьте, нет ли между устройством и пультом дистанционного управления какого-нибудь предмета, создающего преграду.</li> <li>■ Проверьте правильность установки батарей (“+” к “+”, “-“ к “-“)?</li> <li>■ Установите нужный режим дистанционного управления: TV, VCR и т.д.</li> <li>■ Замените батареи.</li> </ul>
<b>Неожиданно выключается питание</b>	<ul style="list-style-type: none"> <li>■ Возможно, установлен таймер перехода в энергосберегающий режим (sleep timer).</li> <li>■ Проверьте настройки питания. Возможен отказ питания.</li> <li>■ Отсутствие вещания на станции, на которую вы настроены, если задан параметр Auto Off (Автовыключение).</li> </ul>

Не работает функция видео.	
<b>Ни звука, ни изображения</b>	<ul style="list-style-type: none"> <li>■ Проверьте, включено ли устройство.</li> <li>■ Попробуйте другой канал. Проблема может быть в передаче.</li> <li>■ Убедитесь в том, что кабель питания вставлен в розетку.</li> <li>■ Проверьте направление и местоположение антенны.</li> <li>■ Проверьте стенную розетку. Попробуйте подключить к ней другое устройство.</li> </ul>
<b>После включения питания изображение появляется не сразу</b>	<ul style="list-style-type: none"> <li>■ Это нормально. Пока идет процесс включения, изображения не должно быть. Но если изображение не появляется в течение 5 минут, обратитесь в сервисный центр.</li> </ul>
<b>Отсутствие цвета, плохие цвета или плохая картинка</b>	<ul style="list-style-type: none"> <li>■ Настройте в меню цвет (Color).</li> <li>■ Между устройством и видеомагнитофоном должно быть достаточное расстояние.</li> <li>■ Попробуйте другой канал. Проблема может быть в передаче.</li> <li>■ Проверьте, правильно ли подсоединены видеокабели.</li> <li>■ Активируйте любую функцию, чтобы вернуть яркость изображения.</li> </ul>
<b>Горизонтальные или вертикальные полосы, дрожащее изображение</b>	<ul style="list-style-type: none"> <li>■ Проверьте, нет ли помех от работающего электроприбора или электроинструмента.</li> </ul>
<b>Плохой прием на некоторых каналах</b>	<ul style="list-style-type: none"> <li>■ Возможны проблемы на передающей станции или с кабелем. Настройтесь на другую станцию.</li> <li>■ Слабый сигнал со станции. Переориентируйте антенну для приема сигнала более слабой станции.</li> <li>■ Поищите возможные источники помех.</li> </ul>
<b>Линии или штрихи на изображении</b>	<ul style="list-style-type: none"> <li>■ Проверьте антенну (переориентируйте ее).</li> </ul>

# ОРИЛОЖЕНИЕ

## УСТРАНЕНИЕ НЕИСПРАВНОСТЕЙ

### Проблемы со звуком.

**Изображение есть,  
звука нет**

- Нажмите кнопку громкости **VOL + / -**.
- Звук мог быть отключен специально. Нажмите кнопку отключения звука **MUTE**.
- Попробуйте другой канал. Проблема может быть в передаче со станции.
- Проверьте, правильно ли подсоединены звуковые кабели.
- Проверьте в меню **Звук**, находится ли функция **Динамик телевизора** во включенном состоянии (On).

**Одна из колонок  
"молчит"**

- Настройте баланс (Balance) в меню.

**Необычный звук  
внутри устройства**

- Необычный звук во время включения или выключения устройства может быть вызван изменением влажности или температуры окружающей среды и не является дефектом или неисправностью.

### DVR не действует.

**«HDD Failure»  
(неисправность  
жесткого диска)**

- Отформатировать жесткий диск.  
Следует помнить о том, что при форматировании жесткого диска вся информация на нем уничтожается.  
Если это не помогает, обращайтесь к ближайшему дилеру LG.

**Не происходит  
записи по заданной  
программе или не  
посредственной  
записи.**

- Проверьте наличие свободного пространства, нажав кнопку DVR. При отсутствии свободного места для записи удалите ненужные программы из списка записей.
- Проверьте количество программ в списке. Максимальное число записанных программ в списке не должно превышать 255.

### Проблемы в режиме ПК (только для режима ПК).

**Сигнал за пределами  
диапазона**

- Отрегулируйте разрешение, частоту строк или частоту кадров.
- Проверьте, плотно ли вставлен в разъем сигнальный кабель.
- Проверьте источник входного сигнала.

**Фон с вертикальными  
полосами  
Строчные помехи  
Неправильное  
положение  
изображения**

- Используйте автоматическую настройку или вручную отрегулируйте тактовую частоту, фазу или позицию по вертикали и горизонтали.

**Нестабильный или  
черно-белый цвет  
экрана**

- Проверьте сигнальный кабель.
- Переустановите видеоплату компьютера.