

MP3-CD Soundmachine

AZ2558



EXPANIUM

PHILIPS

1

ВАЖНО!

При перемещении или поднятии
AZ2558 берите обеими руками.

PRÍSTROJ JE TEŽKÝ!

Pri manipulaci s prístrojom AZ2558 jej
uchopte za obe držadla.

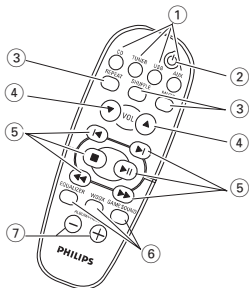
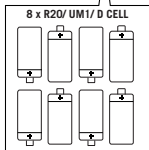
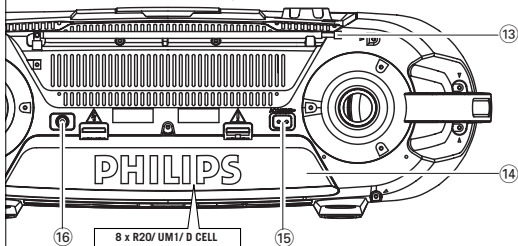
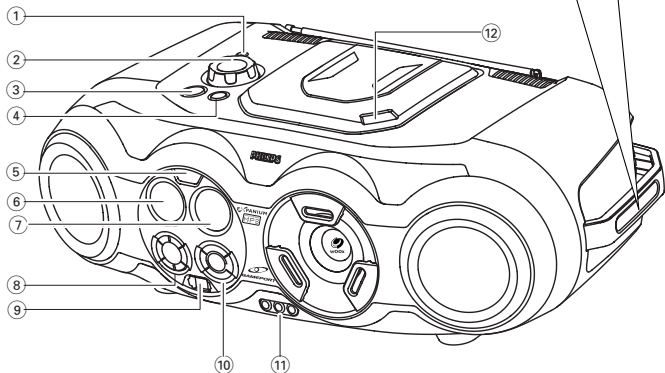

2

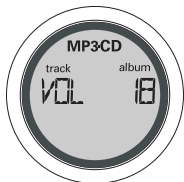

7



3



8



4

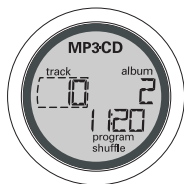

9



5

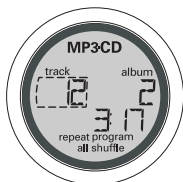

10

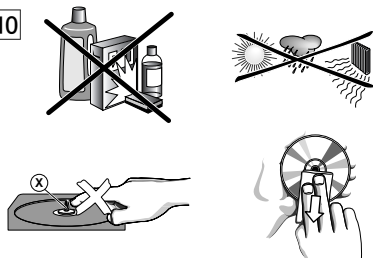

6

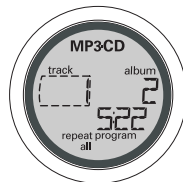

A

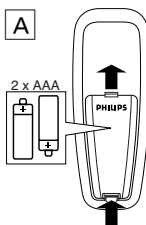

B

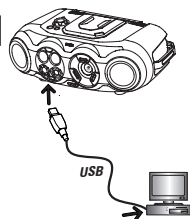

ВНИМАНИЕ

Использование кнопок или выполнение регулировок и операций, не описанных в данном руководстве, может привести к освобождению опасной радиации или другим опасностям.

Данное устройство соответствует требованиям по радиоинтерференции, действительным в Европейском Сообществе.

ВНИМАНИЕ!

Модификации, не разрешенные изготовителем, могут привести к аннулированию разрешения на работу AZ2558.

Информация по охране окружающей среды

Упаковка не содержит излишних упаковочных материалов. Мы попытались сделать все возможное для того, чтобы можно было легко разделить упаковку на три материала: картон (коробка), расширяющийся полистирол (буфер) и полиэтилен (мешки, защитная пена).

Ваше устройство изготовлено из материалов, которые могут быть вторично использованы при условии, что разборка выполняется специализированным предприятием. Просим вас соблюдать постановления местных властей относительно выброса упаковочных материалов, разрядившихся батарей и вышедшего из употребления оборудования.



Данные о произведенном ремонте:

Дата поступления в ремонт: _____

Дата окончания ремонта: _____

№ квитанции: _____

Вид неисправности: _____

Подпись

Штамп сервис-центра

Дата поступления в ремонт: _____

Дата окончания ремонта: _____

№ квитанции: _____

Вид неисправности: _____

Подпись

Штамп сервис-центра



№ талона (Card #)



PHILIPS

РОССИЯ

БЫТОВАЯ ЭЛЕКТРОНИКА

ГАРАНТИЙНЫЙ ТАЛОН (warranty card)

ИЗДЕЛИЕ (item) _____ МОДЕЛЬ (type/version) _____ / _____

СЕРИЙНЫЙ № (serial #) _____

ДАТА ПРОДАЖИ (date of purchase) _____

ФИРМА-ПРОДАВЕЦ (seller) _____

ПОДПИСЬ ПРОДАВЦА (seller's signature) _____

ПЕЧАТЬ ПРОДАВЦА (seller's stamp) _____

Настоящий талон действителен только при наличии печати и заполнения всех приведенных выше граф.

(This card is only valid when all information is filled in and the stamp is present.)

ПОКУПАТЕЛЬ (buyer) _____

АДРЕС (address) _____

ТЕЛЕФОН (telephone) _____



Настоящая гарантия предоставляется изготовителем в дополнение к правам потребителя, установленным действующим законодательством Российской Федерации, и ни в коей мере не ограничивает их.

Настоящая гарантия действует в течение одного года с даты приобретения изделия и подразумевает гарантийное обслуживание изделия в случае обнаружения дефектов, связанных с материалами и работой. В этом случае потребитель имеет право, среди прочего, на бесплатный ремонт изделия. Настоящая гарантия действительна при соблюдении следующих условий:

1. Изделие должно быть приобретено только на территории России, причем исключительно для личных бытовых нужд. Изделие должно использоваться в строгом соответствии с инструкцией по эксплуатации с соблюдением правил и требований безопасности.

2. Обязанности изготовителя по настоящей гарантии исполняются на территории России продавцами и официальными обслуживающими (сервис) центрами.

3. Настоящая гарантия не распространяется на дефекты изделия, возникшие в результате:

- а) химического, механического или иного воздействия, попавших посторонних предметов, насекомых во внутрь изделия;
- б) неправильной эксплуатации, включая, но не ограничиваясь, использованием изделия не по его прямому назначению и установку в эксплуатацию изделия в нарушение правил и требований безопасности;
- в) износа деталей отделки, ламп, батарей, защитных экранов, накопителей мусора, ремней, щеток и иных деталей с ограниченным сроком использования;
- г) ремонта и/или наладки изделия, если они произведены любыми иными лицами кроме обслуживающих центров;
- д) адаптации и изменения с обычной сферы применения изделия, указанной в инструкции по эксплуатации.

4. Настоящая гарантия действительна по предъявлении вместе с оригиналом настоящего талона оригинала товарного чека, выданного продавцом, и изделия, в котором обнаружены дефекты.

5. Настоящая гарантия действительна только для изделий, используемых для личных бытовых нужд, и не распространяется на изделия, которые используются для коммерческих, промышленных или профессиональных целей.

По всем вопросам гарантийного обслуживания изделий Филипс обращайтесь к Вашему местному продавцу.

Фирма Филипс устанавливает следующие сроки службы изделия:

Группа 1–5 лет

Радио, радиобудильники, магнитолы, переносные магнитолы, телефонные аппараты (проводные) и другая продукция, имеющая небольшую стоимость.

Группа 2–7 лет

Персональные компьютеры и периферийные устройства, цветные телевизоры (включая проекционные), видеомагнитофоны, автомобильные магнитолы, Hi-Fi звуковоспроизводящая аппаратура (включая компоненты), видеокамеры и переносные видеоустройства, радиотелефоны (беспроводные), цифровые сотовые телефоны и аппаратура игрового назначения.

Фирма Филипс уделяет большое внимание качеству выпускаемой продукции. При использовании ее для личных (бытовых) нужд с соблюдением правил эксплуатации срок их службы может значительно превысить официальный срок службы, установленный в соответствии с действующим законодательством о правах потребителей.

Фирма Филипс
Факс: (095)755-69-23

поставляемые принадлежности

- Датчик дистанционного управления
- кабель USB
- видео кабель
- установщиком CD-ROM USB PC LINK
- Сетевого провода

ВЕРХНЯЯ И ПЕРЕДНЯЯ ПАНЕЛИ (см. 1)

- 1 - гнездо 3,5 мм для стереонаушников.
Примечание: При подсоединении наушников колонки отключаются.
- 2 **VOLUME** - регулирует уровень звука или уровень эквалайзера (**BASS/ MID /HIGH**)
- 3 **STANDBY ON** - включает / выключает прибор
- 4 **SOURCE** - выбор источника звука для функций: **CD/ TUNER/ USB PC LINK/ GAME •AUX**
- 5 **IR SENSOR** - инфракрасный сенсор для дистанционного управления.
- 6 **LCD дисплей** - для показа статуса устройства.
- 7 **[dB]** - вывод мощности нижних звуковых частот.
- 8 **ALBUM /PRESET - , + :**

Только MP3: выбор предыдущего/следующего альбома

TUNER: выбор предыдущей /следующей запрограммированной станции

SEARCH **MP3-CD / CD :**

- для поиска в направлении назад;
- вперед в пределах определенной звуковой дорожки.

USB PC LINK -переход на начало предыдущей/следующей дорожки

TUNER: - для настройки на радиостанции

▶II- для начала илипрерывания проигрывания MP3/ CD/ USB PC LINK

■ - прекращает воспроизведение диска MP3/CD / CD / USB PC LINK ;

- удаляет программу MP3/CD

MODE :

- для выбора различных режимов проигрывания: **repeat** или **shuffle**

9 **USB** - соедините этот разъем с портом USB компьютера с помощью кабеля USB

- 10 **GAMESOUND** - выбор звуковых эффектов **BLAST/ PUNCH/ SPEED/ NORMAL** в режиме игры
- WOOX** - выбор вкл/выкл. специального расширения нижних звуковых частот
- EQUALIZER** -выбор нижних, средних и высоких частот.

PROG

MP3-CD / CD : -для рограммирования звуковых дорожек и просмотра программы

TUNER: - для программирования радиостанций.

BAND / DISPLAY

BAND : - выбор диапазона волн

DISPLAY: - вывод функций MP3-CD

11 **AUDIO IN (LEFT / RIGHT)** -линейное гнездо (LINE-IN) внешнего аудио устройства.

VIDEO IN - сохранение видео разъема на месте (сигнал отсутствует. Только для работы с кабелем.)

12 **OPEN•CLOSE** CD - для открытия/закрытия отделения CD

ЗАДНЯЯ ПАНЕЛЬ (см. 1)

- 13 **Телескопическая антенна** - для улучшения приема диапазона FM.
- 14 **Отделение для батарей** - для восьми батарей типа 8 R-20, UM-1 или D-cells
- 15 **AC MAINS** - гнездо для сетевого провода.
- 16 **VIDEO OUT** -подключение гнезда **VIDEO IN** на TV или VCR для просмотра или записи.

ДИСТАНЦИОННОЕ УПРАВЛЕНИЕ (см. 1)

- 1 **CD** - выбор источника звука MP3-CD / CD
- TUNER** - выбор тонера / волновых диапазонов в качестве источника звука
- USB** - выбор **USB PC LINK**
- AUX** - выбор **GAME •AUX**
- 2 -переключение устройства в резервный режим / включение устройства, если оно работает от источника питания переменного тока. (Выключение устройства, только если питание от батареи)
- 3 **REPEAT** -повторение всех дорожек на источнике **USB PC LINK** или выбор режимов повторения на источнике **CD.**
- SHUFFLE** -воспроизведение дорожек MP3-CD/CD в произвольном порядке с источником CD / USB PC LINK
- MUTE** - прерывание/ возобновление звука
- 4 **VOL** , -- регулирует уровень звука или уровень эквалайзера (**BASS/ MID /HIGH**)
- 5 , -выбор предыдущего/следующего звуковой дорожки проигрывани MP3-CD / CD / USB PC LINK
- - прекращает воспроизведение диска MP3/CD / CD / USB PC LINK ;
- удаляет программу MP3/CD

- ▶II** - для начала илипрерывания проигрывания MP3/ CD/ USB PC LINK
- ◀ / ▶** -для поиска в направлении назад;
- TUNER:** - настройка на радиостанции.
- 6 **EQUALIZER** -выбор нижних, средних и высоких частот.
- WOOX** - выбор вкл/выкл. специального расширения нижних звуковых частот
- GAMESOUND** - выбор звуковых эффектов **BLAST/ PUNCH/ SPEED/ NORMAL** в режиме игры
- 7 **ALBUM /PRESET - , + :**
- Только MP3:** выбор предыдущего/следующего альбома
- TUNER:** выбор предыдущей /следующей запрограммированной станции

ПИТАНИЕ

По возможности пользуйтесь питанием от сети, если вы хотите продлить срок использования батарей. Перед тем, как вставить батареи, проверьте, отсоединен ли сетевой провод от устройства и настенной розетки.

Батарей (ПО ОПЦИИ) (см. 1)

• Откройте отделение для батарей и вставьте 8 батарей типа **R-20, UM-1** или **D**, (по возможности щелочные), соблюдая правильную полярность в соответствии с обозначениями символов

Датчик дистанционного управления (см. A)

• Откройте отделение для батарей и вставьте 2 батареи типа **AAA, R03** vagy **UM4** (по возможности щелочные)

Неправильное использование батарей может привести к утечке электролита и повреждению отделения, или же к взрыву батарей.

- Не пользуйтесь одновременно батареями различных типов: например, щелочными и цинково-карбонатными. Для устройства следует пользоваться батареями одинакового типа.
- При вставлении новых батарей не пытайтесь смешивать старые батареи с новыми.
- Батареи содержат химические вещества, поэтому их следует выбрасывать соответствующим образом.

Использование питания AC (переменного тока)

1. Проверьте, соответствует ли напряжение местной сети значению, указанному на типовой таблице, находящейся на задней стороне устройства. Если это значение не соответствует указанному, проконсультируйтесь с вашим дилером или

ремонтной мастерской.

2. Подсоедините сетевой провод к настенной розетке; таким образом устройство готово к использованию.
3. Для того, чтобы полностью отключить устройство, следует отсоединить сетевую вилку от настенной розетки.

ЭКОНОМИЧНЫЙ АВТОМАТИЧЕСКИЙ РЕЗЕРВНЫЙ РЕЖИМ

Система позволяет использовать экономичный резервный режим; она автоматически переключается в резервный режим через 15 минут после того, как закончилось воспроизведение на MP3-CD / CD, и управление не задействовано.

Типовая таблица находится на основании устройства.

ОСНОВНЫЕ ФУНКЦИИ

Включение и выключение и выбор функции

1. Нажмите **STANDBY ON** на устройстве для включения.
2. Нажмите **SOURCE** один или несколько раз, чтобы выбрать нужную функцию: **CD, TUNER, USB PC LINK** или **GAME•AUX**.
3. Нажмите **STANDBY ON** на устройстве для выключения.

Примечание : Настройки тембра и звука, предварительные настройки тюнера, а также уровень громкости (до максимального уровня VOL 20) будут сохраняться в памяти устройства.

Регулировка громкости и звука (см. 2)

1. Отрегулируйте громкость при помощи регулировок **VOLUME**.
→ Дисплей показывает уровень громкости и номер 0-32.
2. **w00x**
Для улучшения выходных характеристик нижних звуковых частот нажмите **w00x** один или несколько раз для вкл/выкл.
→ **w00x**-лампа подсветки клавиши загорается, когда включается **w00x**.

Примечание :

- **w00x** может использоваться в режиме **TUNER, CD, USB PC LINK** и **GAME•AUX** источник.
- Запись на некоторых дисках может быть сделана с высокой модуляцией, что приводит к искажению при высоком уровне громкости. В этом

ЦИФРОВОЙ РАДИОПРИЕМНИК

случае деактивируйте **wOOx** или уменьшите громкость.

3. EQUALIZER

Для регулировки нижних, средних и высоких звуковых частот нажмите **EQUALIZER** один или несколько раз, затем поворачивайте **VOLUME** в течение 3 секунд, чтобы отрегулировать каждый уровень.

→ Дисплей показывает **BASS**, **MID** и **HIGH** уровень (-5 до +5) и **VOL**.

Примечание :

– **EQUALIZER** может использоваться в режимах **TUNER**, **CD**, **USB PC LINK** и **GAME•AUX** источник.

– Для того, чтобы предотвратить звуковую интерференцию, работают только опции регулировки нижних звуковых частот. Вы не можете одновременно использовать нижние звуковые частоты от **EQUALIZER** совместно с **wOOx**.

4. GAMESOUND

Для того, чтобы отрегулировать звук игры, нажмите **GAMESOUND** один или несколько раз, чтобы выбрать нужный вариант.

→ Дисплей показывает **BLAST**, **PUNCH**, **SPEED** и **NORMAL**.

Примечание : **GAMESOUND** доступен только когда вы используете источник **GAME•AUX**.

MUTE: Как подавить звук

1. Нажмите **MUTE** на пульте дистанционного управления, чтобы сразу же прервать воспроизведение звука.

→ Воспроизведение продолжается без звука, при этом дисплей мигает **MUTE**.

2. Для того чтобы восстановить воспроизведение звука, вы можете:

- снова нажать **MUTE**;
- регулировать громкость;
- перейти к другому источнику звука.

ЦИФРОВОЙ РАДИОПРИЕМНИК (см [3])

Настройка на радиостанцию

1. Нажмите **STANDBY ON** ☺ на устройстве для включения, и нажмите **SOURCE** один или несколько раз, чтобы выбрать нужную функцию **TUNER** (или нажмите один раз **TUNER** на пульте дистанционного управления).

ЦИФРОВОЙ РАДИОПРИЕМНИК

→ Дисплей показывает **TUNER** уровень, затем волновой диапазон, частоту и предварительно заданную станцию номер если уже имеется в памяти.

2. Нажмите кнопку **BAND / DISPLAY** один или несколько раз для того, чтобы выбрать нужный вам диапазон волн. (**TUNER** на устройстве дистанционного управления)

3. **Настройка станций:** Вы можете произвести настройку станций вручную либо путем автоматического поиска:

Нажмите на ◀ или ▶ (◀ или ▶ на пульте дистанционного управления) и освободите кнопку, когда на дисплее появится частота.

→ Радиоприемник автоматически настраивается на радиостанцию с достаточной силой сигнала. Во время автоматической настройки на дисплее показывается **SEARCH**.

4. При необходимости повторите шаг 3 до тех пор, пока вы не найдете нужную вам радиостанцию.

• Для того, чтобы настроиться на радиостанцию со слабым сигналом, нажмите кнопку **SEARCH** ◀ или ▶ кратковременно, несколько раз, до тех пор, пока не будет достигнут оптимальный прием. (◀ и ▶ на устройстве дистанционного управления).

Для того, чтобы улучшить радиоприем:

- Для диапазона **FM** вытяните телескопическую антенну. Наклоните и поверните антенну. Уменьшите длину антенны в том случае, если сигнал слишком сильный.
- Для диапазона **MW** устройство снабжено встроенной антенной, следовательно, телескопическая антенна не нужна. Установите положение антенны посредством поворота всего устройства.

Программирование радиостанций

Вы можете занести в память всего не более 30 радиостанций, стираются или автоматически (Автоматическо сохранни).

Автоматическо сохранни

Автоматическо сохранни автоматически начинают программировать радио станции с заданной 1. Устройство будет программировать только те станции, которых еще нет в памяти.

1. Нажмите кнопку **ALBUM / PRESET-** и + один или несколько раз для того.

ПРОИГРЫВАТЕЛЬ ДИСКОВ MP3- CD

2. Нажмит **PROG** в тчн 4 или больш ск для включения программирования автосохранния.
→ на дисплее выводится **FLUTOSTORE** и имеющиеся станции программируются в следующем порядке: сначала станции волнового диапазона **FM**, затем **MW**. После того, как все станции занесены в память, автоматически начнет работать первая предварительно заданная станция.

Программирование стираются

1. Настройтесь на нужную вам радиостанцию (см. раздел «**Настройка на радиостанции**»).
2. Нажмите кнопку **PROG** для того, чтобы включить программирование.
→ Дисплей: мигает надпись **program**.
3. Нажимайте **ALBUM / PRESET** - или + один или несколько раз для присвоения этой станции номера от 1 до 30.
4. Нажмите кнопку **PROG** еще раз для того, чтобы подтвердить установку.
→ на дисплее выводится волновой диапазон, частоту и предварительно заданную станцию номер
5. Повторите вышеописанные шаги для того, чтобы занести в память другие радиостанции.

Примечание : Вы можете переписать запрограммированную радиостанцию, занеся на ее место другую частоту.

Выбор запрограммированной станции

Нажимайте **ALBUM / PRESET** - или + один или несколько раз , пока не будет выводиться нужная предварительно заданная станция.

ПРОИГРЫВАТЕЛЬ ДИСКОВ MP3- CD

ВАЖНЫЕ СПЕЦИФИКАЦИИ

Поддерживаемые форматы:

- Формат диска ISO9660, компакт-диски Joliet и дозаписываемые. При записи дисков CD-ROM используйте формат ISO9660.
- Форматы музыкальных файлов MP3.
- Бит-рейт MP3 (скорость передачи данных): 32-320 кбит/с и переменный бит-рейт.
- Компакт-диски CD-R и CD-RW 650Мбит и 700Мбит.
- Вложенная структура каталога максимум 8 уровней (макс. 64 знака).

Общие сведения

Технология уплотнения музыкальных файлов MP3 (Аудио уровень MPEG 3) уплотняет исходные звуковые

данные до 10 раз без существенной потери качества звука. Это позволяет записать на одном диске CD-ROM до 10 часов музыки с качеством компакт-диска.

Как записать музыкальные файлы MP3

Вы можете либо загрузить законные файлы MP3 из интернет, либо преобразовать ваш аудио компакт-диск в формат MP3 с помощью любой программы кодирования MP3, и затем записать на диск CD-R(W).

- Для достижения хорошего качества звучания для файлов MP3 рекомендуется бит-рейт не менее 128 кбит/с.
- Некоторые программы кодирования могут обеспечить защиту музыкальных файлов, т.е. файлы могут прослушиваться только на компьютере, на котором они были созданы. Если вы записываете такие файлы на диске CD-ROM, то вы не сможете прослушивать их на этом устройстве. Перед созданием музыкальных файлов дезактивируйте функцию защиты программы кодирования. В таком случае вы должны соблюдать все местные или международные авторские права.

При записи компакт-диска MP3

- Проверьте, что в конце имен файлов MP3 указано **.mp3**
- Используйте программу записи, способную записывать названия записей (файлов) MP3 в числовом и алфавитном порядке. Подробные сведения о пользовании программой указаны в инструкция по эксплуатации программы.
- При выполнении записи на CD-RW, убедитесь, что вы закрыли (закончили) все сеансы работы, для того, чтобы устройство могло считывать и воспроизводить дорожки.

Как организовать файлы MP3

Вы можете записать на одном компакт-диске MP3 до 35 альбомов и до 400 записей, в зависимости от размеров музыкальных файлов.

Альбомы и названия записей сортируются в алфавитном порядке.

- Альбомы и названия записей на компакт-диске MP3 показываются на дисплее цифрами.

ВАЖНО!

Это устройство не поддерживает/проигрывает следующее:

- Пустые альбомы: пустой альбом - это альбом,

ПРОИГРЫВАТЕЛЬ ДИСКОВ MP3- CD

не содержащий файлов MP3; такой альбом не будет отображаться на дисплее.

- Файлы не поддерживаемых форматов пропускаются. Это означает, что, например: документы Word **.doc** или файлы MP3 с расширением имени **.dlf** игнорируются и не будут проигрываться.
- **Файлы сборников, например:** .m3u, .pls форматов WMA, AAC, Winamp, Sonic, RealJukebox, MS MediaPlayer 7.0, MusicMatch.
- Записи, созданные с помощью пакетной записи **PacketWriting** и **Package Writing**.

Проигрывание дисков MP3-CD/ CD

Данное устройство воспроизводит **Аудиодиски**, включая диски CD-R(W) и диски MP3 CD-ROM. • CD-I, CDV, VCD, DVD или CD компьютера не используются.

1. Нажмите **STANDBY ON** Ⓞ на устройстве для включения, , затем выберите **CD SOURCE**.
2. Нажмите **OPEN-CLOSE** для того, чтобы открыть дверцу CD.
⇒ **[] OPEN** отображается, когда открыта дверца CD.
3. Вставьте компакт-диск этикеткой вверх и закройте дверцу.

Индикаторы дисплея MP3/CD

- ⇒ **READY** , во время считывания содержания диска;
- ⇒ **INSERT DISC , CHECK DISC** если диск не установлен/ диск загрязнен, неправильно установлен или поврежден.
- **[]** во время операций с компакт-диском
 - **MP3 []** во время операций с компакт-диском MP3
 - В режиме остановки компакт-диска: общее количество записей и общее время воспроизведения
 - **NF DISC** , если вы вставили диск CD-R(W) без заданного окончательного формата.

Примечание: Для считывания компакт-дисков MP3 может понадобиться более 10 секунд.

4. Нажмите кнопку **▶▶** для того, чтобы начать проигрывание.
→ на дисплее выводится: Текущий номер дорожки и оставшееся время воспроизведения дорожки при воспроизведении MP3-CD / CD.

→ В случае компакт-диска MP3, отображается также номер альбома.

5. Для того, чтобы прервать проигрывание, нажмите кнопку **▶▶** Для того, чтобы продолжить проигрывание, следует нажать кнопку **▶▶** еще раз.
→ На дисплее: во время паузы мигает истекшее время проигрывания.
6. Для прекращения воспроизведения, нажмите **■** .
7. Нажмите **STANDBY ON** Ⓞ на устройстве для выключения.

Примечание : проигрывание MP3-CD/ CD прекращается также и в следующих случаях:

- дверца CD-проигрывателя открыта.
- если CD проигран до конца
- выберите другой источник звука.

Во время воспроизведения, нажмите быстро несколько раз клавишу **BAND / DISPLAY** для того, чтобы просмотреть текстовую информацию: **MP3-CDs**

нажмите быстро несколько раз клавишу **BAND / DISPLAY** для того, чтобы просмотреть напр.

- имя дорожки и оставшееся время воспроизведения дорожки;
- название альбома и оставшееся время воспроизведения дорожки;
- номер альбома, номер дорожки и оставшееся время воспроизведения дорожки;
- данные метки ID3, если имеется. В противном случае на дисплее выводится **NO ID3 TAG** .

Диски CD

нажмите быстро несколько раз клавишу **BAND / DISPLAY** для того, чтобы просмотреть напр.

- Текущий номер дорожки и оставшееся время воспроизведения дорожки при воспроизведении CD;
- Оставшееся время воспроизведения текущей дорожки.

Выбор другой звуковой дорожки

- Нажмите кнопку **SEARCH** ◀◀ или ▶▶ один или несколько раз до тех пор, пока на дисплее не появится номер нужной вам звуковой дорожки. (◀ или ▶ на устройстве дистанционного управления)
- Если вы выбрали номер дорожки сразу после загрузки диска или в положении паузы, вам необходимо нажать **▶▶** чтобы начать воспроизведение.

ПРОИГРЫВАТЕЛЬ ДИСКОВ MP3- CD

Только режим компакт-диска MP3:

Сначала нажмите **ALBUM/ PRESET** – или + один или несколько раз для поиска вашего альбома.

⇒ **NO ALBUM**, если нет доступных альбомов.

Поиск пассажа в пределах определенной звуковой дорожки

1. Нажмите кнопку **SEARCH** ◀◀ или ▶▶. (◀◀ или ▶▶ на устройстве дистанционного управления)
– Диск CD воспроизводится на высокой скорости и низким уровнем громкости.
– При быстром отклике / просмотре MP3-CD звук не слышен.
2. Если вы нашли нужный пассаж, отпустите кнопку ◀◀ или ▶▶ (◀◀ или ▶▶ на устройстве дистанционного управления)

Примечание : Поиск возможен только в пределах записи.

Различные режимы проигрывания: SHUFFLE и REPEAT(см [4] - [7])

Вы можете выбрать и изменить различные режимы проигрывания перед началом проигрывания или в ходе проигрывания. Режимы проигрывания могут также комбинироваться с режимом PROGRAM.

shuffle - звуковые дорожки всего CD/программы проигрываются в случайной последовательности
shuffle repeat all - для того, чтобы постоянно повторять весь CD/программу в случайной последовательности

repeat all - для того, чтобы повторить весь CD/программу в случайной последовательности
repeat - для непрерывного проигрывания данной звуковой дорожки

1. Для того, чтобы выбрать нужный вам режим проигрывания, нажмите кнопку **MODE** один или несколько раз для того. (**SHUFFLE / REPEAT** на устройстве дистанционного управления).
2. Нажмите ▶▶ для начала проигрывания из положения стоп, если вы не выбрали режим произвольного проигрывания.
⇒ Если вы выбрали **shuffle**, то воспроизведение начинается автоматически.
3. Для того, чтобы вернуться к нормальному проигрыванию, нажмите кнопку **MODE** до тех пор, пока с дисплея не исчезнут различные режимы.
– Для того, чтобы отключить ваш режим проигрывания, вы можете также нажать кнопку ■.

Программирование номеров звуковых дорожек

Выполните программирование в режиме STOP для того, чтобы выбрать и занести в память нужные вам звуковые дорожки CD в случайной последовательности. При желании любая из звуковых дорожек может быть занесена в память более одного раза. Вы можете занести в память не более 20 звуковых дорожек.

1. Нажмите кнопку **SEARCH** ◀◀ или ▶▶ выберите нужный вам номер звуковой дорожки (◀ или ▶ на устройстве дистанционного управления)

Только режим компакт-диска MP3:

Сначала нажмите **ALBUM / PRESET** – или + один или несколько раз для поиска вашего альбома. и нажмите кнопку **SEARCH** ◀◀ или ▶▶. (◀ или ▶ на устройстве дистанционного управления)

2. Нажмите кнопку **PROG** .
→ На дисплее выводится вскоре появляется **program** и выбранная дорожка. **PROG**
→ На дисплее выводится : **SELECT TRACK** если для программирования дорожка не выбрана.
3. Повторите шаги 1-2 для того, чтобы выбрать и занести в память все нужные вам звуковые дорожки.
→ Если вы попытаетесь запрограммировать более 20 звуковых дорожек, то на дисплее появляется надпись **FULL** .
4. Нажмите кнопку ▶▶ для того, чтобы начать проигрывание.

Примечание : Во время нормального воспроизведения вы можете нажать **PROG** и добавить текущую дорожку записи в свой список программ.

Просмотр программы

В остановленном положении или во время проигрывания нажмите кнопку **PROG** и держите ее в нажатом состоянии до тех пор, пока на дисплее не будут показаны номера всех занесенных вами в память звуковых дорожек в выбранной последовательности.

→ На дисплее выводится **NO PROG** если нет запрограммированных дорожек.

Стирание программы

Вы можете стереть программу следующим образом:

- при нажатии кнопки ■ два раза во время проигрывания

GAMESOUND

→ На дисплее временно показывается надпись **CLEAR** и надпись **program** исчезает.

- Нажмите **STANDBY ON** Ⓛ
- выберите другой источник звука.
- откройте дверцы CD.

GAMESOUND (см [8])

ИСПОЛЬЗОВАНИЕ GAMESOUND:

1. Нажмите **SOURCE** на устройстве для выбора функции **GAME+ AUX (AUX)** на устройстве дистанционного управления)

→ На дисплее прокручивается **GAME PORT**.

2. Подключите пульт на передней стороне устройства: **AUDIO IN (LEFT / RIGHT)** и **VIDEO IN**.

3. нажмите **GAMESOUND** один или несколько раз, чтобы выбрать нужный вариант.

→ Дисплей показывает **BLAST**, **PUNCH**, **SPEED** или **NORMAL**.

Подключение другого оборудования к устройству

Используйте видео кабель в комплекте поставки для подключения вывода **VIDEO OUT** на обратной стороне устройства к **VIDEO IN** на TV или VCR для просмотра или записи.

USB PC LINK

Руководство по быстрой установке требования к системе PC

- порт USB с системой Windows 98 SE / ME / 2000 / XP
- Intel Pentium MMX200 или выше
- дискковод CD ROM

Установка программного обеспечения MusicMatch

1. Используйте кабель USB в комплекте поставки, для подключения устройства к порту USB на компьютере. (см [8])
2. Нажмите **SOURCE** (**USB** на устройстве дистанционного управления) один или несколько раз, чтобы выбрать **USB PC LINK**
3. Включите компьютер и вставьте диск с установщиком USB PC LINK из комплекта поставки в дискковод CD-ROM компьютера. Эту прикладную программу также можно скачать на сайте: <http://www.audio.philips.com>.

ВНИМАНИЕ!

Используйте специально предназначенную программу MusicMatch для вашего USB PC Link. При необходимости сначала

USB PC LINK

демонтируйте все другие программы MusicMatch jukebox с вашего компьютера.

4. Руководство по установке появится автоматически. В противном случае перейдите на дискковод CD-ROM с помощью **Windows Explorer** и щелкните дважды на **USBPCLINK.exe**. Затем выполните следующие шаги:
 - Выберите язык сообщений из списка.
 - Выберите **installer driver**.
 - Выберите **installer MusicMatch jukebox**.
 - Выберите другие опции (**Tutorial, Free goodies, FAQ**).

Примечание :

- Перед использованием программы MusicMatch в первый раз, прочитайте вводное руководство. Убедитесь, что уровень громкости на компьютере отрегулирован до приемлемого уровня для устройства. Для обеспечения оптимальных характеристик желательно, чтобы функция эквалайзера на MusicMatch была установлена на низком уровне.

5. Запустите **MUSICMATCH JUKEBOX** и создайте свой список любимых песен. Это можно сделать путем перетаскивания музыкальных дорожек в окно списка из любого места компьютера.

Примечание :

– Если вы сталкиваетесь с проблемами при использовании USB PC LINK, обратитесь к FAQ (часто задаваемые вопросы), который хранится на установочном диске USB PC LINK, или посетите сайт www.audio.philips.com где имеется последнее обновление FAQ.

После установки, обратитесь к "Подключению к USB PC LINK", где описаны подробности по работе с USB PC LINK.

Разрешение цифрового аудио вывода CD

Перед использованием CD дисков на дискводе CD-ROM компьютера, необходимо сконфигурировать оборудование компьютера следующим образом:

Для Windows ME/ 2000/ XP

1. Войдите в меню панели системы и выберите: **'СИСТЕМА, СВОЙСТВА, ОБОРУДОВАНИЕ, УСТРОЙСТВА, ДИСКОВОДЫ CD-ROM и СВОЙСТВА**.

Для Windows 98 SE

2. Проверьте, чтобы опция настройки "Разрешение выхода цифрового выхода аудио CD" была выбрана (разрешена).

USB PC LINK

Примечание : Для **windows 98 SE** может возникнуть необходимость обратиться к руководству для компьютера, чтобы правильно выполнить конфигурацию.

Подключение к USB PC LINK (см [9])

USB PC LINK позволяет вам воспроизводить на компьютере музыкальную коллекцию через мощный усилитель и громкоговорители AZ2558.

ВНИМАНИЕ!

Убедитесь, что программное обеспечение MusicMatch установлено. Обратитесь к Quick... за информацией по USB PC Link.

1. Включите компьютер и AZ2558.
 - чтобы уровень громкости был слышимым и не установлен на минимум.
2. Нажмите **SOURCE** (**USB** на устройстве дистанционного управления) один или несколько раз, чтобы выбрать **USB PC LINK**
3. При правильном подключении компьютер автоматически запустит **MUSICMATCH JUKEBOX**.
 - При определении прямого воспроизведения звука начинается прокручиваться имя текущей дорожки.
 - Если же выводится **NO CONNECTION**, то проверьте соединение между компьютером и устройством.
4. Нажимайте **◀** или **▶** до тех пор, пока не будет подсвечена нужная дорожка в списке.
5. Нажмите кнопку **▶▶** для того, чтобы начать проигрывание.
 - Появляется время воспроизведения дорожки, а также один раз прокручивается имя дорожки

Примечание : Дисплей поддерживает ТОЛЬКО английские буквы в верхнем регистре.

6. Если вы хотите увидеть подробные данные о дорожке, нажмите **MODE**.

При воспроизведении вашего музыкального списка:

- Нажмите **SHUFFLE / REPEAT** на устройстве дистанционного управления, чтобы контролировать соответственно: воспроизведение дорожек в случайном порядке / повторять все дорожки.
7. Для отмены режимов/ остановки воспроизведения, нажмите **■** или выберите другой источник звука.

ИНФОРМАЦИЯ ПО БЕЗОПАСНОСТИ И ОБЩИЙ УХОД

ИНФОРМАЦИЯ ПО БЕЗОПАСНОСТИ И ОБЩИЙ УХОД (см. [10])

- Не подвергайте установку, батареи питания или компакт-диск воздействию влаги, дождя, песка или повышенной температуры.
- Для чистки устройства следует пользоваться мягкой, слегка увлажненной замшей. Не пользуйтесь никакими средствами для чистки, содержащими алкоголь, аммиак, бензол или абразивные вещества, т.к. они могут повредить корпус устройства.
- Установите устройство на прочной, ровной поверхности, таким образом, чтобы оно не качалось. Убедитесь в том, что обеспечена достаточная вентиляция для того, чтобы предотвратить устройство от перегрева.

Обращение с проигрывателем CD и дисками CD

- Если проигрыватель CD не может считывать диски CD соответствующим образом, перед тем, как обратиться в ремонтную мастерскую, почистите линзы с помощью имеющихся в продаже CD для чистки. Другие методы чистки могут повредить линзы.
- Линзы проигрывателя CD трогать запрещается!
- Внезапные изменения окружающей температуры могут привести к образованию конденсации и линзы вашего проигрывателя CD могут запотеть. В этом случае проиграние CD невозможно. Не пытайтесь протереть линзы; оставьте устройство в теплом окружении до тех пор, пока влага не испарится.
- Чтобы пыль не попадала на линзы, всегда закрывайте дверцу компакт-диска.
- Чистить CD следует по прямой линии, в направлении от центра к краям, с помощью мягкой, неворсистой тряпки. Не пользуйтесь средствами для чистки, т.к. они могут повредить диск.
- Никогда не пишите на CD и не приклеивайте на него этикетки.

УСТРАНЕНИЕ НЕИСПРАВНОСТЕЙ

В случае неисправности перед тем, как обратиться в ремонтную мастерскую, проверьте приведенные ниже советы. Если вам не удалось устранить неисправность, проконсультируйтесь с вашим дилером или ремонтной мастерской.

ПРЕДУПРЕЖДЕНИЕ: Не открывайте устройство, т.к. удару электрическим током. Ни в коем случае не пытайтесь отремонтировать устройство самостоятельно, т.к. это лишит вас гарантии.

Нет звука/энергии

- Кнопка **VOLUME** не отрегулирована
- Отрегулируйте **VOLUME**
- Сетевой провод подсоединен ненадежно
- Подсоедините сетевой провод переменного тока соответствующим образом
- Батареи разрядились/батареи вставлены неправильно
- Вставьте (свежие) батареи правильно
- Подсоединены наушники
- Отсоедините наушники
- Электростатический разряд / помехи
- Отключите устройство. Если вставлены батареи, выньте их из ячейки. Нажмите и удерживайте **STANDBY ON**  в течение 10 секунд, затем повторно включите / поставьте батареи на место, и попытайтесь снова активировать устройство.
- В режиме **USB PC LINK** проверьте, чтобы уровень громкости был слышимый и не установлен на минимум.
- При проигрывании CD с дисководом CD-ROM компьютера, обратитесь к **USB PC Link - Enable digital CD audio output**
- Компакт-диск содержит не аудио файлы
- Нажмите **SEARCH**  или  один или несколько раз для перехода к аудиозаписи компакт-диска

Плохое качество звука в режиме GAME•AUX режим

- Отрегулируйте громкость на AZ2558 или игровом пульте.

Сильное гудение или шум при радиоприеме

- Электрическая интерференция: устройство находится слишком близко к телевизору, видеомагнитофону или компьютеру
- Увеличьте расстояние

Дистанционное управление нефункционирует соответствующим образом

- Батареи разрядились/батареи вставлены неправильно
- Вставьте (свежие) батареи правильно
- Слишком большое расстояние/угол по отношению к устройству
- Уменьшите расстояние/угол

Плохое качество радиоприема

- Слабый радиосигнал
- FM/MW: Установите положение телескопической антенны FM/ MW для оптимального приема

Надпись **NO DISC** на дисплее

- На CD-R(W) нет записи или диск не завершен
- Пользуйтесь завершенным CD-R(W)

Надпись **INSERT DISC/CHECK DISC/DISC ERROR** на дисплее

- Диск CD не вставлен
- Вставьте нужный диск
- CD сильно поцарапан или загрязнен
- Замените/почистите CD, см. уход
- Лазерные линзы запотели
- Подождите, пока влага с линз испарится

CD перепрыгивает через звуковые дорожки

- CD поврежден или загрязнен
- Замените или почистите CD
- Включены функции **shuffle** или **program**
- Выключите функции **shuffle/program**

NO CONNECTION выводится в режиме **USB PC LINK** в течение более 10 секунд

- Проверьте соединение между компьютером и устройством. При необходимости прочитайте главу **Подключение к USB PC LINK** для начальной установки.
- Убедитесь, что подключенный компьютер включен, а программа MusicMatch работает

Прерывистое звучание при проигрывании файла MP3

- Файл MP3 создан с уровнем сжатия, превышающим 320 кбит/с
- Используйте более низкий уровень сжатия или запишите файл компакт-диска в формате MP3

Не удается найти требуемое имя файла MP3

- Неправильное расширение имени файла и/или использовано имя файла с неподходящими буквами
- Проверьте, что имена файлов введены английскими буквами, и что в их конце указано **.MP3**

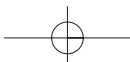

Русский

Česky

Slovensky

Magyar

Meet Philips at the Internet

<http://www.philips.com>

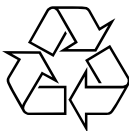

AZ 2558

**CLASS 1
LASER PRODUCT**

3140 115 3095 1



Printed in China