

Canon

SPEEDLITE

EL-100



Расширенное руководство пользователя

Введение

Во избежание проблем при съемке и возникновения несчастных случаев сначала прочитайте «Указания по технике безопасности» (стр. 8–9). Кроме того, внимательно прочитайте настоящую инструкцию, чтобы гарантировать правильную эксплуатацию вспышки.

Ознакомьтесь с настоящей инструкцией по эксплуатации и инструкцией по эксплуатации камеры

Перед началом работы со вспышкой ознакомьтесь с ее функциями по настоящей инструкции по эксплуатации и инструкции по эксплуатации камеры. Кроме того, храните настоящую инструкцию в безопасном месте, чтобы при необходимости вы могли к ней обратиться.

* Описания в данной инструкции приведены на примере камеры EOS DIGITAL.

Использование с пленочной камерой EOS

Съемка в режиме автовспышки возможна при использовании пленочных камер EOS с системой автовспышки E-TTL II/ E-TTL. Обратите внимание, что съемка в режиме автовспышки невозможна при использовании пленочных камер EOS с системой автовспышки TTL.

	Введение	2
1	Начало работы и основные операции Подготовка к съемке со вспышкой и основные функции съемки со вспышкой	11
2	Функции вспышки Настройка функций вспышки	21
3	Функции вспышки, доступные на камере Настройка функций вспышки на камере	27
4	Съемка с беспроводной вспышкой: Оптическое управление Съемка со вспышкой с беспроводным оптическим управлением	41
5	Справочная информация Общие вопросы, касающиеся вспышки	55

Обозначения, используемые в настоящей инструкции

Значки, используемые в настоящей инструкции

(стр. **) : Номер страницы, на которую приводится ссылка, где можно найти подробную информацию.



: Предупреждение для предотвращения неполадок при съемке.



: Дополнительная информация.

Основные допущения

- Процедуры управления предполагают, что вспышка Speedlite установлена на камере и вспышка и камера включены.
- Значки, используемые в тексте для кнопок, дисков и обозначений, соответствуют значкам на вспышке Speedlite и камере.
- Процедуры работы предполагают, что пользовательские функции вспышки Speedlite, а также меню и пользовательские функции камеры находятся в их значениях по умолчанию.
- Все характеристики, такие как количество срабатываний вспышки, основаны на использовании двух щелочных элементов питания типоразмера AA/LR6 и стандартах тестирования, принятых компанией Canon.

Содержание

Введение 2

Главы.....	3
Обозначения, используемые в настоящей инструкции...	4
Алфавитный указатель функций.....	7
Указания по технике безопасности.....	8
Основные элементы	10

1 Начало работы и основные операции 11



Установка элементов питания.....	12
Установка вспышки Speedlite на камеру и ее снятие с камеры	14
Переключение угла освечивания вспышки	15
Включение питания.....	16
E-TTL : полностью автоматическая съемка со вспышкой	18
Автовспышка E-TTL II/E-TTL по режиму съемки.....	19

2 Функции вспышки 21

Съемка в отраженном свете	22
Проверочная вспышка	23
FEL: фиксация экспозиции вспышки	24
Другие функции	25

3 Функции вспышки, доступные на камере 27

Настройка функций вспышки на камере	28
---	----

 Синхронизация по второй шторке/	
 Высокоскоростная синхронизация	31
M : ручной режим	33
MULTI : режим стробоскопической вспышки.....	35
CSP: режим приоритета серийной съёмки	37
 Компенсация экспозиции при съёмке со вспышкой	38
C.Fn: настройки пользовательских функций вспышки	39

4 Съёмка с беспроводной вспышкой: Оптическое управление 41

 Съёмка со вспышкой с оптическим беспроводным управлением	42
ETTL : съёмка с полностью автоматической вспышкой с беспроводным управлением.....	44
A:B : съёмка с несколькими беспроводными вспышками с установкой соотношения мощностей	49
M : съёмка с несколькими беспроводными вспышками с ручной установкой мощности.....	53

5 Справочная информация 55

Ограничение частоты срабатывания вспышки вследствие перегрева.....	56
Поиск и устранение неполадок	57
Алфавитный указатель	61

Алфавитный указатель функций

Источник питания

- Элементы питания → стр. 12
- Интервал/количество срабатываний → стр. 11
- Включение/выключение питания → стр. 16
- Готовность вспышки → стр. 16
- Автоотключение → стр. 25

Эксплуатация

- Установка и снятие вспышки Speedlite → стр. 14

Обычная съемка со вспышкой

- Автовспышка E-TTL → стр. 18
- Автовспышка по режиму съемки → стр. 19
- Ручной режим вспышки → стр. 33
- Измерение экспозиции при съемке со вспышкой для ее ручной установки → стр. 34
- Автовспышка TTL → стр. 2

Функции

- Компенсация экспозиции вспышки → стр. 38
- Фиксация экспозиции вспышки → стр. 24
- Высокоскоростная синхронизация → стр. 31
- Синхронизация по второй шторке → стр. 31
- Проверочная вспышка → стр. 23
- Подсветка автофокусировки → стр. 25
- Угол освечивания вспышки → стр. 15
- Сброс настроек (восстановление настроек по умолчанию) → стр. 39
- Настройка функций вспышки → стр. 21
- Ограничение частоты срабатывания вспышки → стр. 56
- Ручная съемка в отраженном свете → стр. 22
- Режим приоритета серийной съемки → стр. 37

Съемка со вспышкой с оптическим беспроводным управлением

- Автовспышка E-TTL → стр. 44

Пользовательская настройка

- Пользовательские функции (C.Fn) → стр. 40
- Сбросить все → стр. 39

Указания по технике безопасности

Обязательно прочитайте эти указания в целях безопасной работы с изделием.

Следуйте этим указаниям во избежание травмирования или причинения иного ущерба пользователю изделия или окружающим.



ВНИМАНИЕ!

Указывает на возможность серьезной травмы, вплоть до смертельного исхода.

- Используйте только те источники питания, которые указаны в данной Инструкции по эксплуатации как предназначенные для этого изделия.
- Не разбирайте изделие и не вносите изменений в его конструкцию.
- Не подвергайте изделие сильным ударам или вибрации.
- Не прикасайтесь к каким-либо оголенным внутренним компонентам.
- Прекращайте эксплуатацию изделия при возникновении необычных ситуаций, например при появлении дыма или непривычного запаха.
- Запрещается чистить изделие органическими растворителями, такими как спирт, бензин или разбавитель для краски.
- Не допускайте попадания влаги на изделие. Не вводите внутрь изделия посторонние предметы или жидкости.
- Не используйте изделие в возможном присутствии горючих газов.

В противном случае существует опасность поражения электрическим током, взрыва или пожара.

- При использовании элементов питания, имеющих в продаже, или аккумуляторов, входящих в комплект, соблюдайте следующие указания.
 - Используйте элементы питания/аккумуляторы только с тем изделием, для которого они предназначены.
 - Не нагревайте элементы питания и не подвергайте их воздействию огня.
 - Не производите зарядку элементов питания/аккумуляторов с помощью не предназначенных для этого зарядных устройств.
 - Не допускайте загрязнения клемм и их соприкосновения с булавками или другими металлическими предметами.
 - Не используйте протекающие элементы питания/аккумуляторы.
 - Утилизируя элементы питания/аккумуляторы, изолируйте их клеммы с помощью ленты или другими средствами.

В противном случае существует опасность поражения электрическим током, взрыва или пожара.

Если жидкость, вытекшая из элемента питания/аккумулятора, попала на кожу или одежду, тщательно промойте пораженное место проточной водой.

В случае попадания в глаза тщательно промойте их большим количеством чистой проточной воды и немедленно обратитесь за медицинской помощью.

- Во время эксплуатации не допускайте длительного соприкосновения изделия с одним и тем же участком кожи.

Это может привести к низкотемпературным контактным ожогам, в том числе к покраснению кожи и образованию волдырей, даже если изделие не кажется горячим. Во время эксплуатации изделия при высокой температуре окружающей среды, а также людям с проблемами кровообращения или с менее чувствительной кожей рекомендуется использовать штатив или аналогичное оборудование.



ОСТОРОЖНО!

Указывает на возможность травмы.

- Не допускайте срабатывания вспышки в непосредственной близости от глаз.

Это может вызвать травму глаз.

- Срабатывание вспышки сопряжено с сильным повышением температуры. При съемке не приближайте пальцы и другие части тела, а также любые предметы к вспышке.

В противном случае возможны ожоги или неполадки в работе вспышки.

- Не оставляйте изделие в местах, подверженных воздействию крайне высокой или низкой температуры.

Изделие может сильно нагреться или охладиться, так что прикосновение к нему станет причиной ожогов или травм.

- Не прикасайтесь к каким-либо компонентам внутри изделия.

Это может привести к травме.

Основные элементы

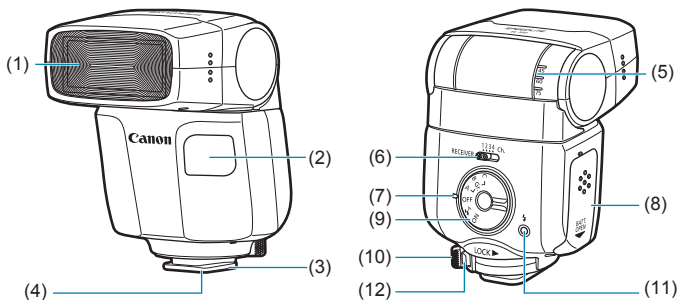

(1) Головка вспышки
(светоизлучающее устройство)

(2) Датчик беспроводного
оптического управления

(3) Установочная пята

(4) Контакты

(5) Шкала угла наклона

(6) Переключатель канала

(7) Индикатор питания

(8) Крышка отсека элементов
питания

(9) Диск установки режима

(10) Рычаг фиксации установочной
пята

(11) Лампа готовности вспышки

(12) Кнопка фиксатора

Поставляемые принадлежности

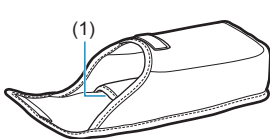

Футляр для вспышки Speedlite

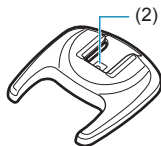

Мини-подставка

(1) Кармашек для мини-подставки

(2) Крепление

1

Начало работы и основные операции

В этой главе рассмотрены подготовка к съемке со вспышкой и основные операции съемки со вспышкой.

Предупреждение о непрерывной серии съемки со вспышкой

- Во избежание ухудшения характеристик и повреждения головки вспышки из-за перегрева ограничьте непрерывную серию вспышек с полной мощностью 30 вспышками. После срабатывания вспышки с полной мощностью непрерывной серией указанное количество раз не используйте вспышку в течение не менее 40 мин.
- Если после непрерывной серии вспышек с полной мощностью, превышающей указанное количество вспышек, продолжить съемку со вспышкой с короткими интервалами, может сработать встроенная функция защиты, ограничивающая работу вспышки. Если работа вспышки ограничена, интервал срабатывания автоматически устанавливается равным приблизительно 45 с. Не используйте вспышку в течение не менее 40 мин.
- Более подробная информация приведена в разделе «Ограничение частоты срабатывания вспышки вследствие перегрева» на стр. 56.

Установка элементов питания

Для обеспечения питания установите два элемента питания AA/R6.

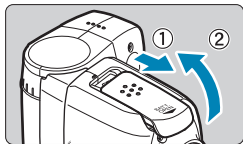

1 Откройте крышку.

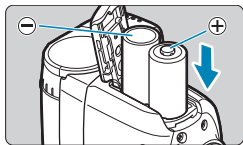

2 Установите элементы питания.

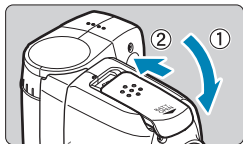

3 Закройте крышку.

ПРЕДОСТЕРЕЖЕНИЕ

- **Не используйте «литиевые аккумуляторы типоразмера AA/R6».**
Обратите внимание, что в редких случаях во время использования некоторые литиевые аккумуляторы типоразмера AA/R6 могут нагреваться до высокой температуры. Из соображений безопасности не используйте «литиевые аккумуляторы типоразмера AA/R6».
- **Не используйте вспышку Speedlite, прикасаясь одним и тем же участком тела в течение продолжительного времени.**
Даже если вспышка не нагревается до высокой температуры, продолжительный контакт с одной и той же частью корпуса может привести к покраснению кожи и образованию волдырей вследствие низкотемпературных ожогов. При использовании изделия в условиях высокой температуры, а также пользователям с проблемами кровообращения или менее чувствительной кожей рекомендуется использовать штатив.



При использовании элементов питания типоразмера AA/R6, отличных от щелочных, возможен плохой электрический контакт из-за неправильной формы клемм элементов питания.



- Используйте комплект из двух новых элементов питания одной марки. При замене элементов питания заменяйте одновременно оба элемента питания.
- Допускается также использование элементов питания Ni-MH типоразмера AA/HR6.
- Подробные сведения об интервале/количестве срабатываний вспышки приведены в отдельном документе «Дополнительная информация».

Установка вспышки Speedlite на камеру и ее снятие с камеры

Обязательно заранее выключите вспышку Speedlite.

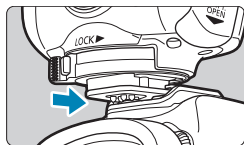

1 Установите вспышку Speedlite.

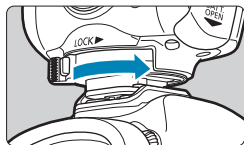

2 Закрепите вспышку Speedlite.

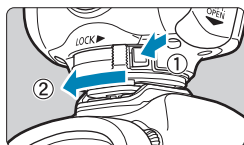

3 Снимите вспышку Speedlite.

Переключение угла освечивания вспышки

Отрегулируйте головку вспышки так, чтобы угол освечивания соответствовал фокальному расстоянию используемого объектива. Использование объективов с углом обзора шире угла освечивания может привести к виньетированию.

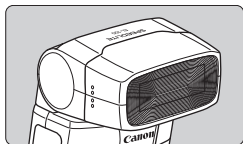

Нормальное положение

- Максимальный угол освечивания можно использовать с объективами RF/EF 24мм (EF-S/EF-M 15мм).

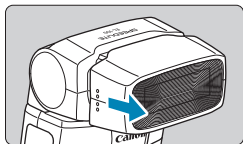

Выдвинутое положение

- Можно использовать с объективами RF/EF 50мм (EF-S/EF-M 30мм) или большими.

Включение питания

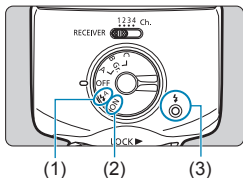

1 Установите диск установки режима на **<ON>** (1) или **<OFF>** (2).

2 Убедитесь, что вспышка готова к работе.

- При полной зарядке вспышки лампа готовности вспышки (3) горит красным цветом.
- Съемка также возможна, когда лампа готовности вспышки мигает (с использованием быстрой вспышки). Мощность вспышки будет составлять от 1/2 до 1/6 от полной мощности.

Диск установки режима

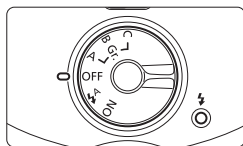

• <ON>

Вспышка срабатывает при каждой съемке.

• <OFF>

При использовании с камерами, поддерживающими автоматическое срабатывание вспышки, вспышка срабатывает автоматически, если это необходимо (в зависимости от режимов и условий съемки).

В режиме **[A+]** или **[P]** на камере EOS R вспышка кроме того включается и выключается в соответствии с действиями с переключателем питания камеры.

• <OFF>

Выключает вспышку.

• <Gr. A / B / C >

Устанавливайте в случае использования вспышки в качестве устройства-приемника при съемке со вспышкой с оптическим беспроводным управлением. Более подробная информация приведена в главе 4, «Съемка с беспроводной вспышкой: Оптическое управление».



- Если диск установки режима установлен на $\langle \frac{1}{4}^A \rangle$, при использовании камер с поддержкой автоматического срабатывания вспышки в зависимости от условий съемки и состояния аккумулятора аккумулятор может заряжаться не полностью и вспышка может не срабатывать во время съемки.
- Быстрая вспышка недоступна в этих условиях.
 - Камеры, не поддерживающие E-TTL II/E-TTL
 - Съемка со вспышкой с оптическим беспроводным управлением
 - Режим стробоскопической вспышки
 - Ручная съемка со вспышкой с мощностью вспышки вне диапазона от 1/4 до 1/128



- Если диск установки режима установлен на $\langle \frac{1}{4}^A \rangle$, рекомендуется направлять головку вспышки прямо вперед. Установите угол освечивания в соответствии с углом обзора объектива (стр. 15).
- Для камер, не поддерживающих автоматическое срабатывание вспышки, вспышка будет всегда срабатывать, если диск установки режима установлен на $\langle \frac{1}{4}^A \rangle$.

E-TTL: полностью автоматическая съемка со вспышкой

Если в камере установлен режим съемки <P> (Программная автоэкспозиция) или полностью автоматический режим, будет доступна съемка в полностью автоматическом режиме E-TTL II/E-TTL. Обратите внимание, что для некоторых камер, если режим вспышки установлен в <A>, автоматически используется [Режим вспышки E-TTL II].

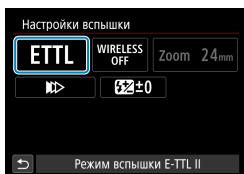

1 Установите режим вспышки в [Режим вспышки E-TTL II].

- Выберите пункт режима вспышки на экране [Настройки вспышки] или [Настройки внешней вспышки] камеры (стр. 28).
- Выберите [Режим вспышки E-TTL II].

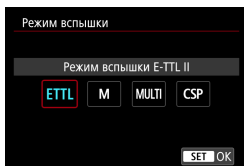

2 Установите угол освечивания вспышки.

- Установите угол освечивания вспышки в соответствии с используемым объективом (стр. 15).

3 Выполните фокусировку и съемку.

- Убедитесь, что в видоискателе или на экране (в режиме Live View) горит значок <A>.



- Если снимки темные (недостаточная экспозиция), попытайтесь подойти ближе к объекту съемки или увеличить чувствительность ISO.
- «Полностью автоматическая съемка» относится к режимам съемки <A+>, <A> и <CA>.

Автовспышка E-TTL II/E-TTL по режиму съемки

Чтобы использовать режим автовспышки E-TTL II/E-TTL, в соответствии с режимом съемки камеры, установите режим съемки в **<Tv>** (автоэкспозиция с приоритетом выдержки), **<Av>** (автоэкспозиция с приоритетом диафрагмы), **<Fv>** (автоэкспозиция с гибким приоритетом) или **<M>** (ручная экспозиция).

Tv	Позволяет устанавливать выдержку вручную. В зависимости от выдержки камера устанавливает диафрагму, чтобы обеспечить стандартную экспозицию. <ul style="list-style-type: none">● Если величина диафрагмы мигает, отрегулируйте выдержку таким образом, чтобы значение перестало мигать.
Av	Позволяет устанавливать диафрагму вручную. В зависимости от диафрагмы камера устанавливает выдержку, чтобы обеспечить стандартную экспозицию. <ul style="list-style-type: none">● Если значение выдержки мигает, отрегулируйте диафрагму таким образом, чтобы значение перестало мигать.
Fv	Позволяет устанавливать выдержку или диафрагму вручную. <ul style="list-style-type: none">● Если при установке выдержки величина диафрагмы мигает, отрегулируйте выдержку таким образом, чтобы значение перестало мигать.● Если при установке диафрагмы значение выдержки мигает, отрегулируйте диафрагму таким образом, чтобы значение перестало мигать.
M	Позволяет вручную устанавливать как выдержку, так и величину диафрагмы. Свет вспышки обеспечивает стандартную экспозицию основного объекта съемки, но экспозиция фона варьируется в зависимости от указанной выдержки и диафрагмы.



В режиме съемки **<DEP>** или **<A-DEP>** результат будет таким же, как и в режиме **<P>** (Программная автоэкспозиция).

Выдержки синхронизации вспышки и величина диафрагмы по режиму съемки

	Выдержка	Диафрагма
P	Устанавливается автоматически (не менее 1/X с)	Устанавливается автоматически
Tv	Устанавливается вручную (не менее 1/X с)	Устанавливается автоматически
Av	Устанавливается автоматически (не менее 1/X с)	Устанавливается вручную
Fv	Устанавливается вручную / устанавливается автоматически (не менее 1/X с)	Устанавливается автоматически / устанавливается вручную
M	Устанавливается вручную (не менее 1/X с)	Устанавливается вручную

- «1/X с» соответствует максимальной выдержке синхронизации вспышки, обеспечиваемой камерой. Обратите внимание, что минимальная выдержка синхронизации вспышки зависит от камеры.



2

ФУНКЦИИ ВСПЫШКИ

В этой главе описаны функции, доступные на вспышке. Описание функций вспышки, доступных на камере, см. на стр. 27.

Съемка в отраженном свете

Если направить головку вспышки на потолок или стену, можно использовать свет вспышки, отраженный от поверхности, для съемки со вспышкой, что смягчает тени объекта съемки, обеспечивая более естественный вид изображения. Этот прием называется «съемка в отраженном свете».

Задание направления для отражения света

- Головку вспышки можно поворачивать, как показано. Рекомендуется выполнять съемку с выдвинутой головкой вспышки.

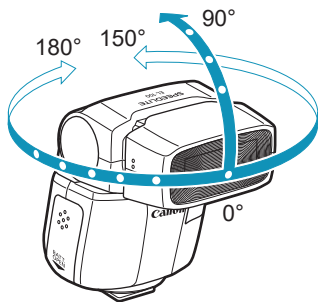

- Если потолок или стена, от которой отражается свет вспышки, находится слишком далеко, съемка с необходимой экспозицией может оказаться невозможной, поскольку отраженный свет вспышки может не достигать объекта съемки.
- Если снимки слишком темные, уменьшите значение диафрагмы (число f), чтобы открыть диафрагму, или увеличьте чувствительность ISO и повторите съемку.
- Для съемки в отраженном свете выберите потолок или стену с цветом, близким к белому, который обеспечивает высокую отражательную способность. Если поверхность отражения света вспышки не белая, полученное изображение может иметь цветной оттенок или съемка с необходимой экспозицией может оказаться невозможной, поскольку отраженный свет вспышки может не достигать объекта съемки.

Проверочная вспышка

При нажатии кнопки глубины резкости камеры вспышка включается примерно на 1 с. Эта функция называется «проверочной вспышкой». Она позволяет оценить появляющиеся на объекте тени от света вспышки.



- Во избежание ухудшения характеристик и повреждения головки вспышки вследствие перегрева не допускается использование проверочной вспышки более 30 раз. Если проверочная вспышка срабатывала больше указанного количества раз, не используйте вспышку в течение не менее 40 мин.
- После срабатывания проверочной вспышки указанное количество раз продолжение включения вспышки с коротким интервалом приведет к активации функции защиты и ограничению срабатывания вспышки с интервалом примерно 45 с. Не используйте вспышку в течение не менее 40 мин.
- При съемке в режиме Live View включение проверочной вспышки с помощью камеры невозможно.
- Проверочная вспышка недоступна для камер EOS M и EOS R.

FEL: фиксация экспозиции вспышки

Фиксация экспозиции вспышки обеспечивает фиксацию правильной экспозиции для любой части объекта съемки.

1 Сфокусируйтесь на объекте.

2 Зафиксируйте величину экспозиции при съемке со вспышкой.

- Установите режим вспышки в [Режим вспышки E-TTL II] (стр. 18).
- Направьте камеру так, чтобы объект съемки находился по центру видоискателя или экрана, и нажмите кнопку фиксации экспозиции вспышки камеры. Положение кнопки фиксации экспозиции вспышки зависит от камеры. Дополнительная информация приведена в инструкции по эксплуатации камеры.
- ▶ На вспышке Speedlite срабатывает предварительная вспышка, и экспозиция при съемке со вспышкой фиксируется.
- ▶ В видоискателе или на экране в течение примерно половины секунды отображается индикация «**FEL**». В центре экрана камер EOS M и EOS R отображается кружок замера (и в некоторых моделях <⚡*>).
- При каждом нажатии кнопки фиксации экспозиции вспышки Speedlite будет срабатывать предварительная вспышка и уровень мощности вспышки, необходимый в тот момент для освещения объекта съемки, будет сохраняться в памяти.

-  ● Если в режиме фиксации экспозиции вспышки подходящую экспозицию обеспечить не удастся, в видоискателе или на экране мигает значок <⚡*>. Подойдите к объекту съемки, увеличьте чувствительность ISO или откройте диафрагму перед повторной фиксацией экспозиции.
- Фиксация экспозиции вспышкой может быть неэффективной, если объект выглядит слишком маленьким в видоискателе или на экране.

 В некоторых камерах каждое нажатие кнопки фиксации экспозиции выполняет переключение между срабатыванием предварительной вспышки и снятием фиксации экспозиции при съемке со вспышкой.

Другие функции

Передача информации о цветовой температуре

Эта функция корректирует баланс белого в зависимости от цветовой температуры света вспышки путем передачи информации о цветовой температуре при срабатывании вспышки камере EOS DIGITAL. Если на камере для баланса белого установлен режим <AWB>, <AWBw> или <⚡>, данная функция включается автоматически.

Информацию о совместимости камеры с этой функцией можно найти в инструкции по эксплуатации камеры.

Подсветка автофокусировки

Для облегчения автофокусировки в условиях недостаточной освещенности или низкого контраста объекта автоматически включается серия вспышек.



Если фокусировка с подсветкой автофокусировки затруднена, выберите точку автофокусировки в центре или вблизи него.



- Подсветка автофокусировки не включается при съемке со вспышкой с оптическим беспроводным управлением.
- Подсветку автофокусировки можно отключить на камере. Дополнительная информация приведена в инструкции по эксплуатации камеры.

Функция автоотключения

- Вспышка автоматически выключается приблизительно после 90 с. простоя. Чтобы снова включить вспышку Speedlite, нажмите кнопку спуска затвора наполовину.
- Если вспышка настроена в качестве устройства-приемника, автоотключение питания срабатывает спустя приблизительно 60 мин. (стр. 42).



- Функцию автоотключения можно отключить (C.Fn-01, стр. 40).
- Время до срабатывания автоотключения вспышки-приемника можно изменить (C.Fn-10, стр. 40).

3

Функции вспышки, доступные на камере

В этой главе описаны функции вспышки, доступные на камере.



Операции, описанные в этой главе, будут доступны, если на камере установлен режим съемки <Fv/P/Tv/Av/M/Bulb(B)>.

Настройка функций вспышки на камере

При использовании камер EOS DIGITAL, выпущенных начиная с 2007 г., с помощью экрана меню камеры можно установить функции вспышки и пользовательские функции.

Указания по меню приведены в инструкции по эксплуатации камеры.

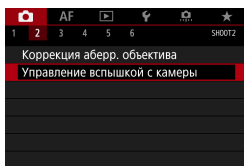

- 1 Выберите [📷: Управление вспышкой] или [📷: Управление вспышкой с камеры].

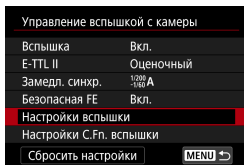

- 2 Выберите [Настройки вспышки] или [Настройки внешней вспышки].

- 3 Установите параметр.

- Вид экрана настройки и отображаемые параметры зависят от камеры.

Пример 1

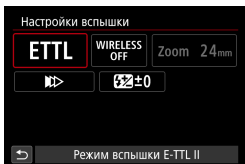

Пример 2

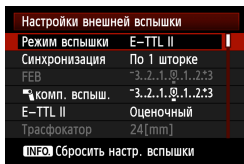

Настройки, доступные на экране настроек вспышки

● Вспышка

Для съемки со вспышкой установите в **[Вкл.]**. Для использования только подсветки автофокусировки установите в **[Откл.]**.

● Режим вспышки E-TTL II

Для обычных экспозиций установите в **[Оценочный]**. Если установлено значение **[Средне-взвеш]**, экспозиция вспышки усредняется для всей сцены, охватываемой камерой.

● Замедленная синхронизация

При съемке со вспышкой в режиме автоэкспозиции с приоритетом диафрагмы или в режиме программной автоэкспозиции можно установить выдержку синхронизации вспышки.

● Выдержка синхронизации вспышки в режиме Av

При съемке в режиме автоэкспозиции с приоритетом диафрагмы можно установить скорость синхронизации вспышки.

● Безопасная FE

Во избежание переэкспонирования вследствие срабатывания вспышки днем или на близком расстоянии камера может автоматически снижать чувствительность ISO для получения правильной экспозиции, если установлено ISO авто.

● Режим вспышки

Для выбора доступны **[Режим вспышки E-TTL II]** (стр. 18), **[Ручной режим]** (стр. 33) и **[Стробоскоп]** (стр. 35). На некоторых камерах также доступно **[Режим приоритета серийн. съёмки]** (стр. 37).

● Настройки синхронизации (стр. 31)

В качестве времени/метода срабатывания вспышки можно выбрать **[Синхронизация по 1 шторке]**, **[Синхронизация по 2 шторке]** или **[Высокоскоростная синхронизация]**.

● Компенсация экспозиции вспышки (стр. 38)

Для регулировки мощности вспышки используется процедура, аналогичная регулировке компенсации экспозиции.

- **Беспроводные функции** (стр. 41)

Позволяют настроить съемку со вспышкой с оптическим беспроводным управлением.

- **Настройки пользовательских функций вспышки** (стр. 39)

Позволяют настраивать пользовательские функции вспышки Speedlite.

- **Сброс настроек** (стр. 39)

Если выбрано [**Сбросить настройки вспышки**] или [**Сбросить настр. внеш.вспышки**], настройки вспышки Speedlite можно сбросить до их значений по умолчанию.

 В зависимости от камеры некоторые функции могут не отображаться. Кроме того, некоторые функции недоступны для установки, если диск установки режима вспышки установлен на ζ^{\wedge}.

- 
- На шаге 2 или на шаге 3 на стр. 28 отображаются [**Вспышка**] и [**E-TTL II**]. (Расположение элементов на дисплее может отличаться в зависимости от модели камеры.)
 - Доступные настройки варьируются в зависимости от используемой камеры, режима вспышки и других факторов.

▶▶ Синхронизация по второй шторке/

⚡ Высокоскоростная синхронизация



Использование синхронизации по второй шторке при больших выдержках позволяет получать естественные снимки траекторий перемещения объекта съемки, например света автомобильных фар.



Синхронизация по первой шторке



Высокоскоростная синхронизация позволяет выполнять съемку со вспышкой даже при более коротких выдержках, чем минимальная выдержка синхронизации вспышки. Это удобно при необходимости съемки в режиме **<Av>** (открытая диафрагма) с размытием фона в таких местах, как на улице в дневное время.



Обычная вспышка

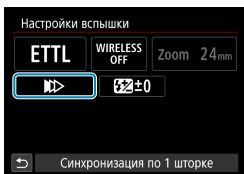

- 1 Откройте экран [Синхронизация].
 - Выберите пункт синхронизации на экране [Настройки вспышки] или [Настройки внешней вспышки] камеры (стр. 39).

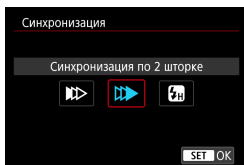

2 Выберите параметр.

- Функция синхронизации по второй шторке недоступна в режиме съемки с беспроводной вспышкой.
- В режиме высокоскоростной синхронизации с уменьшением выдержки ведущее число уменьшается.

M: ручной режим

Мощность вспышки может устанавливаться в диапазоне от 1/1 до 1/128 от полной мощности.



1 Установите режим вспышки.

- Выберите пункт режима вспышки на экране [Настройки вспышки] или [Настройки внешней вспышки] (стр. 28).

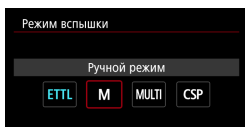

- Выберите [Ручной режим].

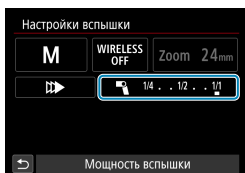

2 Установите мощность вспышки.

- Выберите уровень мощности вспышки на экране [Настройки вспышки] или [Настройки внешней вспышки].

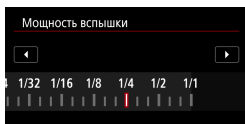

- Используйте [◀] [▶], чтобы установить уровень.



- Для определения мощности вспышки, необходимой для получения правильной экспозиции при съемке со вспышкой, используйте экспонометр (имеется в продаже).
- Рекомендуется выбрать режим работы камеры <Av> или <M>.
- Информация по ручной установке ведущих чисел вспышки приведена в отдельном документе «Дополнительная информация».

Измерение экспозиции при съемке со вспышкой для ее ручной установки

При использовании камер серии EOS-1D значение экспозиции при съемке со вспышкой можно установить вручную перед съемкой. Это удобно, если фотограф находится на небольшом расстоянии от объекта съемки. Пользуйтесь 18-процентным серым отражателем (имеется в продаже) и выполняйте съемку описанным ниже образом.

1 Установите настройки камеры и вспышки Speedlite.

- Установите режим камеры <M> или <Av>.
- Установите режим вспышки Speedlite в <M>.

2 Сфокусируйтесь на объекте.

- Сфокусируйтесь вручную.

3 Установите 18-процентный серый отражатель.

- Установите серый отражатель на место объекта.
- Направьте камеру таким образом, чтобы весь круг точечного экспомера в центре видоискателя находился поверх серого отражателя.

4 Нажмите кнопку <M-Fn>, <✳> или <FEL>.

- ▶ Вспышка Speedlite подает предварительную вспышку и сохраняет в памяти требуемую мощность вспышки для получения правильной экспозиции при съемке со вспышкой.
- ▶ С правой стороны видоискателя индикатор величины экспозиции показывает величину экспозиции при съемке со вспышкой для получения стандартной экспозиции.

5 Установите величину экспозиции при съемке со вспышкой.

- Вручную установите мощность вспышки Speedlite и открытие диафрагмы таким образом, чтобы величина экспозиции при съемке со вспышкой совпадала с указателем стандартной экспозиции.

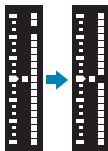

6 Выполните съемку.

- Уберите серый отражатель и произведите съемку.



Измерение экспозиции при съемке со вспышкой для ее ручной установки доступно только для камер серии EOS-1D.

MULTI: режим стробоскопической вспышки



Использование режима стробоскопической вспышки при длинных выдержках позволяет передавать движение на одном снимке.

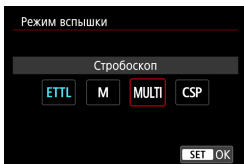
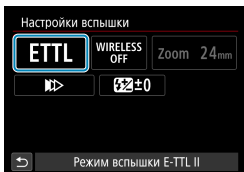

(1) (2) (3)

1 Установите режим вспышки.

- Выберите пункт режима вспышки на экране **[Настройки вспышки]** или **[Настройки внешней вспышки]** (стр. 28).
- Выберите **[Стробоскоп]**.

2 Установите количество срабатываний вспышки, частоту и мощность.

- Выберите и установите параметры на экране **[Настройки вспышки]** или **[Настройки внешней вспышки]**.
- (1) Количество срабатываний вспышки
 - (2) Частота срабатывания вспышки
 - (3) Мощность вспышки

Вычисление выдержки

Количество срабатываний вспышки ÷ частота срабатывания вспышки = выдержка

Например, если количество срабатываний вспышки установлено равным 10 (вспышек), а частота срабатывания вспышки — 5 (Гц), установите время выдержки равным 2 с или больше.



- Во избежание ухудшения характеристик или повреждения головки вспышки вследствие перегрева не допускается использование режима стробоскопической вспышки более 15 раз. После 15 снимков не используйте вспышку в течение не менее 10 мин.
- После серии длиннее 15 вспышек сработает встроенная функция защиты, ограничивающая работу вспышки. Не используйте вспышку в течение не менее 40 мин.



- Режим стробоскопической вспышки особенно эффективен для съемки хорошо отражающих объектов на темном фоне.
- Рекомендуется использовать штатив и дистанционный переключатель или пульт дистанционного управления (продается отдельно).
- Уровни мощности вспышки 1/1 и 1/2 недоступны для установки.
- Режим стробоскопической вспышки также доступен, если режим съемки камеры установлен в <Bulb(B)>.
- Подробные сведения о максимальном количестве последовательных срабатываний вспышки приведены в отдельном документе «Дополнительная информация».
- Индикация количества срабатываний «____» указывает, что вспышка будет непрерывно срабатывать до закрытия затвора или разряда вспышки.

CSP: режим приоритета серийной съёмки

На некоторых камерах доступна съёмка со вспышкой в режиме приоритета серийной съёмки. Режим приоритета серийной съёмки автоматически уменьшает уровень мощности вспышки на одну ступень и повышает чувствительность ISO на одну ступень. Это удобно при серийной съёмке или при необходимости экономии энергии элементов питания. Дополнительная информация приведена в инструкции по эксплуатации камеры с этой функцией.

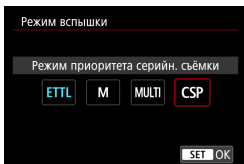
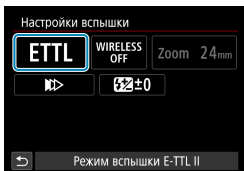

Установите режим вспышки.

- Выберите пункт режима вспышки на экране **[Настройки вспышки]** или **[Настройки внешней вспышки]** (стр. 28).
- Выберите **[Режим приоритета серийн. съёмки]**.



В случае использования больших значений диафрагмы или съёмки объектов, находящихся на удалении, эффективность этого режима снижается (многократные срабатывания и пониженное энергопотребление).

Компенсация экспозиции при съемке со вспышкой

Для регулировки мощности вспышки используется процедура, аналогичная регулировке компенсации экспозиции.

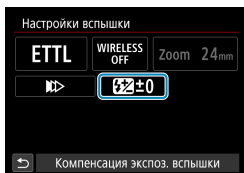

1 Откройте экран [Компенс. экспозиции со вспышкой].

- Выберите [Компенсация экспоз. вспышки] на экране [Настройки вспышки] или [Настройки внешней вспышки] (стр. 28).

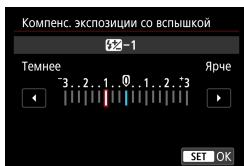

2 Установите значение компенсации экспозиции вспышки.

- Используйте [◀] [▶], чтобы установить уровень.

 Обычно повышенная компенсация экспозиции необходима для светлых объектов, а пониженная — для темных объектов.

C.Fn: настройки пользовательских функций вспышки

Настройки всех пользовательских функций вспышки Speedlite можно установить с помощью экрана меню камеры. Отображаемые параметры зависят от камеры.

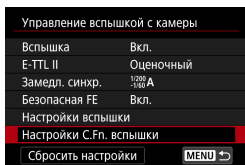

1 Выберите [Настройки C.Fn. вспышки] или [Настр.С.Fn. внеш. всп.].

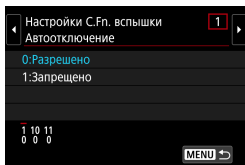

2 Выберите пользовательскую функцию.

- Настройте функцию.

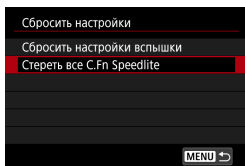

- Для сброса настроек пользовательских функций на экране [Управление вспышкой с камеры] или [Управление вспышкой] выберите [Стереть все C.Fn Speedlite] или [Стереть все C.Fn. внеш. всп.].

Настройка пользовательских функций

C.Fn-01: Автоотключение (стр. 25)

- **0: ON (Разрешено)**
- **1: OFF (Запрещено)**

C.Fn-10: Настройка таймера автоотключения вспышки-приемника

Время до срабатывания автоотключения устройства-приемника с оптическим беспроводным управлением можно изменить.

- **0: 60 минут**
- **1: 10 минут**

C.Fn-11: Отмена автоотключения вспышки-приемника

При съемке со вспышкой с оптическим беспроводным управлением автоматически выключенные устройства-приемники можно включить путем включения устройства-передатчика.

Время, в течение которого устройства-приемники, находящиеся в состоянии автоотключения питания, будут поддерживать эту функцию можно изменить.

- **0: До 8 часов**
- **1: До 1 часа**

4

Съемка с беспроводной вспышкой: Оптическое управление

В этой главе рассматривается съемка со вспышкой с функцией устройства-передатчика/устройства-приемника беспроводного оптического управления.

Подробные сведения о принадлежностях, необходимых для съемки со вспышкой с беспроводным оптическим управлением, приведены в отдельном документе «Дополнительная информация».



- Операции, описанные в этой главе, будут доступны, если на камере установлен режим съемки **<Fv/P/Tv/Av/M/Bulb(B)>**.
- Установите диск установки режима на **<ON>** (стр. 16).



- В описании в качестве вспышки-передатчика и вспышки-приемника используется EL-100.
- Для вспышки EL-100, установленной на камере, используется термин «устройство-передатчик», а для вспышек EL-100, управление которыми осуществляется беспроводным методом, — термин «устройства-приемники».

⚡ Съемка со вспышкой с оптическим беспроводным управлением

Для съемки с несколькими вспышками можно использовать другую вспышку Canon Speedlite, совместимую со съемкой со вспышкой с беспроводным оптическим управлением.

Расположение устройств и дальность действия управления

- Автовспышка с использованием одного устройства-приемника (стр. 44)

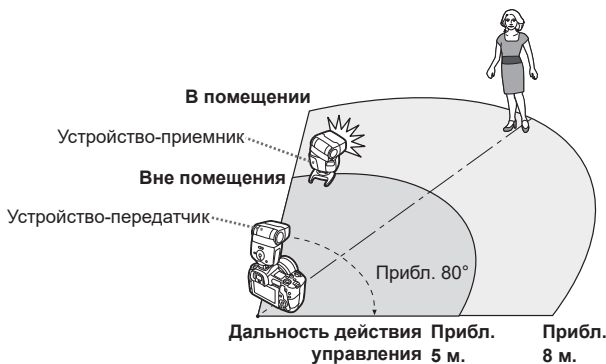

- Для исключения помех не размещайте никаких препятствий между устройством-передатчиком и устройством-приемником.
- Дальность действия управления зависит от используемой вспышки-передатчика. Обратитесь к инструкции по эксплуатации устройства с функцией устройства-передатчика.
- Перед съемкой выполните пробную съемку.

- Направьте датчик устройства-приемника на устройство-передатчик.
- Для управления устройствами EL-100, настроенными в качестве устройств-приемников, также можно использовать устройства отличные от EL-100 с функциями оптического беспроводного передатчика. В этом случае указания по настройке устройства в качестве устройства-передатчика см. в инструкции устройства.
- Установите устройство-приемник с помощью поставляемой мини-подставки (стр. 10).

Съемка с несколькими беспроводными вспышками

Съемка с автовспышкой E-TTL II/E-TTL возможна с использованием двух или трех групп устройств-приемников, при этом соотношение мощностей вспышек можно при необходимости регулировать. Съемка с автовспышкой E-TTL II/E-TTL также возможна со срабатыванием всех вспышек с одинаковым уровнем мощности (стр. 47).

● Автовспышка с группой устройств-приемников

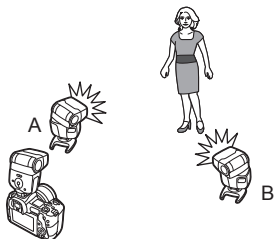

2 группы (A, B) (стр. 49)

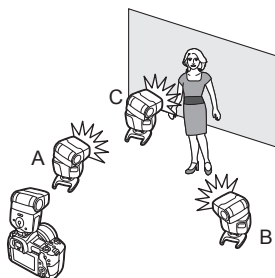

3 группы (A, B, C) (стр. 50)

ETTL: съемка с полностью автоматической вспышкой с беспроводным управлением

Автовспышка с использованием одного устройства-приемника

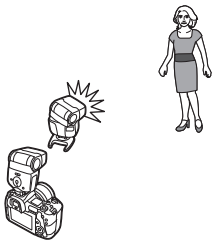

В этом разделе описана основная полностью автоматическая съемка с беспроводным управлением с устройствами-передатчиками и устройствами-приемниками EL-100.

Настройка устройств-передатчиков

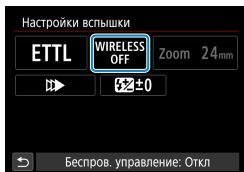

1 Настройте беспроводное оптическое управление.

- Выберите пункт настройки беспроводных функций на экране [Настройки вспышки] или [Настройки внешней вспышки] (стр. 28).
- Выберите [Беспров. управление: Оптическое].

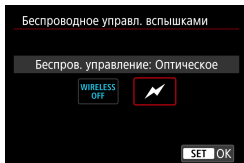

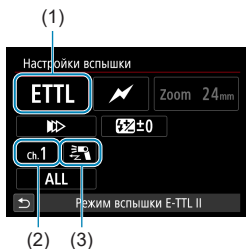

2 Настройте режим вспышки, оптический канал и срабатывание вспышки-передатчика.

- Выберите и установите параметры на экране [Настройки вспышки] или [Настройки внешней вспышки].

- (1) Режим вспышки
- (2) Оптический канал
- (3) Срабатывание вспышки-передатчика

- В (1) установите режим вспышки в [Режим вспышки E-TTL II].

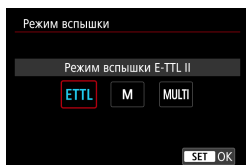

- В (2) установите оптический канал передатчика.

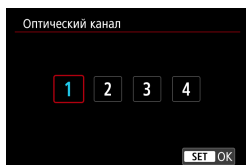

- В (3) установите [Вспышка-передатчик] в [Разрешено].

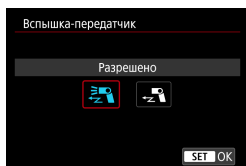

Настройка устройств-приемников



3 Установите оптический канал.

- Установите переключатель канала на тот же канал, что и в устройстве-передатчике.
- Срабатывание будет невозможно, если каналы устройства-передатчика и устройства-приемника не совпадают.

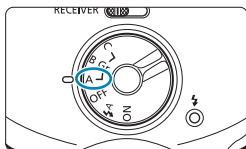

4 Установите группу вспышек.

- Установите диск установки режима на < A >.

5 Расположите камеру и вспышку. (стр. 42)

⚠ Если вблизи устройства-приемника находится люминесцентный источник света или монитор компьютера, наличие источника света может приводить к неправильному срабатыванию устройства-приемника.

- Чтобы сработала вспышка-передатчик, включите срабатывание устройства-передатчика на шаге 5 (стр. 16).
- Нажмите кнопку предварительного просмотра глубины резкости на камере, чтобы включить проверочную вспышку (стр. 23).
- Время до срабатывания автоотключения устройства-приемника можно изменить (C.Fn-10, стр. 40).

Автовспышка с использованием нескольких устройств-приемников

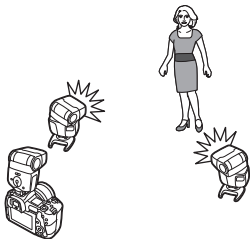

Используйте больше устройств-приемников, если необходимо более мощное освещение или в качестве простого метода повышения освещенности. Выполняйте съемку, как описано в разделе «Автовспышка с использованием одного устройства-приемника» (стр. 44).

Если срабатывание группы вспышки-передатчика установлено во **[ALL]**, все вспышки срабатывают с одинаковой мощностью, а общая мощность автоматически регулируется для обеспечения стандартной экспозиции.



Если срабатывание вспышки-передатчика установлено в **[Разрешено]**, срабатывают вспышки в группе A.

Расширенные приемы съемки с использованием полностью автоматической вспышки с беспроводным управлением

Поскольку следующие функции, заданные на устройстве-передатчике, автоматически устанавливаются на устройствах-приемниках, нет необходимости устанавливать их на устройстве-приемнике (устройствах-приемниках).

- **Фиксация экспозиции вспышки** (стр. 24)
- **Высокоскоростная синхронизация** (📷 / стр. 31)
- **Режим ручной вспышки** (стр. 33, 53)
- **Режим стробоскопической вспышки** (стр. 35)
- **Компенсация экспозиции вспышки** (📷 / стр. 38)

⚠ Частота срабатывания вспышки в режиме стробоскопической вспышки при съемке со вспышкой с оптическим беспроводным управлением составляет 1–199 Гц (частота 250–500 Гц не поддерживается).

Вспышка-передатчик

Съемка с беспроводной вспышкой с тем же самым расположением осветительных приборов (с теми же устройствами-приемниками) также возможна с использованием других камер путем замены камеры, на которой установлено устройство-передатчик.

A:B: съемка с несколькими беспроводными вспышками с установкой соотношения мощностей

Автовспышка с двумя группами устройств-приемников

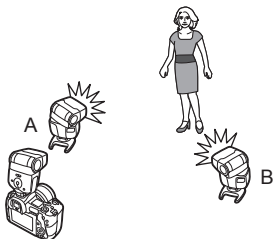

Устройствам-приемникам можно назначать группы вспышек A и B, относительную мощность каждой из которых можно регулировать. Экспозиция регулируется автоматически так, чтобы общая мощность групп обеспечивала стандартную экспозицию.

Настройка устройств-передатчиков

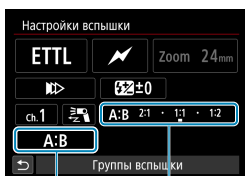

(1)

(2)

1 Установите группу вспышек и соотношение мощностей.

- Выберите и установите параметры на экране [Настройки вспышки] или [Настройки внешней вспышки] (стр. 28).

(1) Группа вспышки

(2) Соотношение мощностей групп A:B

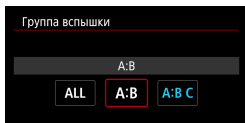

- В (1) установите группу вспышки в [A:B].

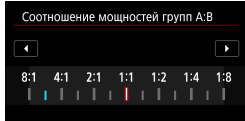

- В (2) используйте [◀] [▶], чтобы установить мощность срабатывания вспышек группы A относительно вспышек группы B.

Настройка устройств-приемников

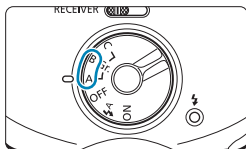

2 Установите группу вспышек.

- Установите диск установки режима каждого устройства-приемника на группу срабатывания (< **A** > или < **B** >).

Автовспышка с тремя группами устройств-приемников

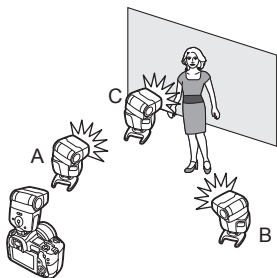

После настройки групп A и B можно добавить группу C. Группа C удобна для устранения теней на фоне за объектами съемки.

Основные настройки совпадают с настройками, описанными в разделе «Автовспышка с двумя группами устройств-приемников» (стр. 49).

Настройка устройств-передатчиков



1 Установите группу вспышек, соотношение мощностей групп и значение компенсации экспозиции вспышки.

- Выберите и установите параметры на экране [Настройки вспышки] или [Настройки внешней вспышки] (стр. 28).

- (1) Группа вспышки
- (2) Соотношение мощностей групп A:B
- (3) Компенсация экспозиции группы C

- В (1) установите группу вспышки в [A:B C].

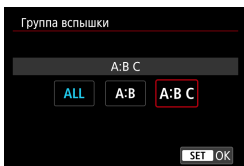

- В (2) используйте [◀] [▶], чтобы установить мощность срабатывания вспышек группы A относительно вспышек группы B.

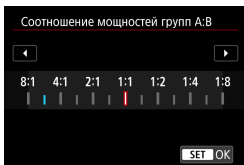

- В (3) используйте [◀] [▶], чтобы установить компенсацию экспозиции при съемке со вспышкой для группы C.

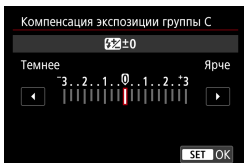

Настройка устройств-приемников

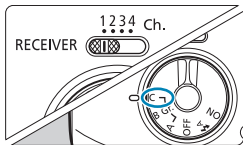

2 Настройте устройство-приемник для группы вспышек С.

- Установите переключатель канала на тот же канал, что и в других устройствах-приемниках.
- Установите диск установки режима на **< C >**.

Управление группой

Можно добавить больше устройств-приемников, если требуется более мощное или сложное освещение. Для добавленных устройств-приемников укажите группу вспышек (А, В или С), которая должна быть более яркой. Ограничений на количество добавляемых устройств-приемников нет.



Например, если три устройства-приемника установлены на группу вспышек **< А >**, управление всеми ими осуществляется как единой вспышкой в группе А.

- ⚠ ● Чтобы срабатывали три группы А, В и С, установите **[А:В С]**. При установке **[А:В]** вспышки группы С срабатывать не будут.
- Вспышки в группе С, направленные непосредственно на объект съемки, могут вызывать переэкспонирование.

📄 Соотношения мощностей 8:1 к 1:1 к 1:8 соответствуют соотношению 3:1 к 1:1 к 1:3 при конвертации в количество ступеней.

M: съемка с несколькими беспроводными вспышками с ручной установкой мощности

Для каждой группы вспышек можно установить свой уровень мощности.

Настройка устройств-передатчиков

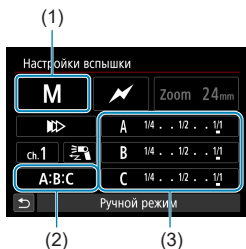

1 Установите режим вспышки, группу и мощность.

- Выберите и установите параметры на экране [Настройки вспышки] или [Настройки внешней вспышки].

- (1) Режим вспышки
- (2) Группа вспышки
- (3) Мощность вспышки

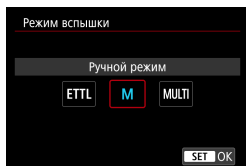

- В (1) установите режим вспышки в [Ручной режим].

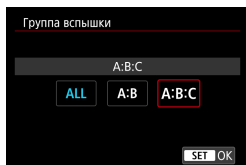

- В (2) установите группу вспышки. Для независимой установки уровня мощности вспышки для каждой группы задайте [A:B] или [A:B:C].

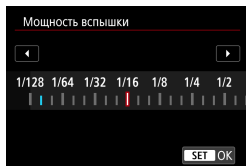

- В (3) выберите группу вспышки и используйте [◀] [▶], чтобы установить мощность вспышки.

Настройка устройств-приемников

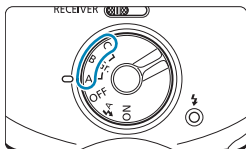

2 Установите группу вспышек.

- Установите диск установки режима устройств-приемников на одну из указанных групп (< **A** >, < **B** > или < **C** >).

 Чтобы несколько устройств-приемников срабатывали одновременно с одинаковой мощностью, установите [Группа вспышки] во [ALL].

5

Справочная информация

Ограничение частоты срабатывания вспышки вследствие перегрева

Если вспышка работает в непрерывном режиме или в режиме проверочной вспышки с небольшими интервалами между срабатываниями, температура головки вспышки, элементов питания и области вблизи отсека элементов питания может возрасти.

Во избежание ухудшения характеристик или повреждения головки вспышки вследствие перегрева при последовательной съемке со вспышкой интервал срабатывания постепенно увеличивается. Продолжение использование вспышки в этом состоянии приведет к автоматическому ограничению частоты срабатывания вспышки.

Ограничение частоты срабатывания вспышки

С повышением температуры внутри вспышки интервал срабатывания увеличивается приблизительно до 10 с. При дальнейшем использовании вспышки интервал срабатывания увеличивается приблизительно до 45 с.

Если частота срабатывания ограничена, не используйте вспышку в течение не менее 40 мин.

Количество последовательных вспышек и время перерыва

Не используйте вспышку в течение не менее 40 мин. после более 30 последовательных срабатываний с полной мощностью или после более 30 срабатываний проверочной вспышки.



ПРЕДОСТЕРЕЖЕНИЕ

При многократном срабатывании вспышки не прикасайтесь к ее головке, элементам питания и области вблизи отсека элементов питания.

При частом срабатывании вспышки или при срабатывании проверочной вспышки с короткими интервалами не прикасайтесь к головке вспышки, элементам питания и области вблизи отсека элементов питания.

Головка вспышки, элементы питания и область вблизи отсека элементов питания могут нагреваться до высокой температуры и привести к ожогам.



- Не открывайте и не закрывайте крышку отсека элементов питания вспышки в режиме ограничения частоты срабатывания. Это очень опасно, поскольку ограничение частоты срабатывания вспышки отменяется.
- Если съемка со вспышкой выполняется при высокой температуре, ограничения частоты срабатывания могут включаться до достижения указанного выше количества срабатываний.
- Предупреждения о количествах срабатываний вспышки приведены на стр. 11 (последовательные вспышки) и стр. 23 (проверочная вспышка).
- В редких случаях вспышка Speedlite может не срабатывать из-за воздействия таких внешних факторов, как повышение температуры окружающей среды.

Поиск и устранение неполадок

В случае возникновения неполадок со вспышкой сначала ознакомьтесь с настоящим разделом. Если с помощью данного раздела проблему решить не удастся, свяжитесь с дилером или ближайшим сервис-центром Canon.

Обычная съемка со вспышкой

Питание не включается.

- Убедитесь, что элементы питания установлены правильно (стр. 12).
- Убедитесь, что крышка отсека элементов питания закрыта (стр. 12).
- Замените элементы питания новыми.

Вспышка Speedlite не срабатывает.

- На экране **[Управление вспышкой]** или **[Управление вспышкой с камеры]** камеры установите **[Вспышка]** в **[Вкл.]** (стр. 29).
- Вставьте установочную пята вспышки Speedlite в горячий башмак камеры до упора, сдвиньте рычаг фиксации вправо и закрепите вспышку Speedlite на камере (стр. 14).
- Если электрические контакты вспышки Speedlite или камеры загрязнены, очистите контакты (стр. 10) сухой тканью и т. п.
- Не используйте вспышку в течение не менее 40 мин. после серии срабатываний за короткий промежуток времени. В противном случае температура головки вспышки повысится, и частота срабатывания вспышки будет ограничена (стр. 56).

Питание произвольно выключается.

- Сработала функция автоотключения питания вспышки Speedlite (стр. 25). Нажмите кнопку спуска затвора наполовину (стр. 25).

Слишком маленькая или слишком большая экспозиция.

- Если основной объект выглядит слишком темным или слишком ярким, установите компенсацию экспозиции при съемке со вспышкой (стр. 38).
- Если в кадре находится объект с высокой отражающей способностью, используйте фиксацию экспозиции вспышки (стр. 24).
- В режиме высокоскоростной синхронизации с уменьшением выдержки ведущее число уменьшается. Подойдите к объекту съемки или увеличьте чувствительность ISO (стр. 31).

Нижняя часть изображения выглядит темной.

- Отойдите от объекта на расстояние не менее 0,7 м.
- Снимите бленду, если она установлена.

Периферийные участки изображения выглядят темными.

- Установите угол освечивания шире, чем угол обзора объектива (стр. 15).

Изображение сильно смазано.

- Используйте штатив, установите режим программной автоэкспозиции <P> или полностью автоматический режим (стр. 19). Обратите внимание, что выдержку синхронизации также можно установить в [Выдержка синхр. вспышки в Av] или [Замедл. синхр.] (стр. 29).

Функции недоступны для установки.

- Установите режим съемки камеры в <Fv/P/Tv/Av/M/Bulb(B)>. Обратите внимание, что некоторые функции недоступны в определенных режимах съемки.
- Установите диск установки режима вспышки Speedlite на <ON> (стр. 16).

Съемка со вспышкой с оптическим беспроводным управлением

Приемники не срабатывают или ошибочно срабатывают с полной мощностью.

- При использовании вспышки в качестве устройства-передатчика выберите **[Беспров. управление: Оптическое]** на камере (стр. 44). При использовании вспышки в качестве устройства-приемника установите переключатель канала на тот же канал, что и в устройстве-передатчике (стр. 44).
- Убедитесь, что устройство-приемник находится в пределах зоны действия передатчика устройства-передатчика (стр. 42).
- Направьте датчик устройства-приемника на устройство-передатчик (стр. 42).
- По возможности расположите устройство-приемник в поле зрения устройства-передатчика.
- Если устройство-передатчик и устройство-приемник находятся слишком близко, передача может осуществляться неправильно.
- При использовании встроенной вспышки камеры в качестве устройства-передатчика откройте встроенную вспышку и установите **[Беспр.упр.вспыш]** на экране **[Настройки встро. вспышки]** камеры.

Устройство-передатчик срабатывает.

- Устройство-передатчик срабатывает для оптического управления устройствами-приемниками, даже когда **[Вспышка-передатчик]** установлено в **[Запрещено]** (стр. 44).

Слишком большая экспозиция.

- При использовании автовспышки с группами А, В и С не направляйте вспышки группы С на объект съемки (стр. 52).



Алфавитный указатель

18-% серый отражатель 34

А

Av (автоэкспозиция с приоритетом диафрагмы)..... 19

С

C.Fn..... 40

М

М (ручной режим)..... 19

М (ручной режим вспышки)..... 33

Р

Р (Программная автоэкспозиция)..... 18

Т

Tv (автоэкспозиция с приоритетом выдержки)..... 19

А

Автовспышка E-TTL II/E-TTL ... 18, 19

Автовспышка TTL..... 2

Автоотключение 25, 40

Б

Быстрая вспышка 16

В

Величина экспозиции вспышки..... 34

Выдержка 19

Выдержка синхронизации 19, 29

Выдержка синхронизации вспышки 19, 29

Выдержка синхронизации вспышки в режиме Av 29

Высокоскоростная синхронизация 31

Г

Головка вспышки..... 10

Горячий башмак 14

Группы вспышек..... 48

Д

Дальность действия беспроводного управления 41

Дальность действия управления 42

Диск установки режима 16

З

Замер экспозиции вспышки 29

Зарядка..... 16

И

Измерение экспозиции при съемке со вспышкой для ее ручной установки..... 34

Интервал срабатывания..... 56

К

Количество срабатываний 13

Компенсация экспозиции вспышки 29, 38, 48

Л

Лампа готовности вспышки 16

М	
Мощность вспышки.....	33
Н	
Настройка функций вспышки.....	21, 27
Настройки синхронизации.....	29
О	
Ограничение частоты срабатывания вспышки.....	56
Оптический канал.....	52
Основные элементы.....	10
П	
Перегрев.....	56
Передача информации о цветовой температуре.....	25
Подсветка автофокусировки.....	25
Подставка.....	10
Позиционирование вспышки.....	42
Полностью автоматическая съемка со вспышкой.....	18
Пользовательские функции (C.Fn).....	40
Принадлежность.....	10
Проверочная вспышка.....	23
Р	
Режим вспышки.....	18, 29, 33
Режим вспышки E-TTL II.....	29
Режим приоритета серийн. съёмки.....	37
Режим стробоскопической вспышки.....	35
Ручной режим вспышки.....	33, 41
С	
Сбросить всё.....	39
Сброс настроек (восстановление настроек по умолчанию).....	39
Синхронизация по 1 шторке.....	29
Синхронизация по второй шторке	31
Съемка в отраженном свете.....	22
Съемка с беспроводной вспышкой.....	41
Съемка со вспышкой с беспроводным оптическим управлением.....	45
У	
Угол освечивания.....	15
Указания по технике безопасности.....	8
Управление вспышкой.....	28
Устройство-передатчик.....	41
Устройство-приемник.....	53
Ф	
Фиксация экспозиции вспышки (FEL).....	24
Футляр.....	10
Э	
Элементы питания.....	12

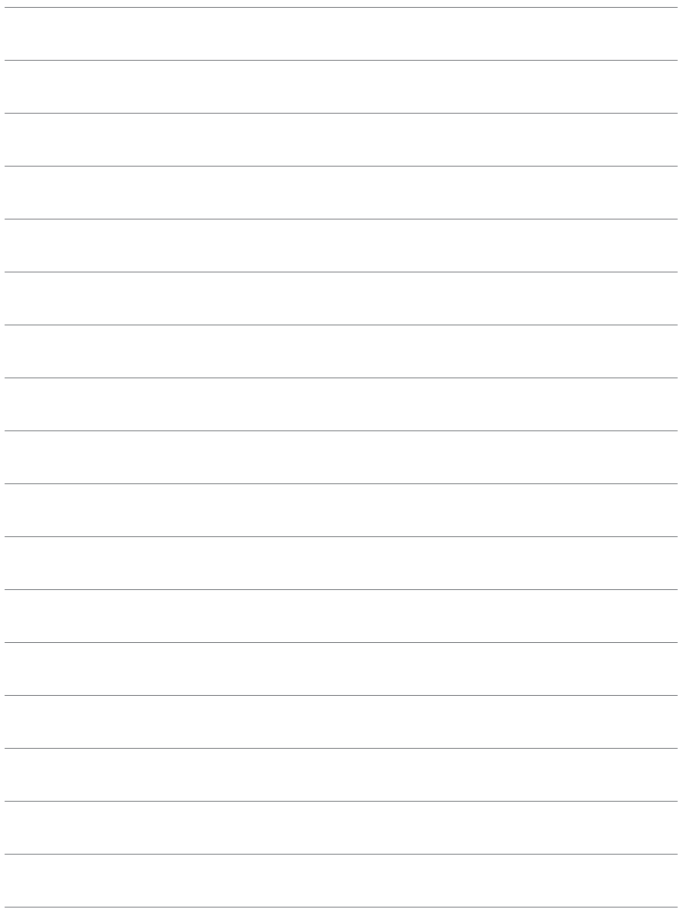



Информация, приведенная в настоящей инструкции по эксплуатации, является актуальной по состоянию на июль 2018 г. Информацию о совместимости с изделиями, выпущенными после этой даты, можно получить в любом сервис-центре Canon. Последняя версия инструкции по эксплуатации приведена на веб-сайте компании Canon.