Floor Stand Connect 32-40

Zubehör TV

Toebehoren TV

Accessories TV

Accessoires TV

Accessori TV

Аксессуары для ТВ

36527000



Montageanleitung, Montage-instructies, Installation instructions,
Instructions de montage, Istruzioni di montaggio, Руководство по установке

LOEWE.

■ Floor Stand Connect 32-40	- 2 -
Montageanleitung	Instructions de montage
Montage-instructies	Istruzioni di montaggio
Installation instructions	Руководство по установке

Sicherheitshinweise

(D)

Beachten Sie die Informationen der Anleitung und lassen Sie im Umgang mit Werkzeug die nötige Vorsicht walten. Stellen Sie Ihre Gerätekombination so auf, dass sie, z.B. für spielende Kinder keine Gefährdung darstellt und auch nicht beschädigt werden kann.

Des Weiteren haben die Sicherheitshinweise für unsere TV-Geräte auch hier Gültigkeit.

Veiligheidsvoorschriften

(NL)

Neem de aanwijzingen in de handleiding in acht. Wees voorzichtig bij het werken met gereedschap. Stel de apparatuur zo op dat ze geen gevaar vormt voor spelende kinderen en ook niet kan worden beschadigd.

Verder gelden hier ook de veiligheidsvoorschriften voor onze tv-toestellen.

Safety instructions

(GB)

Observe the information in the instructions. Handle tools with the necessary care and attention. Install your combination of equipment in such a way that it presents no danger to playing children for example and also can not be damaged. The safety instructions for our TV sets also apply here.

Instructions de sécurité

(F)

Veuillez observer les informations du mode d'emploi. Soyez prudent lors de l'utilisation d'outils. Positionnez votre combinaison d'appareils de telle sorte qu'elle ne représente p. ex. aucun danger pour des enfants en train de jouer et qu'elle ne puisse pas être renversée.

Par ailleurs, les instructions de sécurité relatives à nos téléviseurs sont également valables ici.

Indicazioni di sicurezza

(I)

Osservare le informazioni riportate nelle istruzioni. Utilizzare gli attrezzi con la dovuta cautela. Installare la combinazione di apparecchi in modo tale che non possa essere danneggiata e che non rappresenti un pericolo, ad esempio per i bambini che giocano. Anche in questo caso valgono le norme di sicurezza relative ai nostri apparecchi TV.

Указания по безопасности

(RU)

Внимательно прочтите данное руководство. Осторожно обращайтесь с инструментами. Следите чтобы установленное оборудование не представляло опасности, – например, играющим детям, – и не могло быть повреждено. Примите во внимание указаниями по безопасности в инструкции вашего телевизора.

Floor Stand Connect 32-40 ist nur für nachfolgend genannte TV-Geräte verwendbar, Tabelle Seite 3. Montageanleitung, aktueller Stand auch unter "ftp://ftp.loewe.de/Assembly_Instructions/72435xxx_Floor_Stand_Connect_32-40" von unserem FTP-Server abrufbar

(D)

Floor Stand Connect 32-40 is bruikbaar voor de hieronder vermelde tv-toestellen, pagina 3. Montagehandleiding, de meest recente versie is te downloaden van de server via "ftp://ftp.loewe.de/Assembly_Instructions/72435xxx_Floor_Stand_Connect_32-40"

(NL)

Floor Stand Connect 32-40 is suitable for use with the following TV sets, Page 3. Assembly instructions, current state also under "ftp://ftp.loewe.de/Assembly_Instructions/72435xxx_Floor_Stand_Connect_32-40" can be called up from the server.

(GB)

Floor Stand Connect 32-40 est conçu pour les téléviseurs ci-après, Page 3. Guide de montage, état actuel aussi disponible sous "ftp://ftp.loewe.de/Assembly_Instructions/72435xxx_Floor_Stand_Connect_32-40" du serveur

(F)

Floor Stand Connect 32-40 può essere utilizzato per gli apparecchi TV indicati di seguito, Pagina 3. Istruzioni per il montaggio, versione aggiornata accessibile anche in "ftp://ftp.loewe.de/Assembly_Instructions/72435xxx_Floor_Stand_Connect_32-40" dal server

(I)

Совместимые со стойкой Floor Stand Connect 32-40 модели ТВ перечислены на стр. 3. Последнюю версию руководства по установке вы можете загрузить ftp://ftp.loewe.de/Assembly_Instructions/72435xxx_Floor_Stand_Connect_32-40

(RU)

■ Floor Stand Connect 32-40	- 3 -
Montageanleitung	Instructions de montage
Montage-instructies	Istruzioni di montaggio
Installation instructions	Руководство по установке

Lieferumfang

(D)

Floor Stand

- A Floor Stand 32-40
- B 4 x Unterlegscheiben
- C 2 x Klett-Kabelbinder
- D Gewebeslauch

Leveringsomvang

(NL)

Floor Stand

- A Floor Stand 32-40
- B 4 x plaatjes
- C 2 x klittenband-kabelbinder
- D weefsel slang

Scope of delivery

(GB)

Floor Stand

- A Floor Stand 32-40
- B 4 x washers
- C 2 x Velcro cable tie
- D fabric sleeve

Contenu de la livraison

(F)

Floor Stand

- A Floor Stand 32-40
- B 4 x rondelles
- C 2 x attache-câble autoagrippant
- D tuyau en tissu

Volume di fornitura

(I)

Floor Stand

- A Floor Stand 32-40
- B 4 x rondelle
- C 2 x fascetta in velcro
- D tubo flessibile

Комплект поставки

(RU)

Напольная стойка

- A Floor Stand Connect 32-40
- B Шайбы – 4 шт.
- C Стяжки для кабеля – 2 шт.
- D Трубчатый чехол из ткани

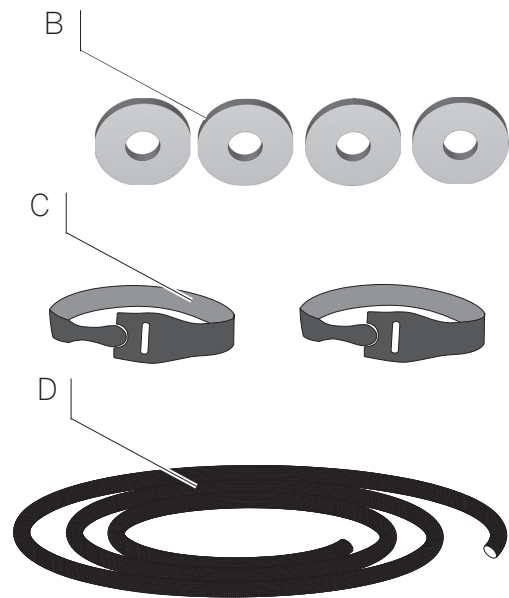
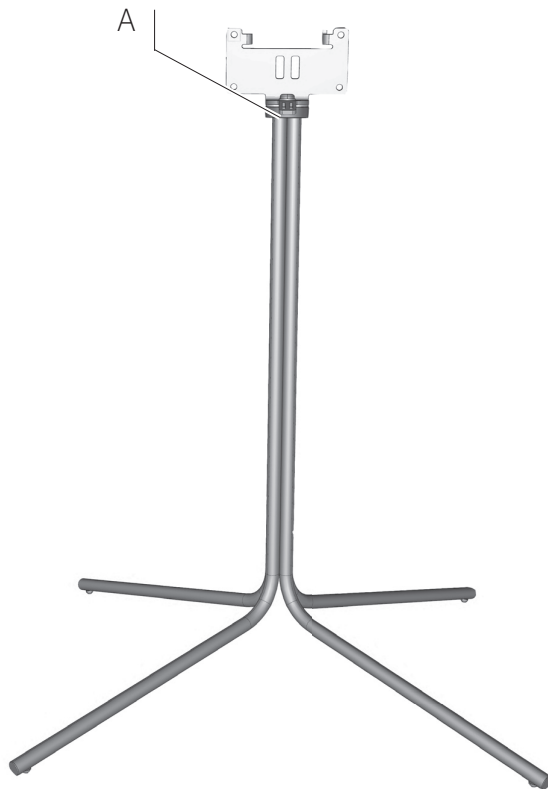

TV	Artikelnummer TV Codice articolo TV TV part number Référence téléviseur Артикулы совместимых ТВ
Connect 32	54446 xxx
Connect 40	54445 xxx

Benötigtes Werkzeug

(D)

Innensechskantschlüssel SW4

Volgende gereedschap nodig

(NL)

Inbus SW4

Required tools

(GB)

Hexagon socket wrench SW4

Outils nécessaires

(F)

Six pans creux SW4

Strumenti necessari

(I)

Testa esagonale SW4

Необходимые инструменты

(RU)

Шестигранный ключ SW4

Floor Stand montieren

(D)

Floor Stand monteren

(NL)

Install floor stand.

(GB)

Montage du Floor Stand

(F)

Montaggio Floor Stand

(I)

Установка напольной стойки

(RU)

(D)

! Legen Sie während der gesamten Montage eine schützende Unterlage auf empfindliche Oberflächen. Damit verhindern Sie ein Verkratzen.

- 1 Netzstecker ziehen
- 2 TV-Gerät auf weiche Unterlage stellen und Kabelfachabdeckung abnehmen
- 3 Standfuß mit Torx T20 -Schraubendreher abschrauben
Schrauben werden mit Scheiben am Floor Stand wieder verwendet

(NL)

! Leg gedurende de gehele montage een beschermende onderlaag op gevoelige oppervlakken. Zo voorkomt u krassen.

- 1 Trek de stekker uit het stopcontact
- 2 Stel het tv-toestel op een zachte ondergrond
Verwijder de kabelafdekking
- 3 Schroef de voet van het toestel af met een schroevendraaier Torx T20

(GB)

! Lay a protective underlay over sensitive surfaces during the entire installation. In this way you will avoid scratching.

- 1 Pull out the mains adaptor
- 2 Place the TV set onto a soft surface and remove cable storage compartment cover
- 3 Remove the stand with a Torx T20 screwdriver

(F)

! Pendant toute l'opération de montage, placer un support de protection sur les surfaces fragiles. Vous éviterez ainsi de rayer la surface.

- 1 Débranchez la fiche de secteur
- 2 Posez le téléviseur sur un support souple
- 3 Dévissez le pied avec un tournevis Torx T20

(I)

! Durante l'intero montaggio posizionare una base protettiva sulle superfici sensibili. In questo modo si evitano i graffi.

- 1 Sfilare il connettore di alimentazione
- 2 Posare l'apparecchio TV su una base morbida
- 3 Svitare il piedistallo con un cacciavite a Torx T20

(RU)

! Для предотвращения появления царапин на время установки закройте пол и находящиеся вокруг чувствительные поверхности.

- 1 Отключите электропитание
- 2 Поместите телевизор на мягкую поверхность и снимите панель кабельного отсека
- 3 Снимите настольную подставку при помощи отвертки Torx T20

1

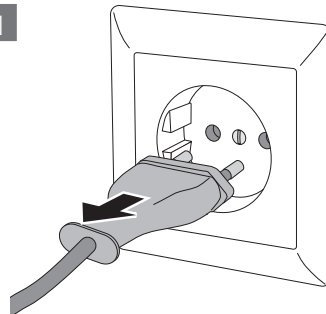

2

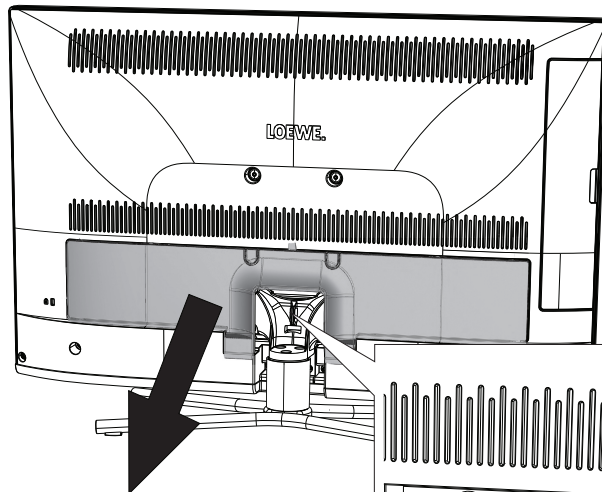

3

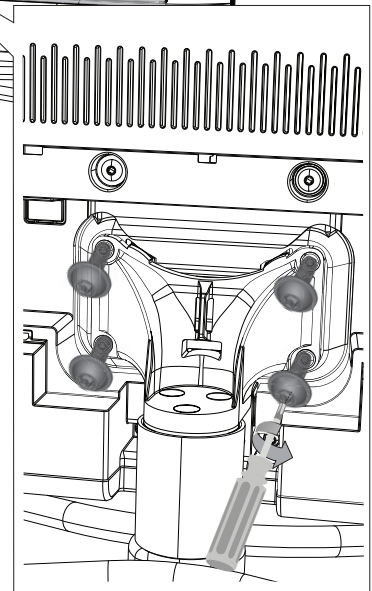

■ Floor Stand Connect 32-40	- 5 -
Montageanleitung	Instructions de montage
Montage-instructies	Istruzioni di montaggio
Installation instructions	Руководство по установке

Floor Stand montieren

(D)

Montage du Floor Stand

(F)

(D)

- 4 Floor Stand 32-40 bereitstellen
TV-Gerät vom Table Stand abheben und am Floor Stand 32-40 einhängen
Achten Sie, wie in der Skizze dargestellt, auf ein sicheres Einhängen der Nasen (A1 und A2)
- 5 Die vorher am Table Stand entfernten Schrauben (S) mit Scheiben (B) versehen und wie dargestellt eindrehen
Schrauben mit ca. 2 Nm anziehen (leicht fest)

(NL)

- 4 Floor Stand 32-40 klaar maken
TV-toestel losmaken van Table Stand en ophangen aan de Floor Stand 32-40
Let op dat, zoals op de tekening, de punten (A1 en A2) op de juiste manier worden bevestigd.
- 5 De eerder bij de Table Stand verwijderde schroeven (S) voorzien van schijfjes (B) en vastdraaien volgens de tekening
Schroeven vastdraaien tot ca. 2 Nm (licht vast)

(GB)

- 4 Preparing Floor Stand 32-40
Remove the TV set from the table stand and mount onto the Floor Stand 32-40
Ensure that the lips are securely mounted as shown in the illustration (A1 and A2)
- 5 The screws (S) previously removed from the table stand should be covered with washers (B) and screwed in as directed
Tighten the screws with approx. 2 Nm (light, firm)

(F)

- 4 Préparer Floor Stand 32-40
Soulevez le téléviseur du Table Stand et accrochez-le au Floor Stand 32-40.
Veillez à ce que les cales (A1 et A2) soient bien accrochées comme indiqué dans le croquis.
- 5 Munissez les vis (S) préalablement retirées du Table Stand de rondelles (B) et tournez comme indiqué.
Serrez les vis à un couple d'environ 2 Nm (plutôt fermement)

(I)

- 4 Mettere a disposizione Floor Stand 32-40
Rimuovere l'apparecchio TV dal table stand e agganciarlo al Floor Stand 32-40
Accertarsi che, come illustrato dallo schizzo, le linguette si aggancino in modo sicuro (A1 e A2)
- 5 Dotare le viti precedentemente rimosse dal Table Stand (S) di rondelle (B) e avvitare come illustrato
Serrare (leggermente) le viti a ca. 2 Nm

(RU)

- 4 Установите Floor Stand Connect 32-40 на место снятой настольной подставки. Убедитесь, что место крепления прилегает плотно и точно, как показано на рисунке, позиции A1 и A2
- 5 Под винты (S), крепившие настольную подставку, подложите шайбы (B) и вкрутите, затянув с усилием ~2 Н*м (небольшое усилие)

Floor Stand monteren

(NL)

Montaggio Floor Stand

(I)

Install floor stand.

(GB)

Установка напольной стойки

(RU)

4

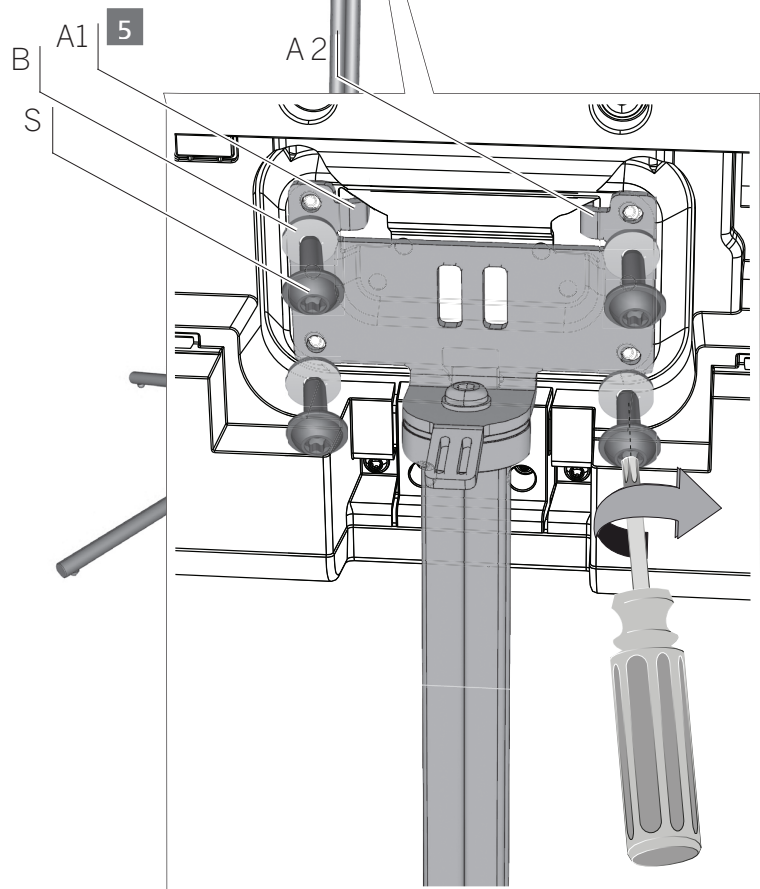
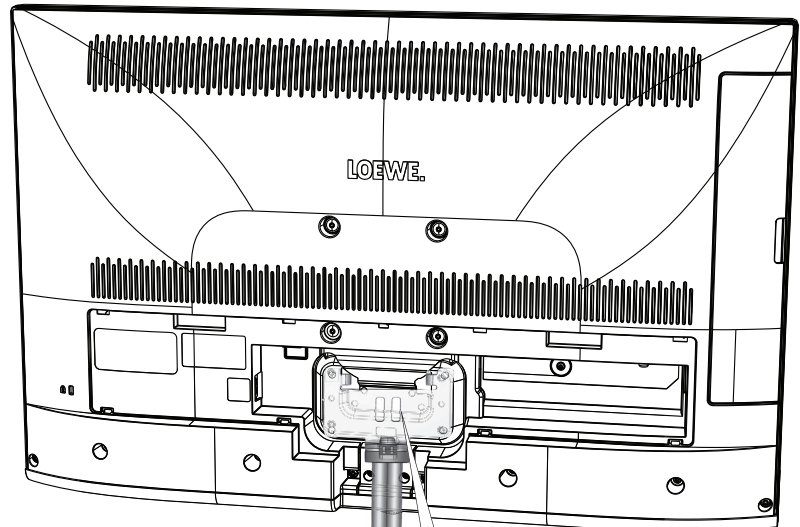

Anschlusskabel verlegen

(D)

Poser le câble de raccordement

(F)

Aansluitkabel leggen

(NL)

Connessione del cavo di collegamento

(I)

Lay out the connecting cable

(GB)

Прокладка кабелей

(RU)

(D)

12 Anschlusskabel, wie Netz und Empfangskabel können in einem Gewebeslauch (D) verlegt werden, dieser ist Teil des Lieferumfangs.
Diese Kabel in ausreichender Länge durch den Gewebeslauch führen

13 Kabel müssen flach nebeneinander liegen

(NL)

12 Aansluitkabels, zoals net- en ontvangstkabels kunnen in een stoffen mouw (D) worden gelegd. Dit is onderdeel van de levering.
Deze kabel met voldoende lengte door de stoffen mouw geleiden.

13 De kabels moeten plat naast elkaar liggen

(GB)

12 Connecting cables, such as power and reception cables can be placed in a fabric tube (D), this is included in the set of equipment supplied.
Feed these cables with sufficient length through the fabric tube

13 The cables must lay flush next to each other

(F)

12 Les câbles de raccordement, tels que le câble secteur et le câble réseau peuvent être posés dans le tuyau en tissu (D) fourni.
Installer ces câbles avec une longueur suffisante dans le tuyau en tissu

13 Les câbles doivent être posés à plat les uns à côtés des autres

(I)

12 Cavo di collegamento, come rete e cavo di ricezione possono essere posati in un tubo tessuto (D) incluso nella fornitura.
Questi cavi passano per una lunghezza sufficiente attraverso il tubo tessuto

13 I cavi devono essere disposti parallelamente uno accanto all'altro

(RU)

12 Подключаемые кабели, такие как питание или аудио-видео, могут размещаться в трубчатом тканевом чехле (D), входящем в комплект поставки. В этом случае пропустите кабели в чехол на необходимую длину.

13 Кабели должны быть плотно прижаты друг к другу

12

13

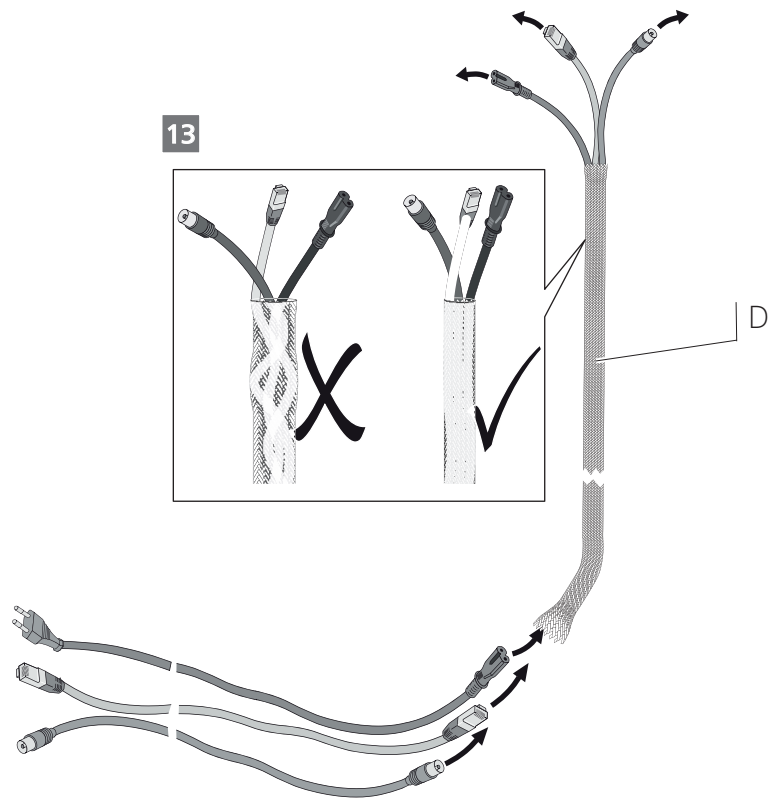

■ Floor Stand Connect 32-40	- 7 -
Montageanleitung	Instructions de montage
Montage-instructies	Istruzioni di montaggio
Installation instructions	Руководство по установке

Floor Stand und TV verkabeln

(D)

Câbler le Floor Stand et le téléviseur

(F)

(D)

- 14 Kabel am TV-Gerät anschließen. TV-Bedienungsanleitung beachten
- 15 Mit dem Lieferumfang des Floor Stand haben Sie 2 Kabelhalter (C) erhalten. Fixieren Sie damit die Anschlusskabel, wie in der nebenstehenden Skizze dargestellt und auch in der TV-Bedienungsanleitung beschrieben..
- 16 Kabelfachabdeckung wieder einsetzen

(NL)

- 14 Kabel op de TV aansluiten, bedieningshandleiding van de TV in acht nemen
- 15 Er zijn 2 kabelhouders (C) meegeleverd bij de Floor Stand
Bevestig hiermee de aansluitkabel, zoals weergegeven in de schets hiernaast en zoals beschreven in de bedieningshandleiding van de TV
- 16 Breng de kabelvakafdekking opnieuw aan

(GB)

- 14 Connect cable to the TV set, refer to instruction manual
- 15 The set of equipment supplied with the Floor Stand set includes 2 cable supports (C).
Fix the connecting cables as shown in the adjacent drawing and as described in the TV instruction manual.
- 16 Replace the cable storage compartment cover

(F)

- 14 Raccorder les câbles au téléviseur, tenir compte de la notice du téléviseur
- 15 Vous disposez de 2 attache-câbles (C) fournis avec le Floor Stand.
Utilisez-les pour fixer les câbles de raccordement comme sur l'illustration ci-contre et comme décrit dans la notice du téléviseur.
- 16 Remplacez le couvercle du compartiment de câbles

(I)

- 14 Collegare il cavo all'apparecchio TV, osservando le istruzioni per l'uso della TV
- 15 In dotazione all'apparecchio Floor Stand riceve 2 passacavi. (C)
Fissare con essi i cavi di collegamento come illustrato nello schizzo accanto e come descritto anche nelle istruzioni per l'uso della TV.
- 16 Applicare nuovamente il coperchio del vano cavi

(RU)

- 14 Руководствуясь руководством пользователя ТВ подключите к ТВ кабели, проложенные через напольную стойку
- 15 В комплект поставки Floor Stand Connect 32-40 входят две стяжки для кабелей (C). Закрепите кабели как показано на рисунке.
- 16 Закройте кабельный отсек панелью.

Floor Stand bekabelen

(NL)

Cablaggio di Floor Stand e del televisore

(I)

Cablings Floor Stand and TV set

(GB)

Подключение кабелей к ТВ

(RU)

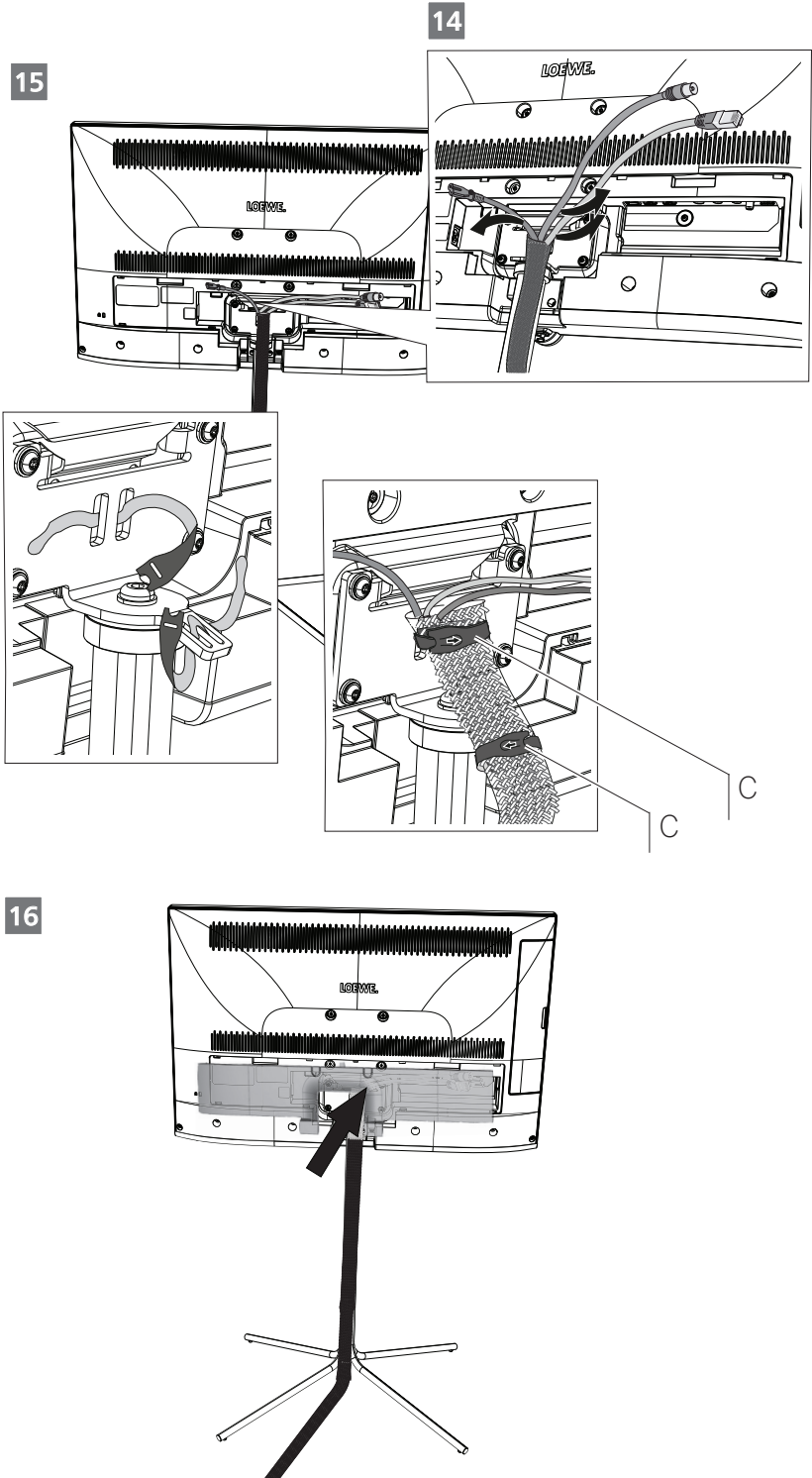

■ Floor Stand Connect 32-40	- 8 -
Montageanleitung	Instructions de montage
Montage-instructies	Istruzioni di montaggio
Installation instructions	Руководство по установке

Hinweis

(D)

Es besteht die Möglichkeit die Kabel, die vom Floor Stand wegführen, in einem Gewebeschlauch zu verlegen. Dieser Gewebeschlauch ist Teil des Lieferumfanges. Sie können den Gewebeschlauch in unterschiedlicher Länge und Farbe von Ihrem Fachhändler erhalten.

Bestellnummer für
Gewebeschlauch schwarz: 31947 004
Gewebeschlauch silber : 31947 005

Opmerking

(NL)

Er bestaat de mogelijkheid, de kabels die uit het TV-toestel naar buiten komen, in een weefsel slang te verleggen. Deze textieslang behoort tot de levering. U kunt de textieslang in verschillende lengte en kleur van uw dealer verkrijgen.

Bestelnummer voor
weefsel slang zwart: 31947 004
weefsel slang zilver : 31947 005

Note

(GB)

There is the option of laying the cables which lead out of the bottom of the Floor Stand together in a fabric sleeve. This fabric sleeve is part of the scope of delivery. You can obtain the fabric sleeve in different lengths and colours from your specialist dealer.

Order number for
Fabric sleeve, black: 31947 004
Fabric sleeve, silver: 31947 005

Remarque

(F)

Il est possible de placer les câbles qui sortent du bas du Floor Stand dans un tuyau en tissu. Ce tuyau en tissu fait pas partie du contenu de la livraison. Vous pouvez vous procurer un tuyau en tissu de longueurs et couleurs différentes auprès de votre revendeur.

Référence:
Tuyau en tissu noir : 31947 004
Tuyau en tissu argent: 31947 005

Avvertenza

(I)

Esiste la possibilità di posare il cavo che fuoriesce da sotto il Floor Stand in un tubo di tessuto. Questo tubo flessibile in tessuto è contenuto nel volume di fornitura. È possibile ottenere il tubo flessibile in tessuto, in diverse lunghezze e colori, dal proprio rivenditore specializzato.

Numero d'ordine per
tubo in tessuto nero : 31947 004
tubo in tessuto argento: 31947 005

Примечание

(RU)

Для укладки кабелей в комплект поставки входит чехол из ткани. При необходимости вы можете приобрести чехол другой длины или цвета. Обратитесь к региональному дилеру.

Артикулы:
Чехол из ткани, черный: 31947 004
Чехол из ткани, серебристый: 31947 005

Floor Stand Connect 32-40
Art. Nr. 72435xxx

Änderungen vorbehalten Wijzigingen
voorbehouden
Subject to modifications
Modifications réservée
Con riserva di modifiche
В конструкции возможны изменения

Официальный дилер в России:
ООО «ЛЕВЕ Р.К.»
Аптекарский пер., д.4, стр.2
info@loewe-cis.ru

LOEWE.