

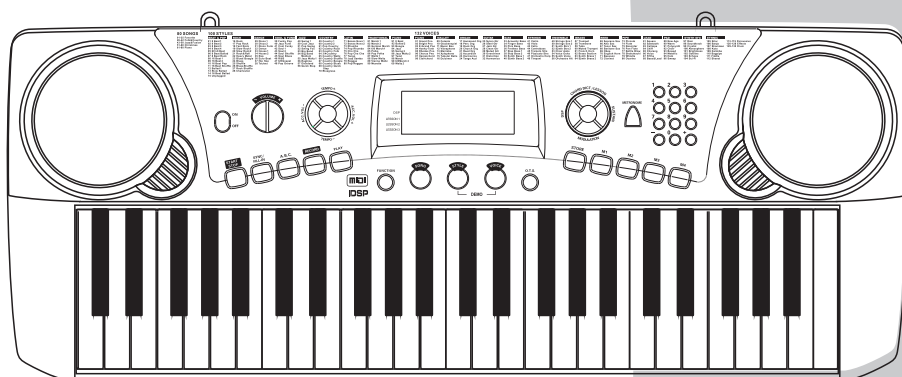

MEDELI

СИНТЕЗАТОР MC49A



Руководство пользователя

ERC

Информация для вашей безопасности!

Предупреждение о соблюдении требований FCC (для США)

Это оборудование прошло тестирование и соответствует требованиям для цифровых устройств класса В, согласно Части 15 правил FCC (Американской государственной комиссии по коммуникациям).

Эти требования разработаны для обеспечения защиты от вредных помех при использовании техники в быту. Это оборудование создает, использует и может излучать радио частоты, и в случае неправильной установки и использования в несоответствии с инструкциями, может быть причиной сильных помех для радиосвязи. Кроме того, нет никакой гарантии, что помехи не возникнут при правильной установке. Если это оборудование производит помехи, которые влияют на прием радио и теле сигналов, и это можно установить при включении и выключении оборудования, то пользователю стоит попытаться исправить это влияние одним из следующих способов:

- По-другому направить или переместить в другое место приемную антенну.
- Увеличить расстояние между приемником и устройством.
- Подключить устройство к розетке, которая не находится на одной линии с розеткой к которой подключен приемник.
- Обратиться к продавцу или опытному радио-теле мастеру за консультацией.

Самостоятельное внесение изменений в конструкцию может привести к потере прав на использование этого устройства.

Предостережение

На нормальную работу устройства могут негативно влиять сильные электромагнитные излучения. Если это произошло, то для восстановления работоспособности выполните перезагрузку инструмента согласно инструкциям. Если помехи в работе продолжаются, переставьте инструмент в другое место.

Меры предосторожности

ПОЖАЛУЙСТА, ПРОЧИТАЙТЕ ОЧЕНЬ ВНИМАТЕЛЬНО

Пожалуйста, сохраните это руководство, чтобы вы могли сверяться с ним в будущем.

Блок питания

Пожалуйста, подключайте идущий в комплекте кабель питания к электросети с правильным напряжением.

Не подключайте его к розеткам с напряжением, не рассчитанным на работу вашего инструмента.

Отключайте кабель питания, если не используете инструмент долгое время, и во время грозы.

Подключения

Перед подключением инструмента к другим устройствам выключайте питание всех устройств. Это поможет предотвратить повреждение и/или поломку других устройств.

Расположение

Для предотвращения деформации, выцветания и других повреждений не подвергайте инструмент воздействию:

- Прямого солнечного света
- Повышенной температуры или влажности
- Чрезмерной пыли и грязи
- Сильной вибрации или ударов
- Сильных магнитных полей

Во избежание помех не устанавливайте инструмент рядом с электронными устройствами. Радио и телевизоры могут привести к появлению помех и наводок. Используйте этот инструмент на значительном расстоянии от радио и ТВ.

Чистка

Протирайте только сухой мягкой тканью. Не используйте растворители, чистящие жидкости или салфетки, пропитанные химикатами.

Обращение

Не прилагайте слишком большое усилие при нажатии на переключатели и кнопки.

Следите, чтобы в инструмент не попадали бумага, металл или другие предметы. Если это случилось, немедленно отключите кабель питания из розетки. Затем отнесите инструмент для осмотра квалифицированному специалисту.

Перед перемещением инструмента отключайте все кабели.

Описание панелей и дисплея	
Передняя панель	4
Задняя панель	4
Дисплей	5
Установка	
Питание	6
Подключения	
Подключение наушников	7
Подключение усилителя	7
Подключение к компьютеру	7
Воспроизведение демонстраций	8
Голоса	
Выбор голоса	8
Сустейн	8
Модуляция	9
DSP эффект	9
Транспонирование	9
Стили	
Выбор стиля	10
Заполнение	10
Синхронный старт	10
Громкость аккомпанемента	10
Темп	11
Аппликатура аккордов	11
О.T.S Настройки одним касанием	12
Память	13
Справочник аккордов	14
Метроном	
Настройка метронома	14
Выбор такта	14
Песни	
Прослушивание песен	15
Режим обучения	15
Запись и воспроизведение	16
Функции MIDI	
Что такое MIDI?	17
MIDI терминалы	17
Поиск и устранение неисправностей	18
Технические характеристики	18
Приложения	
Список голосов	19
Список стилей	20
Список песен	21
Список аккордов	22
Таблица реализации MIDI	23

Описание панелей и дисплея

Передняя панель

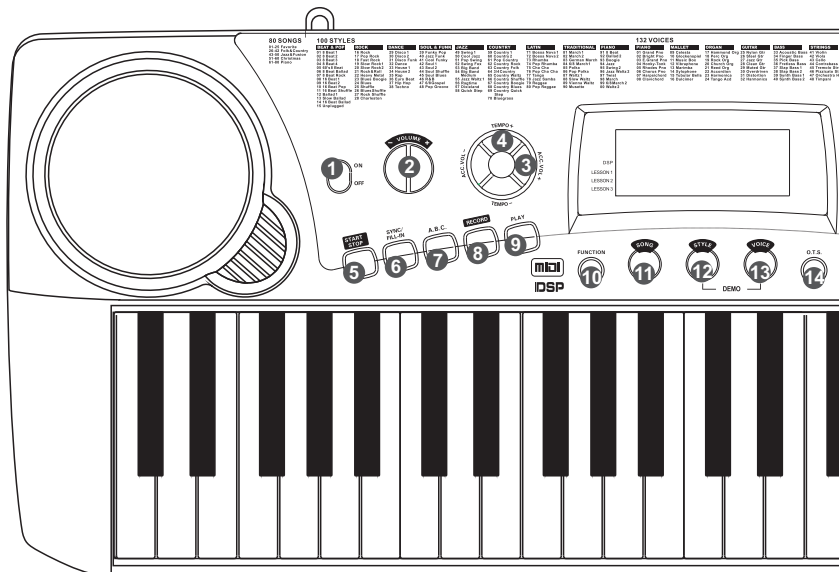

- | | | |
|---|---|---|
| <p>1. POWER ON/OFF
Включение/отключение питания.</p> <p>2. MASTER VOLUME
Основная громкость.</p> <p>3. ACC.VOL
Громкость аккомпанемента.</p> <p>4. TEMPO
Темп.</p> <p>5. START/STOP
Запускает/останавливает стиль в режиме стилей.
Запускает/останавливает песню в режиме песен.</p> | <p>6. SYNC/FILL-IN
Синхронный старт. Заполнение.</p> <p>7. A.B.C.
Режим Автоматического басового аккорда.</p> <p>8. RECORD
Режим записи.</p> <p>9. PLAY
Воспроизведение записи.</p> | <p>10. FUNCTION
Настройка функций.</p> <p>11. SONG
Режим песен.</p> <p>12. STYLE
Режим стилей.</p> <p>13. VOICE
Режим голосов.</p> <p>14. O.T.S.
Режим O.T.S. - Настроек одним касанием.</p> |
|---|---|---|

Задняя панель

- 23. DC 9V**
Гнездо блока питания (опционально).
- 24. PHONES/OUTPUT**
Подключение наушников.
Подключение аудио оборудования.
- 25. USB**
Подключение к компьютеру.

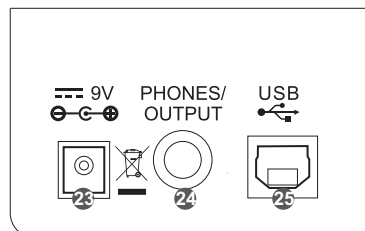

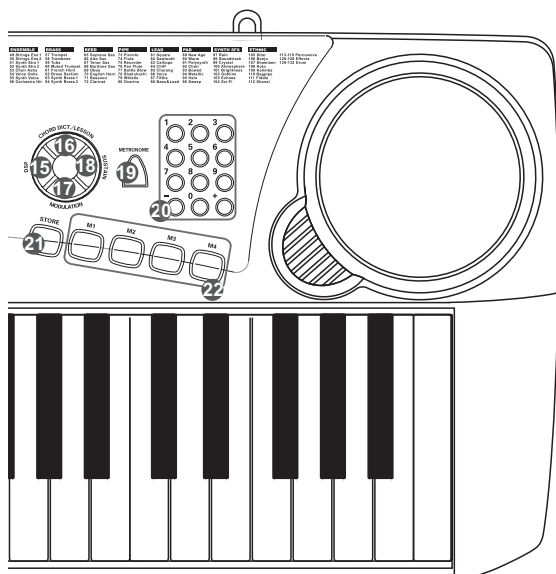

- | | | |
|---|---|--|
| <p>15. DSP
Цифровые эффекты.</p> <p>16. CHORD DICT./LESSON
Режим обучения.
Справочник аккордов.</p> | <p>17. MODULATION
Эффект модуляции.</p> <p>18. SUSTAIN
Эффект сустейна.</p> <p>19. METRONOME
Метроном.</p> | <p>20. +, -, Числовые кнопки
Используйте числовые кнопки для ввода значений параметров.</p> <p>21. STORE
Сохранение настроек.</p> <p>22. M1-M4
Кнопки ячеек памяти.</p> |
|---|---|--|

Дисплей

1. DSP эффекты

2. Урок 1

3. Урок 2

4. Урок 3

5. Аккорд

6. Автоматический басовый аккорд

7. Скрипичный ключ

8. Басовый ключ

9. Доли такта

10. Темп

11. Громкость аккомпанемента/
Основная громкость

12. Метроном

13. Память/Перкуссия

14. Запись/Воспроизведение

15. O.T.S - Настройки одним касанием

16. Эффект сустейна

17. Клавиатура

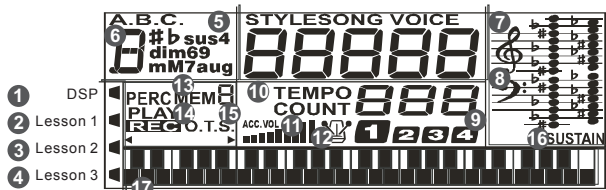

Установка

В этом разделе вы найдете информацию об установке вашего инструмента и подготовке к игре. Пожалуйста, внимательно выполните все инструкции из этого раздела перед включением питания.

Питание

Инструмент может питаться как от батареек, так и от адаптера питания. Следуйте инструкциям, указанным ниже.

Использование батареек

В батарейный отсек устанавливается 6 батареек размером С (SUM-2 или R-14).

1. Откройте крышку батарейного отсека, расположенную на нижней панели корпуса инструмента.
2. Установите батарейки, соблюдая полярность, согласно схеме на корпусе.
3. Установите крышку отсека, убедитесь, что она плотно села на свое место.

Примечание:

Не используйте вместе старые и новые батареи. Всегда используйте батареи одного типа. Всегда вынимайте батареи из инструмента, если не планируете использовать его долгое время.

Использование блока питания

1. Убедитесь, что питание инструмента отключено.
2. Подключите блок питания к гнезду питания.
3. Подключите блок питания к розетке. Для отключения питания повторите операции в обратном порядке. Питание от батарей отключается автоматически.
4. Включите питание инструмента.

Примечание:

В целях безопасности, отключайте питание инструмента во время грозы и длительного простоя. Если вы не используете инструмент, каждые 2 минуты будет звучать звуковой сигнал.

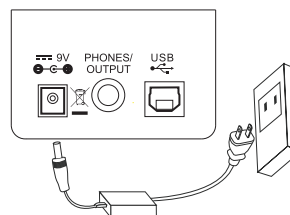
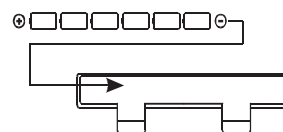
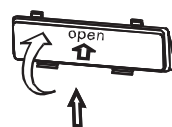

Подключения

Подключение наушников

Стандартная пара стереонаушников подключается к гнезду PHONES и позволяет заниматься в позднее время, никому не мешая. При подключении наушников, встроенные динамики отключаются автоматически.

Примечание:

Пожалуйста, не играйте на синтезаторе в наушниках долгое время на большой громкости, чтобы не повредить слух.

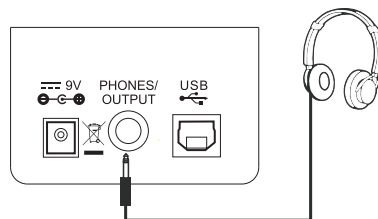

Подключение усилителя

Подключите аудио кабель к разъему OUTPUT. Второй конец кабеля подключите к входу AUX. IN усилителя.

Примечание:

Чтобы избежать повреждения динамиков, перед подключением убедитесь, что все оборудование выключено, а громкость установлена на минимальный уровень.

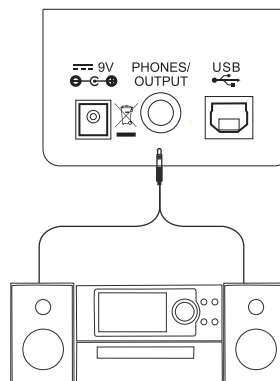

Подключение к компьютеру

Инструмент получает и передает сообщения MIDI через USB подключение.

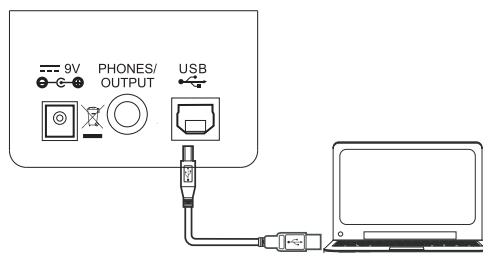

Демонстрации

У инструмента 80 демо песен.

1. Одновременно нажмите кнопки [STYLE] и [VOICE] для входа в демо режим.

2. Выберите демо песню.

Для выбора демо песни используйте числовые кнопки или кнопки [+] и [-].

Настройте громкость, используя кнопки [MASTER VOLUME]. Нажимайте кнопки [VOLUME +] или [VOLUME -] для увеличения или уменьшения громкости в диапазоне от 0 (звук отключен) до 9 (максимальная громкость), текущий уровень громкости отображается на дисплее.

Одновременно нажмите кнопки [STYLE] и [VOICE] еще раз или нажмите кнопку [START/STOP] для остановки воспроизведения и выхода из демо режима.

Примечание:

В демо режиме все кнопки, кроме START/STOP, TEMPO+, TEMPO-, [+], [-], VOLUME+, VOLUME-, POWER ON/OFF не будут откликаться.

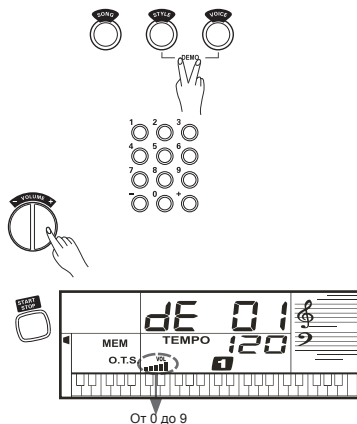

От 0 до 9

Голоса

У инструмента 132 голоса, включая 4 голоса барабанных установок. Смотрите **Список голосов**.

Выбор голоса

1. Нажмите кнопку [VOICE].

Дисплей отобразит надпись "VOICE" и номер голоса.

2. Выберите голос.

Используйте числовые кнопки или кнопки [+] и [-] для выбора голоса.

3. Играйте выбранным голосом и наслаждайтесь прекрасным звучанием.

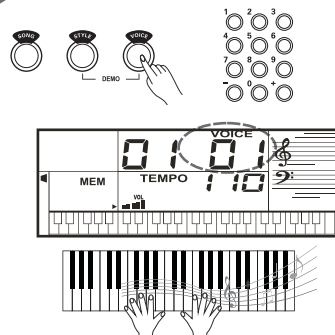

Сустейн

Эффект сустейна добавляет длительности звучания всем нотам, сыгранным на клавиатуре. Нажмите кнопку [SUSTAIN] для включения и отключения эффекта сустейна.

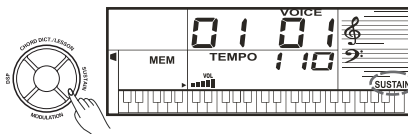

Модуляция

Функция модуляции добавляет сыгранным нотам эффект вибрато. Нажмите кнопку [MODULATION] во время игры и вы услышите эффект вибрато.

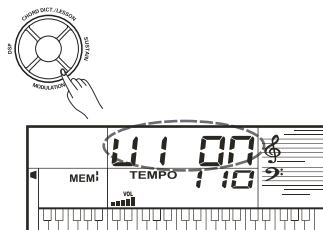

DSP эффекты

Функция DSP эффекта делает общее звучание инструмента более реалистичным. Эффект включается вместе с включением питания синтезатора. Нажмите кнопку [DSP] чтобы включить или отключить эффект.

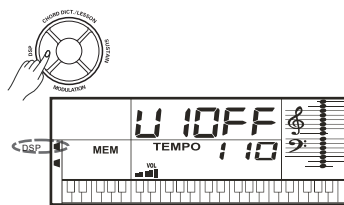

Транспонирование

Функция транспонирования позволяет изменить высоту звучания инструмента вверх или вниз в пределах шести полутонов.

1. Нажимайте кнопку [FUNCTION] пока на дисплее не появится надпись: $\sharp F5$
2. Нажимайте кнопки [+] [-] для настройки высоты звучания.
3. Нажмите кнопки [+] и [-] одновременно для возврата к значению по умолчанию: 0.

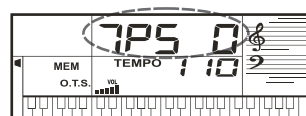

Стили

Инструмент оснащен 100 стилями в разных музыкальных жанрах. Выберите несколько различных стилей (смотрите Список стилей) и играйте с авто аккомпанементом.

Примечание:

Стили 91-99 и 00 являются стилями пианино. Если вы не включите режим А.В.С. - автоматического басового аккорда и не сыграете аккорд, авто аккомпанемент не запустится.

Выбор стиля

1. Нажмите кнопку [STYLE].
Инструмент перейдет в режим стилей. Дисплей отобразит надпись "STYLE" и номер текущего стиля.
2. Используйте числовые кнопки или кнопки [+] и [-] для выбора стиля.
3. Нажмите кнопку [START/STOP] для запуска трека ритма авто аккомпанемента.

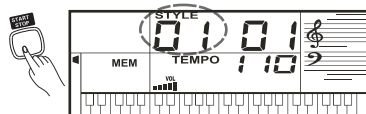
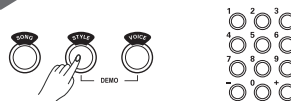

Заполнение

Нажмите кнопку [FILL] во время игры стиля. Будет автоматически вставлена вариация, а оригинальный стиль продолжится с начала следующего такта.

Примечание:

Для вставки более длинной вариации, удерживайте кнопку [FILL], вариация будет играть до тех пор, пока вы не отпустите кнопку.

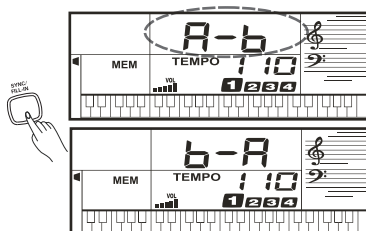

Синхронный старт

Когда стиль остановлен, нажмите кнопку [SYNC]. Мигают индикаторы долей такта, показывая что инструмент находится в режиме ожидания.

1. Если режим А.В.С. - Автоматического басового аккорда выключен, то нажатие любой клавиши запустит стиль (трек ритма).
2. Если режим А.В.С. - Автоматического басового аккорда включен, то нажатие любой клавиши в левой части клавиатуры запустит стиль (все треки).

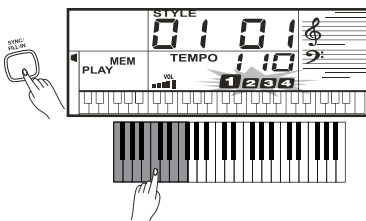

Громкость аккомпанемента

Настройте громкость с помощью кнопок [ACC.VOL]. Нажимайте кнопки [ACC.VOL +] или [ACC.VOL -] для увеличения или уменьшения громкости в диапазоне от 0 (звук отключен) до 9 (максимальная громкость), текущее значение громкости будет указано на дисплее.

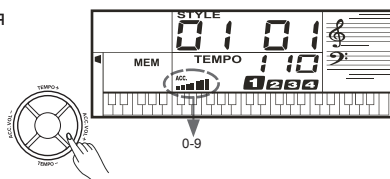

Темп

У каждого стиля есть свой темп по умолчанию, но вы можете изменить его используя кнопки [ТЕМПО+] и [ТЕМПО-].

1. Используйте кнопки [ТЕМПО+] или [ТЕМПО-] для изменения темпа в диапазоне от 40 до 240.
2. Удерживайте кнопку [ТЕМПО] для быстрого изменения темпа.
3. Нажмите кнопки [ТЕМПО+] и [ТЕМПО-] для установки значения по умолчанию.

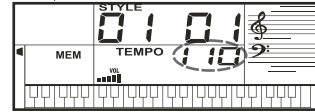
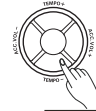

Аппликатура аккордов

1. Нажмите кнопку [A.B.C.], в левой части дисплея загорится индикатор "A.B.C.". Теперь клавиатура разделена на две части. 19 клавиш в левой части называются клавишами аккомпанемента. Нажатие на них определяет играемый аккорд.
2. Нажимайте клавиши аккомпанемента, на дисплее будет отображен соответствующий аккорд.

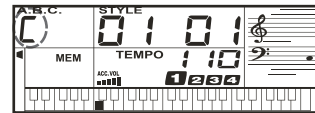
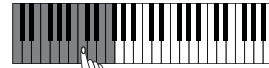
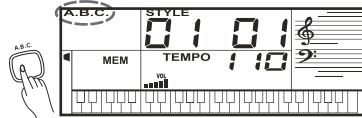

Аккорды, сыгранные одним пальцем (Single Finger)

Режим Single finger распознает аккорды сыгранные одним или несколькими пальцами. Режим позволяет играть аккорды на одной, двух или трех клавишах, включая мажорные и минорные аккорды, септаккорды и минорные септаккорды. Смотрите соответствующий рисунок.

C		* Мажорный аккорд Нажмите тонику аккорда.
Cm		* Минорный аккорд Нажмите тонику и ближайшую левую черную клавишу одновременно.
C7		* Септаккорд Нажмите тонику и ближайшую левую белую клавишу одновременно.
Cm7		* Минорный септаккорд Нажмите тонику и ближайшие левые черную и белую клавишу одновременно.

Аккорды сыгранные несколькими пальцами (Multi Finger)

Режим Multi finger распознает аккорды, находящиеся в списке аккордов.

0 C	1 C#	2 CM7	3 CM7(#11)	4 CM(9)	5 CM7(9)
6 C#(9)	7 Caug	8 Cm	9 Cm7	10 Cm7	11 Cm7(b9)
12 Cm(9)	13 Cm7(9)	14 Cm7(11)	15 CmM7	16 CmM7(9)	17 Cdim
18 Cdim7	19 C7	20 C7sus2	21 C7(b9)	22 C7(9)	23 C7(#11)
24 C7(11)	25 C7(b9)	26 C7(b13)	27 C7(#9)	28 CM7sus2	29 C7sus2
30 Csus4	31 C1+2+5	Ноты, обведенные кружочком, являются дополнительными. Аккорд будет распознан и без них.			

Стили

One Touch Setting - Настройки одним касанием

Функция позволяет автоматически включать голос, наиболее подходящий для выбранного стиля.

Выполните следующие шаги для включения функции:

1. Нажмите кнопку [O.T.S.] для включения функции для текущего стиля, загорится индикатор "O.T.S.".
2. Нажмите одну из кнопок O.T.S. - [M1]-[M4]. Голос, наиболее подходящий выбранному стилю будет вызван нажатием одной кнопки.
3. Нажмите кнопку [O.T.S.] еще раз для отключения функции, индикатор "O.T.S." погаснет.

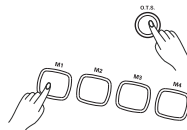

Примечание:

Функция A.B.C. (Автоматический басовый аккорд) автоматически включается при включении функции O.T.S.

При изменении стиля, автоматически изменится голос.

Память

Память

Есть 4 ячейки памяти (M1-M4).

1. Удерживая кнопку [STORE], нажмите одну из кнопок ячеек памяти [M1] - [M4] для сохранения настроек панели. Новые данные сотрут предыдущие. Сохраняются следующие настройки: номер голоса, номер стиля, темп, размер такта, эффект сустейна и т.д.

2. Нажмите одну из кнопок [M1] - [M4] для вызова настроек из ячейки памяти.

Примечание:

Функция памяти отключена при включенной функции One Touch Setting - Настроек одним касанием.

При отключении питания, сохраненные данные возвращаются к значениям по умолчанию.

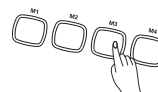
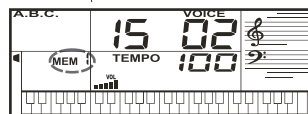
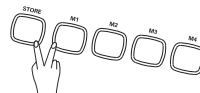

Справочник аккордов

Если вы знаете название аккорда, но не знаете как его сыграть, вы можете использовать функцию справочника аккордов.

1. Нажмите кнопку [CHORD DICT.] для включения функции. Дисплей отобразит надпись: $d \#C7$, название и ноты аккорда.
2. В этом режиме клавиши выше $\#G3$ используются для выбора типа аккорда, клавиши выше $C5$ для выбора тоники аккорда, дисплей отобразит название и позицию аккорда на клавиатуре.
3. Играйте аккорды в соответствии с дисплеем. Если вы сыграете его правильно, то услышите подтверждающий звуковой сигнал.
4. Нажмите кнопку [CHORD DICT.] еще раз для выхода из справочника аккордов.

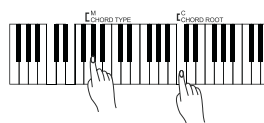
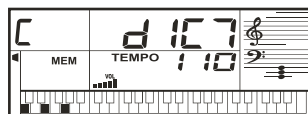

Метроном

Включение метронома

1. Нажмите кнопку [METRONOME] для включения метронома.
2. Нажмите кнопку [METRONOME] еще раз для выключения метронома.
3. Нажимайте кнопки [TEMPO+] / [TEMPO-] для изменения темпа метронома.

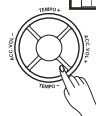
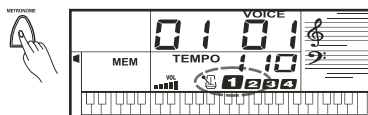

Выбор размера такта

1. Нажмите кнопку [FUNCTION], дисплей отобразит надпись: $\#E7 \ 4$
2. Нажимайте кнопки [+] или [-] для выбора значения: 0, 2, 3, 4, 5, 6, 7, 8, 9. Значение по умолчанию: 4.

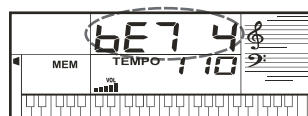

У инструмента 80 песен (смотрите **Список песен**). Каждая песня может быть использована в режиме обучения.

Прослушивание песен

1. Нажмите кнопку [SONG] для входа в режим песен. Песни начнут воспроизводиться по кругу. Дисплей отображает индикатор "SONG" и номер текущей песни. Нажмите кнопку [SONG] еще раз для остановки воспроизведения и выхода из режима песен.
2. Используйте числовые кнопки и кнопки [+] и [-] для выбора песни.
3. После нажатия кнопки [START/STOP], выбранная песня будет повторяться по кругу. Нажмите кнопку [START/STOP] для остановки песни без выхода из режима песен.
4. Используйте кнопки [TEMPO+] и [TEMPO-] для выбора темпа текущей песни.
5. Когда песня остановлена, нажмите кнопку [STYLE], [VOICE] или [DEMO] для выхода из режима песен.

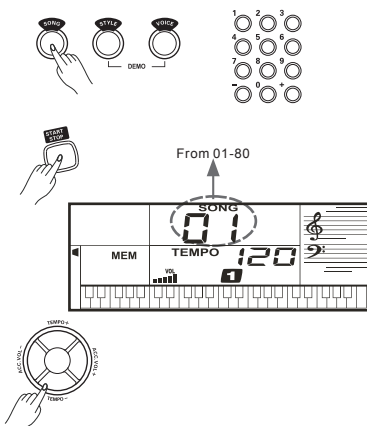

Режим обучения

Есть три режима обучения: тренировка времени, тренировка правильности нот и тренировка времени и нот. Система оценок позволяет отслеживать прогресс обучения.

1. В режиме песен нажмите кнопку [LESSON] для входа в режим обучения и переключения между уроками.
2. Нажмите кнопку [START/STOP] для начала тренировки. Дисплей отобразит ноту, которую вам необходимо сыграть.
3. Нажмите кнопку [START/STOP] еще раз для остановки урока.
4. Есть три режима урока и система оценок.

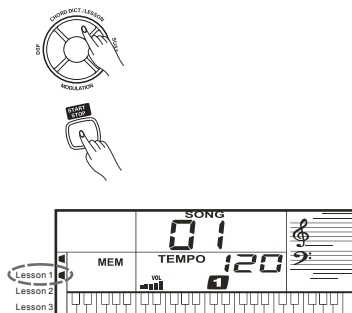

Урок 1: оценивается точность времени игры, правильность нот не влияет на оценку.

Урок 2: система оценит правильность сыгранных нот, правильность времени не учитывается. Песня продолжается только когда вы играете верные ноты.

Урок 3: вы получаете очки и за правильность времени, и за правильность нот.

Оценка: В режиме обучения, после прохождения всех трех уроков текущей песни, вы услышите звуковой сигнал и инструмент покажет вашу оценку:

Level 1: Try again - Попробуйте еще раз.

Level 2: OK - Хорошо

Level 3: Very Good - Очень хорошо

Level 4: Excellent - Первосходно

После оценки песня начнет играть заново и вы можете повторить уроки.

Запись и воспроизведение

Вы можете записать свою игру (до 200 нот) и аккомпанемент.

1. Нажмите кнопку [REC], загорится индикатор "REC", начнут мигать индикаторы долей такта.
2. Начните играть или нажмите кнопку [START/STOP] для старта записи. Если вы хотите записать аккомпанемент и стиль, включите функцию A.B.C, и сыграйте аккорд в левой части клавиатуры.
3. Нажмите кнопку [REC] еще раз для остановки записи, индикатор "REC" погаснет.
4. Нажмите кнопку [PLAY] для начала воспроизведения вашей записи, загорится индикатор "PLAY".
5. Нажмите кнопку [PLAY] еще раз для остановки воспроизведения. Индикатор "PLAY" погаснет.

Примечание:

Если вы выключите синтезатор, все записанные данные будут потеряны.

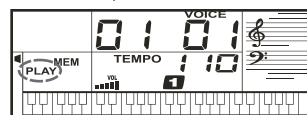

С функциями MIDI вы можете значительно расширить свои творческие возможности. Из этого раздела вы узнаете что такое MIDI, какие у него возможности и как его использовать на своем инструменте.

Что такое MIDI?

MIDI (цифровой интерфейс музыкальных инструментов) позволяет соединять между собой разнообразные электронные музыкальные инструменты, компьютеры и другие устройства. MIDI передает сообщения о нотах, высоте и динамике звука, управляющие сигналы для таких параметров как громкость, вибрато, панорамирование, информацию об изменениях голоса.

Инструмент может отправлять сообщения MIDI в реальном времени и управлять внешними MIDI устройствами. Инструмент может принимать MIDI сообщения и генерировать звук, согласно им.

Терминалы MIDI

Подключения MIDI

Синтезатор оснащен стандартным USB интерфейсом вместо разъемов входа и выхода MIDI. USB интерфейс позволяет подключить синтезатор к компьютеру без приобретения MIDI интерфейса для компьютера. Большинство компьютеров автоматически распознают синтезатор при подключении в качестве MIDI устройства, что позволит получать и передавать MIDI сообщения. Для подключения синтезатора к компьютеру вам потребуется стандартный USB кабель (не входит в комплект поставки) и подходящее программное обеспечение (не входит в комплект поставки).

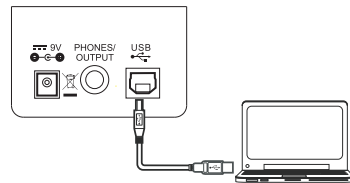

Примечание:

Выведите компьютер из режима ожидания/спящего режима перед подключением USB кабеля. Подключите USB кабель к компьютеру и инструменту перед включением питания инструмента.

Поиск и устранение неисправностей

Проблема	Возможные причины и решение
При включении и выключении питания в динамиках возникают хлопки.	Это нормально и не является поводом для беспокойства.
Нет звука при игре на инструменте.	Убедитесь, что громкость установлена не на минимальный уровень.
Возникает шум при использовании мобильного телефона.	Использование мобильного телефона вблизи инструмента может привести к появлению помех. Чтобы избежать этого, отключайте мобильный телефон или уберите его дальше от инструмента.
Авто аккомпанемент не запускается, хотя включен синхронный старт и нажата клавиша.	Возможно, вы пытаетесь запустить аккомпанемент, нажимая клавиши в правой части клавиатуры. Чтобы запустить аккомпанемент с помощью синхронного старта, убедитесь, что вы играете в левой части клавиатуры.

Характеристики

Клавиатура

49 клавиш

ЖК дисплей

Мультифункциональный жидкокристаллический дисплей

Полифония

32

Голоса

132, включая 4 набора барабанов

Стили

100

Песни

80

Демо

80

Темп

40-240

Ячейки памяти

4

Кнопки управления

Power on/off switch, Master Volume+/-, ACC Volume+/-, Tempo+/-, A.B.C., Function, Style, Voice, Song, Lesson/Chord Dict., Store, M1-M4, O.T.S., Modulation, Number Keys, +, -, Metronome, Sustain, DSP

Управление аккомпанементом

Start/Stop, Sync/Fill

Функция записи

Запись, воспроизведение.

Подключения

DC IN питание, Наушники / Выход, USB.

Питание

DC 9V

Динамик

3Вт+3Вт

Размеры

795(Ш)х315 (Г)х120(В)мм

Вес

3.6кг (без батареек)

* Все характеристики и внешний вид инструмента могут быть изменены без уведомления.

СПИСОК ГОЛОСОВ

No.	Name	abbr.						
PIANO			44	Contrabass	Contrabass	88	Lead 8 (Bass&Lead)	Bass&Lead
1	Acoustic Grand Piano	Grand Pno	45	Tremolo Strings	Tremolo Strs	89	Pad 1 (New Age)	New Age
2	Bright Acoustic Piano	Bright Pno	46	Pizzicato Strings	Pizzicato Strs	90	Pad 2 (Warm)	Warm
3	Electric Grand Piano	E.Grand Pno	47	Orchestra Harp	Orchestra Harp	91	Pad 3 (Polysynth)	Polysynth
4	Honky-Tonk Piano	Honky-Tonk	48	Timpani	Timpani	92	Pad 4 (Choir)	Choir
5	Rhodes Piano	Rhodes Pno	ENSEMBLE			93	Pad 5 (Bowed)	Bowed
6	Chorus Piano	Chorus Pno	49	Strings Ensemble 1	Strings Ens 1	94	Pad 6 (Metallic)	Metallic
7	Harpichord	Harpichord	50	Strings Ensemble 2	Strings Ens 2	95	Pad 7 (Halo)	Halo
8	Clavichord	Clavi	51	Synth Strings 1	Synth Strs 1	96	Pad 8 (Sweep)	Sweep
MALLET			52	Synth Strings 2	Synth Strs 2	SYNTH SFX		
9	Celesta	Celesta	53	Choir Aahs	Choir Aahs	97	FX 1 (Rain)	Rain
10	Glockenspiel	Glockenspiel	54	Voice Oohs	Voice Oohs	98	FX 2 (Soundtrack)	Soundtrack
11	Music Box	Music Box	55	Synth Voice	Synth Voice	99	FX 3 (Crystal)	Crystal
12	Vibraphone	Vibraphone	56	Orchestra Hit	Orchestra Hit	100	FX 4 (Atmosphere)	Atmosphere
13	Marimba	Marimba	BRASS			101	FX 5 (Brightness)	Brightness
14	Xylophone	Xylophone	57	Trumpet	Trumpet	102	FX 6 (Goblins)	Goblins
15	Tubular Bells	Tubular Bells	58	Trombone	Trombone	103	FX 7 (Echoes)	Echoes
16	Dulcimer	Dulcimer	59	Tuba	Tuba	104	FX 8 (Sci-Fi)	Sci-Fi
ORGAN			60	Muted Trumpet	Muted Trumpet	ETHNIC		
17	Hammond Organ	Hammond Org	61	French Horn	French Horn	105	Sitar	Sitar
18	Percussive Organ	Perc Org	62	Brass Section	Brass Section	106	Banjo	Banjo
19	Rock Organ	Rock Org	63	Synth Brass 1	Synth Brass 1	107	Shamisen	Shamisen
20	Church Organ	Church Org	64	Synth Brass 2	Synth Brass 2	108	Koto	Koto
21	Reed Organ	Reed Org	REED			109	Kalimba	Kalimba
22	Accordion	Accordion	65	Soprano Sax	Soprano Sax	110	Bagpipe	Bagpipe
23	Harmonica	Harmonica	66	Alto Sax	Alto Sax	111	Fiddle	Fiddle
24	Tango Accordion	Tango Acd	67	Tenor Sax	Tenor Sax	112	Shanai	Shanai
GUITAR&BASS			68	Baritone Sax	Baritone Sax	PERCUSSIVE		
25	Acoustic Guitar (Nylon)	Nylon Gtr	69	Oboe	Oboe	113	Tinkle Bell	Tinkle Bell
26	Acoustic Guitar (Steel)	Steel Gtr	70	English Horn	English Horn	114	Agogo	Agogo
27	Electric Guitar (Jazz)	Jazz Gtr	71	Bassoon	Bassoon	115	Steel Drums	Steel Drums
28	Electric Guitar (Clean)	Clean Gtr	72	Clarinet	Clarinet	116	Woodblock	Woodblock
29	Electric Guitar (Muted)	Muted Gtr	PIPE			117	Taiko Drum	Taiko Drum
30	Overdriven Guitar	Overdriven	73	Piccolo	Piccolo	118	Melodic Tom	Melodic Tom
31	Distortion Guitar	Distortion	74	Flute	Flute	119	Synth Drum	Synth Drum
32	Guitar Harmonics	Harmonics	75	Recorder	Recorder	EFFECTS		
33	Acoustic Bass	Acoustic Bass	76	Pan Flute	Pan Flute	120	Effects 1	Effects 1
34	Electric Bass (Finger)	Finger Bass	77	Bottle Blow	Bottle Blow	121	Effects 2	Effects 2
35	Electric Bass (Pick)	Pick Bass	78	Shakuhachi	Shakuhachi	122	Effects 3	Effects 3
36	Fretless Bass	Fretless Bass	79	Whistle	Whistle	123	Effects 4	Effects 4
37	Slap Bass 1	Slap Bass 1	80	Ocarina	Ocarina	124	Effects 5	Effects 5
38	Slap Bass 2	Slap Bass 2	LEAD & PAD			125	Effects 6	Effects 6
39	Synth Bass 1	Synth Bass 1	81	Lead 1 (Square)	Square	126	Effects 7	Effects 7
40	Synth Bass 2	Synth Bass 2	82	Lead 2 (Sawtooth)	Sawtooth	127	Effects 8	Effects 8
STRINGS			83	Lead 3 (Calliope lead)	Calliope	128	Effects 9	Effects 9
41	Violin	Violin	84	Lead 4 (Chiff lead)	Chiff	DRUM		
42	Viola	Viola	85	Lead 5 (Charang)	Charang	129	Standard Kit	Standard
43	Cello	Cello	86	Lead 6 (Voice)	Voice	130	Room Kit	Room
			87	Lead 7 (Fifths)	Fifths	131	Power Kit	Power
						132	Electronic Kit	Electronic

Список стилей

No.	Name	abbr.
BEAT & POP		
1	8 Beat 1	8 Beat 1
2	8 Beat 2	8 Beat 2
3	8 Beat 3	8 Beat 3
4	8 Beat 4	8 Beat 4
5	60's 8 Beat	60's 8 Beat
6	8 Beat Ballad	8 Beat Ballad
7	8 Beat Rock	8 Beat Rock
8	16 Beat 1	16 Beat 1
9	16 Beat 2	16 Beat 2
10	16 Beat Pop	16 Beat Pop
11	16 Beat Shuffle	16 Beat Shuffle
12	Ballad 1	Ballad 1
13	Slow Ballad	Slow Ballad
14	16 Beat Ballad	16 Beat Ballad
15	Unplugged	Unplugged
ROCK		
16	Rock	Rock
17	Pop Rock	Pop Rock
18	Fast Rock	Fast Rock
19	Slow Rock 1	Slow Rock 1
20	Slow Rock 2	Slow Rock 2
21	Rock & Roll	Rock & Roll
22	Heavy Metal	Heavy Metal
23	Blues Boogie	Blues Boogie
24	Blues	Blues
25	Shuffle	Shuffle
26	Blues Shuffle	Blues Shuffle
27	Rock Shuffle	Rock Shuffle
28	Charleston	Charleston
DANCE		
29	Disco 1	Disco 1
30	Disco 2	Disco 2
31	Disco Funk	Disco Funk
32	Dance	Dance
33	House 1	House 1
34	House 2	House 2
35	Rap	Rap
36	Euro Beat	Euro Beat
37	Hip Hop	Hip Hop
38	Techno	Techno
SOUL & FUNK		
39	Funky Pop	Funky Pop
40	Jazz Funk	Jazz Funk
41	Cool Funky	Cool Funky
42	Soul 1	Soul 1
43	Soul 2	Soul 2
44	Soul Shuffle	Soul Shuffle
45	Soul Blues	Soul Blues
46	R & B	R & B
47	6/8 Gospel	6/8 Gospel
48	Pop Groove	Pop Groove
JAZZ		
49	Swing 1	Swing 1

50	Cool Jazz	Cool Jazz
51	Pop Swing	Pop Swing
52	Swing Fox	Swing Fox
53	Big Band	Big Band
54	Big Band Medium	Big Band Medium
55	Jazz Waltz 1	Jazz Waltz 1
56	Ragtime	Ragtime
57	Dixieland	Dixieland
58	Quick Step	Quick Step
COUNTRY		
59	Country 1	Country 1
60	Country 2	Country 2
61	Pop Country	Pop Country
62	Country Rock	Country Rock
63	Country Folk	Country Folk
64	3/4 Country	3/4 Country
65	Country Waltz	Country Waltz
66	Country Shuffle	Country Shuffle
67	Country Boogie	Country Boogie
68	Country Blues	Country Blues
69	Country Quick Step	Country Quick Step
70	Bluegrass	Bluegrass
LATIN		
71	Bossa Nova 1	Bossa Nova 1
72	Bossa Nova 2	Bossa Nova 2
73	Rhumba	Rhumba
74	Pop Rhumba	Pop Rhumba
75	Cha Cha	Cha Cha
76	Pop Cha Cha	Pop Cha Cha
77	Tango	Tango
78	Jazz Samba	Jazz Samba
79	Reggae	Reggae
80	Pop Reggae	Pop Reggae
TRADITIONAL		
81	March 1	March 1
82	March 2	March 2
83	German March	German March
84	6/8 March 1	6/8 March 1
85	Polka	Polka
86	Pop Polka	Pop Polka
87	Waltz 1	Waltz 1
88	Slow Waltz	Slow Waltz
89	Vienna Waltz	Vienna Waltz
90	Musette	Musette
PIANO		
91	8 Beat	8 Beat
92	Ballad 2	Ballad 2
93	Boogie	Boogie
94	Jazz	Jazz
95	Swing 2	Swing 2
96	Jazz Waltz 2	Jazz Waltz 2
97	Twist	Twist
98	March	March
99	6/8 March 2	6/8 March 2
00	Waltz 2	Waltz 2

Список песен

No.	Name
FAVORITE	
1	The Old Gray Mare
2	In The Rain
3	Jeanie With The Light Brown Hair
4	American Patrol
5	Heidenroslein
6	Music Box Dancer
7	Rondo
8	The Melody Of Yesterday
9	It's Been A Long, Long Time
10	Chant Sans Paroles
11	Water Music
12	The Entertainer
13	О г о н е к
14	Five Hundred Miles
15	Old Folks At Home
16	O Sole Mio
17	Sonata
18	Allegro In bB
19	The Red Sarafan
20	Dance De Mirlitons
21	Nocturne
22	Air On The G String
23	Canon
24	Minuet In G
25	Beautiful Dreamer
FOLK & COUNTRY	
26	Danny Boy
27	My Bonnie
28	Skip To My Lou
29	Katyusha
30	Red River Valley
31	The Sideway
32	Dance Of Russia
33	House Of Rising Sun
34	Starlight Waltz
35	Home On The Range
36	The Blue Bells Of Scotland
37	Annie Laurie
38	Trumpet
39	Country
40	Jambalaya

41	Bridge
42	Sippin' Cider Through A Straw
JAZZ & FUSION	
43	June Samba
44	Guitar & Saxphone
45	The Hip Hop's Night
46	Blue Lunch
47	Cobweb
48	Wine
49	Jazz Old Man
50	Carlos
CHRISTMAS	
51	Ave Maria
52	Joy To The World
53	Santa Claus Is Coming To Town
54	Silent Night
55	Amazing Grace
56	Oh! Susanna
57	Battle Hymn Of The Republic
58	Carry Me Back To Old Virginny
59	Camptown Races
60	Dark Eyes
PIANO	
61	Fur Elise
62	Bagatelle No. 3
63	Musette in D
64	Prelude in G
65	Turkish Rondo
66	Four Little Swans
67	Did You Ever See A Lassie
68	Spring
69	Impromptu
70	Gavotte
71	Nocturne
72	Pizzicato Polka
73	Moment Musical
74	The Rag-Time Dance
75	All Kind Of My Everything
76	Valse No. 6 "Petit Chien"
77	Rondeau
78	The Chrysanthemum
79	Invention A 2 Voix
80	Jesus, Saviour, Pilot Me

Список аккордов

No.	Chord Name/[Abbreviation]	Normal Voicing	Chord (C)	Display
0	Major [M]	1-3-5	C	C
1	Major sixth [6]	1-(3)-5-6	C6	C6
2	Major seventh [M7]	1-3-(5)-7	CM7	CM7
3	Major add ninth [Madd9]	1-2-3-5	Cmadd9	CM9
4	Augmented [aug]	1-3-#5	Caug	Caug
5	Minor [m]	1-b3-5	Cm	Cm
6	Minor sixth [m6]	1-b3-5-6	Cm6	Cm6
7	Minor seventh [m7]	1-b3-(5)-b7	Cm7	Cm7
8	Minor major ninth [mM7]	1-b3-(5)-7	CmM7	CmM7
9	Diminished [dim]	1-b3-b5	Cdim	Cdim
10	Diminished seventh [dim7]	1-b3-b5-6	Cdim7	Cdim7
11	Seventh [7]	1-3-(5)-b7	C7	C7
12	Seventh suspended fourth [7sus4]	1-4-5-b7	C7sus4	C7sus4
13	Suspended fourth [sus4]	1-4-5	Csus4	Csus4

Таблица реализации MIDI

Function		Transmitted	Recognized	Remarks
Basic	Default	1ch	1-16ch	
Channel	Changed	x	x	
Mode	Default	x	3	
	Messages	x	3	
	Altered	*****	x	
Note		0—127	0—127	
Number	True voice	*****	0—127	
Velocity	Note on	○ 9nH,V=64	○ 9nH,V=1-127	
	Note off	x(9nH,V=0)	x(9nH,V=0; 8nH,V=0-127)	
After Touch	Keys	x	x	
	Chs	x	x	
Pitch Bend		x	○	
Control Change	0	x	○	Bank Select
	1	x	○	Modulation
	5	x	○	Portamento Time
	6	x	○	Data Entry
	7	x	○	Volume
	10	x	○	Pan
	11	x	○	Expression
	64	x	○	Sustain Pedal
	65	x	○	Portamento ON/OFF
	66	x	○	Sostenuto Pedal
	67	x	○	Soft Pedal
	80	x	○	Reverb Program
	81	x	○	Chorus Program
	91	x	○	Reverb Level
	93	x	○	Chorus Level
120	x	○	All Sound Off	
121	x	○	Reset All Controllers	
123	x	○	All Notes Off	
Program		○	○	
Change	:true	*****	0—127	
System	Exclusive	x	x	
System Common	:Song Position	x	x	
	:Song Select	x	x	
	:Tune	x	x	
System	:Clock	x	x	
Real Time	:Commands	x	x	
Aux	:Local ON/OFF	x	x	
	:All Notes Off	x	○	
Messages	:Active Sense	x	○	
	:Reset	x	○	
Note:				

- Mode 1: OMNI ON, POLY
- Mode 2: OMNI ON, MONO

- Mode 3: OMNI OFF, POLY
- Mode 4: OMNI OFF, MONO

- : YES
- x: NO

IMPORTER: D-Sound LLC, Russian Federation, 115280, Moscow, Leninskaya Sloboda str., 26, level 5, build. XXIV, room 14, email: info@d-sound.ru

ИМПОРТЕР: Общество с Ограниченной Ответственностью «Ди-Саунд», Российская федерация, 115280, г.Москва, ул.Ленинская Слобода д.26, эт.5, пом.ХХІV, ком. 14, email: info@d-sound.ru

MANUFACTURER: Medeli musical instrument (zhu hai) co., ltd, located at : Medeli industrial park, 2 shuang lin east road, Dalinshan area, Liangang industrial zone, Jinwan district, Zhuhai, China

ПРОИЗВОДИТЕЛЬ: Medeli musical instrument (zhu hai) co., ltd , расположенному по адресу : Медели индастриал парк, 2 шуянг лин ист роуд, Далиншан ариа, Лянганг индастриал зон, Жинван дистрикт, Чжухай, Китай

ОРГАНИЗАЦИЯ, ПРИНИМАЮЩАЯ ПРЕТЕНЗИИ: Общество с Ограниченной Ответственностью «Ди-Саунд», Российская федерация, 115280, г.Москва, ул.Ленинская Слобода д.26, эт.5, пом.ХХІV, ком. 14, email: info@d-sound.ru

Гарантийный срок: 1 год

Дата производства: Январь 2018

Срок службы: 3 года

Сделано в Китае

Товар сертифицирован

Внимание: Производитель оставляет за собой право на внесение изменений в конструкцию, дизайн, комплектацию и технические характеристики устройства без предварительного уведомления.
