

---

**Loewe TS 7.55**

**Loewe TS 7.65**

**Loewe TSM 7.55**

**Loewe TSM 7.65**

**Loewe TSM 7.77**

Аксессуары ТВ

Toebehoren TV

Accessories TV

Accessoires TV

Accessori TV

Accesorios TV

36679000



Инструкция по сборке, Montage-instructies, Installation instructions,  
Instructions de montage, Istruzioni di montaggio, Instrucciones de montaje

---

**LOEWE.**

Loewe TS 7/Loewe TSM 7	- 2 -
Инструкция по установке	Instructions de montage
Montage-instructies	Istruzioni di montaggio
Installation instructions	Instrucciones de montaje

### Меры безопасности

(RUS)

Изучите информацию в инструкции. Используйте инструменты с необходимой осторожностью и вниманием. Устанавливайте оборудование таким образом, чтобы оно не представляло опасности для детей, например во время игр, а также не было испорчено. Инструкция по безопасности для ТВ также прилагается.

### Veiligheidsvoorschriften

(NL)

Neem de aanwijzingen in de handleiding in acht. Wees voorzichtig bij het werken met gereedschap. Stel de apparatuur zo op dat ze geen gevaar vormt voor spelende kinderen en ook niet kan worden beschadigd. Verder gelden hier ook de veiligheidsvoorschriften voor onze tv-toestellen.

### Safety instructions

(GB)

Observe the information in the instructions. Handle tools with the necessary care and attention. Install your combination of equipment in such a way that it presents no danger to playing children for example and also can not be damaged. The safety instructions for our TV sets also apply here.

### Instructions de sécurité

(F)

Veillez observer les informations du mode d'emploi. Soyez prudent lors de l'utilisation d'outils. Positionnez votre combinaison d'appareils de telle sorte qu'elle ne représente p. ex. aucun danger pour des enfants en train de jouer et qu'elle ne puisse pas être renversée. Par ailleurs, les instructions de sécurité relatives à nos téléviseurs sont également valables ici.

### Indicazioni di sicurezza

(I)

Osservare le informazioni riportate nelle istruzioni. Utilizzare gli attrezzi con la dovuta cautela. Installare la combinazione di apparecchi in modo tale che non possa essere danneggiata e che non rappresenti un pericolo, ad esempio per i bambini che giocano. Anche in questo caso valgono le norme di sicurezza relative ai nostri apparecchi TV.

### Advertencias de seguridad

(E)

Respete las instrucciones del manual. Manipule las herramientas con las precauciones necesarias. Instale la combinación de aparatos de manera que no presente riesgo de lesiones, p. ej., para niños que estén jugando cerca, y de manera que no pueda sufrir daños. Por lo demás, las advertencias de seguridad de nuestros televisores también tienen validez en este caso.

Loewe TS 7/Loewe TSM 7	- 3 -
Инструкция по установке	Instructions de montage
Montage-instructies	Istruzioni di montaggio
Installation instructions	Instrucciones de montaje

Данный вариант установки может использоваться только для телевизоров из таблицы распределения (см. ниже) Table TV/Loewe TS 7, Loewe TSM 7

(RUS)

72710D00\_Loewe\_TS\_7.55, 72620D00\_LOEWE\_TSM\_7.55

72715D00\_Loewe\_TS\_7.65, 72665D00\_Loewe\_TSM\_7.65, 72925D00 Loewe TSM 7.77 graphite grey

De installatie-optie is alleen geschikt voor de tv-toestellen in de onderstaande toewijzingstabel, zie Tabel TV/Loewe TS 7, Loewe TSM 7.

De actuele versie van de montagehandleiding is ook vanaf onze FTP-server te downloaden, onder: [ftp://ftp.loewe.de/Assembly\\_Instructions/.....](ftp://ftp.loewe.de/Assembly_Instructions/)

72710D00\_Loewe\_TS\_7.55, 72620D00\_LOEWE\_TSM\_7.55

72715D00\_Loewe\_TS\_7.65, 72665D00\_Loewe\_TSM\_7.65

(NL)

The mounting option can only be used for the TV sets in the following allocation table, see Table TV/Loewe TS 7, Loewe TSM 7. The current version of the installation instructions can also be downloaded from our FTP server at: [ftp://ftp.loewe.de/Assembly\\_Instructions/.....](ftp://ftp.loewe.de/Assembly_Instructions/)

72710D00\_Loewe\_TS\_7.55, 72620D00\_LOEWE\_TSM\_7.55

72715D00\_Loewe\_TS\_7.65, 72665D00\_Loewe\_TSM\_7.65

(GB)

L'option de montage ne peut être utilisée que pour les téléviseurs énumérés dans la table d'allocation suivante, voir le tableau TV / Loewe TS 7, Loewe TSM 7.

Les instructions de montage à jour peuvent également être téléchargées à partir de notre serveur FTP, sur: [ftp://ftp.loewe.de/Assembly\\_Instructions/.....](ftp://ftp.loewe.de/Assembly_Instructions/)

72710D00\_Loewe\_TS\_7.55, 72620D00\_LOEWE\_TSM\_7.55

72715D00\_Loewe\_TS\_7.65, 72665D00\_Loewe\_TSM\_7.65

(F)

L'opzione di montaggio è applicabile solo agli apparecchi TV riportati nella seguente tabella di assegnazione, si veda tabella TV/Loewe TS 7, Loewe TSM 7.

Lo stato attuale delle istruzioni di montaggio può essere consultato anche dal nostro server FTP, su: [ftp://ftp.loewe.de/Assembly\\_Instructions/.....](ftp://ftp.loewe.de/Assembly_Instructions/)

72710D00\_Loewe\_TS\_7.55, 72620D00\_LOEWE\_TSM\_7.55

72715D00\_Loewe\_TS\_7.65, 72665D00\_Loewe\_TSM\_7.65

(I)

La opción de fijación en pared es solo para televisores de la siguiente tabla de correspondencias: ver la tabla TV/Loewe TS 7, Loewe TSM 7. Las instrucciones de montaje actuales pueden obtenerse en nuestro servidor FTP: [ftp://ftp.loewe.de/Assembly\\_Instructions/.....](ftp://ftp.loewe.de/Assembly_Instructions/)

72710D00\_Loewe\_TS\_7.55, 72620D00\_LOEWE\_TSM\_7.55

72715D00\_Loewe\_TS\_7.65, 72665D00\_Loewe\_TSM\_7.65

(E)

**В комплект входит:**

(RUS)

**Loewe TS 7/Loewe TSM 7**

- A 1 x Крепление A
- B 1 x Крепление B
- C 1 x Опорная трубка с крепежной пластиной
- D 1 x Винт с потайной головкой M6 x 45
- E 4 x винты M4 x 12 Torx T20
- F 2 x кабель велкро
- G 1 x Защитный войлок

x Abbildung zeigt Loewe TSM 7  
 Kann vom tatsächlichen Produkt abweichen.

**Leveringsomvang**

(NL)

**Loewe TS 7/Loewe TSM 7**

- A 1 x steunbalk A
- B 1 x steunbalk B
- C 1 x draagbuis met montageplaat
- D 4 x verzonken schroef M5 x 45
- E 4 x inbusschroef M4 x 12 torx T20
- F 2 x kabelbandje
- G 1 x beschermviltje

x De afbeelding toont de Loewe TSM 7  
 Kan afwijken van het daadwerkelijke product.

**Scope of delivery**

(GB)

**Loewe TS 7/Loewe TSM 7**

- A 1 x Brace A
- B 1 x Brace B
- C 1 x Support tube with mounting plate
- D 4 x Countersunk screws M5 x 45
- E 4 x Flange head screw M4 x 12 Torx T20
- F 2 x Velcro cable ties
- G 1 x Protective felt

x Illustration shows Loewe TSM 7  
 Can differ from the actual product.

**Contenu de la livraison**

(F)

**Loewe TS 7/Loewe TSM 7**

- A 1 x barre A
- B 1 x barre B
- C 1 x tube support avec plaque de montage
- D 4 x vis à tête fraisée M5 x 45
- E 4 x vis à tête bridée M4 x 12 Torx T20
- F 2 x attache-câble
- G 1 x feutre de protection

x L'illustration représente Loewe TSM 7  
 Peut différer du produit réel.

**Volumen di forniture**

(I)

**Loewe TS 7/Loewe TSM 7**

- A 1 x staffa A
- B 1 x staffa B
- C 1 x tubo di supporto con piastra di montaggio
- D 4 x viti svasate M5 x 45
- E 4 x viti a testa flangiata M4 x 12 Torx T20
- F 2 x fascette fermacavi
- G 1 x feltro protettivo

x La figura si riferisce a Loewe TSM 7  
 Può essere differente dal prodotto effettivo.

**Volumen de suministro**

(E)

**Loewe TS 7/Loewe TSM 7**

- A 1 x barra transversal A
- B 1 x barra transversal B
- C 1 x tubo de soporte con placa de montaje
- D 4 x tornillos avellanados M5 x 45
- E 4 x tornillos con cabeza de brida M4 x 12 Torx T20
- F 2 x sujetacables con velcro
- G 1 x fieltro de protección

x La ilustración muestra el Loewe TSM 7  
 Puede no ser igual que el producto real.

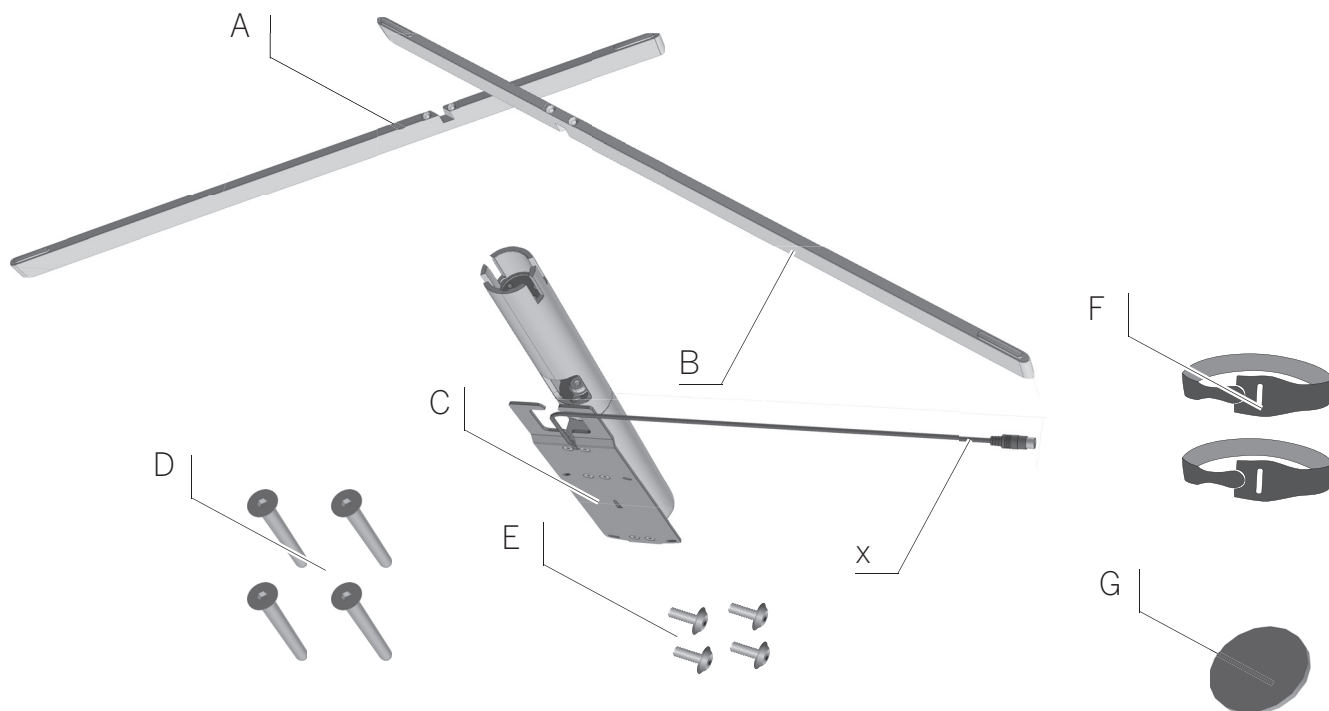

**Необходимые инструменты**

(D)

- Отвертка TORX T20
- Шестигранный ключ SW4

**Volgende gereedschap nodig**

(NL)

- Torx T20
- Inbus SW4

**Required tools**

(GB)

- Torx T20
- Hexagon socket wrench SW4

**Outils nécessaires**

(F)

- Torx T20
- Six pans creux SW4

**Strumenti necessari**

(I)

- Testa torx T20
- Testa esagonale SW4

**Herramienta necesaria**

(E)

- Torx T20
- Hexágono interior SW4

Установка Loewe TS 7/Loewe TSM 7 (RUS)

Monta Lieferumfangge du Loewe TS 7/Loewe TSM 7 (F)

Loewe TS 7/Loewe TSM 7 montereren (NL)

Montaggio Loewe TS 7/Loewe TSM 7 (I)

Install Loewe TS 7/Loewe TSM 7 (GB)

Monte el dispositivo „Loewe TS 7/Loewe TSM 7“ (E)

(RUS)

⚠ Для сборки, используйте защитные накладки на delicate поверхности для предотвращения царапин.

- 1 Обратите внимание на расположение длинной и короткой части стойки (A), она должна лежать как показано на рисунке
- 2 Убедитесь, что оба отверстия и паз расположены как показано на рисунке

3 Стойки (a) используются в опорной трубе с монтажной пластиной

(NL)

⚠ Leg tijdens de hele montage een beschermende onderlegger over kwetsbare oppervlakken. Zo voorkomt u krassen.

- 1 Let op de plaats van het lange en korte deel van steunbalk (A); leg steunbalk (A) neer zoals aangegeven
- 2 Let erop dat de verzinkingen van beide boorgaten en de uitsparing (sleuf), zoals afgebeeld naar boven zijn gericht.
- 3 Steunbalk (A) geplaatst in de draagbuis met montageplaat

(GB)

⚠ For the entire assembly, lay a protective pad on delicate surfaces. To prevent scratching.

- 1 Note the location of the long and short part of the strut (A), strut (A), ready to lay out as shown
- 2 Make sure that the cuts on both holes and the notch (groove) points upward as shown.
- 3 Struts (A) used in the support tube with mounting plate

(F)

⚠ Tout au long du montage, posez un support protecteur sur les surfaces sensibles. Vous évitez ainsi des rayures.

- 1 Tenir compte de la position de la découpe longue et courte de la barre (A), tenir à portée de main la barre (A) comme illustré
- 2 Veillez à ce que les enfoncements aux deux trous et l'entaille (rainure) pointent vers le haut comme illustré.
- 3 Les barres (A) dans le tube support sont utilisées avec la plaque de montage

(I)

⚠ Durante tutte le operazioni di montaggio collocare uno strato protettivo sulle superfici delicate per impedire che si graffino.

- 1 Fate attenzione alla posizione della parte corta e lunga della staffa (A), preparare la staffa (A) come indicato
- 2 Fate attenzione che le svasature sui due fori e l'intaglio (nut) siano rivolti verso l'alto come indicato.
- 3 Supporti (A) inseriti nel tubo di supporto con la piastra di montaggio

(E)

⚠ Durante todo el montaje coloque una capa protectora sobre las superficies delicadas. De este modo se evitarán ralladuras.

- 1 Coloque las piezas larga y corta de la barra transversal (A), barra transversal (A), tal y como se muestra
- 2 Al hacerlo, fíjese en que la parte hundida de ambos orificios y la entalladura (ranura) miren hacia arriba tal y como se indica.
- 3 Barra transversal (A) colocada en el tubo de soporte con la placa de montaje

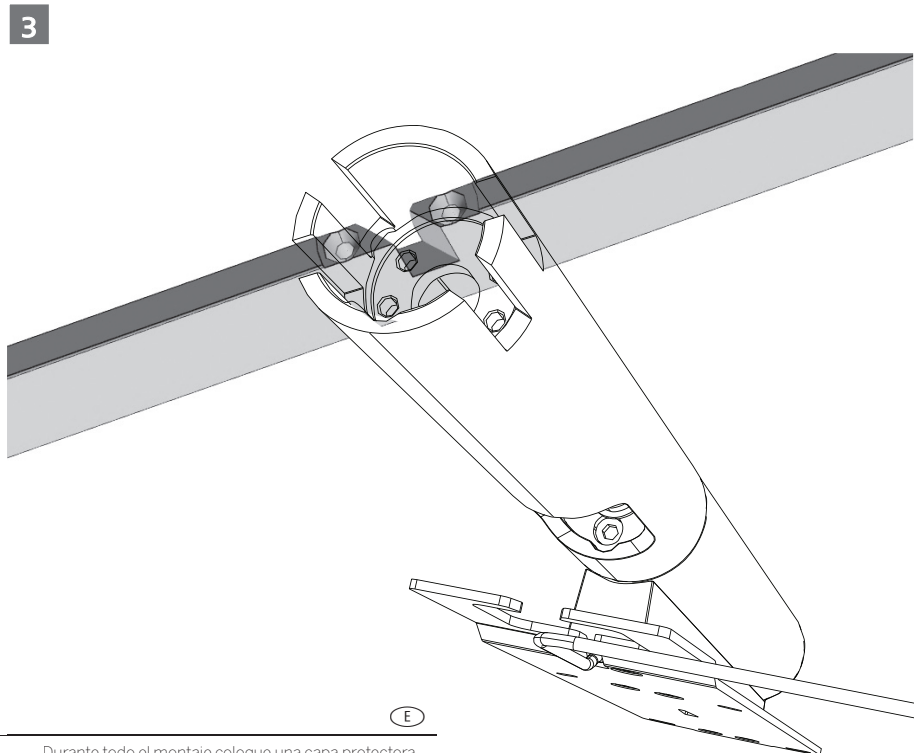
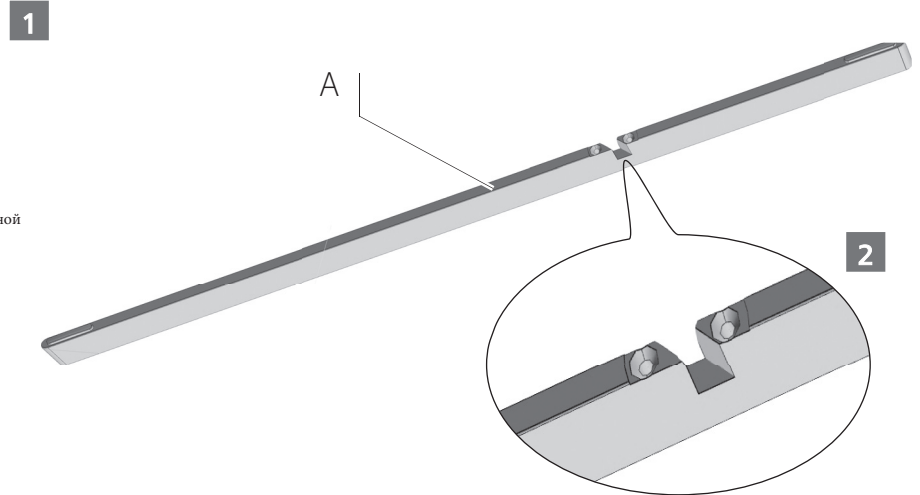

⚠ Durante todo el montaje coloque una capa protectora sobre las superficies delicadas. De este modo se evitarán ralladuras.

- 1 Coloque las piezas larga y corta de la barra transversal (A), barra transversal (A), tal y como se muestra
- 2 Al hacerlo, fíjese en que la parte hundida de ambos orificios y la entalladura (ranura) miren hacia arriba tal y como se indica.
- 3 Barra transversal (A) colocada en el tubo de soporte con la placa de montaje

Установка Loewe TS 7/Loewe TSM 7 (RUS)

Loewe TS 7/Loewe TSM 7 monteren (NL)

Install Loewe TS 7/Loewe TSM 7 (GB)

Monta Lieferumfangge du Loewe TS 7/Loewe TSM 7 (F)

Montaggio Loewe TS 7/Loewe TSM 7 (I)

Monte el dispositivo „Loewe TS 7/Loewe TSM 7“ (E)

(RUS)

⚠ Для сборки, используйте защитные накладки на delicate поверхности для предотвращения царапин.

- 4 Распорки (B) выложены как показано на рисунке
- 5 Убедитесь, что оба отверстия и паз расположены как показано на рисунке
- 6 Стойки (B) используются в опорной трубе с монтажной пластиной

(NL)

⚠ Leg tijdens de hele montage een beschermende onderlegger over kwetsbare oppervlakken. Zo voorkomt u krassen.

- 4 Leg steunbalk (B) neer zoals aangegeven
- 5 Let erop dat de verzinkingen in beide boorgaten, zoals afgebeeld, naar boven zijn gericht en de uitsparing (sleuf) naar onder.
- 6 Steunbalk (B) in de draagbuis met montageplaat geplaatst

(GB)

⚠ For the entire assembly, lay a protective pad on delicate surfaces. To prevent scratching.

- 4 Strut (B), ready to lay out as shown
- 5 Make sure that the cuts on both holes point upward as shown and the notch (groove) points down.
- 6 Struts (B) used in the support tube with mounting plate

(F)

⚠ Tout au long du montage, posez un support protecteur sur les surfaces sensibles. Vous évitez ainsi des rayures.

- 4 Tenir à portée de main la barre (B) comme illustré
- 5 Veillez à ce que les enfoncements aux deux trous pointent vers le haut et que l'entaille (rainure) pointe vers le bas comme illustré.
- 6 Les barres (B) dans le tube support sont utilisées avec la plaque de montage

(I)

⚠ Durante tutte le operazioni di montaggio collocate uno strato protettivo sulle superfici delicate per impedire che si graffino.

- 4 Preparare la staffa (B) come indicato
- 5 Fate attenzione che le svasature sui due fori siano rivolte verso l'alto come indicato e l'intaglio (nut) verso il basso.
- 6 Supporti (B) inseriti nel tubo di supporto con la piastra di montaggio

(E)

⚠ Durante todo el montaje coloque una capa protectora sobre las superficies delicadas. De este modo se evitarán ralladuras.

- 4 Coloque la barra transversal (B) tal y como se muestra
- 5 Al hacerlo preste atención a que las ranuras en ambos orificios miren hacia arriba tal y como se muestra y la entalladura (ranura) mire hacia abajo.
- 6 Barra transversal (B) colocada en el tubo de soporte con la placa de montaje

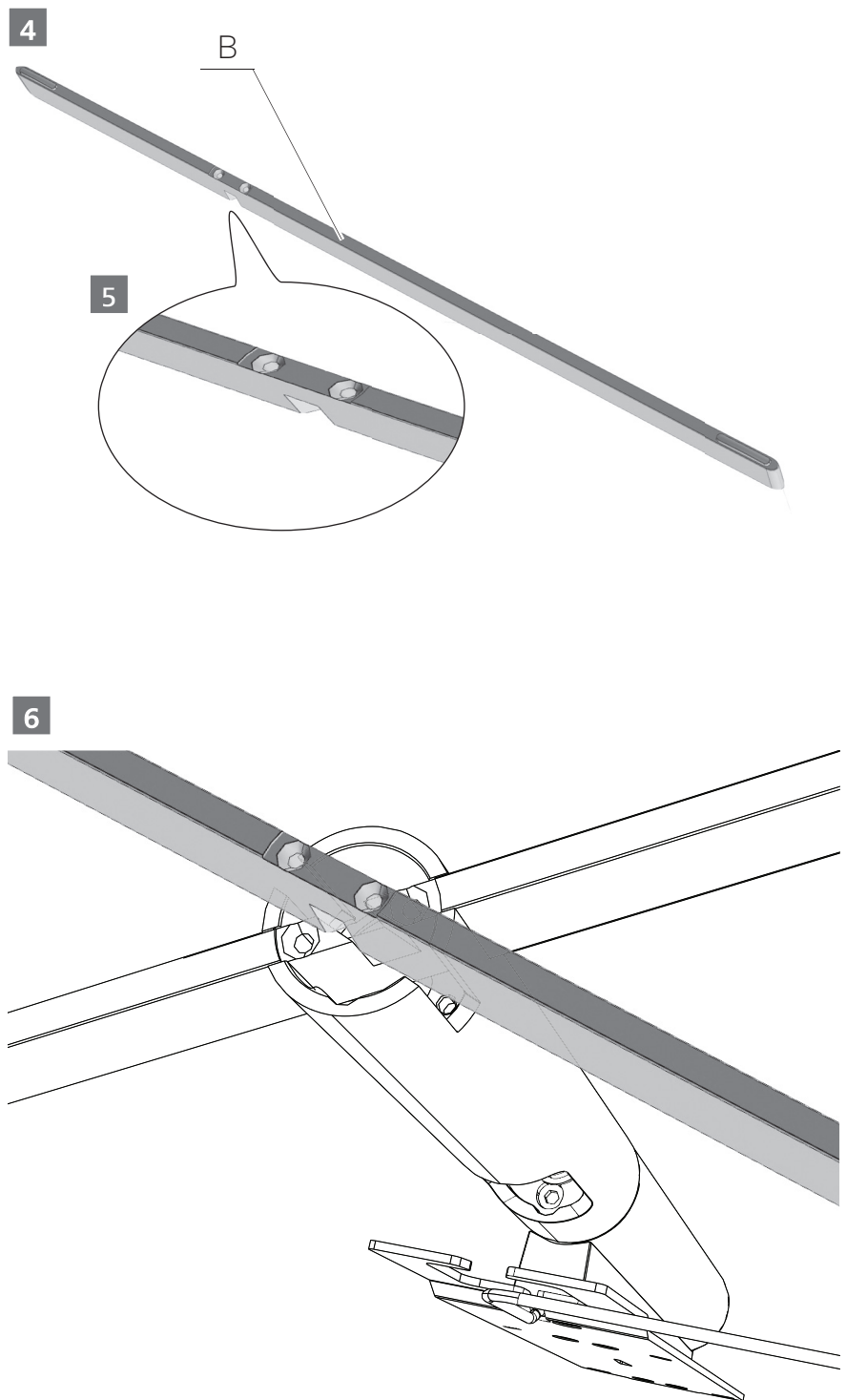

Установка Loewe TS 7/Loewe TSM 7

(RUS)

Loewe TS 7/Loewe TSM 7 monteren

(NL)

Install Loewe TS 7/Loewe TSM 7

(GB)

Monta Lieferumfangge du Loewe TS 7/Loewe TSM 7

(F)

Montaggio Loewe TS 7/Loewe TSM 7

(I)

Monte el dispositivo „Loewe TS 7/Loewe TSM 7“

(E)

(RUS)

**7** Возьмите четыре винта с потайной головкой (D) с шестигранной SW3 (не входит в комплект), закрутите и прикрепите обе распорки, как показано на рисунке

**8** Момент затяжки винты с потайной головкой составляет около 5 Нм.  
 Защитный войлок (r) центральной части придерживается на точке винтового соединения

(NL)

**7** Draai de vier verzonken schroeven (D) met een inbusleutel SW3 (niet in de levering inbegrepen) vast zoals afgebeeld, om beide steunbalken te bevestigen. Het aanhaalmoment van de verzonken schroeven is ongeveer 5 Nm.

**8** Plak het beschermviltje (G) in het midden van de plaats met de schroeven.

(GB)

**7** Four countersunk screws (D), with hex driver SW3 (not included), screw in and attach both struts as shown. Tightening torque of the countersunk screws is approximately 5 Nm.

**8** Protective felt (G) centrally stuck to the screw connection point.

(F)

**7** Tourner les quatre vis à tête fraisée (D) avec la clé à six creux SW3 (non fournie) comme illustré et fixer les deux barres. Couple de serrage des vis à tête fraisée d'env. 5 Nm.

**8** Coller le feutre de protection (G) au centre du point de vissage.

(I)

**7** Ruotare le quattro viti svasate (D), con una chiave esagonale SW3 (non compresa nella fornitura) come indicato e fissare entrambi i supporti.

Momenti di serraggio delle viti svasate ca. 5 Nm.

**8** Incollare il feltro protettivo (G) al centro del punto di avvvitamento.

(E)

**7** Atornille los cuatro tornillos avellanados (D) con una llave hexagonal SW3 (no incluida en el material suministrado) tal y como se muestra, y fije ambas barras transversales.

**8** Momento de apriete de los tornillos avellanados 5 Nm.  
 Pegue el fieltro de protección (G) centrado sobre el punto de atornillado.

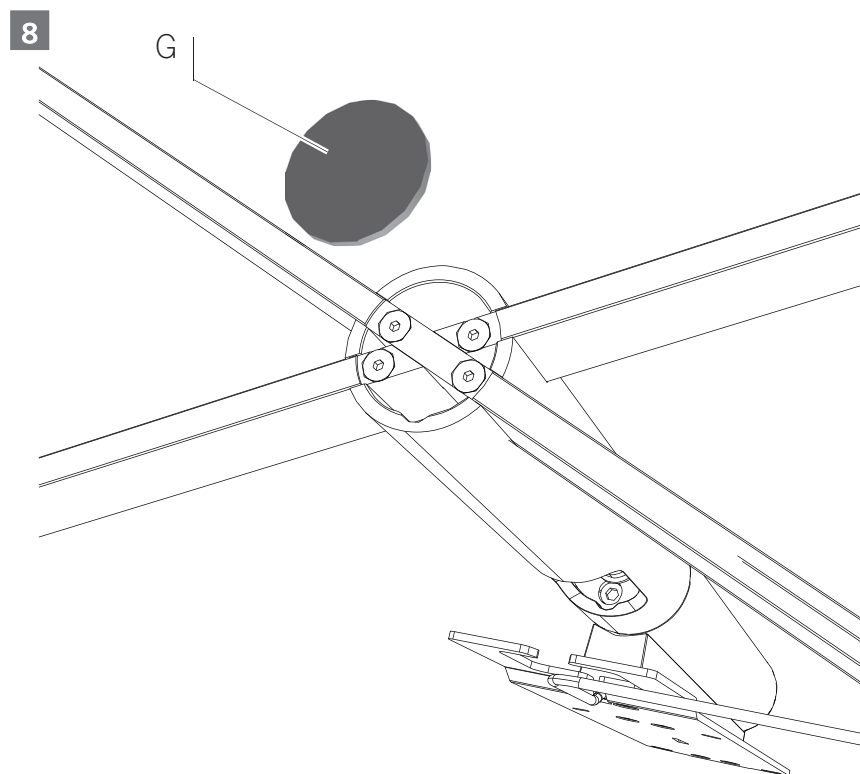
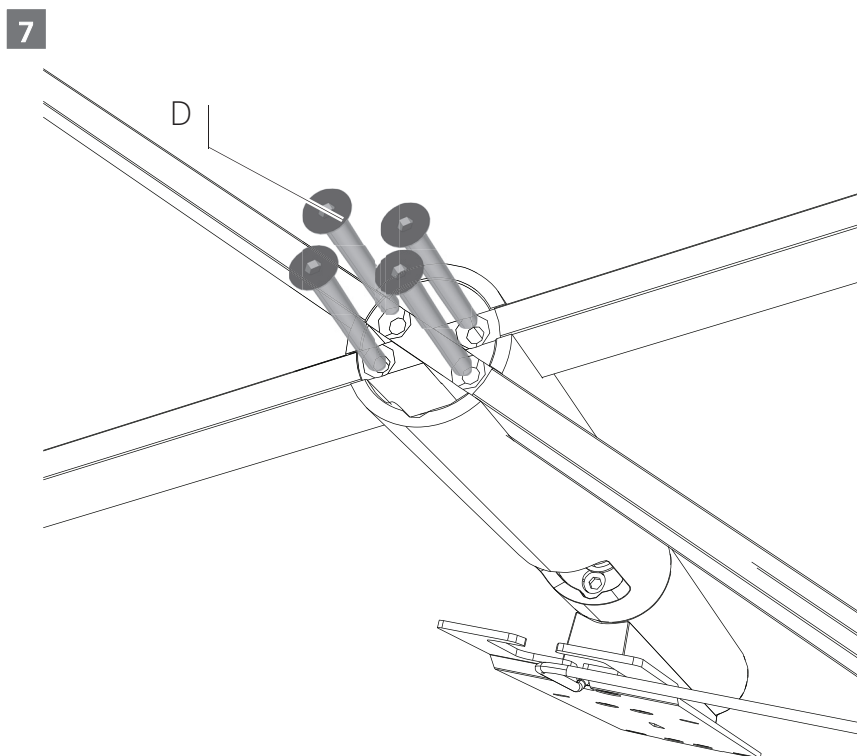

**Установка Loewe TS 7/Loewe TSM 7** (RUS)

**Monta Lieferumfangge du Loewe TS 7/Loewe TSM 7** (F)

(RUS)

9 Поддержка трубки с крепежной пластиной (c), стойка (a), стойки (B), соединенные с винтами с потайной головкой (D) и защитный войлок (f) стала Loewe TS 7/ Loewe TSM 7

11 Оба длинных конца распорки соединены с монтажной пластиной. The Loewe TS 7/ Loewe TSM 7 теперь готова к установке телевизора.

(NL)

9 De draagbuis met montageplaat (C), steunbalk (A), steunbalk (B), verbonden met verzonken schroeven (D) en het beschermviltje (G) zijn nu Loewe TS 7/ Loewe TSM 7 geworden

10 Beide lange delen van de steunbalken wijzen met de montageplaat naar voren  
 De Loewe TS 7/ Loewe TSM 7 is gereed voor het tv-toestel

(GB)

9 The support tube with mounting plate (C), strut (A), strut (B), connected with countersunk screws (D) and the protective felt (G) has now become the Loewe TS 7/ Loewe TSM 7

10 Both long ends of the struts are shown with the mounting plate forward  
 The Loewe TS 7/ Loewe TSM 7 is ready for the TV

(F)

9 Le tube support avec plaque de montage (C), barre (A), barre (B), raccordé avec les vis à tête fraisée (D) et le feutre de protection (G) portent désormais la dénomination Loewe TS 7/ Loewe TSM 7

10 Les deux longues extrémités des barres pointent vers l'avant avec la plaque de montage  
 Le Loewe TS 7/ Loewe TSM 7 est compatible avec le téléviseur

(I)

9 Il tubo di supporto con la piastra di montaggio (C), la staffa (A), la staffa (B), collegati alle viti svasate (D) e il feltro protettivo (G) ora compongono Loewe TS 7/ Loewe TSM 7

10 Entrambe le estremità lunghe delle staffe hanno la piastra di montaggio rivolta in avanti  
 Loewe TS 7/ Loewe TSM 7 è pronto per il televisore

(E)

9 El tubo de soporte con la placa de montaje (C), la barra transversal (A) y la barra transversal (B) unidos con los tornillos avellanados (D) y el fieltro de protección (G), se transforman en el Loewe TS 7/Loewe TSM 7

10 Los dos extremos largos de las barras transversales muestran la placa de montaje hacia adelante  
 El Loewe TS 7/ Loewe TSM 7 está preparado para el televisor

**Loewe TS 7/ Loewe TSM 7 monteren** (NL)

**Montaggio Loewe TS 7/Loewe TSM 7** (I)

**Install Loewe TS 7/Loewe TSM 7** (GB)

**Monte el dispositivo „Loewe TS 7/ Loewe TSM 7“** (E)

9

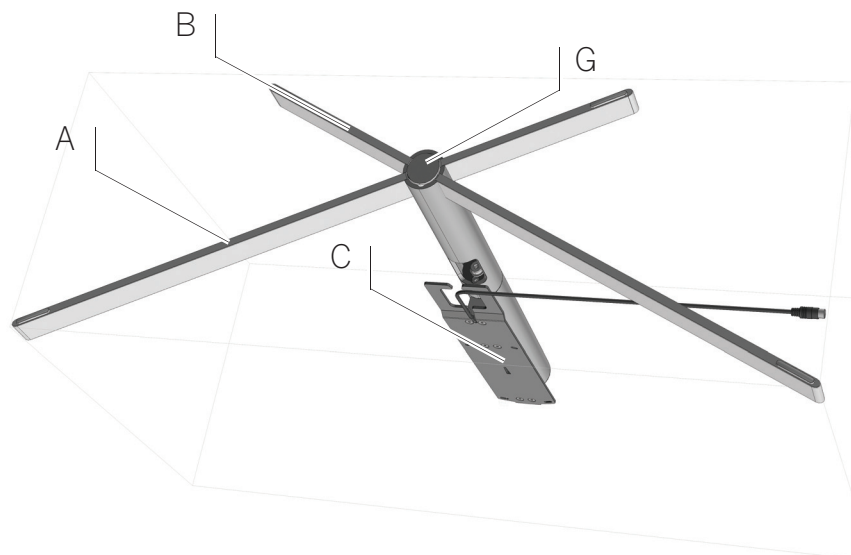

10

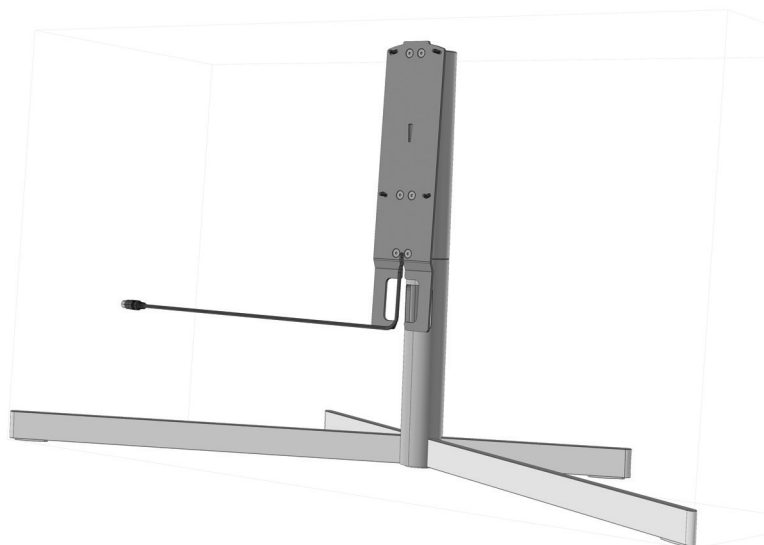



**Распаковка телевизора**

(RUS)

**TV-toestel uitpakken**

(NL)

**Unpack the TV set**

(GB)

**Déballéz le téléviseur**

(F)

**Disimballare il televisore**

(I)

**Desempaquetar el televisor**

(E)

(RUS)

**!** Внимание! Телевизор весит около 30 кг. Для дальнейшей установки потребуются 3 человека.

**11** Распакуйте телевизор, как показано на рисунке.

**12** Обратите внимание, как закреплен телевизор. Для дальнейшей установки потребуются 2 человека.

(NL)

**!** Let op! Het tv-toestel weegt ongeveer 30 kg. Voor de verdere montage zijn ten minste 3 personen vereist. Neem ook de afgebeelde wijze van uitpakken van het tv-toestel, zoals het instructieblad en de opdruk op de verpakking, in acht.

**11** Breng het tv-toestel naar de plaats waar u het neer wilt zetten en pak hem zover uit als is aangegeven.

**12** Let op de verzonken grepen (zie de schets, pijlen). Pak het tv-toestel op die plaatsen vast om het eruit te halen. Het tv-toestel moet voor verdere montage door ten minste

(GB)

**!** Attention! TV weighs approximately 30 kg. For further mounting at least 3 people are required. Please note the appropriate unpacking instructions for the TV, such as the information sheet and what's printed on the packaging.

**11** Bring the TV to the installation site and unpack it as shown.

**12** Please note the grips (see sketch, arrows). Grab TV at these positions for lifting. For further mounting, at least 2 people are needed to carry/lift the TV.

(F)

**!** Attention ! Le téléviseur pèse environ 30 kg. Pour la suite du montage, il faut être 3 personnes au minimum. Tenez compte des instructions de déballage correspondantes du téléviseur telles que la fiche d'instructions et l'imprimé sur l'emballage)

**11** Placer le téléviseur sur son lieu de montage et le déballer comme illustré.

**12** Tenez compte des poignées (voir croquis, flèches). Attraper le téléviseur à ces positions pour le soulever. Pour la suite du montage, au moins 2 personnes portent/soulèvent le téléviseur

(I)

**!** Attenzione! L'apparecchio TV pesa circa 30 kg. Per l'ulteriore montaggio sono necessarie almeno 3 persone. Fate attenzione alle istruzioni di sbalaggio del televisore, come al foglio di istruzioni e la data riportata sulla confezione)

**11** Portate il televisore dove intendete installarlo e estraetelo dalla confezione, come indicato.

**12** Fate attenzione alle maniglie incassate (vd. Immagine, frecce). Afferrate il televisore impugnandolo grazie alle maniglie incassate per sollevarlo

(E)

**!** ¡Atención! El televisor pesa aproximadamente 30 kg. Para continuar el montaje son necesarias al menos 3 personas. Siga también las correspondientes indicaciones de desembalaje del televisor, las indicaciones de seguridad y la información impresa en el embalaje)

**11** Lleve el televisor hasta el lugar de emplazamiento y desembálelo tal y como se muestra.

Preste atención a las asas embutidas (consulte los esquemas y flechas)

Agarre el televisor en esos puntos para levantarlo. Para continuar el montaje, al menos 2 personas deben transportar/levantar el televisor

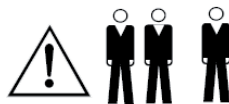

**11**

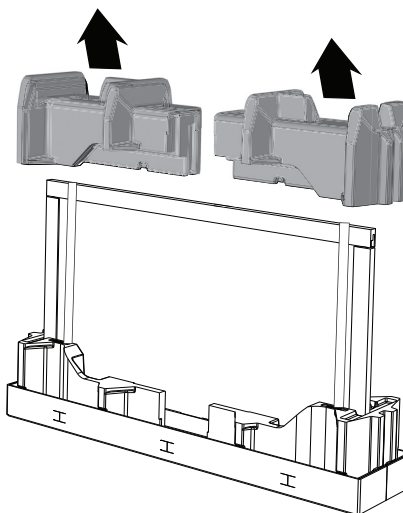
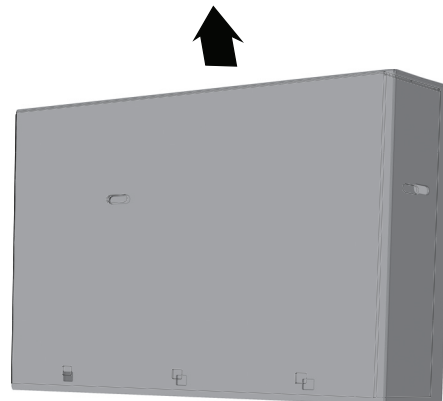

**12**

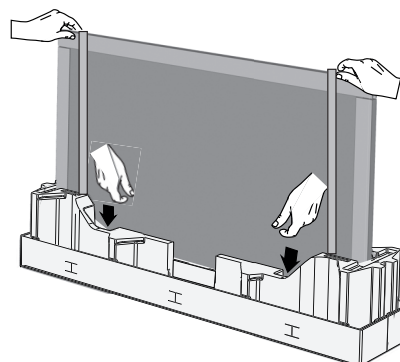

Loewe TS 7/Loewe TSM 7	- 10 -
Инструкция по установке	Instructions de montage
Montage-instructies	Istruzioni di montaggio
Installation instructions	Instrucciones de montaje

## Установка Loewe TS 7/Loewe TSM 7

(RUS)

## Loewe TS 7/Loewe TSM 7 monteren

(NL)

## Install Loewe TS 7/Loewe TSM 7

(GB)

## Monta Lieferumfangge du Loewe TS 7/Loewe TSM 7

(F)

## Montaggio Loewe TS 7/Loewe TSM 7

(I)

## Monte el dispositivo „Loewe TS 7/Loewe TSM 7“

(E)

(RUS)

**!** Внимание! С помощью третьего человека, телевизор должен быть аккуратно помещен на стойку. Защитите верхнюю часть стойки от возможных повреждений верхней частью упаковки телевизора.



**11** Телевизор должен быть установлен на крепежную пластину двумя людьми. Убедитесь, что вы попали в проушины N1 и N2 телевизора а проушина N3 зафиксирована. (аккуратно установите телевизор на стойку).



(NL)

**13**

**9** Let op! Met hulp van een derde persoon kan het tv-toestel nauwkeurig op de montageplaat van de Loewe TS 7 / Loewe TSM 7 worden geplaatst. Bescherm het bovendeel van de Loewe TS 7 / Loewe TSM 7 tegen beschadiging door deze met een vlies van het verpakkingsmateriaal af te dekken.

**10** Hang het tv-toestel met 2 personen aan de montageplaat (houd hem eerst zonder schroeven); let er daarbij op dat openingen (N1 en N2) van het tv-toestel en opening (N3) aangrijpen in de montageplaat (iets optillen en de tv tegen de Loewe TS 7 / Loewe TSM 7 duwen).

(GB)

**9** Attention! With the help of a third person, the TV can be accurately positioned on the mounting plate of the Loewe TS 7 / Loewe TSM 7. Protect the top of the Loewe TS 7 / Loewe TSM 7 from damage by covering it with the liner from the packaging material.

**10** TV should be mounted on the mounting plate by 2 people (initially held without screws); make sure that the lugs (N1 and N2) from the TV and lug (N3) lock into place (slightly lift and push the TV into the Loewe TS 7 / Loewe TSM 7).

(F)

**9** Attention ! À l'aide d'une troisième personne, le téléviseur peut être positionné précisément sur la plaque de montage du Loewe TS 7/ Loewe TSM 7. Protégez la partie supérieure du Loewe TS 7/ Loewe TSM 7 contre les dommages en la recouvrant avec le feutre présent dans l'emballage.

**10** Le téléviseur doit être accroché par 2 personnes sur la plaque de montage (tient alors sans vis) en veillant à ce que les cales (N1 et N2) du téléviseur soient accrochées et que la cale (N3) s'enclenche (soulever légèrement et appuyer le téléviseur contre Loewe TS 7 / Loewe TSM 7).

(I)

**9** Attenzione! Con l'aiuto di una terza persona il televisore può essere posizionato con precisione sulla piastra di montaggio di Loewe TS 7/ Loewe TSM 7. Proteggete la parte superiore di Loewe TS 7/ Coprite Loewe TSM 7 con un foglio del materiale da imballaggio per proteggerlo da danneggiamenti.

**10** Agganciate il televisore sulla piastra di montaggio con l'aiuto di 2 persone (si mantiene inizialmente in posizione senza viti), fate attenzione che le sporgenze (N1 e N2) si incardinino al televisore e che la sporgenza (n3) sia innestata (sollevare leggermente e spingere il TV verso Loewe TS 7/ Loewe TSM 7).

(E)

**9** ¡Atención! El televisor puede colocarse exactamente en la placa de montaje del Loewe TS 7/ Loewe TSM 7 con ayuda de una tercera persona. Proteja la parte superior del Loewe TS 7/ Loewe TSM 7 con fibra del embalaje para evitar que sufra daños.

**10** El televisor debe colgarse por 2 personas en la placa de montaje (sostener en principio sin tornillos), prestando atención a que las pestañas (N1 y N2) del televisor estén colgadas y la pestaña (N3) encaje (levantar ligeramente el televisor y presionar en dirección al Loewe TS 7/ Loewe TSM 7).

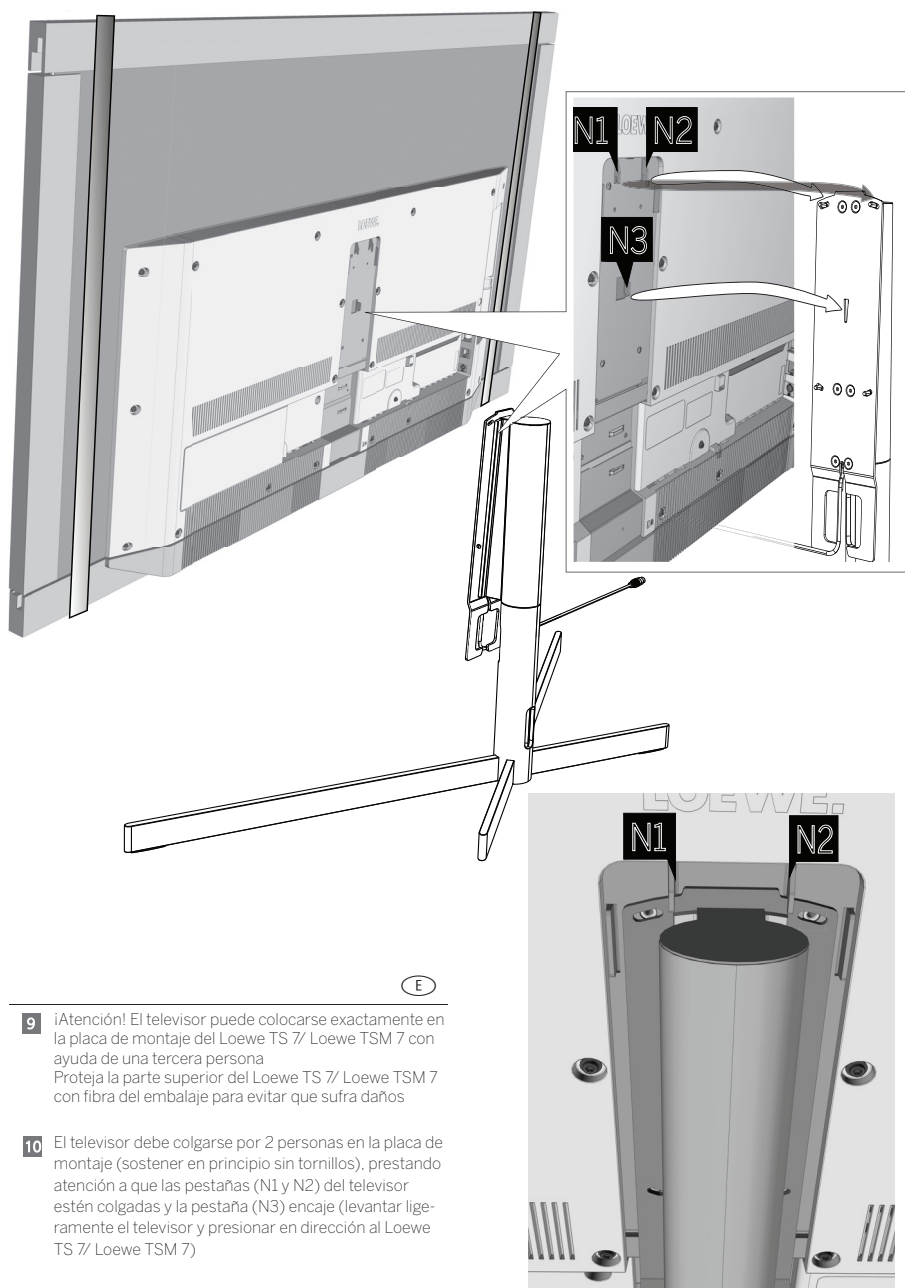

Установка Loewe TS 7/Loewe TSM 7 (RUS)	Loewe TS 7/ Loewe TSM 7 mon- teren (NL)	Install Loewe TS 7/ Loewe TSM 7 (GB)
Monta Lieferumfangege du Loewe TS 7/ Loewe TSM 7 (F)	Montaggio Loewe TS 7/ Loewe TSM 7 (I)	Monte el dispositivo „Loewe TS 7/ Loewe TSM 7“ (E)

**11** Завинтите винт (G) с помощью отвертки TORX T20.  
 Не применяйте механических усилий для завинчивания винта!  
 Осторожно снимите ленты (SB), четыре защитных полосы (a),

(RUS)

14

⚠ **Внимание!** Защитите телевизор от повреждений.

**11** Выровните телевизор горизонтально с помощью уровня.  
 Завинтите руками винт (G)

⚠ **ВНИМАНИЕ!** Отвинтите винт (стрелка 1),  
 используемый для перевозок, с помощью отвертки  
 TORX T20

(NL)

**14** Draai de inbusbouten Torx T20 (E) in tot aanslag – draai ze nog niet vast!

Verwijder de veiligheidsbanden (SB), de vier beschermlijsten (A), de stabilisatieplaat en het beschermvlies voorzichtig

⚠ Let op! Bescherm het tv-toestel tegen krassen

**15** Stel het tv-toestel met een waterpas horizontaal

Draai de inbusbouten (E) vast (handvast)

**LET OP**

**Verwijder de schroef voor de transportbeveiliging (pijl 1)**

(GB)

**14** Screw flange head screws Torx T20 (E) all the way in - do not tighten!

Carefully remove the backup tapes (SB), four protection strips (A), stabilisation plate and protective fabric covers

⚠ Attention! Protect TV set from damage caused by scratches

**15** Align the TV horizontally with a level

Tighten flange head screws (E) (by hand)

**ATTENTION**

**Remove the locking screw (arrow 1)**

(F)

**14** Tourner les vis à tête bridée Torx T20 (E) jusqu'à la butée – ne pas serrer !

Retirer avec précaution les bandes de sécurité (SB), les quatre barres de protection (A), la plaque de stabilisation et le feutre de protection

⚠ Attention ! Protéger le téléviseur des éraflures

**15** Mettre le téléviseur à l'horizontale avec un niveau à bulle

Bien serrer les vis à tête bridée (E) (à la main)

**ATTENTION**

**Retirer la vis de blocage de transport (flèche 1)**

(I)

**14** Avvitare le viti a testa flangiata Torx T20 (E) fino all'arresto – non stringere!

Rimuovere con cautela i nastri di sicurezza (SB), i quattro paracolpi (A), la lamiera di stabilizzazione e i tessuti di protezione

⚠ Attenzione! Proteggere il televisore da graffi

**15** Orientare il televisore in orizzontale con una livella a bolla

Serrare le viti a testa flangiata (E) (a mano)

**ATTENZIONE**

**Rimuovere la vite di trasporto (freccia 1)**

(E)

**14** ¡Gire los tornillos con cabeza de brida Torx T20 (E) sin llegar a fijar en el tope!

Sacar cuidadosamente las cintas de protección (SB), cuatro bordes de protección (A), la placa de estabilización y láminas de protección

⚠ ¡Atención! Proteja el televisor contra los arañazos

**15** Coloque el televisor horizontalmente con ayuda de un nivel de burbuja

Apriete los tornillo con cabeza de brida (E) (apretar a mano)

**ATENCIÓN**

**Retire el tornillo de seguridad para el transporte (flecha 1)**

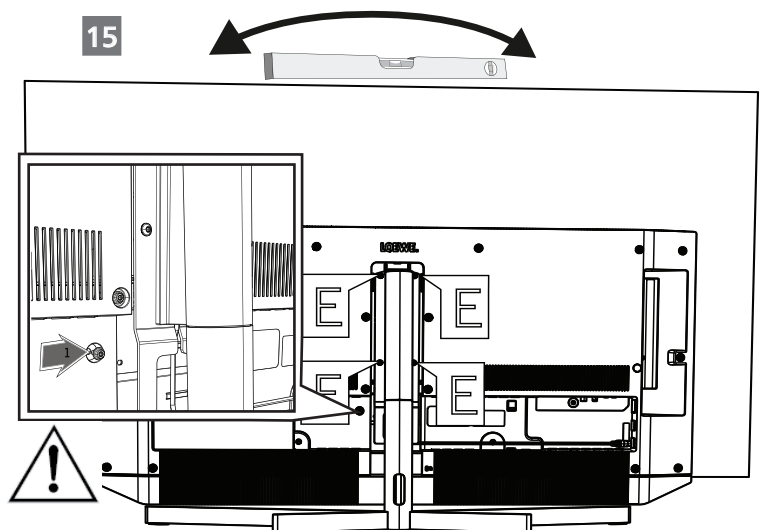
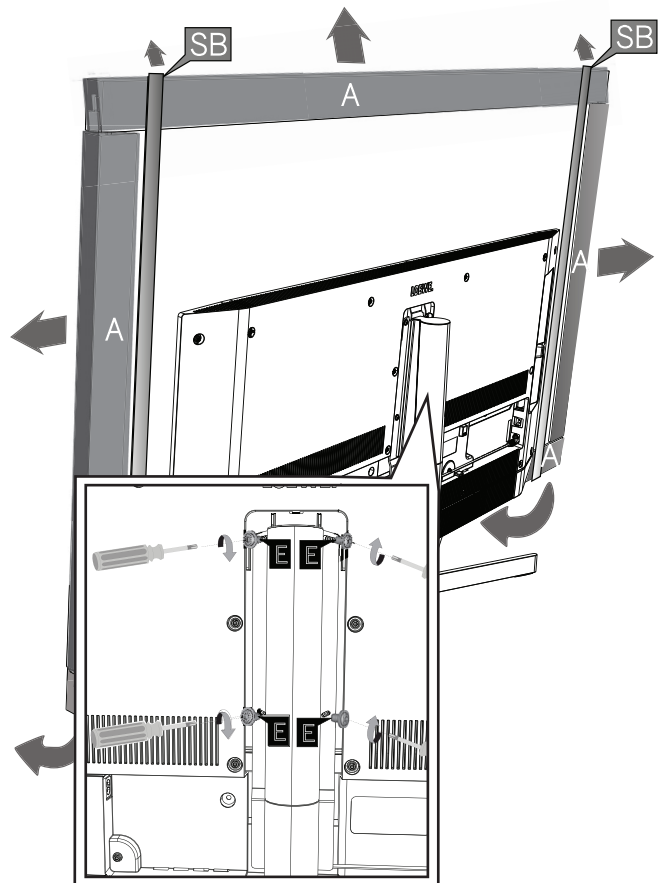

**Раскладка кабелей**

(RUS)

**Poser le câble de raccordement**

(F)

(RUS)

**11** Все кабели должны быть замотаны в специальный рукав. (S)  
 Он не включен в комплект, но может быть приобретен у дилера.

**11** Подключите телевизор согласно инструкции по установке телевизора.

(NL)

**16** De aansluitkabels, zoals netsnoer en ontvangstkabel, kunnen door één weefselhoes (H) worden gevoerd, die geen deel uitmaakt van de leveringsomvang, maar die bij uw leverancier kan worden verkregen. Zie pagina 15 voor informatie hierover

**17** Over de aansluitmogelijkheden van het tv-toestel. Neem voor het aansluiten de gebruiksaanwijzing van de tv in acht.

(GB)

**16** Connection cables, such as network and receiving cables can be installed in a fabric tube (H), this is not included, but can be purchased from the retailer. Information about this on page 15

**17** Here is the connection area on the TV. To connect, follow the TV instruction manual.

(F)

**16** Les câbles de raccordement, tels que le câble secteur et le câble réseau peuvent être posés dans le tuyau en tissu (H) ne sont pas fournis, mais peuvent être achetés chez le revendeur. Des informations à ce sujet peuvent être consultées à la page 15

**17** La zone de branchement sur le téléviseur est ici. Pour raccorder, tenir compte de la notice du téléviseur.

(I)

**12** I cavi di collegamento come il cavo di rete e di ricezione possono essere collocati in una guaina di tessuto (H) che non fa parte della fornitura, ma che può essere acquistata presso un rivenditore specializzato. Informazioni relative a pagina 15

**13** Ecco la zona di raccordo al televisore. Infine tenete presenti le istruzioni per l'uso del televisore.

(E)

**12** El cable de conexión y los cables de red pueden introducirse en un tubo textil (H), no incluido en el embalaje, pero que puede conseguirse en un comercio especializado. Información al respecto en la página 15

**13** Esta es el área de conexión al televisor. Siga el manual de instrucciones del televisor para realizar la conexión.

**Aansluitkabel leggen**

(NL)

**Connessione del cavo di collegamento**

(I)

**Lay out the connecting cable**

(GB)

**Pase el cable de conexión**

(E)

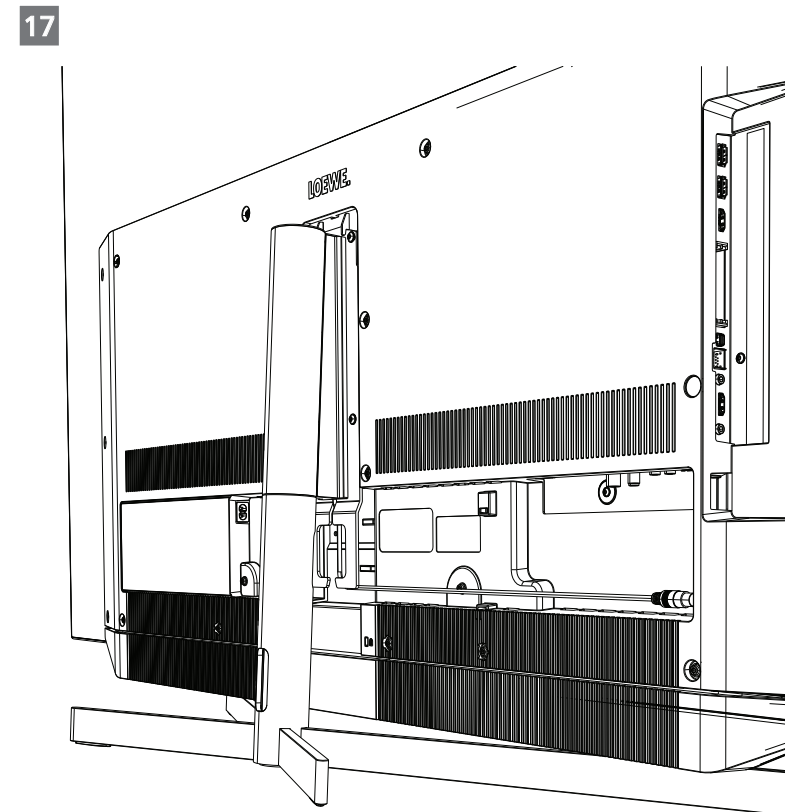
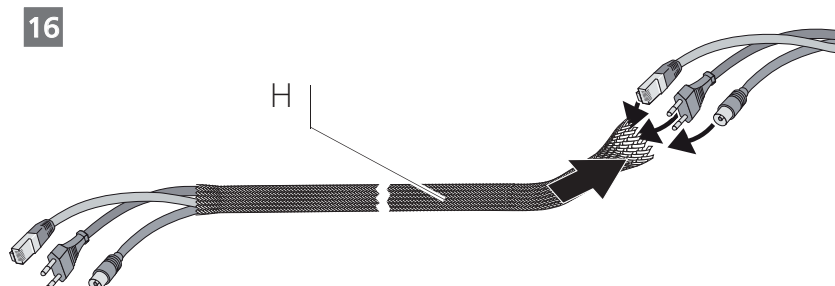

**Соединительный кабель** (RUS)

**Câbler le Loewe TS 7/Loewe TSM 7 et le téléviseur** (F)

(RUS)

**11** Протащите кабель через стойку как показано на рисунке. Подключите кабель к телевизору согласно инструкции.

(NL)

**18** Voer de kabels, zoals afgebeeld, door de Loewe TS 7/ Loewe TSM 7  
 Sluit de kabels aan op het tv-toestel (zie de schets, pijlen); neem de gebruiksaanwijzing van de tv in acht

(GB)

**18** Lead the cable, as shown, through the Loewe TS 7/ Loewe TSM 7  
 Connect cable to the TV (see sketch, arrows), refer to instruction manual

(F)

**18** Cheminer les câbles à travers le Loewe TS 7 / Loewe TSM 7 comme illustré  
 Raccorder les câbles au téléviseur (voir les croquis, flèches), tenir compte de la notice du téléviseur

(I)

**18** Far passare il cavo attraverso Loewe TS 7/ Loewe TSM 7 come indicato  
 Collegare il cavo al televisore (vd. Figura, freccia), tenere presenti le istruzioni per l'uso del televisore

(E)

**18** Pase el cable a través del Loewe TS 7/ Loewe TSM 7 tal y como se muestra  
 Conecte los cables al televisor; (consulte esquemas y flechas) siga el manual de instrucciones del televisor

**Loewe TS 7/Loewe TSM 7 en tv bekabelen** (NL)

**Cablaggio di Loewe TS 7/ Loewe TSM 7 e del televisore** (I)

**Wiring Loewe TS 7/Loewe TSM 7 and TV** (GB)

**Conecte el Loewe TS 7/ Loewe TSM 7 y el televisor** (E)

**18**

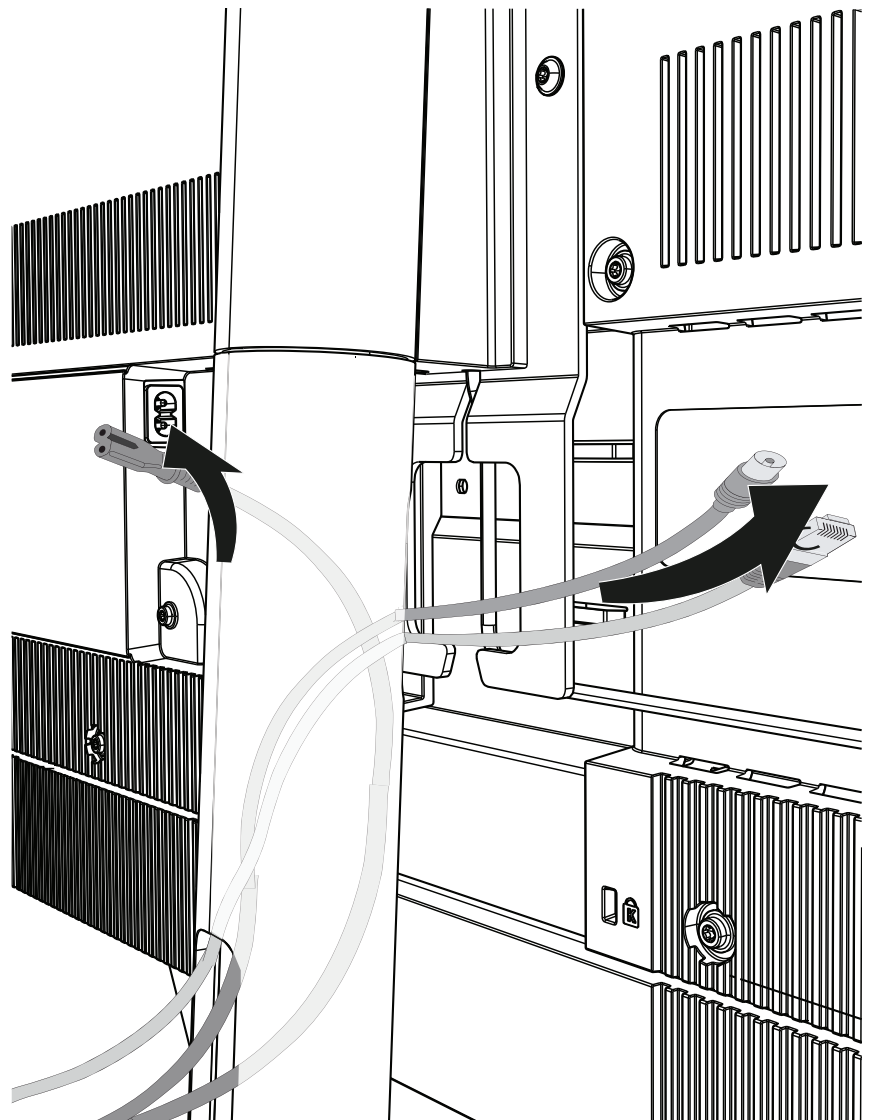

## Соединительный кабель

(RUS)

## Poser le câble de raccordement

(F)

(RUS)

**11** Loewe FSM 7- подключите кабель, убранный в стойку (стрелка 1)

**20** Убедитесь, что кабели ничем не передавлены. Зафиксируйте кабель кабельной стяжкой (H) как показано на рисунке. Стяжка входит в комплект. Второй стяжкой, если нужно, зафиксируйте их дополнительно.

(NL)

**19** Leg de bedieningsleiding (L) (alleen bij Loewe TSM 7, artikelnummer: 72620D00 en 72655D00) aan zoals afgebeeld en sluit hem aan; pijl 1

**20** Let erop dat de leidingen los (niet strak) hangen. Bevestig de kabels zoals afgebeeld met het kabelbandje (F). Indien nodig, kunnen de kabels met het tweede kabelbandje (F) verder worden vastgezet.

(GB)

**19** Control line (L) (only with Loewe TSM 7, item number: 72620D00 and 72655D00) install and connect as shown, arrow 1

**20** Make sure the cables are kept loose (not stretched). Cable with Velcro cable ties (F), attach as shown. With the second cable tie (F), if required, make another fixation.

(F)

**19** Poser et raccorder le câble de commande (L) (uniquement pour Loewe TSM 7, article numéro : 72620D00 et 72655D00) comme illustré, flèche 1

**20** Veillez à un cheminement souple des conduites (non tendues). Fixer le câble avec l'attache-câble (F) comme illustré. Le second attache-câble (F) peut servir à créer un second point d'attache le cas échéant

(I)

**19** Collocare i cavi flessibili (L) (solo per Loewe TSM 7, numero di articolo: 72620D00 e 72655D00) come indicato e collegarli, freccia 1

**20** Fate attenzione che i cavi non siano troppo tesi (non tirarli). Fissare i cavi con le fascette fermacavi (F) come indicato. Con la seconda fascetta fermacavi (F), se necessario, è possibile effettuare un ulteriore fissaggio.

(E)

**16** Coloque la línea de control (L) (solo con el Loewe TSM 7, nº de artículo: 72620D00 y 72655D00) tal y como se muestra y conéctela, flecha 1

**17** Preste atención a que los cables estén sueltos (no estén tirantes). Sujetar el cable con el sujetacables con velcro (F) como se muestra. Puede utilizar el segundo sujetacables con velcro (F) para sujetar otro cable si es necesario.

## Aansluitkabel leggen

(NL)

## Connessione del cavo di collegamento

(I)

## Lay out the connecting cable

(GB)

## Pase el cable de conexión

(E)

19

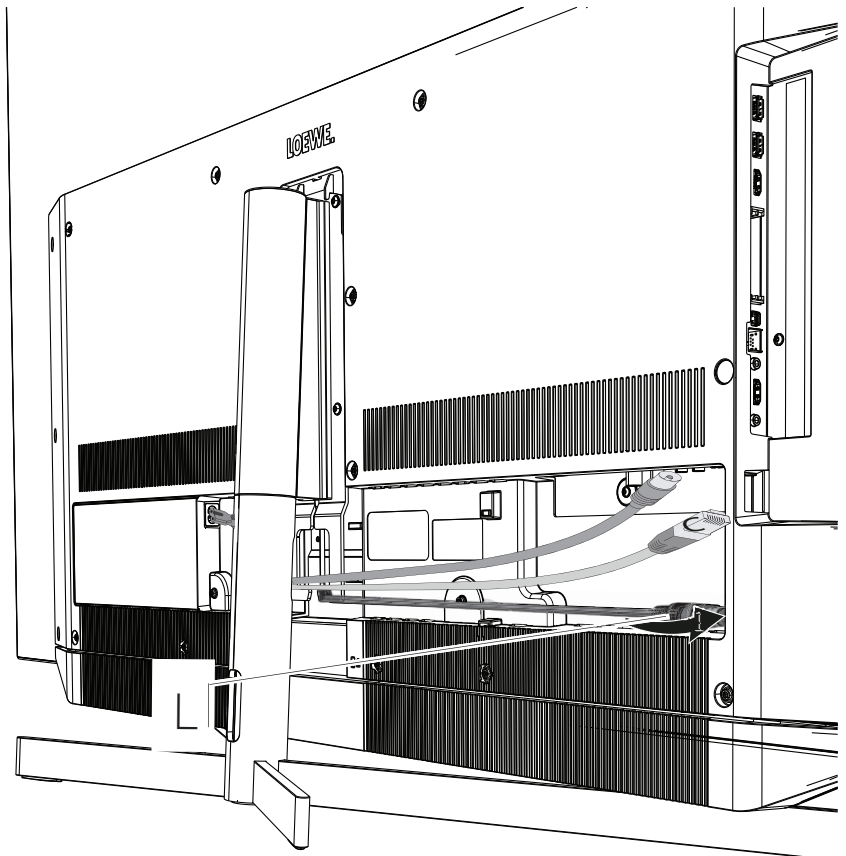

20

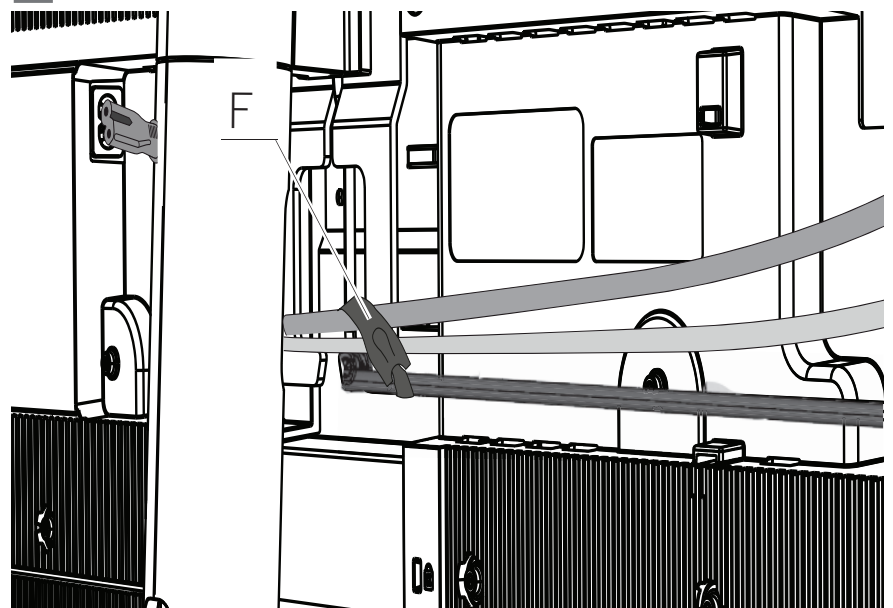

Loewe TS 7/Loewe TSM 7	- 15 -
Инструкция по установке	Instructions de montage
Montage-instructies	Istruzioni di montaggio
Installation instructions	Instrucciones de montaje

## Примечание

(RUS)

Опционально вы можете убрать кабели, которые находятся вне стойки в специальный рукав. Он не входит в комплект поставки. Вы можете приобрести рукава разных размеров и цветов у дилера..

Артикулы:  
Черный: 31947 004  
Серебряный : 31947 005

## Remarque

(F)

Il est possible le faire cheminer les câbles depuis le pied, dans un tuyau en tissu. Ce tuyau en tissu n'est pas fourni. Vous pouvez obtenir le tuyau en tissu dans différentes longueurs et couleurs auprès de votre revendeur.

Référence:  
Tuyau en tissu noir : 31947 004  
Tuyau en tissu argent: 31947 005

## Opmerking

(NL)

De mogelijkheid bestaat om de kabels die van de vloerstandaard wegvoeren door een weefselslang te voeren. Deze weefselslang maakt geen deel uit van de leveringsomvang. U kunt de weefselslang in verschillende lengtes en kleuren bij uw vakhandel verkrijgen.

Bestelnummer voor  
weefselslang zwart: 31947 004  
weefselslang zilver : 31947 005

## Avvertenza

(I)

Sussiste la possibilità di inserire i cavi che fuoriescono dal supporto a pavimento all'interno di una guaina in tessuto. Quest'ultima non è in dotazione. È possibile acquistare la guaina sopra indicata in diverse lunghezze e diversi colori presso il proprio rivenditore specializzato.

Numero d'ordine per  
tubo in tessuto nero : 31947 004  
tubo in tessuto argento: 31947 005

## Note

(GB)

There is the option of laying the cables that lead out of the floor stand together in a fabric sleeve. This fabric sleeve is not included. You can buy the fabric sleeve in different lengths and colours from your specialist retailer.

Order number for  
Fabric sleeve, black: 31947 004  
Fabric sleeve, silver: 31947 005

## Nota

(E)

Existe la posibilidad de colocar el cable que pasa por el soporte de suelo en un tubo textil. El tubo textil no se suministra. Puede adquirir tubo textil de diferentes longitudes y colores en un comercio especializado.

Número de pedido del  
tubo textil negro : 31947 004  
tubo textil plateado: 31947 005

---

Loewe TS 7  
Art. Nr. 72710D00  
Art. Nr. 72715D00

Loewe TSM 7  
Art. Nr. 72620D00  
Art. Nr. 72665D00

ООО "ЛЕВЕ Р.К."  
105005, Аптекарский пер., д.4, стр.2  
+7 (499) 940-42-32  
info@loewe-cis.ru

---

**LOEWE.**