

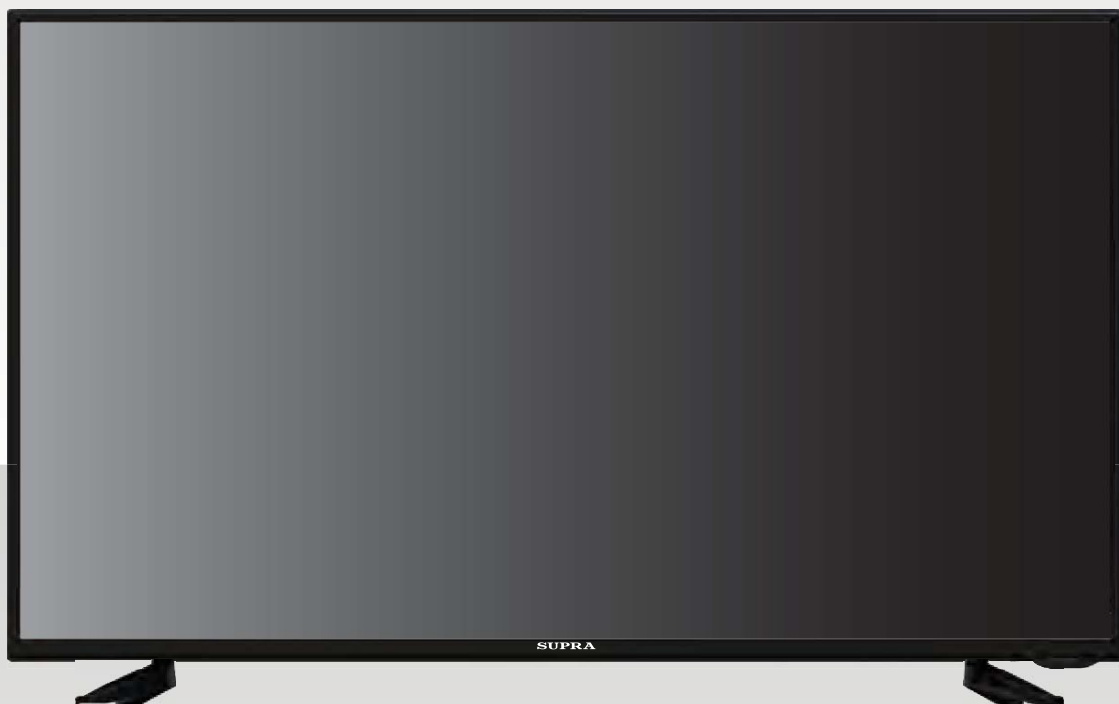

РУКОВОДСТВО ПО ЭКСПЛУАТАЦИИ



**Жидкокристаллический телевизор
со светодиодной подсветкой**

**STV-LC24T560FL, STV-LC32T560WL
STV-LC40T560FL, STV-LC43T560FL**

СОДЕРЖАНИЕ

Меры безопасности и меры предосторожности	3
Комплектация.....	6
Основные элементы управления телевизором	7
Кнопки панели управления	7
Разъемы подключения	7
Подготовка к эксплуатации	8
Использование пульта дистанционного управления	9
Установка телевизора	11
Выполнение присоединений	12
Базовые функции.	14
Первоначальные настройки	15
Меню настроек телевизора	16
Переход в меню настроек	16
Меню настроек телеканалов.....	16
Меню настроек изображения	18
Меню настроек звука	19
Меню настроек времени и таймера	20
Меню блокировок	21
Меню дополнительных настроек	22
Меню настроек подключения к ПК	24
Функции цифрового телевидения	25
Мультимедийный проигрыватель	26
Работа с телетекстом	31
Чистка и уход	32
Поиск и устранение простых неисправностей	33
Безопасная утилизация	34
Технические характеристики	36

Уважаемый покупатель!

Благодарим Вас за выбор продукции, выпускаемой под торговой маркой Supra.

Мы рады предложить Вам изделия, разработанные и изготовленные в соответствии с высокими требованиями к качеству, функциональности и дизайну. Мы уверены, что Вы будете довольны приобретением изделия от нашей фирмы.

Внимательно изучите данное руководство по эксплуатации. Перед началом эксплуатации телевизора все положения данного руководства должны быть прочитаны и поняты. Позаботьтесь о сохранности настоящего Руководства, используйте его в качестве справочного материала при дальнейшем использовании прибора.

ВНИМАНИЕ:

Телевизор находится под высоким напряжением! Во избежание поражения электрическим током не пытайтесь разобрать телевизор или устранить неисправность самостоятельно. Обращайтесь за помощью в сертифицированные специализированные сервисные центры.



Этот значок указывает на то, что телевизор находится под высоким напряжением и возможно поражение электрическим током.



Этот значок указывает на важные инструкции по использованию устройства, отраженные в руководстве по эксплуатации.

МЕРЫ БЕЗОПАСНОСТИ И МЕРЫ ПРЕДОСТОРОЖНОСТИ

Электричество может выполнять множество полезных функций, но оно также может причинять вред и повреждать имущество при неправильном использовании. При разработке и производстве данного телевизора безопасность эксплуатации была приоритетом, однако неправильная эксплуатация может привести к поражению электрическим током и возгоранию. Для вашей безопасности и продления срока службы изделия, пожалуйста, внимательно прочитайте данное руководство перед использованием, а также установкой, эксплуатацией и чисткой телевизора.

Внимательно изучите данное руководство по эксплуатации. Перед началом эксплуатации телевизора все положения данного руководства должны быть прочитаны и поняты.

Данное руководство нужно сохранить, чтобы обращаться к нему в дальнейшем.

Обращайте особое внимание на предупреждения, размещенные на корпусе телевизора и в данном руководстве.

Следуйте всем указаниям, приведенным в данном руководстве.

Применяйте только рекомендованные производителем приспособления и аксессуары.

Использование несоответствующих приспособлений и аксессуаров может стать причиной неисправности или несчастного случая.

При подключении телевизора для соблюдения мер безопасности не используйте розетки устаревшего типа (без заземления). Подсоединение производится с использованием полярной вилки или вилки с заземляющими контактами к заземленным розеткам.



Телевизор должен быть подсоединен к источнику переменного тока 220-240 В, 50/60 Гц. Ни в коем случае не подсоединяйте телевизор к источнику постоянного тока или любому другому источнику питания, характеристики которого отличаются от указанных.



Если вы не планируете использовать телевизор длительный период, то выньте кабель питания из розетки и отсоедините штекер антенны от телевизора.

Не допускайте перегибание и зажим кабеля питания, особенно в местах выхода кабеля из телевизора и соединения кабеля с вилкой.



Вилка питания телевизора используется как размыкающее устройство, поэтому розетка, к которой подключен кабель питания, должна быть легкодоступна. При отключении кабеля питания беритесь за вилку, не тяните за сам кабель. Избегайте превышения нагрузки на розетку электропитания и удлинители. Перегрузка может послужить причиной возгорания или поражения электрическим током.

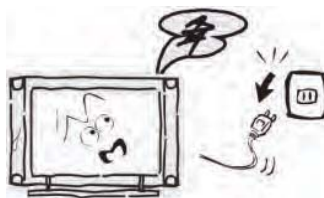

Если из телевизора пошел дым, внутри слышны странные звуки или чувствуется странный запах, немедленно отключите телевизор от электросети и обратитесь в сервисный центр за ремонтом.



По вопросам технического обслуживания и ремонта обращайтесь только в сертифицированные специализированные сервисные центры. Обслуживание требуется тогда, когда телевизор поврежден каким-либо образом (поврежден кабель питания или вилка, на телевизор пролита жидкость или внутрь попал посторонний предмет), если телевизор попал под дождь или находился во влажных условиях, работает не так, как указано в данном руководстве, в его работе произошли существенные изменения, телевизор падал или имеются повреждения на его корпусе.

МЕРЫ БЕЗОПАСНОСТИ И МЕРЫ ПРЕДОСТОРОЖНОСТИ



Открытие задней крышки или попытка выполнить ремонт самостоятельно лишают

права на гарантийный ремонт и могут привести к серьезным травмам или вызвать поражение электрическим током, а также стать причиной возникновения пожара.

Следите, чтобы дети не залезали на телевизор или на подставку или не толкали его.

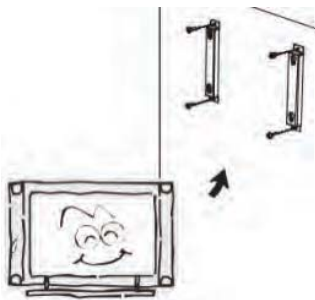

При монтаже телевизора на стене убедитесь в том, что строго соблюдаются инструкции изготовителя. Используйте только те крепежные приспособления, которые рекомендованы изготовителем.

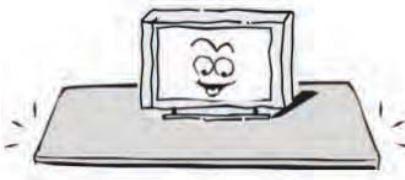

Не размещайте телевизор на неустойчивой тумбе, подставке, треноге или

на шатком столе. Размещение телевизора на неустойчивых подставках может привести к падению телевизора, что может и вызвать травму или повреждение.

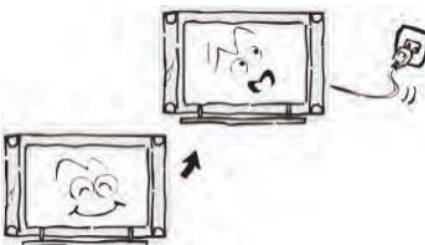

После перемещения телевизора из холодного места в теплое, требуется

оставить его на некоторое время выключенным, чтобы водяной конденсат мог испариться.

Используйте только ту подставку, кронштейн или стол, которые рекомендованы изготовителем или продаются вместе с телевизором. Когда используется тележка, будьте аккуратны при перемещении

тележки совместно с телевизором, чтобы избежать травм вследствие его опрокидывания. Неожиданные остановки, чрезмерные усилия и неровности поверхности пола могут привести к падению телевизора с тележки.

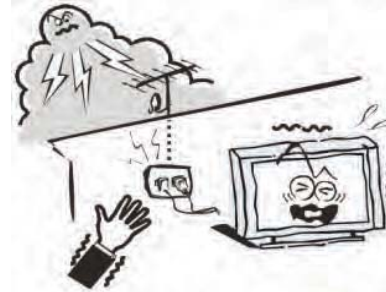

Для дополнительной защиты данного телевизора при грозовой погоде или когда не планируется его использование в течение длительного времени, отключите телевизор от розетки питания и отсоедините антенный кабель. Это предотвратит повреждение телевизора от молнии или из-за перепадов напряжения.

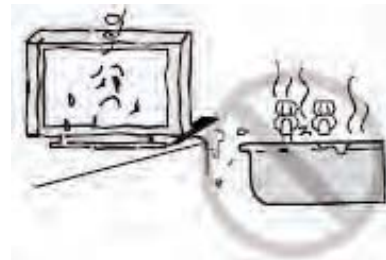

Не используйте телевизор вблизи воды, например, рядом с раковиной, мойкой или стиральной машиной, во влажном подвале,

вблизи бассейна и т. д. После транспортировки в условиях низкой температуры перед включением телевизора дайте выдержку около часа при комнатной температуре, не включайте телевизор сразу, так как это приведет к образованию конденсата, что может вызвать пожар, поражение электрическим током или другие последствия.



Не размещайте на телевизоре тяжелые посторонние предметы и сосуды с жидкостями. Не устанавливайте на телевизор источники открытого огня, например, горящие свечи, так как это может привести к выходу телевизора из строя или к его возгоранию.



МЕРЫ БЕЗОПАСНОСТИ И МЕРЫ ПРЕДОСТОРОЖНОСТИ

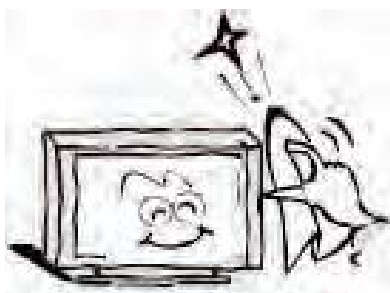

Перед чисткой телевизора выньте кабель питания из розетки.



Нельзя чистить телевизор жидкими или аэрозольными чистящими средствами. Для очистки используйте чистую сухую мягкую

ткань без ворса. При сильных загрязнениях допустимо применить слегка влажную ткань.



Регулярно протирайте вилку питания сухой тканью. Влага или пыль на контактных штырях могут привести к возгоранию или поражению электрическим током.



Устанавливайте телевизор в соответствии с инструкциями изготовителя. Для обеспечения вентиляции оставляйте вокруг теле-

визора свободное пространство не менее 10 см. Не закрывайте вентиляционные и другие отверстия, так как недостаточная вентиляция может вызвать перегрев и сокращение срока службы телевизора. Не размещайте телевизор на кровати, диване, ковре или другой аналогичной мягкой поверхности, так как при этом могут быть заблокированы вентиляционные отверстия. Данный телевизор не предусматривает установку внутри закрытого пространства, поэтому не размещайте телевизор в закрытом месте, таком, как шкаф для книг или стеллаж, если не обеспечена нормальная вентиляция.

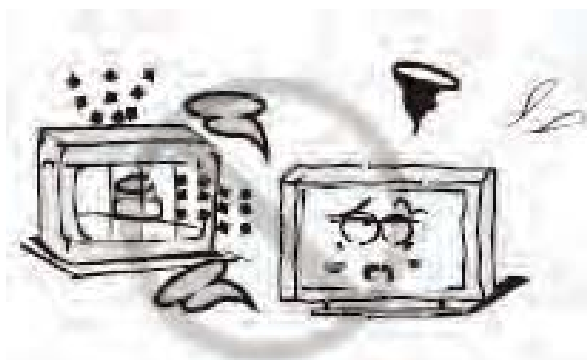

Не устанавливайте телевизор вблизи источников тепла, таких как батареи центрального отопления, тепловые радиаторы, обогреватели, печи или другие устройства (включая усилители), генерирующие тепло.



Никогда не вставляйте посторонние предметы в вентиляционные отверстия и открытые части телевизора. При эксплуатации телевизора используется высокое напряжение. Попадание посторонних предметов внутрь телевизора может послужить причиной поражения электрическим током и привести к повреждению деталей телевизора. Детям младше 3 лет не следует пользоваться телевизором.



При использовании наушников не устанавливайте слишком высокую громкость, чрезмерное звуковое давление может привести к потере слуха.

Использование видео игр или других внешних источников сигнала, генерирующих неподвижное изображение в течение 2 часов и более, может оставить неустранимые последствия в виде следов этого изображения на экране телевизора. Аналогичные последствия может вызвать длительный просмотр фильмов или передач в формате 4:3, т.к. в результате различной степени излучения

МЕРЫ БЕЗОПАСНОСТИ И МЕРЫ ПРЕДОСТОРОЖНОСТИ

по центру и по краям экрана, могут остаться полосы. В целях сохранения экрана рекомендуется устанавливать невысокую яркость и контрастность изображения во время видео игр или просмотра неподвижных изображений. Повреждение экрана в результате продолжительного отображения неподвижного изображения не подлежит гарантийному обслуживанию.

Основа жидкокристаллической панели, используемой в телевизоре, сделана из стекла. Поэтому она может разбиться при падении телевизора или ударе его другим предметом. Если ЖК-панель разбилась, перед тем, как дотрагиваться до нее, обязательно отсоедините вилку питания от розетки. Будьте аккуратны, не пораньтесь осколками стекла, если ЖК-панель разбилась.

Жидкокристаллическая панель – это высокотехнологическое изделие, дающее изображение высокого качества. Иногда на экране телевизора могут появиться несколько неактивных пикселей в форме фиксированных точек синего, зеленого, красного или черного цвета. Имейте в виду, что это не оказывает влияния на работоспособность телевизора.

Допустимая температура при эксплуатации телевизора: от 0° до +40° С.

Допустимая температура при транспортировке телевизора: от -20° до +50° С.

ПРИМЕЧАНИЕ:

Рисунки и иллюстрации в этом руководстве пользователя размещены только в ознакомительных целях и могут отличаться от фактического вида устройства.

Дизайн продукта и технические характеристики могут быть изменены производителем без уведомления.

КОМПЛЕКТАЦИЯ

Откройте коробку и убедитесь в полной комплектации телевизора:

Телевизор – 1

Подставка - 1

Кабель питания (если предусмотрено конструкцией) – 1

Пульт дистанционного управления – 1

Руководство пользователя – 1

Гарантийный талон – 1

ПРИМЕЧАНИЕ:

Для безопасной и удобной транспортировки телевизора сохраните оригинальную упаковку.

Кнопки панели управления

STV-LC24T560FL

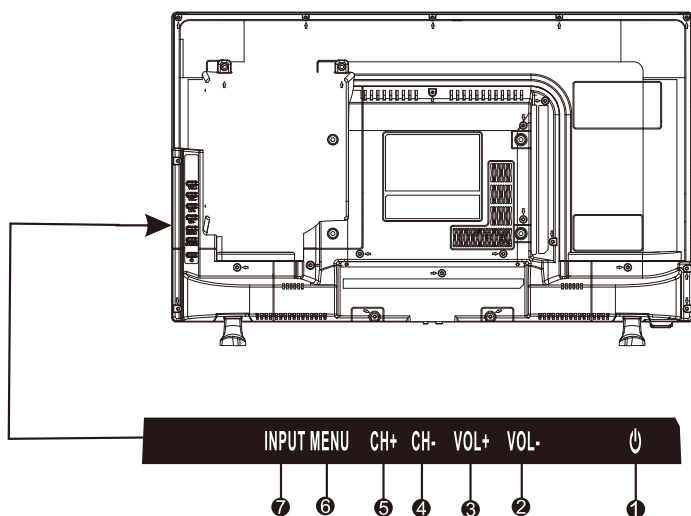

1. **⏻** Включает и выключает ТВ.
2. **VOL-** Регулировка громкости.
3. **VOL+** Регулировка громкости.
4. **CH-** Переключение каналов.
5. **CH+** Переключение каналов.
6. **MENU** Вызов экранного меню. Нажмите кнопки CH +/- для выбора позиции меню и затем нажмите кнопки VOL +/- для изменения.
7. **INPUT** Выбор источника сигнала.

Разъемы подключения

STV-LC24T560FL

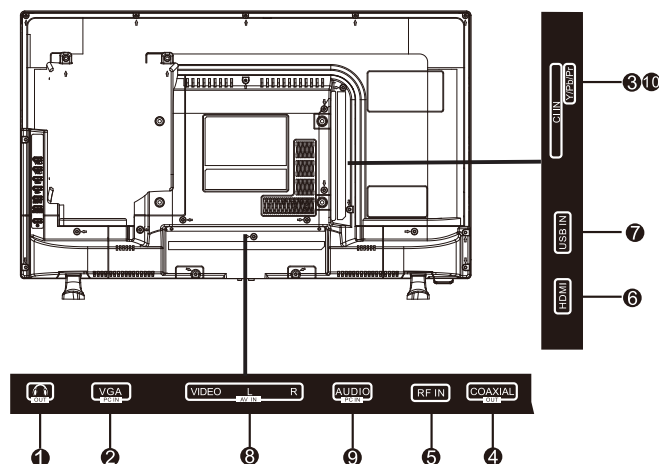

1. **EARPHONE OUT** Выход для подключения на - ушников.
2. **VGA IN** Разъем подключения видео режима ПК.
3. **YPbPr** Разъемы подключения видео компо - нентного источника.
4. **COAX** Коаксиальный аудиовыход на внешний усилитель.
5. **RF IN** Разъем для подключения антенны.
6. **HDMI** Разъем подключения видео и звука HDMI устройств.
7. **USB** Подключение USB носителей для воспро - изведения соответствующего мультимедиа кон - тента.
8. **AV** Разъем подключения видео и звука от ком - позитного источника.
9. **PC AUDIO IN** Разъем подключения звука режи - ма ПК.
10. **CI** Разъем подключения CAM-модулей или де - кодирующих карт. К данному разъему можно подключить CAM-модуль или декодирующую плату. Функции, доступные через данное под - ключение, зависят от Вашего оператора.

Примечание:

Расположение, количество и названия функ - циональных кнопок, кнопки включения и разъемов подключения может меняться в зависимости от модели ТВ.

Кнопки панели управления

STV-LC32T560WL
STV-LC40T560FL
STV-LC43T560FL

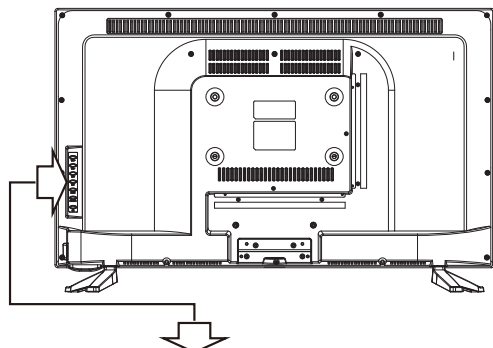

7 6 5 4 3 2 1
INPUT MENU CH+ CH- VOL+ VOL- ⏻

1. **⏻** включает ТВ или переводит в режим ожидания.
2. **VOL-** Регулировка громкости.
3. **VOL+** Регулировка громкости.
4. **CH-** Переключение каналов.
5. **CH+** Переключение каналов.
6. **MENU** Вызов экранного меню. Нажмите кнопки CH +/- для выбора позиции меню и затем нажмите кнопки VOL +/- для изменения.
7. **INPUT** Выбор источника сигнала.

Разъемы подключения

STV-LC32T560WL
STV-LC40T560FL
STV-LC43T560FL

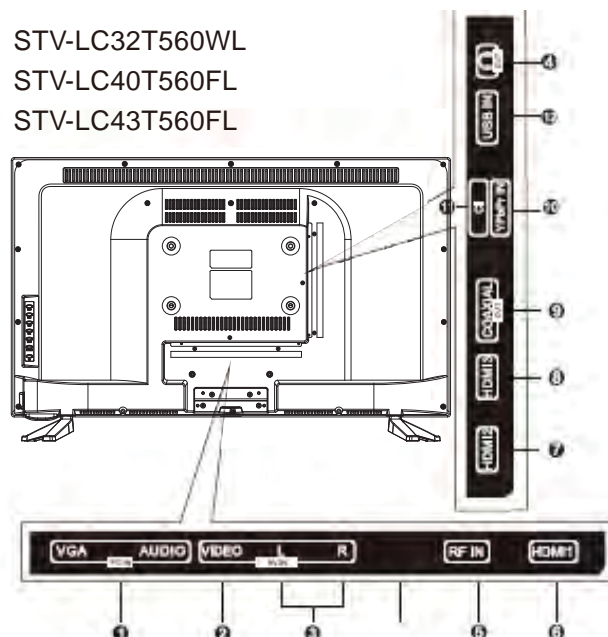

1. **VGA/AUDIO (PCIN)** Разъем подключения видео и звука режима ПК.
2. **VIDEO (AVIN)** Разъем подключения видео от композитного источника.
3. **L/R** Разъем подключения звука от композитного источника.
4. **Earphone out** Выход для подключения наушников
5. **RF IN** Разъем для подключения антенны.
- 6, 7, 8. **HDMI 1/2/3** Разъем подключения видео и звука HDMI устройств.
9. **Coaxial** Коаксиальный аудиовыход на внешний усилитель.
10. **YPbPrIn** Разъемы подключения видео композитного источника.
11. **CI** Разъем подключения САМ-модулей или декодирующих карт.

ПРИМЕЧАНИЕ:

Разъем подключения САМ-модулей или декодирующих карт. К данному разъему можно подключить САМ-модуль или декодирующую плату. Функции, доступные через данное подключение, зависят от Вашего оператора.

12. **USB IN** Подключение USB носителей для воспроизведения соответствующего мультимедиа контента.

ПРИМЕЧАНИЕ:

Расположение, количество и названия функциональных кнопок, кнопки включения и разъемов подключения может меняться в зависимости от модели ТВ.

Данная модель телевизора обладает широкими коммутационными возможностями, т.е. возможно присоединение большого числа различных устройств для совместной работы. После подключения оборудования к какому-либо из входов телевизор будет воспроизводить программу, поступающую с этого оборудования, только после выбора соответствующего пункта в меню Выбор источника (см. ниже).

Следует учесть, что для подключения одного вида оборудования, например DVD плеера или видеокамеры можно использовать несколько способов. Выбор наиболее подходящего способа присоединения зависит от списка присоединяемого оборудования, его возможностей и требований к качеству получаемого в итоге изображения. Следует отметить, что в настоящее время самым современным и удобным способом подключения, обеспечивающим максимальное качество изображения, является присоединение через HDMI входы, позволяющие получать изображение с высоким разрешением (HD). Именно поэтому данная модель телевизора оборудована возможностью HDMI присоединения, подключение через который позволяет, при наличии источника соответствующего качества, полностью реализовать высокий потенциал ЖК экрана. Следует иметь в виду, что через разъём HDMI подаётся как звук, так и изображение. Проверьте все соединения и убедитесь в том, что все аудио/видеокабели правильно подключены к соответствующим разъёмам!

При возникновении сложностей при подключении и настройке телевизора – обратитесь за консультацией к специалисту, в сервисный центр или службу поддержки SUPRA.

ПУЛЬТ ДИСТАНЦИОННОГО УПРАВЛЕНИЯ

При использовании ПДУ направляйте его непосредственно на приёмник инфракрасных сигналов на передней панели телевизора.

Предметы, находящиеся между пультом дистанционного управления и окошком приёмника, могут мешать правильной работе.

Когда Вы нажимаете кнопки на ПДУ, соблюдайте интервал между нажатиями на кнопки как минимум в одну секунду.

Не подвергайте ПДУ ударам, не погружайте его в жидкости и не оставляйте в местах с высокой влажностью.

Не оставляйте ПДУ под прямыми солнечными лучами, так как чрезмерный нагрев может деформировать корпус.

ПДУ может работать некорректно, если окошко приёмника сигналов на корпусе телевизора находится под прямыми солнечными лучами или сильным освещением. В этом случае измените направление освещения или положение телевизора, либо приблизьте ПДУ к окошку приёмника сигналов.

УСТАНОВКА БАТАРЕЕК

1. Снимите крышку отсека для батареек на задней части ПДУ.
2. Поместите две батарейки AAA/1.5V в отсек для батареек с правильным соблюдением полярности.
3. Установите крышку на место до щелчка.

МЕРЫ БЕЗОПАСНОСТИ ПРИ ИСПОЛЬЗОВАНИИ ЭЛЕМЕНТОВ ПИТАНИЯ

Неправильное использование элементов питания может привести к утечке электролита и/или взрыву. Выполняйте нижеследующие инструкции:

Устанавливайте элементы питания в строгом соответствии с полярностью (+) и (-).

Различные типы элементов питания имеют различные характеристики. Не используйте вместе элементы питания разных типов.

Не используйте вместе старые и новые элементы питания. Одновременное использование старых и новых элементов питания снижает срок службы нового элемента питания или ведёт к утечкам электролита из старого элемента питания.

Выньте элементы питания сразу же, как только они разрядились. Химикаты, вытекшие из элементов питания, вызывают коррозию. Если обнаружены следы утечки химикатов, удалите их тканью.

Элементы питания, которые поставляются с телевизором, могут иметь более короткий срок службы из-за условий хранения.

Выньте элементы питания из ПДУ, если он не используется в течение длительного времени.

ПУЛЬТ ДИСТАНЦИОННОГО УПРАВЛЕНИЯ

Внешний вид ПДУ и описание функций кнопок

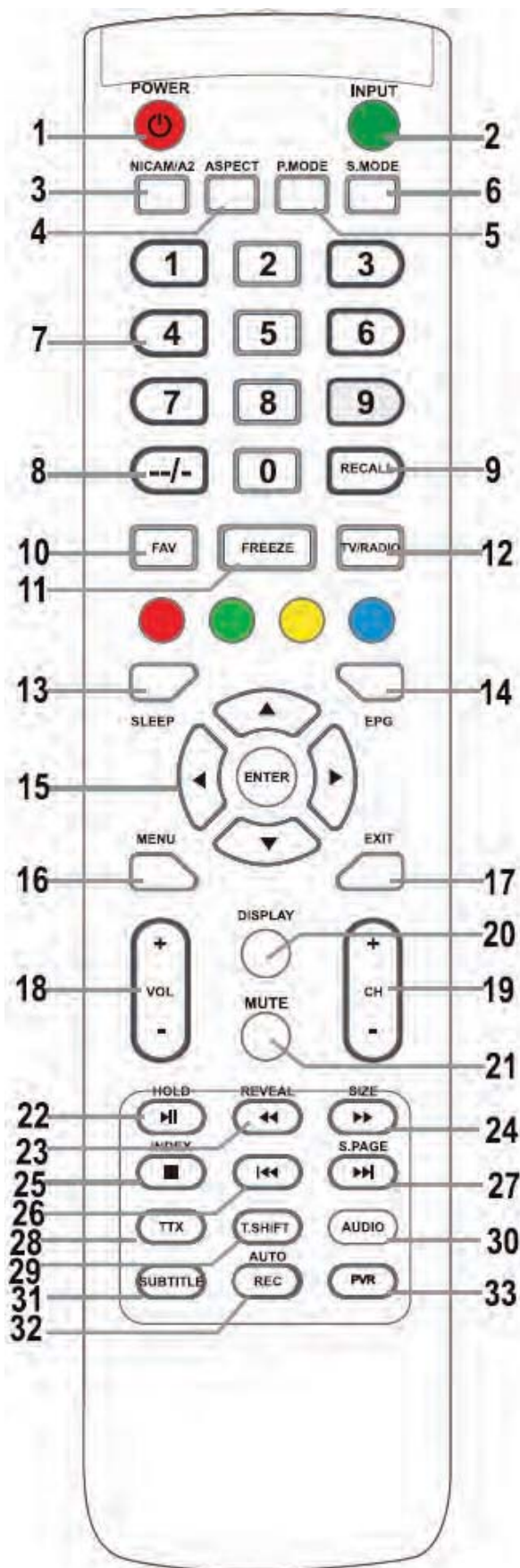

1. **POWER** – Включение и выключение телевизора.
2. **INPUT** – Выбор источника сигнала.
3. **NICAM** – Выбор типа звука и включение системы NICAM.
4. **ASPECT** – Выбор формата изображения: автоматический, увеличенный, 16:9, 4:3.
5. **P.MODE** – Выбор режима изображения.
6. **S.MODE** – Выбор звукового режима.
7. **(0-9)** – Цифровые кнопки для прямого ввода номеров каналов или страниц телетекста или ввода пароля.
8. **--/--** – Выбор канала с различными цифрами.
9. **RECALL** – Переключение к предыдущему каналу.
10. **FAV** – Вызов на экран списка избранных каналов.
11. **FREEZE** – Стоп-кадр.
12. **TV/RADIO** – Переключение между ТВ и радио каналами.
13. **SLEEP** – Установка таймера автоматического выключения телевизора.
14. **EPG** – Включение электронного гида программ.
15. **Кнопки со стрелками / ENTER** – Навигация по меню настроек телевизора. Вывод на экран списка телеканалов в режимах DTV и ATV.
16. **MENU** – Вызов экранного меню.
17. **EXIT** – Выход из меню и подменю.
18. **VOL +/-** – Увеличение или уменьшение громкости.
19. **CH +/-** – Переключение каналов.
20. **DISPLAY** – Отображение информации об источнике сигнала и телеканалах.
21. **MUTE** – Отключение и включение звука.
22. **HOLD** – Удерживание текущей страницы.
23. **REVEAL / T. REVEAL** – Отображение скрытой информации телетекста. В режиме мультимедиа: ускоренная обратная перемотка.
24. **SIZE / S. SIZE** – Изменение масштаба отображения телетекста. В режиме мультимедиа: Ускоренная перемотка вперед.

ПУЛЬТ ДИСТАНЦИОННОГО УПРАВЛЕНИЯ

25. **INDEX / H. INDEX** – Возврат к стартовой странице телетекста. В режиме мультимедиа: Остановка записи / воспроизведения.

27. **S.PAGE / O S.PAGE** – Переход к под-странице в телетексте. В режиме мультимедиа: Воспроизведение следующего файла.

28. **TTX** – Включение или отключение режима телетекста.

ПРИМЕЧАНИЕ:

Функция телетекста является необязательной. Ее наличие или отсутствие зависит от конкретной модификации.

Информация, передаваемая по каналу телетекста, полностью зависит от оператора канала.

29. **T.SHIFT** – Включение временного сдвига цифрового канала.

30. **AUDIO** – Выбор звукового сопровождения канала в режиме DTV или MEDIA.

В режиме ATV выбор звукового режима: Стерефонический (Stereo) / Двойной (Dual) I / II / Монофонический (Mono). В режиме других источников выбор левого или правого канала.

31. **SUBTITLE** – Включение или отключение субтитров в нижней части экрана (если они передаются оператором канала).

32. **AUTO / REC** – Автоматическая настройка параметров изображения в режиме ПК. В режиме приема цифровых телевизионных каналов – Включение режима записи цифрового канала.

33. **PVR** – Вывод на экран меню записи PVR.

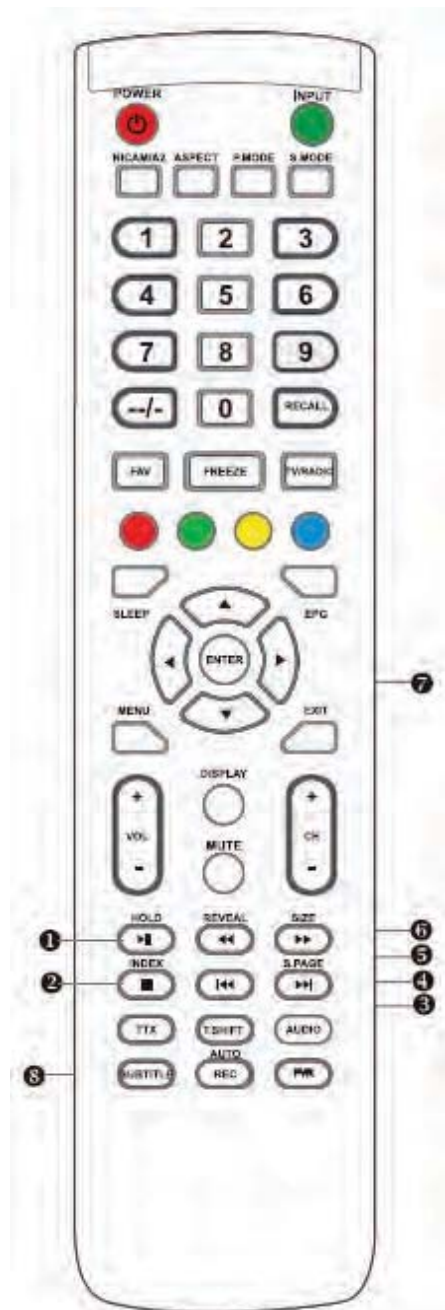

1. ▶ / ■ – Проигрывание записи / приостановка проигрывания записи
2. ■ – Прекращение проигрывания записи
3. ◀◀ – Воспроизведение предыдущего файла
4. ▶▶ – Воспроизведение следующего файла
5. ◀◀ – Перемотка записи назад
6. ▶▶ – Перемотка записи вперед
7. **ENTER** – Переход в подменю
8. **SUBTITLE** – Переключение субтитров в фильмах

ПОДГОТОВКА ТЕЛЕВИЗОРА К РАБОТЕ

Перед установкой, подключением и использованием телевизора тщательно изучите содержание раздела **МЕРЫ БЕЗОПАСНОСТИ И ПРЕДОСТОРОЖНОСТИ**.

ПРИМЕЧАНИЕ:

Место для установки телевизора выберите таким образом, чтобы избежать попадания прямых солнечных лучей на экран, так как посторонний свет ухудшает восприятие изображения и вызывает необходимость установки большей контрастности и яркости свечения экрана.

Убедитесь, что вокруг телевизора имеется достаточное пространство для вентиляции (не менее 10 см с каждой стороны).

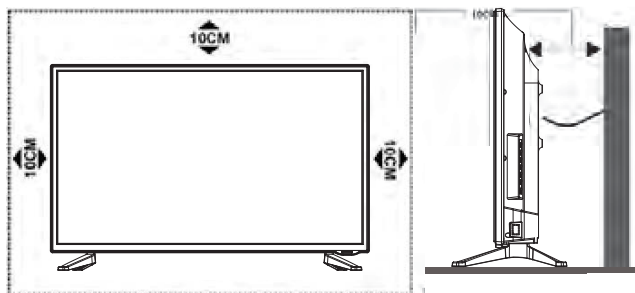

Возможно настенное крепление телевизора при помощи кронштейнов изготовленных по стандарту VESA.

При необходимости монтажа телевизора на стену потребуется дополнительно приобрести монтажную скобу.

ВНИМАНИЕ:

Для монтажа телевизора требуется два человека.

Меры предосторожности при монтаже на стену

- Убедитесь, что стена, на которую вы хотите закрепить телевизор, может выдержать вес телевизора и крепления
- Соблюдайте все требования инструкции по установке, поставляемой вместе с монтажной скобой.
- Телевизор следует устанавливать только на вертикальную стену.
- Используйте такие винты, которые подходят для этой стены.
- Размещайте кабели так, чтобы они не мешали пользованию телевизором.

УСТАНОВКА ТЕЛЕВИЗОРА

Достаньте телевизор из упаковочной коробки и поставьте его на надежную плоскую поверхность.

Вам потребуется закрепить основание телевизора (если оно не закреплено), если вы хотите поставить его, или снять основание и закрепить телевизор на стену.

Убедитесь, что телевизор выключен, перед подсоединением и отсоединением подставки.

Положите телевизор экраном вниз на мягкую и ровную поверхность, чтобы не повредить экран и корпус.

STV-LC24T560FL

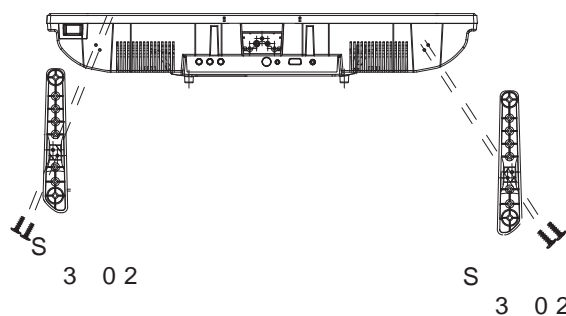

Закрепите основание на подставке 4 саморезами

Приложите подставку к задней стенке корпуса.

Закрепите подставку на задней стенке корпуса 4 винтами 3x10.

STV-LC32T560WL, STV-LC40T560FL STV-LC43T560FL

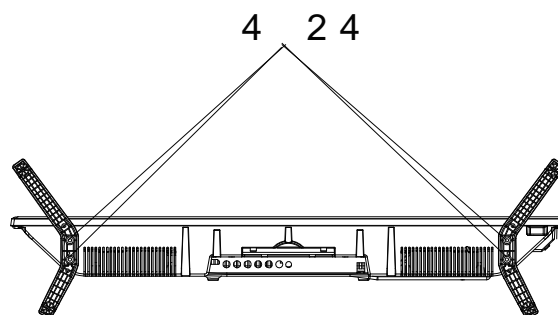

Закрепите основание на подставке 4 саморезами

Приложите подставку к задней стенке корпуса.

Закрепите подставку на задней стенке корпуса 4 винтами 4x12.

ПОДГОТОВКА ТЕЛЕВИЗОРА К РАБОТЕ

ВЫПОЛНЕНИЕ ПРИСОЕДИНЕНИЙ

1. ПОДКЛЮЧЕНИЕ АНТЕННЫ И ПИТАНИЯ

1. Штекер антенного кабеля соединяется антенным гнездом телевизора. ©

В случае применения комнатной или индивидуальной наружной антенны следуйте следующим рекомендациям:

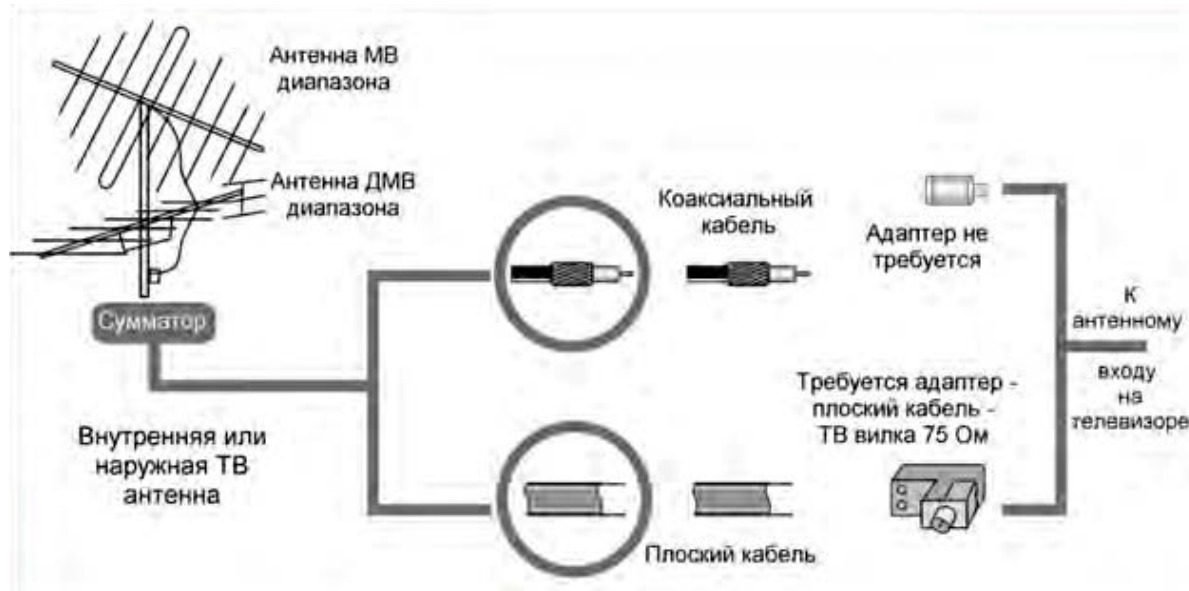

2. Подключите сетевую вилку кабеля питания к сетевой розетке 220-240В переменного напряжения 50/60 Гц.

ПРИМЕЧАНИЯ:

1. Телевизор должен быть подключен к сети переменного тока с напряжением 220-240В и частотой 50/60 Гц. Ни в коем случае не подсоединяйте телевизор к источнику питания с другими характеристиками.
2. При подключении питания удерживайте кабель за изолированную часть, не касайтесь металлических частей кабеля.

2. ПОДКЛЮЧЕНИЕ АУДИО/ВИДЕО ОБОРУДОВАНИЯ

Вы можете подключить различное аудио/видео оборудование к аудио/видео входам телевизора, расположенным на задней стенке. Данная модель телевизора обладает широкими коммутационными возможностями, т.е. возможно присоединение большого числа различных устройств для совместной работы.

После подключения оборудования к какому-либо из входов телевизор будет воспроизводить программу, поступающую с этого оборудования, только после выбора соответствующего пункта в меню Выбор источника (см. ниже).

Следует учесть, что для подключения одного вида оборудования, например DVD плеера или видеокмеры можно использовать несколько способов. При выборе подходящего способа подключения

следует ориентироваться на возможности подключаемого оборудования.

Например, если подключаемый DVD плеер имеет Выходы:

1. Audio/Video, 2. Компонентный (YPbPr), 3. HDMI, то присоединить его к телевизору можно тремя способами, т.е., к одному из трёх входов: 1. Audio/Video входу VIDEO-AUDIO in, 2. Компонентному входу Y Pb Pr, 3. Входу HDMI – смотри изображение задней панели телевизора.

Выбор наиболее подходящего способа присоединения зависит от списка присоединяемого оборудования, его возможностей и требований к качеству получаемого в итоге изображения.

Следует отметить, что в настоящее время самым современным и удобным способом подключения, обеспечивающим максимальное качество изобра-

ПОДГОТОВКА ТЕЛЕВИЗОРА К РАБОТЕ

жения, является присоединение через HDMI входы, позволяющие получать изображение с высоким разрешением (HD). Именно поэтому данная модель телевизора оборудована возможностью HDMI присоединения, подключение через который позволяет, при наличии источника соответствующего качества, полностью реализовать высокий потенциал ЖК экрана. Следует иметь в виду, что через разъём HDMI подаётся как звук, так и изображение.

Проверьте все соединения и убедитесь в том, что все аудио/видеокабели правильно подключены к соответствующим разъемам

! При возникновении сложностей при подключении и настройке телевизора – обратитесь за консультацией к специалисту, в сервисный центр или службу поддержки SUPRA.

ПОДКЛЮЧЕНИЕ НАКОПИТЕЛЕЙ USB

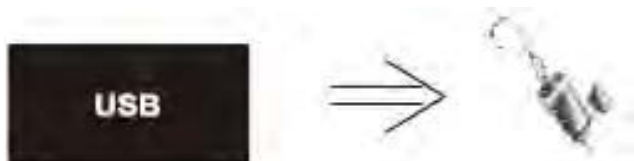

Подсоединяйте и отсоединяйте устройство USB, убедившись, что телевизор выключен.

Перед тем, как подключить к телевизору какое-либо устройство, либо отключить устройство от телевизора, отключите питание телевизора и устройства, выполните необходимые соединения, затем включите питание телевизора и подключенного устройства. Когда вы отключаете или подключаете кабель питания или сигнальный кабель, то держите его за вилку (изолированную часть) и не тяните за кабель.

ВКЛЮЧЕНИЕ ТЕЛЕВИЗОРА

1. Подсоедините штекер кабеля питания к соответствующему разъему телевизора, а вилку кабеля питания - к источнику переменного тока.
2. Включите телевизор переключателем питания. Телевизор перейдет в режим ожидания.
3. В режиме ожидания нажмите кнопку POWER на телевизоре или на пульте ДУ для того, чтобы включить телевизор.

ВЫКЛЮЧЕНИЕ ТЕЛЕВИЗОРА

1. Если требуется на время выключить телевизор, то нажмите кнопку POWER на телевизоре или на пульте ДУ.
2. Если необходимо отключить телевизор полностью, то выключите телевизор переключателем питания и отсоедините кабель питания от электросети.

ВЫБОР ИСТОЧНИКА СИГНАЛА

Нажмите кнопку INPUT на телевизоре или на пульте ДУ, чтобы выбрать нужный источник сигнала.



ПРИМЕЧАНИЕ:

Перед тем, как выбрать источник сигнала, убедитесь, что выполнены все необходимые подключения.

НАСТРОЙКА УРОВНЯ ГРОМКОСТИ

Вы можете отрегулировать уровень громкости, нажимая кнопки VOL+/VOL- на телевизоре или кнопки VOL ▲/VOL ▼ на пульте ДУ.

БЛОКИРОВКА ЗВУКА

Чтобы заблокировать звук, нажмите кнопку MUTE на пульте ДУ. Чтобы отключить блокировку звука и вернуться к предыдущему уровню звучания, нажмите кнопку еще раз.

ПЕРЕКЛЮЧЕНИЕ ТЕЛЕКАНАЛОВ

Нажмите кнопку CH+ на телевизоре или кнопку CH ▲ на пульте ДУ, чтобы переключиться на следующий канал. Нажмите кнопку CH- на телевизоре или кнопку CH ▼ на пульте ДУ, чтобы переключиться на предыдущий канал. Кроме того, вы можете использовать цифровые кнопки для ввода номеров телеканалов.

ТАЙМЕР ВЫКЛЮЧЕНИЯ

Нажмите кнопку SLEEP на пульте ДУ, чтобы на экране отобразилось время выключения телевизора. Последовательно нажимайте кнопку SLEEP, чтобы выбрать время, через которое телевизор выключится.



ПЕРВОНАЧАЛЬНЫЕ НАСТРОЙКИ

ПЕРВОЕ ВКЛЮЧЕНИЕ

При первом включении телевизор автоматически перейдет в режим первоначальной настройки.



Language – Язык меню

Нажмите кнопки ◀▶, чтобы выбрать язык экранного меню и сообщений.

Country – Страна

Нажмите кнопки ◀▶, чтобы выбрать страну. Параметры поиска цифровых и аналоговых телевизионных каналов будут установлены в соответствии с выбранным регионом.

После нажатия кнопки ENTER на экране появится меню настройки каналов



Нажмите кнопки ◀▶ для выбора нужного режима: DTV + ATV (Цифровое ТВ + Аналоговое ТВ), DTV (Цифровое ТВ), ATV (Аналоговое ТВ).

Нажмите кнопки ◀▶ для выбора нужного режима цифрового ТВ.

Рекомендуем выбрать режим DVB-T/T2 для просмотра эфирных каналов.

Нажмите кнопку ENTER - начнётся поиск каналов.

В дальнейшем следуйте подсказкам на экране.

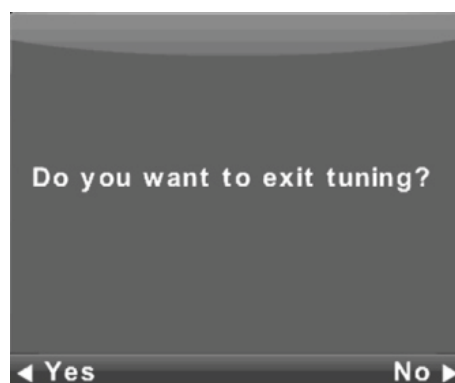

МЕНЮ НАСТРОЕК ТЕЛЕВИЗОРА

ПЕРЕХОД В МЕНЮ НАСТРОЕК

Используйте экранное меню, чтобы активировать и настроить различные функции. Нажмите кнопку MENU, чтобы на экране отобразилось меню настроек. Кнопками ▲▼ выберите нужную станицу меню настроек: Канал, Изображение, Звук, Время, Опции, Блокировка.

В выбранном меню настроек кнопками ▲▼ выделите параметр для настройки и нажмите кнопку ENTER. Затем кнопками ►◀ выполните нужные настройки и нажмите кнопку ENTER для подтверждения.

По завершению настроек нажмите кнопку MENU, чтобы вернуться в предыдущее меню, или кнопку EXIT, чтобы закрыть все окна меню.

ПРИМЕЧАНИЯ:

1. Некоторые параметры доступны для настройки только при условии подключения соответствующего источника сигнала.

2. Во время работы с меню настроек пользуй-

МЕНЮ НАСТРОЕК ТЕЛЕКАНАЛОВ



Auto Tuning – Автоматический поиск и сохранение телеканалов. Выделите данный параметр и нажмите кнопку ОК, чтобы перейти в дополнительное меню.

Нажатием кнопок ◀▶ выберите страну. Параметры поиска цифровых и аналоговых телевизионных каналов будут установлены в соответствии с выбранным регионом.

Нажатием кнопок ◀▶ выберите нужный режим: DTV + ATV (Цифровое ТВ + Аналоговое ТВ), DTV (Цифровое ТВ), ATV (Аналоговое ТВ)

После нажатия кнопки ENTER на экране отобразится процесс настройки:



МЕНЮ НАСТРОЕК ТЕЛЕВИЗОРА



По завершению автоматического поиска все найденные телеканалы будут сохранены в памяти телевизора.

Чтобы прервать поиск, нажмите кнопку MENU.

ATV Manual tuning - Ручная настройка аналогового ТВ



После настройки звуковой системы и других опций, выберите пункт "Search (Поиск)" и нажмите ENTER.

DTV Manual tuning - Ручная настройка цифрового ТВ



После выбора номера (частоты) канала с цифровым сигналом нажмите ENTER для начала настройки на цифровые каналы.

Programme Edit - Редактирование каналов

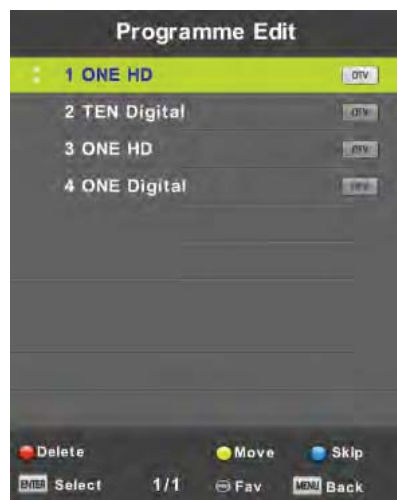

В данном разделе возможно, используя соответствующие клавиши, настраивать список программ.

Красная кнопка - удаление программы.

Желтая - перемещение программы.

Синяя - пропуск программы. (При переключении каналов кнопками Ch+/- данный канал будет пропускаться)

Кнопка FAV - добавление в список избранных каналов.

Schedule List - Расписание

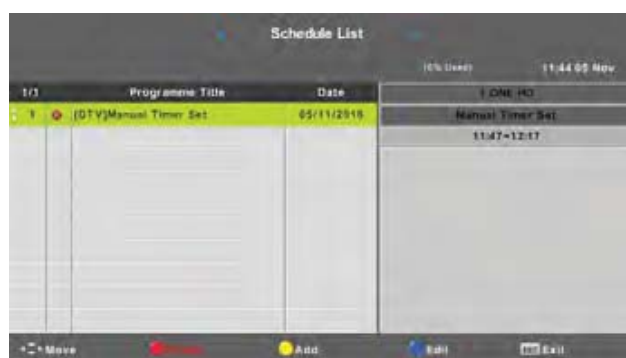

Нажмите Желтую кнопку пульта ДУ - перейдите в подменю настройки расписания просмотра и записи:

Signal Information - Информация о канале

В данном разделе возможно получение информации о принимаемом канале, такой как, частота, модуляция и т.п.

МЕНЮ НАСТРОЕК ТЕЛЕВИЗОРА

МЕНЮ НАСТРОЕК ИЗОБРАЖЕНИЯ



Picture Mode - Режим Изображения

Выбрав нужный режим изображения, вы можете тем самым одновременно отрегулировать яркость, контрастность, насыщенность и резкость изображения.

Вы также можете выбрать нужный режим изображения, нажав кнопку пульта ДУ P.MODE. В Пользовательском режиме возможна индивидуальная раздельная настройка параметров изображения: Яркость, Контрастность и т.п.

Contrast - Контрастность. При настройке контрастности изменяется соотношение между светлыми и темными областями изображения.

Brightness - Яркость. При увеличении яркости темные области изображения становятся более светлыми, а при уменьшении – светлые области изображения становятся более темными.

Hue – Оттенок. Настройка оттенка позволяет сделать цвета более естественными. Данная настройка доступна только для системы цвета NTSC.

Sharpness - Резкость. Увеличение резкости изображения делает контуры изображения более четкими.

Saturation - Насыщенность. Регулировка насыщенности и глубины цветов.

Color Temp - Цветовая температура

Настраивая данный параметр, возможно изменить характер изображения от "холодного" до "тёплого"



Noise Reductionignal - Подавление шумов в видеосигнале

Подавление шумов

Выберите опцию подавления шумов и выберите подходящий режим подавления: низкий/средний/высокий/выключен.

МЕНЮ НАСТРОЕК ТЕЛЕВИЗОРА

МЕНЮ НАСТРОЕК ЗВУКА



Sound Mode - Режим Звучания

Режим звучания. Выберите подходящий режим из списка.



В Пользовательском (Personal) режиме возможна индивидуальная раздельная настройка параметров звучания:

Treble, Bass – Выполните настройку тембра звука (уровень низких и высоких частот).

Balance - Баланс динамиков

Баланс. Позволяет отрегулировать баланс между правым и левым динамиками телевизора.

Auto Volume Level - Автоматическая регулировка громкости.

Автоматическая регулировка баланса громкости звука, полученного от различных источников. Вы можете активировать (On) или отключить (Off) данную функцию.

SPDIF Mode - Режим Цифрового выхода

Режим Цифрового выхода – Выберите режим, подходящий для удобного подключения к цифровому усилителю звука.

AD Switch - Функция помощи слабовидящим

При наличии в трансляции по каналу соответствующей информации данная функция позволяет добавить в звук дополнительные комментарии, помогающие восприятию видео людьми с амблиопическими изменениями зрения. Вы можете активировать (On) или отключить (Off) данную функцию.

МЕНЮ НАСТРОЕК ТЕЛЕВИЗОРА

МЕНЮ НАСТРОЕК ВРЕМЕНИ И ТАЙМЕРА



Сlock - Настройка часов

Выберите данный пункт и нажмите кнопку Enter. После настройки часов снова нажмите кнопку Enter для сохранения настройки и возврата в предыдущий раздел меню.

Time Zone - Часовой Пояс



Выберите данный пункт и нажмите кнопку Enter.

Используйте кнопки ▼ / ▲ / ◀ / ▶ для выбора нужного часового пояса.

Sleep Timer - Таймер Сна

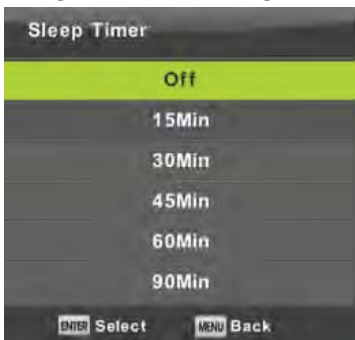

Выберите данный пункт и нажмите кнопку Enter.

Используйте кнопки ▼ / ▲ / ◀ / ▶ для выбора нужного времени. После настройки снова нажмите кнопку Enter.

Auto Standby - Таймер автоматического отключения



Выберите данный пункт и нажмите кнопку Enter.

Используйте кнопки ▼ / ▲ / ◀ / ▶ для выбора нужного времени. После настройки снова нажмите кнопку Enter.

OSD Timer - Таймер экранного меню



Выберите данный пункт и нажмите кнопку Enter.

Используйте кнопки ▼ / ▲ / ◀ / ▶ для выбора нужного времени. После настройки снова нажмите кнопку Enter.

МЕНЮ НАСТРОЕК ТЕЛЕВИЗОРА

МЕНЮ БЛОКИРОВОК



System Lock - Общая блокировка



Выберите данный пункт и нажмите кнопку Enter. Для получения доступа к настройкам необходим ввод пароля. Если пароль пользователем не устанавливался - следует ввести "пароль по умолчанию": 0000.

Set Password - Установка пароля

Выберите данный пункт и нажмите кнопку Enter.

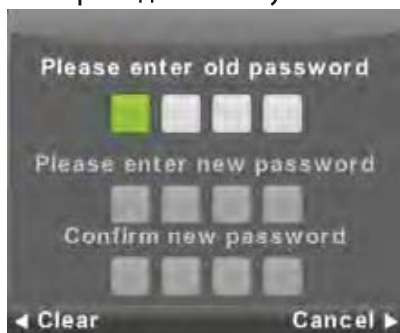

Используйте кнопки ∇ / \blacktriangle / \blacktriangleleft / \blacktriangleright для выбора символов пароля
Для ввода пароля нажмите кнопку Enter.

Key Lock - Блокировка клавиатуры

Выберите данный пункт и нажмите кнопку Enter.
Выберите одно из значений On(Вкл) или Off(Выкл).

Для запоминания настройки нажмите Enter.

Channel Lock - Блокировка Каналов



Выберите данный пункт и нажмите кнопку Enter. Выбрав канал, нажмите Зелёную кнопку для включения или выключения блокировки.

Parental Guidance - Ограничение по возрасту



Выберите данный пункт и нажмите кнопку Enter. Выбрав подходящий уровень ограничения просмотра для детей, для запоминания настройки нажмите Enter.
Off (Выкл) - выключение блокировки.

МЕНЮ НАСТРОЕК ТЕЛЕВИЗОРА

МЕНЮ ДОПОЛНИТЕЛЬНЫХ НАСТРОЕК



OSD Language - Язык Меню



Выберите данный пункт и нажмите кнопку Enter. Используйте кнопки $\nabla/\blacktriangle/\blacktriangleleft/\blacktriangleright$ для выбора. Для запоминания настройки нажмите кнопку Enter.

Audio Languages- Основной Язык Аудио



Выберите данный пункт и нажмите кнопку Enter. Используйте кнопки $\nabla/\blacktriangle/\blacktriangleleft/\blacktriangleright$ для выбора. Для запоминания настройки нажмите кнопку Enter.

TT Language- Язык Телетекста



Выберите данный пункт и нажмите кнопку Enter. Используйте кнопки $\nabla/\blacktriangle/\blacktriangleleft/\blacktriangleright$ для выбора. Для запоминания настройки нажмите кнопку Enter.

Subtitle Language - Язык Субтитров



Выберите данный пункт и нажмите кнопку Enter. Используйте кнопки $\nabla/\blacktriangle/\blacktriangleleft/\blacktriangleright$ для выбора. Для запоминания настройки нажмите кнопку Enter.

МЕНЮ НАСТРОЕК ТЕЛЕВИЗОРА

Hearing Impaired - Функция помощи слабослышащим

Выберите данный пункт и нажмите кнопку Enter. Выберите значение On(Вкл) или Off(Выкл). Для запоминания настройки нажмите Enter.

PVR File System - Файловая система устройства записи



Выберите данный пункт и нажмите кнопку Enter. Используйте кнопки ▼/▲ для выбора. Для запоминания настройки нажмите кнопку Enter.

Aspect Ratio - Формат изображения



Выберите данный пункт и нажмите кнопку Enter. Используйте кнопки ▼/▲ для выбора. Для запоминания настройки нажмите кнопку Enter.

Blue Screen - Синий экран

Данная функция позволяет заполнять экран синим цветом при отсутствии изображения. Выберите данный пункт и нажмите кнопку Enter. Выберите значение On(Вкл) или Off(Выкл). Для запоминания настройки нажмите Enter.

First Time Installation - Настройка при первом Включении

Выберите данный пункт и нажмите кнопку Enter. Описание данного подменю приведено раньше.

Reset - Возврат к Заводским Настройкам

Данная функция позволяет произвести возврат к заводским усреднённым настройкам функций. Следует учесть, что при выполнении этой функции может произойти стирание всех данных о каналах приёма, настройках видео и т.д. Выберите данный пункт и нажмите кнопку Enter.

Software Update(USB) - Обновление ПО

Данная функция предназначена для специалистов и должна проводиться только в условиях сервисного центра.

HDMI CEC- Управление устройством через HDMI соединение

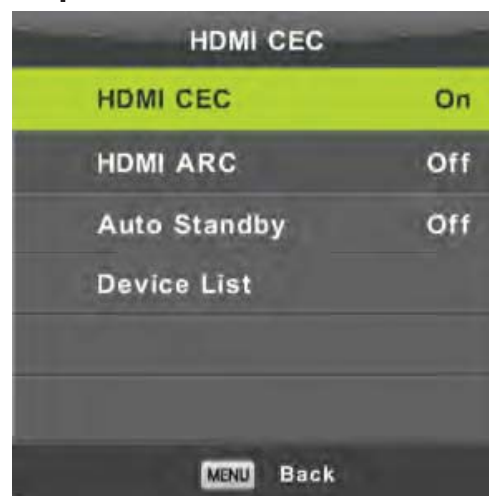

Данная функция позволяет синхронно управлять устройствами, соединёнными HDMI кабелем, при условии, что устройства поддерживают эту технологию.

Выберите данный пункт и нажмите кнопку Enter. Используйте кнопки ▼/▲ для выбора функции. Выберите значение On(Вкл) или Off(Выкл). Для запоминания настройки нажмите кнопку Enter.

МЕНЮ НАСТРОЕК ТЕЛЕВИЗОРА

МЕНЮ НАСТРОЕК ПОДКЛЮЧЕНИЯ К ПК



Перед началом настройки параметров данного меню :

- подключите ПК к телевизору при помощи кабеля с разъёмами VGA,
- в меню выбора источника выберите PC (ПК).

Auto Adjust - Автоматическая Настройка

Выберите данный пункт и нажмите кнопку Enter. Произойдёт автоматическая настройка параметров подключения.

При необходимости индивидуальной настройки перейдите к следующим пунктам меню:

H-Offset. - положение по горизонтали

V-Offset. - положение по вертикали

Size - размер изображения

Phase - Настройка Фазы

Фазу требуется настраивать, если на изображении появляются яркие полосы или оно нестабильно.

Position Reset - Возврат к изначальному положению изображения.

ФУНКЦИИ ЦИФРОВОГО ТЕЛЕВИДЕНИЯ

СПИСОК ИЗБРАННЫХ ТЕЛЕКАНАЛОВ

В режиме цифрового телевидения DTV нажмите кнопку FAV на пульте ДУ, чтобы открыть список избранных телеканалов. Кнопками ▲▼ выберите нужный телеканал и нажмите кнопку ENTER, чтобы на него переключиться.

ИНФОРМАЦИЯ О ТЕКУЩЕЙ ТЕЛЕПЕРЕДАЧЕ

В режиме цифрового телевидения DTV нажмите кнопку DISPLAY на пульте ДУ, чтобы посмотреть подробную информацию о просматриваемой телепередаче.

ЭЛЕКТРОННОЕ РАСПИСАНИЕ ТЕЛЕПЕРЕДАЧ

В режиме цифрового телевидения DTV нажмите кнопку EPG на пульте ДУ, чтобы открыть электронное расписание телепередач.

Обычно в левой части окна отображается программа телепередач на неделю, а в правой – список телеканалов

и радиостанций. Также в окне отображается краткая информация о выбранной передаче. Нажимайте кнопку MENU, чтобы переходить по дням недели, телеканалам и радиостанциям.

ПРИМЕЧАНИЕ:

Электронное расписание программ доступно, только если оно передается телеканалом.

ВЫБОР РЕЖИМА ЗВУКА

В режиме цифрового телевидения DTV нажмите кнопку AUDIO на пульте ДУ, чтобы открыть список режимов звука. Кнопками ▲▼ выберите нужный режим и нажмите кнопку OK, чтобы его активировать.

ВКЛЮЧЕНИЕ И ВЫБОР СУБТИТРОВ

В режиме цифрового телевидения DTV нажмите кнопку SUBTITLE на пульте ДУ, чтобы открыть список доступных субтитров (в зависимости от того, что предлагает телеканал). Кнопками ▲▼ выберите нужные субтитры и нажмите кнопку OK, чтобы их активировать.

ВИДЕОЗАПИСЬ ТЕЛЕПЕРЕДАЧ

Для осуществления видеозаписи телепередач к телевизору должно быть подключено накопительное устройство USB.

ВНИМАНИЕ! Во время записи накопитель может быть подвергнут форматированию, поэтому не следует хранить на накопителях для видеозаписи важные файлы.

Используйте Медиа-проигрыватель, чтобы воспроизводить видео, музыку и просматривать изображения.

ПРИМЕЧАНИЕ:

Файлы, в форматах которых используются различные методы кодирования, могут не воспроизводиться телевизором, если были использованы нестандартные методы кодирования при создании этих файлов.

Если система не может декодировать и воспроизвести файл, то это может быть обусловлено двумя причинами.

Такие параметры файла, как количество пикселей в изображении, кодовая скорость аудио или видео файла, частота дискретизации аудио файла, формат, превышают максимально допустимые пороги или не поддерживаются плеером телевизора.

ПРИМЕЧАНИЕ:

Устройство поддерживает скорость потока не выше 20 Мбит/с.

Формат файла, кодек видео или аудио не поддерживается, или файл поврежден.

ПРИМЕЧАНИЕ:

Во время воспроизведения видео с высоким коэффициентом сжатия, могут наблюдаться такие явления как замирание изображения или большое время отклика, что не является неисправностью.

Телевизор совместим со стандартными устройствами стандарта USB, включая флэш-накопители, жесткие диски и цифровые камеры.

ВНИМАНИЕ:

В режиме передачи данных запрещается отсоединить устройство USB от телевизора. Остановите воспроизведение, выйдите из режима MEDIA и только после этого отсоедините накопитель.

Не рекомендуется подключать к телевизору сразу несколько накопителей USB. Если у вас все же есть такая необходимость, убедитесь, что они используют ток не более 0,5 А.

Телевизор поддерживает стандартные накопительные устройства USB и карты памяти. Некоторые устройства USB и карты памяти могут не поддержи-

ваться телевизором или работать некорректно. Если телевизор не распознает накопитель или карту памяти, отключите их от телевизора, а затем подключите снова.

При использовании внешних дисков, требующих дополнительного питания (такие диски имеют два разъема USB), сначала подключайте основной разъем USB, а затем питающий.

Поскольку существует большой разброс видеоформатов и типов сжатия видеофайлов, некоторые файлы могут не поддерживаться телевизором.

Скорость передачи данных можно повысить за счет простой организации папок на накопителе. Рекомендуется использовать одноуровневую систему папок.

Во время обработки информации телевизором в соответствии с вашей последней командой не пытайтесь снова и снова нажимать на ту же кнопку, это может существенно снизить скорость работы системы.

Если во время работы с накопителем произошел сбой, работа стала некорректной, перейдите в режим ТВ, а затем попробуйте снова войти в режим воспроизведения файлов.

Время от времени проводите дефрагментацию внешнего жесткого диска, это поможет сделать работу с ним быстрее.

Данная модель телевизора представляет собой комплексную систему. Если система зависла в результате чтения или воспроизведения файлов с накопителя (возможно, из-за плохой совместимости устройств или нестабильности работы накопителя), попробуйте выключить телевизор, а затем включить его снова.

Телевизор не распознает и не отображает скрытые файлы.

В результате непредвиденного сбоя информация, записанная в память накопителя USB, может быть потеряна, поэтому рекомендуется сохранять резервные копии важных файлов.

При воспроизведении файлов большого объема может потребоваться немного больше времени для их чтения.

МУЛЬТИМЕДИЙНЫЙ ПРОИГРЫВАТЕЛЬ

Переход в режим Мультимедиа

Подключите накопительное устройство USB, в памяти которого сохранены нужные файлы, к разъему телевизора. Если к телевизору уже подключено накопительное устройство USB, сначала нажмите кнопку Source, чтобы перейти в меню источников телевизора, а затем выберите иконку Media и нажмите кнопку ENTER. На экране телевизора отобразится меню воспроизведения файлов.



Используя кнопки ◀/▶ выберите нужный тип файлов и нажмите кнопку Enter.

В режиме воспроизведения файлов в нижней части экрана будут отображаться значки для управления воспроизведением.

Кнопками ◀/▶ выбирайте нужные значки, затем нажимайте кнопку ENTER для подтверждения соответствующей операции.

Кроме того, вы можете использовать аналогичные кнопки пульта ДУ для управления воспроизведением.

ПРОСМОТР ИЗОБРАЖЕНИЙ

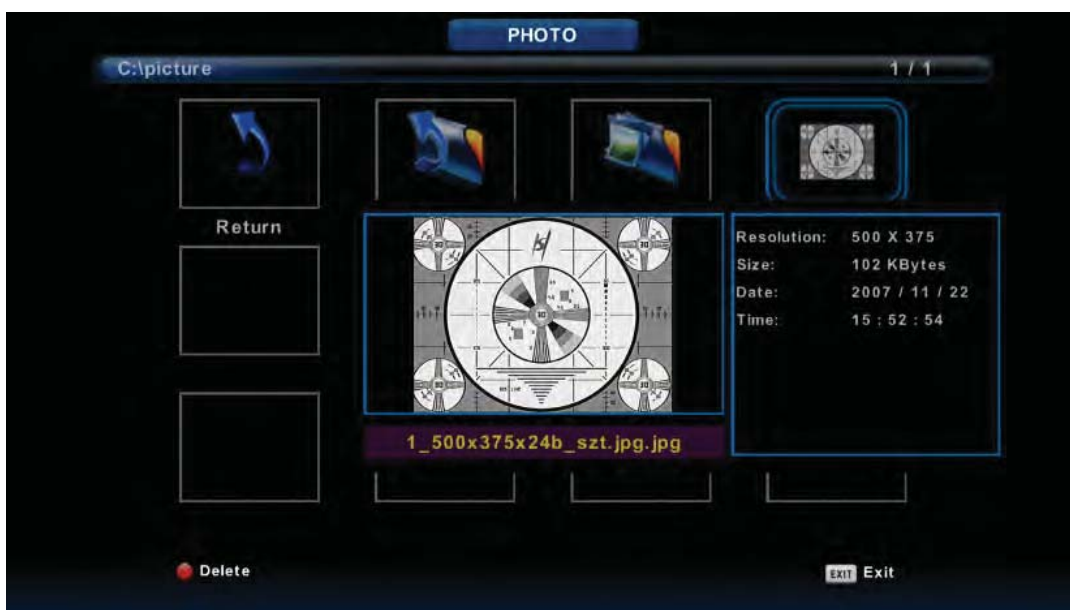

Выберите необходимое изображение и нажмите ENTER.

Изображение откроется на полный экран и появится меню для настройки показа.

МУЛЬТИМЕДИЙНЫЙ ПРОИГРЫВАТЕЛЬ

ВОСПРОИЗВЕДЕНИЕ МУЗЫКИ



Выберите звуковую дорожку и нажмите ENTER.

Файл запустится и появится меню для настройки воспроизведения.



В нижней части экрана будут отображаться значки для управления воспроизведением.

Кнопками ◀/▶ выбирайте нужные значки, затем нажимайте кнопку ENTER для подтверждения соответствующей операции.

Кроме того, вы можете использовать аналогичные кнопки пульта ДУ для управления воспроизведением.

МУЛЬТИМЕДИЙНЫЙ ПРОИГРЫВАТЕЛЬ

ВОСПРОИЗВЕДЕНИЕ ФИЛЬМОВ



Выберите необходимый видеоролик и нажмите ENTER.

Изображение откроется на полный экран и появится меню для настройки показа.



В нижней части экрана будут отображаться значки для управления воспроизведением.

Кнопками ◀/▶ выбирайте нужные значки, затем нажимайте кнопку ENTER для подтверждения соответствующей операции.

Кроме того, вы можете использовать аналогичные кнопки пульта ДУ для управления воспроизведением.

МУЛЬТИМЕДИЙНЫЙ ПРОИГРЫВАТЕЛЬ

ВОСПРОИЗВЕДЕНИЕ ТЕКСТОВ



Выберите необходимый текстовый файл и нажмите ENTER.
На экране отобразится список глав, содержание и т.п.
Появится также меню для настройки воспроизведения.

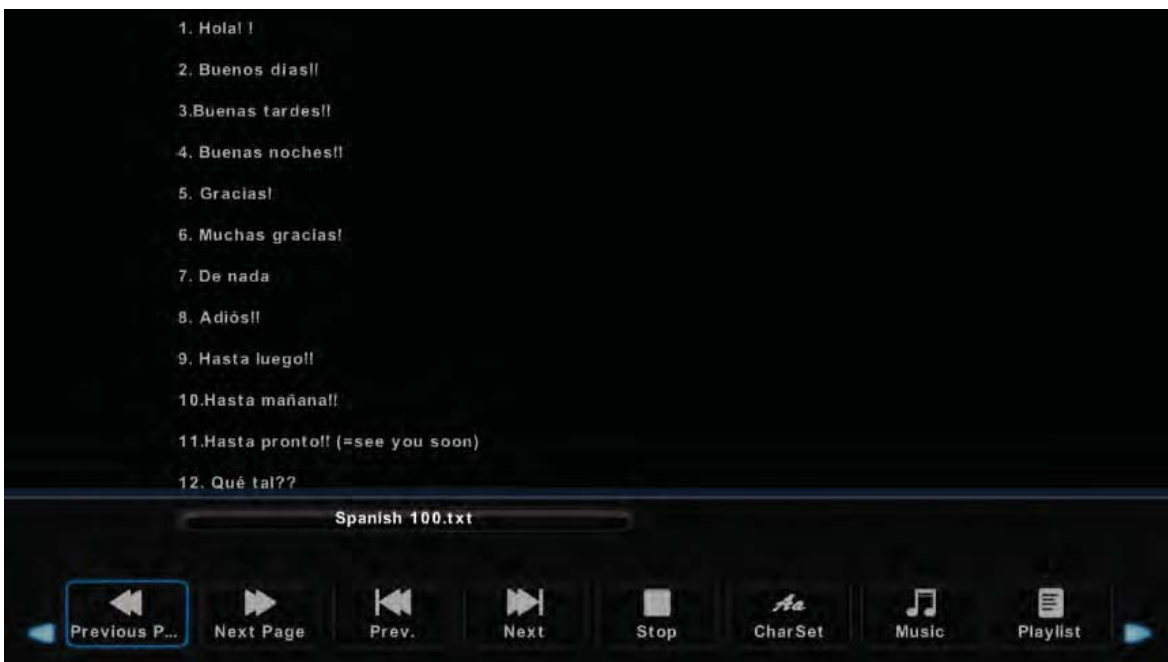

В нижней части экрана будут отображаться значки для управления воспроизведением.
Кнопками ◀/▶ выбирайте нужные значки, затем нажимайте кнопку ENTER для подтверждения соответствующей операции.
Кроме того, вы можете использовать аналогичные кнопки пульта ДУ для управления воспроизведением.

РАБОТА С ТЕЛТЕКСТОМ

ВОСПРОИЗВЕДЕНИЕ ФИЛЬМОВ

Телетекст – это информационная система, которая отображается на экране телевизора. С помощью системы телетекста вы можете просмотреть страницы с информацией по темам, доступным на главной странице телетекста.

ПЕРЕХОД В РЕЖИМ ТЕЛТЕКСТА

Настройтесь на телеканал с сигналом телетекста.

Нажмите кнопку TEXT, чтобы войти в режим телетекста. Обычно при этом на экране отображается главная страница телетекста (меню телетекста).

ВЫБОР СТРАНИЦ

Введите номер страницы с помощью цифровых кнопок на пульте ДУ. Номер выбранной страницы отображается в верхнем левом углу экрана. Устройство производит поиск страницы, пока она не отобразится на экране.

Нажмите кнопку ▲, чтобы перейти на одну страницу вперед.

Нажмите кнопку ▼, чтобы перейти на одну страницу назад.

ПЕРЕХОД К ОСНОВНОЙ СТРАНИЦЕ ТЕЛТЕКСТА

Нажмите кнопку INDEX, чтобы перейти к основной странице телетекста (обычно это страница 100).

УВЕЛИЧЕНИЕ РАЗМЕРА ОКНА ТЕЛТЕКСТА

Нажмите кнопку SIZE, чтобы увеличить верхнюю часть страницы телетекста.

Нажмите кнопку SIZE еще раз, чтобы увеличить нижнюю часть страницы телетекста.

Нажмите кнопку SIZE третий раз, чтобы вернуться к обычному размеру окна телетекста.

СКРЫТАЯ ИНФОРМАЦИЯ ТЕЛТЕКСТА

Нажмите кнопку REVEAL один раз, чтобы на экране отобразилась скрытая информация телетекста (например, ответы на загадки).

Нажмите кнопку REVEAL еще раз, чтобы убрать скрытую информацию с экрана.

УДЕРЖАНИЕ СТРАНИЦЫ

Иногда информация телетекста не сразу отображается полностью, для полного отображения страницы требуется больше времени. В таком случае нажмите кнопку HOLD, чтобы удержать страницу. Чтобы отменить удержание страницы, нажмите кнопку HOLD еще раз.

ПОДСТРАНИЦЫ ТЕЛТЕКСТА

Иногда телетекст может содержать несколько субстраниц, которые автоматически перелистываются телестанцией. Вы можете перейти к субстранице, нажав кнопку S.PAGE или введя номер субстраницы с помощью цифровых кнопок пульта ДУ. Например, для перехода на третью субстраницу нужно ввести: 0003.

Нажмите кнопку S.PAGE еще раз, чтобы выйти из режима субстраниц.

ЦВЕТНЫЕ КНОПКИ

Используйте эти кнопки для прямого доступа к страницам соответствующего цвета, которые отображаются в нижней части окна телетекста.

ВЫХОД ИЗ РЕЖИМА ТЕЛТЕКСТА

Чтобы выйти из режима телетекста, нажмите кнопку TEXT. Тогда телевизор вернется в обычный режим.

ВНИМАНИЕ:

В целях вашей личной безопасности обязательно отсоедините кабель питания от электросети перед осуществлением каких-либо операций по чистке и уходу.

Запрещается использовать химические средства (бензолы, растворители или спирт) для чистки корпуса или экрана телевизора, т.к. они могут повредить его поверхность.

ЧИСТКА ЖИДКОКРИСТАЛЛИЧЕСКОГО ЭКРАНА

Запрещается прикасаться к экрану острыми предметами. Чтобы убрать с ЖК экрана пыль или отпечатки пальцев, протрите его чистой сухой мягкой тканью. В случае сильного загрязнения смочите ткань в воде комнатной температуры с добавлением небольшого количества средства для мытья посуды или смягчителя ткани, отожмите ткань почти досуха, затем протрите экран. Убедитесь, что на экране не осталась вода. Не включайте телевизор, пока влага не высохнет.

ЧИСТКА КОРПУСА ТЕЛЕВИЗОРА

Чистите внешнюю поверхность корпуса телевизора чистой сухой мягкой тканью без ворса, смоченной в воде комнатной температуры.

ПОДДЕРЖИВАЕМЫЕ УСТРОЙСТВА

Телевизор поддерживает стандартные накопительные устройства USB такие, как флэш-USB, внешние жесткие диски, MP3-плееры и др., соответствующие стандарту USB2.0. При подключении нестандартного устройства USB к телевизору, оно может быть не распознано.

ПОДДЕРЖИВАЕМЫЕ ФОРМАТЫ ФАЙЛОВ

Видео:

MPEG-(1/2/4)/H.263/H.264,MOV,MKV,MP4,MPG

Музыка:

MP3, WMA, AAC, M4A

Изображения:

JPG, JPEG, PNG, BMP

ПОИСК И УСТРАНЕНИЕ ПРОСТЫХ НЕИСПРАВНОСТЕЙ

Перед обращением в сервисный центр просмотрите следующую таблицу и попытайтесь самостоятельно устранить неисправность в соответствии с рекомендациями в таблице.

Признаки	Возможная причина	Решение
Телевизор не включается.	1. Не подключен кабель питания. 2. Отсутствует питание.	1. Подключите кабель питания. 2. Включите питание переключателем питания.
Отсутствует изображение, отсутствует звук.	1. Не подсоединена антенна. 2. Телевизор выключен. 3. Неправильно выбран источник сигнала.	1. Убедитесь, что к телевизору подключена телевизионная антенна. 2. Включите телевизор. 3. Нажмите кнопку INPUT на пульте ДУ и выберите режим ATV или DTV.
Плохое качество изображения, звук нормальный.	1. Не подсоединена антенна. 2. Проблемы с трансляцией телеканала. 3. Контраст, резкость или насыщенность цветов настроены неправильно.	1. Убедитесь, что к телевизору подключена телевизионная антенна. 2. Попробуйте переключиться на другой канал. 3. Отрегулируйте контраст, резкость и насыщенность цветов.
Изображение черно-белое	1. Контраст, резкость или насыщенность цветов настроены неправильно. 2. Трансляция черно-белая. 3. Телеканал не настроен.	1. Отрегулируйте контраст, резкость и насыщенность цветов. 2. Попробуйте переключиться на другой телеканал. 3. Проведите настройку телеканала вручную.
Изображение и/или звук с помехами.	1. Источник сигнала или сигнальный кабель низкого качества. 2. Рядом с телевизором находится оборудование, которое приводит к появлению помех.	1. Используйте качественный источник сигнала или сигнальный кабель. 2. Уберите это оборудование подальше от телевизора.
Отображается синий фон.	Отсутствует сигнал на входе. Кабель не подсоединен или подсоединен неправильно.	Правильно подсоедините кабель.
1. Изображение нечеткое, подрагивает или с черными горизонтальными полосами (в режиме ПК). 2. Изображение не центровано.	Настройки изображения выполнены неправильно.	В экранном меню выберите пункт Автоподстройка для выполнения автоматической настройки, а также отрегулируйте настройки частоты и фазы дискретизации в настройках для ПК.

ПОИСК И УСТРАНЕНИЕ ПРОСТЫХ НЕИСПРАВНОСТЕЙ

Не работает пульт дистанционного управления.	Элементы питания разрядились или неправильно установлены.	1. Убедитесь, что при установке элементов питания соблюдена полярность. 2. Убедитесь, что другие объекты не препятствуют прохождению инфракрасного сигнала. 3. Замените элементы питания.
--	---	---

ПРИМЕЧАНИЕ:

Описанные дефекты изображения могут быть также вызваны низким качеством кабеля, по которому поступает сигнал кабельного телевидения.

Стандартом ISO 13406-2 определены 4 класса качества LCD в зависимости от количества дефектных пикселей. Большинство жидкокристаллических телевизоров и дисплеев ведущих мировых производителей соответствуют допуску класса II.

Классификация жидкокристаллических дисплеев в зависимости от числа дефектных элементов изображения приведена в таблице 1.

Стандарт ISO 13406-2 различает 4 типа дефектных пикселей

Тип 1 – постоянно горящие пиксели (белые);

Тип 2 – постоянно негорящие пиксели (чёрные);

Тип 3 – пиксели с другими дефектами, включая дефекты сабпикселей и ячеек RGB, составляющих пиксель. Это означает постоянно горящие красные, зеленые и синие пиксели;

Тип 4 - (группа дефектных пикселей) – несколько дефектных пикселей в квадрате 5x5 пикселей.

Таблица 1. Допустимое число дефектных пикселей на миллион пикселей

Класс	ТИП-1	ТИП-2	ТИП-3	Число кластеров, содержащих более 1 дефекта типа 1 или типа 2	Число кластеров, содержащих более 1 дефекта типа 3
II	2	2	5	0	2

Жидкокристаллический телевизор – это высокотехнологическое изделие. Экран телевизора содержит более нескольких миллионов тонкопленочных транзисторов, чем достигается идеальное и живое изображение. Иногда на экране телевизора могут появиться несколько неактивных пикселей в форме фиксированных точек синего, зеленого, красного, черного или белого цвета. Имейте в виду, что это не оказывает влияния на работоспособность телевизора, не является дефектом и не может служить основанием для предъявления претензий.

БЕЗОПАСНАЯ УТИЛИЗАЦИЯ



Ваше устройство спроектировано и изготовлено из высококачественных материалов и компонентов, которые можно утилизировать и использовать повторно.

Если товар имеет символ с зачеркнутым мусорным ящиком на колесах, это означает, что товар соответствует Европейской директиве 2002/96/ЕС.

Ознакомьтесь с местной системой раздельного сбора электрических и электронных товаров. Соблюдайте местные правила.

Утилизируйте старые устройства отдельно от бытовых отходов. Правильная утилизация вашего товара позволит предотвратить возможные отрицательные последствия для окружающей среды и человеческого здоровья.

ТИПИЧНЫЕ ИСКАЖЕНИЯ ИЗОБРАЖЕНИЯ В РЕЖИМЕ ТВ



Изображение с «хлопьями». Обычно причина в слабом сигнале. Отрегулируйте антенну или поставьте усилитель антенны.



Изображение с кривыми линиями и дрожит. Обычно это вызвано электромагнитным излучением работающих вблизи приборов (фенов, мобильных телефонов, радиоприемников или радиопередатчиков).



Изображение двоится или имеется «паразитное» изображение. Обычно это связано с тем, что сигнал отражается от высоких зданий. Измените направление антенны или поднимите ее повыше.



Диагональные полосы и «елочки» на изображении, часть изображения отсутствует. Обычно это вызвано использованием рядом с телевизором электротермического оборудования (в больнице).

ПРИМЕЧАНИЕ:

Описанные дефекты изображения могут быть также вызваны низким качеством кабеля, по которому поступает сигнал кабельного телевидения.

ТЕХНИЧЕСКИЕ ХАРАКТЕРИСТИКИ

ОБЩИЕ

Формат экрана: 16:9
Формат изображения: 4:3, 16:9
Напряжение питания: 100 – 240 В~, 50 / 60 Гц
Цифровой тюнер DVB-T2/DVB-C (H.264 MPEG 4\1\2 Video)
Принимаемые телевизионные стандарты: SECAM:DK BG;PAL BG DK I
Входное сопротивление антенны: 75 Ом
Диапазон входных частот: 48.25 – 863.25 МГц
Система цветности с видеовхода AV: PAL / NTSC
Диапазон рабочих температур: 0°C – +40°C

Модели STV-LC32T560WL

Размер по диагонали: 32" (81 см)
Потребляемая мощность: 65 Вт
Разрешение экрана: 1366 x 768
Яркость: 200 кд/м
Динамическая контрастность: 80000:1
Угол обзора(Г/В): 178°/178°
Время отклика: 9 мс
Выходная мощность канала звука: 2 x 8 Вт
Габаритные размеры без подставки (ДхШхВ):
737*82*438 мм
Габаритные размеры с подставкой (ДхШхВ):
737*212*478 мм

Модели STV-LC43T560FL

Размер по диагонали: 43" (109 см)
Потребляемая мощность: 75 Вт
Разрешение экрана: 1920 x 1080
Яркость: 230 кд/м
Динамическая контрастность: 120000:1
Угол обзора(Г/В): 178°/178°
Время отклика: 8 мс
Выходная мощность канала звука: 2 x 8 Вт
Габаритные размеры без подставки (ДхШхВ):
737*82*438 мм
Габаритные размеры с подставкой (ДхШхВ):
737*212*478 мм

Модели STV-LC24T560FL

Размер по диагонали: 24" (60 см)
Потребляемая мощность: 36 Вт
Разрешение экрана: 1920 x 1080
Яркость: 180 кд/м
Динамическая контрастность: 60000:1
Угол обзора(Г/В): 178°/178°
Время отклика: 16 мс
Выходная мощность канала звука: 2 x 3 Вт
Габаритные размеры без подставки (ДхШхВ):
511*47*315 мм
Габаритные размеры с подставкой (ДхШхВ):
511*160*348 мм

Модели STV-LC40T560FL

Размер по диагонали: 40" (101 см)
Потребляемая мощность: 75 Вт
Разрешение экрана: 1920 x 1080
Яркость: 230 кд/м
Динамическая контрастность: 120000:1
Угол обзора(Г/В): 178°/178°
Время отклика: 8 мс
Выходная мощность канала звука: 2 x 8 Вт
Габаритные размеры без подставки (ДхШхВ):
737*82*438 мм
Габаритные размеры с подставкой (ДхШхВ):
737*212*478 мм

ИНФОРМАЦИЯ О СЕРТИФИКАЦИИ

Товар сертифицирован в соответствии с законом «О защите прав потребителей».

Срок службы изделия: 5 лет

Гарантийный срок: 1 год

Благодарим Вас за выбор техники SUPRA.

Компания-производитель оставляет за собой право вносить изменения в конструкцию, дизайн и комплектацию товара без предварительного уведомления, если данные изменения направлены на улучшение его эксплуатационных характеристик.

Центральный авторизованный сервисный центр:

ООО «ВипСервис», 142704, г. Москва, поселение Мосрентген, поселок завода Мосрентген, улица Героя России Соломатина, д.31

Список сервисных центров прилагается

(см. вкладыш)

Компания-производитель оставляет за собой право, без предварительного уведомления, вносить изменения в список авторизованных сервисных центров, включая изменения адресов и телефонов существующих.

Адрес ближайшего СЦ вы можете узнать по телефону горячей линии 8-800-100-333-1 или на сайте www.supra.ru, а так же отправив запрос на supra@supra.ru

Единая справочная служба:

8-800-100-3331, e-mail: service@deltael.ru

Производитель:

