

THOMSON

FR TOURNE DISQUES RADIO PLL CD/MP3 ENCODEUR USB.

EN PROFESSIONAL TURNTABLE CD/MP3 PLL RADIO AND USB ENCODING.

IT GIRADISCHI PROFESSIONALE CON CD/MP3, RADIO PLL E COLLEGAMENTO USB.

SP EQUIPO PROFESIONAL DE TOCADISCOS, CD/MP3, RADIO PLL Y CODIFICACIÓN EN USB.

PT GIRA-DISCOS PROFISSIONAL COM CD/MP3 PLL, RÁDIO E CODIFICAÇÃO USB.

DE PROFESSIONELLER PLATTENSPIELER/CD-PLAYER/MP3-PLAYER PLL RADIO UND USB CODIERUNG.

NL PROFESSIONELE DRAAITAFEL MET CD/MP3, PLL-RADIO EN USB-CODERING.

RU ПРОФЕССИОНАЛЬНЫЙ ПРОИГРЫВАТЕЛЬ ВИНИЛОВЫХ ПЛАСТИНОК С ПОДДЕРЖКОЙ CD/MP3, РАДИО И USB



FR **MODE D'EMPLOI** - LISEZ COMPLÈTEMENT CE MANUEL D'UTILISATION AVANT D'UTILISER CET APPAREIL ET CONSERVEZ CE LIVRET POUR VOUS Y RÉFÉRER ULTÉRIEUREMENT.

EN **OPERATING INSTRUCTIONS** - PLEASE READ THIS USER MANUAL COMPLETELY BEFORE OPERATING THIS UNIT AND RETAIN THIS BOOKLET FOR FUTURE REFERENCE.

IT **ISTRUZIONI D'USO** - PRIMA DI UTILIZZARE L'APPARECCHIO, LEGGERE PER INTERO IL PRESENTE MANUALE E CONSERVARLO PER CONSULTAZIONI FUTURE.

SP **INSTRUCCIONES DE FUNCIONAMIENTO** - LE ROGAMOS QUE LEA ÍNTEGRAMENTE EL PRESENTE MANUAL DEL USUARIO ANTES DE UTILIZAR EL EQUIPO Y QUE CONSERVE ESTE FOLLETO PARA PODER CONSULTARLO EN EL FUTURO.

PT **INSTRUÇÕES DE FUNCIONAMENTO** - LEIA TODO O MANUAL DE UTILIZADOR ANTES DE TRABALHAR COM ESTA UNIDADE E GUARDE O FOLHETO PARA REFERÊNCIA FUTURA.

DE **BEDIENUNGSANLEITUNG** - Bitte lesen Sie diese Betriebsanleitung vor Gebrauch des Produktes sorgfältig durch und bewahren Sie sie anschließend zu Nachschlagezwecken auf.

NL **VEILIGHEIDSIINSTRUCTIES** - LEES DEZE GEBRUIKSAANWIJZING VOLLEDIG DOOR ALVORENS DEZE EENHEID TE BEDIENEN, EN BEWAAR DIT BOEKJE VOOR UW ADMINISTRATIE.

RU РУКОВОДСТВО ПО ЭКСПЛУАТАЦИИ - ПЕРЕД ВКЛЮЧЕНИЕМ УСТРОЙСТВА ПРОЧИТАЙТЕ ПОЛНОСТЬЮ ДАННОЕ РУКОВОДСТВО И СОХРАНИТЕ ЕГО ДЛЯ ОБРАЩЕНИЯ В БУДУЩЕМ.

РАСПОЛОЖЕНИЕ РЕГУЛЯТОРОВ

1. ПЫЛЕЗАЩИТНАЯ КРЫШКА
2. ЖК ДИСПЛЕЙ
3. КНОПКА ОТКРЫТИЯ/ЗАКРЫТИЯ ЛОТКА CD-ДИСКОВ
4. ЛОТОК ДЛЯ CD-ДИСКОВ
5. РАЗЪЕМ 3,5 ММ AUX IN
6. РАЗЪЕМ ДЛЯ НАУШНИКОВ 3,5 ММ
7. КРЫШКА ПАНЕЛИ

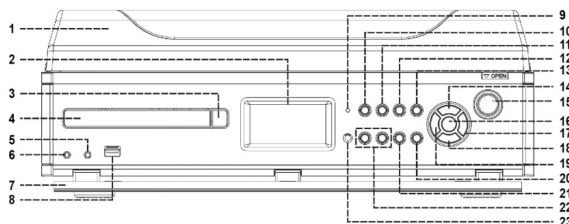

8. РАЗЪЕМ USB
9. СВЕТОДИОДНЫЙ ИНДИКАТОР РЕЖИМА ОЖИДАНИЯ
10. КНОПКА ВКЛ./РЕЖИМА ОЖИДАНИЯ
11. ФУНКЦИОНАЛЬНАЯ КНОПКА
12. КНОПКА ПАМЯТИ/НАСТРОЙКИ ЧАСОВ
13. КНОПКА ПАПКА/ПРЕД.-ВВЕРХ
14. ● КНОПКА ЗАПИСИ
15. КНОПКА ИЗВЛЕЧЕНИЯ
16. КНОПКА ►► ВОСПРОИЗВЕДЕНИЯ/ПАУЗЫ
17. ПОДСТРОЙКА/ШАГ ВВЕРХ ►►/
18. КНОПКА ■ СТОП
19. КНОПКА ◀◀ ПОДСТРОЙКА/ШАГ ВНИЗ
20. КНОПКА РЕЖИМА СТЕРЕО/МОНО-ВОСПРОИЗВЕДЕНИЯ
21. КНОПКА НАСТРОЙКИ ЭКВАЛАЙЗЕРА
22. КНОПКА ГРОМКОСТИ БОЛЬШЕ/МЕНЬШЕ
23. ДАТЧИК ДИСТАНЦИОННОГО УПРАВЛЕНИЯ

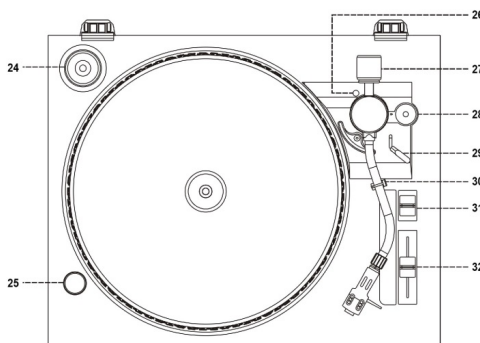

24. АДАПТЕР ШПИНДЕЛЯ
25. СВЕТОВОЙ ИМПУЛЬС
26. РЕГУЛИРОВОЧНЫЙ ВИНТ С РЕЗИНОВОЙ ЗАГЛУШКОЙ
27. ПРОТИВОВЕС
28. АНТИСКЕЙТИНГ
29. МИКРОЛИФТ
30. СТОПОР ТОНАРМА
31. СЕЛЕКТОР СКОРОСТИ ПРОИГРЫВАТЕЛЯ
32. РЕГУЛИРОВКА ШАГА
33. КЛЕММА АКУСТИЧЕСКОЙ СИСТЕМЫ (L/R)
34. РАЗЪЕМ ЛИНЕЙНОГО ВЫХОДА (L/R)
35. АНТЕННА ДИАПАЗОНА FM
36. ШНУР ПИТАНИЯ ПЕРЕМ. ТОКА

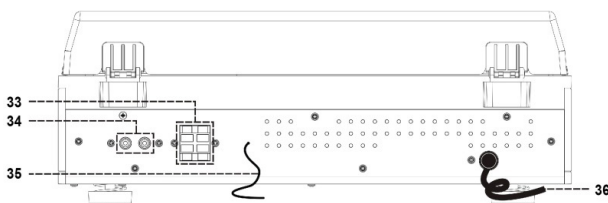

ВНИМАНИЕ:

ИСПОЛЬЗОВАНИЕ РЕГУЛЯТОРОВ ИЛИ НАСТРОЕК, ИЛИ ПРОИЗВОДИТЕЛЬНОСТИ ПРОЦЕДУР, ОТЛИЧАЮЩИХСЯ ОТ ПРИВЕДЕННЫХ В ДАННОМ ДОКУМЕНТЕ, МОЖЕТ ПРИВЕСТИ К ОПАСНОМУ ВОЗДЕЙСТВИЮ РАДИАЦИИ.

МОДИФИКАЦИИ ИЛИ РЕМОНТ ДАННОГО УСТРОЙСТВА ДОЛЖНЫ ВЫПОЛНЯТЬСЯ ТОЛЬКО КВАЛИФИЦИРОВАННЫМ СЕРВИСНЫМ ПЕРСОНАЛОМ.

МЕРЫ ПРЕДОСТОРОЖНОСТИ ПРИ ЭКСПЛУАТАЦИИ

УСТАНОВКА

- РАСПАКУЙТЕ ДЛЯ КОМПОНЕНТЫ И УДАЛИТЕ ЗАЩИТНЫЙ МАТЕРИАЛ.
- НЕ ПОДКЛЮЧАЙТЕ УСТРОЙСТВО К РОЗЕТКЕ, НЕ ПРОВЕРИВ СЕТЕВОЕ НАПРЯЖЕНИЕ И НЕ ОСУЩЕСТВИВ ДРУГИЕ ПОДКЛЮЧЕНИЯ.
- НЕ ЗАКРЫВАЙТЕ ВЕНТИЛЯЦИОННЫЕ ОТВЕРСТИЯ И УБЕДИТЕСЬ, ЧТО ИМЕЕТСЯ НЕСКОЛЬКО СВОБОДНЫХ САНТИМЕТРОВ ВОКРУГ УСТРОЙСТВА ДЛЯ ЕГО ВЕНТИЛЯЦИИ.

УСТАНОВКА ПРОТИВОВЕСА

1. ОТВЕДИТЕ ПРОТИВОВЕС НАЗАД, ДО КОНЦА ТОНАРМА, ПОВЕРНИТЕ ПРОТИВ ЧАСОВОЙ СТРЕЛКИ ДО ЩЕЛЧКА ВО ВНУТРЕННЕМ УГЛУБЛЕНИИ.
2. ПОВЕРНИТЕ ПРОТИВОВЕС ПО ЧАСОВОЙ СТРЕЛКЕ И НАЗАД ВПЛОТЬ ДО ДОСТИЖЕНИЯ ЛИНИИ БЕЛОГО ЦВЕТА, КАК ПОКАЗАНО НА РИСУНКЕ 2.
3. СОГНИТЕ УКАЗАТЕЛЬ, ВПЛОТЬ ДО ДОСТИЖЕНИЯ ПОЛОЖЕНИЯ "1".
4. СОГНИТЕ ПРОТИВОВЕС ПРОТИВ ЧАСОВОЙ СТРЕЛКИ И ВПЕРЕД ТАК, ЧТОБЫ ОН ДОСТИГ НУЖНОЙ СИЛЫ ПРИЖИМАНИЯ.

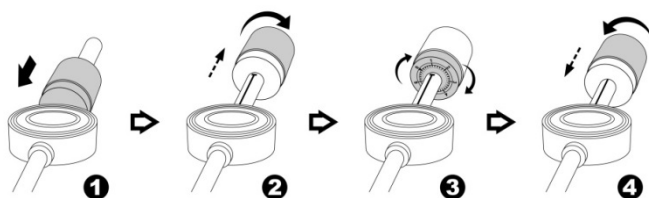

ЗАМЕЧАНИЕ: СИЛА ПРИЖИМАНИЯ ИГЛЫ, ИМЕЮЩЕЙСЯ В КОМПЛЕКТЕ, НАХОДИТСЯ В ДИАПАЗОНЕ **4–6 ГРАММ**. В ЗАВИСИМОСТИ ОТ ИЗГОТОВИТЕЛЯ КАРТРИДЖА. КАЖДАЯ ИГЛА ИМЕЕТ СОБСТВЕННУЮ ПРИЖИМНУЮ СИЛУ, СМ. СООТВЕТСТВУЮЩИЕ СПЕЦИФИКАЦИИ.

ПОДКЛЮЧЕНИЕ

1. ПОДСОЕДИНИТЕ ШНУР ПИТАНИЯ (36) К ВЫХОДУ ПЕРЕМЕННОГО ТОКА И ПОДКЛЮЧИТЕ ПРОВОД АКУСТИЧЕСКОЙ СИСТЕМЫ К КЛЕММЕ АКУСТИЧЕСКОЙ СИСТЕМЫ (33), РАСПОЛОЖЕННОЙ НА ЗАДНЕЙ ЧАСТИ УСТРОЙСТВА.
2. НАЖМИТЕ КНОПКУ ВКЛЮЧЕНИЯ (10) И, ЕСЛИ В РЕЖИМЕ ОЖИДАНИЯ СВЕТОДИОДНЫЙ ИНДИКАТОР (10) НЕ ВКЛЮЧЕН, ЭТО ОЗНАЧАЕТ, ЧТО ЭЛЕКТРОПИТАНИЕ В ПОРЯДКЕ. ТЕПЕРЬ ВАША СИСТЕМА ГОТОВА К ВОСПРОИЗВЕДЕНИЮ МУЗЫКИ.

НАСТРОЙКА ЧАСОВ

1. УСТАНОВИТЬ УСТРОЙСТВО В РЕЖИМ ОЖИДАНИЯ.
2. НАЖМИТЕ И УДЕРЖИВАЙТЕ КНОПКУ MEM/CLK-ADJ (12), НА ЖК-ДИСПЛЕЕ (2) БУДЕТ ПОКАЗАНО SET CLOCK (НАСТРОИТЬ ЧАСЫ), А ЗАТЕМ ОТОБРАЗИТСЯ 12HR OR 24 HR (12- ИЛИ 24-ЧАСОВОЙ ФОРМАТ), НАЖМИТЕ SKIP ◀◀ ИЛИ КНОПКУ SKIP ▶▶ (17/19), ЧТОБЫ ВЫБРАТЬ ПОДХОДЯЩИЙ ФОРМАТ ВРЕМЕНИ (12 Ч/24 Ч). ДЛЯ ПОДТВЕРЖДЕНИЯ НАЖМИТЕ КНОПКУ MEM/CLK-ADJ (12) ЕЩЕ РАЗ.
3. НА ЖК-ДИСПЛЕЕ (2) ОТОБРАЗИТСЯ МИГАЮЩИЕ ЦИФРЫ "00" НА ПЕРВОЙ И НА ВТОРОЙ ПОЗИЦИИ. НАЖМИТЕ SKIP ◀◀ ИЛИ КНОПКУ SKIP ▶▶ (17/19), ЧТОБЫ УСТАНОВИТЬ ПРАВИЛЬНЫЙ ЧАС. НАЖМИТЕ КНОПКУ MEM/CLK-ADJ (12), ЧТОБЫ СОХРАНИТЬ ПРАВИЛЬНОЕ ЗНАЧЕНИЕ ЧАСОВ.

4. ЦИФРЫ "00" НА ТРЕТЬЕЙ И ЧЕТВЕРТОЙ ПОЗИЦИИ НАЧНУТ МИГАТЬ, НАЖМИТЕ SKIP ◀◀ ИЛИ КНОПКУ SKIP ▶▶ (17/19), ЧТОБЫ УСТАНОВИТЬ ПРАВИЛЬНОЕ ЗНАЧЕНИЕ МИНУТ. НАЖМИТЕ КНОПКУ MEM/CLK-ADJ (12), ЧТОБЫ СОХРАНИТЬ ПРАВИЛЬНОЕ ЗНАЧЕНИЕ МИНУТ.
- **НАСТРОЙКИ ВРЕМЕНИ ПОЛНОСТЬЮ СБРАСЫВАЮТСЯ В СЛУЧАЕ ОТКЛЮЧЕНИЯ ЭЛЕКТРОПИТАНИЯ. ДЛЯ УДОБСТВА ЭКСПЛУАТАЦИИ РЕКОМЕНДУЕТСЯ ПЕРЕКЛЮЧАТЬ СИСТЕМУ В РЕЖИМ ОЖИДАНИЯ.**

ПРОСЛУШИВАНИЕ РАДИО

РУЧНАЯ ПОДСТРОЙКА

1. НАЖМИТЕ ФУНКЦИОНАЛЬНУЮ КНОПКУ (11), ЧТОБЫ ВЫБРАТЬ РЕЖИМ ТЮНЕРА.
2. НАСТРОЙТЕ ТРЕБУЕМУЮ РАДИОСТАНЦИЮ, НАЖАВ НА КНОПКУ TUNING / SKIP UP ▶▶ ИЛИ DOWN ◀◀ (17/19).
3. ОТРЕГУЛИРУЙТЕ РЕГУЛЯТОР ГРОМКОСТИ (22) ДО ЖЕЛАЕМОГО УРОВНЯ.

АВТОМАТИЧЕСКАЯ НАСТРОЙКА

1. НАЖМИТЕ ФУНКЦИОНАЛЬНУЮ КНОПКУ (11), ЧТОБЫ ВЫБРАТЬ РЕЖИМ ТЮНЕРА.
2. НАЖМИТЕ И УДЕРЖИВАЙТЕ КНОПКУ SKIP / TUNING UP ▶▶ ИЛИ DOWN ◀◀ (17/19) В ТЕЧЕНИЕ 1-2 СЕКУНД, А ЗАТЕМ ОТПУСТИТЕ ЕЕ.
3. УСТРОЙСТВО АВТОМАТИЧЕСКИ ПРИСТУПИТ К ПОИСКУ И ОСТАНОВИТСЯ ПРИ НАХОЖДЕНИИ РАДИОСТАНЦИИ.
4. ПОВТОРЯЙТЕ ШАГИ 2 И 3 ВПЛОТЬ ДО НАХОЖДЕНИЯ ЖЕЛАЕМОЙ РАДИОСТАНЦИИ.
5. ОТРЕГУЛИРУЙТЕ РЕГУЛЯТОРЫ УВЕЛИЧЕНИЯ/УМЕНЬШЕНИЯ ГРОМКОСТИ (22) ДО ЖЕЛАЕМОГО УРОВНЯ.

НАЧАЛЬНАЯ УСТАНОВКА РАДИОСТАНЦИЙ

ВСЕГО ВЫ МОЖЕТЕ СОХРАНИТЬ В ПАМЯТИ 30 РАДИОСТАНЦИЙ.

1. ПЕРЕЙДИТЕ В РЕЖИМ ТЮНЕРА.
 2. ВКЛЮЧИТЕ НУЖНУЮ РАДИОСТАНЦИЮ РУЧНЫМ (MANUAL) ИЛИ АВТОМАТИЧЕСКИМ (AUTO) МЕТОДОМ НАСТРОЙКИ.
 3. ДЛЯ ВКЛЮЧЕНИЯ ПРОГРАММИРУЕМОГО СОСТОЯНИЯ НАЖМИТЕ КНОПКУ MEM/CLK-ADJ (12).
 4. НАЖМИТЕ КНОПКУ FOLDER / PRE-UP (13) ИЛИ FOLDER / PRE-DOWN ▼ (НА УДАЛЕННОМ УСТРОЙСТВЕ), ЧТОБЫ ВЫБРАТЬ ПОЗИЦИЮ В ПАМЯТИ ДЛЯ НУЖНОЙ СТАНЦИИ ДЛЯ СОХРАНЕНИЯ.
 5. ДЛЯ ПОДТВЕРЖДЕНИЯ НАСТРОЕК НАЖМИТЕ КНОПКУ MEM/CLK-ADJ (12) ЕЩЕ РАЗ.
 6. ПОВТОРИТЕ ШАГИ ОТ 2 ДО 5, ЧТОБЫ СОХРАНИТЬ ДРУГИЕ СТАНЦИИ.
 7. НАЖМИТЕ КНОПКУ FOLDER / PRE-UP ▲ ИЛИ DOWN ▼ НА УДАЛЕННОМ УСТРОЙСТВЕ, ЧТОБЫ ВЫБРАТЬ ЗАДАННЫЕ РАДИОСТАНЦИИ ПО ПОРЯДКУ.
 8. ДЛЯ ВОЗВРАЩЕНИЯ В ОБЫЧНЫЙ РЕЖИМ ТЮНЕРА, НЕ НАЖИМАЙТЕ КНОПКИ.
- **СОХРАНЕННЫЕ В ПАМЯТИ НАСТРОЙКИ БУДЕТ ПОЛНОСТЬЮ УДАЛЕНЫ В СЛУЧАЕ ВЫКЛЮЧЕНИЯ КНОПКИ ПИТАНИЯ СИСТЕМЫ. ДЛЯ УДОБСТВА ЭКСПЛУАТАЦИИ РЕКОМЕНДУЕТСЯ ПЕРЕКЛЮЧАТЬ СИСТЕМУ В РЕЖИМ ОЖИДАНИЯ.**
- **ВЫ МОЖЕТЕ ПЕРЕЗАПИСАТЬ ЗАДАННУЮ РАДИОСТАНЦИЮ, СОХРАНИВ ЧАСТОТУ В ДРУГОМ МЕСТЕ.**

ПРИЕМ РАДИО FM И FM-СТЕРЕО

- НАЖМИТЕ НЕСКОЛЬКО РАЗ ПОДРЯД КНОПКУ FM-ST/MONO (20), ПРОГРАММЫ В FM-ДИАПАЗОНЕ БУДУТ ПРИНИМАТЬСЯ ПООЧЕРЕДНО В РЕЖИМЕ МОНО И СТЕРЕО. В ОСОБЕННОСТИ, ЕСЛИ СТЕРЕОСИГНАЛ ЯВЛЯЕТСЯ СЛАБЫМ. ПРЕДПОЧТИТЕЛЬНО ПРИНИМАТЬ ПРОГРАММЫ В МОНО-РЕЖИМЕ.
- В СЛУЧАЕ ПРИЕМА СТЕРЕОСИГНАЛА, ИНДИКАТОР ST (**ST**) ОТОБРАЗИТСЯ НА ЖК-ДИСПЛЕЕ (2), ПОКАЗЫВАЯ, ЧТО В НАСТОЯЩЕЕ ВРЕМЯ ИДЕТ ПРИЕМ СТЕРЕО-ПРОГРАММЫ В FM-ДИАПАЗОНЕ.

РЕКОМЕНДАЦИИ ДЛЯ ЛУЧШЕГО ПРИЕМА:

- FM: В ПРИЕМНИК ВСТРОЕНА ПРОВОЛОЧНАЯ FM-АНТЕННА (35), ПРИКРЕПЛЕННАЯ К ЗАДНЕЙ ПАНЕЛИ. ДЛЯ ОБЕСПЕЧЕНИЯ ЛУЧШЕГО ПРИЕМА, ЭТУ АНТЕННУ СЛЕДУЕТ РАЗЛОЖИТЬ И ВЫТЯНУТЬ ДО КОНЦА.

ПРОИГРЫВАНИЕ КОМПАКТ-ДИСКОВ

● НАЧАЛО РАБОТЫ

1. НАЖМИТЕ ФУНКЦИОНАЛЬНУЮ КЛАВИШУ (11), ЧТОБЫ ВЫБРАТЬ РЕЖИМ CD.
2. НАЖМИТЕ КНОПКУ CD TRAY OPEN/CLOSE (3), ЧТОБЫ ОТКРЫТЬ ЛОТОК ДЛЯ CD-ДИСКОВ (4).
3. ПОМЕСТИТЕ CD-ДИСК НАПЕЧАТАННОЙ СТОРОНОЙ ВВЕРХ ВНУТРЬ ЛОТКА, А ЗАТЕМ ЗАКРОЙТЕ ЕГО С ПОМОЩЬЮ КНОПКИ CD TRAY OPEN/CLOSE (3).
4. ПРИ ВЫПОЛНЕНИИ ФОКУСИРОВКИ НА ЖК-ДИСПЛЕЕ (2) ОТОБРАЗИТСЯ ОБЩЕЕ КОЛИЧЕСТВО ТРЕКОВ И ОБЩЕЕ ВРЕМЯ ВОСПРОИЗВЕДЕНИЯ.

● РЕЖИМ ВОСПРОИЗВЕДЕНИЯ / ПАУЗЫ ►►

1. ДЛЯ НАЧАЛА ВОСПРОИЗВЕДЕНИЯ НАЖМИТЕ КНОПКУ ►► (16), НАЧНЕТСЯ ВОСПРОИЗВЕДЕНИЕ ПЕРВОГО ТРЕКА.
2. ЧТОБЫ ПРЕРВАТЬ ВОСПРОИЗВЕДЕНИЕ, НАЖМИТЕ КНОПКУ ►► (16) ОДИН РАЗ, ПРИ ЭТОМ ВРЕМЯ ВОСПРОИЗВЕДЕНИЯ БУДЕТ ОСТАНОВЛЕНО, А ЕГО ЗНАЧЕНИЕ БУДЕТ МИГАТЬ НА ЖК-ДИСПЛЕЕ (2). ДЛЯ НОРМАЛЬНОГО ПРОДОЛЖЕНИЯ ВОСПРОИЗВЕДЕНИЯ НАЖМИТЕ КНОПКУ ЕЩЕ РАЗ.

● РЕЖИМ ОСТАНОВКИ ■

1. ПРИ НАЖАТИИ КНОПКИ ■ (18) ВО ВРЕМЯ ВОСПРОИЗВЕДЕНИЯ ИЛИ ПАУЗЫ, СИСТЕМА ПЕРЕЙДЕТ В РЕЖИМ ОСТАНОВКИ.

● РЕЖИМ ПРОПУСКА (ВПЕРЕД ►►► / НАЗАД ◀◀◀)

1. ЕСЛИ ВО ВРЕМЯ ВОСПРОИЗВЕДЕНИЯ ИЛИ ПАУЗЫ НАЖАТЬ КНОПКУ SKIP UP ►►► (17), ОСУЩЕСТВЛЯЕТСЯ ПЕРЕХОД В ДАННЫЙ РЕЖИМ. ПРИ ЭТОМ ПРОИСХОДИТ ПЕРЕХОД К СЛЕДУЮЩЕМУ ТРЕКУ, НА ДИСПЛЕЕ ОТОБРАЖАЕТСЯ НОМЕР ТРЕКА, А ЗАТЕМ ОСУЩЕСТВЛЯЕТСЯ ВОЗВРАТ В РЕЖИМ ВОСПРОИЗВЕДЕНИЯ ИЛИ ПАУЗЫ.
2. ЕСЛИ ВО ВРЕМЯ ВОСПРОИЗВЕДЕНИЯ ИЛИ ПАУЗЫ НАЖАТЬ КНОПКУ SKIP DOWN ◀◀◀ (19), ОСУЩЕСТВЛЯЕТСЯ ПЕРЕХОД В ДАННЫЙ РЕЖИМ. ПРИ ЭТОМ ПРОИСХОДИТ ВОЗВРАТ К НАЧАЛУ ТРЕКА, НОМЕР ИСХОДНОГО ТРЕКА ОТОБРАЖАЕТСЯ НА ДИСПЛЕЕ, А СИСТЕМА ОСТАНЕТСЯ В РЕЖИМЕ ВОСПРОИЗВЕДЕНИЯ ИЛИ ПАУЗЫ.
3. ЕСЛИ ПОСЛЕ ШАГА 2 НАЖАТЬ КНОПКУ SKIP DOWN ◀◀◀ (19) ЕЩЕ РАЗ, БУДЕТ ОСУЩЕСТВЛЕН ВОЗВРАТ К ПРЕДЫДУЩЕМУ ТРЕКУ, А СИСТЕМА ОСТАНЕТСЯ В РЕЖИМЕ ВОСПРОИЗВЕДЕНИЯ ИЛИ ПАУЗЫ.

● ДИСКИ В ФОРМАТЕ MP3

1. ПОСЛЕ ВЫПОЛНЕНИЯ ПОИСКА ОБЩЕЕ КОЛИЧЕСТВО ТРЕКОВ И АЛЬБОМОВ БУДЕТ ВЫВЕДЕНО НА ЖК-ДИСПЛЕЙ (2).
2. НАЖМИТЕ КНОПКУ FOLDER/ PRE-UP (13) ДЛЯ ВЫБОРА НОМЕРА АЛЬБОМА.
3. НАЖМИТЕ SKIP UP ►►► ИЛИ КНОПКУ SKIP DOWN ◀◀◀ (17/19), ЧТОБЫ ВЫБРАТЬ НОМЕР ТРЕКА.
4. ПОСЛЕ ВЫБОРА НУЖНОГО ТРЕКА И АЛЬБОМА НАЖМИТЕ КНОПКУ ►► (16), ЧТОБЫ НАЧАТЬ ВОСПРОИЗВЕДЕНИЕ.

● ФУНКЦИЯ ID3 (НАИМЕНОВАНИЕ ТРЕКА/АЛЬБОМА) (С УДАЛЕННОГО УСТРОЙСТВА)

НАЖИМАТЬ КНОПКУ INFO ДО ТЕХ ПОР, ПОКА НА ЖК-ДИСПЛЕЕ (2) НЕ ОТОБРАЗИТСЯ FILE - ... ВО ВРЕМЯ ВОСПРОИЗВЕДЕНИЯ MP3-ФАЙЛА БУДУТ ПОСЛЕДОВАТЕЛЬНО ОТОБРАЖАТЬСЯ НАЗВАНИЕ ПЕСНИ / ИМЯ АРТИСТА / НАИМЕНОВАНИЕ АЛЬБОМА. НАЖМИТЕ КНОПКУ INFO ЕЩЕ РАЗ, ЧТОБЫ ОТКЛЮЧИТЬ ДАННУЮ ФУНКЦИЮ.

ЗАМЕЧАНИЕ:

- ЕСЛИ ТРЕК НЕ ИМЕЕТ НАЗВАНИЯ, НА ЖК-ДИСПЛЕЕ (2) ОТОБРАЗИТСЯ NO TITLE (БЕЗ НАЗВАНИЯ) ИЛИ NO ARTIST (ИМЯ АРТИСТА ОТСУТСТВУЕТ).
- НАДПИСЬ NO TITLE/ALBUM NAME МОЖЕТ ОТОБРАЖАТЬСЯ, ЕСЛИ ВХОДНОЙ ФОРМАТ ДИСКА/МЕДИА НЕ ПОДДЕРЖИВАЕТСЯ СИСТЕМОЙ.
- ДЛЯ ВЫПОЛНЕНИЯ ФУНКЦИИ ID3 СИСТЕМА ПОДДЕРЖИВАЕТ ТОЛЬКО АНГЛИЙСКИЙ ЯЗЫК И ЦИФРЫ.

ФУНКЦИЯ ПОИСКА ПО НАЗВАНИЮ ПЕСНИ /ПАПКИ (С УДАЛЕННОГО УСТРОЙСТВА)

ВЫ МОЖЕТЕ ВЫПОЛНИТЬ ПОИСК ТРЕКА ПО НАЗВАНИЮ/НАИМЕНОВАНИЮ ПАПКИ НА ДИСКЕ В РЕЖИМЕ ОСТАНОВА ИЛИ ВОСПРОИЗВЕДЕНИЯ:

1. НАЖМИТЕ КНОПКУ FIND ОДИН РАЗ, ЗАТЕМ НАЖМИТЕ КНОПКУ SKIP UP ►► ИЛИ SKIP DOWN ◀◀ (17/19), ВЫ МОЖЕТЕ ВЫПОЛНИТЬ ПОИСК ПО НАЗВАНИЮ КАЖДОЙ ПЕСНИ ПОДРЯД, В АЛФАВИТНОМ ПОРЯДКЕ И ПО НОМЕРУ (ОТ А ДО Z И ОТ 0 ДО 9), ЧТОБЫ ВКЛЮЧИТЬ ЖК-ДИСПЛЕЙ (2), ЗАТЕМ НАЖАТЬ КНОПКУ ►| (16), ЧТОБЫ НАЧАТЬ ВОСПРОИЗВЕДЕНИЕ ВЫБРАННОГО ТРЕКА.
2. НАЖМИТЕ ЕЩЕ РАЗ КНОПКУ FIND, НА ДИСПЛЕЙ БУДЕТ ВЫВЕДЕНО НАИМЕНОВАНИЕ ПАПКИ. ЗАТЕМ НАЖМИТЕ КНОПКУ SKIP UP ►► ИЛИ SKIP DOWN ◀◀ (17/19), ЧТОБЫ ВЫБРАТЬ НУЖНУЮ ПАПКУ, А ЗАТЕМ НАЖМИТЕ КНОПКУ ►| (16), ЧТОБЫ НАЧАТЬ ВОСПРОИЗВЕДЕНИЕ ВСЕХ ТРЕКОВ, ИМЕЮЩИХСЯ В ВЫБРАННОЙ ПАПКЕ.

ЗАМЕЧАНИЕ:

ТРЕБОВАНИЯ К ТРЕКАМ В ФОРМАТЕ МР3:-

- БИТРЕЙТ МР3: 32~256 КБИТ/С
- КАЧЕСТВО ЗВУЧАНИЯ МР3-ДИСКА ВАРЬИРУЕТСЯ В ЗАВИСИМОСТИ ОТ КАЧЕСТВА И МЕТОДА ЗАПИСИ. КРОМЕ ТОГО, ВРЕМЯ ПОИСКА В СЛУЧАЕ МР3-CD ЯВЛЯЕТСЯ БОЛЕЕ ПРОДОЛЖИТЕЛЬНЫМ ПО СРАВНЕНИЮ С ОБЫЧНЫМ CD ВСЛЕДСТВИЕ РАЗНИЦЫ ФОРМАТОВ.

● РЕЖИМ ВОСПРОИЗВЕДЕНИЯ

НАЖМИТЕ КНОПКУ РЕЖИМА ВОСПРОИЗВЕДЕНИЯ (20) ВО ВРЕМЯ ВОСПРОИЗВЕДЕНИЯ, ЧТОБЫ ВЫБРАТЬ ФУНКЦИЮ ПОВТОРЕНИЯ В СЛУЧАЙНОМ ПОРЯДКЕ ОТДЕЛЬНОГО ТРЕКА, ОТДЕЛЬНОЙ ПАПКИ (ТОЛЬКО МР3) ИЛИ ВСЕХ ТРЕКОВ, КОТОРЫЕ МОГУТ ПРОИГРЫВАТЬСЯ В РАЗЛИЧНЫХ РЕЖИМАХ СЛЕДУЮЩИМ ОБРАЗОМ:

CD-ДИСКИ



ИНДИКАТОР



РЕЖИМ ВОСПРОИЗВЕДЕНИЯ НА ЖК-ДИСПЛЕЕ

| | |
|---------------------|-------|
| ПОВТОРИТЬ ТРЕК | ↻ |
| ПОВТОРИТЬ ВСЕ | ↻ ALL |
| В СЛУЧАЙНОМ ПОРЯДКЕ | RAN |
| ВЫКЛ. РЕЖИМ | ----- |

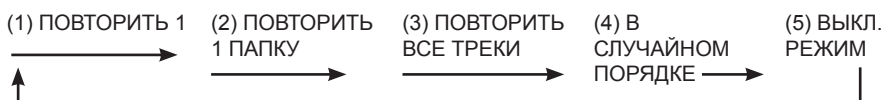
ДИСКИ/ФАЙЛЫ В ФОРМАТЕ МР3



ИНДИКАТОР

| РЕЖИМ ВОСПРОИЗВЕДЕНИЯ | НА ЖК-ДИСПЛЕЕ |
|----------------------------------|---|
| ПОВТОРИТЬ ОТДЕЛЬНЫЙ ТРЕК |  |
| REPEAT SINGLE FOLDER |  |
| ПОВТОРИТЬ ВСЕ ТРЕКИ |  |
| РЕЖИМ СЛУЧАЙНОГО ВОСПРОИЗВЕДЕНИЯ | RAN |
| ВЫКЛ. РЕЖИМ | ----- |

● ПОВТОР ВОСПРОИЗВЕДЕНИЯ

БЛАГОДАря ЭТОЙ ФУНКЦИИ ВЫ МОЖЕТЕ ПРОСЛУШИВАТЬ ПОВТОРНО ЖЕЛАЕМЫЕ ТРЕКИ ИЛИ ПАПКИ.

● ВОСПРОИЗВЕДЕНИЕ В СЛУЧАЙНОМ ПОРЯДКЕ

БЛАГОДАря ЭТОЙ ФУНКЦИИ ВЫ МОЖЕТЕ ПРОСЛУШИВАТЬ ВСЕ ТРЕКИ В СЛУЧАЙНОМ ПОРЯДКЕ.

ПРОГРАММИРОВАНИЕ ДИСКОВ CD / MP3

МОЖНО ЗАПРОГРАММИРОВАТЬ ВОСПРОИЗВЕДЕНИЕ ДО 40 ТРЕКОВ НА ДИСКЕ В ЛЮБОМ ПОРЯДКЕ. ПЕРЕД ИСПОЛЬЗОВАНИЕМ ПРОВЕРЬТЕ, НАЖАТА ЛИ КНОПКА "СТОП" ■ (18).

1. УСТАНОВИТЬ РЕЖИМ CD И ОСТАНОВИТЬ ВОСПРОИЗВЕДЕНИЕ.
 2. НАЖМИТЕ КНОПКУ MEM/CLK-ADJ (12), НА ЖК-ДИСПЛЕЕ (2) ОТОБРАЗИТСЯ НАДПИСЬ "MEM". КРОМЕ ТОГО, БУДЕТ УКАЗАН НОМЕР ПРОГРАММЫ И ЦИФРЫ НОМЕРА ПРОГРАММИРУЕМОГО ТРЕКА - 01 PR 01.
 3. ВЫБЕРИТЕ ЖЕЛАЕМЫЙ ТРЕК, НАЖАВ КНОПКУ SKIP UP ►► ИЛИ DOWN ◀◀ (17/19).
 4. НАЖМИТЕ КНОПКУ MEM/CLK-ADJ (12), ЧТОБЫ СОХРАНИТЬ ТРЕК В ПАМЯТИ.
 5. ПОВТОРИТЕ ШАГИ 3 И 4, ЧТОБЫ ПРИ НЕОБХОДИМОСТИ ВВЕСТИ ДОПОЛНИТЕЛЬНЫЕ ТРЕКИ В ПАМЯТЬ.
 6. ПОСЛЕ ТОГО КАК ВСЕ НУЖНЫЕ ТРЕКИ БУДУТ ЗАПРОГРАММИРОВАНЫ, НАЖМИТЕ КНОПКУ ►| (16), ЧТОБЫ ВОСПРОИЗВЕСТИ ДИСК В ЗАДАННОМ ПОРЯДКЕ.
 7. НАЖМИТЕ КНОПКУ "СТОП" ■ (18), ЧТОБЫ ЗАВЕРШИТЬ ПРОГРАММНОЕ ВОСПРОИЗВЕДЕНИЕ.
- ПОСЛЕ ЗАВЕРШЕНИЯ ПРОГРАММЫ НАЖИМАЙТЕ КНОПКУ MEM/CLK-ADJ (12), ЧТОБЫ ПРОСМОТРЕТЬ ЗАПРОГРАММИРОВАННЫЕ ТРЕКИ.
 - НАЖМИТЕ КНОПКУ "СТОП" ■ (18) В РЕЖИМЕ CD STOP, ЧТОБЫ ОЧИСТИТЬ ВСЮ ПРОГРАММНУЮ ПАМЯТЬ.
 - В СЛУЧАЕ ДИСКА/ФАЙЛА MP3, НАЖМИТЕ КНОПКУ FOLDER / PRE-UP (13), ЧТОБЫ ВЫБРАТЬ 1-й ТРЕК НЕПОСРЕДСТВЕННО СЛЕДУЮЩЕЙ ПАПКИ И, СЛЕДОВАТЕЛЬНО, УСКОРИТЬ ВЫБОР ПЕСНИ.
 - РЕЖИМ ПРОГРАММИРОВАНИЯ БУДЕТ АВТОМАТИЧЕСКИ ОСТАНОВЛЕН, ЕСЛИ В ТЕЧЕНИЕ 10 СЕКУНД НЕ БУДЕТ НАЖАТА НИ ОДНА КНОПКА ПОСЛЕ НАЖАТИЯ КНОПКИ MEM/CLK-ADJ (12).

ВОСПРОИЗВЕДЕНИЕ ФАЙЛОВ MP3 С УСТРОЙСТВА ХРАНЕНИЯ USB

ПОДКЛЮЧЕНИЕ

СИСТЕМА ГОТОВА К ДЕКОДИРОВАНИЮ И ВОСПРОИЗВЕДЕНИЮ ВСЕХ MP3-ФАЙЛОВ, ХРАНЯЩИХСЯ В ПАМЯТИ УСТРОЙСТВА С ПОРТОМ USB.

1. СНАЧАЛА ПЕРЕВЕДИТЕ СИСТЕМУ В РЕЖИМ ОЖИДАНИЯ ИЛИ В ДРУГОЙ РЕЖИМ, КРОМЕ РЕЖИМА USB.
2. ПОДКЛЮЧИТЕ USB-НАКОПИТЕЛЬ ЛИЦЕВОЙ СТОРОНОЙ ВВЕРХ И УБЕДИТЕСЬ, ЧТО ОН ВСТАВЛЕН ДО КОНЦА. УСТАНОВЛИВАЙТЕ

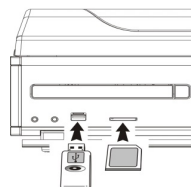

ПРЯМО, НЕ СГИБАЯ.

- **ПОДКЛЮЧЕНИЕ НАКОПИТЕЛЯ USB ЛИЦЕВОЙ СТОРОНОЙ ВНИЗ ИЛИ НАЗАД МОЖЕТ ПРИВЕСТИ К ПОВРЕЖДЕНИЮ АУДИОСИСТЕМЫ ИЛИ НАКОПИТЕЛЯ USB (ФЛЭШ-ПАМЯТИ USB). ПЕРЕД УСТАНОВКОЙ ПРОВЕРЯЙТЕ ПРАВИЛЬНОСТЬ НАПРАВЛЕНИЯ.**
- 3. НАЖМИТЕ ФУНКЦИОНАЛЬНУЮ КЛАВИШУ (11), ЧТОБЫ ВЫБРАТЬ  РЕЖИМ USB.
- 4. ПОСЛЕ ПОДКЛЮЧЕНИЯ СИСТЕМА АВТОМАТИЧЕСКИ НАЧНЕТ СЧИТЫВАНИЕ МЕДИА-НАКОПИТЕЛЯ, А НА ЖК-ДИСПЛЕЕ (2) БУДЕТ ПОКАЗАНО ОБЩЕЕ ЧИСЛО ОБНАРУЖЕННЫХ МР3-ФАЙЛОВ.
- 5. ПОВТОРИТЕ ТУ ЖЕ ПРОЦЕДУРУ ВОСПРОИЗВЕДЕНИЯ, ЧТО И ПРИ ПРОИГРЫВАНИИ ДИСКОВ CD/МР3, КАК УКАЗАНО ВЫШЕ.

ЗАМЕЧАНИЕ

- СИСТЕМА МОЖЕТ ОБНАРУЖИТЬ И ПРОЧИТАТЬ ФАЙЛ В ФОРМАТЕ МР3 ТОЛЬКО ЧЕРЕЗ ПОРТ USB.
- **ПРИ ПОДКЛЮЧЕНИИ СИСТЕМЫ К МР3-ПЛЕЕРУ ЧЕРЕЗ РАЗЪЕМ USB, ВСЛЕДСТВИЕ РАЗЛИЧИЯ В ФОРМАТАХ КОДИРОВАНИЯ МР3 НЕКОТОРЫЕ МР3-ПЛЕЕРЫ МОГУТ НЕ ВОСПРОИЗВОДИТЬ АУДИО ЧЕРЕЗ ПОРТ USB. ЭТО НЕ ЯВЛЯЕТСЯ НЕПОЛАДКОЙ СИСТЕМЫ.**
- **ПОРТ USB НЕ ПОДДЕРЖИВАЕТ ПОДКЛЮЧЕНИЕ ПО КАБЕЛЮ-УДЛИНИТЕЛЮ USB И НЕ ПРЕДНАЗНАЧЕН ДЛЯ ОБМЕНА ДАННЫМИ НЕПОСРЕДСТВЕННО С КОМПЬЮТЕРОМ.**

КОДИРОВАНИЕ CD/ПЛАСТИНОЙ В ФОРМАТ МР3 НА НАКОПИТЕЛЕ USB

СИСТЕМА МОЖЕТ ОБЕСПЕЧИТЬ КОДИРОВАНИЕ ОБЫЧНОГО CD ИЛИ ВИНИЛОВОЙ ПЛАСТИНКИ В ФОРМАТ МР3 И ЗАПИСЬ НА МЕДИА-НАКОПИТЕЛЬ USB, ПОДКЛЮЧЕННЫЙ К ПОРТУ. ПЕРЕД НАЧАЛОМ КОДИРОВАНИЯ УСТАНОВИТЕ МЕДИА-ПАМЯТЬ (НАКОПИТЕЛЬ USB) В СИСТЕМУ И УБЕДИТЕСЬ, ЧТО НА НЕМ ИМЕЕТСЯ ДОСТАТОЧНО СВОБОДНОЙ ПАМЯТИ ДЛЯ ЗАПИСИ:

А) КОДИРОВАНИЕ CD-ДИСКА

I) КОДИРОВАНИЕ 1 ТРЕКА / 1 ДИСКА

1. ЗАПУСТИТЕ ОБЫЧНОЕ ВОСПРОИЗВЕДЕНИЕ ТРЕКА НА CD-ДИСКЕ, КОТОРЫЙ ВЫ ХОТИТЕ ПЕРЕКОДИРОВАТЬ И ЗАПИСАТЬ.
2. НАЖМИТЕ КНОПКУ ● REC (14) ВО ВРЕМЯ ВОСПРОИЗВЕДЕНИЯ НУЖНОГО ТРЕКА, И СИСТЕМА НАЧНЕТ ПЕРЕКОДИРОВКУ.
3. НА ДИСПЛЕЕ БУДЕТ ПОКАЗАНО  И **REC** С МИГАНИЕМ. ТЕПЕРЬ ВЫПОЛНЯЕТСЯ ПЕРЕКОДИРОВАНИЕ.
4. НАЖМИТЕ КНОПКУ ● REC (14) ЕЩЕ НЕСКОЛЬКО РАЗ, ЧТОБЫ ВЫБРАТЬ 1 ТРЕК REC_ ONE ИЛИ ДЛЯ ЗАПИСИ ДИСКА ЦЕЛИКОМ REC_ALL.
5. ПОСЛЕ ЗАВЕРШЕНИЯ ЗАПИСИ УСТРОЙСТВО АВТОМАТИЧЕСКИ ОСТАНОВИТ ВОСПРОИЗВЕДЕНИЕ.

II) ПЕРЕКОДИРОВАНИЕ ПРОГРАММНЫМ СПОСОБОМ

1. ПОМЕСТИТЕ CD-ДИСК НАПЕЧАТАННОЙ СТОРОНОЙ ВВЕРХ ВНУТРЬ ЛОТКА, А ЗАТЕМ ЗАКРОЙТЕ ЕГО.
2. ВЫБЕРИТЕ НУЖНЫЕ ТРЕКИ, СЛЕДУЯ ПРОГРАММЕ ПРОГРАММИРОВАНИЕ CD-ДИСКОВ. ЗАТЕМ НАЖМИТЕ КНОПКУ CD PLAY/PAUSE (16) ДЛЯ ПУСКА ВОСПРОИЗВЕДЕНИЯ.
3. НАЖМИТЕ КНОПКУ ● REC (14), НА ДИСПЛЕЕ УСТРОЙСТВА ОТОБРАЗИТСЯ  И **REC** С МИГАНИЕМ. ТЕПЕРЬ ПЕРЕКОДИРОВКА ВЫПОЛНЯЕТСЯ.
4. НАЖМИТЕ КНОПКУ ● REC (14) ЕЩЕ НЕСКОЛЬКО РАЗ, ЧТОБЫ ВЫБРАТЬ REC_ALL.
5. ПОСЛЕ ЗАВЕРШЕНИЯ КОДИРОВАНИЯ В СООТВЕТСТВИИ С УСТАНОВКАМИ ПРОГРАММЫ, УСТРОЙСТВО АВТОМАТИЧЕСКИ ОСТАНОВИТ ВОСПРОИЗВЕДЕНИЕ.

ЗАМЕЧАНИЕ:

- СКОРОСТЬ ЗАПИСИ СОСТАВЛЯЕТ 1:1 И СООТВЕТСТВУЕТ НАСТОЯЩЕМУ ВРЕМЕНИ ВОСПРОИЗВЕДЕНИЯ ТРЕКА НА CD.
- СИСТЕМА СОЗДАСТ ПАПКУ AUDIO, ЗАТЕМ ВСЕ ПЕРЕКОДИРОВАННЫЕ ТРЕКИ БУДУТ ХРАНИТЬСЯ В НЕЙ.
- ПРЕДУСТАНОВЛЕННЫЙ ФОРМАТ КОДИРОВАНИЯ - MP3, БИТРЕЙТ: 128 КБИТ/С, ЧАСТОТА ДИСКРЕТИЗАЦИИ: 44,1 КГЦ
- В РЕЖИМЕ КОДИРОВАНИЯ НАЗВАНИЯ ПЕСЕН НЕ ЗАПИСЫВАЮТСЯ.
- ЧТОБЫ ПРЕРВАТЬ ЗАПИСЬ НАЖМИТЕ КНОПКУ STOP ■ (18) В РЕЖИМЕ ЗАПИСИ.
- **ЗАПИСЬ ЗАВЕРШАЕТСЯ ТОЛЬКО ПОСЛЕ ПЕРЕКОДИРОВАНИЯ ВСЕЙ ПЕСНИ ЦЕЛИКОМ, В СЛУЧАЕ ПРЕРЫВАНИЯ ПРОЦЕССА КОДИРОВАНИЯ ТРЕК НЕ БУДЕТ ЗАПИСАН И НЕ БУДЕТ СОХРАНЕН НА НАКОПИТЕЛЕ USB.**



III) КОПИРОВАНИЕ MP3-ФАЙЛОВ

ПРИ УСТАНОВКЕ ДИСКА MP3 ВМЕСТО CD-ДИСКА СИСТЕМА СКОПИРУЕТ ФАЙЛЫ НА НАКОПИТЕЛЬ USB, ЕСЛИ НАЖАТА КНОПКА ● REC (14). РАБОЧИЕ ПРОЦЕДУРЫ СОВПАДАЮТ С ПРОЦЕДУРАМИ ПЕРЕКОДИРОВАНИЯ CD-ДИСКА, УКАЗАННЫМИ ВЫШЕ, А СИСТЕМА ПЕРЕКЛЮЧИТСЯ В РЕЖИМ КОПИРОВАНИЯ ТОЛЬКО ПОСЛЕ СЧИТЫВАНИЯ ФАЙЛОВ MP3.



КОММЕНТАРИЙ:

- СИСТЕМА СОЗДАСТ ПАПКУ FCOPY, ЗАТЕМ ВСЕ ПЕРЕКОДИРОВАННЫЕ КОПИИ ФАЙЛОВ БУДУТ ХРАНИТЬСЯ В НЕЙ.

В) КОДИРОВАНИЕ С ПРОИГРЫВАТЕЛЯ

1. ВЫБЕРИТЕ РЕЖИМ RPHON/AUX, А ЗАТЕМ НЕПОСРЕДСТВЕННО НАЖМИТЕ КНОПКУ ● REC (14).
2. ЧЕРЕЗ НЕСКОЛЬКО СЕКУНД НА ЖК-ДИСПЛЕЕ (2) ОТОБРАЗИТСЯ  И  С МИГАНИЕМ. ТЕПЕРЬ СИСТЕМА НАХОДИТСЯ В РЕЖИМЕ КОДИРОВАНИЯ.
3. ЗАПУСТИТЕ НА ПРОИГРЫВАТЕЛЕ ВОСПРОИЗВЕДЕНИЕ ТРЕКА, КОТОРЫЙ ВЫ ХОТИТЕ ЗАПИСАТЬ НА НАКОПИТЕЛЬ USB.
4. ПО ЗАВЕРШЕНИИ ЗАПИСИ НАЖИМАЙТЕ КНОПКУ СТОП ■ (18) ДО ТЕХ ПОР, ПОКА ТЕКСТ НА ЖК-ДИСПЛЕЕ (2) НЕ ПРЕКРАТИТ МИГАТЬ И НЕ ВЕРНУТСЯ В РЕЖИМ RPHON/AUX.

С) КОДИРОВАНИЕ РАДИОПЕРЕДАЧ

1. ВЫБЕРИТЕ РЕЖИМ "ТЮНЕР", А ЗАТЕМ ВЫБЕРИТЕ НУЖНУЮ РАДИОСТАНЦИЮ.
2. НАЖМИТЕ КНОПКУ ● REC (14), ЧТОБЫ НАЧАТЬ КОДИРОВАНИЕ.
3. ЧЕРЕЗ НЕСКОЛЬКО СЕКУНД НА ЖК-ДИСПЛЕЕ (2) ОТОБРАЗИТСЯ  И  С МИГАНИЕМ. ТЕПЕРЬ СИСТЕМА НАЧИНАЕТ КОДИРОВАНИЕ.
4. ПО ЗАВЕРШЕНИИ ЗАПИСИ НАЖИМАЙТЕ КНОПКУ "СТОП" ■ (18) ДО ТЕХ ПОР, ПОКА ТЕКСТ НА ЖК-ДИСПЛЕЕ (2) НЕ ПРЕКРАТИТ МИГАТЬ, И НЕ ОСУЩЕСТВИТСЯ ВОЗВРАТ В РЕЖИМ ТЮНЕРА.

ЗАМЕЧАНИЕ:

- ЕСЛИ ПРИЕМ РАДИОСИГНАЛА НЕДОСТАТОЧНО УВЕРЕННЫЙ, СИСТЕМА НЕ СМОЖЕТ НАЧАТЬ ПРОЦЕСС КОДИРОВАНИЯ, А НА ЖК-ДИСПЛЕЕ (2) ПОЯВИТСЯ ТЕКСТ NO GOOD.
- КАЧЕСТВО ЗАПИСИ И ПРОИЗВОДИТЕЛЬНОСТЬ КОДИРОВАНИЯ РАДИОПЕРЕДАЧ НЕ ЯВЛЯЮТСЯ СТАБИЛЬНЫМИ ВСЛЕДСТВИЕ ПОМЕХ ПРИ ПРИЕМЕ РАДИО. ЭТО НЕ ЯВЛЯЕТСЯ НЕПОЛАДКОЙ СИСТЕМЫ.

D) КОДИРОВАНИЕ AUX-IN

ПОДСОЕДИНИТЕ ДРУГОЕ АУДИОУСТРОЙСТВО, НАПРИМЕР, CD-ПЛЕЕР (ПОРТАТИВНЫЙ), MP3-ПЛЕЕР (ПОРТАТИВНЫЙ), КАССЕТНЫЙ МАГНИТОФОН, IPOD И Т.Д. К ДАННОЙ СИСТЕМЕ ПО КАБЕЛЮ ЧЕРЕЗ РАЗЪЕМЫ ДИАМ. 3,5 (НЕ ВХОДИТ В КОМПЛЕКТ).

ПОДСОЕДИНИТЕ ОДИН КОНЕЦ ДАННОГО КАБЕЛЯ К РАЗЪЕМУ 3,5 ММ ДЛЯ НАУШНИКОВ ВНЕШНЕГО УСТРОЙСТВА, А ДРУГОЙ КОНЕЦ - К РАЗЪЕМУ 3,5 ММ AUX-IN (5) СБОКУ УСТРОЙСТВА.

ПРИ ПОДКЛЮЧЕНИИ ДАННЫМ СПОСОБОМ ВОЗМОЖНО:

ВЫБРАТЬ РЕЖИМ PHONO/AUX. ТОЛЬКО ШТЫРЬ 3,5 ММ МОЖЕТ БЫТЬ ПОДСОЕДИНЕН В РАЗЪЕМ AUX IN. КАНАЛ АВТОМАТИЧЕСКИ ИЗМЕНИТСЯ НА AUX IN.

- ВОСПРОИЗВЕДИТЕ МУЗЫКУ УЖЕ НА ПОДКЛЮЧЕННОМ УСТРОЙСТВЕ.
- ПЕРЕКОДИРУЙТЕ И КОНВЕРТИРУЙТЕ МУЗЫКАЛЬНЫЕ ФАЙЛЫ С ПОДКЛЮЧЕННОГО УСТРОЙСТВА НА НАКОПИТЕЛЬ USB В ФОРМАТЕ МР3. ВЫПОЛНИТЕ ТУ ЖЕ ПРОЦЕДУРУ, ОПИСАННУЮ В ДАННОМ РУКОВОДСТВЕ.

РАЗДЕЛЕНИЕ ТРЕКОВ (С УДАЛЕННОГО УСТРОЙСТВА)

ВЫ МОЖЕТЕ РАЗДЕЛИТЬ МУЗЫКУ, ЗАПИСАННУЮ С ПРОИГРЫВАТЕЛЯ ИЛИ РАДИО НА USB ТРЕК ЗА ТРЕКОМ, ВО ВРЕМЯ КОДИРОВАНИЯ. ВСЯКИЙ РАЗ, ПРИ НАЖАТИИ КНОПКИ **TS** (РАЗДЕЛЕНИЕ ТРЕКОВ) В ТО ВРЕМЯ, КОГДА УДАЛЕННОЕ УСТРОЙСТВО НАХОДИТСЯ В СОСТОЯНИИ КОПИРОВАНИЯ С ПРОИГРЫВАТЕЛЯ, КАССЕТЫ ИЛИ РАДИО НА USB, СИСТЕМА БУДЕТ ГЕНЕРИРОВАТЬ НОВЫЙ ТРЕК И НЕПРЕРЫВНУЮ ЗАПИСЬ. НА ЖК-ДИСПЛЕЕ (2) МИГНЕТ ОДИН РАЗ ТЕКСТ PHONO ИЛИ TUNER, ЭТО ОЗНАЧАЕТ, ЧТО УСТРОЙСТВО УСПЕШНО СОЗДАЕТ НОВЫЙ ТРЕК.

БИТРЕЙТ КОДИРОВАНИЯ (С УДАЛЕННОГО УСТРОЙСТВА)

ВЫ МОЖЕТЕ ВЫБРАТЬ НУЖНЫЙ БИТРЕЙТ ВО ВРЕМЯ КОДИРОВАНИЯ С CD/КАССЕТЫ/ПРОИГРЫВАТЕЛЯ/РАДИО И AUX-1 IN НА USB, ДОПУСТИМЫМ ДИАПАЗОНОМ ЯВЛЯЕТСЯ 64 / 128 / 192 КБИТ/С.

1. ЗАДАЙТЕ ФУНКЦИЮ PHONO/AUX (11) И ОСТАВАЙТЕСЬ В РЕЖИМЕ ОСТАНОВА.
2. НАЖМИТЕ ФУНКЦИОНАЛЬНУЮ КНОПКУ INFO, ПОСЛЕ ЧЕГО НА ЖК-ДИСПЛЕЕ БУДЕТ ПОКАЗАН БИТРЕЙТ ПО УМОЛЧАНИЮ (128 КБИТ/С).
3. НАЖМИТЕ КНОПКИ SKIP **▶▶** ИЛИ **◀◀** (17/19), ЧТОБЫ ВЫБРАТЬ НУЖНЫЙ БИТРЕЙТ ДЛЯ КОДИРОВАНИЯ.
4. НАЖМИТЕ ЕЩЕ РАЗ КНОПКУ INFO, ЧТОБЫ ПОДТВЕРДИТЬ НАСТРОЙКУ, И НА ЖК-ДИСПЛЕЕ (2) ВОЗОБНОВИТСЯ РЕЖИМ PHON/AUX.

УДАЛЕНИЕ ФАЙЛА С НАКОПИТЕЛЯ USB (С ПОМОЩЬЮ ПДУ)

СИСТЕМА МОЖЕТ УДАЛИТЬ ФАЙЛЫ, ХРАНЯЩИЕСЯ НА ФЛЭШ-ПАМЯТИ USB СЛЕДУЮЩИМ СПОСОБОМ:

А) УДАЛЕНИЕ ОТДЕЛЬНОГО ФАЙЛА (С УДАЛЕННОГО УСТРОЙСТВА)

1. УСТАНОВИТЕ РЕЖИМ USB.
2. НАЖМИТЕ КНОПКУ DELETE, И НА ЖК-ДИСПЛЕЕ (2) ОТОБРАЗИТСЯ (DEL ---001).
3. НАЖМИТЕ КНОПКУ SKIP FORWARD **▶▶** ИЛИ SKIP BACKWARD **◀◀**, ЧТОБЫ ВЫБРАТЬ ПОДЛЕЖАЩИЙ УДАЛЕНИЮ ФАЙЛ.
4. НАЖМИТЕ КНОПКУ DELETE, ЧТОБЫ ВОЙТИ В РЕЖИМ YES / NO (ДА/НЕТ) , А ЗАТЕМ НАЖМИТЕ КНОПКУ SKIP FORWARD **▶▶** ИЛИ SKIP BACKWARD **◀◀**, ЧТОБЫ ВЫБРАТЬ YES (ДА) ИЛИ NO (НЕТ).
5. ДЛЯ ПОДТВЕРЖДЕНИЯ НАСТРОЕК НАЖМИТЕ КНОПКУ DELETE ЕЩЕ РАЗ.

ЗАМЕЧАНИЕ:

- НАЖМИТЕ КНОПКУ STOP ОДИН РАЗ НА УДАЛЕННОМ УСТРОЙСТВЕ, ЧТОБЫ ВЫЙТИ ИЗ РЕЖИМА УДАЛЕНИЯ.

ИЗВЛЕЧЕНИЕ НАКОПИТЕЛЯ USB

ЧТОБЫ ИЗВЛЕЧЬ НАКОПИТЕЛЬ USB, СНАЧАЛА ОТКЛЮЧИТЕ ПИТАНИЕ ИЛИ ПЕРЕКЛЮЧИТЕСЬ В ФУНКЦИОНАЛЬНЫЙ РЕЖИМ CD, ПРОИГРЫВАТЕЛЯ ИЛИ ТЮНЕРА. ПОРТ USB: ИЗВЛЕКИТЕ НАКОПИТЕЛЬ, ПОТЯНУВ ЕГО ИЗ РАЗЪЕМА USB.

ЭКСПЛУАТАЦИЯ

- СНЯТИЕ ПРОТЕКТОРА ИГЛЫ ЗВУКОСНИМАТЕЛЯ
 - ПЕРЕД ЭКСПЛУАТАЦИЕЙ УБЕДИТЕСЬ, ЧТО ТОНАРМ СНЯТ С УПОРА ТОНАРМА И ВНОВЬ ЗАКРЕПЛЕН ПОЗАДИ НЕГО.
1. НАЖМИТЕ ФУНКЦИОНАЛЬНУЮ КЛАВИШУ (11), ЧТОБЫ ВЫБРАТЬ РЕЖИМ PHONO/AUX. НА ЖК-ДИСПЛЕЕ (2) ОТОБРАЗИТСЯ НАДПИСЬ PHONO/AUX.
 2. УСТАНОВИТЕ СЕЛЕКТОР СКОРОСТИ (31) В ПОДХОДЯЩЕЕ ПОЛОЖЕНИЕ, В ЗАВИСИМОСТИ ОТ ВОСПРОИЗВОДИМОЙ ПЛАСТИНКИ.
 3. ПОМЕСТИТЕ ПЛАСТИНКУ НА ДИСК ПРОИГРЫВАТЕЛЯ (ПРИ НЕОБХОДИМОСТИ ИСПОЛЬЗУЙТЕ ШПИНДЕЛЬ АДАПТЕРА).
 4. УСТАНОВИТЕ МИКРОЛИФТ (29) В ВЕРХНЕЕ ПОЛОЖЕНИЕ.
 5. ПОДНИМИТЕ ТОНАРМ С УПОРА И МЕДЛЕННО ПЕРЕМЕСТИТЕ ЕГО НА ПЛОСКОСТЬ ПЛАСТИНКИ. ДИСК ПРОИГРЫВАТЕЛЯ НАЧНЕТ ВРАЩАТЬСЯ, А ТОНАРМ ОКАЖЕТСЯ В НУЖНОМ ПОЛОЖЕНИИ НА ПЛАСТИНКЕ.
 6. ОПУСТИТЕ МИКРОЛИФТ (29). ТОНАРМ МЕДЛЕННО ОПУСТИТСЯ НА ПЛАСТИНКУ И НАЧНЕТ ВОСПРОИЗВЕДЕНИЕ.
 7. ПО ЗАВЕРШЕНИИ ПЛАСТИНКИ ТОНАРМ ВЕРНЕТСЯ В ПОЛОЖЕНИЕ УПОРА АВТОМАТИЧЕСКИ.
 8. ЧТОБЫ ОСУЩЕСТВИТЬ ОСТАНОВКУ ВРУЧНУЮ, ПОДНИМИТЕ ТОНАРМ С ПЛАСТИНКИ И ВЕРНИТЕ ЕГО НА УПОР.

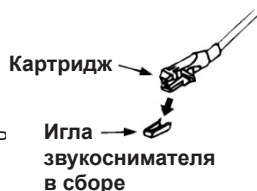

ЗАМЕЧАНИЕ: ПОСКОЛЬКУ НА ДАННОМ УСТРОЙСТВЕ ПРОИГРЫВАТЕЛЬ И AUX IN ИСПОЛЬЗУЮТ ОДИН И ТОТ ЖЕ КАНАЛ, ПРИ ПОДКЛЮЧЕНИИ В РАЗЪЕМ AUX 3,5 ММ КАНАЛ ПЕРЕКЛЮЧИТСЯ В РЕЖИМ AUX АВТОМАТИЧЕСКИ. ИЗВЛЕКИТЕ ШТЫРЬ 3,5 ММ ИЗ РАЗЪЕМА 3,5 ММ (5) ВО ВРЕМЯ ВОСПРОИЗВЕДЕНИЯ С ПРОИГРЫВАТЕЛЯ.

● ПРИОСТАНОВКА ВОСПРОИЗВЕДЕНИЯ

УСТАНОВИТЕ МИКРОЛИФТ (29) В ВЕРХНЕЕ ПОЛОЖЕНИЕ, ВСЛЕДСТВИЕ ЧЕГО ТОНАРМ ПРИПОДНИМЕТСЯ, А ВОСПРОИЗВЕДЕНИЕ БУДЕТ ВРЕМЕННО ПРИОСТАНОВЛЕНО.

● ИЗВЛЕЧЕНИЕ

ПРИ НАЖАТИИ КНОПКИ EJECT (15) ВСЯКИЙ РАЗ ВО ВРЕМЯ ВОСПРОИЗВЕДЕНИЯ ТОНАРМ БУДЕТ НЕМЕДЛЕННО ВОЗВРАЩЕН НА УПОР.

Примечание:

- ПОСКОЛЬКУ ДЛИТЕЛЬНОСТЬ ПЛАСТИНОК РАЗЛИЧАЕТСЯ, ЕСЛИ ВЫ ВИДИТЕ, ЧТО ТОНАРМ НЕ МОЖЕТ ВЕРНУТЬСЯ АВТОМАТИЧЕСКИ ПОСЛЕ ВОСПРОИЗВЕДЕНИЯ ПЛАСТИНКИ, НАЖМИТЕ КНОПКУ EJECT И ВЕРНИТЕ ТОНАРМ В ПОЛОЖЕНИЕ УПОРА.
- ПОЛЬЗОВАТЕЛИ НЕ ДОЛЖНЫ МЕНЯТЬ СИСТЕМУ МАГНИТНОГО КАРТРИДЖА, В ПРОТИВНОМ СЛУЧАЕ УСТРОЙСТВО БОЛЬШЕ НЕ СМОЖЕТ ПОДКЛЮЧИТЬСЯ К AUX-IN МУЗЫКАЛЬНОГО ЦЕНТРА.

РЕГУЛИРОВКИ

РЕГУЛИРОВКА АНТИСКЕЙТИНГА

- УСТАНОВИТЕ РЕГУЛЯТОР АНТИСКЕЙТИНГА (28) В ПОЛОЖЕНИЕ, СООТВЕТСТВУЮЩЕЕ НАСТРОЕННОМУ НАЖИМУ ИГЛЫ ЗВУКОСНИМАТЕЛЯ. ЕСЛИ ПРИЖИМНАЯ СИЛА СОСТАВЛЯЕТ 2 ГРАММА, РЕГУЛЯТОР АНТИСКЕЙТИНГА ТОЖЕ ДОЛЖЕН БЫТЬ УСТАНОВЛЕН НА 2.

РЕГУЛИРОВКА СКОРОСТИ ДИСКА ПРОИГРЫВАТЕЛЯ

- ВО ВРЕМЯ ВОСПРОИЗВЕДЕНИЯ ПЛАСТИНКИ СОБЛЮДАЙТЕ СООТВЕТСТВУЮЩИЙ ТОЧКИ КАЛИБРОВКИ ЛЕНТЫ ИМПУЛЬСА ОТ ЛИНЗ СТРОБОСКОПИЧЕСКОГО ИСТОЧНИКА. ВЕРХНИЙ СОСТАВЛЯЕТ 33 ОБ/МИН, А СРЕДНИЙ / 45 ОБ/МИН.
- ЕСЛИ ТОЧКИ ИМПУЛЬСА ПРОХОДЯТ СПРАВА, ЭТО ОЗНАЧАЕТ, ЧТО ДИСК ПРОИГРЫВАТЕЛЯ ВРАЩАЕТСЯ МЕДЛЕННЕЕ НОМИНАЛЬНОЙ СКОРОСТИ. ПОВЕРНИТЕ РЕГУЛЯТОР ШАГА (32) В НАПРАВЛЕНИИ “ + “. ЕСЛИ ТОЧКИ ИМПУЛЬСА ПРОХОДЯТ

СЛЕВА, ЭТО ОЗНАЧАЕТ, ЧТО ДИСК ПРОИГРЫВАТЕЛЯ ВРАЩАЕТСЯ БЫСТРЕЕ НОМИНАЛЬНОЙ СКОРОСТИ. ПОВЕРНИТЕ РЕГУЛЯТОР ШАГА (32) В НАПРАВЛЕНИИ “ - “.

- ОТРЕГУЛИРУЙТЕ РЕГУЛЯТОР ШАГА (32) ТАК, ЧТОБЫ ТОЧКИ ИМПУЛЬСА КАЗАЛИСЬ НЕПОДВИЖНЫМИ, НЕ ПЕРЕМЕЩАЯСЬ ВЛЕВО ИЛИ ВПРАВО.

РЕГУЛИРОВКА ПОЛОЖЕНИЯ ОСТАНОВА ТОНАРМА

- ПОЛОЖЕНИЕ ТОНАРМА ПРИ ЗАВЕРШЕНИИ ВОСПРОИЗВЕДЕНИЯ И ВОЗВРАТА В ПОЛОЖЕНИЕ УПОРА МОЖЕТ БЫТЬ ОТРЕГУЛИРОВАНО С ПОМОЩЬЮ РЕГУЛИРОВОЧНОГО ВИНТА (26) СЛЕДУЮЩИМ ОБРАЗОМ:-
- ПЕРЕД НАЧАЛОМ РЕГУЛИРОВКИ ИЗВЛЕКИТЕ РЕЗИНОВУЮ ЗАГЛУШКУ ОТВЕРСТИЯ:

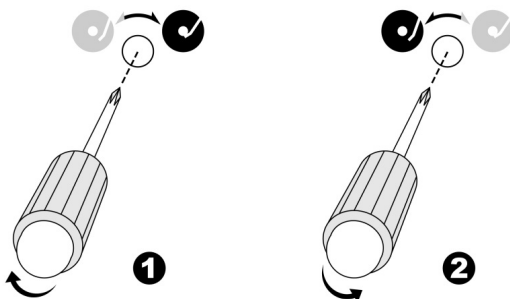

А) ЕСЛИ СИСТЕМА НЕ МОЖЕТ ЗАВЕРШИТЬ ВОСПРОИЗВЕДЕНИЕ ПЛАСТИНКИ И ВЕРНУТЬСЯ ПРЕДВАРИТЕЛЬНО

1. С ПОМОЩЬЮ КРЕСТОВОЙ ОТВЕРТКИ ПОВЕРНИТЕ РЕГУЛИРОВОЧНЫЙ ВИНТ (26) ВНУТРИ ОТВЕРСТИЯ ПО ЧАСОВОЙ СТРЕЛКЕ, ПОЛОЖЕНИЕ ОСТАНОВА И ИЗВЛЕЧЕНИЯ ТОНАРМА БУДЕТ НАМНОГО БЛИЖЕ К ЦЕНТРУ ПЛАСТИНКИ ДО ЗАВЕРШЕНИЯ ВОСПРОИЗВЕДЕНИЯ.

В) ЕСЛИ СИСТЕМА НЕ МОЖЕТ АВТОМАТИЧЕСКИ ВЕРНУТЬСЯ В ПОЛОЖЕНИЕ УПОРА ПО ЗАВЕРШЕНИИ ВОСПРОИЗВЕДЕНИЯ ПЛАСТИНКИ

2. С ПОМОЩЬЮ КРЕСТОВОЙ ОТВЕРТКИ ПОВЕРНИТЕ РЕГУЛИРОВОЧНЫЙ ВИНТ (26) ВНУТРИ ОТВЕРСТИЯ ПРОТИВ ЧАСОВОЙ СТРЕЛКИ, ПОЛОЖЕНИЕ ОСТАНОВА И ИЗВЛЕЧЕНИЯ ТОНАРМА БУДЕТ НАМНОГО ДАЛЬШЕ ОТ ЦЕНТРА ПЛАСТИНКИ ДО ЗАВЕРШЕНИЯ ВОСПРОИЗВЕДЕНИЯ.

ЗАМЕЧАНИЕ:

- ПОЛОЖЕНИЕ ОСТАНОВА ЯВЛЯЕТСЯ ОЧЕНЬ СУБЪЕКТИВНЫМ У РАЗЛИЧНЫХ ПОЛЬЗОВАТЕЛЕЙ, ПОЖАЛУЙСТА, ВЫБЕРИТЕ НАИБОЛЕЕ ПОДХОДЯЩЕЕ ПОЛОЖЕНИЕ В ЗАВИСИМОСТИ ОТ ВАШЕЙ СОБСТВЕННОЙ КОЛЛЕКЦИИ ПЛАСТИНОК. ЗАВОДСКИЕ НАСТРОЙКИ ОСНОВАНЫ НА САМОМ РАСПРОСТРАНЕННОМ ШАБЛОНЕ.
- ПРОВЕРЯЙТЕ ВРЕМЯ ОТ ВРЕМЕНИ ПОЛОЖЕНИЕ ОСТАНОВА ВО ВРЕМЯ РЕГУЛИРОВКИ И НЕ ДОПУСКАЙТЕ ПРОВОРАЧИВАНИЯ ВИНТА ВНУТРИ.

ПОДКЛЮЧЕНИЕ ЛИНЕЙНОГО ВЫХОДА

ВЫ МОЖЕТЕ ПОДКЛЮЧИТЬ СИСТЕМУ К ВАШЕЙ КОМПЛЕКСНОЙ СИСТЕМЕ HI-FI, ПОДКЛЮЧИВ ЛИНЕЙНЫЙ РАЗЪЕМ (34) К ДОПОЛНИТЕЛЬНОМУ ВХОДНОМУ РАЗЪЕМУ С ПОМОЩЬЮ КАБЕЛЯ RCA (НЕ ВХОДИТ В КОМПЛЕКТ).

ДОПОЛНИТЕЛЬНЫЕ ФУНКЦИИ

А. НАСТРОЙКА СПЯЩЕГО РЕЖИМА (С ПДУ)

1. НАЖМИТЕ КНОПКУ SLEEP, И НА ЖК-ДИСПЛЕЕ (2) ОТОБРАЗИТСЯ ИНДИКАТОР СНА zzz.
2. ПРОДОЛЖАЙТЕ НАЖИМАТЬ КНОПКУ, ЧТОБЫ ОТРЕГУЛИРОВАТЬ ТАЙМЕР СПЯЩЕГО РЕЖИМА В СЛЕДУЮЩЕМ ПОРЯДКЕ: 90 > 75 > 60....15 МИНУТ.

- СИСТЕМА ОСТАНОВИТСЯ И АВТОМАТИЧЕСКИ ПЕРЕЙДЕТ В РЕЖИМ ОЖИДАНИЯ ПОСЛЕ УСТАНОВКИ ВРЕМЕНИ.
- ДЛЯ ОТМЕНЫ СПЯЩЕГО РЕЖИМА НАЖМИТЕ КНОПКУ SLEEP, УСТРОЙСТВО ПЕРЕЙДЕТ В РЕЖИМ ВЫКЛ.



ЗАМЕЧАНИЕ:

ПРИ ОДНОКРАТНОМ НАЖАТИИ КНОПКИ SLEEP И ПОЯВЛЕНИИ НА ЖК-ДИСПЛЕЕ (2) ИНДИКАТОРА СПЯЩЕГО РЕЖИМА ZZZ, СИСТЕМА АВТОМАТИЧЕСКИ ПЕРЕЙДЕТ В РЕЖИМ ОЖИДАНИЯ ЧЕРЕЗ ЗАДАННОЕ ЧИСЛО МИНУТ.

В. НАСТРОЙКА БУДИЛЬНИКА (С ПДУ)

ДАННАЯ ФУНКЦИЯ ОБЕСПЕЧИВАЕТ АВТОМАТИЧЕСКОЕ ВКЛЮЧЕНИЕ СИСТЕМЫ, ЧТОБЫ РАЗБУДИТЬ ВАС С ПОМОЩЬЮ CD, РАДИО, USB СООТВЕТСТВЕННО.



В ПЕРВУЮ ОЧЕРЕДЬ, УСТРОЙСТВО УСТАНОВЛИВАЕТСЯ В РЕЖИМ ОЖИДАНИЯ, А ЗАТЕМ НУЖНО НАЖАТЬ И УДЕРЖИВАТЬ КНОПКУ TIMER (ТАЙМЕР), ЧТОБЫ ВОЙТИ В РЕЖИМ НАСТРОЙКИ, НА ЖК-ДИСПЛЕЕ БУДУТ ОТОБРАЖЕНЫ НАСТРОЙКИ ВРЕМЕНИ - ВЫБОР ИСТОЧНИКА:

- ИСТОЧНИК ПРОБУЖДЕНИЯ: НАЖМИТЕ НЕСКОЛЬКО РАЗ КНОПКУ FUNCTION, ЧТОБЫ ВЫБРАТЬ ИСТОЧНИК TUNER FM " - " TUNER MW " - " USB  " - CD. ПОСЛЕ ВЫБОРА ИСТОЧНИКА НАЖМИТЕ КНОПКУ ТАЙМЕРА ЕЩЕ РАЗ.
- ВРЕМЯ ПРОБУЖДЕНИЯ: НАЖМИТЕ КНОПКУ SKIP UP  / DOWN , ЧТОБЫ ЗАДАТЬ ЧАС И МИНУТУ, ЗАТЕМ НАЖМИТЕ КНОПКУ TIMER, ЧТОБЫ СОХРАНИТЬ ЗНАЧЕНИЕ В ПАМЯТИ.

ЗАМЕЧАНИЕ

- ПОСЛЕ НАСТРОЙКИ БУДИЛЬНИКА УСТРОЙСТВО ВЫКЛЮЧИТСЯ АВТОМАТИЧЕСКИ. ГРОМКОСТЬ БУДИЛЬНИКА ПО УМОЛЧАНИЮ УСТАНОВЛЕНА НА УРОВЕНЬ 20.
- ЕСЛИ ПО ДОСТИЖЕНИИ ЗАДАННОГО ВРЕМЕНИ ИСТОЧНИК МУЗЫКИ НЕ БУДЕТ ОБНАРУЖЕН (НАПРИМЕР, USB/CD-ДИСК), СИСТЕМА ПО УМОЛЧАНИЮ ПЕРЕКЛЮЧИТСЯ В РЕЖИМ РАДИО.
- ПРИ ВЫБОРЕ РАДИО В КАЧЕСТВЕ БУДИЛЬНИКА, СИСТЕМА УСТАНОВЛИВАЕТ ПОСЛЕДНЮЮ ПРОСЛУШАННУЮ ПЕРЕД ВЫКЛЮЧЕНИЕМ РАДИОЧАСТОТУ.
- ВЫКЛЮЧИТЕ СИСТЕМУ ВРУЧНУЮ ВО ВРЕМЯ РАБОТЫ РЕЖИМА БУДИЛЬНИКА, ПОСКОЛЬКУ СИСТЕМА В ДАННОМ РЕЖИМЕ НЕ ВЫКЛЮЧАЕТСЯ АВТОМАТИЧЕСКИ.

● ВКЛЮЧЕНИЕ/ОТКЛЮЧЕНИЕ ФУНКЦИИ ТАЙМЕРА

- ЧТОБЫ ВКЛЮЧИТЬ БУДИЛЬНИК, НАЖМИТЕ КНОПКУ TIMER НА УДАЛЕННОМ УСТРОЙСТВЕ ТАК, ЧТОБЫ ИНДИКАТОР ТАЙМЕРА  БЫЛ ОТОБРАЖЕН НА ЖК-ДИСПЛЕЕ (2).
- ДЛЯ ОТМЕНЫ ФУНКЦИИ БУДИЛЬНИКА НАЖМИТЕ ЕЩЕ РАЗ КНОПКУ TIMER ТАК, ЧТОБЫ ИНДИКАТОР ТАЙМЕРА  ИСЧЕЗ.

С. НАСТРОЙКА ФУНКЦИИ ЭКВАЛАЙЗЕРА (С ПОМОЩЬЮ ПДУ)

ДАННОЕ УСТРОЙСТВО ОБЕСПЕЧИВАЕТ 4 РАЗЛИЧНЫХ РЕЖИМА ЗВУКА ДЛЯ ПОВЫШЕНИЯ КАЧЕСТВА ПРОСЛУШИВАНИЯ. ВЫ МОЖЕТЕ ВЫБРАТЬ ЖЕЛАЕМЫЙ ЭФФЕКТ, НАЖИМАЯ НЕСКОЛЬКО РАЗ КНОПКУ PRESET EQ В СЛЕДУЮЩЕЙ ПОСЛЕДОВАТЕЛЬНОСТИ:

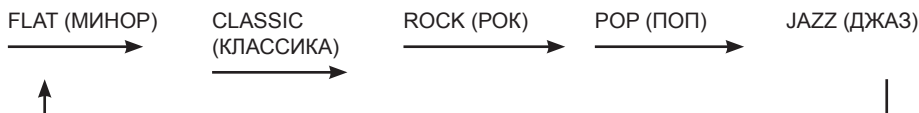

D. ФУНКЦИЯ ДИСПЛЕЯ (С УДАЛЕННОГО УСТРОЙСТВА)

НАЖМИТЕ, ЧТОБЫ ВЫВЕСТИ НА ДИСПЛЕЙ ТЕКУЩЕЕ ВРЕМЯ ВО ВРЕМЯ РАБОТЫ СИСТЕМЫ В ЛЮБОМ ИЗ РЕЖИМОВ, В ЛЮБОЙ ФУНКЦИИ.

ПЕРЕДАТЧИК ПУЛЬТА ДИСТАНЦИОННОГО УПРАВЛЕНИЯ

ОПИСАНИЕ КНОПКИ

УСТАНОВКА БАТАРЕЕК (НЕ ВХОДЯТ В КОМПЛЕКТ)

ДЛЯ РАБОТЫ ИНФРАКРАСНОГО ПЕРЕДАТЧИКА ТРЕБУЕТСЯ 2 ШТ. БАТАРЕЕК РАЗМЕРА AAA.

ОПИСАНИЕ КНОПКИ

ВКЛ./ОЖИДАНИЕ

НАЖМИТЕ ПЕРЕКЛЮЧАТЕЛЬ ON/
STANDBY СИСТЕМЫ

ФУНКЦИЯ

НАЖМИТЕ, ЧТОБЫ ВЫБРАТЬ
ФУНКЦИИ (TUNER-CD-USB-PHON/
AUX)

ДИСПЛЕЙ

ПРИ ВКЛЮЧЕНИИ: НАЖМИТЕ НА
ТЕКУЩЕЕ ВРЕМЯ

РАДИО SKIP UP ►►/DOWN ◀◀

В РЕЖИМЕ CD/MP3: ДЛЯ ВЫБОРА
ПРЕДЫДУЩЕГО/СЛЕДУЮЩЕГО
ТРЕКА

В РЕЖИМЕ РАДИО: НАЖМИТЕ
ДЛЯ ИЗМЕНЕНИЯ ЧАСТОТЫ

PLAY/PAUSE ►►

В РЕЖИМЕ CD/USB: НАЖМИТЕ
ОДИН РАЗ, ЧТОБЫ НАЧАТЬ
ВОСПРОИЗВЕДЕНИЕ. НАЖМИТЕ
ЕЩЕ ОДИН РАЗ, ЧТОБЫ
ВРЕМЕННО ОСТАНОВИТЬ
ВОСПРОИЗВЕДЕНИЕ

FOLDER/PRE-DN ▼

В РЕЖИМЕ MP3/USB:
НАЖМИТЕ, ЧТОБЫ ПЕРЕЙТИ К
ПРЕДЫДУЩЕМУ АЛЬБОМУ
В РЕЖИМЕ РАДИО: НАЖМИТЕ,
ЧТОБЫ ПО ПОРЯДКУ ИЗВЛЕЧЬ
ИЗ ПАМЯТИ СОХРАНЕННЫЕ
НАСТРОЙКИ

DOLFER/PRE-UP ▲

В РЕЖИМЕ MP3/USB:
НАЖМИТЕ, ЧТОБЫ ПЕРЕЙТИ К
СЛЕДУЮЩЕМУ АЛЬБОМУ
В РЕЖИМЕ РАДИО: НАЖМИТЕ,
ЧТОБЫ ПО ПОРЯДКУ ИЗВЛЕЧЬ
ИЗ ПАМЯТИ СОХРАНЕННЫЕ
НАСТРОЙКИ

STOP ■

НАЖМИТЕ, ЧТОБЫ
ОСТАНОВИТЬ ИЛИ ОТМЕНИТЬ
ВОСПРОИЗВЕДЕНИЕ CD/MP3
ИЗ ЗАПРОГРАММИРОВАННОЙ
ПАМЯТИ.

SLEEP/TIMER

В РЕЖИМЕ ВКЛ.: НАЖМИТЕ,
ЧТОБЫ АКТИВИРОВАТЬ КНОПКУ
СПЯЩЕГО РЕЖИМА

В РЕЖИМЕ ОЖИДАНИЯ:
НАЖМИТЕ И УДЕРЖИВАЙТЕ,
ЧТОБЫ ВОЙТИ В РЕЖИМ
НАСТРОЙКИ БУДИЛЬНИКА,
НАЖМИТЕ ОДИН РАЗ, ЧТОБЫ
ВКЛЮЧИТЬ/ОТКЛЮЧИТЬ
ФУНКЦИЮ БУДИЛЬНИКА

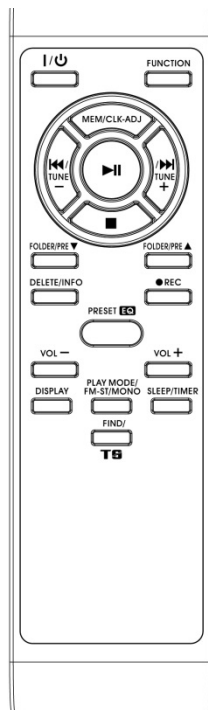

| | |
|-------------------------|--|
| MEMORY/CLK-ADJ | <p>В РЕЖИМЕ CD: НАЖМИТЕ, ЧТОБЫ ВКЛЮЧИТЬ ПРОГРАММНУЮ ФУНКЦИЮ CD</p> <p>В РЕЖИМЕ РАДИО: НАЖМИТЕ, ЧТОБЫ АКТИВИРОВАТЬ РЕЖИМ НАСТРОЙКИ РАДИОСТАНЦИЙ</p> <p>В РЕЖИМЕ ОЖИДАНИЯ: НАЖМИТЕ, ЧТОБЫ УСТАНОВИТЬ БУДИЛЬНИК</p> |
| РЕЖИМ FM-ST/MOMO / PLAY | <p>В РЕЖИМЕ РАДИО: НАЖМИТЕ, ЧТОБЫ ВЫБРАТЬ РЕЖИМ СТЕРЕО ИЛИ МОНО FM</p> <p>В РЕЖИМЕ CD/USB: НАЖМИТЕ, ЧТОБЫ ВКЛЮЧИТЬ ФУНКЦИЮ ПОВТОРЕНИЯ/ ВОСПРОИЗВЕДЕНИЯ В СЛУЧАЙНОМ ПОРЯДКЕ</p> |
| FIND / TS | <p>В РЕЖИМЕ МРЗ: НАЖМИТЕ, ЧТОБЫ ВКЛЮЧИТЬ ФУНКЦИЮ ПОИСКА МРЗ</p> <p>В РЕЖИМЕ КОДИРОВАНИЯ: НАЖМИТЕ, ЧТОБЫ ВКЛЮЧИТЬ ФУНКЦИЮ РАЗДЕЛЕНИЯ ТРЕКОВ</p> |
| REC / MP3 | <p>НАЖМИТЕ, ЧТОБЫ ВКЛЮЧИТЬ ФУНКЦИЮ КОДИРОВАНИЯ/ КОПИРОВАНИЯ ФАЙЛА</p> |
| DEL/INFO | <p>В РЕЖИМЕ USB: НАЖМИТЕ, ЧТОБЫ УДАЛИТЬ ФАЙЛ ИЗ ПАМЯТИ USB-УСТРОЙСТВА</p> <p>В РЕЖИМЕ ВОСПРОИЗВЕДЕНИЯ МРЗ: НАЖМИТЕ, ЧТОБЫ ВКЛЮЧИТЬ ФУНКЦИЮ ID3</p> |
| VOLUME +/- | <p>НАЖМИТЕ, ЧТОБЫ ОТРЕГУЛИРОВАТЬ УРОВЕНЬ ГРОМКОСТИ БОЛЬШЕ/ МЕНЬШЕ</p> |
| PRESET EQ | <p>НАЖМИТЕ, ЧТОБЫ ВЫБРАТЬ РАЗЛИЧНЫЕ РЕЖИМЫ ЭКВАЛАЙЗЕРА ДЛЯ ВАШЕГО УДОВОЛЬСТВИЯ</p> |

ОСТОРОЖНО! Риск повреждения слуха!

- Перед подключением наушников к источнику звука установите низкий уровень громкости на устройстве воспроизведения.
- Не допускайте слишком громкого звука, особенно в течение продолжительных периодов или в случае частого использования. Слишком громкий звук может привести к неизлечимому повреждению слуха.



Не выбрасывайте электрические и электронные приборы в контейнеры для бытовых отходов.

- Отнесите их на сборный пункт.
- Некоторые компоненты данных устройств могут представлять опасность для здоровья и окружающей среды.



Импортер: BIGBEN INTERACTIVE SA

396, Rue de la Voyette

CRT2 - FRETIN

CS 90414

59814 LESQUIN Cedex - Франция

www.bigben.eu

Сделано в Китае



Importateur : Bigben Interactive FRANCE

396, Rue de la Voyette, C.R.T. 2, 59814 Fretin,
Lesquin Cedex, France - CS90414

Bigben Interactive DEUTSCHLAND GmbH

Walter Gropius Str, 28, 50126 Bergheim, Deutschland

Bigben Interactive BELGIUM

Avenue Ernest Solvay, 1480 Tubize, Belgique

Bigben Interactive NEDERLAND b.v.

Franciscusweg 249-3B, 1216 SG Hilversum, Nederland

Bigben Interactive SPAIN S.L.

C/ Musgo 5, 2ª planta, 28023 Madrid, Spain

Bigben Interactive ITALIA s.r.l

Corso Sempione 221, 20025 Legnano - MI, Italia

FABRIQUÉ EN CHINE / MADE IN CHINA

HOTLINE

FRANCE, du lundi au vendredi (sauf jours fériés) :
9h00-19h00 ou support@thomsonaudiovideo.eu

 **N°Cristal 09 69 32 59 62**

APPEL NON SURTAXE

DEUTSCHLAND, Montag bis Sonntag von 8:00 bis 24:00 Uhr

09001-84 30 44* (0,49€/Min. aus dem deutschen Festnetz, Anrufe aus allen

Mobilfunknetzen nicht möglich) oder support@bigben-interactive.de

*Minderjährige müssen vorher einen Erziehungsberechtigten um Erlaubnis fragen.

BELGIQUE / NEDERLAND, klantenservice@bigben-interactive.nl
customerservice@bigben-interactive.be

ESPAÑA, sat@bigbeninteractive.es

ITALIA, support@bigbeninteractive.it

www.bigben.eu

THOMSON является торговой маркой компании TECHNICOLOR SA или ее дочерних компаний, и используется компанией Bigben Interactive по лицензии.