

Проектор DLP®

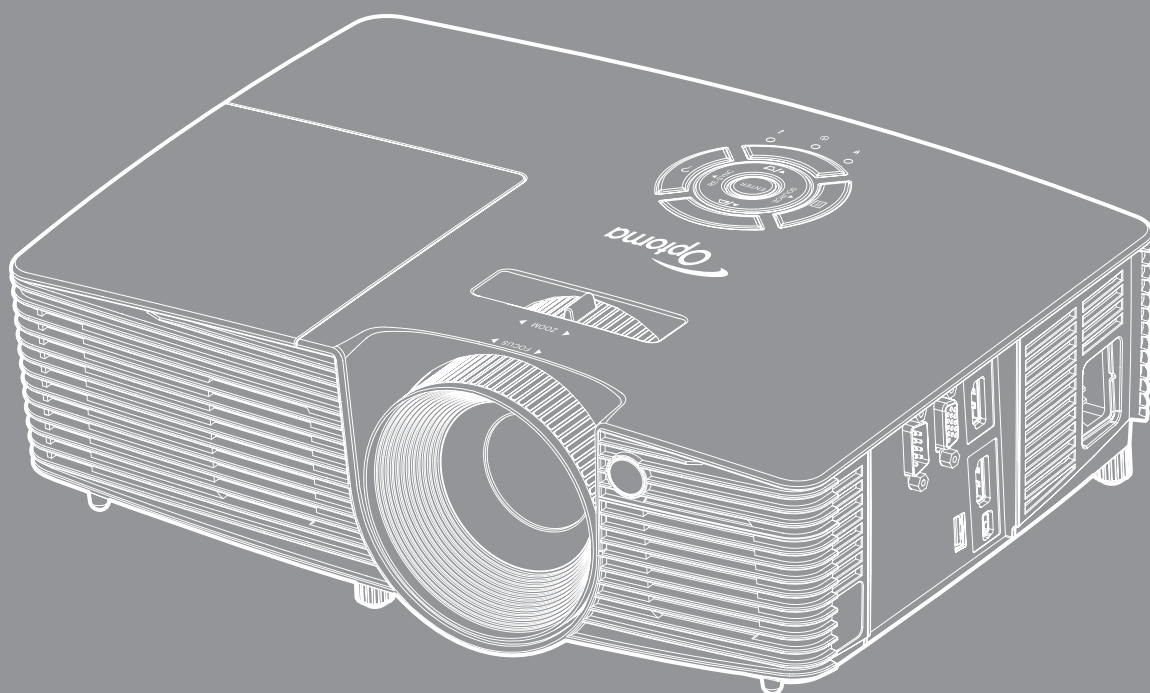

СОДЕРЖАНИЕ

БЕЗОПАСНОСТЬ	4
<i>Важные инструкции по технике безопасности</i>	<i>4</i>
<i>Информация о технике безопасности при использовании 3D-функции.....</i>	<i>5</i>
<i>Авторские права</i>	<i>6</i>
<i>Ограничение ответственности</i>	<i>6</i>
<i>Подтверждение товарных знаков</i>	<i>6</i>
<i>FCC</i>	<i>7</i>
<i>Декларация соответствия для стран Европейского Союза</i>	<i>7</i>
<i>WEEE</i>	<i>7</i>
ВВЕДЕНИЕ	8
<i>Комплект поставки</i>	<i>8</i>
<i>Стандартные принадлежности</i>	<i>8</i>
<i>Дополнительные принадлежности</i>	<i>8</i>
<i>Общий вид устройства.....</i>	<i>9</i>
<i>Соединения</i>	<i>10</i>
<i>Клавиатура</i>	<i>11</i>
<i>Пульт дистанционного управления</i>	<i>12</i>
УСТАНОВКА И НАСТРОЙКА	14
<i>Установка проектора</i>	<i>14</i>
<i>Подключение источников сигнала к проектору</i>	<i>15</i>
<i>Настройка проецируемого изображения.....</i>	<i>16</i>
<i>Настройки с пульта ДУ</i>	<i>17</i>
ИСПОЛЬЗОВАНИЕ ПРОЕКТОРА	19
<i>Включение и выключение проектора.....</i>	<i>19</i>
<i>Выбор источника входного сигнала</i>	<i>21</i>
<i>Меню навигации и функции.....</i>	<i>22</i>
<i>Дерево экранного меню.....</i>	<i>23</i>
<i>Меню Изобр.....</i>	<i>29</i>
<i>Меню Изобр./Расш. настр.....</i>	<i>32</i>
<i>Меню Изобр./Расш. настр. сигнала</i>	<i>35</i>
<i>Меню Экран.....</i>	<i>37</i>
<i>Меню Экран/3D</i>	<i>39</i>
<i>Меню Настр.</i>	<i>41</i>
<i>Меню Настр./Настройки звука</i>	<i>43</i>
<i>Меню Настр./Безопасность</i>	<i>44</i>
<i>Меню Настр./Расш. настр.....</i>	<i>46</i>
<i>Меню Параметры</i>	<i>47</i>
<i>Меню Параметры/Параметры HDMI Link.....</i>	<i>52</i>

<i>Меню Параметры/Настройки с пульта ДУ</i>	54
<i>Меню Параметры/Настройки дополнительного фильтра</i>	55
<i>Меню Параметры/Расш. настр.</i>	56
<i>Настройка функции 3D</i>	58



ТЕХНИЧЕСКОЕ ОБСЛУЖИВАНИЕ 59

<i>Замена лампы</i>	59
<i>Установка и очистка пылеулавливающего фильтра</i>	62

ДОПОЛНИТЕЛЬНАЯ ИНФОРМАЦИЯ 63

<i>Совместимые разрешения</i>	63
<i>Размер изображения и расстояние проецирования</i>	65
<i>Размеры проектора и потолочная установка</i>	66
<i>Перечень функций протокола RS232</i>	67
<i>Коды ИК-пульта ДУ</i>	72
<i>Использование кнопки СПРАВКА</i>	74
<i>Устранение неисправностей</i>	78
<i>Предупреждающий индикатор</i>	80
<i>Технические характеристики</i>	83
<i>Офисы Optoma</i>	84

БЕЗОПАСНОСТЬ

	Молния со стрелкой в равностороннем треугольнике предназначена предупредить пользователя о наличии неизолированного "опасного напряжения" в корпусе устройства, величина которого может быть достаточной, чтобы представлять для людей риск поражения электрическим током.
	Восклицательный знак в равностороннем треугольнике сообщает пользователю о наличии важных инструкций по эксплуатации и текущему ремонту (техническому обслуживанию) в материалах, сопровождающих устройство.

Соблюдайте все меры предосторожности и правила эксплуатации, рекомендуемые в данном руководстве пользователя.

Важные инструкции по технике безопасности

- Не закрывайте вентиляционные отверстия. Для обеспечения надежной работы проектора и для защиты от перегрева рекомендуется ставить проектор в место, где отсутствуют препятствия для вентиляции. Например, не следует ставить проектор на заставленный кофейный столик, диван, кровать и т. д. Не оставляйте проектор в таком закрытом пространстве, как книжный шкаф или тумба, которые затрудняют прохождение потока воздуха.
- Чтобы снизить риск возникновения пожара или удара электрическим током, не подвергайте продукт воздействию дождя или влаги. Не устанавливайте проектор около таких источников тепла, как радиаторы, нагреватели, печи или другие приборы (в т. ч. усилители), которые выделяют тепло.
- Исключите попадание предметов или жидкостей в проектор. Они могут коснуться точек с высоким напряжением и замкнуть детали, что может привести к возникновению пожара или поражению электрическим током.
- Не используйте при следующих условиях:
 - В очень горячей, холодной или влажной среде.
 - (i) Необходимо обеспечить температуру в помещении в диапазоне 5-40°C
 - (ii) Относительная влажность составляет 10 ~ 85%
 - На участках, подвергаемых чрезмерному запылению и загрязнению.
 - Возле аппаратов, генерирующих сильное магнитное поле.
 - Под прямыми солнечными лучами.
- Не используйте проектор в средах с огнеопасными и взрывоопасными газами. Во время работы проектора лампа сильно нагревается, газы могут воспламениться и вызвать пожар.
- Не используйте устройство в случае его физического повреждения. Используйте устройство только по его прямому назначению. К физическим повреждениям и неправильной эксплуатации относятся следующие случаи (их список не ограничивается приведенными вариантами):
 - Падение устройства.
 - Повреждение шнура питания или штепсельной вилки.
 - Попадание жидкости на проектор.
 - Воздействие на проектор дождя или влаги.
 - Попадание инородных предметов в проектор или ослабление крепления внутренних компонентов.
- Не устанавливайте проектор на неустойчивой поверхности. Это может привести к его падению и повреждению, а также к травме оператора.
- Во время работы не заслоняйте свет, исходящий из объектива проектора. Световое излучение вызовет разогрев и расплавление заслонившего свет объекта, это может привести к ожогам и пожару.
- Не открывайте и не разбирайте проектор, так как это может привести к поражению электрическим током.
- Не пытайтесь отремонтировать устройство самостоятельно. Вскрытие или снятие крышек может стать причиной поражения электрическим током или подвергнуть вас другим опасностям. Свяжитесь с компанией Optoma, прежде чем отнести устройство в ремонт.
- Наклейки с информацией о технике безопасности расположены на корпусе проектора.

- Ремонт устройства должен проводить только соответствующим образом подготовленный персонал.
- Используйте только те принадлежности и аксессуары, которые поставляет производитель.
- Во время работы запрещается смотреть прямо в объектив проектора. Яркий свет может нанести повреждение глазам.
- При замене лампы подождите, пока проектор остынет. Следуйте инструкциям, приведенным на стр. 59-61.
- Данный продукт определяет остаточный срок службы лампы автоматически. Произведите замену лампы, как только появятся предупредительные сообщения.
- После замены модуля лампы переустановите функцию "Сброс лампы" из экранного меню "ПАРАМЕТРЫ|Параметры лампы" (см. на стр. 51).
- При выключении проектора, прежде чем отсоединять питание, убедитесь, что цикл охлаждения был завершен. Дайте проектору для остывания 90 секунд.
- Если срок службы лампы подходит к концу, на экране отображается сообщение "Срок службы лампы истек.". Просим обращаться к региональному оптовому посреднику или в сервисный центр для максимально быстрой замены лампы.
- Перед тем, как приступить к очистке устройства, отсоедините шнур питания от электрической розетки.
- Для очистки корпуса дисплея используйте мягкую сухую ткань, смоченную слабым моющим средством. Не применяйте абразивные чистящие средства, парафины или растворители для очистки устройства.
- Отсоедините вилку шнура питания от электрической розетки, если устройство не будет использоваться в течение длительного времени.

Примечание. *Когда срок работ лампы закончится, проектор не включится, пока не будет заменен модуль лампы. Для замены лампы следуйте указаниям в разделе "Замена лампы" на страницах 59-61.*

- *Не устанавливайте проектор на поверхности, которые подвергаются вибрации или ударам.*
- *Запрещается прикасаться к объективу голыми руками.*
- *Прежде чем положить проектор на хранение, извлеките батареи из пульта ДУ. Если батареи не удалять длительное время, из них начнет вытекать электролит.*
- *Не используйте проектор и не храните в масляном или сигаретном дыму, это ухудшит эксплуатационные характеристики проектора.*
- *Настоятельно рекомендуется правильно устанавливать проектор в нужной ориентации, в противном случае, это также ухудшит эффективность его работы.*
- *Используйте удлинитель-разветвитель или стабилизатор напряжения. Перебои в электроснабжении и падения напряжения могут привести к повреждению устройств.*

Информация о технике безопасности при использовании 3D-функции.

Прежде чем вы или ваш ребенок воспользуетесь 3D-функцией, внимательно прочитайте все предупреждения и меры предосторожности.

Предупреждение

Дети и подростки более восприимчивы к проблемам здоровья, связанными с просмотром изображения в формате 3D, и поэтому они должны находиться под постоянным наблюдением при таком просмотре.

Приступы светочувствительной эпилепсии и другие риски для здоровья

- Некоторые люди могут испытывать приступы эпилепсии или припадки при просмотре отдельных мелькающих изображений или света в определенных проецируемых сценах проектора или в видеоиграх. Если у вас имеется подобное заболевание или в вашей семье были родственники с эпилепсией или припадками, перед использованием функции 3D проконсультируйтесь с врачом-специалистом.
- Даже у лиц, не страдающих от подобных заболеваний и не имеющих в семье родственников с такими заболеваниями, могут быть невыявленные состояния, которые могут привести к приступам светочувствительной эпилепсии.
- Беременным женщинам, лицам преклонного возраста, лицам с различными медицинскими показаниями, лицам, страдающим от бессонницы или находящимся под воздействием алкоголя, следует избегать использования функции 3D данного устройства.

- При проявлении какого-либо из следующих симптомов немедленно прекратите просмотр изображений в формате 3D и проконсультируйтесь с врачом-специалистом: (1) нарушение зрения; (2) слабость; (3) головокружение; (4) непроизвольные движения, например подергивание глаз или мышечные судороги; (5) помрачение сознания; (6) тошнота; (7) потеря понимания окружающей среды; (8) судороги; (9) спазмы; (10) потеря ориентации. У детей и подростков проявление таких симптомов более вероятно, чем у взрослых. Родители должны контролировать детей и выявлять проявление у них таких симптомов.
- Просмотр 3D-проектора может также вызвать морскую болезнь, эффекты восприятия, нарушение ориентации, чрезмерное напряжение зрения и снижение стабильности позы. Для снижения вероятности проявления подобных симптомов рекомендуется при просмотре чаще делать перерывы. При появлении признаков усталости зрения или сухости в глазах, или проявлении описанных выше симптомов сразу же прекратите использование данного устройства и не используйте его в течение не менее 30 минут после ослабления данных симптомов.
- Продолжительный просмотр 3D-проектора при слишком близко размещении к экрану может привести к нарушениям зрения. Идеальное расстояние для просмотра должно составлять не менее трехкратной высоты экрана. Рекомендуется, чтобы глаза зрителя располагались на одном уровне с экраном.
- Продолжительный просмотр 3D-проектора с использованием 3D-очков может вызвать головную боль или утомление. Если вы испытываете головную боль, утомление или головокружение, прекратите просмотр 3D-проектора и отдохните.
- Не пользуйтесь 3D-очками для каких-либо других целей, кроме просмотра 3D-проектора.
- Использование 3D-очков для каких-либо других целей (как обычные очки, солнечные очки, защитные очки и т. п.) может нанести физический вред или ослабить зрение.
- У некоторых зрителей просмотр в режиме 3D может вызвать нарушение ориентации. Поэтому НЕ размещайте 3D-проектор рядом с открытыми лестничными колодцами, кабелями, балконами и другими объектами, на которые можно наступить, попасть в них, споткнуться, сломать или уронить.

Авторские права

Данное руководство вместе со всеми фотографиями, рисунками и программным обеспечением защищаются международным законодательством об авторском праве. Все права на этот документ защищены. Запрещается воспроизведение настоящего руководства и его содержимого без письменного согласия автора.

© Copyright 2015

Ограничение ответственности

Содержимое настоящего руководства может быть изменено без уведомления. Производитель не предоставляет каких-либо заверений и гарантий в отношении приведенного в этом документе содержания, и специально отказывается от косвенных гарантий качества или состояния товара, необходимых для определенной цели. Производитель оставляет за собой право иногда вносить изменения в данное руководство при отсутствии обязанности уведомления об этом каких-либо лиц.

Подтверждение товарных знаков

Kensington – является зарегистрированным в США товарным знаком компании ACCO Brand Corporation, в других странах мира также проведена регистрация или находится на стадии рассмотрения заявка на регистрацию этого товарного знака.

HDMI, логотип HDMI и мультимедийный интерфейс высокой четкости (HDMI) – являются товарными знаками или зарегистрированными товарными знаками компании HDMI Licensing LLC в Соединенных Штатах Америки и в других странах.

DLP®, DLP Link и логотип DLP являются зарегистрированными товарными знаками компании Texas Instruments, а BrilliantColor™ - товарным знаком Texas Instruments.

Все остальные названия продуктов, используемые в настоящем руководстве, являются собственностью соответствующих владельцев и признаны подлинными.

FCC

Это устройство протестировано и отвечает требованиям, предъявляемым к цифровым устройствам Класса В, согласно Части 15 правил FCC (Федеральной комиссии связи США). Данные ограничения призваны обеспечить надлежащую защиту от вредных помех при установке оборудования в жилом помещении. Это устройство создает, использует и может излучать радиочастотную энергию и, если установлено и используется с нарушением инструкции, может негативно влиять на радиосвязь.

Тем не менее, не существует гарантии, что помехи не возникнут при определенном способе установки. В случае создания помех радио- или телеприема, что можно определить, включив и выключив устройство, пользователю следует устранить помехи, приняв следующие меры:

- Перенаправить или переместить приемную антенну.
- Увеличить расстояние между данным устройством и приемником.
- Подключить устройство в розетку электрической цепи, отличную от цепи подключения приемника.
- Обратится за помощью к поставщику или опытному радио- или телемеханику.

Примечание: Экранированные кабели

Все подключения к другим вычислительным устройствам должны осуществляться при помощи экранированных кабелей, чтобы отвечать требованиям FCC.

Внимание

Изменения или модификации, которые не санкционированы явным образом производителем, могут аннулировать права пользователя, предоставленные ему Федеральной Комиссией связи США, на эксплуатацию данного проектора.

Условия эксплуатации

Данное устройство отвечает требованиям Части 15 правил FCC. Эксплуатация допускается при следующих условиях:

1. Устройство не должно создавать вредных помех
2. Устройство должно работать в условиях любых помех, включая помехи, которые могут препятствовать его нормальной эксплуатации.

Примечание: Для пользователей в Канаде

Данное цифровое устройство класса В отвечает требованиям принятого в Канаде стандарта ICES-003.

Remarque à l'intention des utilisateurs canadiens

Cet appareil numérique de la classe B est conforme à la norme NMB-003 du Canada.

Декларация соответствия для стран Европейского Союза

- Директива по электромагнитной совместимости EMC 2004/108/EC (включая поправки)
- Директива по низковольтным устройствам 2006/95/EC
- Директива R & TTE 1999/5/EC (если устройство излучает радиочастоты)

WEEE



Инструкции по утилизации

При утилизации данного электронного устройства не выбрасывайте его с бытовыми отходами. Для минимизации загрязнения и обеспечения защиты окружающей среды отправьте его на переработку.

ВВЕДЕНИЕ

Комплект поставки

Осторожно снимите упаковку и проверьте наличие в комплекте всех устройств, перечисленных ниже в разделе стандартные компоненты. Некоторые из них, показанные в разделе дополнительные компоненты, могут отсутствовать в зависимости от модели, спецификации и вашего региона покупки. Проверьте комплектность с учетом места покупки. Некоторые компоненты в зависимости от регионов могут отличаться.

Гарантийный талон входит в комплект только в некоторых регионах. Дополнительную информацию можно получить у поставщика.

Стандартные принадлежности

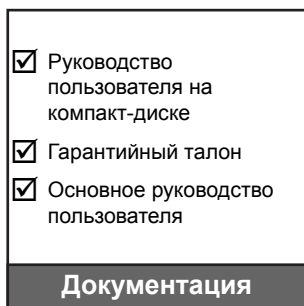

Дополнительные принадлежности



Примечание. В зависимости от модели, технических характеристик и региона могут потребоваться другие дополнительные принадлежности.

ВВЕДЕНИЕ

Общий вид устройства

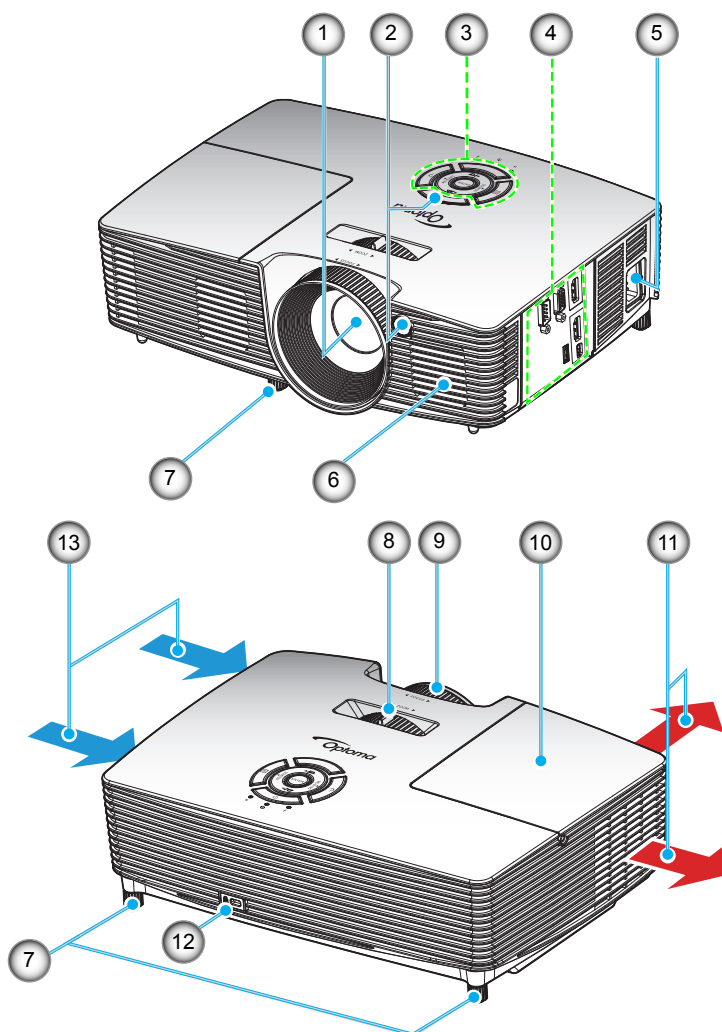

Примечание. Не закрывайте входные и выходные вентиляционные отверстия проектора.
(* В зависимости от модели, технических характеристик и региона могут потребоваться другие дополнительные принадлежности.

Нет	Пункт	Нет	Пункт
1.	Объектив	8.	Рычаг изменения фокусного расстояния
2.	Приемник ИК	9.	Регулятор фокусировки
3.	Клавиатура	10.	Крышка лампы
4.	Входные/выходные разъемы	11.	Вентиляционное отверстие (выпуск)
5.	Сетевая розетка	12.	Отверстие для установки замка Kensington™
6.	Колонка	13.	Вентиляционное отверстие (впуск)
7.	Ножки для регулировки наклона		

ВВЕДЕНИЕ

Соединения

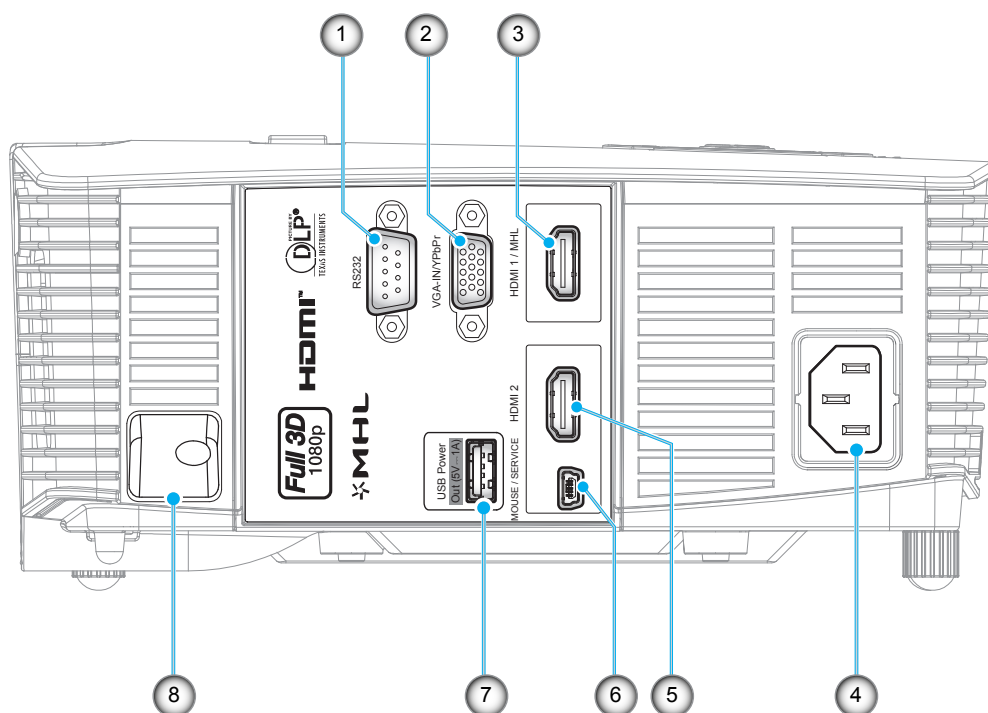

Примечание. Для удаленного управления мышью требуется специальный пульт ДУ.

Нет	Пункт	Нет	Пункт
1.	Разъем RS-232	5.	Разъем HDMI 2
2.	Разъем VGA-IN / YPbPr	6.	Разъем МЫШЬ / ОБСЛУЖИВАНИЕ
3.	Разъем HDMI 1/ MHL	7.	Выходной разъем питания USB (5 В ---1 А)
4.	Сетевая розетка	8.	Решетка безопасности

ВВЕДЕНИЕ

Клавиатура

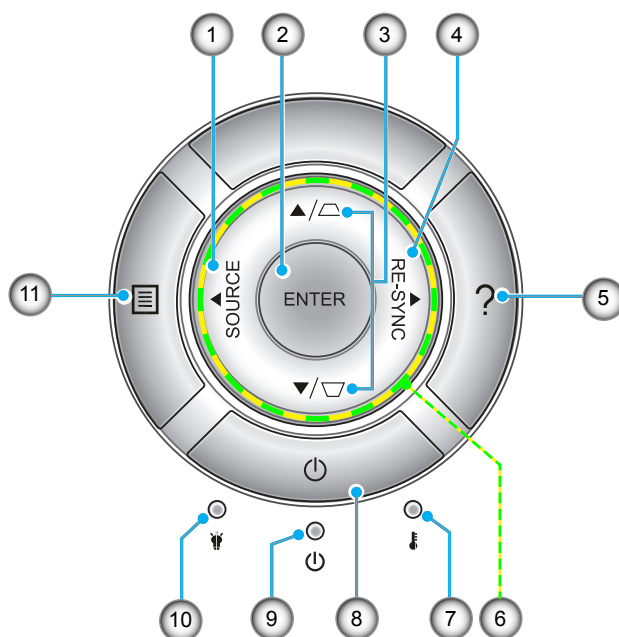

Нет	Пункт	Нет	Пункт
1.	Source	7.	Светодиод температуры
2.	Enter	8.	Power
3.	Корректировка трапецеидального искажения	9.	Индикатор Вкл./Ожидание
4.	Re-Sync	10.	Светодиод лампы
5.	Справка	11.	Menu
6.	Четыре направленные кнопки выбора		

ВВЕДЕНИЕ

Пульт дистанционного управления

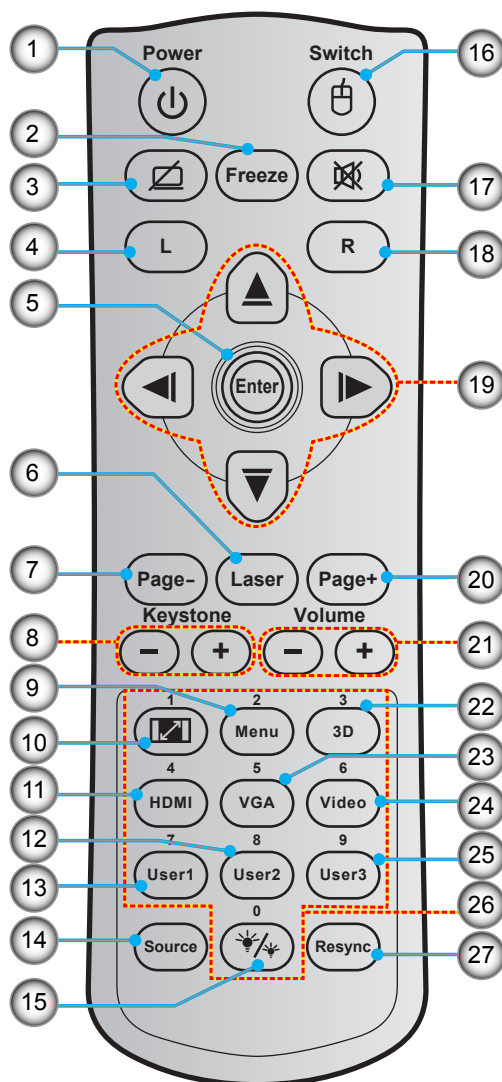

Нет	Пункт	Нет	Пункт
1.	Кнопка включения/выключения питания	15.	Режимы яркости
2.	Freeze	16.	Кнопка включения/ выключения мыши
3.	Пустой экран/ без звука	17.	Без звука
4.	Щелчок левой кнопкой мыши	18.	Щелчок правой кнопкой мыши
5.	Enter	19.	Четыре направленные кнопки выбора
6.	Laser	20.	Page +
7.	Page -	21.	Volume - / +
8.	Трапецеидальное искажение - / +	22.	Включение/ выключение меню 3D
9.	Menu	23.	VGA
10.	Формат изображения	24.	Video
11.	HDMI	25.	User 3
12.	User 2	26.	Цифровая клавиатура (0-9)
13.	User 1	27.	Resync
14.	Source		

Примечание. Некоторые кнопки не работают, если эти функции не поддерживаются конкретной моделью проектора.

ВВЕДЕНИЕ

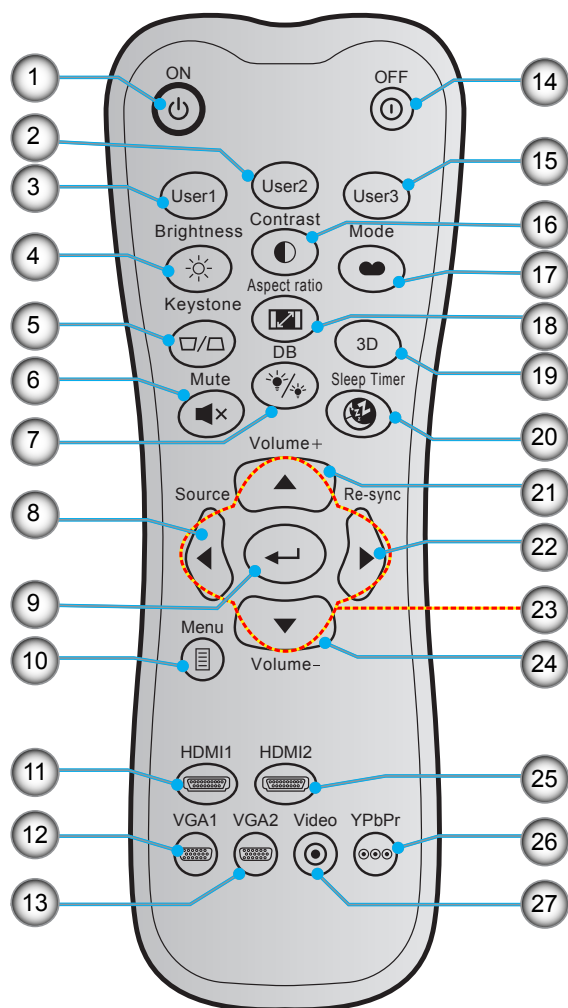

№	Пункт	№	Пункт
1.	Включение питания	15.	User 3
2.	User 2	16.	Contrast
3.	User 1	17.	Режим отображения
4.	Brightness	18.	Aspect Ratio
5.	Трапецидальное искажение	19.	Включение/ выключение меню 3D
6.	Mute	20.	Sleep Timer
7.	DB(DynamicBlack)	21.	Volume +
8.	Source	22.	Re-Sync
9.	Enter	23.	Четыре направленные кнопки выбора
10.	Menu	24.	Volume -
11.	HDMI1	25.	HDMI2
12.	VGA1(не поддерживается)	26.	YPbPr(не поддерживается)
13.	VGA2(не поддерживается)	27.	Video(не поддерживается)
14.	Выключить		

Примечание. Некоторые кнопки не работают, если эти функции не поддерживаются конкретной моделью проектора.

УСТАНОВКА И НАСТРОЙКА

Установка проектора

Проектор может устанавливаться в одном из четырех положений.

Место установки будет зависеть от свободного пространства в помещении и ваших предпочтений. Для определения места размещения проектора в расчет принимается размер и форма используемого экрана, место расположения розеток питания и расстояние между проектором и остальным оборудованием.

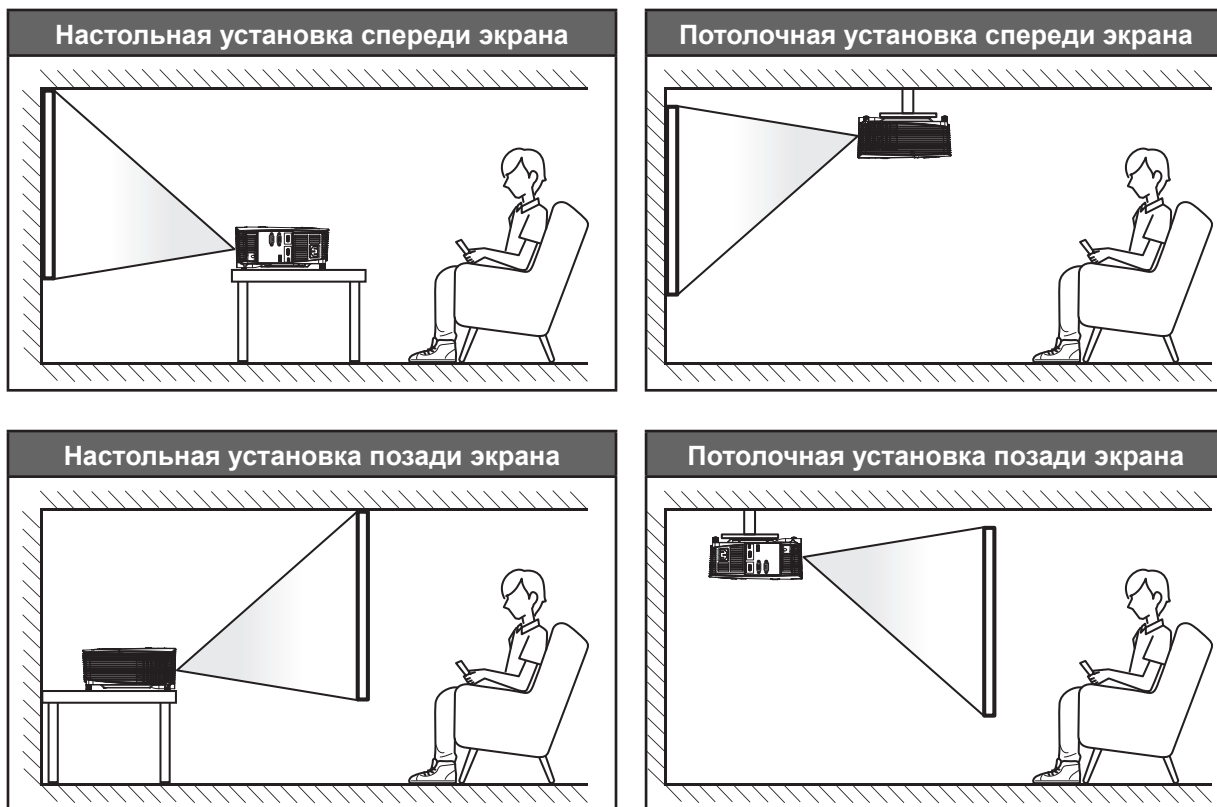

Проектор устанавливается на плоской поверхности и перпендикулярно к экрану.

- Чтобы определить место расположения проектора по заданному размеру экрана, см. таблицу расстояний на странице 65.
- Чтобы определить размер экрана по заданному расстоянию, см. таблицу расстояний на странице 65.

Примечание. По мере удаления места установки проектора от экрана размер проецируемого изображения и пропорционально сдвиг по вертикали увеличиваются.

ВАЖНО!

Эксплуатация проектора разрешена только при его установке на столе или на потолке. Проектор должен располагаться горизонтально, без наклона вперед/назад или влево/вправо.

УСТАНОВКА И НАСТРОЙКА

Расположение иным образом приводит к аннулированию гарантии и сокращает срок эксплуатации проектора и его лампы. Для выполнения нестандартной установки проконсультируйтесь со специалистами Optoma.

Подключение источников сигнала к проектору

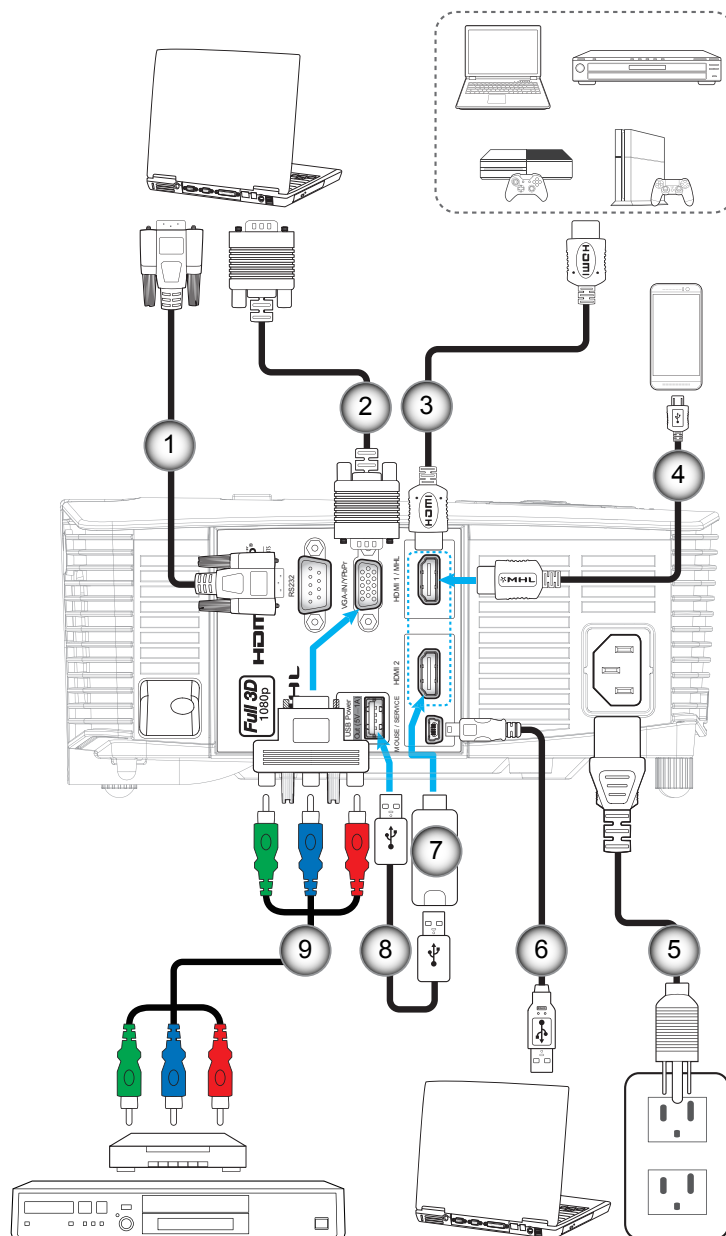

Нет	Пункт	Нет	Пункт
1.	Кабель RS232	6.	Кабель USB (управление мышью)
2.	Кабель входа VGA	7.	Адаптер HDMI
3.	Кабель HDMI	8.	Кабель питания USB
4.	Кабель MHL	9.	Кабель компонентного сигнала RCA
5.	Шнур питания		

УСТАНОВКА И НАСТРОЙКА

Настройка проецируемого изображения

Высота изображения

Проектор оснащен подъемными ножками для настройки высоты изображения.

1. Найдите нужную регулируемую ножку в нижней части проектора.
2. Чтобы поднять или опустить проектор, поверните регулятор по часовой стрелке или против часовой стрелки.

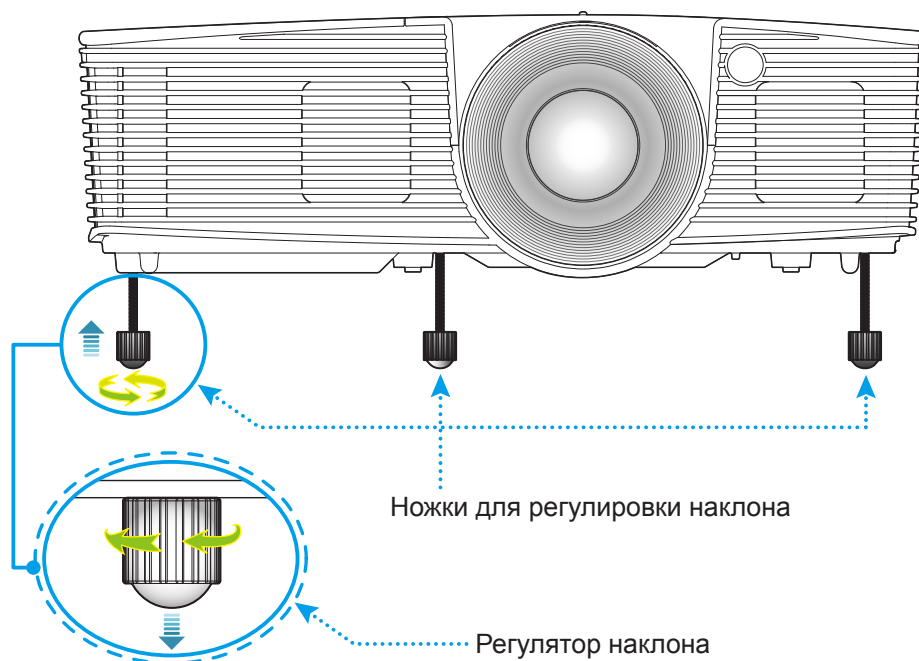

Масштаб и фокусировка

- Чтобы увеличить или уменьшить размер проецируемого изображения, поверните рычаг регулировки масштаба в одну или в другую сторону.
- Для фокусировки изображения вращайте кольцо фокусировки до тех пор, пока изображение не станет четким и резким.

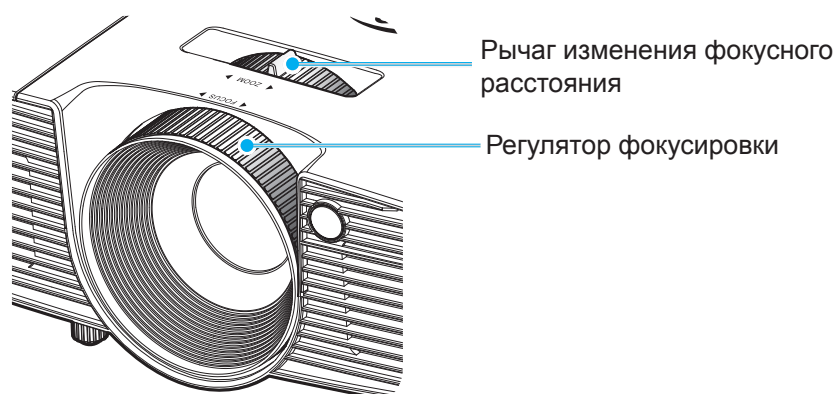

Примечание. Проектор фокусируется на расстоянии от 1,5 до 10 метров.

УСТАНОВКА И НАСТРОЙКА

Настройки с пульта ДУ

Установка/замена батареек

К пульту дистанционного управления прилагаются две батарейки размером AAA.

1. Снимите крышку с батарейного отсека на обратной стороне пульта ДУ.
2. Вставьте батарейки AAA в батарейный отсек, как показано на рисунке.
3. Установите обратно крышку на пульт ДУ.

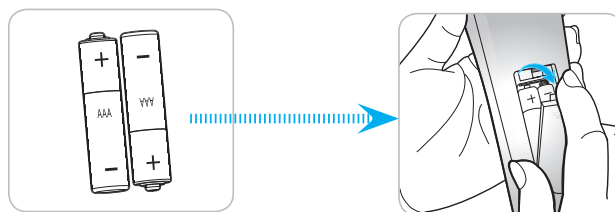

Примечание. Для замены используются такие же или эквивалентные батарейки.

ВНИМАНИЕ

Неправильное использование батареек может привести к утечке химических реактивов или взрыву. Строго выполняйте следующие инструкции.

- Не используйте одновременно батарейки разных типов. Различные типы батареек различаются по своим характеристикам.
- Не используйте новые батарейки одновременно со старыми. Использование новых батареек вместе со старыми сокращает срок службы новых батареек и может привести к утечке химических реактивов из старых батареек.
- Извлеките отработанные батарейки. При утечке из батареек химические реактивы могут попасть на кожу и вызвать раздражение. При обнаружении утечки химических реактивов тщательно вытрите их салфеткой.
- Входящие в комплект батарейки могут иметь более короткий срок службы из-за условий хранения.
- Если пульт дистанционного управления не используется в течение длительного времени, извлекайте из него батарейки.
- При утилизации батареек следует соблюдать законы соответствующего региона или страны.

Зона действия ПДУ

Инфракрасный (ИК) датчик для пульта ДУ находится на задней стороне проектора. Для правильной работы пульта ДУ держите его относительно перпендикуляра к ИК-датчику проектора под углом не более 15 градусов в обе стороны. Расстояние между пультом ПДУ и датчиком не должно быть больше 8 метров (~26 футов).

- Убедитесь, что между ними нет препятствий, затрудняющих прохождение ИК-луча.
- Проверьте, что на ИК-передатчик пульта ПДУ не падают солнечные лучи или прямой свет от флуоресцентных ламп.
- Чтобы пульт ДУ работал правильно, расстояние от него до флуоресцентных ламп должно быть больше 2 метров.
- Нарушение работы пульта ДУ наблюдается и в том случае, когда он находится рядом с флуоресцентными лампами инверторного типа.
- Если расстояние между пультом ДУ и проектором слишком короткое, работоспособность пульта также падает.
- Когда вы направляете пульт на экран, эффективное расстояние между ними меньше 5 м, а ИК-лучи отражаются обратно в проектор. Однако эффективное расстояние можно изменить в зависимости от экранов.

УСТАНОВКА И НАСТРОЙКА

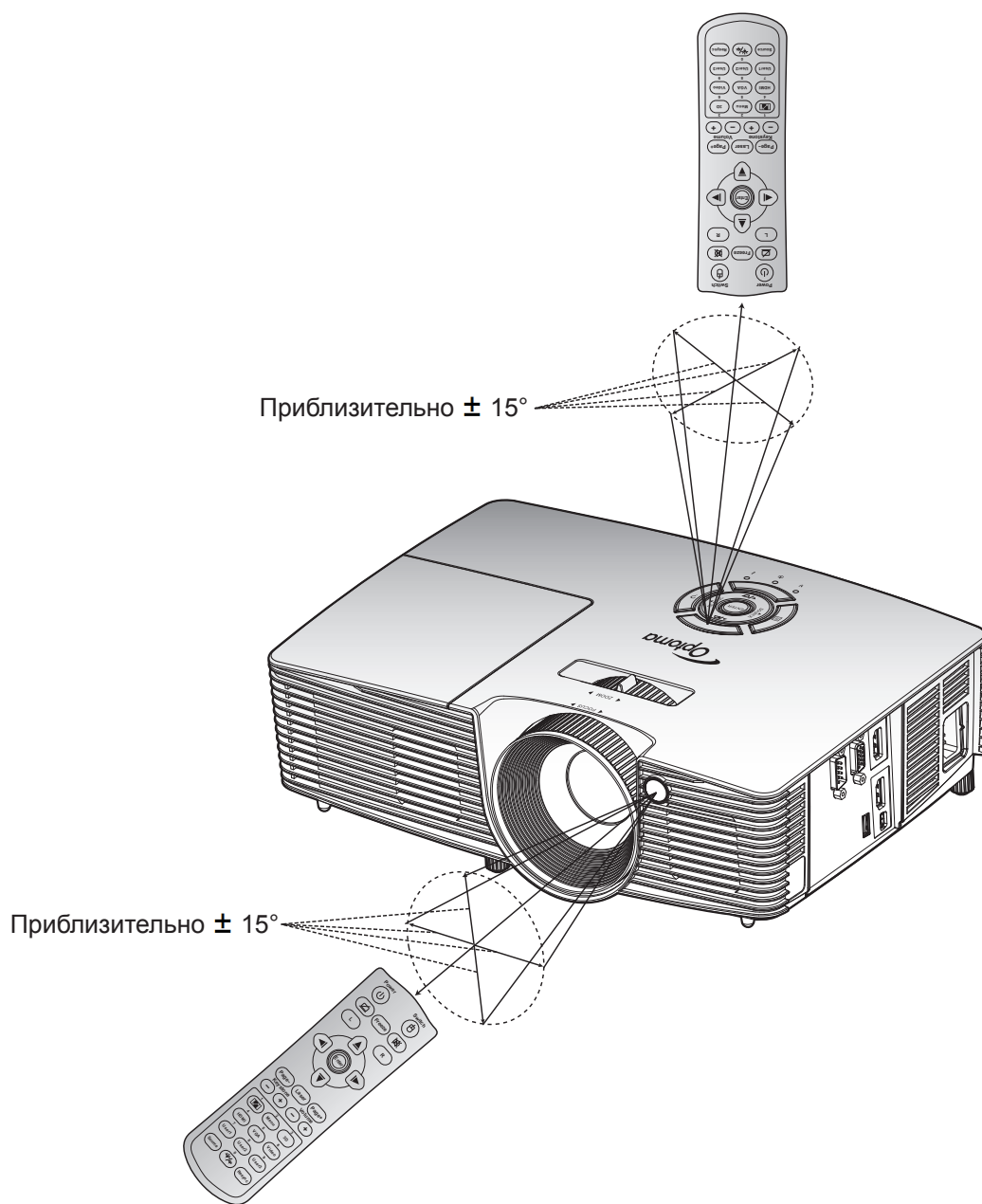

ИСПОЛЬЗОВАНИЕ ПРОЕКТОРА

Включение и выключение проектора

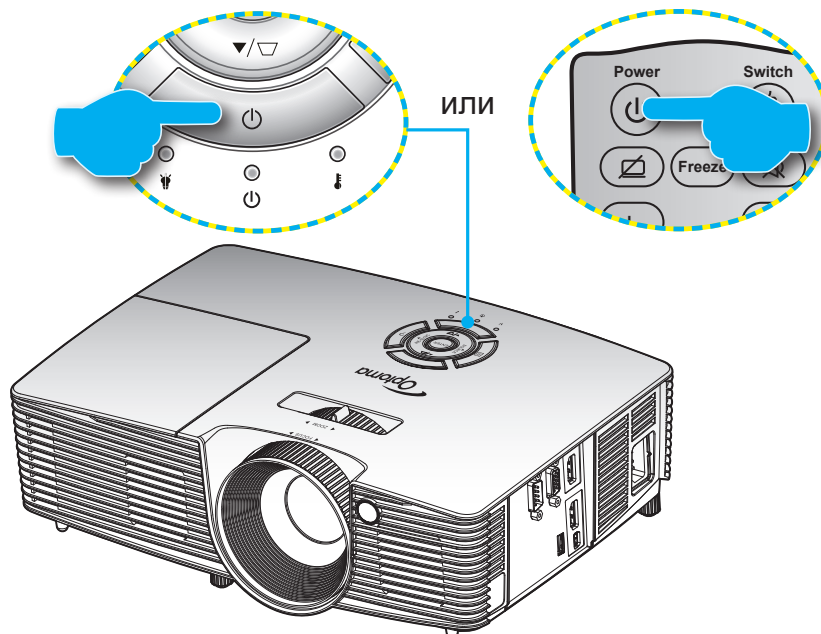

Питание включено

1. Надежно подсоединяйте шнур питания и сигнальный кабель или кабель источника сигнала. После подключения индикатор Вкл./Ожидание загорается красным цветом.
2. Включите проектор кнопкой "⏻", расположенной на проекторе или на пульте ДУ.
3. Приблизительно через 10 секунд появляется начальный экран, а светодиод Вкл./ожидание начинает мигать зелеными или синим цветом.

Примечание. При первом использовании проектора следует выбрать нужный язык меню, ориентацию проектора и прочие параметры.

ИСПОЛЬЗОВАНИЕ ПРОЕКТОРА

Выключить

1. Выключите проектор кнопкой "⏻", расположенной на проекторе или на пульте ДУ.
2. Появляется следующее сообщение:

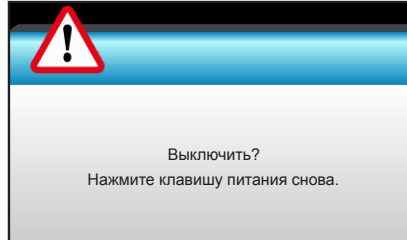

3. Повторно нажмите на кнопку "⏻" для подтверждения, иначе данное сообщение удаляется с экрана через 15 секунд. При повторном нажатии на кнопку "⏻" проектор отключается.
4. Вентиляторы охлаждения продолжают работу около 10 секунд для завершения цикла охлаждения, при этом светодиод Вкл./Ожидание мигает зеленым или синим цветом. После перехода проектора в режим ожидания индикатор Вкл./Ожидание загорается ровным красным цветом. Если нужно снова включить проектор, дождитесь завершения цикла охлаждения и перехода устройства в режим ожидания. Если проектор находится в режиме ожидания, для включения снова нажмите на кнопку "⏻".
5. Отсоедините шнур питания от электрической розетки и проектора.

Примечание. Не рекомендуется включать проектор сразу же после выключения питания.

ИСПОЛЬЗОВАНИЕ ПРОЕКТОРА

Выбор источника входного сигнала

Включите подключенный источник входного сигнала, который будет отображаться на экране, например, компьютер, ноутбук, видеопроигрыватель и т.д. Проектор автоматически обнаруживает источник. При подключении нескольких источников нажмите на кнопку Source (Источник входного сигнала) на проекторе или пульте ДУ для выбора нужного сигнала.

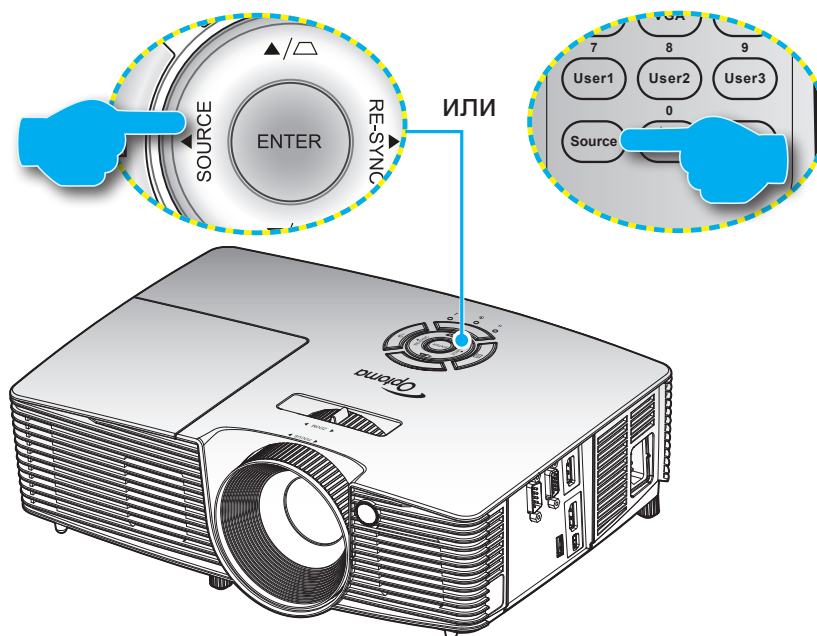

ИСПОЛЬЗОВАНИЕ ПРОЕКТОРА

Меню навигации и функции

Проектор имеет многоязычные экранные меню, позволяющие настраивать изображение и изменять настройки. Проектор автоматически обнаружит источник.

1. Для вызова экранного меню нажмите "Menu" на пульте дистанционного управления или клавиатуре проектора.
2. После отображения экранного меню выбирайте любые элементы главного меню с помощью клавиш ◀▶. Выбрав необходимый параметр, нажмите ▼ или клавишу "Enter" для перехода в подменю.
3. Выберите необходимый элемент подменю клавишами ▲ ▼ и нажмите на клавишу ▶ или "Enter" для просмотра дополнительных параметров. Настройте параметры клавишами ◀▶.
4. Выберите в подменю следующий элемент, который требуется отрегулировать, и измените значение указанным выше способом.
5. Нажмите "Enter" или "Menu" для подтверждения, и экран возвратится в основное меню.
6. Чтобы выйти из меню, нажмите клавишу "Menu" еще раз. И проектор автоматически сохранит новые настройки.



ИСПОЛЬЗОВАНИЕ ПРОЕКТОРА









Дерево экранного меню

Главное меню	Подменю	Подменю 2	Подменю 3	Подменю 4	Значения	
ИЗОБР	Режим отображения				Презентация	
					Яркий	
					Видео	
					sRGB	
					Классная доска	
					Настр. польз.	
					Объемность	
					Vivid	
	Яркость				-50~50	
	Контраст				-50~50	
	Резкость				1~15	
	Цвет				-50~50	
	Оттенок				-50~50	
			Шумоподавление			0~10
		Гамма		Кино		
				Видео		
				Графика		
				Стандартный		
			BrilliantColor™			1~10
		Цвет. темп.				Тепл.
						Срд.
						Хол.
		РАСШ. НАСТР.	Согласование цвета	Красный	Оттенок	-50~50
					Насыщенность	-50~50
					Усиление	-50~50
				Зеленый	Оттенок	-50~50
					Насыщенность	-50~50
					Усиление	-50~50
				Синий	Оттенок	-50~50
					Насыщенность	-50~50
					Усиление	-50~50
				Голубой	Оттенок	-50~50
	Насыщенность				-50~50	
	Усиление				-50~50	
	Магента			Оттенок	-50~50	
				Насыщенность	-50~50	
				Усиление	-50~50	
	Желтый			Оттенок	-50~50	
				Насыщенность	-50~50	
				Усиление	-50~50	
	Белый			Красный	-50~50	
				Зеленый	-50~50	
				Синий	-50~50	

ИСПОЛЬЗОВАНИЕ ПРОЕКТОРА

Главное меню	Подменю	Подменю 2	Подменю 3	Подменю 4	Значения		
ИЗОБР	РАСШ. НАСТР.	Согласование цвета	Сброс				
			Выход				
		Сигнал	Цвет. простр.			Вход HDMI: Автоматический/ RGB(0~255)/ RGB(16~235)/ YUV	
				Автоматический		Вкл. / Выкл.	
				Фаза(VGA)		0~31	
				Частота(VGA)		-5~5	
				Пол. по гор. (VGA)		-5~5	
	Пол. по верт. (VGA)			-5~5			
	Выход						
	Сброс			Да/ Нет			
	Выход						
ЭКРАН	Формат				4:3		
					16:9		
					LBX		
					Стандартный		
					Автоматический		
	Маска контура				0~10		
	Масштаб				-5~25		
	Сдвиг изображения	Г		Вправо/ влево (значок в центре)	-100~+100		
		В		Вверх/ вниз (значок в центре)	-100~+100		
	В. трапеция				-40~+40		
	Объемность	Режим 3D				Выкл.	
						DLP-Link	
						ИК	
		Формат 3D					Автоматический
							SBS режим
							Top and Bottom
							Frame Sequential
3D->2D						Объемность	
						L	
						R	
Инвер. 3D-синхр.					Вкл.		
					Выкл.		
НАСТР.	Язык				English		
					Deutsch		
					Français		
					Italiano		
					Español		
					Português		
					Svenska		
					Nederland		

ИСПОЛЬЗОВАНИЕ ПРОЕКТОРА

Главное меню	Подменю	Подменю 2	Подменю 3	Подменю 4	Значения	
НАСТР.	Язык				Norsk	
					Dansk	
					Polski	
					Русский	
					Suomi	
					Ελληνικά	
					Magyar	
					Čeština	
					عربي	
					繁體中文	
					简体中文	
					日本語	
					한국어	
					ไทย	
					Türkçe	
					Farsi	
				Tiếng Việt		
				Română		
				Bahasa Indonesia		
		Проекция				
						
						
						
		Расположение меню				
						
						
						
						
		Настройки звука	Без звука			Вкл. Выкл.
			Громк.			0-10
		Безопасность	Безопасность	Вкл. Выкл.		
			Таймер безоп.	Месяц		
				День		
				Час		
			Изменить пароль			
		Выход				

ИСПОЛЬЗОВАНИЕ ПРОЕКТОРА

Главное меню	Подменю	Подменю 2	Подменю 3	Подменю 4	Значения	
НАСТР.	Номер проектора				00~99	
	РАСШ. НАСТР.	Заставка			По умолчанию	
					Нейтральный	
					Настр. польз.	
		Захват изобр.				
Выход						
ПАРАМЕТРЫ	Источник входного сигнала				VGA	
					HDMI1	
					HDMI2	
	Блок. источника.				Вкл.	
					Выкл.	
	Усил. Вент.				Вкл.	
					Выкл. [По умолчанию]	
	Убрать информ.				Вкл.	
					Выкл. [По умолчанию] Примечание. Отображаются сообщения "Внимание" и "Питание выключено".	
	Блок. кнопок				Вкл.	
					Выкл. [По умолчанию]	
	Тестовая таблица				Нет	
					Сетка	
					Белая таблица	
	Функция IR				Вкл.	
					Передняя панель	
					Верх	
					Выкл. [По умолчанию]	
	Цвет фона				Черный [По умолчанию]	
					Красный	
					Синий	
					Зеленый	
					Белый	
	Параметры лампы	Счетчик лампы				
						Вкл. [по умолчанию]
		Напоминание лампы				Выкл.
						Яркий
Режим лампы					Энергосбережение	
					Dynamic	
					ECO+	
Сброс лампы					Да	
				Нет		
Динамическое затемнение		Вкл.				
		Выкл.				

ИСПОЛЬЗОВАНИЕ ПРОЕКТОРА

Главное меню	Подменю	Подменю 2	Подменю 3	Подменю 4	Значения		
ПАРАМЕТРЫ	Настройки HDMI Link	HDMI Link			Выкл.		
					Вкл.		
		Включая ТВ			Да		
					Нет		
		Вкл. Link			Совместный		
					PJ->Device		
					Device->PJ		
	Выкл. Link			Выкл.			
				Вкл.			
	Выход						
	Настройки с пульта ДУ	Настр. польз.1			<По умолчанию: HDMI2>	HDMI2	
						Яркость	
						Контраст	
						Спящий реж.	
						Тестовая таблица	
						MHL	
		Настр. польз.2			<По умолчанию: MHL>	HDMI2	
						Яркость	
						Контраст	
						Спящий реж.	
						Тестовая таблица	
						MHL	
		Настр. польз.3			<По умолчанию: Спящий реж.>	HDMI2	
						Яркость	
						Контраст	
					Спящий реж.		
					Тестовая таблица		
					MHL		
	Доп. настройки фильтра	Optional Filter Installed				Да	
						Нет	
		Общее время использования фильтра					Только для чтения [Диапазон 0~9999]
			Наработка фильтра				Выкл.
							300 hr
						500 hr [По умолчанию]	
						800 hr	
				1000 hr			
Сбросить фильтр					Да		
					Нет		
Выход							

ИСПОЛЬЗОВАНИЕ ПРОЕКТОРА

Главное меню	Подменю	Подменю 2	Подменю 3	Подменю 4	Значения
ПАРАМЕТРЫ	РАСШ. НАСТР.	Включение проект.			Вкл.
					Выкл.
		Авто выкл. (мин)			0-180 Примечание. Один шаг составляет 5 минут; по умолчанию задано 20 минут.
					0-990 Примечание. Один шаг составляет 30 минут.
		Быстрое возобновление	Вкл.		
			Выкл.[По умолчанию]		
	Режим питания (Ожидание)			Активный	
				Энергосбережение	
	Сброс		Да		
			Нет		

Примечание.

- Если для параметра "Сигнал" установлено значение "Автоматический", значения "Фаза" и "Частота" недоступны. Если для параметра "Сигнал" задан определенный источник входного сигнала, элементы "Частота" и "Фаза" можно использовать для ручной точной настройки и сохранения параметров.
- Элемент "Сброс лампы" в экранном меню служит только для сброса значений "Счетчика лампы" в экранном меню и в режиме обслуживания. Значения "Счетчика работы проектора" в режиме обслуживания не сбрасываются.
- После внесения изменений в элементы "Функция IR", "Проекция" или "Блок. кнопок" на экран выводится подтверждение. Выберите "Да" для сохранения параметров.
- Каждый режим отображения предполагает настройку и сохранение параметров.
- В режиме 3D-синхронизации Масштаб/ маска контура отключены для предупреждения пробелов в изображении.

ИСПОЛЬЗОВАНИЕ ПРОЕКТОРА

Меню Изобр.



Режим отображения

Существует много заводских установок, оптимизированных для разных видов изображений.

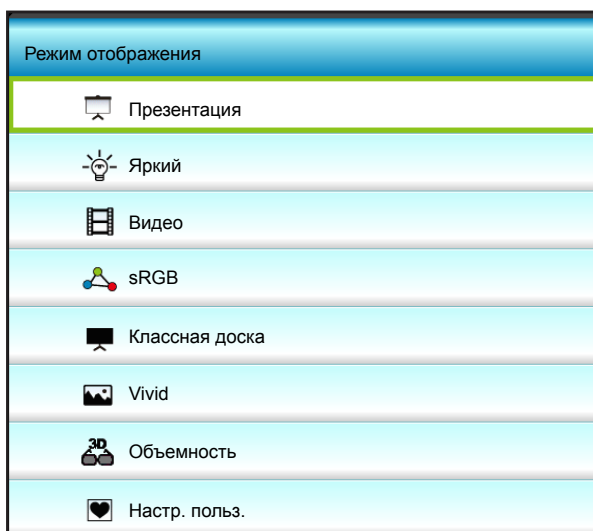

- **Презентация:** Данный режим подходит для демонстрации презентаций PowerPoint с подключенного к проектору ПК.
- **Яркий:** Максимальная яркость при поступлении сигнала с ПК.
- **Видео:** Данный режим подходит для просмотра видеозаписей.
- **sRGB:** Стандартный точный цвет.
- **Классная доска:** Этот режим необходимо установить, чтобы обеспечить оптимальные цветовые настройки во время проектирования на доску (зеленую).
- **Vivid:** В этом режиме хорошо сбалансированы насыщенность цвета и яркость. Данный режим используется для игр.

ИСПОЛЬЗОВАНИЕ ПРОЕКТОРА

- **Объемность:** Для просмотра с эффектом объемности потребуются 3D очки. Убедитесь, что в ПК (портативном устройстве) установлена видеокарта с четырехуровневой буферизацией (quad buffered) и выводом сигнала 120 Гц, а также 3D плеер.
- **Настр. польз.:** Сохранение настроек пользователя.

Яркость

Используется для регулировки яркости изображения.



- Нажмите на клавишу ◀, чтобы сделать изображение темнее.
- Нажмите на клавишу ▶, чтобы сделать изображение светлее.

Контраст



Контраст регулирует разницу между самыми светлыми и самыми темными участками изображения.

- Нажмите на клавишу ◀, чтобы уменьшить контраст.
- Нажмите на клавишу ▶, чтобы увеличить контраст.

Резкость

Используется для регулировки резкости изображения.



- Нажмите на клавишу ◀, чтобы уменьшить резкость.
- Нажмите на клавишу ▶, чтобы увеличить резкость.

Цвет

Используется для регулировки насыщенности видеоизображения от черно-белого до полностью насыщенного цвета.



- Нажмите на клавишу ◀, чтобы уменьшить насыщенность изображения.
- Нажмите на клавишу ▶, чтобы увеличить насыщенность изображения.

Оттенок

Используется для регулировки баланса красного и зеленого цветов.



- Нажмите кнопку ◀, чтобы увеличить насыщенность зеленого цвета изображения.
- Нажмите кнопку ▶, чтобы увеличить насыщенность красного цвета изображения.

ИСПОЛЬЗОВАНИЕ ПРОЕКТОРА

Сброс

Нажмите кнопку "Да" для восстановления заводских настроек "ИЗОБР".



Выход

Нажмите "Выход" для выхода из меню.

ИСПОЛЬЗОВАНИЕ ПРОЕКТОРА

Меню Изобр./Расш. настр.



Шумоподавление

Выберите чувствительность фильтра к шуму. Более высокое значение может усилить шум, но это смягчит изображение.



- Нажмите кнопку ◀, чтобы уменьшить шум в изображении.
- Нажмите кнопку ▶, чтобы увеличить шум в изображении.

Гамма

Данная функция позволяет настраивать тип гамма-кривой. После первоначального запуска и завершения настройки используйте Настройка гаммы для оптимизации выхода видеосигнала.

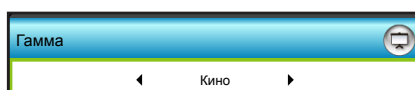

- Кино: для домашнего театра.
- Видео: для видео и ТВ-сигналов.
- Графика: для ПК / фотокамеры.
- Стандартный: стандартная настройка.
- Нажмите кнопку ◀ или ▶, чтобы выбрать режим.

BrilliantColor™

Данная настраиваемая функция использует новый алгоритм обработки цветов и систему улучшения уровней цветов для отображения более яркого изображения с достоверными и более насыщенными цветами.



- Нажмите кнопку ▶, чтобы увеличить апертурную коррекцию изображения.
- Нажмите кнопку ◀, чтобы уменьшить апертурную коррекцию изображения.

ИСПОЛЬЗОВАНИЕ ПРОЕКТОРА

Цвет. темп.

Нажмите на кнопку ◀ или ▶, чтобы выбрать цветовую температуру из Тепл., Срд. и Холл..

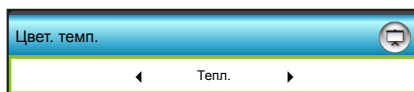

Согласование цвета

Нажмите на кнопку ▶, чтобы открыть пункт меню, затем выберите элемент кнопками ▲, ▼, ◀ или ▶.

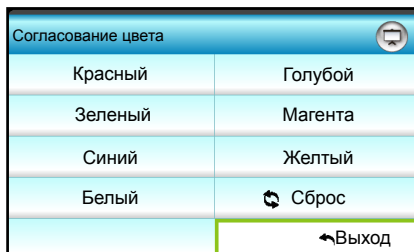

- Красный/Зеленый/Синий/Голубой/Магента/Желтый/Белый: Кнопками ◀ или ▶ настройте значения Оттенок, Насыщенность или Усиление Цвета.

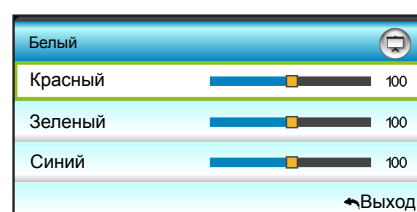
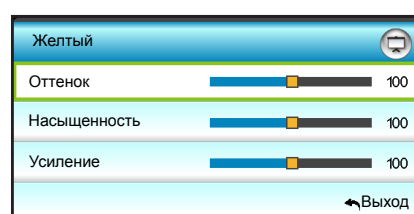
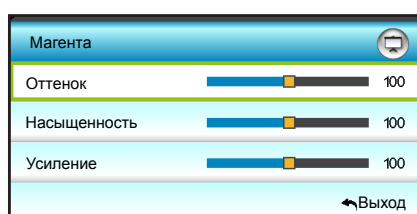
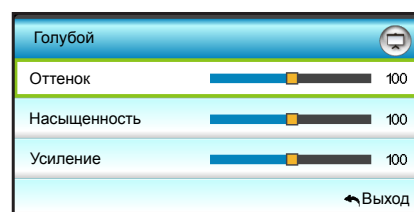
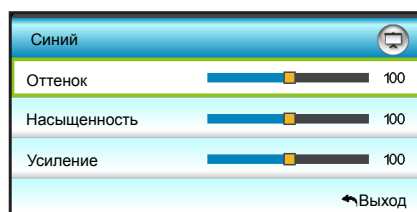
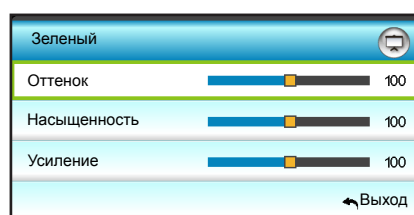
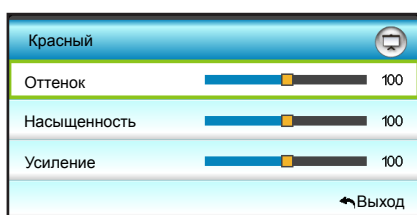

Цвет. протр.

Кнопками ◀ или ▶ выберите подходящий тип цветовой матрицы:



- Вход HDMI: Автоматический, RGB(0~255), RGB(16~235) или YUV.

ИСПОЛЬЗОВАНИЕ ПРОЕКТОРА

Сброс

Нажмите кнопку "↺ Сброс" для восстановления заводских настроек цвета.

Выход

Нажмите "Выход" для выхода из меню.

ИСПОЛЬЗОВАНИЕ ПРОЕКТОРА

Меню Изобр./Расш. настр. сигнала



Примечание.

- Параметр "Сигнал" поддерживается только для аналогового сигнала VGA (RGB).
- Если для параметра "Сигнал" установлено значение "Автоматический", значения "Фаза" и "Частота" недоступны. Если для параметра "Сигнал" задан определенный источник входного сигнала, значения "Фаза" и "Частота" можно задать вручную и сохранить в настройках, чтобы они действовали после следующего включения проектора.

Автоматический

Автоматический выбор сигнала. При включении данной функции значения "Фаза" и "Частота" не доступны. При выключении данной функции значения "Фаза" и "Частота" можно задать вручную и сохранить в настройках, чтобы они действовали после следующего включения проектора.



Фаза (VGA)

Используется для синхронизации сигнала экрана с сигналом графической карты. Если изображение нестабильно или мигает, используйте этот параметр для настройки.



Частота (VGA)

Позволяет изменить частоту отображения данных, чтобы она совпала с частотой графической карты. Используйте эту функцию, если на изображении имеются мерцающие вертикальные полосы.



Пол. по гор. (VGA)

- Нажмите на клавишу ◀, чтобы переместить изображение влево.
- Нажмите на клавишу ▶, чтобы переместить изображение вправо.



ИСПОЛЬЗОВАНИЕ ПРОЕКТОРА

Пол. по верт. (VGA)

- Нажмите на клавишу ◀, чтобы переместить изображение вниз.
- Нажмите на клавишу ▶, чтобы переместить изображение вверх.



Выход

Нажмите "Выход" для выхода из меню.

ИСПОЛЬЗОВАНИЕ ПРОЕКТОРА

Меню Экран

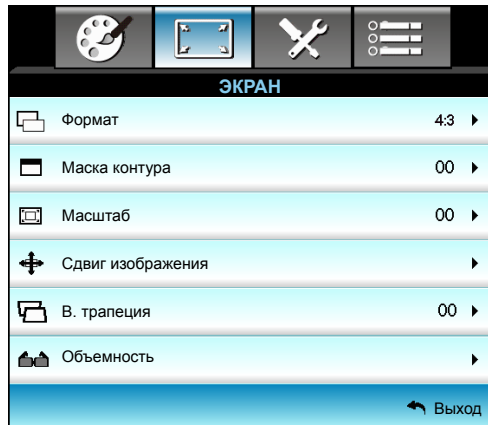

Формат

Нажмите на кнопку ◀ или ▶ для выбора нужного формата изображения: 4:3, 16:9, LBX, Стандартный, Автоматический.

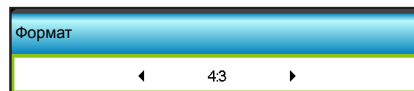

- 4:3: Этот формат используется для источников входного сигнала с соотношением сторон 4:3.
- 16:9: Этот формат предназначен для таких источников входного сигнала 16:9, как HDTV и DVD, расширенных для просмотра на широкоэкранном телевизоре.
- LBX: Этот формат предназначен для источников сигнала LBX (не 16 x 9) и для пользователей, которые используют внешний объектив формата 16 x 9 для отображения формата изображения 2,35:1 с максимальным разрешением.
- Стандартный: Данный формат отображает исходное изображение без масштабирования.
- Автоматический: Автоматический выбор подходящего формата отображения.

Примечание. Дополнительная информация о режиме LBX:

- *Изображение некоторых DVD в формате Letter-Box не улучшено для просмотра на телевизорах с соотношением сторон 16x9. В этом случае изображение будет искажено при отображении в режиме 16:9. В этой ситуации для просмотра DVD можно переключиться в режим 4:3. Если сигнал имеет соотношение сторон, отличное от 4:3, на экране с соотношением сторон 16:9 вокруг изображения будут отображаться черные полосы. Для просмотра изображения такого формата можно использовать режим LBX, чтобы растянуть изображение на экране с соотношением сторон 16:9.*
- *При использовании внешнего анаморфотного объектива режим LBX также позволяет просматривать материал с соотношением сторон 2,35:1 (включая анаморфотные DVD и телевидение высокой четкости HDTV), который поддерживает анаморфотную ширину, адаптированный для отображения с соотношением сторон 16x9 в широком изображении с соотношением 2,35:1. Черные полосы вокруг изображения исчезнут. При этом будут полностью использованы мощность лампы и вертикальное разрешение.*

Таблица масштабирования формата 1080p:

16 : Экран 9	480i/p	576i/p	1080i/p	720p	ПК
4x3	Установка формата 1440x1080.				
16x9	Установка формата 1920x1080.				
LBX	Установка формата 1920x1440, после чего по центру отображается изображение в формате 1920x1080.				

ИСПОЛЬЗОВАНИЕ ПРОЕКТОРА

Стандартный	Отображение 1:1, центрированное. Масштабирование не выполняется; разрешение, с которым воспроизводится изображение, зависит от выбранного источника входного сигнала.
Автоматический	- При выборе этого формата автоматически устанавливается тип экрана 16:9 (1920x1080). - Если источник сигнала имеет формат 4:3, автоматически устанавливается тип экрана 1440x1080. - Если источник сигнала имеет формат 16:9, автоматически устанавливается тип экрана 1920x1080. - Если источник сигнала имеет формат 16:10, автоматически устанавливается тип экрана 1920x1200 и обрезается область 1920x1080 для отображения.

Маска контура

Эта функция применяется для удаления помех кодирования видеосигнала по контуру источника видео.



Примечание.

- Каждый вход/ выход имеет свои настройки "Маска контура".
- "Маска контура" и "Масштаб" не могут работать одновременно.

Масштаб

- Нажмите ◀ чтобы уменьшить размер изображения.
- Нажмите ▶ чтобы увеличить изображение на экране.



Сдвиг изображения

Нажмите на кнопку ▶, чтобы открыть пункт меню, а затем выберите элемент кнопками ▲, ▼, ◀ или ▶.



- Г: Кнопками ◀▶ сместите проецируемое изображение в нужное положение по горизонтали.
- В: Нажмите на кнопки ▲ ▼, чтобы сдвинуть изображение по вертикали.

В. трапеция

Нажмите ◀ или ▶ для регулировки трапецеидального искажения по вертикали с целью приближения формы изображения к квадрату.



ИСПОЛЬЗОВАНИЕ ПРОЕКТОРА

Меню Экран/3D



Режим 3D

Данный элемент служит для отключения функции "Объемность" или выбора соответствующей функции "Объемность".

- Выкл.: Выберите "Выкл." для отключения режима 3D.
- DLP-Link: Выберите параметр "DLP-Link" для использования оптимальных настроек для очков DLP Link 3D.
- ИК: Выберите параметр "ИК" для использования оптимальных параметров для очков IR 3D.

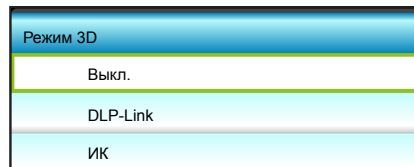

Формат 3D

Данный элемент служит для выбора контента, соответствующего формату 3D.

- Автоматический: При обнаружении сигнала 3D идентификации формат 3D выбирается автоматически.
- SBS режим: Отображение 3D сигнала в формате "SBS режим".
- Top and Bottom: Отображение 3D-сигнала в формате "Top and Bottom".
- Frame Sequential: Отображение 3D-сигнала в формате "Frame Sequential".

Примечание.

- "Формат 3D" поддерживается только при 3D-синхронизации на стр. 64.
- Функция "Формат 3D" поддерживается только в режиме 3D-синхронизации, кроме HDMI 1.4a.



3D->2D

Данный элемент служит для выбора способа отображения контента в формате 3D на экране.

- Объемность: Отображение 3D сигнала.
- L (Левый): Отображение левого кадра 3D материала.
- R (Правый): Отображение правого кадра 3D материала.

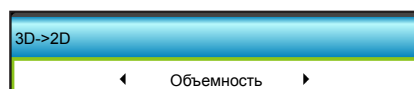

ИСПОЛЬЗОВАНИЕ ПРОЕКТОРА

Инвер. 3D-синхр.

Этот параметр используется для включения и отключения функции "Инвер. 3D-синхр."

- Нажмите на кнопку "Вкл.", чтобы поменять местами левый и правый кадры.
- Нажмите на кнопку "Выкл." для отображения кадров в режиме по умолчанию.



Выход

Нажмите "Выход" для выхода из меню.

ИСПОЛЬЗОВАНИЕ ПРОЕКТОРА

Меню Настр.

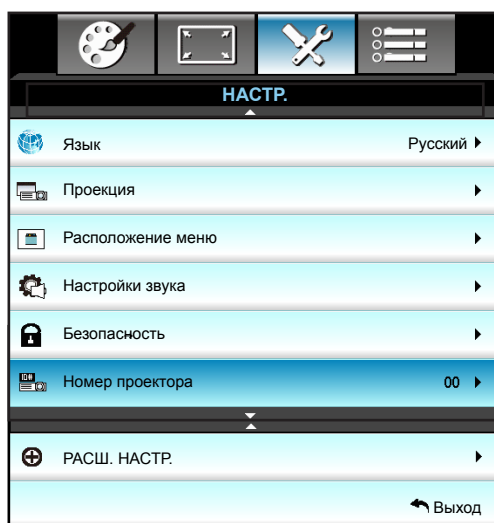





Язык

Войдите в многоязычное экранное меню. Нажмите на кнопку ► для перехода в подменю и выберите нужный язык кнопками ▲, ▼, ◀ или ▶. Нажмите "Enter", чтобы завершить выбор.

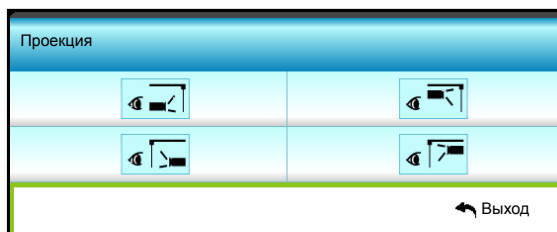
Язык			
English	Nederlands	Čeština	Türkçe
Deutsch	Norsk/Dansk	عربي	فارسی
Français	Polski	繁體中文	Vietnamese
Italiano	Русский	简体中文	Romanian
Español	Suomi	日本語	Indonesian
Português	ελληνικά	한국어	
Svenska	Magyar	ไทย	Выход

Проекция



-  Передняя проекция
Значение по умолчанию. Изображение проецируется прямо на экран.
-  Задняя проекция
При выборе этого варианта изображение будет отображаться перевернутым по горизонтали.
-  Передняя проекция, потолочное крепление
При выборе этого варианта изображение будет отображаться перевернутым по вертикали.

ИСПОЛЬЗОВАНИЕ ПРОЕКТОРА

-  Задняя проекция, потолочное крепление
При выборе этого варианта изображение будет отображаться перевернутым по горизонтали и вертикали.

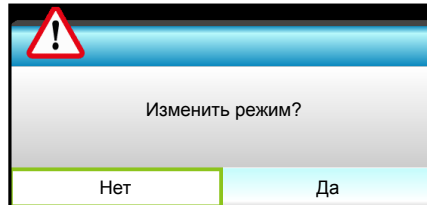

Примечание. Заднее отображение и Задний потолок могут использоваться с прозрачным экраном.

Расположение меню

Используется для выбора расположения меню на экране.



Тип экрана

Выберите тип экрана 16:10 или 16:9 (WXGA/WUXGA).

Примечание. "Тип экрана" используется только для WXGA.

Номер проектора

Чтобы управлять проектором по интерфейсу RS232, необходимо присвоить проектору номер в диапазоне от 0 до 99, используя меню.



Выход

Нажмите "Выход" для выхода из меню.

ИСПОЛЬЗОВАНИЕ ПРОЕКТОРА

Меню Настр./Настройки звука

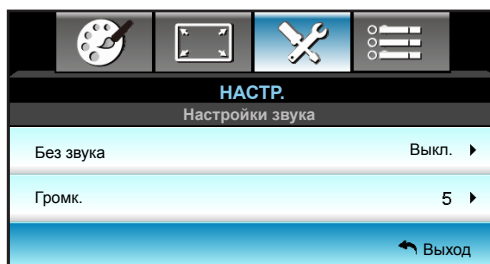

Без звука

Этот параметр используется для временного отключения звука.



- Выберите "Вкл." для отключения звука.
- Выберите "Выкл." для включения звука.

Примечание. Функция "Без звука" действительна как для встроенного, так и для внешнего динамика.

Громк.

Используется для регулировки громкости звука.



- Нажмите клавишу ◀, чтобы уменьшить громкость.
- Нажмите клавишу ▶, чтобы увеличить громкость.

Выход

Нажмите "Выход" для выхода из меню.

ИСПОЛЬЗОВАНИЕ ПРОЕКТОРА

Меню Настр./Безопасность

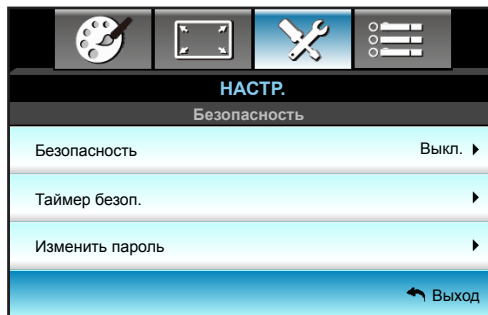

Безопасность

Данная функция служит для отображения окна ввода пароля перед использованием проектора.

- Вкл.: Выберите "Вкл.", чтобы задействовать проверку безопасности при включении проектора.
- Выкл.: Выберите "Выкл.", чтобы включать проектор без запроса пароля.



Таймер безоп.

Вы можете использовать функцию установки времени (Месяц/День/Час) для установки количества часов, в течение которых можно использовать проектор. По истечении этого времени потребуется снова ввести пароль.

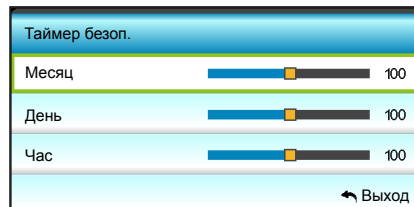

Изменить пароль

Смена пароля.

- ***Впервые:***
 1. Нажмите на клавишу "Enter", чтобы установить пароль.
 2. Пароль должен состоять из 4 цифр.
 3. Введите новый пароль числовыми кнопками на пульте дистанционного управления или экранной цифровой клавиатуре, а затем нажмите на клавишу "Enter" для подтверждения пароля.
- ***Изменить пароль:***

(Если на пульте ДУ отсутствует цифровая клавиатура, воспользуйтесь кнопками со стрелками ▲ ▼ для изменения цифр пароля, а затем нажмите на клавишу "Enter" для подтверждения).

 1. Нажмите на клавишу "Enter" для ввода старого пароля.
 2. Введите текущий пароль с помощью числовых кнопок или экранной цифровой клавиатуры, а затем нажмите "Enter" для подтверждения.
 3. Введите новый пароль длиной 4 цифры с помощью цифровых кнопок пульта ДУ, а затем нажмите на клавишу "Enter" для подтверждения.
 4. Введите новый пароль еще раз и нажмите на клавишу "Enter" для подтверждения.

Если неверный пароль будет введен 3 раза подряд, проектор выключится автоматически.

Если вы забыли свой пароль, обратитесь в местный офис за помощью.

ИСПОЛЬЗОВАНИЕ ПРОЕКТОРА

Примечание. Первоначальный пароль по умолчанию: 1234.

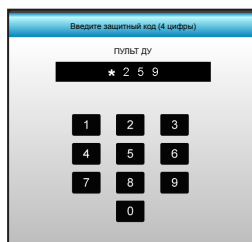

Выход

Нажмите "Выход" для выхода из меню.

ИСПОЛЬЗОВАНИЕ ПРОЕКТОРА

Меню Настр./Расш. настр.

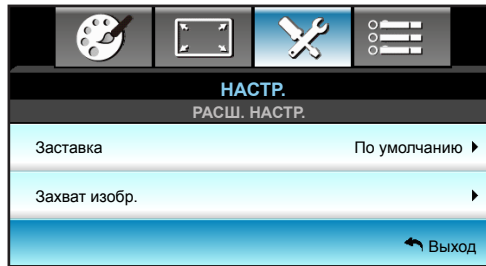

Заставка

Данная функция используется для выбора необходимой заставки. Внесенные изменения вступают в силу только при следующем включении проектора.

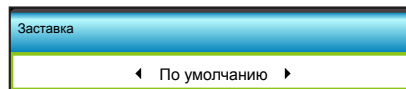

- По умолчанию: Экранная заставка по умолчанию.
- Нейтральный: Изображение не отображается на экранной заставке.

Захват изобр.

Нажмите на клавишу ►, чтобы сохранить изображение, отображаемое в данный момент на экране.

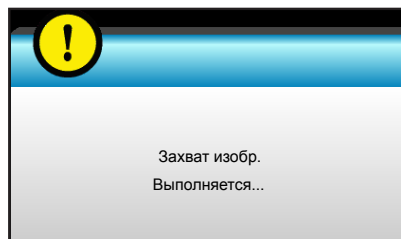

Примечание. Для успешного захвата изображения убедитесь, что изображение на экране не превышает исходного разрешения проектора. (1080p: 1920x1080).

Выход

Нажмите "Выход" для выхода из меню.

ИСПОЛЬЗОВАНИЕ ПРОЕКТОРА

Меню Параметры

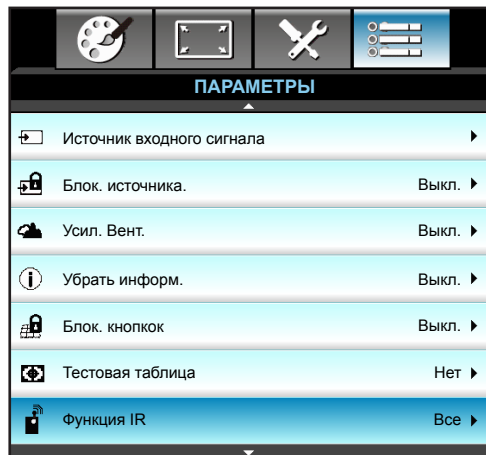

Источник входного сигнала

Используйте этот параметр для включения и отключения источника входного сигнала. Нажмите на кнопку ► для входа в подменю и выбора необходимых источников. Нажмите на клавишу "Enter", чтобы завершить выбор. Проектор будет производить поиск только по активным источникам входного сигнала.

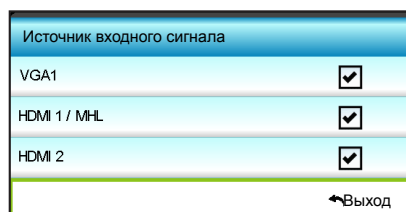

Блок. источника.

При использовании данной функции проектор выполняет поиск только текущего входа или любых входных сигналов.

- Вкл.: Проектор будет выполнять поиск только текущего входного соединения.
- Выкл.: В случае пропадания текущего входного сигнала выполняется поиск других сигналов.



Усил. Вент.

Если выбрано "Вкл.", вентиляторы вращаются быстрее. Эту функцию следует использовать в высотных районах, где воздух разреженный.



Убрать информ.

Включите данную функцию, чтобы скрыть информационное сообщение.

- Вкл.: Выберите "Вкл.", чтобы скрыть информационное сообщение.
- Выкл.: Выберите "Выкл.", чтобы отобразить сообщение "выполняется поиск".



ИСПОЛЬЗОВАНИЕ ПРОЕКТОРА

Блок. кнопок

Если функция блокировки клавиатуры "Вкл.", клавиши клавиатуры неактивны. В этом случае управление проектором осуществляется пультом ДУ. При выборе "Выкл." вы сможете снова использовать клавиатуру.

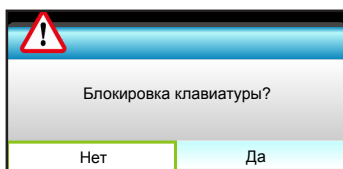

Тестовая таблица

Отображение тестовой таблицы. Доступны режимы: Сетка, Белая таблица и Нет.



Функция IR

Установка значения IR.

- Вкл.: Выберите "Вкл.", проектором можно управлять с пульта ДУ с использованием переднего или верхнего ИК-датчика.
- Передняя панель: Выберите "Передняя панель", проектором можно управлять с пульта ДУ с использованием переднего ИК-приемника.
- Верх: Выберите "Верх", проектором можно управлять с пульта ДУ с использованием верхнего ИК-приемника.
- Выкл.: Выберите "Выкл.", проектором можно управлять с пульта ДУ с использованием переднего или верхнего ИК-приемника. При выборе "Выкл." вы сможете использовать кнопки клавиатуры.

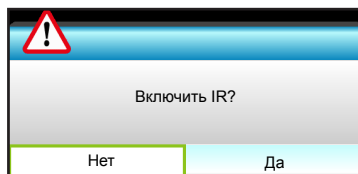

Примечание.

- Выбор "Передняя панель" и "Верх" невозможен в режиме ожидания.
- ИК режим можно переключить на "NVIDIA 3D Vision" после внедрения и проверки NVIDIA.

ИСПОЛЬЗОВАНИЕ ПРОЕКТОРА

Меню Параметры

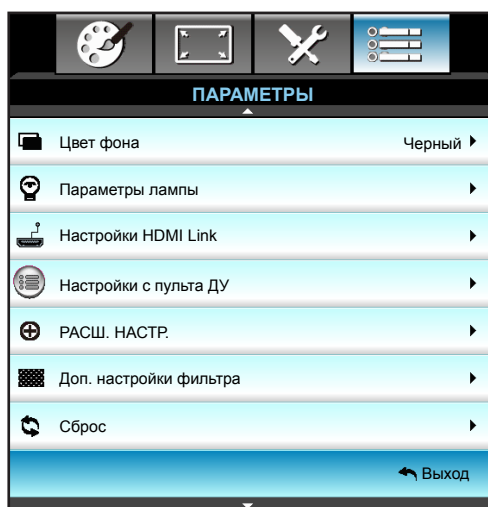

Цвет фона

Данная функция используется для отображения экрана "Черный", "Красный", "Синий", "Зеленый" или "Белый" при отсутствии сигнала.

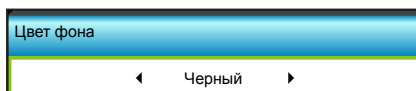

ИСПОЛЬЗОВАНИЕ ПРОЕКТОРА

Меню Параметры/Настройки лампы



Счетчик лампы

Отображает время проецирования.

Напоминание лампы

Выберите эту функцию, чтобы показать или скрыть предупреждение, когда отображается сообщение про замену лампы. Уведомление появится за 30 часов до предусмотренного срока замены лампы.



Режим лампы

Установка значения режима лампы.

- Яркий: Вберите "Яркий" для увеличения яркости.
- Энергосбережение: Выберите "Энергосбережение", чтобы уменьшить яркость лампы проектора; это позволит снизить энергопотребление и увеличить срок службы лампы.
- Dynamic: Выберите "Dynamic", чтобы уменьшить яркость лампы проектора в зависимости от уровня яркости контента и настроить энергопотребление лампы от 100% до 30% в динамическом режиме. Это помогает увеличить срок службы лампы.
- ESO+: При включении режима "Eso+" автоматически определяется уровень яркости контента и значительно снижается уровень потребления электроэнергии лампой в периоды бездействия (до 70%).

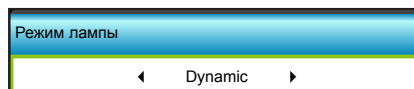

Динамическое затемнение

Настройка параметра динамического затемнения.

- Вкл.: При выборе для параметра Dynamic значения "Вкл." в параметрах лампы устанавливается режим "Dynamic".
- Выкл.: При выборе для параметра Dynamic значения "Выкл." в параметрах лампы устанавливаются режимы "Яркий" и "Энергосбережение".

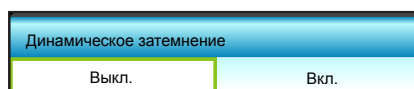

ИСПОЛЬЗОВАНИЕ ПРОЕКТОРА

Сброс лампы

Сброс счетчика работы лампы при ее замене.

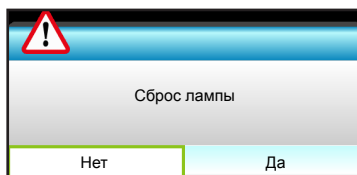

Выход

Нажмите "Выход" для выхода из меню.

Примечание.

- Если температура окружающей среды превышает 40°C при работе проектора, проектор автоматически переключается в режим "Энергосбережение".
- "Режим лампы" может использоваться независимо для режимов 2D и 3D.
- Энергопотребление лампы в динамическом режиме можно изменить динамически от 100% до 30%.

ИСПОЛЬЗОВАНИЕ ПРОЕКТОРА

Меню Параметры/Параметры HDMI Link

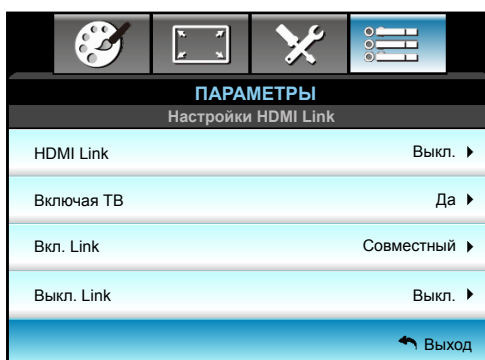

Использование режима HDMI Link

- При подключении к проектору устройств, совместимых со стандартом HDMI CEC, с помощью HDMI-кабелей их можно включать или выключать с помощью функции управления режима HDMI Link из экранного меню проектора.
- Это позволяет включать или выключать одно устройство или несколько устройств в группе с помощью функции HDMI Link.
- В типовой конфигурации DVD-плеер можно подключать к проектору через усилитель или систему домашнего театра.

HDMI Link

Включение и отключение режима HDMI Link. Функции Inclusive TV, Power on Link и Power off Link доступны только при установке значения Вкл.



Включая ТВ

Если установлено значение "Да", телевизор и проектор автоматически выключаются одновременно. Для предотвращения одновременного выключения обоих устройств установите значение "Нет".



Вкл. Link

Команда включения CEC-устройства:

- Совместный: проектор и CEC-устройство включаются одновременно.
- PJ->Device: CEC-устройство включается только после включения проектора.
- Device->PJ: Проектор включается только после включения CEC-устройства.



- Нажмите на кнопку ▶, чтобы открыть пункт меню, а затем кнопками ◀ и ▶ выберите элемент "Совместный", "PJ->Device", "Device->PJ".

ИСПОЛЬЗОВАНИЕ ПРОЕКТОРА

Выкл. Link

Если установлено значение "Вкл.", функция HDMI Link и проектор автоматически выключаются одновременно. Если установлено значение "Выкл.", HDMI Link и проектор не выключаются автоматически одновременно.



Выход

Нажмите "Выход" для выхода из меню.

ИСПОЛЬЗОВАНИЕ ПРОЕКТОРА

Меню Параметры/Настройки с пульта ДУ

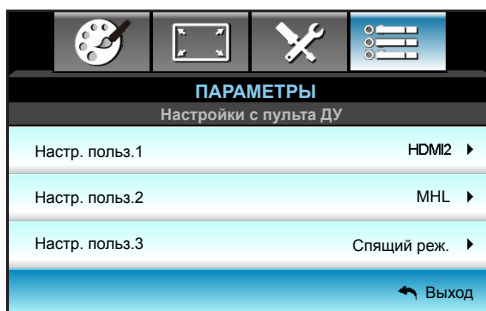

Настр. польз.1

Назначение функции по умолчанию для USER 1. По умолчанию установлено значение HDMI2.



- Нажмите на кнопку ►, чтобы открыть пункт меню, а затем кнопками ◀ и ▶ выберите элемент "HDMI2", "Яркость", "Контраст", "Спящий реж.", "Тестовая таблица", "MHL".

Настр. польз.2

Назначение функции по умолчанию для USER 2. По умолчанию установлено значение MHL.



- Нажмите на кнопку ►, чтобы открыть пункт меню, а затем кнопками ◀ и ▶ выберите элемент "HDMI2", "Яркость", "Контраст", "Спящий реж.", "Тестовая таблица", "MHL".

Настр. польз.3

Назначение функции по умолчанию для USER 3. По умолчанию установлено значение Спящий реж..

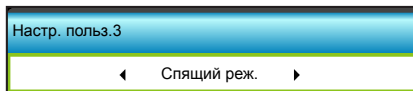

- Нажмите на кнопку ►, чтобы открыть пункт меню, а затем кнопками ◀ и ▶ выберите элемент "HDMI2", "Яркость", "Контраст", "Спящий реж.", "Тестовая таблица", "MHL".

ИСПОЛЬЗОВАНИЕ ПРОЕКТОРА

Меню Параметры/Настройки дополнительного фильтра

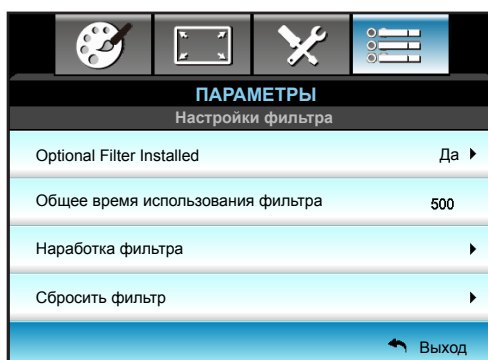

Optional Filter Installed

Установка параметров предупреждающего сообщения.

- Да: Отображение предупреждающего сообщения после 500 часов использования.

Примечание. "Общее время использования фильтра / Наработка фильтра / Сбросить фильтр" отображается только при выборе для "Optional Filter Installed" значения "Да".

- Нет: Отключение вывода предупреждающего сообщения.

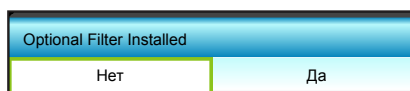

Общее время использования фильтра

Отображение времени использования фильтра.

Наработка фильтра

Выберите эту функцию, чтобы показать или скрыть предупреждение, когда отображается сообщение о замене фильтра. (Заводская настройка по умолчанию: 500 hr).

Сбросить фильтр

Сброс счетчика пылеулавливающего фильтра после замены или очистки фильтра.

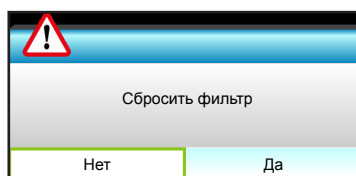

Выход

Нажмите "Выход" для выхода из меню.

ИСПОЛЬЗОВАНИЕ ПРОЕКТОРА

Меню Параметры/Расш. настр.

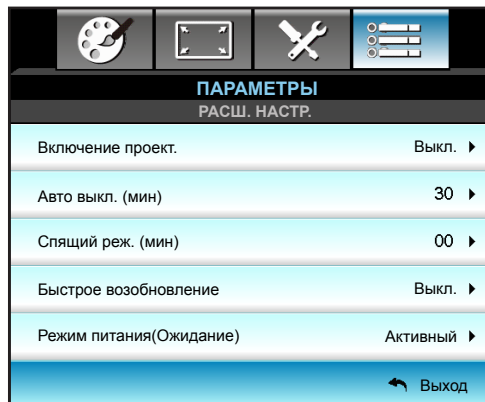

Включение проект.

Выберите "Вкл." для активации режима прямого включения. Проектор включается автоматически при подаче питания, без необходимости нажатия на клавишу "⏻" на клавиатуре проектора или пульте ДУ.

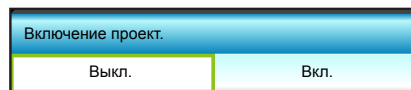

Авто выкл. (мин)

Установка интервала отсчета таймера. Счетчик начнет отсчитывать время, когда прекратится подача сигнала на проектор. Проектор автоматически выключится после окончания отсчета (значение счетчика задается в минутах).

- Нажмите ◀, чтобы уменьшить интервал отсчета таймера.
- Нажмите ▶, чтобы увеличить интервал отсчета таймера.



Примечание.

- После отключения питания проектора значение "Спящего реж." будет сброшено на нуль.
- По окончании обратного отсчета таймера питание проектора автоматически выключается. По умолчанию установлено значение 20 минут.

Спящий реж. (мин)

Позволяет установить интервал отсчета таймера. Счетчик времени начнет отсчитывать время независимо от того, прекратится ли подача сигнала на проектор. Проектор автоматически выключится после окончания отсчета (значение счетчика задается в минутах).

- Нажмите ◀, чтобы уменьшить интервал отсчета таймера.
- Нажмите ▶, чтобы увеличить интервал отсчета таймера.

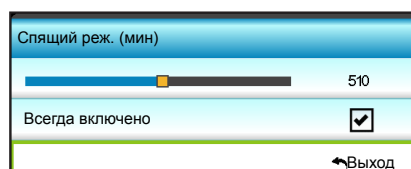

ИСПОЛЬЗОВАНИЕ ПРОЕКТОРА

Быстрое возобновление

Установка параметра "Быстрое возобновление".

- Вкл.: При случайном выключении проектора данная функция позволяет сразу же включить проектор в течение 100 секунд.
- Выкл.: Через 10 секунд после выключения проектора запускается вентилятор системы охлаждения.

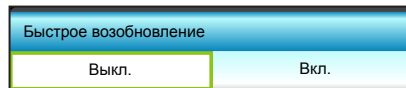

Режим питания(Ожидание)

Установка значения режима питания.

- Активный: Для возврата в стандартный режим ожидания выберите "Активный".
- Энергосбережение: Выберите "Энергосбережение" для установки потребляемой мощности до значения < 0,5 Вт.

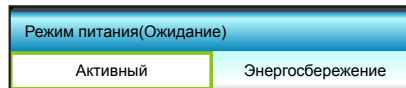

Выход

Нажмите "Выход" для выхода из меню.

ИСПОЛЬЗОВАНИЕ ПРОЕКТОРА

Настройка функции 3D

1. Включение проектора.
2. Подключите источник входного сигнала 3D-сигнала. Например, устройство 3D Blu ray, игровые приставки, ПК, телеприставка и т.д.
3. Убедитесь, что носитель 3D-сигнала установлен или выбран 3D-канал.
4. Для включения 3D-очков: Сведения по использованию 3D-очков см. в руководстве к ним.
5. Проектор автоматически начнет показ 3D-изображения с устройства 3D Blu-ray. При работе от телеприставки или ПК понадобится выполнить настройку в меню 3D.

При получении сигнала от устройства 3D Blu ray

3D-изображение отображается автоматически.

- Меню > "ЭКРАН" > "Объемность" > "Режим 3D" > "DLP-Link"

Изображение 3D от ПК или телеприставки

Не будет отображаться автоматически. В зависимости от 3D-контента изображение будет либо отображаться рядом, либо сверху и снизу. См. следующую таблицу.

SBS режим	SBS режим	Top and Bottom
		Top and Bottom

- Для изображений, отображаемых рядом, выберите пункт "SBS режим" в меню. Меню > "ЭКРАН" > "Объемность" > "Формат 3D" > "SBS режим".
 - Для изображений, показываемых сверху и снизу, выберите "сверху и снизу" в меню. Меню > "ЭКРАН" > "Объемность" > "Формат 3D" > "Top and Bottom".
- Если 3D-изображение выглядит искаженно, возможно, потребуется установить параметр "Инвер. 3D-синхр.". Включите этот параметр, если изображение выглядит необычно. Меню > "ЭКРАН" > "Объемность" > "Инвер. 3D-синхр." > "Вкл."

Примечание. Если входной видеосигнал поступает в формате 2D, выберите функцию "Формат 3D" и переключитесь в режим "Автоматический". При включении режима "SBS режим" видеоизображение в формате 2D отображается с искажениями. Снова установите значение "Автоматический", если 3D-сигнал с определенным разрешением поступает от ПК. Проверьте совместимость на странице 64.

ТЕХНИЧЕСКОЕ ОБСЛУЖИВАНИЕ

Замена лампы

Проектор автоматически определяет срок службы лампы. По истечении срока службы лампы на экран выводится предупреждающее сообщение.

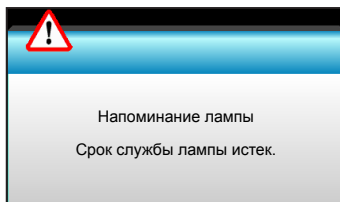

В случае появления этого сообщения как можно быстрее обратитесь к региональному посреднику или в сервисный центр для замены лампы. Перед заменой лампы необходимо охладить проектор в течение 30 минут и более.



Предупреждение: Если лампа подвешена к потолку, осторожно открывайте панель доступа к лампе. Если проектор закреплен под потолком, наденьте защитные очки при замене лампы. "Будьте осторожны, чтобы не допустить выпадения из проектора незакрепленных деталей."



Предупреждение: В отсеке для лампы высокая температура! Перед заменой лампы оставьте устройство охлаждаться !



Предупреждение: Во избежание риска получения травм не бросайте модуль лампы и не дотрагивайтесь до лампы. Лампа накаливания может разбиться и привести к травме.

ТЕХНИЧЕСКОЕ ОБСЛУЖИВАНИЕ

Замена лампы (продолжение)

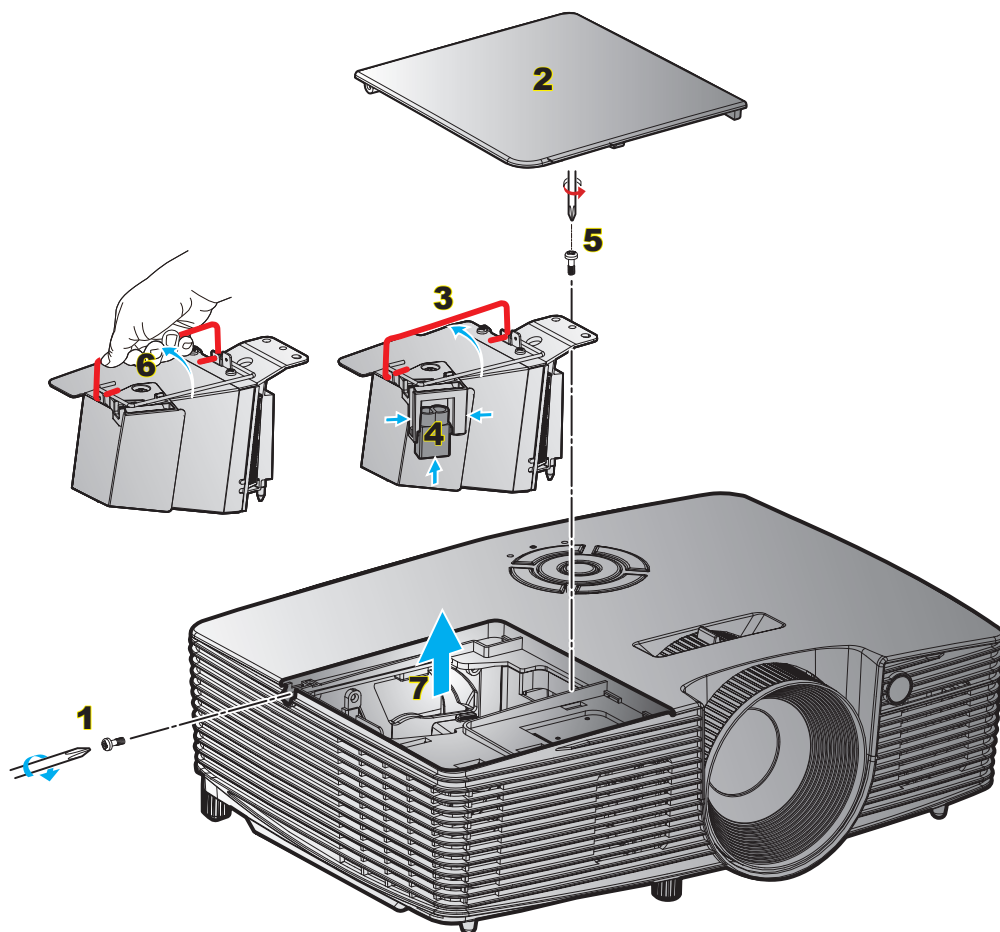

Процедура:

1. Для выключения проектора нажмите на кнопку "⏻" на пульте ДУ или клавиатуре проектора.
2. Дайте проектору остыть в течение не менее 30 минут.
3. Отсоедините шнур питания.
4. Отверните винт на крышке. **1**
5. Откройте крышку. **2**
6. Поднимите ручку лампы. **3**
7. Нажмите с обеих сторон, приподнимите и извлеките шнур лампы. **4**
8. Извлеките винт из модуля лампы. **5**
9. Поднимите ручку лампы **6** и аккуратно извлеките модуль лампы. **7**
10. Установка модуля лампы выполняется в обратном порядке.
11. Включите проектор и обнулите счетчик лампы.
12. Сброс лампы: (i) Нажмите на кнопку "Menu" → (ii) Выберите "ПАРАМЕТРЫ" → (iii) Выберите "Параметры лампы" → (iv) Выберите "Сброс лампы" → (v) Выберите "Да".

ТЕХНИЧЕСКОЕ ОБСЛУЖИВАНИЕ

Примечание.

- *Винт на крышке лампы и на лампе не вынимается.*
- *Проектор не включается, если крышка лампы не установлена на место.*
- *Не прикасайтесь к стеклянной колбе лампы. Жир на руках может привести к разрушению колбы лампы. Используйте сухую ткань для чистки модуля лампы, если к ней случайно прикоснулись.*

ТЕХНИЧЕСКОЕ ОБСЛУЖИВАНИЕ

Установка и очистка пылеулавливающего фильтра

Установка пылеулавливающего фильтра

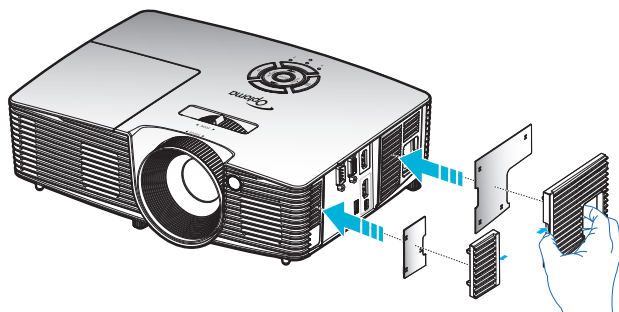

Примечание. Пылеулавливающие фильтры требуются/поставляются только в регионах с избыточным содержанием пыли в воздухе.

Очистка пылеулавливающего фильтра

Рекомендуется выполнять очистку пылеулавливающего фильтра через каждые три месяца. При эксплуатации проектора в помещениях с избыточным содержанием пыли очистку следует производить чаще.

Процедура:

1. Для выключения проектора нажмите на кнопку "⏻" на пульте ДУ или клавиатуре проектора.
2. Отсоедините шнур питания.
3. Аккуратно извлеките пылеулавливающий фильтр.
4. Очистите или замените пылеулавливающий фильтр.
5. Для выполнения установки пылеулавливающего фильтра выполняется в обратном порядке.

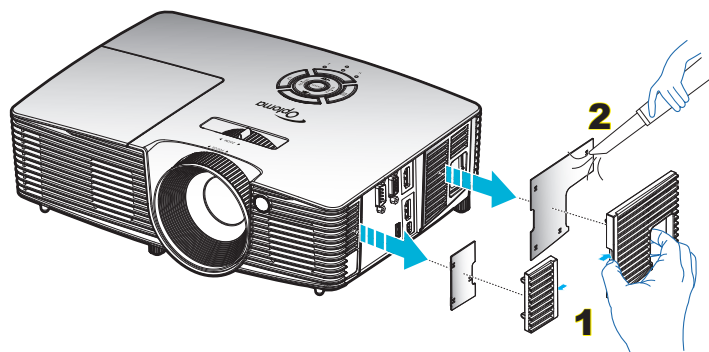

ДОПОЛНИТЕЛЬНАЯ ИНФОРМАЦИЯ

Совместимые разрешения

Совместимость с цифровыми стандартами:

В0/Установленная синхронизация	В0/Стандартная синхронизация	В0/Подробная синхронизация	В1/Видеорежим	В1/Подробная синхронизация
720 x 400 при частоте обновления 70 Гц	1280 x 720 при частоте обновления 60 Гц	Исходная синхронизация:	640 x 480p при частоте обновления 60 Гц	720 x 480p при частоте обновления 60 Гц
640 x 480 при частоте обновления 60 Гц	1280 x 800 при частоте обновления 60 Гц	1080P: 1920 x 1080 при частоте обновления 60 Гц	720 x 480p при частоте обновления 60 Гц	1280 x 720p при частоте обновления 60 Гц
640 x 480 при частоте обновления 67 Гц	1280 x 1024 при частоте обновления 60 Гц		1280 x 720p при частоте обновления 60 Гц	1366 x 768 при частоте обновления 60 Гц
640 x 480 при частоте обновления 72 Гц	1400 x 1050 при частоте обновления 60 Гц		1920 x 1080i при частоте обновления 60 Гц	1920 x 1080i при частоте обновления 50 Гц
640 x 480 при частоте обновления 75 Гц	1600 x 1200 при частоте обновления 60 Гц		720 (1440) x 480i при частоте обновления 60 Гц	1920 x 1080p при частоте обновления 60 Гц
800 x 600 при частоте обновления 56 Гц			1920 x 1080p при частоте обновления 60 Гц	
800 x 600 при частоте обновления 60 Гц	1440 x 900 при частоте обновления 60 Гц		720 x 576p при частоте обновления 50 Гц	
800 x 600 при частоте обновления 72 Гц	1280 x 720 при частоте обновления 120 Гц		1280 x 720p при частоте обновления 50 Гц	
800 x 600 при частоте обновления 75 Гц	1024 x 768 при частоте обновления 120 Гц		1920 x 1080i при частоте обновления 50 Гц	
832 x 624 при частоте обновления 75 Гц			720 (1440) x 576i при частоте обновления 50 Гц	
1024 x 768 при частоте обновления 60 Гц			1920 x 1080p при частоте обновления 50 Гц	
1024 x 768 при частоте обновления 70 Гц			1920 x 1080p при частоте обновления 24 Гц	
1024 x 768 при частоте обновления 75 Гц			1920 x 1080p при частоте обновления 30 Гц	
1280 x 1024 при частоте обновления 75 Гц				
1152 x 870 при частоте обновления 75 Гц				

Совместимость с аналоговыми стандартами:

В0/Установленная синхронизация	В0/Стандартная синхронизация	В0/Подробная синхронизация	В1/Видеорежим	В1/Подробная синхронизация
720 x 400 при частоте обновления 70 Гц	1080P:	1080P: 1920 x 1080 при частоте обновления 60 Гц		1366 x 768 при частоте обновления 60 Гц
640 x 480 при частоте обновления 60 Гц	1280 x 720 при частоте обновления 60 Гц			
640 x 480 при частоте обновления 67 Гц	1280 x 800 при частоте обновления 60 Гц			
640 x 480 при частоте обновления 72 Гц	1280 x 1024 при частоте обновления 60 Гц			
640 x 480 при частоте обновления 75 Гц	1400 x 1050 при частоте обновления 60 Гц			
800 x 600 при частоте обновления 56 Гц	1600 x 1200 при частоте обновления 60 Гц			
800 x 600 при частоте обновления 60 Гц	1440 x 900 при частоте обновления 60 Гц			
800 x 600 при частоте обновления 72 Гц	1280 x 720 при частоте обновления 120 Гц			
800 x 600 при частоте обновления 75 Гц	1024 x 768 при частоте обновления 120 Гц			
832 x 624 при частоте обновления 75 Гц				
1024 x 768 при частоте обновления 60 Гц				
1024 x 768 при частоте обновления 70 Гц				
1024 x 768 при частоте обновления 75 Гц				
1280 x 1024 при частоте обновления 75 Гц				
1152 x 870 при частоте обновления 75 Гц				

Совместимость с видеосигналом True 3D

Разрешение входного сигнала	HDMI 1.4a 3D Вход	Синхронизация входного сигнала		
		1280 x 720P при частоте обновления 50 Гц	Top-and-Bottom	
		1280 x 720P при частоте обновления 60 Гц	Top-and-Bottom	
		1280 x 720P при частоте обновления 50 Гц	Упаковка кадров	
		1280 x 720P при частоте обновления 60 Гц	Упаковка кадров	
		1920 x 1080i при частоте обновления 50 Гц	Side-by-Side (Half)	
		1920 x 1080i при частоте обновления 60 Гц	Side-by-Side (Half)	
		1920 x 1080P при частоте обновления 24 Гц	Top-and-Bottom	
		1920 x 1080P при частоте обновления 24 Гц	Упаковка кадров	
	HDMI 1.3	1920 x 1080i при частоте обновления 50 Гц	Side-by-Side (Half)	Режим SBS вкл.
		1920 x 1080i при частоте обновления 60 Гц		
		1280 x 720P при частоте обновления 50 Гц		
		1280 x 720P при частоте обновления 60 Гц		
		1920 x 1080i при частоте обновления 50 Гц	Top-and-Bottom	Режим TAB вкл.
		1920 x 1080i при частоте обновления 60 Гц		
		1280 x 720P при частоте обновления 50 Гц		
		1280 x 720P при частоте обновления 60 Гц		
		480i	HQFS	Для параметра "Формат 3D" установлено значение Frame Sequential.

Примечание.

- Если для входного 3D сигнала установлено разрешение 1080p при частоте обновления 24 Гц, DMD повторяется кратно режиму 3D.
- Поддерживается NVIDIA 3DTV Play при отсутствии патентных сборов со стороны Optoma, 1080i при 25 Гц и 720p при 50 Гц работают с частотой 100 Гц; остальные режимы 3D-синхронизации работают с частотой 120 Гц.
- 1080p при частоте 24 Гц работает с частотой 144 Гц.

ДОПОЛНИТЕЛЬНАЯ ИНФОРМАЦИЯ

Размер изображения и расстояние проецирования

(1080P)

Размер диагонали экрана с соотношением сторон 16:9	Размер экрана (Ш X В)				Расстояние проецирования (D)				Смещение	
	(м)		(в дюймах)		(м)		(в дюймах)			
	Ширина	Высота	Ширина	Высота	Широкий угол	Узкий угол	Широкий угол	Узкий угол	(м)	(в дюймах)
36	0,80	0,45	31,38	17,65	1,2	1,3	3,94	4,27	0,07	2,76
40	0,89	0,5	34,86	19,6	1,3	1,4	4,27	4,59	0,08	3,15
50	1,11	0,62	43,58	24,5	1,6	1,8	5,25	5,91	0,10	3,94
60	1,33	0,75	52,29	29,4	2,0	2,2	6,56	7,22	0,12	4,72
70	1,55	0,87	61,01	34,3	2,3	2,5	7,55	8,20	0,14	5,51
80	1,77	1	69,73	39,2	2,6	2,9	8,53	9,51	0,16	6,30
90	1,99	1,12	78,44	44,1	2,9	3,2	9,51	10,50	0,18	7,09
100	2,21	1,25	87,16	49	3,3	3,6	10,83	11,81	0,19	7,48
120	2,66	1,49	104,59	58,8	3,9	4,3	12,80	14,11	0,24	9,45
150	3,32	1,87	130,74	73,5	4,9	5,4	16,08	17,72	0,30	11,81
180	3,98	2,24	156,88	88,2	5,9	6,5	19,36	21,33	0,36	14,17
200	4,43	2,49	174,32	98,1	6,6	7,2	21,65	23,62	0,40	15,75
250	5,53	3,11	217,89	122,6	8,2	9,0	26,90	29,53	0,50	19,69
300	6,64	3,74	261,47	147,1	9,8	10,8	32,15	35,43	0,59	23,23

Примечание. Коэффициент увеличения: 1.1x.

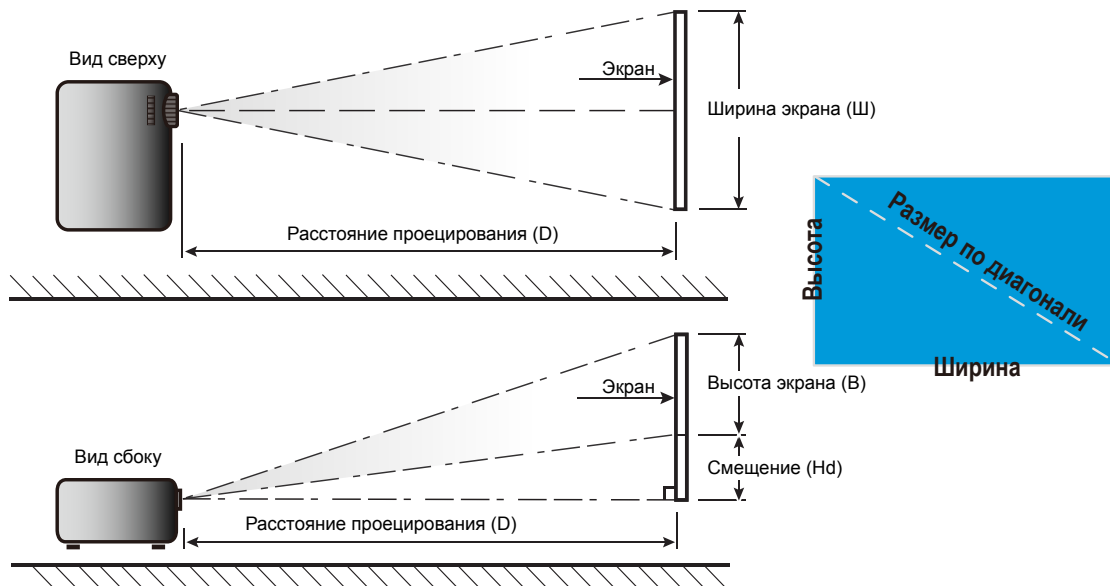

ДОПОЛНИТЕЛЬНАЯ ИНФОРМАЦИЯ

Размеры проектора и потолочная установка

1. Используйте потолочное крепление компании Optoma, чтобы избежать повреждений проектора.
2. Если используется крепление стороннего производителя, убедитесь, что винты для крепления проектора отвечают следующим требованиям:
 - Тип винта: M4*3
 - Минимальная длина винта: 10mm

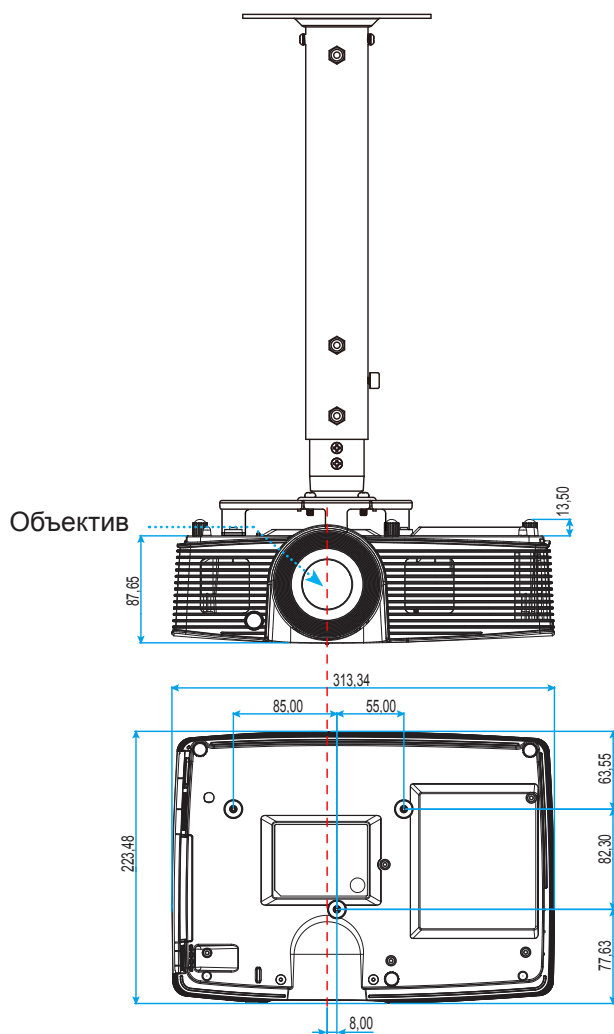

Единица измерения: мм

Примечание. Следует учитывать, что гарантия не распространяется на повреждения, вызванные неправильной установкой.



Предупреждение:

- В случае приобретения потолочного крепления стороннего производителя, убедитесь в том, что выбраны винты правильного размера. Размер винтов может меняться в зависимости от толщины монтажной пластины.
- Оставьте между потолком и проектором расстояние не менее 10 см.
- Не устанавливайте проектор рядом с источниками тепла.

ДОПОЛНИТЕЛЬНАЯ ИНФОРМАЦИЯ

Перечень функций протокола RS232

Скорость передачи: 9600

Биты данных: 8

Проверка на четность: Нет

Стоповые биты: 1

Управление потоком данных: Нет

UART16550 FIFO: Откл.

Ответ проектора (прошел): P

Ответ проектора (ошибка): F

XX=01-99, идентификатор проектора, XX=00 – для всех адаптеров проекторов

Примечание. После всех команд ASCII ставится символ <CR>, его шестнадцатеричный код в кодировке ASCII: 0D.

SEND to projector			
232 ASCII Code	HEX Code	Function	Description
~XX00 1	7E 30 30 30 20 31 0D	Power ON	
~XX00 0	7E 30 30 30 20 30 0D	Power OFF	(0/2 for backward compatible)
~XX00 1 ~nnnn	7E 30 30 30 20 31 20a0D	Power ON with Password	~nnnn = ~0000 (a=7E 30 30 30 30) ~9999 (a=7E 39 39 39 39)
~XX01 1	7E 30 30 30 31 20 31 0D	Resync	
~XX02 1	7E 30 30 30 32 20 31 0D	AV Mute	On
~XX02 0	7E 30 30 30 32 20 30 0D		Off (0/2 for backward compatible)
~XX03 1	7E 30 30 30 33 20 31 0D	Mute	On
~XX03 2	7E 30 30 30 33 20 30 0D		Off (0/2 for backward compatible)
~XX04 1	7E 30 30 30 34 20 31 0D	Freeze	
~XX04 0	7E 30 30 30 34 20 30 0D	Unfreeze	(0/2 for backward compatible)
~XX05 1	7E 30 30 30 35 20 31 0D	Zoom Plus	
~XX06 1	7E 30 30 30 36 20 31 0D	Zoom Minus	
~XX12 1	7E 30 30 31 32 20 31 0D	Direct Source Commands	HDMI1
~XX12 15	7E 30 30 31 32 20 31 35 0D		HDMI2
~XX12 5	7E 30 30 31 32 20 35 0D		VGA1
~XX12 8	7E 30 30 31 32 20 38 0D		VGA1 Component
~XX20 2	7E 30 30 32 30 20 32 0D		Bright
~XX20 3	7E 30 30 32 30 20 33 0D		Movie
~XX20 4	7E 30 30 32 30 20 34 0D		sRGB
~XX20 5	7E 30 30 32 30 20 35 0D		User
~XX20 7	7E 30 30 32 30 20 37 0D		Blackboard
~XX20 9	7E 30 30 32 30 20 39 0D		3D
~XX21 n	7E 30 30 32 31 20 a 0D	Brightness	n = -50 (a=2D 35 30) ~ 50 (a=35 30)
~XX22 n	7E 30 30 32 32 20 a 0D	Contrast	n = -50 (a=2D 35 30) ~ 50 (a=35 30)
~XX23 n	7E 30 30 32 33 20 a 0D	Sharpness	n = 1 (a=31) ~ 15 (a=31 35)
~XX24 n	7E 30 30 32 34 20 a 0D	Color Settings/White	Red n = -50 (a=2D 35 30) ~ 50 (a=35 30)
~XX25 n	7E 30 30 32 35 20 a 0D		Green n = -50 (a=2D 35 30) ~ 50 (a=35 30)
~XX26 n	7E 30 30 32 36 20 a 0D		Blue n = -50 (a=2D 35 30) ~ 50 (a=35 30) n = -50 (a=2D 35 30) ~ 50 (a=35 30)
~XX33 1	7E 30 30 33 33 20 31 0D		Reset
~XX34 n	7E 30 30 33 34 20 a 0D	BrilliantColor™	n = 1 (a=30) ~ 10 (a=31 30)
~XX35 1	7E 30 30 33 35 20 31 0D	Gamma	Film
~XX35 2	7E 30 30 33 35 20 32 0D		Video
~XX35 3	7E 30 30 33 35 20 33 0D		Graphics
~XX35 4	7E 30 30 33 35 20 34 0D		Standard
~XX36 1	7E 30 30 33 36 20 31 0D	Color Temp.	Warm
~XX36 2	7E 30 30 33 36 20 32 0D	Color Temp.	Medium
~XX36 3	7E 30 30 33 36 20 33 0D	Color Temp.	Cold(D83)
~XX37 1	7E 30 30 33 37 20 31 0D	Color Space	Auto
~XX37 2	7E 30 30 33 37 20 32 0D		RGB\ RGB(0-255)
~XX37 3	7E 30 30 33 37 20 33 0D		YUV
~XX37 4	7E 30 30 33 37 20 34 0D		RGB(16 - 235)
~XX73 n	7E 30 30 37 33 20 a 0D	Signal	Frequency n = -5 (a=2D 35) ~ 5 (a=35) By signal

ДОПОЛНИТЕЛЬНАЯ ИНФОРМАЦИЯ

232 ASCII Code	HEX Code	Function	Description
~XX91 n	7E 30 30 39 31 20 a 0D		Automatic n = 0 disable; n = 1 enable
~XX74 n	7E 30 30 37 34 20 a 0D		Phase n = 0 (a=30) ~ 31 (a=33 31) By signal
~XX75 n	7E 30 30 37 35 20 a 0D		H. Position n = -5 (a=2D 35) ~ 5 (a=35) By timing
~XX76 n	7E 30 30 37 36 20 a 0D		V. Position n = -5 (a=2D 35) ~ 5 (a=35) By timing
~XX45 n	7E 30 30 34 34 20 a 0D	Color (Saturation)	n = -50 (a=2D 35 30) ~ 50 (a=35 30)
~XX44 n	7E 30 30 34 35 20 a 0D	Tint	n = -50 (a=2D 35 30) ~ 50 (a=35 30)
~XX60 1	7E 30 30 36 30 20 31 0D	Format	4:3
~XX60 2	7E 30 30 36 30 20 32 0D		16:9
~XX60 5	7E 30 30 36 30 20 35 0D		LBX
~XX60 6	7E 30 30 36 30 20 36 0D		Native
~XX60 7	7E 30 30 36 30 20 37 0D		Auto
~XX61 n	7E 30 30 36 31 20 a 0D	Edge mask	n = 0 (a=30) ~ 10 (a=31 30)
~XX62 n	7E 30 30 36 32 20 a 0D	Zoom	n = -5 (a=2D 35) ~ 25 (a=32 35)
~XX63 n	7E 30 30 36 33 20 a 0D	H Image Shift	n = -100 (a=2D 31 30 30) ~ 100 (a=31 30 30)
~XX64 n	7E 30 30 36 34 20 a 0D	V Image Shift	n = -100 (a=2D 31 30 30) ~ 100 (a=31 30 30)
~XX66 n	7E 30 30 36 36 20 a 0D	V Keystone	n = -40 (a=2D 34 30) ~ 40 (a=34 30)
~XX230 0	7E 30 30 32 33 30 20 30 0D	3D Mode	OFF
~XX230 1	7E 30 30 32 33 30 20 31 0D	3D Mode	DLP-Link
~XX230 3	7E 30 30 32 33 30 20 33 0D	3D Mode	IR
~XX400 0	7E 30 30 34 30 30 20 30 0D	3D->2D	3D
~XX400 1	7E 30 30 34 30 30 20 31 0D		L
~XX400 2	7E 30 30 34 30 30 20 32 0D		R
~XX405 0	7E 30 30 34 30 35 20 30 0D	3D Format	Auto
~XX405 1	7E 30 30 34 30 35 20 31 0D		SBS
~XX405 2	7E 30 30 34 30 35 20 32 0D		Top and Bottom
~XX405 3	7E 30 30 34 30 35 20 33 0D		Frame sequential
~XX231 0	7E 30 30 32 33 31 20 30 0D	3D Sync Invert	On
~XX231 1	7E 30 30 32 33 31 20 31 0D	3D Sync Invert	Off
~XX70 1	7E 30 30 37 30 20 31 0D	Language	English
~XX70 2	7E 30 30 37 30 20 32 0D		German
~XX70 3	7E 30 30 37 30 20 33 0D		French
~XX70 4	7E 30 30 37 30 20 34 0D		Italian
~XX70 5	7E 30 30 37 30 20 35 0D		Spanish
~XX70 6	7E 30 30 37 30 20 36 0D		Portuguese
~XX70 7	7E 30 30 37 30 20 37 0D		Polish
~XX70 8	7E 30 30 37 30 20 38 0D		Dutch
~XX70 9	7E 30 30 37 30 20 39 0D		Swedish
~XX70 10	7E 30 30 37 30 20 31 30 0D		Norwegian/Danish
~XX70 11	7E 30 30 37 30 20 31 31 0D		Finnish
~XX70 12	7E 30 30 37 30 20 31 32 0D		Greek
~XX70 13	7E 30 30 37 30 20 31 33 0D		Traditional Chinese
~XX70 14	7E 30 30 37 30 20 31 34 0D		Simplified Chinese
~XX70 15	7E 30 30 37 30 20 31 35 0D		Japanese
~XX70 16	7E 30 30 37 30 20 31 36 0D		Korean
~XX70 17	7E 30 30 37 30 20 31 37 0D		Russian
~XX70 18	7E 30 30 37 30 20 31 38 0D		Hungarian
~XX70 19	7E 30 30 37 30 20 31 39 0D		Czechoslovak
~XX70 20	7E 30 30 37 30 20 32 30 0D		Arabic
~XX70 21	7E 30 30 37 30 20 32 31 0D		Thai
~XX70 22	7E 30 30 37 30 20 32 32 0D		Turkish
~XX70 23	7E 30 30 37 30 20 32 33 0D		Farsi
~XX70 25	7E 30 30 37 30 20 32 33 0D		Vietnamese
~XX70 26	7E 30 30 37 30 20 32 33 0D		Indonesian
~XX70 27	7E 30 30 37 30 20 32 33 0D		Romanian
~XX71 1	7E 30 30 37 31 20 31 0D	Projection	Front-Desktop
~XX71 2	7E 30 30 37 31 20 32 0D		Rear-Desktop
~XX71 3	7E 30 30 37 31 20 33 0D		Front-Ceiling
~XX71 4	7E 30 30 37 31 20 34 0D		Rear-Ceiling

ДОПОЛНИТЕЛЬНАЯ ИНФОРМАЦИЯ

232 ASCII Code	HEX Code	Function	Description
~XX72 1	7E 30 30 37 32 20 31 0D	Menu Location	Top Left
~XX72 2	7E 30 30 37 32 20 32 0D		Top Right
~XX72 3	7E 30 30 37 32 20 33 0D		Centre
~XX72 4	7E 30 30 37 32 20 34 0D		Bottom Left
~XX72 5	7E 30 30 37 32 20 35 0D		Bottom Right
~XX77 n	7E 30 30 37 37 20 aabbcc 0D	Security	Security Timer Month/Day/Hour n = mm/dd/hh mm= 00 (aa=30 30) ~ 12 (aa=31 32) dd = 00 (bb=30 30) ~ 30 (bb=33 30) hh= 00 (cc=30 30) ~ 24 (cc=32 34)
~XX78 1	7E 30 30 37 38 20 31 0D	Security Settings	Enable
~XX78 0	7E 30 30 37 38 20 32 20		Disable(0/2 for backward compatible)
~nnnn	a 0D		~nnnn = ~0000 (a=7E 30 30 30 30) ~9999 (a=7E 39 39 39 39)
~XX79 n	7E 30 30 37 39 20 a 0D	Projector ID	n = 00 (a=30 30) ~ 99 (a=39 39)
~XX80 1	7E 30 30 38 30 20 31 0D	Mute	On
~XX80 0	7E 30 30 38 30 20 30 0D		Off (0/2 for backward compatible)
~XX310 0	7E 30 30 33 31 30 20 30 0D	Internal Speaker	Off
~XX310 1	7E 30 30 33 31 30 20 31 0D		On
~XX81 n	7E 30 30 38 31 20 a 0D	Volume(Audio)	n = 0 (a=30) ~ 10 (a=31 30)
~XX82 1	7E 30 30 38 32 20 31 0D	Logo	Default
~XX82 3	7E 30 30 38 32 20 33 0D		Neutral
~XX100 1	7E 30 30 31 30 30 20 31 0D	Source Lock	On
~XX100 0	7E 30 30 31 30 30 20 30 0D		Off (0/2 for backward compatible)
~XX101 1	7E 30 30 31 30 31 20 31 0D	High Altitude	On
~XX101 0	7E 30 30 31 30 31 20 30 0D		Off (0/2 for backward compatible)
~XX102 1	7E 30 30 31 30 32 20 31 0D	Information Hide	On
~XX102 0	7E 30 30 31 30 32 20 30 0D		Off (0/2 for backward compatible)
~XX103 1	7E 30 30 31 30 33 20 31 0D	Keypad Lock	On
~XX103 0	7E 30 30 31 30 33 20 30 0D		Off (0/2 for backward compatible)
~XX195 0	7E 30 30 31 39 35 20 30 0D	Test Pattern	None
~XX195 1	7E 30 30 31 39 35 20 31 0D		Grid
~XX195 2	7E 30 30 31 39 35 20 32 0D		White Pattern
~XX111 1	7E 30 30 31 31 20 31 0D	IR Function	n=1 On
~XX111 0	7E 30 30 31 31 20 30 0D	IR Function	n=0 Off_All
~XX111 2	7E 30 30 31 31 20 32 0D	IR Function	n=2 Off_Front
~XX111 3	7E 30 30 31 31 20 33 0D	IR Function	n=3 Off_Top
~XX104 1	7E 30 30 31 30 34 20 31 0D	Background Color	Blue
~XX104 2	7E 30 30 31 30 34 20 32 0D		Black
~XX104 3	7E 30 30 31 30 34 20 33 0D		Red
~XX104 4	7E 30 30 31 30 34 20 34 0D		Green
~XX104 5	7E 30 30 31 30 34 20 35 0D		White
~XX105 1	7E 30 30 31 30 35 20 31 0D	Advanced	Direct Power On On
~XX105 0	7E 30 30 31 30 35 20 30 0D		Off (0/2 for backward compatible)
~XX106 n	7E 30 30 31 30 36 20 a 0D		Auto Power Off n = 0 (a=30) ~ 180 (a=31 38 30) (min)
~XX107 n	7E 30 30 31 30 37 20 a 0D		Sleep Timer (min) n = 0 (a=30) ~ 990 (a=39 39 39)
~XX115 1	7E 30 30 31 31 35 20 31 0D	Quick Resume	On
~XX115 0	7E 30 30 31 31 35 20 30 0D		Off (0/2 for backward compatible)
~XX114 1	7E 30 30 31 31 34 20 31 0D	Power Mode(Standby)	Eco.(≤0.5W)
~XX114 0	7E 30 30 31 31 34 20 30 0D		Active (0/2 for backward compatible)
~XX109 1	7E 30 30 31 30 39 20 31 0D	Lamp Reminder	On
~XX109 0	7E 30 30 31 30 39 20 30 0D		Off (0/2 for backward compatible)
~XX110 1	7E 30 30 31 31 30 20 31 0D	Brightness Mode	Bright
~XX110 2	7E 30 30 31 31 30 20 32 0D		Eco
~XX110 3	7E 30 30 31 31 30 20 33 0D		Eco+
~XX110 4	7E 30 30 31 31 30 20 34 0D		Dynamic

ДОПОЛНИТЕЛЬНАЯ ИНФОРМАЦИЯ

232 ASCII Code	HEX Code	Function	Description	
~XX111 1	7E 30 30 31 31 31 20 31 0D	Lamp Reset	Yes	
~XX111 0	7E 30 30 31 31 31 20 30 0D		No (0/2 for backward compatible)	
~XX322 0	7E 30 30 33 32 32 20 30 0D	Filter Reminder	Off	
~XX322 1	7E 30 30 33 32 32 20 31 0D		300 hrs	
~XX322 2	7E 30 30 33 32 32 20 32 0D		500 hrs	
~XX322 3	7E 30 30 33 32 32 20 33 0D		800 hrs	
~XX322 4	7E 30 30 33 32 32 20 34 0D		1000 hrs	
~XX323 1	7E 30 30 33 32 33 20 31 0D	Filter Reset	Yes	
~XX323 0	7E 30 30 33 32 33 20 30 0D		No	
~XX112 1	7E 30 30 31 31 32 20 31 0D	Reset	Yes	
~XX99 1	7E 30 30 39 39 20 31 0D	RS232 Alert Reset	Reset System Alert	
~XX210 n	7E 30 30 32 30 30 20 n 0D	Display message on the OSD	n: 1-30 characters	
SEND to emulate Remote				
~XX140 10	7E 30 30 31 34 30 20 31 30 0D	Up		
~XX140 11	7E 30 30 31 34 30 20 31 31 0D	Left		
~XX140 12	7E 30 30 31 34 30 20 31 32 0D	Enter (for projection MENU)		
~XX140 13	7E 30 30 31 34 30 20 31 33 0D	Right		
~XX140 14	7E 30 30 31 34 30 20 31 34 0D	Down		
~XX140 15	7E 30 30 31 34 30 20 31 35 0D	Keystone +		
~XX140 16	7E 30 30 31 34 30 20 31 36 0D	Keystone -		
~XX140 17	7E 30 30 31 34 30 20 31 37 0D	Volume -		
~XX140 18	7E 30 30 31 34 30 20 31 38 0D	Volume +		
~XX140 19	7E 30 30 31 34 30 20 31 39 0D	Brightness		
~XX140 20	7E 30 30 31 34 30 20 32 30 0D	Menu		
~XX140 21	7E 30 30 31 34 30 20 32 31 0D	Zoom		
~XX140 28	7E 30 30 31 34 30 20 32 38 0D	Contrast		
~XX140 47	7E 30 30 31 34 30 20 34 37 0D	Source		
SEND from projector automatically				
232 ASCII Code	HEX Code	Function	Projector Return	Description
when Standby/Cooling/Out of Range/Lamp fail/Fan Lock/Over Temperature/Lamp Hours Running Out/Cover Open			INFO n	n : 0/1/2/3/4/5/6/7/8 = Standby/Warming/Cooling/Out of Range/Lamp fail/Fan Lock/Over Temperature/Lamp Hours Running Out/Cover Open
READ from projector				
232 ASCII Code	HEX Code	Function	Projector Return	Description
~XX121 1	7E 30 30 31 32 31 20 31 0D	Input Source Commands	Okn	n = 0 None n = 2 VGA-1 n = 7 HDMI1 n = 8 HDMI2 n = 11 Component
~XX122 1	7E 30 30 31 32 32 20 31 0D	Software Version	OKddd	ddd: FW version

ДОПОЛНИТЕЛЬНАЯ ИНФОРМАЦИЯ

232 ASCII Code	HEX Code	Function	Projector Return	Description
~XX123 1	7E 30 30 31 32 33 20 31 0D	Display Mode	Okn	n = 0 None n = 1 Presentation n = 2 Bright/ n = 3 Movie n = 4 sRGB n = 5 User n = 7 Blackboard n = 9 3D
~XX124 1	7E 30 30 31 32 34 20 31 0D	Power State	OKn	n : 0/1 = Off/On
~XX125 1	7E 30 30 31 32 35 20 31 0D	Brightness	OKn	
~XX126 1	7E 30 30 31 32 36 20 31 0D	Contrast	OKn	
~XX127 1	7E 30 30 31 32 37 20 31 0D	Aspect Ratio	OKn	n = 1 4:3 n = 2 16:9 n = 5 LBX n = 6 Native n = 7 Auto
*16:9 or 16:10 depend on Screen Type setting				
~XX128 1	7E 30 30 31 32 38 20 31 0D	Color Temperature	Okn	n = 0 Warm n = 1 Medium n = 2 Cold
~XX129 1	7E 30 30 31 32 39 20 31 0D	Projection Mode	OKn	n = 0 Front-Desktop n = 1 Rear-Desktop n = 2 Front-Ceiling n = 3 Rear-Ceiling
~XX150 1	7E 30 30 31 35 30 20 31 1D	Information	OKabbbbccdddde	a : 0/1 = Off/On bbbb: LampHour cc: source = None/VGA1/VGA2/Video/S-Video/HDMI dddd: FW version e = Display mode e=0 None e=1 Presentation e=2 Bright e=3 Movie e=4 sRGB e=5 User e=6 Blackboard e=7 3D
~XX151 1	7E 30 30 31 35 31 20 31 0D	Model name	OKn	n:4= 1080p
~XX108 1	7E 30 30 31 30 38 20 31 0D	Lamp Hours	OKbbbb	bbbb: LampHour
~XX108 2	7E 30 30 31 30 38 20 32 0D	Cumulative Lamp Hours	OKbbbbbb	bbbbbb: (5 digits) Total Lamp Hours
~XX321 1	7E 30 30 33 32 31 20 31 0D	Filter Usage Hours	OKbbbb	bbbb: Filter Usage Hours

ДОПОЛНИТЕЛЬНАЯ ИНФОРМАЦИЯ

Коды ИК-пульта ДУ



Кнопка	Код кнопки	Определение кнопки	Описание
Power	81	Кнопка включения/выключения питания	Включение и выключение проектора.
Переключение	3E	Переключатель	Включение и выключение функций USB-мыши.
Пустой экран/без звука	8A		Скрытие/показ изображения на экране и выключение/включение звука.
Freeze	8B	Freeze	Остановка изображения на экране проектора.
Без звука	92		Мгновенное выключение и включение звука.
Щелчок левой кнопкой мыши	CB	L	Щелчок левой кнопкой мыши.
Щелчок правой кнопкой мыши	CC	R	Щелчок правой кнопкой мыши.
Четыренаправленные кнопки выбора	C6	Стрелка вверх	Используйте клавиши ▲ ▼ ◀ ▶, чтобы выбрать требуемые элементы или внести изменения.
	C8	Стрелка влево	
	C9	Стрелка вправо	
	C7	Стрелка вниз	

ДОПОЛНИТЕЛЬНАЯ ИНФОРМАЦИЯ

Кнопка		Код кнопки	Определение кнопки	Описание
Enter		C5	Enter	Подтвердите ваш выбор позиции.
		CA	Enter	
Page -		C2	Page -	Перемещение вниз на одну страницу.
Laser		Нет	Laser	Использование лазерного указателя.
Page +		C1	Page +	Перемещение вверх на одну страницу.
Keystone		85	Keystone+	Устранение искажений изображения, вызванных наклоном проектора.
		84	Keystone-	
Volume		8C	Громк. +	Регулировка (увеличение/уменьшение) уровня громкости.
		8F	Громк. -	
Формат изображения / 1		98	/ 1	<ul style="list-style-type: none"> Кнопка служит для изменения соотношения сторон проецируемого изображения. Использование клавиши цифровой клавиатуры - "1".
Menu / 2		88	Menu / 2	<ul style="list-style-type: none"> Отображение или скрытие экранных меню проектора. Использование клавиши цифровой клавиатуры - "2".
3D / 3		93	Объемность / 3	<ul style="list-style-type: none"> Выбор вручную режима 3D, соответствующего вашему 3D контенту. Использование клавиши цифровой клавиатуры - "3".
HDMI / 4		86	HDMI / 4	<ul style="list-style-type: none"> Выбор источника HDMI сигнала. Использование клавиши цифровой клавиатуры - "4".
VGA / 5		D0	VGA / 5	<ul style="list-style-type: none"> Выбор источника VGA сигнала. Использование клавиши цифровой клавиатуры - "5".
Video / 6		D1	Video / 6	<ul style="list-style-type: none"> Выбор источника композитного видеосигнала. Использование клавиши цифровой клавиатуры - "6".
User 1 / 7; User 2 / 8; User 3 / 9		D2	Настр. польз.1 / 7	<ul style="list-style-type: none"> Назначаемые пользователем клавиши. Для настройки см. на стр. 54. Использование клавиш цифровой клавиатуры "7", "8" и "9", соответственно.
		D3	Настр. польз.2 / 8	
		D4	Настр. польз.3 / 9	
Source		C3	Source	Выбор источника входного сигнала.
Режимы яркости / 0		96	/ 0	<ul style="list-style-type: none"> Автоматическая настройка яркости изображения для достижения оптимальной контрастности. Использование цифры клавиатуры - "0".
Re-Sync		C4	Re-Sync	Автоматическая синхронизация проектора с источником входного сигнала.

ДОПОЛНИТЕЛЬНАЯ ИНФОРМАЦИЯ

Использование кнопки СПРАВКА

Функция СПРАВКА облегчает настройку и эксплуатацию. Чтобы открыть меню справки, нажмите на кнопку "?" на клавиатуре проектора.

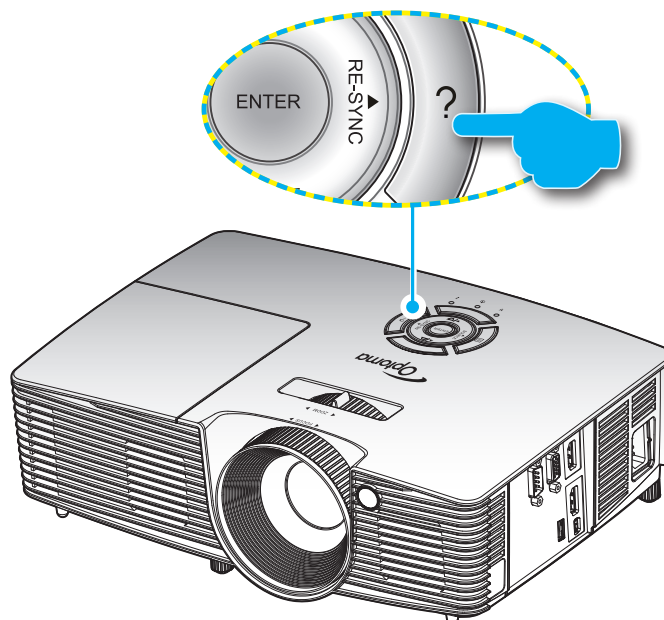

- Кнопка **Справка** работает только при отсутствии источника входного сигнала.

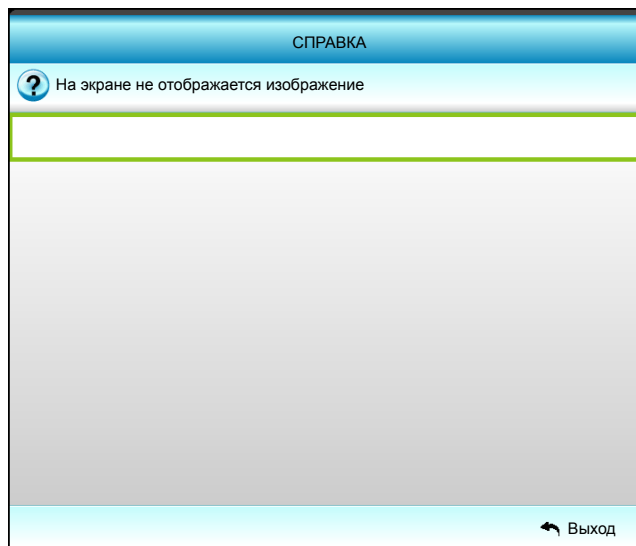

ДОПОЛНИТЕЛЬНАЯ ИНФОРМАЦИЯ

СПРАВКА

 На экране не отображается изображение

- ▶ Убедитесь, что все кабели и электропитание надлежащим образом и надежно подключены, как описано в разделе "Установка" руководства пользователя.
- ▶ Убедитесь, что контакты разъемов не согнуты и не сломаны.
- ▶ Убедитесь, что не включена функция [Выкл. AV] (Отключение звука и изображения).

[ДАЛЕЕ]

 Выход

СПРАВКА

 На экране не отображается изображение

- ▶ При использовании ноутбука:
 1. Выполните указанные выше шаги по настройке разрешения компьютера.
 2. Нажмите клавишу переключения режима отображения. Например: [Fn]+[F4]





Acer → [Fn]+[F5]	IBM/Lenovo → [Fn]+[F7]
Asus → [Fn]+[F8]	HP/Compaq → [Fn]+[F4]
Dell → [Fn]+[F8]	NEC → [Fn]+[F3]
Gateway → [Fn]+[F4]	Toshiba → [Fn]+[F5]

Mac Apple:
Параметры системы -> ЭКРАН -> Компоновка -> Зеркальное отображение

[НАЗАД]

 Выход

СПРАВКА

-  Стороны изображения перекошены.
-  Изображение слишком маленькое или слишком большое.
-  Изображение нестабильное или мигает.
-  Звук отсутствует, или слишком низкая громкость.

 Выход

ДОПОЛНИТЕЛЬНАЯ ИНФОРМАЦИЯ

СПРАВКА

 Стороны изображения перекошены.

- ▶ По возможности установите проектора по центру относительно экрана и под ним.
- ▶ Нажимайте кнопку [[Трапеция + / -] на пульте ДУ, пока стороны не выровняются по вертикали.

[Трапеция + / -]

 Выход

СПРАВКА

 Изображение слишком маленькое или слишком большое.

- ▶ Отрегулируйте колесо изменения фокусного расстояния на верхней панели проектора.
- ▶ Переместите проектор ближе или дальше от экрана.
- ▶ Нажмите кнопку [MENU] на пульте ДУ или на проекторе, перейдите к пункту "ЭКРАН | Формат" и попробуйте использовать различные настройки.

[ЭКРАН | Формат]

 Выход

СПРАВКА

 Звук отсутствует, или слишком низкая громкость.

 Проверьте, не установлена ли минимальная громкость.

- ▶ Увеличьте громкость.

 Проверьте, правильно ли подсоединен к проектору кабель.

- ▶ Проверьте соединение кабеля и правильность подключения кабеля к проектору от источника сигнала.

[Громк.]

 Выход

ДОПОЛНИТЕЛЬНАЯ ИНФОРМАЦИЯ

СПРАВКА

 Изображение нестабильное или мигает.

- ▶ Используйте настройку [Фаза / Частота] для исправления изображения.
- ▶ Измените настройки цветов на компьютере.

[Фаза]

[Частота]

 Выход

ДОПОЛНИТЕЛЬНАЯ ИНФОРМАЦИЯ

Устранение неисправностей

При возникновении неисправностей устройства ознакомьтесь с приведенной ниже информацией. Если проблему устранить не удалось, следует обратиться к продавцу или в сервисный центр.

Проблемы с изображением

- ❓ *На экране не отображается изображение*
 - Убедитесь, что кабель и подключение к электросети выполнено так, как описано в разделе "Установка".
 - Убедитесь, что контакты разъемов не согнуты и не сломаны.
 - Убедитесь, что лампа проектора надежно установлена. Смотрите раздел "Замена лампы".
 - Проверьте, не включена ли функция "Выкл. AV".

- ❓ *Изображение расфокусировано*
 - Используйте регулятор фокусировки на объективе проектора.
 - Убедитесь, что экран проектора находится на нужном расстоянии от проектора. (см. стр. 65).

- ❓ *Изображение растягивается во время отображения DVD 16:9.*
 - При просмотре анаморфотного DVD или DVD формата 16:9 наилучшее качество изображения будет достигнуто в режиме проектора 16:9 (со стороны проектора).
 - При просмотре DVD формата LBX необходимо установить формат LBX в экранном меню проектора.
 - При просмотре DVD формата 4:3 необходимо установить формат 4:3 в экранном меню проектора.
 - Установите формат отображения на DVD-проигрывателе: 16:9 (широкоэкранный) формат изображения.

- ❓ *Изображение слишком маленькое или слишком большое.*
 - Отрегулируйте рычаг изменения фокусного расстояния на верхней панели проектора.
 - Переместите проектор ближе или дальше от экрана.
 - Нажмите на кнопку "Menu" на панели управления проектора, перейдите в меню "ЭКРАН-->Формат". Попробуйте установить разные настройки.

- ❓ *Стороны изображения перекошены.*
 - По возможности установите проектор так, чтобы он центрировался на экране и под ним.
 - Для изменения параметров используется функция "ЭКРАН-->В. трапеция" экранного меню.

- ❓ *Изображение перевернуто*
 - Выберите пункт "НАСТР.-->Проекция" в экранном меню и измените направление проецирования.

ДОПОЛНИТЕЛЬНАЯ ИНФОРМАЦИЯ

- ❓ *Смазанное двойное изображение*
 - Для устранения размытого двойного 2D-изображения нажмите на кнопку "Объемность" и установите значение "Выкл."
- ❓ *Два изображения, расположенные рядом*
 - Если входной сигнал поступает в формате HDMI 1.3 2D 1080i side-by-side, нажмите на кнопку "Объемность" и установите режим "SBS режим".
- ❓ *Изображение не отображается в формате 3D*
 - Убедитесь, что батарея 3D-очков не разряжена.
 - Убедитесь, что 3D-очки включены.
 - Если входной сигнал поступает в формате HDMI 1.3 2D (1080i side-by-side half), нажмите на кнопку "Объемность" и установите режим "SBS режим".

Другие проблемы

- ❓ *Проектор перестает реагировать на все команды*
 - По возможности, выключите проектор, затем отсоедините кабель питания и подождите, по крайней мере, 20 секунд перед повторным включением питания.
- ❓ *Лампа перегорает или издает щелчки*
 - Когда истекает срок действия лампы, она перегорает и издает громкий звук, похожий на лопание. В этом случае проектор не включится, пока модуль лампы не будет заменен. Чтобы заменить лампу, следуйте указаниям в разделе "Замена лампы" на страницах 59-61.

Проблемы с пультом дистанционного управления

- ❓ *Если пульт дистанционного управления не работает*
 - Убедитесь, что пульт ДУ действует под углом $\pm 15^\circ$ как по горизонтали, так и по вертикали от ИК-приемников на проекторе.
 - Проверьте, нет ли между пультом дистанционного управления и проектором препятствий. Подойдите на расстояние до 5 м (16 футов) от проектора.
 - Проверьте правильность установки батарей.
 - Замените отработанные батареи.

ДОПОЛНИТЕЛЬНАЯ ИНФОРМАЦИЯ





















Предупреждающий индикатор

Если загораются или мигают предупреждающие индикаторы (см. ниже), проектор автоматически отключается:

- Индикатор "Лампа" загорается красным цветом, а индикатор "Вкл./Ожидание" мигает желтым цветом.
- Индикатор "Температура" загорается красным цветом, а индикатор "Вкл./Ожидание" мигает желтым цветом. Это указывает на перегрев проектора. В нормальных условиях проектор можно снова включить.
- Индикатор "Температура" мигает красным цветом, а индикатор "Вкл./Ожидание" мигает желтым цветом.

Выньте сетевой шнур из проектора, выждите 30 секунд и повторите попытку. Если предупреждающий индикатор загорается или начинает мигать снова, обратитесь за помощью в ближайший сервисный центр.

Расшифровка показаний светодиодов

Описание	 	 	 	 
	Индикатор питания/ режима ожидания (Красный)	Индикатор питания/ режима ожидания (Зеленый или синий)	Индикатор температуры (Красный)	Индикатор лампы (Красный)
Состояние ожидания (шнур питания)	Горит постоянно			
Включение (прогрев)		Мигает (0,5 с не горит / 0,5 с горит)		
Питание включено, лампа горит		Горит постоянно		
Питание выключено (охлаждение)		Мигает (0,5 с не горит / 0,5 с светится). Снова светится красным, когда охлаждающий вентилятор выключен.		
Quick Resume (100 с)		Мигает (0,25 с не горит / 0,25 с светится)		
Ошибка (перегрев)	Мигает			
Ошибка (Сбой вентилятора)	Мигает		Мигает	
Ошибка (Сбой лампы)	Мигает			

ДОПОЛНИТЕЛЬНАЯ ИНФОРМАЦИЯ

- Питание выключено:

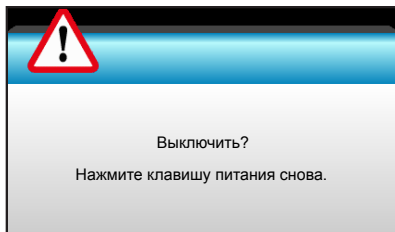

- Предупреждение о замене лампы:

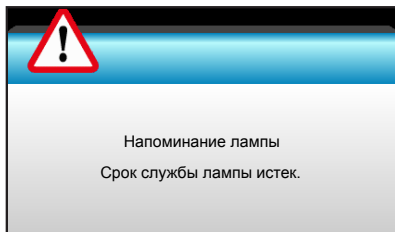

- Предупреждение о температуре:

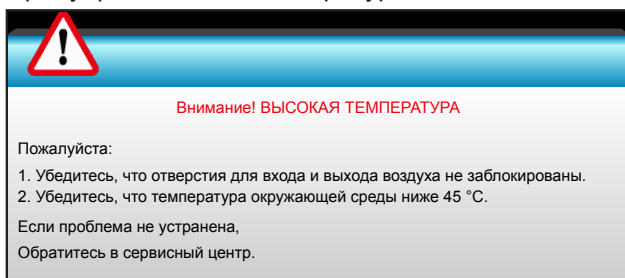

- Предупреждение о неисправности вентилятора:

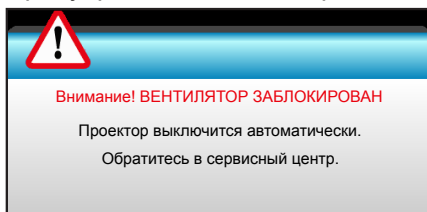

- Режим не поддерживается:



- Ошибка калибровки!

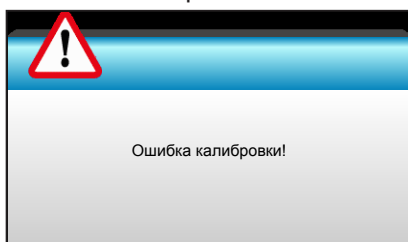

- Предупреждение о выключении питания:

ДОПОЛНИТЕЛЬНАЯ ИНФОРМАЦИЯ

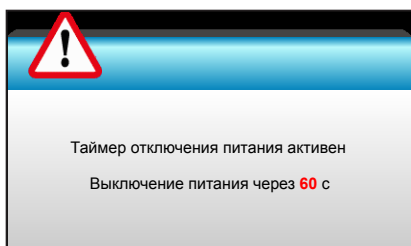

- Сигнал защитного таймера:

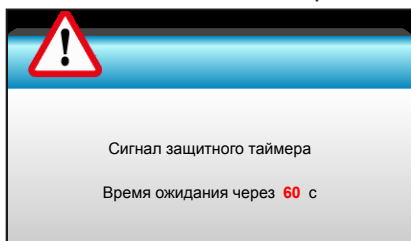

ДОПОЛНИТЕЛЬНАЯ ИНФОРМАЦИЯ

Технические характеристики

Оптические характеристики	Описание
Максимальное разрешение	- Видеосинхронизация максимум до 1080p - Графика до WUXGA при частоте обновления 60 Гц
Объектив	- Ручной масштаб и ручная фокусировка
Лампа	- Режим ECO < = 0,5 Вт при ~110/220 В переменного тока - Активный режим (>0,5 Вт) при ~110/220 В переменного тока
Размер изображения (по диагонали)	- 41,8~305 дюймов (с ME travel) - 41,8~305 дюймов (диапазон фокусировки с оптимизированным для 60 дюймов размером изображения)
Расстояние проецирования	- 1,5~10 м (с ME travel) - 1,5~10 м (диапазон фокусировки с оптимизированным для 60 дюймов размером изображения)

Электрические характеристики	Описание
Входы	Разъем VGA-IN / YPbPr, разъем HDMI 1/MHL, разъем HDMI 2
Выходы	Выходной разъем питания USB (1,5 А)
Сервисный порт	Разъем RS-232, разъем Мышь/Обслуживание
Цветовоспроизведение	1073,4 миллионов цветов
Частота развертки	- Частота горизонтальной развертки: 15,375~91,146 кГц - Частота кадров: 24~ 85 Гц (120 Гц для проектора с функцией 3D)
Встроенный громкоговоритель	Да, 10 Вт
Требуемое напряжение	100 - 240 В переменного тока, 50/60 Гц
Входной ток	2,5-1,0 А

Механические характеристики	Описание
Ориентация установки	Перед экраном на столе; за экраном на столе; перед экраном на потолке; за экраном на потолке
Габаритные размеры	314,3 мм (Ш) x 223,6 (Г) x 88,2 мм (В)
Вес	2,5 kg
Условия окружающей среды	Рабочая: от 5° до 40°С в режиме яркости и режиме ECO при влажности от 10% до 85% (без конденсации)

Примечание. Все технические характеристики подлежат изменению без уведомления.



ДОПОЛНИТЕЛЬНАЯ ИНФОРМАЦИЯ

Офисы Optoma

Для обслуживания или поддержки обращайтесь в ближайший офис.



США

3178 Laurelview Ct.
Fremont, CA 94538, USA
www.optomausa.com

 888-289-6786
 510-897-8601
 services@optoma.com



Канада

3178 Laurelview Ct.
Fremont, CA 94538, USA
www.optomausa.com

 888-289-6786
 510-897-8601
 services@optoma.com



Латинская Америка

3178 Laurelview Ct.
Fremont, CA 94538, USA
www.optomausa.com

 888-289-6786
 510-897-8601
 services@optoma.com



Европа

42 Caxton Way, The Watford Business Park
Watford, Hertfordshire,
WD18 8QZ, UK
www.optoma.eu
Сервисный центр, тел.:
+44 (0)1923 691865

 +44 (0) 1923 691 800
 +44 (0) 1923 691 888
 service@tsc-europe.com



Benelux BV

Randstad 22-123
1316 BW Almere
The Netherlands
www.optoma.nl

 +31 (0) 36 820 0252
 +31 (0) 36 548 9052



Франция

Bâtiment E
81-83 avenue Edouard Vaillant
92100 Boulogne Billancourt, France

 +33 1 41 46 12 20
 +33 1 41 46 94 35
 savoptoma@optoma.fr



Испания

C/ José Hierro, 36 Of. 1C
28522 Rivas VaciaMadrid,
Spain

 +34 91 499 06 06
 +34 91 670 08 32



Германия

Wiesenstrasse 21 W
D40549 Düsseldorf,
Germany

 +49 (0) 211 506 6670
 +49 (0) 211 506 66799
 info@optoma.de

Скандинавия



Lerpeveien 25
3040 Drammen
Norway

 +47 32 98 89 90
 +47 32 98 89 99
 info@optoma.no

PO.BOX 9515
3038 Drammen
Norway

Корея

WOOMI TECH.CO.,LTD.
4F, Minu Bldg.33-14, Kangnam-Ku,
Seoul,135-815, KOREA
korea.optoma.com

 +82+2+34430004
 +82+2+34430005



Япония

東京都足立区綾瀬3-25-18
株式会社オーエス
コンタクトセンター:0120-380-495

 info@os-worldwide.com
www.os-worldwide.com



Тайвань

12F., No.213, Sec. 3, Beixin Rd.,
Xindian Dist., New Taipei City 231,
Taiwan, R.O.C.
www.optoma.com.tw

 +886-2-8911-8600
 +886-2-8911-6550
 services@optoma.com.tw
asia.optoma.com



Гонконг

Unit A, 27/F Dragon Centre,
79 Wing Hong Street,
Cheung Sha Wan,
Kowloon, Hong Kong

 +852-2396-8968
 +852-2370-1222
www.optoma.com.hk

Китай

5F, No. 1205, Kaixuan Rd.,
Changning District
Shanghai, 200052, China

 +86-21-62947376
 +86-21-62947375
www.optoma.com.cn

