

Pioneer

Operating Instructions | Mode d'emploi | Bedienungsanleitung |
Istruzioni per l'uso | Handleiding | Manual de instrucciones |
Инструкции по эксплуатации



MO04



Made for

 iPod  iPhone  iPad

Super Audio CD Player | Lecteur Super Audio CD |
Super Audio CD-Spieler | Lettore CD Super Audio |
Super-Audio CD-speler | Reprodutor de Super Audio CD |
Плеер Super Audio CD дисков

PD-30-K/S

PD-10-K/S

Благодарим вас за покупку этого изделия марки Pioneer.

Полностью прочтите настоящие инструкции по эксплуатации, чтобы знать, как правильно обращаться с этой моделью. Прочитав инструкции, сохраните их в надежном месте для использования в будущем.

ВАЖНО



Символ молнии, заключенный в равносторонний треугольник, используется для предупреждения пользователя об «опасном напряжении» внутри корпуса изделия, которое может быть достаточно высоким и стать причиной поражения людей электрическим током.

CAUTION

RISK OF ELECTRIC SHOCK
DO NOT OPEN

ВНИМАНИЕ:

ВО ИЗБЕЖАНИЕ ПОРАЖЕНИЯ ЭЛЕКТРИЧЕСКИМ ТОКОМ НЕ СНИМАЙТЕ КРЫШКУ (ИЛИ ЗАДНЮЮ СТЕНКУ). ВНУТРИ НЕ СОДЕРЖАТСЯ ДЕАТЛИ, ПРЕДНАЗНАЧЕННЫЕ ДЛЯ РЕМОНТА ПОЛЬЗОВАТЕЛЕМ. ДЛЯ ОБСЛУЖИВАНИЯ ОБРАТИТЕСЬ К КВАЛИФИЦИРОВАННОМУ СОТРУДНИКУ СЕРВИСНОЙ СЛУЖБЫ.



Восклицательный знак, заключенный в равносторонний треугольник, используется для предупреждения пользователя о наличии в литературе, поставляемой в комплекте с изделием, важных указаний по работе с ним и обслуживанию.

D3-4-2-1-1_A1_Ru

Информация для пользователей по сбору и утилизации бывшего в эксплуатации оборудования и отработавших элементов питания

Обозначение
для оборудования



Эти обозначения на продукции, упаковке, и/или сопроводительных документах означают, что бывшая в эксплуатации электротехническая и электронная продукция и отработанные элементы питания не должны выбрасываться вместе с обычным бытовым мусором.

Для того чтобы данная бывшая в употреблении продукция и отработанные элементы питания были соответствующим образом обработаны, утилизированы и переработаны, пожалуйста, передайте их в соответствующий пункт сбора использованных электронных изделий в соответствии с местным законодательством.

Обозначения
для элементов питания

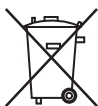

Утилизируя данные устройства и элементы питания правильно, Вы помогаете сохранить ценные ресурсы и предотвратить возможные негативные последствия для здоровья людей и окружающей среды, которые могут возникнуть в результате несоответствующего удаления отходов.

Для получения дополнительной информации о правильных способах сбора и утилизации отработавшего оборудования и использованных элементов питания обращайтесь в соответствующие местные органы самоуправления, в центры утилизации отходов или по месту покупки данного изделия.

Данные обозначения утверждены только для Европейского Союза.

Для стран, которые не входят в состав Европейского Союза:

Если Вы желаете утилизировать данные изделия, обратитесь в соответствующие местные учреждения или к дилерам для получения информации о правильных способах утилизации.

K058a_A1_Ru

ПРЕДУПРЕЖДЕНИЕ

Данное оборудование не является водонепроницаемым. Во избежание пожара или поражения электрическим током не помещайте рядом с оборудованием емкости с жидкостями (например, вазы, цветочные горшки) и не допускайте попадания на него капель, брызг, дождя или влаги.

D3-4-2-1-3_A1_Ru

ПРЕДУПРЕЖДЕНИЕ

Перед первым включением оборудования внимательно прочтите следующий раздел.
Напряжение в электросети может быть разным в различных странах и регионах. Убедитесь, что сетевое напряжение в местности, где будет использоваться данное устройство, соответствует требуемому напряжению (например, 230 В или 120 В), указанному на задней панели.

D3-4-2-1-4*_A1_Ru

ОБЯЗАТЕЛЬНАЯ ВЕНТИЛЯЦИЯ

При установке устройства обеспечьте достаточное пространство для вентиляции во избежание повышения температуры внутри устройства (не менее 10 см сверху, 10 см сзади и по 10 см слева и справа).

ПРЕДУПРЕЖДЕНИЕ

В корпусе устройства имеются щели и отверстия для вентиляции, обеспечивающие надежную работу изделия и защищающие его от перегрева. Во избежание пожара эти отверстия ни в коем случае не следует закрывать или заслонять другими предметами (газетами, скатертями и шторами) или устанавливать оборудование на толстом ковре или постели.

D3-4-2-1-7b*_A1_Ru

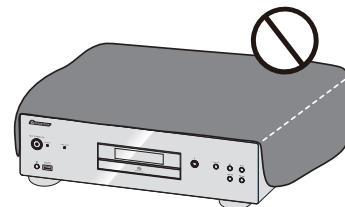

Условия эксплуатации

Изделие эксплуатируется при следующих температуре и влажности:

+5 °C до +35 °C; влажность менее 85 % (не заслоняйте охлаждающие вентиляторы)

Не устанавливайте изделие в плохо проветриваемом помещении или в месте с высокой влажностью, открытом для прямого солнечного света (или сильного искусственного света).

D3-4-2-1-7c*_A1_Ru

Если вилка шнура питания изделия не соответствует имеющейся электророзетке, вилку следует заменить на подходящую к розетке. Замена и установка вилки должны производиться только квалифицированным техником. Отсоединенная от кабеля вилка, подключенная к розетке, может вызвать тяжелое поражение электрическим током. После удаления вилки утилизируйте ее должным образом. Оборудование следует отключать от электросети, извлекая вилку кабеля питания из розетки, если оно не будет использоваться в течение долгого времени (например, если вы уезжаете в отпуск).

D3-4-2-2-1a_A1_Ru

ВНИМАНИЕ

Выключатель ϕ /I STANDBY/ON данного устройства не полностью отключает его от электросети. Чтобы полностью отключить питание устройства, вытащите вилку кабеля питания из электророзетки. Поэтому устройство следует устанавливать так, чтобы вилку кабеля питания можно было легко вытащить из розетки в чрезвычайных обстоятельствах. Во избежание пожара следует извлекать вилку кабеля питания из розетки, если устройство не будет использоваться в течение долгого времени (например, если вы уезжаете в отпуск).

D3-4-2-2-2a*_A1_Ru

Данное изделие предназначено для использования в общих хозяйственных целях. В случае возникновения любой неисправности, связанной с использованием в других, нежели хозяйственных целях (таких, как длительное использование в коммерческих целях в ресторане или в автомобиле, или на корабле) и требующей ремонта, такой ремонт осуществляется за плату, даже в течение гарантийного срока.

K041_A1_Ru

МЕРЫ ПРЕДОСТОРОЖНОСТИ ПРИ ОБРАЩЕНИИ С СЕТЕВЫМ ШНУРОМ

Держите сетевой шнур за вилку. Не вытаскивайте вилку, взявшись за шнур, и никогда не касайтесь сетевого шнура, если Ваши руки влажные, так как это может привести к короткому замыканию или поражению электрическим током. Не ставьте аппарат, предметы мебели и т.д. на сетевой шнур, не зажимайте его. Не завязывайте узлов на шнуре и не связывайте его с другими шнурами. Сетевые шнуры должны лежать так, чтобы на них нельзя было наступить. Поврежденный сетевой шнур может стать причиной возникновения пожара или поразить Вас электрическим током. Время от времени проверяйте сетевой шнур. В случае обнаружения повреждения обратитесь за заменой в ближайший официальный сервисный центр фирмы PIONEER или к Вашему дилеру.

S002*_A1_Ru

ПРЕДУПРЕЖДЕНИЕ

Во избежание пожара не приближайте к оборудованию источники открытого огня (например, зажженные свечи).

D3-4-2-1-7a_A1_Ru

ВНИМАНИЕ

Данное изделие является лазерным изделием класса 1 согласно классификации по Безопасности лазерных изделий, IEC 60825-1:2007.

ЛАЗЕРНЫЙ ПРОДУКТ КЛАСС 1

D58-5-2-2a_A1_Ru

Содержание

01 Подготовка к использованию

Совместимость формата воспроизведения "диск/контент"	4
Комплектация	4
Установка батареек в пульт ДУ	4
Использование пульта дистанционного управления ...	4

02 Подключение

Подключение выходного аналогового аудиосигнала	5
Подключение выходного цифрового аудиосигнала	5
Использование дистанционного управления другими устройствами Pioneer (только для модели PD-30)	5
Подключение	5

03 Органы управления и индикации

Пульт ДУ	6
Задняя панель	6
Передняя панель	7
Дисплей передней панели	7

04 Воспроизведение

Воспроизведение дисков	8
Переход в режим ожидания	8
Прямая/обратная перемотка	8
Функция пропуска	8
Прямой поиск (выбор конкретной записи для воспроизведения)	8
Повторное воспроизведение	8
Режим воспроизведения в случайном порядке	8
Воспроизведение по программе (воспроизведение записей в заданном порядке)	8
Просмотр информации диска	8
Воспроизведение с iPod/iPhone/iPad (только для модели PD-30)	9
Поддерживаемые модели iPod/iPhone/iPad	9
Воспроизведение с iPod/iPhone/iPad	9
Воспроизведение файлов, сохраненных на USB-накопителях	10

05 Использование дополнительных функций

Воспроизведение с высокой точностью звучания ...	11
Sound Retriever	11
Pure Audio	11
Изменение зоны воспроизведения (слоя) SACD/CD ...	11
Регулировка общей яркости дисплея	11
Автоматическое выключение (автоматический переход в режим ожидания)	11
Функции воспроизведения	11

06 Дополнительная информация

Воспроизводимые диски	12
Воспроизводимые форматы файлов	12
Меры предосторожности при использовании	13
Устранение неполадок	14
Технические характеристики	15

Глава 1:

Подготовка к использованию

Совместимость формата воспроизведения “диск/контент”

Диски, воспроизводимые данным плеером приведены ниже.

- SACD (Super Audio CD)* (только 2-канальные)
- CD
- DSD-диск

* “Super Audio CD” является зарегистрированной торговой маркой.

 **Примечание**

- Данное устройство не позволяет воспроизводить многоканальные SACD-диски.
- Разъемы **DIGITAL OUT** данного устройства не позволяют выводить звук с дисков SACD и DSD или с устройств iPod/iPhone/iPad.
- Если диск установлен в устройство, при его включении воспроизведение не запускается автоматически. Поэтому воспроизведение по таймеру невозможно даже при подключении устройства к таймеру.

О воспроизведении диска DualDisc

Диск DualDisc – это новый двухсторонний диск, одна сторона которого содержит данные DVD, например, видео, аудио и т.д., а другая сторона содержит данные другого типа (отличные от DVD), например, цифровые аудиозаписи. Эта вторая сторона DVD не совместима с форматом CD Audio и, следовательно, не может воспроизводиться. Более подробную информацию о характеристиках дисков DualDisc вы можете получить у производителя или продавца диска.

Диски, воспроизведение которых невозможно

- DVD-Video
- DVD-Audio
- CD-G
- Video CD
- DTS CD

Возможно, некоторые другие диски, кроме перечисленных выше, также не будут воспроизводиться.

Комплектация

Откройте упаковку и убедитесь, пожалуйста, что ней находится.

- Пульт ДУ x1
- Сухие батарейки AAA/IEC R03 x2
- Аудиокабель RCA (с красным и белым разъемами) x1
- Кабель питания
- Гарантийный талон
- Инструкции по эксплуатации (этот документ)

 **Примечание**

- Рисунки, приводимые в “Руководстве по эксплуатации”, могут измениться или упрощаться для упрощения пояснений и поэтому отличаться от внешнего вида продукта.
- Приводимые рисунки относятся главным образом к модели PD-30.

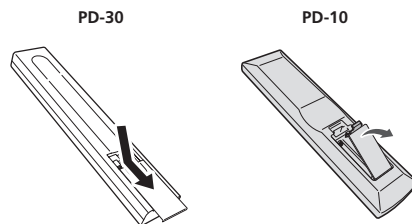
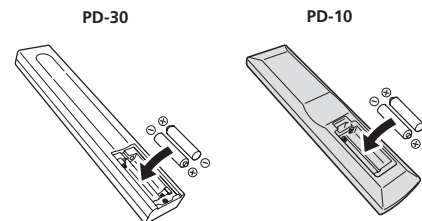
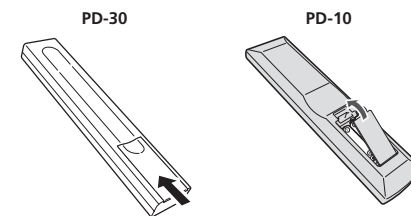
Установка батареек в пульт ДУ**1 Откройте заднюю крышку.****2 Вставьте новые батарейки с соблюдением полярности, как указано внутри батарейного отсека.****3 Закройте заднюю крышку.**

Батарейки, прилагаемые в комплекте к устройству, предназначены для проверки работы устройства и срок их службы может оказаться непродолжительным. Мы рекомендуем использовать щелочные батарейки, обладающими большим сроком службы.

 **ВНИМАНИЕ**

- Не используйте и не храните батарейки на прямом солнечном свете или в местах с повышенной температурой, например в автомобиле или возле батареи отопления. Это может привести к протечке батареек, ее перегреву, микровзрыву или к возгоранию. Это может также сократить срок службы батареек.

 **Предупреждение**

Неправильное использование батареек может привести к таким опасным явлениям, как утечка и микровзрыв. Придерживайтесь следующих предосторожностей:

- Устанавливая батарейки, не повредите контактные пружины ⊖.
- Не используйте батарейки других типов, кроме указанных. Не используйте новые батарейки со старыми.
- При установке батареек в пульт ДУ соблюдайте полярность в соответствии со знаками (+ и ⊖).

- Не допускайте нагрева батареек, не разбирайте их, не бросайте в огонь или воду.
- Батарейки могут иметь разное напряжение, даже если они имеют одинаковые размеры и форму. Не используйте совместно батарейки разного типа.
- Во избежание протечки жидкости из батареек извлеките их из пульта ДУ, если вы не собираетесь пользоваться им продолжительное время (свыше 1 месяца). Если протечка все же произошла, тщательно протрите внутренность батарейного отсека перед установкой новых батареек. Если вытекшая из батареек жидкость попала на вашу кожу, промойте это место большим количеством воды.
- При утилизации использованных батарей следуйте законодательным актам или общим правилам по охране окружающей среды, которые применимы в вашей стране или регионе.

Использование пульта дистанционного управления

Пульт дистанционного управления имеет дальность действия около 7 м, при этом отклонение от направления на датчик не должно превышать 30°.

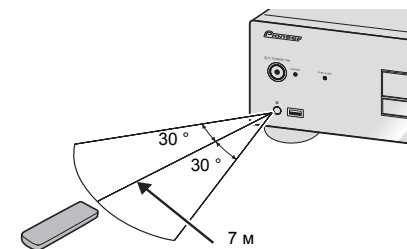

При использовании пульта дистанционного управления помните о следующем:

- Следите за тем, чтобы между пультом дистанционного управления и приемным датчиком, находящимся на плеере, не было мешающих препятствий.
- Пульт дистанционного управления может работать неустойчиво, если на приемник его сигналов попадает сильный солнечный или флуоресцентный свет.
- Пульты дистанционного управления от разных устройств могут мешать друг другу. Не используйте дистанционные пульты другого оборудования, расположенного рядом с этим плеером.
- Если вы заметите уменьшение дальности действия пульта дистанционного управления, замените его батарейку.

Глава 2: Подключение

⚠ Предупреждение

- Перед подключением или переключением кабелей выключите питание и отключите кабель питания от сети.
- Подключите кабель питания после завершения всех соединений между устройствами.

Подключение выходного аналогового аудиосигнала

При подключении выхода аналогового аудиосигнала ко входу аналогового аудиосигнала усилителя вы можете пользоваться этим усилителем для воспроизведения аналогового аудиосигнала, поступающего от данного устройства.

Задняя панель PD-30

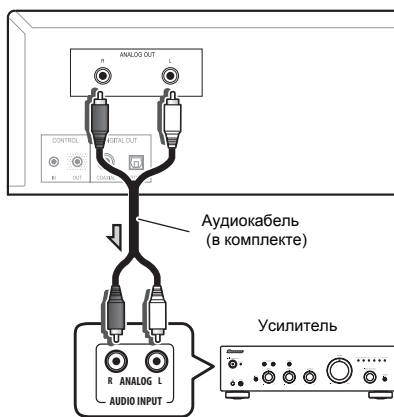

Подключение выходного цифрового аудиосигнала

При желании выход цифрового аудиосигнала данного устройства можно подключить к AV-усилителю или устройству цифровой записи (устройству записи на компакт-диск, MD и т. п.).

- Разъемы **DIGITAL OUT** данного устройства не позволяют выводить звук с дисков SACD и DSD или с устройств iPod/iPhone/iPad.

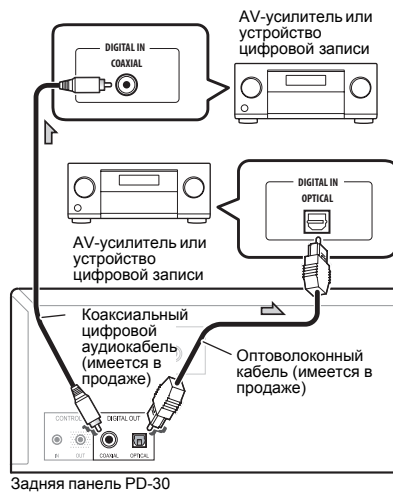

⚠ Важно

Соблюдайте осторожность при обращении с опволоконным кабелем

- Не допускайте перегибания опволоконного кабеля под острыми углами. При хранении опволоконного кабеля сматывайте его витками диаметром не менее 15 см.
- При подключении опволоконного кабеля выравнивайте разъемы надлежащим образом и вставляйте их плотно. Если разъем кабеля сориентирован неправильно, то при приложении чрезмерных усилий при его установке разъем может деформироваться, препятствуя закрытию шторки при извлечении кабеля.

📌 Примечание

- При использовании цифрового аудиовыхода воспроизводимы на данном устройстве компакт-диски должны обеспечивать передачу ИКМ-сигналов с линейной характеристикой, частотой дискретизации 44,1 кГц до 16 бит (некоторые диски могут не воспроизводиться в зависимости от подключенного устройства и настроек). Информацию по другим параметрам файлов см на стр. 12.

Использование дистанционного управления другими устройствами Pioneer (только для модели PD-30)

Данное устройство и другие компоненты Pioneer, оборудованные разъемами **CONTROL IN/OUT**, могут управляться одним пультом ДУ при направлении пульта на приемник сигналов AV-усилителя или другого устройства. Также возможно дистанционное управление устройствами, не оборудованными датчиком ДУ, или установленными в местах, в которых датчик ДУ устройства недоступен.

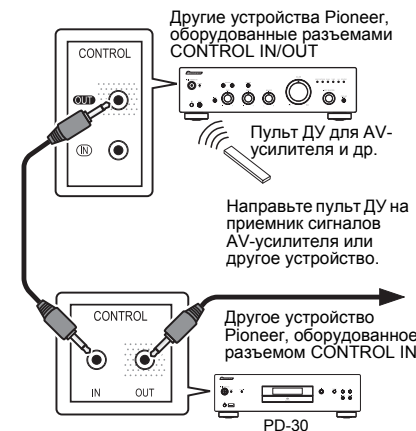

📌 Примечание

- Для подключения используйте имеющийся в продаже монофонический аудиокабель с мини-разъемом (без резистора).
- При подключении к разъемам **CONTROL IN/OUT** имеющиеся в продаже аудиокабели можно также использовать для аналоговых передачи сигналов. Простое подключение к разъемам **CONTROL IN/OUT** не обеспечивает надлежащее управление системой.
- При подключении кабеля управления к разъему **CONTROL IN** PD-30 устройство не может управляться при направлении на него пульта ДУ PD-30 (датчик ДУ автоматически отключается).

Подключение



Важно

- При необходимости отсоединить кабель питания сначала нажмите кнопку **⏻/STANDBY/ON** на передней панели устройства для выключения PD-30 или переключения PD-10 в режим ожидания.
- Перед отключением кабеля питания убедитесь, что индикатор [-OFF-] на передней панели основного устройства не горит. Отключение кабеля питания при горящем индикаторе [-OFF-] может привести к восстановлению на устройстве заводских настроек по умолчанию.
- Если вы отправляетесь в путешествие или длительное время не собираетесь использовать данный прибор, всегда отсоединяйте кабель питания от электрической розетки.

⚠ Предупреждение

- Используйте только кабель питания, поставляемый в комплекте с данным устройством.
- Используйте кабель из комплекта только для назначенной цели.

После подключения всех кабелей подключите устройство к розетке переменного тока.

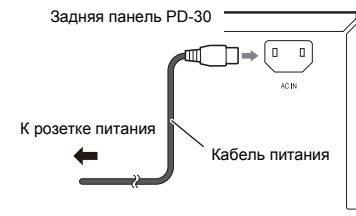

- 1 Подключите кабель питания к гнезду **AC IN** на задней панели устройства.
- 2 Другой разъем кабеля подключите к розетке питания.

Глава 3:

Органы управления и индикации

Пульт ДУ

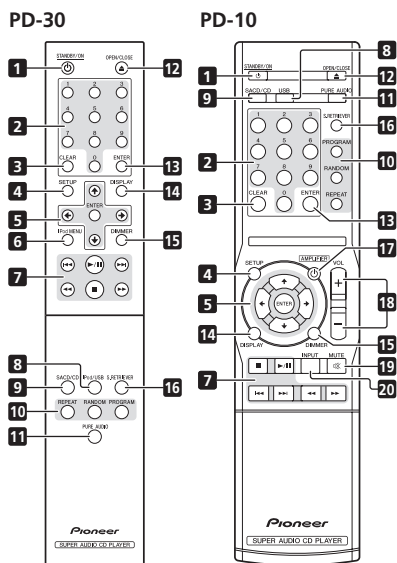
1 **STANDBY/ON**

Переключение усилителя из рабочего режима в режим ожидания и обратно.

2 **Цифровые кнопки**

Используйте данные кнопки для выбора конкретной записи для воспроизведения. Цифровыми кнопками введите номер записи и нажмите кнопку **ENTER** для подтверждения выбора.

3 **CLEAR**

Нажмите для очистки настроек программного воспроизведения (стр. 8).

4 **SETUP**

Задание функции автоматического выключения питания (стр. 11).

5 **↑/↓/←/→**

Используйте данные кнопки для выбора пункта меню, изменения настроек и перемещения указателя.

ENTER

Применение выбранного пункта или ввод измененной настройки.

6 **iPod MENU (только для модели PD-30)**

Эта кнопка используется для вызова меню iPod/iPhone/iPad.

7 **◀◀**

Нажмите для возврата в начало текущей воспроизводимой записи. Дважды нажмите для возврата в начало предыдущей записи.

▶/||

Нажмите для запуска воспроизведения. Во время воспроизведения переключение из режима воспроизведения в режим паузы и обратно.

▶▶

Во время воспроизведения нажмите для перехода в начало следующей записи.

◀◀

Нажмите для обратной перемотки текущей воспроизводимой записи. Если в процессе обратной перемотки снова нажать данную кнопку, скорость перемотки изменяется в четырех режимах.

■

Нажмите для останова воспроизведения.

▶▶

Нажмите для прямой перемотки текущей воспроизводимой записи. Если в процессе прямой перемотки снова нажать данную кнопку, скорость перемотки изменяется в четырех режимах.

8 **iPod/USB (PD-30)
USB (PD-10)**

Нажмите для переключения входа устройства на iPod или USB (стр. 9, 10).

9 **SACD/CD**

Нажмите для переключения входа устройства на SACD/CD. Если используются гибридные диски SACD, при нажатии данной кнопки в режиме “стоп” изменяется зона воспроизведения диска (стр. 11).

10 **REPEAT**

Нажмите для включения режима повторного воспроизведения (стр. 8).

RANDOM

Нажмите для включения режима воспроизведения в случайном порядке (стр. 8).

PROGRAM

Нажмите для включения режима воспроизведения по программе (стр. 8).

11 **PURE AUDIO**

Нажмите данную кнопку для включения режима Pure Audio. В данном режиме звук воспроизводится с самой высокой точностью исходного звучания (стр. 11).

12 **▲ OPEN/CLOSE**

Нажмите, чтобы открыть или закрыть лоток для диска (стр. 8).

13 **ENTER**

Применение выбранного пункта или ввод измененной настройки.

14 **DISPLAY**

Нажмите для отображения различной информации о диске, включая время истекшее и оставшееся время воспроизведения (стр. 8).

15 **DIMMER**

Нажмите для изменения уровня освещения и свечения индикаторов на передней панели главного устройства (стр. 11).

16 **S.RETRIEVER**

Нажмите для изменения параметров функции Sound Retriever (стр. 11).

17 **⏻ AMPLIFIER (только для модели PD-10)**

Нажмите для переключения режимов включения и ожидания на AV-усилителе компании Pioneer.

18 **VOLUME +/- (только для модели PD-10)**

Регулировка уровня громкости AV-усилителя компании Pioneer.

19 **MUTE (только для модели PD-10)**

Отключение звука AV-усилителя компании Pioneer. Нажмите повторно для включения звука.

20 **INPUT (только для модели PD-10)**

Нажмите для переключения входа AV-усилителя компании Pioneer.

Задняя панель

Подробное описание подключений см. на стр. 5.

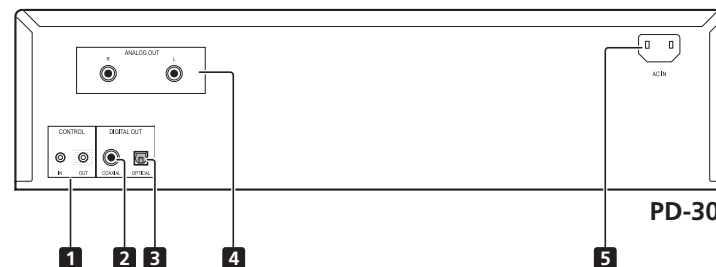
1 **Разъем CONTROL IN/OUT (только для модели PD-30)**2 **Разъем DIGITAL OUT (COAXIAL)**3 **Разъем DIGITAL OUT (OPTICAL)**4 **Разъемы ANALOG OUT**5 **Разъем AC IN**

Передняя панель

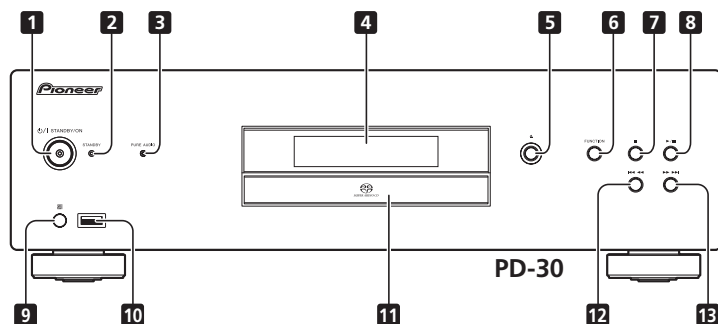

1 STANDBY/ON

При включении питания загорается индикатор питания в центре кнопки.

- В модели PD-30 включается и выключается усилитель.
- Для включения питания нажимайте данную кнопку, пока она не останется в нажатом состоянии.
- В модели PD-10 усилитель включается или переходит в режим ожидания.

2 Индикатор STANDBY

Загорается в режиме STANDBY.

3 Индикатор PURE AUDIO

Загорается при включении функции Pure Audio (стр. 11).

4 Дисплей передней панели

(См. следующее описание.)

5

Нажмите, чтобы открыть или закрыть лоток для диска (стр. 8).

6 FUNCTION

Переключение источника входного сигнала. Источники сигнала переключаются следующим образом.

DISC → **iPod***/**USB** → Возврат в начало (не отображается).

*1 только для модели PD-30

7

Нажмите для остановки воспроизведения.

8

Нажмите для запуска воспроизведения. Во время воспроизведения переключение из режима воспроизведения в режим паузы и обратно.

9 Датчик пульта дистанционного управления

Прием сигналов пульта ДУ (стр. 4).

10 Разъем iPod/USB (PD-30) разъем USB (PD-10)

Подключение Apple iPod/iPhone/iPad (стр. 9) или устройства USB (стр. 10).

11 Лоток для диска (стр. 8)

12

Нажмите для возврата в начало текущей воспроизводимой записи. Дважды нажмите для возврата в начало предыдущей записи. При удерживании данной кнопки в нажатом положении воспроизводимая запись перематывается обратно с повышенной скоростью.

- При повторном нажатии при ускоренной обратной перемотке скорость перемотки изменяется в четырех режимах.

13

Нажмите для перехода в начало следующей записи. При удерживании данной кнопки в нажатом положении воспроизводимая запись перематывается в прямом направлении с повышенной скоростью.

- При повторном нажатии при ускоренной прямой перемотке скорость перемотки изменяется в четырех режимах.

Дисплей передней панели

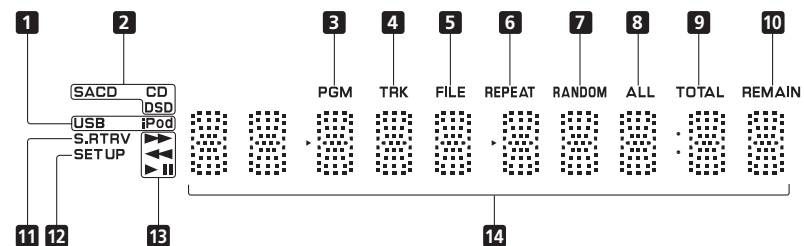

1 USB/iPod

Светится при воспроизведении с флэш-накопителя или iPod/iPhone/iPad.

2 S.A.C.D./CD/DSD

Данный индикатор загорается в соответствии с типом воспроизводимого диска.

3 PGM

Загорается в режиме программного воспроизведения (стр. 8).

4 TRK

Загорается при отображении номера записи и истекшего или остающегося времени воспроизведения.

5 FILE

Загорается при отображении имени файла.

6 REPEAT

Загорается в режиме повторного воспроизведения (стр. 8).

7 RANDOM

Загорается в режиме случайного воспроизведения (стр. 8).

8 ALL

Загорается в режиме повторного воспроизведения диска (стр. 8).

9 TOTAL

Загорается при отображении остающегося времени воспроизведения диска.

10 REMAIN

Загорается при отображении остающегося времени воспроизведения записи или диска.

11 S.RTRV

Загорается при включении функции Sound Retriever (стр. 11).

12 SET UP

Загорается при настройке функции автоматического выключения питания (стр. 11).

13

Загорается в режиме ускоренной прямой перемотки.

Загорается в режиме ускоренной обратной перемотки.

Загорается при воспроизведении.

Загорается в режиме паузы.

14 Символьный дисплей

Глава 4:

Воспроизведение

Использование функций зависит от типа диска и файла. В некоторых случаях некоторые функции недоступны. См. раздел *Функции воспроизведения* на стр. 11.

Воспроизведение дисков



1 Нажмите на передней панели кнопку STANDBY/ON для включения устройства.

- При использовании модели PD-30 включите питание нажимая кнопку POWER на устройстве, пока она не останется в нажатом положении. Вид сбоку на переднюю панель 

2 Нажмите кнопку , чтобы открыть лоток для диска и установите в него диск.

- Диск устанавливайте этикеткой вверх. 

3 Нажмите кнопку для запуска воспроизведения.

- Для временного останова нажмите кнопку .
- Для возобновления воспроизведения нажмите кнопку 

Примечание



- Операции 2 и 3 можно выполнять с пульта ДУ таким же образом, как с передней панели управления главного устройства.

Переход в режим ожидания

Перед переключением в режим ожидания извлеките из лотка загруженный диск.

• Нажмите кнопку STANDBY/ON на пульте ДУ.

Для последующего включения питания нажмите кнопку  STANDBY/ON на пульте ДУ.

- В модели PD-30 при нажатии кнопки  STANDBY/ON на передней панели устройство выключается, а не переходит в режим ожидания. Для последующего включения питания нажмите кнопку  STANDBY/ON на передней панели.

Примечание

- При отключении кабеля питания в режиме ожидания устройство выключается, однако, при последующем подключении кабеля питания к сети устройство автоматически не включается. После последующего подключения кабеля питания нажмите кнопку  STANDBY/ON на пульте ДУ для включения питания.

Прямая/обратная перемотка

• Во время воспроизведения нажмите кнопку или .

При каждом нажатии данной кнопки скорость перемотки в прямом или обратном направлении изменяется в четырех режимах.

- Для возврата в режим нормального воспроизведения нажмите кнопку .

Функция пропуска

• Во время воспроизведения нажмите кнопку или .

При каждом нажатии данной кнопки пропускается одна запись в прямом или обратном направлении.

Прямой поиск (выбор конкретной записи для воспроизведения)

• С помощью цифровых кнопок введите номер нужной записи и нажмите кнопку ENTER для подтверждения.

Даже, если кнопка ENTER не нажимается, воспроизведение начинается автоматически через 5 секунды (это не относится к режиму программного воспроизведения). 

Повторное воспроизведение

Режим повторного воспроизведения применим к текущей воспроизводимой записи или ко всем записям на диске.

• Во время воспроизведения нажмите кнопку REPEAT (Повтор).

- Запускается повторное воспроизведение, а на дисплее передней панели устройства загорается индикатор [REPEAT]. Нажмите данную кнопку повторно для изменения типа повторного воспроизведения (одной записи или всего диска):

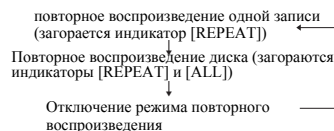

Примечание

- Функция повторного воспроизведения отменяется после останова воспроизведения диска.



Режим воспроизведения в случайном порядке

Все записи диска воспроизводятся в случайном порядке, пока не будет воспроизведена каждая запись.

• Во время воспроизведения нажмите кнопку RANDOM.

Запускается режим воспроизведения в случайном порядке и на дисплее передней панели загорается индикатор [RANDOM].

Примечание

- Режим воспроизведения в случайном до остановки диска или повторно нажмите кнопку RANDOM.
- Функция воспроизведения в случайном порядке может использоваться совместно с режимом программного воспроизведения.
- Если в режиме воспроизведения в случайном порядке нажимается кнопка , воспроизводится следующая запись, выбранная в случайном порядке. При нажатии кнопки  текущая запись воспроизводится с начала.

Воспроизведение по программе (воспроизведение записей в заданном порядке)

Данная функция позволяет выбрать до 24 записей для их воспроизведения в заданном порядке.

1 В режиме "Стоп" нажмите кнопку PROGRAM.

На дисплее передней панели загорается индикатор [PGM].

2 С помощью цифровых кнопок введите номер нужной записи и нажмите кнопку ENTER.



Пример: Чтобы выбрать запись 15, нажмите кнопки 1 и 5, а затем нажмите кнопку ENTER. Если вы ошиблись при вводе, нажмите кнопку CLEAR. 

3 Повторите операцию 2 для ввода всех нужных записей.

4 Нажмите кнопку .

Воспроизведение начинается в порядке введенных при программировании записей. Если вы хотите добавить другие записи, повторите операции 1 и 2. 

Примечание

- Если нажать кнопку CLEAR при остановленном диске, все запрограммированные записи отменяются.
- Для очистки запрограммированных записей в режиме "Стоп" нажмите кнопку PROGRAM, а затем кнопку CLEAR. Запрограммированные записи отменяются, а воспроизведение начинается с последней запрограммированной записи.
- "Пауза" не программируется.
- Воспроизведение запрограммированных записей можно повторить. Просто нажмите кнопку REPEAT после запуска программного воспроизведения (см. рис. слева).
- В режиме воспроизведения по программе повторить воспроизведение одной записи нельзя.
- Функцию воспроизведения в случайном порядке в режиме программного воспроизведения использовать нельзя.
- При нажатии кнопки  в режиме программного воспроизведения запускается воспроизведение следующей запрограммированной записи.
- После остановки воспроизведения для повторного воспроизведения программы нажмите кнопку PROGRAM, а затем кнопку .

Просмотр информации диска

• Во время воспроизведения нажмите кнопку DISPLAY.

Отображается различная информация, включая истекшее и оставшееся время воспроизведения.

В зависимости от используемого диска, при многократном нажатии кнопки DISPLAY циклически отображается различная информация.

Примечание

- Отображение имени файла (первые 8 символов) при воспроизведении файлов в форматах AAC (только для модели PD-30), WMA/MP3 или файлов на DSD-дисках. Однако, в зависимости от национальной кодировки используемого набора символов, отображение может быть искаженным.

Воспроизведение с iPod/iPhone/iPad (только для модели PD-30)

Простым подключением iPod/iPhone/iPad к данному устройству вы можете получить высококачественное звучание с вашего iPod/iPhone/iPad.

Поддерживаемые модели iPod/iPhone/iPad

Список iPod/iPhone/iPad, воспроизведение с которых доступно на данном устройстве приведен ниже.

iPod/iPhone/iPad	Аудио	Управление
iPod nano 2/3/4/5/6G	✓	✓
iPod touch 1/2/3/4G	✓	✓
iPhone	✓	✓
iPhone 3G/3GS	✓	✓
iPhone 4/4S	✓	✓
iPad	✓	✓
iPad 2	✓	✓

- Данная система разработана и проверена для версии программного обеспечения iPod/iPhone/iPad, указанной на веб-сайте компании Pioneer.
- Установка на iPod/iPhone/iPad других версий программного обеспечения, кроме указанной на веб-сайте компании Pioneer, может оказаться несовместимой с данной системой.

Примечание

- Компания Pioneer не гарантирует воспроизведение данным устройством с iPod/iPhone/iPad других моделей, кроме указанных.
- Использование некоторых функций может быть ограниченным в зависимости от модели или версии программного обеспечения.
- iPod/iPhone/iPad лицензирован для воспроизведения материалов, не защищенных авторским правом или материалов, разрешенных для воспроизведения на законных основаниях.
- Управление такими функциями, как эквалайзер, недоступно при использовании данного устройства, поэтому мы рекомендуем отключить эквалайзер перед подключением устройства.
- Компания Pioneer ни при каких обстоятельствах не несет ответственность за любой прямой или косвенный ущерб в результате недостатков или потери записанных материалов по причине сбоя iPod/iPhone/iPad.
- За подробными инструкциями по использованию iPod/iPhone/iPad обращайтесь к руководству данного iPod/iPhone/iPad.

Воспроизведение с iPod/iPhone/iPad

1 Нажмите кнопку iPod/USB на пульте ДУ для выбора iPod в качестве источника входного сигнала.

Нажмите кнопку **iPod/USB** на пульте ДУ.

- Это же можно сделать, нажимая кнопку **FUNCTION** на передней панели.

2 Подключите iPod/iPhone/iPad.

Подключите iPod/iPhone/iPad к разъему USB на передней панели устройства. Для подключения iPod/iPhone/iPad используйте кабель iPod из комплекта поставки.

- При подключении кабеля пользуйтесь также инструкциями для iPod/iPhone/iPad.

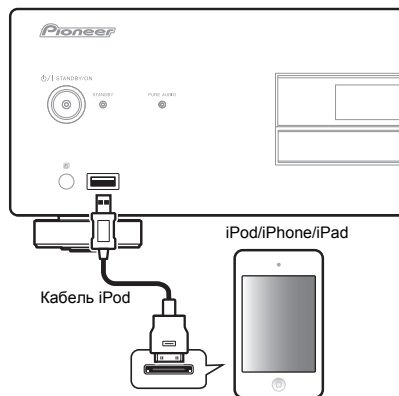

Следующие операции доступны при использовании iPod/iPhone/iPad.

Кнопка	Функции
▶/	Запускает обычное воспроизведение. Во время воспроизведения переключение из режима воспроизведения в режим паузы и обратно.
■	Пауза при воспроизведении.
◀◀	Нажмите для перехода к началу текущего файла, затем к предыдущим файлам.
◀◀	Удерживайте в нажатом состоянии для ускоренной обратной перемотки.
▶▶	Нажмите для перехода к следующему файлу.
▶▶	Удерживайте в нажатом состоянии для ускоренной прямой перемотки.
RANDOM	Выбранные файлы iPod/iPhone/iPad воспроизводятся в случайном порядке (в разбивку).
REPEAT	Выбранные файлы iPod/iPhone/iPad воспроизводятся с повтором. ¹
iPod MENU	Эта кнопка используется для вызова меню iPod/iPhone/iPad.
↑/↓/ENTER	Выполнение операций меню iPod/iPhone/iPad.

- 1 При каждом нажатии кнопки **REPEAT** режим повторного воспроизведения изменяется в следующем порядке: Повторить 1 запись → Повторить все → Обычный режим воспроизведения. Повторить 1 запись: Повторное воспроизведение текущего файла. Повторить все: Повторное воспроизведение всех файлов.

Важно

Если устройство не воспроизводит записи iPod/iPhone/iPad, проверьте следующее:

- Поддерживается ли данный iPod/iPhone/iPad данным устройством.
- Переключите iPod/iPhone/iPad к устройству. Если это не помогает, попробуйте сбросить ваш iPod/iPhone/iPad.
- Поддерживается ли ПО данного iPod/iPhone/iPad данным устройством.

Если iPod/iPhone/iPad не работает, проверьте следующее:

- Правильно ли подключен iPod/iPhone/iPad? Переключите iPod/iPhone/iPad к устройству.
- “Повешена” ли трубка iPod/iPhone/iPad? Попробуйте перенастроить iPod/iPhone/iPad и снова подключите его к устройству.

Примечание

- При подключении iPod/iPhone/iPad к данному устройству выполняется зарядка iPod/iPhone/iPad. (Зарядка производится только при включенном питании устройства.) (не применимо при включенной функции Pure Audio)
- При переключении источника входного сигнала с iPod на другой воспроизведение с iPod/iPhone/iPad автоматически прекращается.

Воспроизведение файлов, сохраненных на USB-накопителях

1 Нажмите кнопку USB на пульте ДУ для выбора USB в качестве источника входного сигнала.

Нажмите кнопку **iPod/USB** на пульте ДУ (модель PD-30) или кнопку **USB** на пульте ДУ (модель PD-10).

- Это же можно сделать, нажимая кнопку **FUNCTION** на передней панели.

2 Подключите USB-накопитель.



3 Нажмите кнопку ►/|| для запуска воспроизведения.

- Для временного останова нажмите кнопку ►/||.
- Для останова воспроизведения нажмите кнопку ■.

Можно выполнить следующие операции. В зависимости от воспроизводимого материала некоторые кнопки могут оказаться недоступными для операций.

Кнопка	Функции
►/	Запускает обычное воспроизведение. Во время воспроизведения переключение из режима воспроизведения в режим паузы и обратно.
■	Останавливает воспроизведение.
◀◀	Нажмите для перехода к началу текущего файла, затем к предыдущим файлам.
◀◀	Нажмите для ускоренной обратной перемотки. При каждом нажатии данной кнопки скорость обратной перемотки изменяется в четырех режимах.
▶▶	Нажмите для перехода к следующему файлу.
▶▶	Нажмите для ускоренной перемотки в прямом направлении. При каждом нажатии данной кнопки скорость прямой перемотки изменяется в четырех режимах.
RANDOM	Выбранные файлы воспроизводятся в случайном порядке (в разбивку).
REPEAT	Выбранные файлы воспроизводятся повторно. ¹

¹ При каждом нажатии кнопки **REPEAT** режим повторного воспроизведения изменяется следующим образом.
 Повторить 1 запись → Повторить все → Обычный режим воспроизведения.
 Повторить 1 запись: Повторное воспроизведение текущего файла.
 Повторить все: Повторное воспроизведение всех файлов.

Если включена функция автоматического выключения, а источником входного сигнала задано устройство USB, то при останове воспроизведения с USB-накопителя в течение 30 минут без выполнения других операций, устройство автоматически переключается в режим ожидания.

Примечание

- Данное устройство может не распознавать флэш-накопители USB, воспроизводить файлы или обеспечивать питание для флэш-накопителей USB. Подробно см. в разделе *Дополнительная информация* на стр. 12.
- Компания Pioneer не гарантирует воспроизведение любых файлов, записанных на флэш-накопителе USB или обеспечение питанием флэш-накопителей USB. Компания Pioneer также не несет ответственность за потерю файлов на флэш-накопителях, вызванную подключением накопителя к данному устройству.

- Данное устройство не поддерживает USB-концентраторы.

Глава 5:

Использование дополнительных функций

Использование функций зависит от типа диска и файла. В некоторых случаях некоторые функции недоступны. См. раздел *Функции воспроизведения* в правой колонке.

Воспроизведение с высокой верностью звучания Sound Retriever

При декодировании сжатых звуковых сигналов некоторые участки выпадают. При включении функции Sound Retriever данные потери компенсируются, позволяя получить более богатое великодушное звучание.

• Нажмите кнопку S.RETRIEVER.

При каждом нажатии данной кнопки режим функции изменяется в следующей последовательности: S.RTRV: OFF → S.RTRV: LOW → S.RTRV: HI → Возврат в исходное состояние



- Если ВКЛЮЧЕНА функция Чистый звук, функция восстановления звука отключается.

Pure Audio

Данная функция отключает выход цифрового аудиосигнала и воспроизводит аналоговый аудиосигнал с высокой верностью звучания. Во включенном состоянии индикаторы на дисплее не отображаются. Заводская настройка по умолчанию OFF (Выкл.).

• Нажмите кнопку PURE AUDIO.



Для выключения функции повторно нажмите данную кнопку.

- Если данная функция включена, а источником входного сигнала на главном устройстве выбран диск SACD/CD, на дисплее передней панели загорается индикатор **PURE AUDIO**. При воспроизведении диска дисплей передней панели выключается.
- Если горит индикатор **PURE AUDIO**, любое устройство iPod/iPhone/iPad, подключенное к главному устройству не заряжается.

Изменение зоны воспроизведения (слоя) SACD/CD

Гибридные диски SACD состоят из двух слоев, SACD-слоя и CD-слоя, позволяя выбирать нужный слой для воспроизведения.

1 Нажмите кнопку SACD/CD.



Выбор слоя воспроизведения SACD/CD.

2 В режиме "Стоп" нажмите кнопку SACD/CD.

При каждом нажатии данной кнопки выбирается зона CD или 2-канальная зона SACD.

Примечание

- Данное устройство не поддерживает многоканальные зоны SACD.

Регулировка общей яркости дисплея

Данное устройство оснащено функцией регулятора яркости дисплея, позволяющая устанавливать три уровня в зависимости от уровня внешнего освещения. Заводская настройка по умолчанию предусматривает самое яркое свечение.

• Нажмите кнопку DIMMER.



При каждом нажатии данной кнопки яркость свечения дисплея переключается на один из трех уровней.

- Яркость свечения дисплея нельзя изменить при воспроизведении диска с включенной функцией Pure Audio (см. колонку слева).
- Яркость индикатора **STANDBY** не изменяется.

Автоматическое выключение (автоматический переход в режим ожидания)

Данная функция автоматически переключает устройство в режим ожидания, если в течение 30 минут не подается сигнал или не выполняются какие-либо операции.

1 Нажмите кнопку SET UP.



2 Измените настройку и подтвердите.

Кнопками выберите режим ON (Вкл.) или OFF (Выкл.) и нажмите кнопку **ENTER** для подтверждения.



Примечание

- Если источником входного сигнала выбран iPod данная функция отключается.

Функции воспроизведения

Использование функций зависит от типа диска и файла. В некоторых случаях некоторые функции недоступны. Ниже приведена таблица применимых функций.

Функция ¹	Тип диска/файла			
	SACD	CD-DA CD-R/RW ²	WMA MP3 AAC ³	DSD ⁴
Прямая/обратная перемотка	✓	✓	✓	✓
Функция пропуска	✓	✓	✓	✓
Прямой поиск (выбор конкретной записи для воспроизведения)	✓	✓	–	–
Повторное воспроизведение	✓	✓	✓	✓
Воспроизведение в случайном порядке	✓	✓	✓	✓
Воспроизведение по программе (воспроизведение записей в заданном порядке)	✓	✓	–	–
Просмотр информации диска	✓	✓	✓	✓
Sound Retriever	–	–	✓	–
Pure Audio	✓	✓	✓ ⁵	✓
SACD/CD	✓ ⁶	–	–	–

1 Некоторые функции могут не работать с некоторыми дисками или файлами, даже если они помечены в таблице символов [✓].

2 См. также раздел *Воспроизведение дисков CD-R/CD-RW* на стр. 12.

3 • Файлы в формате AAC воспроизводятся только на модели PD-30.

• См. также раздел *Воспроизводимые форматы файлов* на стр. 12.

4 См. также раздел *Воспроизведение DSD-дисков* на стр. 12.

5 Данная функция доступна только при воспроизведении файлов, записанных на диске.

6 Только диски Hybrid SACD.

Глава 6:

Дополнительная информация

Воспроизводимые диски

Воспроизведение дисков CD-R/CD-RW

- Данное устройство позволяет воспроизводить диски CD-R/CD-RW, на которых записана музыка в формате CD или аудиоданные в форматах WMA и MP3. Однако, некоторые диски могут не воспроизводиться или воспроизводиться с шумами или искажениями звука.
- Данное устройство предназначено только для воспроизведения. Оно не позволяет выполнять запись на диски CD-R/CD-RW.
- Нефинализованные диски CD-R/CD-RW нельзя воспроизвести на данном устройстве. За подробной информацией обращайтесь к руководству по использованию вашего устройства записи на диск.

Воспроизведение DSD-дисков

Данное устройство позволяет воспроизводить файлы с DSD-дисков, записанных в формате DSF.

Воспроизводимые файлы

- Записи на дисках: DVD-R/-RW
- Тип файла: .dsf
- Имя папки: DSD_DISC
- Размер: не более 4 Гб на файл
- Аудио: 2-канальный звук
- Частота дискретизации: 2,8224 МГц

Пример структуры папки

Файлы и папки воспроизводятся не в алфавитном порядке, а в порядке их записи на диск.

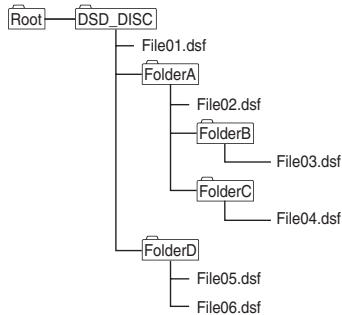

- В одной папке может размещаться не более 150 файлов.
- Один диск может содержать не более 200 папок.
- В каждой папке должно быть не более 8 уровней.
- Имена файлов с использованием японских символов и определенных символов могут отображаться некорректно.
- Любые файлы не в формате DSF будут пропущены.

⚠ Предупреждение

- Некоторые файлы могут не воспроизводиться.
- Для запуска воспроизведения дисков с большим количеством файлов и папок может потребоваться значительное время. В этом случае, можно нужные файлы переместить прямо в папку DSD_DISC или ограничить число файлов до 20 или меньше.

Операции во время воспроизведения

Следующие операции можно выполнять во время воспроизведения DSD-диска:

- Прямой поиск
- Воспроизведение файлов другого типа с диска, кроме файлов типа DSF

Дисплей

В режиме "Стоп" при воспроизведении DSD-диска на устройстве отображается индикатор [DSD DISC]. Если при воспроизведении нажать кнопку **DISPLAY**, при каждом нажатии данной кнопки циклически отображается следующая информация:

- Номер записи и истекшее время воспроизведения
- Имя файла

Воспроизводимые форматы файлов

Воспроизведение аудиофайлов

Данное устройство поддерживает файлы следующих форматов.

- Файлы некоторых форматов недоступны для воспроизведения, хотя они указаны в списке воспроизводимых форматов файлов.
- При попытке воспроизведения файла неподдерживаемого формата звук может прерываться или сопровождаться шумами. В таких случаях, проверьте совместимость файлов данного формата с данным устройством.
- Музыкальные файлы с защитой DRM невозможно воспроизвести. Защита от копирования DRM (управление правами на цифровые материалы) является технологией, разработанной для защиты авторских прав. Для недопущения незаконного копирования функция DRM ограничивает возможности воспроизведения устройством записи на диск или компьютером, которые первоначально использовались для записи данной музыки. Подробную информацию см. в инструкциях по использованию и справочных файлах для устройства или приложения, используемого для оригинальной записи.

Категория	Тип	Формат данных		
MP3 ¹	.mp3	MPEG-1/2 Audio	Частота дискретизации	8 кГц - 48 кГц
		Layer-3	Разрядность дискретизации	16 бит
			Канал	2 кан.
		Битрейт	8 Кбит/с - 320 Кбит/с	
WMA	.wma	WMA2/7/8/9	Частота дискретизации	22,05 кГц - 48 кГц
			Разрядность дискретизации	16 бит
			Канал	2 кан.
		Битрейт	32 Кбит/с - 192 Кбит/с	
AAC ²	.m4a	MPEG-4 AAC LC HE AAC (AAC Plus v1/2)	Частота дискретизации	8 кГц - 48 кГц
			Разрядность дискретизации	16 бит
			Канал	2 кан.
			Битрейт	8 Кбит/с - 320 Кбит/с

1. "Технология декодирования звука MPEG Layer-3 лицензирована компанией Fraunhofer IIS and Thomson Multimedia."
2. только для модели PD-30

⚠ Предупреждение

- Некоторые диски CD-R/CD-RW, записанные на устройстве записи компакт-дисков или на компьютере, могут не воспроизводиться из-за характеристик диска, царапин или загрязнений на диске или загрязнения и конденсата на лазерном датчике чтения плеера.
- Диски, записанные на компьютере могут не воспроизводиться на данном устройстве из-за настроек приложения или компьютерного оборудования. Записывайте диски в надлежащем формате (подробности узнайте у продавца вашего приложения).
- Диски, записанные в формате с упаковкой записи, на данном устройстве не воспроизводятся.
- Нефинализованные диски CD-R/CD-RW нельзя воспроизвести на данном устройстве.

Воспроизведение WMA-файлов

- Используйте диски, записанные в формате, совместимом с файловыми системами CD-ROM (ISO9660 level 1 и 2), и совместимым с расширенным форматом (Joliet, Romeo).
- Данное устройство не поддерживает диски записанные с технологией VBR (передача двоичных данных с переменной скоростью) или кодирования без потерь.
- Данное устройство не поддерживает диски, записанные в мультисессионном режиме.
- Распознается и воспроизводится в общей сложности не более 648 папок и файлов. Из этого числа количество папок не может быть более 299. Однако, в зависимости от структуры папки не все папки и записи распознаются и воспроизводятся.
- Используемые WMA-файлы должны кодироваться с использованием проверенных и распознаваемых ОС Microsoft приложений. При использовании нераспознаваемых приложений возможно ненадлежащее выполнение операций.

Воспроизведение MP3-файлов

- Используйте диски, записанные в формате, совместимом с файловыми системами CD-ROM (ISO9660 level 1 и 2), и совместимым с расширенным форматом (Joliet, Romeo).
- Данное устройство не поддерживает формат VBR (переменный поток данных); (даже если файлы воспроизводимые, истекшее и оставшееся время воспроизведения на дисплее передней панели будет отображаться неверно из-за изменения скорости передачи данных, отображая меньшее или большее время по сравнению с корректными значениями.)
- Данное устройство не поддерживает диски, записанные в мультисессионном режиме.
- Распознается и воспроизводится в общей сложности не более 648 папок и файлов. Из этого числа количество папок не может быть более 299. Однако, в зависимости от структуры папки не все папки и записи распознаются и воспроизводятся.

- Для оптимального качества звука для записей рекомендуется скорость передачи данных 128 Кбит/с.

MPEG-4 Воспроизведение AAC-файлов

- AAC обозначает "Advanced Audio Coding (Улучшенное кодирование звука)," и является основным форматом в технологии сжатия аудио в стандартах MPEG-2 и MPEG-4.
- Данное устройство позволяет воспроизводить файлы в формате AAC с расширением ".m4a," закодированные с помощью iTunes®. Однако, воспроизведение может оказаться невозможным в случае использования файлов с защитой от копирования технологией DRM, и в зависимости от версии кодирования iTunes.
- iTunes является торговой маркой компании Apple Inc., зарегистрированной в США и других странах.

Меры предосторожности при использовании

Перемещение плеера

При перестановке плеера на другое место сначала выполните следующее: Извлеките установленный диск и откройте лоток для диска. Нажмите кнопку **0/1 STANDBY/ON** на устройстве, чтобы на дисплее передней панели отобразился индикатор [-OFF-], затем выждите 10 секунд и отключите кабель питания. Перемещение устройства с установленным в лотке диском может привести к ненадлежащей работе устройства.

Место установки

Выберите подходящее место рядом с телевизором и AV-системой, к которым данное устройство подключается.

Не устанавливайте плеер на телевизор или цветной монитор. Устанавливайте на расстоянии от кассетных магнитофонов и других устройств с магнитным излучением.

Избегайте установку в следующих местах:

- Места, попадающие под действие прямых солнечных лучей
- Сырые или плохо проветриваемые места
- Чрезмерно нагретые или холодные места
- Места, подверженные вибрации
- Сильно запыленные или прокуренные места
- Места, где присутствует копоть, пар и высокая температура (кухни и т.п.)

Не размещайте данное устройство на диване или другом предмете с абсорбирующим покрытием, так как качество звучания может значительно ухудшиться.

Не размещайте какие-либо предметы на верхней панели плеера

Не размещайте какие-либо предметы на верхней панели плеера.

Остерегайтесь от воздействия тепла

Не размещайте плеер на верхней панели усилителя или других устройств, выделяющих тепло. При установке во встроенной полке во избежание воздействия тепла, выделяемого усилителем и другими устройствами, при возможности, поместите плеер на полку ниже усилителя.

Отключайте питание, если плеер не используется

В зависимости от условий эфирной трансляции ТВ-сигналов, если включен плеер, при включении телевизора на его экране могут отображаться полосы. Это не является неисправностью плеера или телевизора. В этом случае выключите плеер. При радиоприеме также может искажаться звук.

Конденсат

При внезапном перемещении плеера из холодного места в теплое помещение (например, зимой) или при быстром повышении температуры в помещении (например, при работе обогревателя) внутри плеера (на рабочих деталях и датчике чтения диска) могут образоваться мелкие капли воды (конденсат). При образовании конденсата плеер не сможет работать надлежащим образом и воспроизведение становится невозможным. Выдержите плеер при комнатной температуре в течение 1-2 часов во включенном состоянии (время выдерживания зависит от количества конденсата). Капельки воды рассеиваются и воспроизведение становится возможным.

Также, образование конденсата возможно летом, если плеер подвергается прямому воздействию потока воздуха от кондиционера. В этом случае установите плеер в другом месте.

Очистка плеера

Обычно плеер достаточно протереть мягкой тряпкой. Для удаления сильных загрязнений смочите мягкую тряпку в растворе нейтрального моющего средства в воде (5-6 частей воды на одну часть моющего средства), тщательно отожмите, протрите грязь, затем сухой тряпкой удалите оставшуюся влагу.

Использование спирта, растворителя, бензина или инсектицида при обращении с плеером может привести к повреждению надписей и покрытия. Также, не допускайте продолжительного соприкосновения резиновых или виниловых изделий с плеером, так как это может привести к повреждению его корпуса.

Перед использованием салфеток и т.п., пропитанных химикатами, внимательно ознакомьтесь с указаниями по применению.

При очистке плеера отключайте кабель питания от сетевой розетки.

Меры предосторожности при установке устройства на полку со стеклянной дверцей

Не нажимайте кнопку **△ OPEN/CLOSE** на пульте ДУ, чтобы открыть лоток для диска, если дверца закрыта. Дверца помешает перемещению лотка и устройство может получить повреждение.

Очистка датчика чтения диска

Датчик чтения диска при нормальной эксплуатации не должен загрязняться, однако, если по каким-либо причинам характеристики воспроизведения ухудшатся из-за скопления пыли или грязи, обратитесь в ближайший официальный центр обслуживания компании Pioneer. Хотя очистители для плееров доступны в продаже, мы советуем воздержаться от их использования, так как они могут повредить датчик чтения.

Обращение с дисками

Не используйте поврежденные (треснувшие или покоробленные) диски.

Не допускайте царапин на рабочей стороне диска или ее загрязнения.

Не устанавливайте в плеер одновременно больше одного диска.

Не наклеивайте на диск бумагу или стикеры, не используйте карандаш, шариковую ручку или другой пишущий инструмент с заостренным концом. Это может повредить диск.

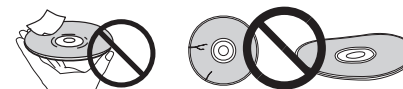

Хранение дисков

Храните диски в оригинальной упаковке, упаковку с дисками размещайте вертикально, избегайте мест с повышенной температурой или влажностью, берегите от прямых солнечных лучей или очень низких температур.

Прочтите все предупреждения относительно обращения с диском.

Очистка дисков

Диски могут не воспроизводиться из-за наличия на них отпечатков пальцев или пыли. В таких случаях, с помощью протирочной тряпки осторожно протрите диск от центра к внешнему краю. Не пользуйтесь загрязненной обтирочной тряпкой.



Не пользуйтесь бензином, растворителем и другими летучими химикатами. Также, не пользуйтесь спреем для пластинок или антистатическими препаратами. Для удаления сильных загрязнений слегка смочите водой мягкую тряпку, тщательно отожмите. Протрите грязь, затем сухой тряпкой удалите с диска влагу.

Диски особой формы

Диски особой формы (в виде сердца, шестиугольника и т.п.) нельзя использовать на данном плеере. Не используйте такие диски, так как они повредят плеер.



Конденсат на дисках

При внезапном перемещении диска из холодного места в теплое помещение (например, зимой) на поверхности диска могут образоваться мелкие капли воды (конденсат). При наличии на диске конденсата они не будут воспроизводиться надлежащим образом. Перед использованием диска тщательно протрите капли воды с его поверхности.

Устранение неполадок

Проблемы и ненадлежащая работа устройства часто вызваны неправильными действиями. Если вам кажется, что какой-то компонент работает неправильно, сначала просмотрите приведенные ниже сведения. В некоторых случаях неисправным может оказаться другой компонент. Проверьте другие используемые устройства и электрические приборы. Если проблема не устраняется даже после принятия всех мер, описанных ниже, обратитесь в ближайший официальный сервисный центр компании Pioneer или к продавцу для выполнения ремонтных работ.

- Если устройство не работает из-за влияния внешних факторов, таких как воздействие статического электричества, отключите вилку кабеля питания из розетки и снова ее подключите для создания нормальных условий работы.

Неполадка	Устранение
Диск не воспроизводится нормально и лоток диска автоматически открывается после загрузки.	<ul style="list-style-type: none"> • Убедитесь, что диск установлен этикеткой вверх и выровнен в гнезде для установки диска (стр. 8). • Убедитесь, что диск не загрязнен и не поврежден (стр. 13). • Образование конденсата внутри плеера. Дождитесь испарения конденсата. Не устанавливайте плеер вблизи кондиционера (стр. 13). • Лоток для диска открывается, если в него помещен диск неподдерживаемого типа (стр. 4).
Не воспроизводятся диски CD-R/-RW.	<ul style="list-style-type: none"> • Некоторые записанные на компьютере диски CD-R/-RW не воспроизводятся.
Не воспроизводятся файлы в формате WMA/MP3 или AAC (только для модели PD-30).	<ul style="list-style-type: none"> • Файлы следующих форматов не воспроизводятся: <ul style="list-style-type: none"> - Файлы с защитой от копирования DRM - Файлы с записями, не соответствующие формату ISO9660 - Файлы, записанные с другой частотой дискретизации, кроме 44,1 кГц - WMA-файлы, записанные в формате VBR или с кодированием без потери информации.
Не работает пульт ДУ.	<ul style="list-style-type: none"> • Замените батарейки (стр. 4). • Используйте с расстояния не более 7 м под углом не менее 30° по направлению к датчику ДУ на передней панели (стр. 4). • Уберите препятствие или смените положение. • Не допускайте попадания прямого света на датчик ДУ на передней панели. • Проверьте правильность подключения кабелей управления ко всем устройствам? Убедитесь в их правильности (стр. 5).
Настройки сбрасываются.	<ul style="list-style-type: none"> • При отключении кабеля питания или перебое в питании при включенном устройстве выполненные перед этим настройки могут быть удалены. Перед отключением кабеля питания сначала нажмите кнопку STANDBY/ON на пульте ДУ, затем дождитесь отображения на дисплее передней панели индикатора [-OFF-] и только после этого отключайте кабель питания. Особую внимательность следует проявлять, если кабель питания плеера подключен к выходному разъему другого устройства, так как при отключении данного устройства автоматически отключается и плеер. При возможности, подключайте плеер непосредственно к сетевой розетке.
Звук отсутствует или воспроизводится с искажениями.	<ul style="list-style-type: none"> • Проверьте надежность всех подключений (стр. 5). • Убедитесь, что на разъемах и клеммах нет грязи, следов окисления и т.п., и, при необходимости, очистите их. Проверьте также, не повреждены ли кабели. • Убедитесь, что диск не поврежден, на нем нет пыли и грязи. • Убедитесь, что плеер не установлен в режим "паузы"? Нажмите кнопку ▶/II. • Проверьте настройки усилителя/плеера (уровень громкости, подключенный источник входного сигнала, настройки динамиков и т.п.). • Убедитесь, что выход плеера подключен к входам проигрывателя усилителя.
Большая разница в громкости при воспроизведении SACD и CD дисков.	<ul style="list-style-type: none"> • Это связано с различиями аудиоформата и не является неисправностью.
Между дорожками диска SACD на дисплее главного блока отображается надпись [---].	<ul style="list-style-type: none"> • Эта надпись может отображаться в зависимости от диска.
С аналоговым сигналом все в порядке, но нет цифрового аудио сигнала.	<ul style="list-style-type: none"> • Убедитесь, что функция Pure Audio отключена (стр. 11). • Не поддерживается вывод цифрового аудиосигнала с дисков SACD и DSD, а также с iPod. Используйте разъемы ANALOG OUT для воспроизведения с таких носителей (стр. 5).
Неполадка	Устранение
USB-накопитель не распознается.	<ul style="list-style-type: none"> • Проверьте надежность подключения (полностью ли разъем вошел в гнездо) (стр. 10). • Данное устройство не поддерживает USB-концентраторы. Подключайте USB-накопитель прямо. • Некоторые USB-накопители не распознаются надлежащим образом. Выключите и снова включите питание. • Данное устройство поддерживает только USB-накопители большой емкости. • Поддерживаются только файловые системы FAT16 и FAT32. Другие файловые системы (такие как FAT, NTFS и т.д.) не поддерживаются. • Данное устройство не поддерживает использование внешних жестких дисков.
USB-накопитель подключен и отображается, однако, записанные на нем аудиофайлы не воспроизводятся.	<ul style="list-style-type: none"> • Аудиофайлы, записанные на USB-накопителе и защищенные авторским правом, нельзя воспроизвести. Попытка копирования музыкальных файлов с компакт-диска и т.п. на компьютер в зависимости от настроек может инициировать функцию защиты от копирования. • См. список форматов файлов, которые могут воспроизводиться на данном устройстве.
Требуется много времени на распознавание USB-накопителя.	<ul style="list-style-type: none"> • При подключении USB-накопителя большой емкости для загрузки данных может потребоваться некоторое время (до нескольких минут).
На USB-накопитель не поступает питание.	<ul style="list-style-type: none"> • Если включена функция Pure Audio, питание на порты USB не поступает (стр. 11). • На дисплее передней панели отображается сообщение об ошибке? (стр. 7) <ul style="list-style-type: none"> - Выключите и снова включите питание (стр. 8). - Выключите питание, затем отключите и снова подключите USB-накопитель (стр. 10). - Нажмите кнопку FUNCTION для переключения на другой режим, затем снова переключитесь на режим USB. (Когда источник входного сигнала снова переключается на режим USB) (стр. 7).
Воспроизводятся аудиофайлы, не записанные на USB-накопитель.	<ul style="list-style-type: none"> • Проверьте, не записаны ли на устройство скрытые файлы. Скрытые файлы будут воспроизводиться.
Не работает iPod/iPhone/iPad.	<ul style="list-style-type: none"> • Проверьте правильность подключения iPod/iPhone/iPad (см. раздел <i>Воспроизведение с iPod/iPhone/iPad (только для модели PD-30)</i> на стр. 9). Также, попробуйте отключить и снова подключить iPod/iPhone/iPad. • Убедитесь, что модель подключенного iPod/iPhone/iPad поддерживается данным устройством (стр. 9). • Если на iPod/iPhone/iPad "повешена" трубка, попробуйте сбросить iPod/iPhone/iPad и снова подключите его к устройству.
На iPod/iPhone/iPad не подается питание.	<ul style="list-style-type: none"> • Если включена функция Pure Audio, питание на порты USB не поступает (стр. 9). • На дисплее передней панели отображается сообщение об ошибке? Выключите питание, затем отключите и снова подключите iPod/iPhone/iPad.
С iPod/iPhone/iPad не подается звук.	<ul style="list-style-type: none"> • Есть ли звук в динамике iPod/iPhone/iPad? Отключите питание устройства и снова включите его. Выбрав источником входного сигнала iPod, подключите iPod/iPhone/iPad. • Аудиосигнал не выводится на разъемы DIGITAL OUT.

Технические характеристики

Общие сведения

Устройство	Плеер Super Audio CD дисков
Питание	AC 220 В до 240 В, 50 Гц/60 Гц
Потребляемая мощность	
PD-30	37 Вт
PD-10	20 Вт
Потребляемая мощность в режиме ожидания	0,45 Вт
Вес	
PD-30	5,6 кг
PD-10	5,2 кг
Размеры	
	435 мм (Ш) x 128 мм (В) x 329 мм (Г)
Рабочая температура	от +5 °С до +35 °С
Рабочая влажность	от 5 % до 85 % (без образования конденсата)

Аудио выход (1 стерео пара)

Выходной уровень	аудио выхода 200 мВ (1 кГц, -20 дБ)
Количество каналов	2
Разъем	RCA

Характеристики цифрового аудио

Частотный диапазон	
CD	2 Гц до 20 кГц
SACD	2 Гц до 50 кГц
Соотношение "сигнал-шум"	
CD	117 дБ
SACD	117 дБ
Динамический диапазон	
CD	100 дБ
SACD	108 дБ
Суммарные гармонические искажения:	
CD	0,0022 %
SACD	0,0020 %
Коэффициент детонации	Предел измерения (±0.001 % Вт, пиковое значение) или ниже

Цифровой выход

Цифровой оптический выход	Разъем цифрового оптического сигнала
Цифровой коаксиальный выход	Разъем RCA

Принадлежности

Аудиокабель RCA (разъемы красный/белый)	1
Пульт ДУ	1
Сухие батарейки AAA/IEC R03	2
Кабель питания	
Гарантийный талон (только модель для Европы)	
Инструкции по эксплуатации (этот документ)	



Примечание

- В связи с постоянным улучшением изделия его технические характеристики и конструкция могут изменяться без предварительного уведомления.
- Использованные здесь наименования компаний и продуктов являются торговыми знаками или зарегистрированными торговыми знаками соответствующих компаний.

Примечание:

В соответствии со статьей 5 Закона Российской Федерации "О защите прав потребителя" и Указанием Правительства Российской Федерации № 720 от 16 июня 1997 года корпорация Pioneer Europe NV устанавливает условие на следующую продолжительность срока службы официально поставляемых на Российский рынок товаров.

Аудио и видеоборудование: 7 лет
 Переносное аудиооборудование: 6 лет
 Другое оборудование (наушники, микрофон и т.д.): 5 лет
 Автомобильная электроника: 6 лет

D3-7-10-6_A1_Ru

Discover the benefits of registering your product online at <http://www.pioneer.co.uk> (or <http://www.pioneer.eu>).

Découvrez les nombreux avantages offerts en enregistrant votre produit en ligne maintenant sur <http://www.pioneer.fr> (ou <http://www.pioneer.eu>).

Bitte nutzen Sie die Möglichkeit zur Registrierung Ihres Produktes unter <http://www.pioneer.de> (oder <http://www.pioneer.eu>)

Registra il tuo prodotto su <http://www.pioneer.it> (o <http://www.pioneer.eu>) e scopri subito quali vantaggi puoi ottenere!

Ontdek nu de voordelen van online registratie! Registreer uw Pioneer product via <http://www.pioneer.nl> - <http://www.pioneer.be> (of <http://www.pioneer.eu>)

Registre su producto en <http://www.pioneer.es> (o en <http://www.pioneer.eu>) Descubra los beneficios de registrarse on-line:

Зарегистрируйте Ваше изделие на <http://www.pioneer-rus.ru> (или <http://www.pioneer.eu>). Ознакомьтесь с преимуществами регистрации в Интернет

PIONEER CORPORATION

1-1, Shin-ogura, Saiwai-ku, Kawasaki-shi, Kanagawa 212-0031, Japan

Корпорация Пайонир

1-1, Син-Огура, Сайвай-ку, г. Кавасаки, префектура Канагава, 212-0031, Япония

Импортер: ООО "ПИОНЕР РУС"

125040, Россия, г. Москва, ул. Правды, д.26 Тел.: +7(495) 956-89-01

PIONEER ELECTRONICS (USA) INC.

P.O. BOX 1540, Long Beach, California 90801-1540, U.S.A. TEL: (800) 421-1404

PIONEER ELECTRONICS OF CANADA, INC.

340 Ferrier Street, Unit 2, Markham, Ontario L3R 2Z5, Canada TEL: 1-877-283-5901, 905-479-4411

PIONEER EUROPE NV

Haven 1087, Keetberglaan 1, B-9120 Melsele, Belgium TEL: 03/570.05.11

PIONEER ELECTRONICS ASIACENTRE PTE. LTD.

253 Alexandra Road, #04-01, Singapore 159936 TEL: 65-6472-7555

PIONEER ELECTRONICS AUSTRALIA PTY. LTD.

5 Arco Lane, Heatherton, Victoria, 3202, Australia, TEL: (03) 9586-6300

PIONEER ELECTRONICS DE MEXICO S.A. DE C.V.

Bldv.Manuel Avila Camacho 138 10 piso Col.Lomas de Chapultepec, Mexico, D.F. 11000 TEL: 55-9178-4270

K002_B4_Ru

© 2012 PIONEER CORPORATION.

All rights reserved.

© 2012 PIONEER CORPORATION.

Tous droits de reproduction et de traduction réservés.



J1190171A SH 00/00

Printed in Thailand / Imprimé en Thaïlande