



LEICA C

Инструкция по эксплуатации

Уважаемый покупатель!

Благодарим вас за приобретение этой цифровой камеры Leica C (Typ 112). Прочитайте, пожалуйста, внимательно эту инструкцию по эксплуатации и держите ее всегда под рукой.

Тщательно соблюдайте законы об авторских правах.

- Запись с предварительно записанных магнитных лент или дисков, а также других опубликованных или телеведущих материалов с целью, отличной от вашего личного пользования, является нарушением закона об авторских правах.

Даже с целью вашего личного пользования запись определённого материала может быть запрещена.

Замечание:

Пожалуйста, обратите внимание, что действительные органы управления, компоненты, пункты меню, изображения экранов меню и т.п. Вашей фотокамеры Leica C (Typ 112) могут выглядеть иначе, чем приведенные на рисунках в данной инструкции.

Содержание

Информация для Вашей безопасности	3	Съемка изображений с определенной композицией	20
Перед использованием	7	Просмотр Ваших изображений	21
Комплектация при поставке	8	Удаление изображений	22
Принадлежности	8	Что Вы можете делать с помощью функции Wi-Fi®	23
Название частей	9	Чтение Инструкции по эксплуатации (в формате PDF)	24
Установка и удаление батареи или карты памяти SD	11	Копирование данных записанных изображений на компьютер с помощью доступного программного обеспечения	25
Зарядка батареи	12	Технические данные	27
Установка языка, времени и даты	13	Адреса сервисных центров Leica	31
Управление меню	14		
Фотосъемка	15		
Запись движущихся изображений	17		
Использование кольца управления	18		

ПРЕДУПРЕЖДЕНИЕ:

ЧТОБЫ УМЕНЬШИТЬ ОПАСНОСТЬ ВОЗНИКНОВЕНИЯ ПОЖАРА, ПОРАЖЕНИЯ ЭЛЕКТРИЧЕСКИМ ТОКОМ ИЛИ ПОВРЕЖДЕНИЯ ИЗДЕЛИЯ,

- НЕ ПОДВЕРГАЙТЕ ЭТОТ АППАРАТ ВОЗДЕЙСТВИЮ ДОЖДЯ, ВЛАГИ, КАПЕЛЬ ИЛИ БРЫЗГ, И НЕ ПОМЕЩАЙТЕ НА АППАРАТ НИКАКИЕ ПРЕДМЕТЫ, НАПОЛНЕННЫЕ ВОДОЙ, НАПРИМЕР, ВАЗЫ.
- ИСПОЛЬЗУЙТЕ ТОЛЬКО РЕКОМЕНДУЕМЫЕ ПРИНАДЛЕЖНОСТИ.
- НЕ СНИМАЙТЕ КРЫШКУ (ИЛИ ЗАДНЮЮ КРЫШКУ); ВНУТРИ НЕТ ЧАСТЕЙ ДЛЯ ОБСЛУЖИВАНИЯ ПОЛЬЗОВАТЕЛЕМ. ЗА ОБСЛУЖИВАНИЕМ ОБРАЩАЙТЕСЬ К КВАЛИФИЦИРОВАННОМУ ОБСЛУЖИВАЮЩЕМУ ПЕРСОНАЛУ.

Сетевая розетка должна находиться вблизи оборудования, и должна быть легко доступна.

■ **О батарейном блоке**

ПРЕДОСТЕРЕЖЕНИЕ

- При неправильной замене батареи возникает опасность взрыва. Заменяйте только на тип, рекомендуемый Leica Camera AG (→8).
 - При утилизации батареи, пожалуйста, обратитесь в местные органы управления или к дилеру относительно правильного способа утилизации.
- Не нагревайте и не бросайте в огонь.
 - Не оставляйте батарею(и) в автомобиле, расположенном под прямыми солнечными лучами, в течение длительного периода времени с закрытыми дверями и окнами.

EU



Предупреждение

Опасность возгорания, взрыва и ожогов. Не разбирайте, не нагревайте выше 60 °С и не сжигайте.

■ О сетевом адаптере (прилагается)

ПРЕДОСТЕРЕЖЕНИЕ!

Для уменьшения опасности возгорания, поражения электрическим током или повреждения изделия,

- Не устанавливайте и не располагайте этот аппарат на книжных полках, встроенных шкафах или в других ограниченных местах. Убедитесь в надлежащей вентиляции аппарата.
- Аппарат находится в состоянии ожидания, когда подсоединен сетевой адаптер. Первичный контур всегда находится “под напряжением”, пока сетевой адаптер подсоединен к электрической розетке.

■ Меры предосторожности и при использовании

- Не используйте никакие другие соединительные кабели USB за исключением прилагаемого.
- Не использовать любые другие кабели AV, за исключением поставляемого.
- Используйте “Микрокабель HDMI высокой скорости” с логотипом HDMI. Кабели, не соответствующие стандартам HDMI, работать не будут. “Микрокабель HDMI высокой скорости” (Вилка тип D-тип A, длиной до 2м) Совместимые микрокабели HDMI доступны у специализированных дилеров по продаже фототехники. Обязательно используйте только те кабели, которые совместимы с этой фотокамерой.

Держите этот аппарат как можно дальше от электромагнитного оборудования (например, микроволновых печей, телевизоров, видеоигр и т.д.).

- Если Вы используете этот аппарат сверху или вблизи телевизора, изображение и/или звук на этом аппарате могут быть искажены из-за излучения электромагнитных волн.
- Не используйте этот аппарат вблизи сотовых телефонов, так как это может привести к помехам, отрицательно влияющим на изображение и/или звук.
- Сильные магнитные поля, создаваемые динамиками или большими двигателями, могут привести к повреждению записанных данных или к возможному искажению изображения.
- Излучение электромагнитных волн, создаваемое микропроцессорами, может отрицательно влиять на этот аппарат, вызывая искажение изображения и/или звук.
- Если на этот аппарат оказывает отрицательное влияние электромагнитное оборудование, и он прекращает правильно функционировать, выключите этот аппарат и извлеките батарею или отсоедините сетевой адаптер (прилагается). Затем заново установите батарею или заново подсоедините сетевой адаптер и включите этот аппарат.

Не используйте этот аппарат вблизи радиопередатчиков или высоковольтных линий.

- Если Вы выполняете запись вблизи радиопередатчиков или высоковольтных линий, это может оказать отрицательное воздействие на записанные изображения и/или звук.



ИНФОРМАЦИЯ О СООТВЕТСТВИИ ПРОДУКТА

Аккумуляторная литий-ионная батарея
LEICA модель BP-DC14-E

Декларация о соответствии зарегистрирована в ОС "ГОСТ-АЗИЯ"

Декларация соответствия:	РОСС DE.BZ02.Д00446
Дата принятия декларации:	15.07.2013
Декларация действительна до:	15.07.2016
модель BP-DC14-E LEICA соответствует требованиям нормативных документов:	ГОСТ Р 12.2.007.12-88 ГОСТ Р МЭК 62133-2004 ГОСТ Р МЭК 61960-2007 (Пп. 5.3, 7.1, 7.2, 7.6)
Срок службы:	500 (пятьсот) циклов

Производитель: Leica Camera AG, Solms, Germany
Made in China

Лейка Камера АГ, Солмс, Германия
Сделано в Китае

Информация для покупателя

Название продукции:	Цифровая фотокамера
Название страны производителя:	Япония
Название производителя:	Лайка Камера АО
Юридический адрес:	ул. Оскара-Барнака 11, 35606 Зольмс, Германия
Импортер:	PICTURE INTERNATIONAL Дмитрий Богачев улица Кулакова, 20 Москва, Россия, 123592 Тел.: +7 (495) 781-48-93 доб. 251 Mob: +7 (916) 294-80-06
Дополнительная информация:	Пожалуйста внимательно прочитайте инструкцию по эксплуатации.

Вы можете найти дату изготовления Вашей фотокамеры на наклейке в гарантийной карте и на упаковке. Цифры означают ГГГГ.ММ или ГГГГ.ММ.ДД

Установленный производителем в порядке п. 2 ст. 5 федерального закона РФ "О защите прав потребителей" срок службы данного изделия равен 7 годам с даты производства при условии, что изделие используется в строгом соответствии с настоящей инструкцией по эксплуатации и применимыми техническими стандартами.



-Если Вы увидите такой символ-

Информация по обращению с отходами для стран, не входящих в Европейский Союз



Действие этого символа распространяется только на Европейский Союз. Если Вы собираетесь выбросить данный продукт, узнайте в местных органах власти или у дилера, как следует поступать с отходами такого типа.

■ Обращение с фотокамерой

- Не подвергайте фотокамеру чрезмерному воздействию вибрации, усилий или давления.
- Фотокамера не является пылезащищенной, устойчивой к брызгам или водонепроницаемой.
Избегайте использования фотокамеры в местах с чрезмерным количеством пыли или песка, а также там, где вода может попадать на фотокамеру.

■ Конденсация (Когда объектив, ЖК-дисплей или видоискатель затуманивается)

- Может произойти конденсация, когда фотокамера подвергается внезапным изменениям температуры или влажности. Избегайте таких условий, при которых возможно загрязнение объектива, ЖК-дисплея или видоискателя, появление плесени или повреждение фотокамеры.
- В случае возникновения конденсации выключите фотокамеру и подождите около двух часов перед ее использованием. После адаптации фотокамеры к окружающей температуре затуманивание очистится естественным образом.

Это изделие имеет лицензии, находящиеся в пакете лицензий патентов AVC (средств аудиовизуальной связи), для частного и некоммерческого использования пользователя для (i) для кодирования видеоматериалов в соответствии со стандартом AVC ("AVC Video") и/или (ii) декодирования AVC Video, которые были закодированы пользователем для частной и некоммерческой деятельности и/или были получены от видеопровайдера, имеющего лицензию на работу с AVC Video. Лицензия не предоставляется ни при каких других условиях и ни для каких иных целей. Дополнительную информацию можно получить от MPEG LA, LLC. См. <http://www.mpegla.com>.

Комплектация при поставке

	Заказ №
Аккумуляторная BP-DC14-E BP-DC14-U	18 535 18 536 (комплектация отличается в зависимости от рынка)
Сетевой адаптер ACA-DC11-U ACA-DC11-K ACA-DC11-E ACA-DC11-B ACA-DC11-A ACA-DC11-C	423-106.001-003 423-106.001-004 423-106.001-005 423-106.001-006 423-106.001-007 423-106.001-008 (комплектация отличается в зависимости от рынка)
Наручный ремешок	423-068.801-015
Компакт-диск с инструкциями в формате PDF	423-112.001-016
Кабель USB	423-112.001-010
Кабель аудио- видео	423-105.001-010
Шаблон кнопки для Канады/ Тайваня	423-112.001-018/ -020 (только с моделями фотокамеры: 18 485/ -486/-489/-490)
Краткие инструкции	93 512 -516 (комплектация отличается в зависимости от рынка)
Гарантийная карта	439-399.100-026

Принадлежности

	Заказ №
C-TWIST (суперобложка) light gold (светло-золотой) dark red (темно-красный)	18 784 18 785
C-SNAP (защитное устройство) light gold (светло-золотой) dark red (темно-красный)	18 786 18 787
C-CLUTCH (сумочка) light gold (светло-золотой) dark red (темно-красный)	18 788 18 789
C – Футляр Кожа, черная	18 790
C – Сумка мягкая кожа, черная	18 791
Наручный ремешок Alcantara, light gold (светло-золотой) Alcantara, dark red (темно-красный)	18 792 18 793
Мини-штатив	14 320
Настольный штатив	14 100
Головка на шаровом шарнире 18	14 110

Примечания:

- Карты памяти не входят в комплект. Вы можете записывать или воспроизводить изображения на встроенной памяти, если Вы не используете карту памяти.
- Карта памяти SD, карта памяти SDHC и карта памяти SDXC указываются как карта памяти в этом тексте.
- Перед использованием фотокамеры проверьте наличие всех предметов, входящих в комплектацию.
- Предметы и их форма могут различаться в зависимости от страны или региона, где была приобретена фотокамера.
- Храните мелкие детали в безопасном месте вне доступа детей.
- Пожалуйста, надлежащим образом утилизируйте все упаковочные материалы (→6).

Название частей

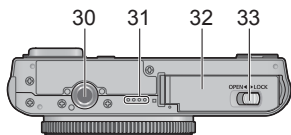
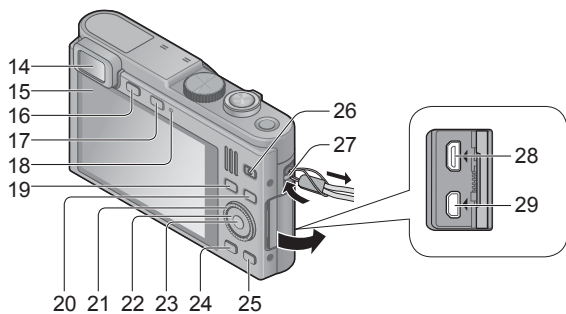
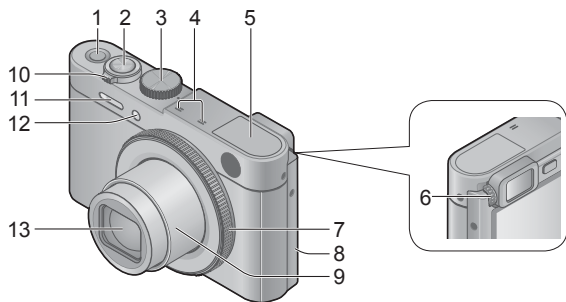

Название частей

- 1 Кнопка [OFF/ON] фотокамеры
- 2 Кнопка затвора
- 3 Регулятор режимов
- 4 Микрофоны
- 5 Антенна [Wi-Fi]
- 6 Регулятор диоптра
- 7 Кольцо управления
- 8 NFC антенна
- 9 Тубус объектива
- 10 Рычажок трансфокатора
- 11 Вспышка
- 12 Индикатор таймера автоспуска/
Вспомогательная лампа АФ
- 13 Объектив
- 14 Видоискатель
- 15 ЖК-дисплей
- 16 Кнопка [LVF]
 - Используйте для переключения дисплея между видоискателем и ЖК-дисплеем.
- 17 Кнопка [WIFI]
- 18 Лампочка зарядки/
Лампочка соединения Wi-Fi®
- 19 Кнопка [FN]
- 20 Кнопка воспроизведения
- 21 Диск управления
- 22 Кнопка курсора
 - В данном руководстве используемая кнопка указана с помощью ▲ ▼ ◀ ▶.
- 23 Кнопка [MENU/SET]
- 24 Кнопка [DISP]
- 25 Кнопка [Q MENU/↵] / [⏏]
- 26 Кнопка движущегося изображения
- 27 Ушко для ремня
 - Во избежание падения фотокамеры рекомендуется использовать прилагаемый наручный ремешок.
- 28 Гнездо [HDMI]
- 29 Гнездо [AV OUT/DIGITAL]
 - Это гнездо также используется при зарядке батареи.
- 30 Крепление штатива
 - Не прикрепляйте к штативу с длиной винта 5,5мм или более. Такое действие может повредить этот аппарат.
- 31 Динамик
- 32 Дверца для карты памяти/
батареи
- 33 Рычажок отжимания

Установка и удаление батареи или карты памяти SD

Убедитесь, что фотокамера выключена.

- 1 Сдвиньте рычажок отжимания (A) в положение [OPEN] и откройте дверцу для карты памяти/батареи

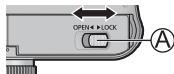

- 2 Вставьте батарею и карту памяти, убедившись в правильности их расположения

- Батарея: Полностью вставьте батарею до упора и убедитесь, что она зафиксирована с помощью рычажка (B).
- Карта памяти: Полностью вставьте карту памяти до конца, пока она не защелкнется. Не прикасайтесь к разъемам на задней стороне карты памяти.

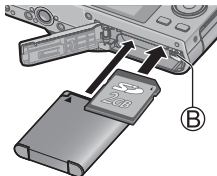

- 3 Закройте дверцу

Сдвиньте рычажок отжимания в положение [LOCK].

■ Для извлечения

- Для извлечения батареи: Переместите рычажок в направлении стрелки.

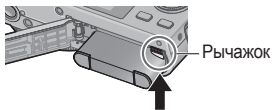

- Для извлечения карты памяти: Нажимайте на карту памяти до щелчка, а затем вытяните карту памяти.

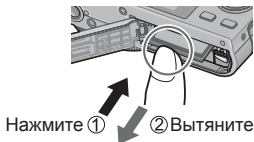

- Используйте только аккумулятор Leica BP-DC14 (→8).
- Компания Leica Camera AG не может гарантировать качество любых других батарей.
- Для предотвращения проглатывания держите карты памяти в недоступном для детей месте.

Зарядка батареи

- С этой фотокамерой можно использовать только батарею модели Leica BP-DC14 (→8).
- При отправке фотокамеры с завода-изготовителя батарея не заряжена. Перед использованием зарядите батарею.
- Заряжайте батарею в помещении при помощи сетевого адаптера (прилагается) (от 10°C до 30°C).

Убедитесь, что фотокамера выключена.

- 1** Вставьте батарею в этот аппарат, а затем подсоедините этот аппарат к сетевому адаптеру (прилагается) (A) или к ПК (B)

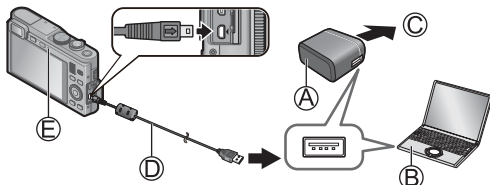

- © К электрической розетке
- Ⓐ Соединительный кабель USB

■ Лампочка зарядки (E)

Горит: Выполняется зарядка (Красная)

Погасла: Зарядка прекратилась (Время зарядки: Приблиз. 160мин.)

При использовании сетевого адаптера (прилагается) обратите внимание на следующие моменты, так как неправильно выполненные подсоединения могут приводить к неисправностям.

- Не используйте никакие другие соединительные кабели USB за исключением прилагаемого.
- Не используйте никакие другие сетевые адаптеры, за исключением прилагаемого.
- Не используйте сетевой адаптер (прилагается) или соединительный кабель USB (прилагается) с другими устройствами.
- Перезаряжаемая батарейка может перезаряжаться около 500 раз.

Установка языка, времени и даты

При отправке фотокамеры с завода-изготовителя часы не установлены. Языком по умолчанию установлен английский.

Отсоедините устройство от сетевого адаптера (прилагается).

1 Нажмите кнопку [OFF/ON] фотокамеры (A)

2 Нажмите [MENU/SET] (B)

3 Нажмите ▲ ▼ для выбора языка и нажмите кнопку [MENU/SET]

• Появляется сообщение [Установите часы].

4 Нажмите [MENU/SET]

5 Нажмите ◀ ▶ для выбора пунктов (год, месяц, день, час, минута, порядок отображения или формат отображения времени) и нажмите ▲ ▼ для установки

• Для отмены → Нажмите кнопку [Q MENU/↵].

6 Нажмите [MENU/SET] для установки

7 Подтвердите установку и нажмите [MENU/SET]

• Для возврата к предыдущему экрану нажмите кнопку [Q MENU/↵].

■ Изменение установок времени

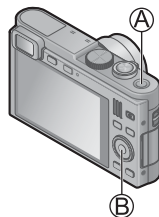

Выберите опцию [Уст. часов] из меню [Зап.] или [Настр.], выполните операцию **5** и **6**.

Для получения информации о том, как установить меню, пожалуйста, обратитесь к следующей странице.



Управление меню

Обратитесь к следующим процедурам для управления меню.

Например: Установка [Режим аф] из  на  в режиме [Программа AE]

1 Нажмите [MENU/SET] для отображения меню

Переключение на меню [Зап.]

Используйте кнопку курсора для выбора опции [Зап.] и нажмите [MENU/SET]

- Пункты можно также выбирать, поворачивая диск управления.



2 Нажмите , чтобы выбрать [Режим аф], а затем нажмите [MENU/SET]

- В зависимости от пункта его установка может не появляться или может отображаться другим способом.

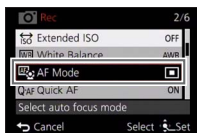

3 Нажмите , чтобы выбрать , а затем нажмите [MENU/SET] для установки

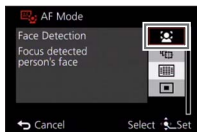

4 Несколько раз нажмите кнопку [Q MENU/↵], чтобы закрыть меню

- В режиме записи из экрана меню можно также выйти, нажимая кнопку затвора наполовину.

Фотосъемка

- 1 Нажмите кнопку [OFF/ON] фотокамеры (A)

- 2 Установите на нужный режим записи

Правильно выставите регулятор режимов на режим, который Вы хотите использовать.

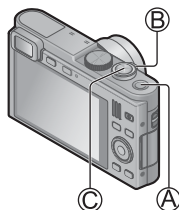
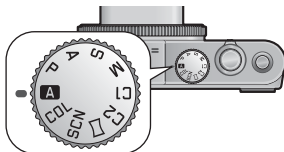

- 3 Используйте рычажок трансфокатора (B), чтобы отрегулировать диапазон снимаемого изображения

Захват более широкой области (широкоугольный)



Увеличение объекта (телефото)

- 4 Нажмите кнопку затвора (C) наполовину, чтобы выполнить фокусировку



- 5 Нажмите полностью кнопку затвора (C), чтобы сделать снимок



■ Режим записи

A	[Реж. м. сним] Объекты записываются с использованием настроек, автоматически устанавливаемых камерой.
P	[Программа AE] Объекты записываются с использованием настроек пользователя.
A	[Пр-т диафр.] Скорость затвора определяется автоматически в соответствии с установленным показателем диафрагмы.
S	[Пр-т затвора] Показатель диафрагмы определяется автоматически в соответствии с установленной скоростью затвора.
M	[Ручная экспоз.] Экспозиция настраивается в соответствии с показателем диафрагмы и скоростью затвора, установленными вручную.
C1 C2	[Пользов.] Данный режим используется для выполнения снимков с предварительно зафиксированными настройками.
	[Панорамный снимок] Для съемки панорамных изображений.
SCN	[Сюжетный реж.] Этот режим позволяет делать снимки в соответствии с записываемой сценой.
COL	[Творческий контроль] Для съемки изображений с использованием других эффектов изображения, например, [Динамический монохром] или [Эффект миниатюры].

■ Удерживание фотокамеры

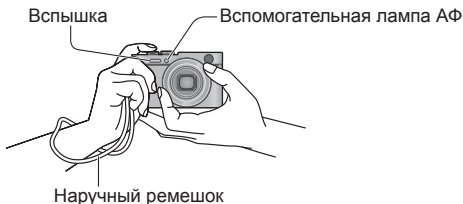

- Для предотвращения сотрясения фотокамеры держите ее обеими руками, прижав руки к корпусу и стоя со слегка расставленными ногами.
- Не прикасайтесь к объективу.
- Не закрывайте вспышку или лампу. Не смотрите на них с близкого расстояния.

Запись движущихся изображений

Вы можете записывать движущиеся изображения со звуком (стерео). Во время записи также можно использовать трансфокатор.

1 Нажмите кнопку движущегося изображения (A) для начала записи

- Не закрывайте микрофоны (B) во время записи движущихся изображений.
- Немедленно отпустите кнопку движущегося изображения после нажатия на нее.

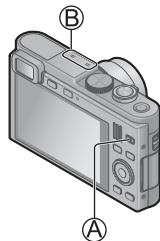

2 Нажмите кнопку движущегося изображения (A) еще раз для завершения записи

- О времени записи
 - С камерами моделей 18 484/-488
Вы можете выполнять непрерывную запись движущегося изображения в [MP4] до 29 минут или приблиз. до 4 ГБ. (Так как при записи в [MP4] с установкой [FHD] создаются файлы большего размера, время записи для таких движущихся изображений будет короче, чем 29 минут.)
Вы можете выполнять непрерывную запись движущихся изображений [AVCHD] до 29 минут.
 - С камерами моделей 18 485/-486/-487/-489/-490/-491
Вы можете выполнять непрерывную запись движущегося изображения в [MP4] до 29 минут или приблиз. до 4 ГБ. (Так как при записи в [MP4] с установкой [FHD] создаются файлы большего размера, время записи для таких движущихся изображений будет короче, чем 29 минут.)
Если опция [Кач-во зап.] движущихся изображений [AVCHD] установлена на [FHD], Вы можете выполнять непрерывную запись движущихся изображений до 29 минут.
- При высокой окружающей температуре или при непрерывной записи движущихся изображений отображается , и запись может остановиться в процессе выполнения для защиты фотокамеры.
- Вы можете записать движущееся изображение на встроенную память только в [MP4] с использованием установки [VGA].

Использование кольца управления

Использование кольца управления позволяет Вам сразу выполнять часто используемые операции и установки такие, как пошаговая трансфокация и чувствительность ISO.

1 Поверните кольцо управления (A)

- Вы можете также выполнять операции с помощью диска управления. (Некоторые операции могут различаться при определенных условиях записи, например, в режиме [Ручная экспоз.].)

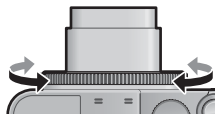
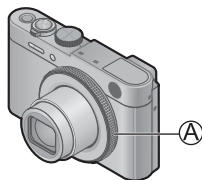

(в [Реж. м. сним] (A))

Пункты, которые можно установить с помощью кольца управления, различаются в зависимости от режимов записи. Ниже приведены заранее закрепленные установки.

Режим	Функция
A SCN	Пошаговая трансфокация
P	Чувствительность ISO
A	Регулировка величины диафрагмы
S	Регулировка скорости затвора
M	Регулировка величины диафрагмы Вы можете регулировать скорость затвора с помощью диска управления на задней стороне.
 COL	Изменение эффектов изображения

Использование быстрого меню

Используя быстрое меню, Вы можете изменять установки фотокамеры с помощью кольца управления.

- 1 Нажмите кнопку [Q MENU/↶] (A)
- 2 Нажмите ◀▶ для выбора пунктов меню

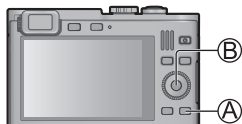

- 3 Поверните кольцо управления, чтобы изменить установку

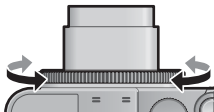

- Вы можете также изменять установки с помощью диска управления.

- 4 Нажмите [MENU/SET] (B)

Съемка изображений с определенной композицией

Используя видоискатель или ЖК-дисплей для определения места объекта (композиции), Вы можете делать более выразительные фотоснимки.

1 Нажмите кнопку [FN] (A)

- Опция [Настр.кн. Fn] установлена на [Подсказка композиц.] во время продажи. Если была установлена другая функция, выберите [Подсказка композиц.] из меню [Настр.].

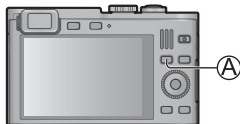

2 Нажмите ▲ ▼, чтобы выбрать направляющую для отображения, и нажмите [MENU/SET]

- Для выключения отображения направляющей выберите [No Guide].
- Если направляющая допускает горизонтальное переворачивание, используйте ◀ ▶ для переворачивания.

■ Направляющие (Примеры)

[Смещ. по правилу третей]

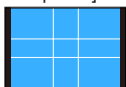

[Диагональные линии]



[Туннель]

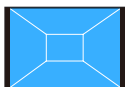

[Радиальные линии]

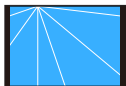

[S-образная форма]



Просмотр Ваших изображений

ФОТОСНИМКИ

Когда в фотокамере установлена карта памяти, изображения воспроизводятся с карты памяти, а в случае отсутствия карты памяти воспроизводятся изображения со встроенной памяти.

1 Нажмите кнопку воспроизведения

(A)

- Удерживая кнопку воспроизведения при выключенной фотокамере, Вы можете включить фотокамеру в режиме воспроизведения.



2 Нажмите ◀▶, чтобы выбрать изображение для отображения

- Когда кнопки удерживаются, изображения можно быстро прокручивать вперед или назад.
- Изображения можно также выбирать с помощью диска управления.

Номер папки/файла



Номер изображения/
Общее количество
изображений

Просмотр движущихся изображений

- 1 Выберите изображение со значком движущегося изображения и нажмите ▲**

Значок движущегося изображения (различается в зависимости от режима записи и установки качества изображения)



Время выполнения записи движущихся изображений

■ Операции во время воспроизведения движущихся изображений

▲ : Пауза/воспроизведение

▼ : Остановка

◀ : Быстрая перемотка назад (2 шага)/

Покадровая перемотка назад (во время паузы)

▶ : Быстрая перемотка вперед (2 шага)/

Покадровая перемотка вперед (во время паузы)

[MENU/SET]: Захват фотоснимков из движущихся изображений (во время паузы)

Диск управления: Быстрая перемотка назад/Быстрая перемотка вперед (также, как с помощью ◀▶)

Рычажок трансфокатора: Регулировка громкости

Удаление изображений

Изображения будут удаляться с карты памяти, если она вставлена, или со встроенной памяти, если карта памяти не вставлена. (Удаленные изображения невозможно восстановить.)

- 1 Нажмите кнопку [🗑️] (A), чтобы удалить отображаемое изображение**

- 2 Нажмите ◀, чтобы выбрать опцию [Да], а затем нажмите [MENU/SET] (B)**

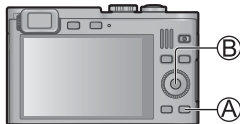

Что Вы можете делать с помощью функции Wi-Fi®

■ Использование смартфона в качестве дистанционного управления фотокамерой

Установив “Leica C Image Shuttle” на смартфон, Вы можете удаленно управлять фотокамерой и использовать смартфон для записи и воспроизведения.

- Используя функцию NFC, Вы можете держать смартфон рядом с фотокамерой и легко выполнить соединение Wi-Fi, не беспокоясь об установках Wi-Fi.



■ Leica C Image Shuttle

“Leica C Image Shuttle” является приложением, предоставляемым Leica Camera AG.

Чтение Инструкции по эксплуатации (в формате PDF)

Если Вам нужна более подробная информация о функциях фотокамеры или поддержка в случае затруднений, Вы можете включить полную инструкцию, доступную в формате PDF на прилагаемом диске CD-ROM.

- 1 Включите ПК и вставьте диск CD-ROM, содержащий инструкцию по эксплуатации (прилагается)**
- 2 Откройте диск CD-ROM**
- 3 Дважды щелкните по файлу PDF с нужным языком**

- **Когда Инструкция по эксплуатации (в формате PDF) не открывается**
Вам понадобится программное приложение Adobe Acrobat Reader 5.0 или его более поздняя версия или же Adobe Reader 7.0 или его более поздняя версия, чтобы просматривать или распечатывать инструкцию по эксплуатации (в формате PDF).
 - Вы можете скачать и установить версию приложения Adobe Reader, которую можно использовать с Вашей ОС, со следующего веб-сайта.
<http://get.adobe.com/reader/otherversions>

Копирование данных записанных изображений на компьютер с помощью доступного программного обеспечения

Используя программное обеспечение Adobe® Photoshop® Lightroom® (доступно для скачивания, см. ниже), Вы можете импортировать данные изображений, записанные с помощью данной фотокамеры во всех форматах файла, на компьютер – для фотоснимков и движущихся изображений.

Для использования программного обеспечения при его установке в первый раз необходимо выполнить три подготовительных шага.

- 1 Установите программное обеспечение на Ваш компьютер**
- 2 Зарегистрируйте Вашу фотокамеру на домашней странице Leica Camera AG**
 - a. Откройте учетную запись на <http://owners.leica-camera.com>. В результате Вы получите доступ к разделу “Owners area”.
 - b. Зарегистрируйте Вашу фотокамеру в разделе “My products”, введя серийный номер. После этого выполняйте соответствующие указания.
 - c. Затем выберите “...software download...”. Вас попросят ввести TAN-код, который Вы найдете на наклейке в гарантийной карте.
 - Вам будет отправлен по электронной почте ключ, с помощью которого Вы сможете активировать программное обеспечение.
- 3 Активируйте программное обеспечение с помощью полученного Вами ключа (цифр)**
 - После этого выполняйте соответствующие указания, появляющиеся после открытия программного обеспечения.

■ Использование программного обеспечения

1 Подсоедините фотокамеру к Вашему компьютеру

- Относительно процедур подсоединения обратитесь к подробным инструкциям на прилагаемом диске CD-ROM.

2 Используйте Adobe® Photoshop® Lightroom® для копирования фотоснимков и движущихся изображений на Ваш компьютер

- Для получения подробных сведений о работе программного обеспечения обратитесь к интерактивной поддержке.

- Файлы и папки, содержащие скопированные движущиеся изображения AVCHD, невозможно воспроизводить или редактировать, если они были удалены, изменены или перемещены с помощью Windows Explorer или подобными способами.

Технические данные

Фотокамера	LEICA C (Тип 112)
Датчик изображения	1/1,7" датчик MOS, общее количество пикселей: 12 800 000 пикселей Фильтр основных цветов
Эффективные пиксели	12 100 000 пикселей
Минимальное освещение	прибл. 6лк С моделями фотокамеры 18 484/-487/-488/-491: (При использовании i-слабого освещения и скорости затвора 1/25 секунды) С моделями фотокамеры 18 485/-486/-489/-490: (При использовании i-слабого освещения и скорости затвора 1/30 секунды)
Объектив	LEICA DC VARIO-SUMMICRON f/2– 5.9 (при максимальных широкоугольных и телефото установках) 6 - 42,8мм ASPH. 35мм камеры эквивалент: 28 - 200мм
Диапазон фокусировки	
P/A/S/M	От 50см / 80см (при максимальных широкоугольных/ телефото установках) до ∞
Макро / Режимы моментального снимка / Движущееся изображение	От 3см / 80см (при максимальных широкоугольных/ телефото установках) до ∞
Режимы сцены	Вышеуказанные установки могут отличаться.
Цифровое увеличение	Макс. 4x
Стабилизатор изображения	Оптический метод
Система затвора	Электронное и механическое управление
Скорость затвора	250с — 1/4000с Режим [Звездное небо]: 15 секунд, 30 секунд, 60 секунд
Режимы экспозиции	Программная (P), АЭ с приоритетом диафрагмы (A), АЭ с приоритетом скорости затвора (S), Ручная настройка (M), компенсация экспозиции (приращение: С шагом 1/3 EV, диапазон: ±2EV)
Режимы замера	Многоточечный / Центровзвешенный / Точечный

Технические данные

Вспышка	Встроенная вспышка
Режимы вспышки	АВТО, АВТО/уменьшение эффекта красных глаз, замедленная синхронизация./уменьшение эффекта красных глаз, принудительное включение, принудительное выключение
Диапазон вспышки (с автоматической установкой ISO)	прибл. 0,6м — 7м (с установкой максимального широкого угла) прибл. 0,8м — 2,3м (с максимальной установкой телефото)
ЖК-дисплей	3,0" TFT монитор ЖКД (Приблизительно 921 600 точек), соотношение сторон 3:2, отображает прибл. 100% захватываемого кадра
Видоискатель	Цветной ЖКД видоискатель (приблиз. 200 000 точек), с регулировкой диоптра от -4 до +4 диоптрий
Микрофон	Стереофонический
Громкоговоритель	Монофонический
Носитель записываемой информации	Встроенная память (прибл. 87 МБ), Карту памяти SD/SDHC/SDXC
Файловый формат	
Фотоснимок	RAW / JPEG (на основе стандарта Exif 2.3) / в соответствии с DPOF / MPO
Видео (со звуком)	AVCHD: Dolby® Digital (2-канальный) / MP4: AAC (2-канальный)
Рабочая температура/ влажность	0° — 40°C / 10 — 80% RH
Интерфейс	Цифровой: USB 2.0 (высокая скорость) С моделями фотокамеры 18 484/-488: Данные с компьютера невозможно записывать на фотокамеру с помощью соединительного кабеля USB. Аналоговое видео/аудио: С моделями фотокамеры 18 484/-487/-488/-491: NTSC/PAL композитный (Переключается в меню), С моделями фотокамеры 18 485/-486/-489/-490: NTSC композитный, Линейный аудиовыход (Монофонический)
Разъемы	HDMI: MicroHDMI Тип D AV OUT/DIGITAL: отдельное гнездо (8 контактов)

Wi-Fi	
Стандарт соответствия	IEEE 802.11b/g/n (стандартный протокол беспроводной локальной сети)
Используемый частотный диапазон	от 2412 МГц до 2462 МГц (от 1 канала до 11 каналов)
Метод шифрования	Совместимый с Wi-Fi WPA™ / WPA2™
Метод доступа	Инфраструктурный режим
NFC	
Стандарт соответствия	ISO / IEC 18092 NFC-F (Пассивный режим)
Габариты (Ш x В x Г; при убранном объективе)	прибл. 103 x 63 x 28мм
Вес (с картой и аккумулятором и без них)	прибл. 195g/173g

Аккумулятор (литий-ионный)	BP-DC14 E/U
Напряжение/емкость	3,7V / 950mAh

Сетевой адаптер	ACA-DC11-A/B/C/E/U/K
Ввод	Переменный ток 110 — 240 В 50/60 Гц, 0,2 А
Вывод	Постоянный ток 5 В 800mA

Технические характеристики могут быть изменены без уведомления.

- Логотип SDXC является товарным знаком SD-3C, LLC.
- HDMI, логотип HDMI и High-Definition Multimedia Interface являются торговыми марками или зарегистрированными торговыми марками HDMI Licensing LLC в Соединенных Штатах и других странах.
- “AVCHD” и логотип “AVCHD” являются торговыми марками Panasonic Corporation и Sony Corporation.
- Произведено по лицензии Dolby Laboratories. Название Dolby и символ с двойной буквой D являются торговыми марками Dolby Laboratories.
- Windows и Windows Vista являются зарегистрированными торговыми марками или торговыми марками Microsoft Corporation в США и/или других странах.
- Mac и Mac OS являются торговыми марками Apple Inc., зарегистрированными в США и других странах.
- QuickTime и торговый знак QuickTime являются торговыми марками или же зарегистрированными торговыми марками компании Apple Inc., используемыми по лицензии.
- App Store является маркой обслуживания Apple Inc.
- Логотип Wi-Fi CERTIFIED является сертификационной маркой Wi-Fi Alliance.
- Марка Wi-Fi Protected Setup является маркой Wi-Fi Alliance.
- “Wi-Fi”, “Wi-Fi Protected Setup”, “Wi-Fi Direct”, “WPA” и “WPA2” являются марками или зарегистрированными марками Wi-Fi Alliance.
- В этом изделии используется “DynaFont” разработки DynaComware Corporation. DynaFont является зарегистрированным товарным знаком DynaComware Taiwan Inc.
- Leica является зарегистрированной торговой маркой компании Leica Microsystems IR GmbH.
- Summicron является зарегистрированной торговой маркой компании Leica Camera AG.
- Adobe® Photoshop® Lightroom® является зарегистрированным товарным знаком компании Adobe Systems Incorporated.
- Другие названия, названия компаний и названия продуктов, упомянутые в настоящей инструкции, являются торговыми марками или зарегистрированными торговыми марками соответствующих компаний.



Адреса сервисных центров Leica

Leica Product Support

На технические вопросы, связанные с программой Leica Вам ответят в письменной форме, по телефону, факсу или по электронной почте в информационной службе Leica:

Leica Camera AG

Product Support / Software Support

Solmsers Gewerbepark 8

D-35606 Solms

Телефон: +49 (0) 6442-208-111 / -108

Факс: +49 (0) 6442-208-490

info@leica-camera.com / software-support@leica-camera.com

Leica Customer Care

Для технического обслуживания Вашего оборудования Leica, а также в случае поломки, к Вашим услугам Customer Care Center Leica Camera AG или мастерские представительства Leica в Вашей стране (адреса см. в гарантийной карте).

Leica Camera AG

Customer Care

Solmsers Gewerbepark 8

D-35606 Solms

Телефон: +49 (0) 6442-208-189

Факс: +49 (0) 6442-208-339

customer.care@leica-camera.com



my point of view

Leica Camera AG / Oskar-Barnack-Straße 11 / D-35606 SOLMS / DEUTSCHLAND
Telefon +49 (0) 6442-208-0 / Telefax +49 (0) 6442-208-333
www.leica-camera.com