

取扱説明書

Operating Instructions

Bedienungsanleitung

Manuel d'utilisation

Istruzioni d'uso

Instrucciones de funcionamiento

Инструкция по

эксплуатации

マルチマウント

Multi Mount

Montage-Kit

Support polyvalent

Aggancio Multiplo

Montaje Múltiple

Универсальное Крепление

品番 / Model No./Modell-Nr./

Modèle/Modello N./Modelo N./

Номер модели

VW-MKA100

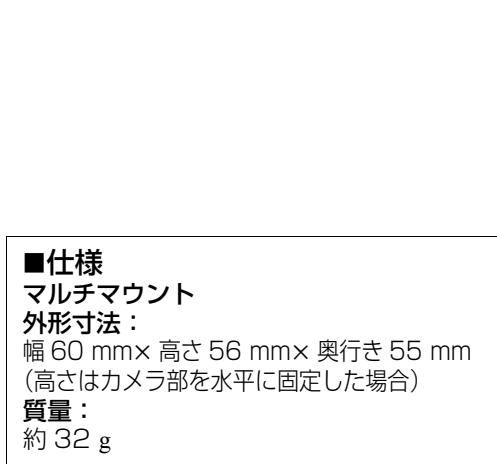
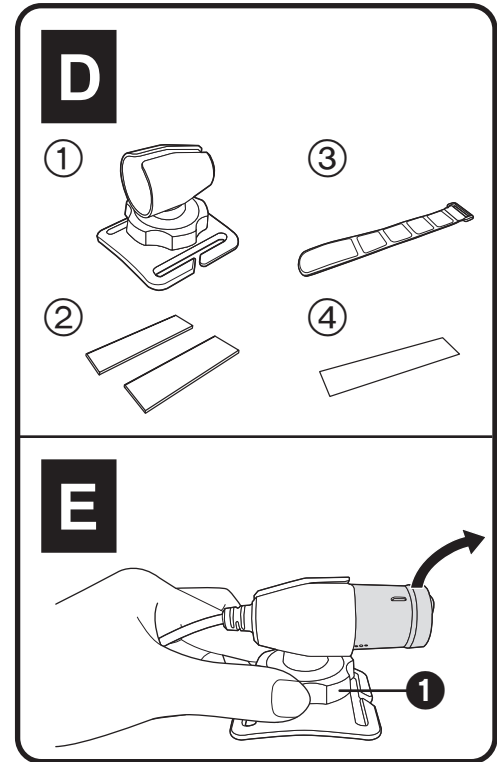

■仕様
マルチマウント
外形寸法：
幅 60 mm × 高さ 56 mm × 奥行き 55 mm
(高さはカメラ部を水平に固定した場合)
質量：
約 32 g

パナソニック お客様相談センター
電話 365日 受付9時～20時
フリーダイヤル パナは 365日
0120-878-365
※携帯電話・PHSからもご利用いただけます。

パナソニック株式会社
AVC ネットワークス社
〒571-8504 大阪府門真市松生町1番15号

Panasonic Corporation
Web site: <http://panasonic.net>

© Panasonic Corporation 2013

VQT4W84
F0113MT0 (6000 A)

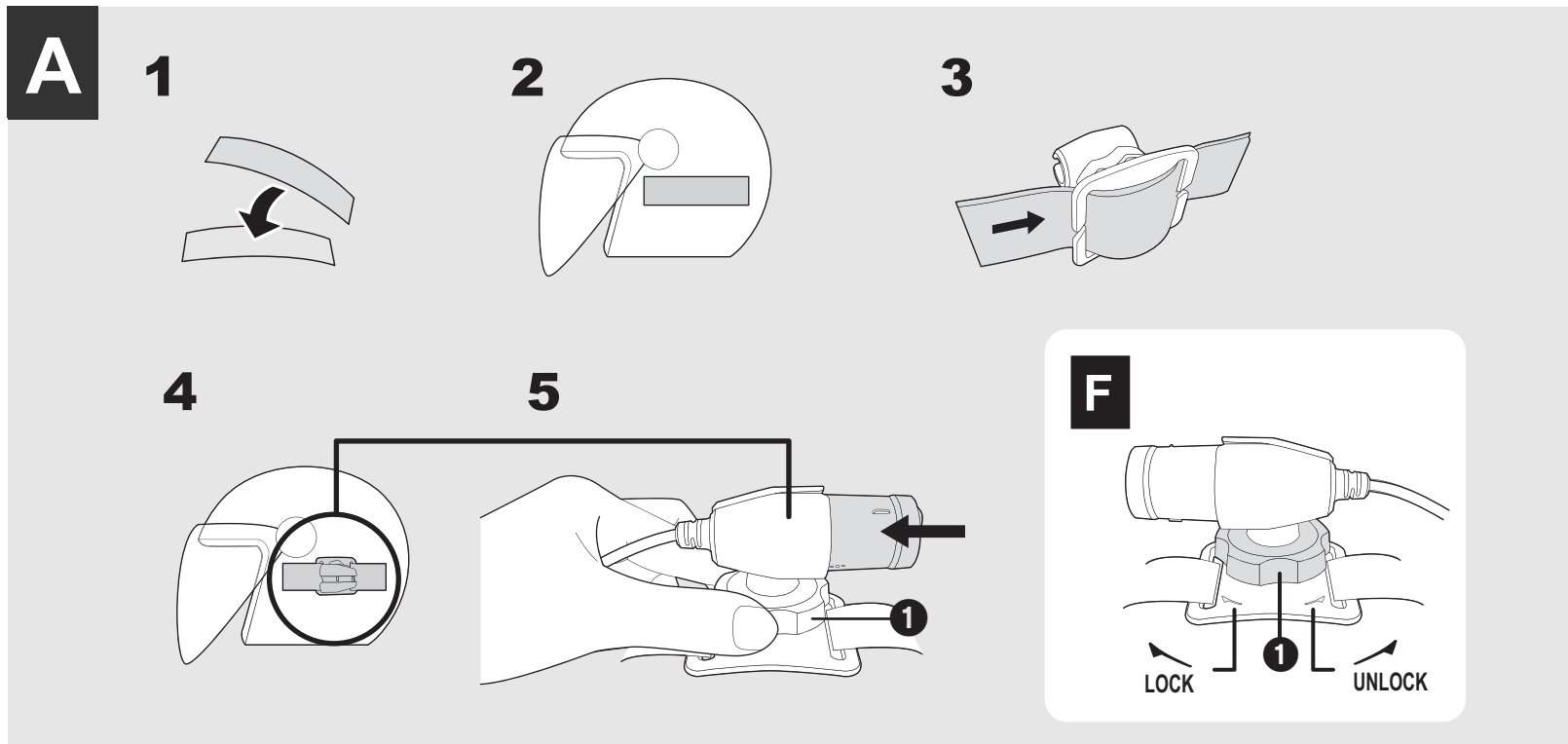

日本語
このたびは、パナソニック製品をお買い上げいただき、まことにありがとうございます。
●取扱説明書をよくお読みのうえ、正しく安全にお使いください。
●ご使用前に「安全上のご注意」を必ずお読みください。
●この取扱説明書は大切に保管してください。
●ウェアラブルカメラは別売です。
●同梱物 **D** をご確認ください。
① マルチマウント ③ バンド
② 面ファスナー(1セット) ④ 両面テープ

- 取り付け・取り外し時に、レンズに触ったり、カメラ/本体接続ケーブルを引っ張らないでください。
- 装着時は、ウェアラブルカメラのカメラ/本体接続ケーブルが絡まないように、お気をつけください。
- 装着後に、カメラの取り付け部分を押しながら、調整ねじ **①** を LOCK 方向に回して、しっかり固定してください。(F)
- ヘルメットなど、形状によっては取り付けられない場合があります。
- ご使用中に肌に異常を感じたときは、ご使用を中止してください。

A ヘルメットなどに取り付ける
マルチマウントをヘルメットなど、表面が滑らかなところに取り付けます。
マルチマウントが十分な接着効果を得るために、以下の点にお気をつけください。
●低温、高温、多湿を避け、室内で取り付け作業を行ってください。
●実際にお使いになる 24 時間以上前に取り付けてください。(上記環境で 24 時間以上経過すると、最適な接着状態になります)

- 1** 両面テープの片面をはがし、薄い(固い起毛の)面ファスナーの滑らかな面に貼り付ける
- 2** 両面テープのもう一方をはがして、マルチマウントを取り付ける位置に貼る
 - 表面にほこりや油分などが付着していると、粘着力が低下します。両面テープを貼る前にほこりや油分などを取り除き、乾いた布で拭いておいてください。
 - 両面テープは一度貼ったあとは、貼り直すことができません。カメラを取り付けたマルチマウントの、高さや幅などを考慮し、ヘルメットのシールドなどが当たらない位置に貼ってください。
- 3** 面ファスナーの柔らかい毛の付いたほうを下になるようにして、マルチマウントに通す
- 4** 面ファスナーどうしが合うようにして、マルチマウントをしっかりと固定する
 - 落下しないようにしっかりと固定してください。
 - 面ファスナーにほこりなどが付着していると、粘着力が低下します。ほこり、糸くずなどが付着していないか確認してから取り付けてください。
- 5** 図のように調整ねじ **①** を押しながら、矢印の方向にカメラ部を「カチッ」と音がするまで差し込む

- マルチマウントを外すときは、マルチマウントを引っ張らないでください。マルチマウントに取り付けた面ファスナーを端からはがして、取り外してください。
- 面ファスナーに貼り付けた両面テープは、はがさないでください。一度はがすと粘着力が落ち、再び使えなくなります。
- マルチマウントを取り付けるときは、面ファスナーの固定が十分であるか、両面テープの粘着力が低下していないかご確認ください。

B リュックサックの肩掛けなどに取り付ける

- 1** バンドの面ファスナー部分 **②** が表になるようにし、バックル **③** にバンドの先を通して、図のように折り曲げる
 - 取り付け場所に合わせて調節してください。
- 2** マルチマウントの切り欠き部 **④** を、図のようにバンドに差し込み、装着する

- 3** リュックサックの肩掛けなどを挟み込むようにし、図のように装着する
- 4** 図のように調整ねじ **①** を押しながら、矢印の方向にカメラ部を「カチッ」と音がするまで差し込む

C ゴーグルなどのベルトに直接取り付ける

- 1** マルチマウントの切り欠き部 **④** をベルトに差し込み、装着する
- 2** 図のように調整ねじ **①** を押しながら、矢印の方向にカメラ部を「カチッ」と音がするまで差し込む
 - カメラ部がぐらつかないようにお気をつけください。

E カメラ部をマルチマウントから取り外すには
図のように調整ねじ **①** を押しながら、矢印の方向にカメラ部を引き抜く

安全上のご注意 (必ずお守りください)

人への危害、財産の損害を防止するため、必ずお守りいただくことを説明しています。
■ 誤った使い方をしたときに生じる危害や損害の程度を区分して、説明しています。

警告 「死亡や重傷を負うおそれがある内容」です。

注意 「軽傷を負うことや、財産の損害が発生するおそれがある内容」です。

■ お守りいただく内容を次の図記号で説明しています。(次は図記号の例です)

⊘ してはいけない内容です。

⚠ 実行しなければならない内容です。

警告

動作を妨げる場所などに取り付けない

⊘ 事故やけがの原因となります。取り付け後、問題なく動作できるか確認してください。

注意

分解や改造をしない

⊘ カメラの落下などの原因となります。

分解禁止

同梱の部品で正しく取り付ける

⚠ 他の部品を使うと、カメラを傷つけたり、しっかり固定できないなど、事故の原因となります。

取り付け状態を定期的に点検する

⚠ 使用中に外れたり落下すると、事故やけがの原因となります。マルチマウントおよびカメラの取り付けに緩みがないか確認してください。

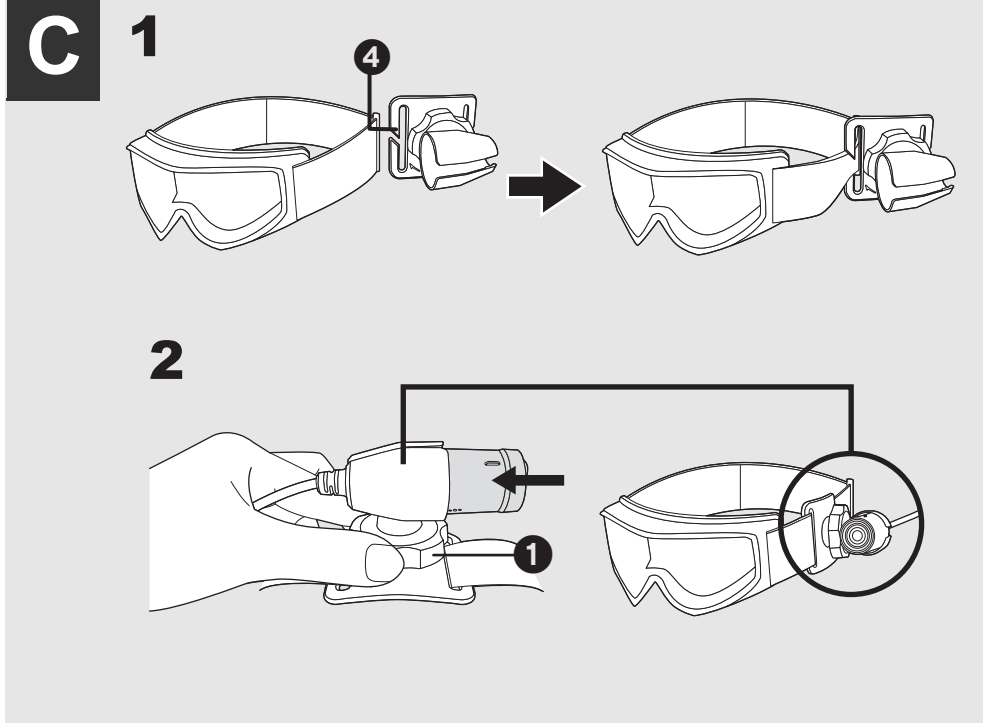
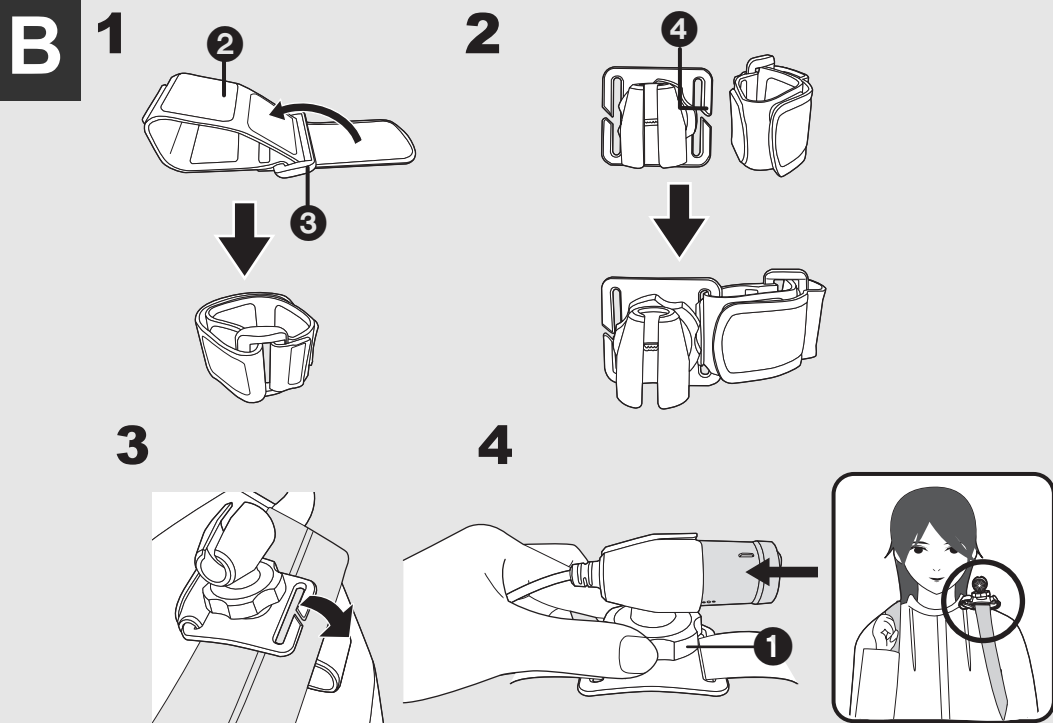

ENGLISH

Thank you for purchasing this Panasonic product.
• Please read these instructions carefully before using this product, and save this manual for future use.

- The Wearable camera is sold separately.
- Check the supplied accessories **D**.

- ① Multi Mount
- ② Hook and Loop Fastener (1 set)
- ③ Band
- ④ Double Sided Tape

- Avoid touching the lens or pull the camera/unit connection cable when attaching or removing.
- Be careful that the camera/unit connection cable of the wearable camera does not get tangled up when it is mounted.
- After mounting the wearable camera, fix the wearable camera securely by turning the adjustment knob ① in the direction of LOCK while holding the ring portion of the multi mount. (E)
- The multi mount cannot be attached to a helmet, etc. depending on its shape.
- Terminate usage if a feeling of discomfort arises, including any skin reactions.

A Attaching to a helmet, etc.

Attach the multi mount to a smooth surface, such as a helmet.

Note the following points so that the multi mount will achieve an optimal adhesion strength:

- Avoid high or low temperatures and high humidity, and do the attachment work indoors.
- Attach the multi mount at least 24 hours before use. (Adhesion is optimized after a period of at least 24 hours in the environment above.)

1 Peel off one side of the double sided tape, and attach it to the smoother side of the fastener that has a harder texture (hook fastener).

2 Peel off the other side of the double sided tape, and attach the hook fastener to a location where the multi mount will be attached to.

- Dust, etc. adhering to the contact surface will weaken the adhesion. Before attaching the double sided tape, remove the dust, etc., and wipe with a dry cloth.
- The double sided tape is not peelable. Taking account of the height, width, etc. of the multi mount attached to the camera, attach the tape to a location where it will not come in contact with a helmet shield, etc.

3 Pass the fastener that has a softer texture (loop fastener) through the multi mount so that the soft fabric side will face down.

4 Fasten the multi mount securely by aligning the two fasteners to one another.

- Fasten securely to prevent the multi mount from falling off.
- Dust, etc. adhering to the hook and loop fastener will weaken the adhesion. Before attaching it, check if dust, lint, etc. is adhering.

5 Hold the adjustment knob ① as shown in the figure, and insert the camera unit in the direction of the arrow until it clicks into place.

- When removing the multi mount, do not pull the multi mount. Remove it by peeling off the hook and loop fastener from the edge.
- Do not peel off the double sided tape attached to the hook and loop fastener. Once the tape is peeled

off, the adhesion weakens, making the tape unusable.

- When attaching the multi mount, check if the hook and loop fastener is fastened securely and the adhesion of the double sided tape has weakened.

B Attaching to the shoulder strap of a backpack, etc.

1 Pass the band through the buckle ③ so that the hook and loop fastener side ② of the band will face out, and fold the band as shown in the figure.

- Adjust the length according to the location you intend to attach the band to.

2 Insert the notched portion ④ of the multi mount into the band as shown in the figure.

3 Place the band attached to the multi mount around the shoulder strap of a backpack, etc., and fasten as shown in the figure.

4 Hold the adjustment knob ① as shown in the figure, and insert the camera unit in the direction of the arrow until it clicks into place.

C Attaching directly to goggles, etc.

1 Insert the notched portion ④ of the multi mount into the band.

2 Hold the adjustment knob ① as shown in the figure, and insert the camera unit in the direction of the arrow until it clicks into place.

- Make sure that the camera unit does not wobble.

E Removing the camera unit from the multi mount:

Hold the adjustment knob ① as shown in the figure, and pull out the camera unit in the direction of the arrow.

■ Notes for Using the Multi Mount

- Do not attach the multi mount to a location where the multi mount ends up restricting your body movements. Doing so may cause accidents and injuries. Check if your body can move freely after attaching it.
- Do not disassemble or modify. Doing so may cause trouble, such as the wearable camera and other parts falling off.
- Attach correctly as per these operating instructions.
- Attach correctly using the supplied accessories. Using other items may cause accidents, such as damaging the camera or failing to fix parts securely.
- Check how securely the multi mount is attached on a regular basis. Failure to do so may cause accidents and injuries, such as the multi mount or wearable camera coming off or falling off during use. Check if the multi mount has not become loose.

■ Specifications

Multi Mount
Dimensions:
60 mm (W)×56 mm (H)×55 mm (D)
[2.36" (W)×2.2" (H)×2.17" (D)]
(The height is that of when the camera unit is fixed horizontally.)
Mass (Weight):
Approx. 32 g (Approx. 0.071 lbs.)

DEUTSCH

Vielen Dank, dass Sie sich für ein Panasonic-Produkt entschieden haben.

- Bitte lesen Sie diese Anleitung vor der Inbetriebnahme dieses Produkts aufmerksam durch, und bewahren Sie dieses Handbuch für spätere Bezugnahme griffbereit auf.
- Die tragbare Kamera wird einzeln verkauft.
- Prüfen Sie das mitgelieferte Zubehör **D**.

- ① Montage-Kit
- ② Klettband (1 Set)
- ③ Band
- ④ Doppelseitiges Klebeband

- Berühren Sie beim Anbringen und Abnehmen nicht die Linse und ziehen Sie nicht am Verbindungskabel zwischen Kamera/Gerät.
- Achten Sie darauf, dass sich das Verbindungskabel der tragbaren Kamera zwischen Kamera/Gerät beim Anbringen nicht verheddert.
- Befestigen Sie nach dem Anbringen der tragbaren Kamera, diese gut durch Drehen des Stellknopfes ① in Richtung der Markierung LOCK, während Sie den ringförmigen Teil der Mehrzweck-Halterung festhalten. (E)
- Die Mehrzweck-Halterung kann auf Grund ihrer Form nicht direkt an einem Helm, o.ä. angebracht werden.
- Verwenden Sie sie nicht weiter, sollten Sie beim Gebrauch eine ungewöhnliche Hautreaktion feststellen.

A Anbringen an einen Helm, o.ä.

Bringen Sie die Mehrzweck-Halterung an einer glatten Oberfläche an, wie an einem Helm.

Beachten Sie die folgenden Hinweise, so dass die Mehrzweck-Halterung eine optimale Haftfestigkeit erreicht:

- Vermeiden Sie hohe oder niedrige Temperaturen sowie starke Feuchtigkeit.
- Führen Sie das Anbringen nicht im Freien aus.
- Bringen Sie die Mehrzweck-Halterung mindestens 24 Stunden vor dem Gebrauch an. (Die Haftung ist nach einem Zeitraum von mindestens 24 Stunden in der obigen Umgebung optimal.)

1 Ziehen Sie die Schutzfolie auf einer Seite des doppelseitigen Klebebandes ab und bringen Sie auf der klebenden Seite die raue Seite des Klettbandes an.

2 Ziehen Sie die Schutzschicht auf der anderen Seite des doppelseitigen Klebebandes ab und bringen Sie das mit der rauhen Seite des Klettbandes verbundene doppelseitige Klebeband an der Stelle an, wo die Mehrzweck-Halterung befestigt werden soll.

- Staub usw., der an der Kontaktfläche anhaftet, schwächt die Haftung. Entfernen Sie vor dem Anbringen des doppelseitigen Klebebandes den Staub usw. und wischen Sie die Fläche mit einem trockenen Tuch ab.
- Das doppelseitige Klebeband lässt sich nicht abziehen. Berücksichtigen Sie die Höhe, Breite, usw. der an der Kamera angebrachten Mehrzweck-Halterung und bringen Sie das Band an einer Stelle an, an dem es nicht mit einem Helmschild, usw. in Kontakt kommt.

3 Führen Sie die weichere Seite des Klettbandes durch die Mehrzweck-Halterung, so dass die weiche Seite nach unten gerichtet ist.

4 Bringen Sie die Mehrzweck-Halterung fest durch Aufeinanderlegen der beiden Klettbandseiten an.

- Drücken Sie sie gut zusammen, um ein Herunterfallen der Mehrzweck-Halterung zu verhindern.
- Staub, usw. der am Klettband anhaftet, schwächt die Haftung. Prüfen Sie vor dem Anbringen, ob Staub, Fusseln, o.ä. daran anhaften.

5 Halten Sie den Stellknopf ①, wie in der Abbildung gezeigt, fest und setzen Sie die Kamera in Pfeilrichtung ein, so dass sie mit einem Klicken einrastet.

- Ziehen Sie zum Entfernen der Mehrzweck-Halterung nicht an dieser. Entfernen Sie sie durch Lösen des Klettbandes.
- Entfernen Sie nicht das doppelseitige Klebeband vom Klettband. Dabei wird das Haftvermögen geschwächt, wodurch das Band unbrauchbar wird.
- Prüfen Sie beim Anbringen der Mehrzweck-Halterung, ob das Klettband fest angebracht sind und sich das Haftvermögen des doppelseitigen Klebebandes verringert hat.

B Anbringen am Schulterriemen eines Rucksacks, o.ä.

1 Führen Sie das Band durch die Schnalle ③, so dass die Seite mit dem Klettband ② nach außen zeigt, und falten Sie das Band, wie in der Abbildung gezeigt.

- Korrigieren Sie die Länge entsprechend der Stelle, an der Sie das Band anbringen wollen.

2 Schieben Sie den verzahnten Teil ④ der Mehrzweck-Halterung auf das Band, wie in der Abbildung gezeigt wird.

3 Führen Sie das an der Mehrzweck-Halterung angebrachte Band um den Schulterriemen eines Rucksacks, o.ä. und befestigen Sie es, wie in der Abbildung gezeigt.

4 Halten Sie den Stellknopf ①, wie in der Abbildung gezeigt, fest und setzen Sie die Kamera in Pfeilrichtung ein, so dass sie mit einem Klicken einrastet.

C Direktes Anbringen an einer Brille, o.ä.

1 Schieben Sie den verzahnten Teil ④ der Mehrzweck-Halterung auf das Band.

2 Halten Sie den Stellknopf ①, wie in der Abbildung gezeigt, fest und setzen Sie die Kamera in Pfeilrichtung ein, so dass sie mit einem Klicken einrastet.

- Stellen Sie sicher, dass die Kamera nicht wackelt.

E Entfernen der Kamera aus der Mehrzweck-Halterung:
Halten Sie den Stellknopf ①, wie in der Abbildung gezeigt, fest und ziehen Sie die Kamera in Pfeilrichtung heraus.

■ Hinweise zur Mehrzweck-Halterung

- Bringen Sie die Mehrzweck-Halterung nicht an Stellen an, an denen sie die Bewegungen Ihres Körpers einschränkt. Dies kann zu Unfällen und Verletzungen führen. Prüfen Sie nach dem Anbringen, ob Sie Ihren Körper ungehindert bewegen können.
- Nicht zerlegen oder verändern. Dies kann zu Problemen führen, wie einem Herunterfallen der tragbaren Kamera oder anderer Teile.
- Nehmen Sie die Montage gemäß dieser Bedienungsanleitung vor.
- Nehmen Sie die Montage unter Einsatz des mitgelieferten Zubehörs vor. Die Verwendung anderer Teile kann zu Unfällen führen, wie einer Beschädigung der Kamera oder einer nicht vollkommen sicheren Befestigung der Teile.
- Prüfen Sie regelmäßig, ob die Mehrzweck-Halterung fest angebracht ist. Anderenfalls kann es zu Unfällen und Verletzungen kommen, wie einem Ablösen der Mehrzweck-Halterung oder der tragbaren Kamera sowie ihrem Herunterfallen während des Gebrauchs. Stellen Sie sicher, dass sich die Mehrzweck-Halterung nicht gelockert hat.

■ Technische Daten

Montage-Kit
Abmessungen:
60 mm (B)×56 mm (T)×55 mm (D)
(Die Höhe ist die, wenn die Kamera, horizontal angebracht ist.)
Masse:
Ca.32 g

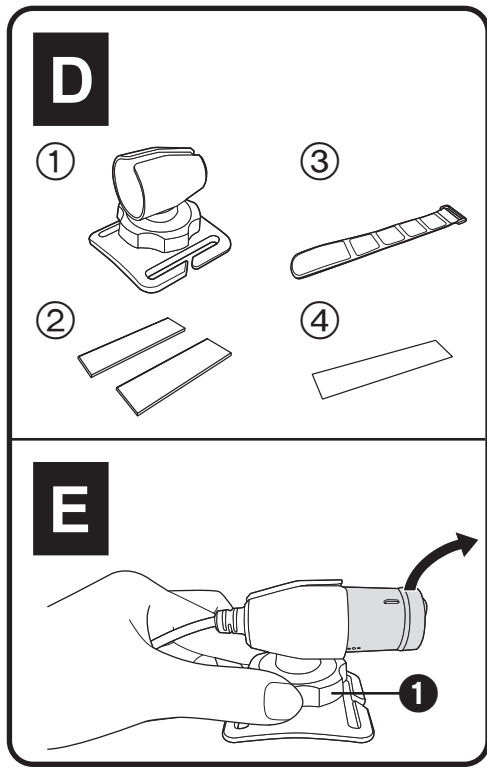

FRANÇAIS

Nous vous remercions d'avoir acheté ce produit Panasonic.

- Avant de raccorder, régler ou utiliser l'appareil, il est recommandé de lire attentivement le manuel d'utilisation et de le conserver pour consultation ultérieure.
- La caméra portable est vendue séparément.
- Vérifiez les accessoires fournis **D**.

- ① Support polyvalent ③ Sangle
 ② Bandes ④ Ruban double face autoagrippantes à crochets et à boucles (1 jeu)

- Évitez de toucher l'objectif ou de tirer sur le câble de connexion caméra/appareil lors de la mise en place ou le retrait.
- Assurez-vous que le câble de connexion caméra/appareil de la caméra portable ne s'emmêle lors de la mise en place.
- Après avoir monté la caméra portable, fixez-la solidement en tournant la vis **1** dans le sens de (LOCK) (verrouillé) tout en tenant la base du support polyvalent. **(F)**
- Le support polyvalent ne peut pas être attaché sur tous les casques, etc., selon leur forme.
- En cas d'inconfort, incluant des réactions cutanées, cessez d'utiliser le support.

A Installation sur un casque, etc.

Fixez le support polyvalent sur une surface lisse, tel un casque.

Observez les points suivants afin d'obtenir une adhésion optimale pour le support polyvalent :

- Évitez les températures élevées ou basses, ainsi que l'humidité excessive, et procédez à la fixation à l'intérieur.
- Fixez le support polyvalent au moins 24 heures à l'avance. (L'adhésion est optimale après une durée d'au moins 24 heures dans les conditions indiquées ci-dessus.)

- 1 Retirez la protection d'un côté du ruban à double face (4), puis collez-y le côté lisse de la bande autoagrippante à crochets (2).**
- 2 Retirez la protection de l'autre côté du ruban à double face (4) pour coller la bande autoagrippante à crochets (2) à l'endroit où sera installé le support polyvalent.**
 - Les poussières et autres qui adhèrent à la surface de contact diminueront l'adhésion. Avant de fixer le ruban double face, retirez les poussières et autres contaminants, puis essuyez avec un linge sec.
 - Le ruban double face n'est pas pelable. En tenant compte de la hauteur, de la largeur, etc. du support polyvalent fixé à la caméra, installez le ruban à un endroit où il n'entrera pas en contact avec la visière du casque, etc.
- 3 Insérez la bande autoagrippante douce (bande à boucles) (2) à travers le support polyvalent de façon que le côté boucles soit orienté vers le bas.**
- 4 Attachez solidement le support polyvalent en alignant les deux faces des bandes autoagrippantes.**
 - Attachez solidement de manière à empêcher le support polyvalent de tomber.
 - Les poussières et autres qui adhèrent aux deux faces des bandes autoagrippantes diminueront l'adhésion. Avant d'attacher, vérifiez la présence de poussières, charpies, etc.
- 5 Tenez la vis 1 de la manière indiquée et insérez l'unité caméra de la caméra portable jusqu'à ce qu'elle s'enclenche en place.**

- Pour enlever le support polyvalent, ne tirez pas sur ce dernier. Enlevez-le en pelant les deux bandes autoagrippantes à partir du rebord.

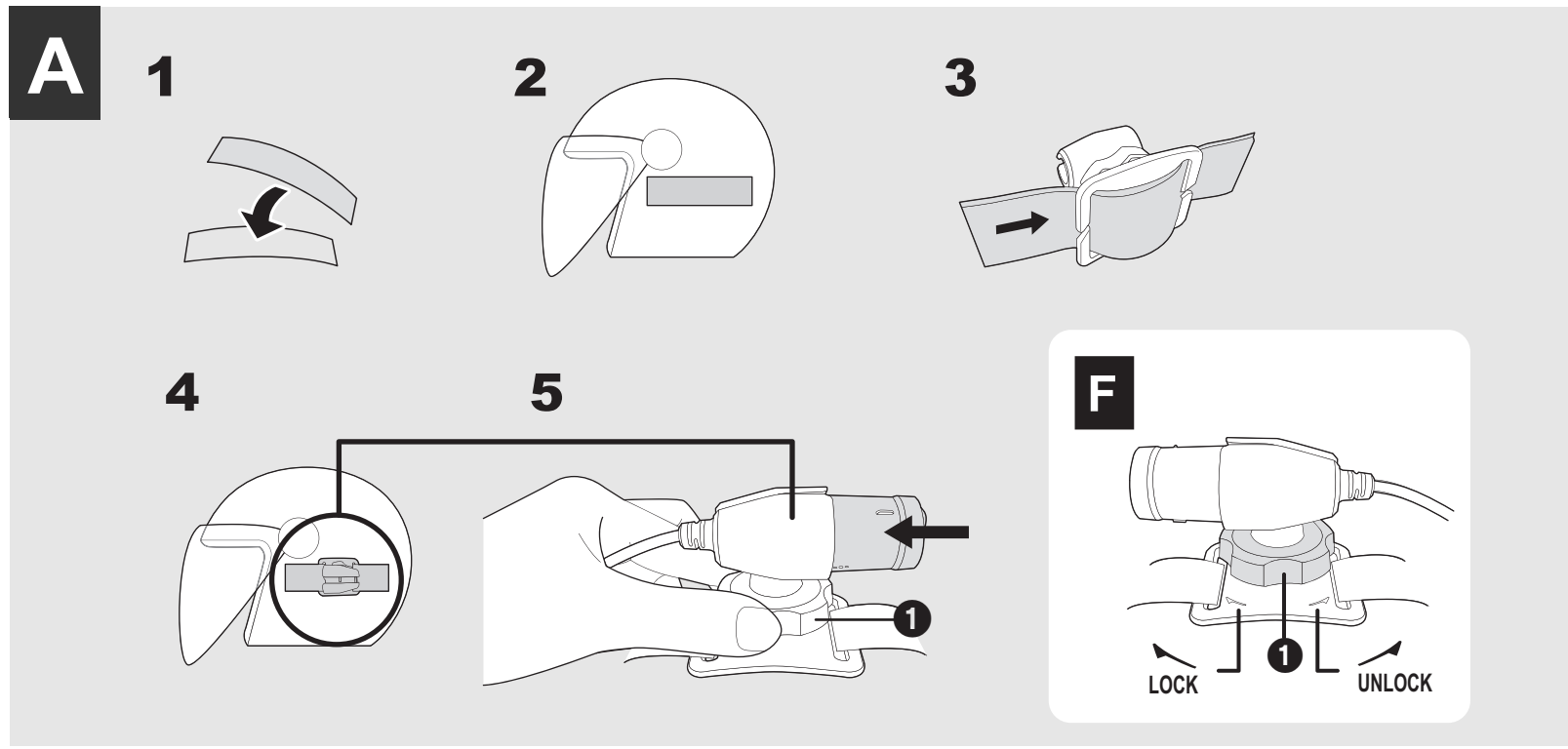

- Ne détachez pas le ruban double face collé à la bande autoagrippante. Une fois le ruban double face décollé, la force d'adhésion diminue, ce qui rend le ruban inutilisable.
- Lors de la mise en place du support polyvalent, assurez-vous que les deux bandes autoagrippantes sont fermement agrippées et que le ruban double face est parfaitement collé.

B Installation sur la bretelle d'un sac à dos, etc.

- 1 Enfilez la sangle dans la boucle 3 de manière que les faces boucles et crochets 2 de la sangle soient vers l'extérieur, puis pliez la sangle de la manière illustrée.**
- 2 Insérez la sangle dans l'encoche 4 du support polyvalent de la manière illustrée.**
- 3 Placez la sangle fixée au support polyvalent autour de la bretelle du sac à dos, etc. et serrez bien de la manière illustrée.**
- 4 Tenez la vis 1 de la manière indiquée et insérez l'unité caméra de la caméra portable jusqu'à ce qu'elle s'enclenche en place.**

C Installation sur des lunettes, etc.

- 1 Insérez la sangle dans l'encoche 4 du support polyvalent.**
 - 2 Tenez la vis 1 de la manière indiquée et insérez l'unité caméra de la caméra portable jusqu'à ce qu'elle s'enclenche en place.**
- Assurez-vous que l'unité caméra n'oscille pas.

E Retrait de l'unité caméra du support polyvalent:

- Tenez la vis **1** de la manière indiquée et tirez l'unité caméra dans le sens de la flèche.
- **Conseils pour l'utilisation du support polyvalent**
 - Ne fixez pas le support polyvalent à un endroit où il pourrait restreindre vos mouvements. Cela pourrait causer des accidents ou des blessures. Vérifiez que votre corps peut bouger facilement après l'avoir installé.
 - Ne désassemblez ni ne modifiez pas le support. Cela pourrait causer des problèmes qui feraient tomber la caméra portable ou d'autres pièces.
 - Fixez correctement selon les présentes instructions.
 - Fixez correctement en utilisant les accessoires fournis. L'utilisation d'autres accessoires pourrait causer des accidents, comme des dommages à la caméra ou une mauvaise fixation des pièces.
 - Vérifiez régulièrement la solidité de la fixation du support polyvalent. Autrement, il y aurait danger d'accidents ou de blessures. Entre autres, le support polyvalent ou la caméra portable pourrait se séparer ou tomber pendant l'utilisation. Vérifiez que le support polyvalent ne s'est pas desserré.

■ Spécifications

Support polyvalent
Dimensions:
 60 mm (L)×56 mm (H)×55 mm (P)
 [2,36 po (L)×2,2 po (H)×2,17 po (P)]
 (La hauteur est celle lorsque la caméra est installée à l'horizontale.)
Masse (Poids):
 Environ 32 g (Environ 0,071 lb)

ITALIANO

Grazie per aver acquistato questo prodotto Panasonic.

- Leggere attentamente queste istruzioni prima di utilizzare il presente prodotto, e conservare questo manuale per usi futuri.
- La Videocamera indossabile è venduta separatamente.
- Controllare gli accessori in dotazione **D**.

- ① Aggancio Multiplo ③ Cinghia
 ② Dispositivo di fissaggio in velcro ④ Nastro biadesivo (1 coppia)

- Evitare di toccare l'obiettivo o di tirare il cavo di connessione videocamera/unità durante la connessione o la rimozione.
- Fare attenzione che il cavo di connessione videocamera/unità della videocamera indossabile non si aggrovigli durante il collegamento.
- Dopo aver montato la videocamera indossabile, fissarla strettamente ruotando la manopola di regolazione **1** nella direzione di blocco (LOCK) tenendo l'anello del supporto polivalente. **(F)**
- Il supporto polivalente non può essere fissato direttamente ad un casco o simili a causa della sua forma.
- Se si rilevano anomalie della pelle durante l'uso, interrompere l'uso.

A Fissaggio ad un casco, ecc.

Fissare il supporto polivalente ad una superficie liscia, come un casco.

Fare attenzione ai seguenti punti in modo che il supporto polivalente abbia una forza di adesione ottimale:

- Evitare temperature elevate o basse ed umidità elevata, e non effettuare il fissaggio all'aperto.
- Fissare il supporto polivalente almeno 24 ore prima dell'uso (l'adesione è massima dopo un periodo di almeno 24 ore nell'ambiente indicato sopra).

- 1 Staccare la protezione su un lato del nastro biadesivo, e fissare sulla parte adesiva esposta, il retro del lato ruvido del velcro.**
- 2 Staccare la protezione sull'altro lato del nastro biadesivo, e fissare l'insieme nastro biadesivo/lato ruvido del velcro in una posizione dove verrà fissato il supporto polivalente.**
 - Eventuale polvere che aderisca alla superficie di contatto indebolirà l'adesione. Prima di fissare il nastro biadesivo, rimuovere la polvere, ecc., e pulire con un panno asciutto.
 - Il nastro biadesivo non è rimuovibile. Tenendo conto dell'altezza, della larghezza, ecc. del supporto polivalente fissato alla videocamera, fissare il nastro in una posizione dove non verrà a contatto con la visiera di un casco, ecc.
- 3 Fare scorrere il lato soffice del velcro attraverso il supporto polivalente in modo che il lato soffice sia rivolto verso il basso.**
- 4 Fissare strettamente il supporto polivalente allineando i due lati del velcro.**
 - Fissare strettamente per prevenire la caduta del supporto polivalente.
 - Eventuale polvere sul velcro indebolirà l'adesione. Prima del fissaggio verificare l'eventuale presenza di polvere e filacce.
- 5 Tenere la manopola di regolazione 1 come mostrato nella figura e inserire l'unità videocamera nella direzione indicata dalla freccia finché non scatta in posizione.**

- Quando si rimuove il supporto polivalente, non tirarlo. Rimuoverlo distaccando il velcro dal bordo.

- Non rimuovere il nastro biadesivo attaccato al velcro. Una volta rimosso il nastro, l'adesione si indebolisce, rendendo il nastro inutilizzabile.
- Quando si fissa il supporto polivalente, verificare se il velcro è fissato strettamente e se l'adesione del nastro biadesivo si è indebolita.

B Fissaggio alla spallina di uno zaino o simili.

- 1 Passare la cinghia attraverso la fibbia 3 in modo che il lato della cinghia con il velcro 2 sia rivolto verso l'esterno, e piegare la cinghia come mostrato nella figura.**
- 2 Inserire la parte dentellata 4 del supporto polivalente nella cinghia come mostrato nella figura.**

- Regolare la lunghezza in base alla posizione in cui si desidera fissare la cinghia.

- 3 Posizionare la cinghia fissata al supporto polivalente attorno alla spallina di uno zaino o simile e fissare come mostrato in figura.**
- 4 Tenere la manopola di regolazione 1 come mostrato nella figura e inserire l'unità videocamera nella direzione indicata dalla freccia finché non scatta in posizione.**

C Fissaggio diretto ad occhiali e simili.

- 1 Inserire la parte dentellata 4 del supporto polivalente nella cinghia.**
- 2 Tenere la manopola di regolazione 1 come mostrato nella figura e inserire l'unità videocamera nella direzione indicata dalla freccia finché non scatta in posizione.**

- Accertarsi che la videocamera non oscilli.

E Rimozione dell'unità videocamera dal supporto polivalente:

- Tenere la manopola di regolazione **1** come mostrato nella figura ed estrarre l'unità videocamera nella direzione indicata dalla freccia.
- **Note relative al supporto polivalente**
 - Non fissare il supporto polivalente in una posizione dove possa limitare i movimenti del corpo. Questo può provocare incidenti e lesioni. Verificare di poter muovere liberamente il corpo dopo il fissaggio.
 - Non smontare o modificare. Questo può provocare problemi, come la caduta della Videocamera indossabile e di altre parti.
 - Fissare correttamente seguendo queste istruzioni per l'uso.
 - Fissare correttamente usando gli accessori in dotazione. L'utilizzo di accessori diversi può causare incidenti, come danni alla videocamera o fissaggio non sicuro di parti.
 - Verificare periodicamente la tenuta del fissaggio del supporto polivalente. La mancata verifica può portare ad incidenti e lesioni, come il distacco o la caduta del supporto polivalente o della videocamera indossabile durante l'utilizzo. Controllare che il supporto polivalente non si sia allentato.

■ Dati tecnici

Aggancio Multiplo
Dimensioni:
 60 mm (L)×56 mm (A)×55 mm (P)
 (L'altezza si riferisce a quando l'unità videocamera è fissata orizzontalmente.)
Peso:
 Circa 32 g

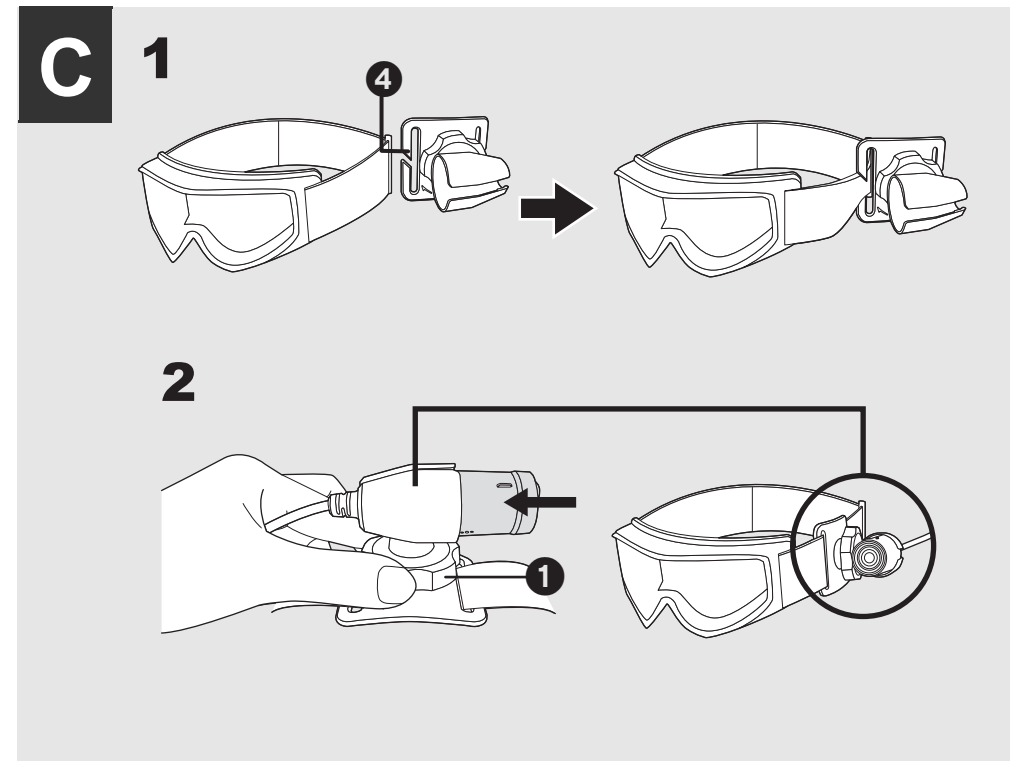
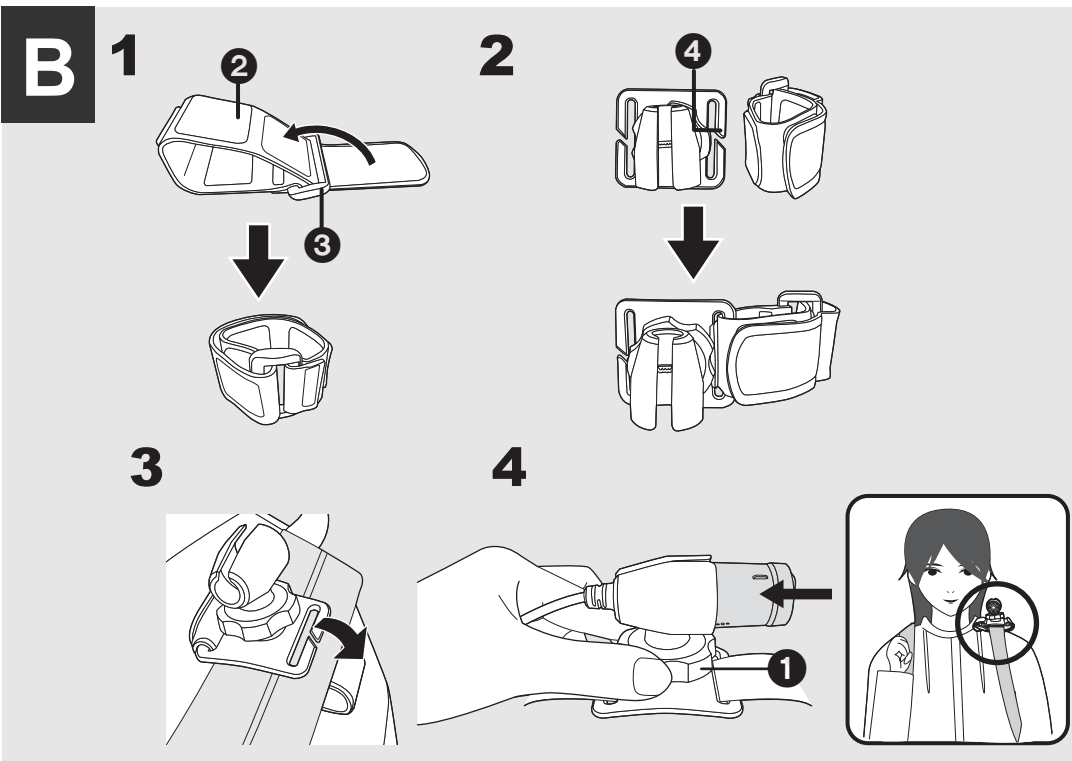

ESPAÑOL

Gracias por comprar este producto Panasonic.
 • Lea cuidadosamente estas instrucciones antes de usar este producto, y guarde este manual para usarlo en el futuro.
 • La cámara utilizable se vende por separado.
 • Verifique los accesorios suministrados **D**.

① Montaje Múltiple ③ Banda
 ② Correa con cinta ④ Cinta de doble faz velcro (1 juego)

• Evite tocar la lente o tirar del cable de conexión de la cámara o unidad mientras coloca o retira.
 • Tenga cuidado de no enredar el cable de conexión de la cámara utilizable durante el montaje.
 • Luego de montar la cámara utilizable, fijela en forma segura girando la perilla de ajuste ① en la dirección del LOCK mientras sostiene la parte del anillo de montaje múltiple. (F)
 • El montaje múltiple no se puede colocar en un casco, etc., según la forma.
 • Si siente molestias en la piel al usar, suspenda el uso.

A Colocar en un casco, etc.

Colocar el montaje múltiple en una superficie lisa, como un casco.

Tenga en cuenta lo siguiente para que el montaje múltiple se adhiera en forma óptima:
 • Evite temperaturas altas y bajas y la humedad alta, y realice el montaje en interiores.
 • Coloque el montaje múltiple al menos 24 horas antes de usar (la adhesión se optimiza luego de un período de al menos 24 horas en el entorno mencionado anteriormente).

- 1 Quite el protector de uno de los lados de la cinta de doble faz y adhiérela al lado más suave de la cinta velcro que tiene una textura más rígida (lado de ganchos).
- 2 Quite el protector del otro lado de la cinta de doble faz y coloque el lado de ganchos de la cinta velcro en el lugar donde se colocará el montaje múltiple.
 • Si la superficie de contacto se ensucia con polvo, etc., la adhesión se debilitará. Antes de colocar la cinta de doble faz, limpie el polvo, etc., con un paño seco.
 • La cinta de doble faz no se puede quitar. Teniendo en cuenta la altura, el ancho, etc. del montaje múltiple colocado en la cámara, coloque la cinta en un lugar donde no entrará en contacto con el protector de un casco, etc.
- 3 Pase la cinta velcro con textura más suave (el lado de lazos) a través del montaje múltiple de modo que el lado de tela suave quede hacia abajo.
- 4 Ajuste el montaje múltiple en forma segura alineando las dos cintas velcro entre sí.
 • Ajuste en forma segura para evitar que el montaje múltiple se caiga.
 • Si la cinta velcro tiene polvo, se debilitará la adhesión. Antes de colocarla, verifique que no haya polvo, pelusas, etc.
- 5 Sostenga la perilla de ajuste ① como se muestra en la figura e inserte la unidad de la cámara en la dirección de la flecha hasta que haga clic en el lugar.

• Al quitar el montaje múltiple, no tire de este. Quitelo desprendiendo del extremo de la correa con cinta velcro.
 • No quite la cinta de doble faz adjunta a la correa con cinta velcro. Si lo hace, la adhesión disminuirá y la cinta quedará inutilizable.

• Al adjuntar el montaje múltiple, verifique que la correa con cinta velcro esté ajustada en forma segura y que la adhesión de la cinta de doble faz no haya disminuido.

B Colocar en la correa para el hombro de un morral, etc.

- 1 Pase la correa por la hebilla ③ para que el lado de la correa con cinta velcro ② de la banda mire hacia afuera, como se muestra en la figura.
 • Ajuste el largo según el lugar donde desea colocar la banda.
- 2 Inserte la parte con muescas ④ del montaje múltiple en la banda, como se muestra en la figura.
- 3 Coloque la banda adjunta al montaje múltiple, alrededor de la correa para el hombro de un morral, etc., y ajuste como se muestra en la figura.
- 4 Sostenga la perilla de ajuste ① como se muestra en la figura e inserte la unidad de la cámara en la dirección de la flecha hasta que haga clic en el lugar.

C Colocar directamente en gafas, etc.

- 1 Inserte la parte con muescas ④ del montaje múltiple en la banda.
- 2 Sostenga la perilla de ajuste ① como se muestra en la figura e inserte la unidad de la cámara en la dirección de la flecha hasta que haga clic en el lugar.
 • Asegúrese de que la unidad de la cámara no se mueva.

E Quitar la unidad de la cámara del montaje múltiple:

Sostenga la perilla de ajuste ① como se muestra en la figura y tire de la unidad de la cámara en la dirección de la flecha.

- **Notas sobre el uso del montaje múltiple**
- No coloque el montaje múltiple en un lugar donde restrinja los movimientos del cuerpo, ya que esto podría causar accidentes y lesiones. Verifique si puede moverse libremente luego de colocarlo.
 - No desmonte ni realice modificaciones porque podría causar problemas, como la caída de la cámara utilizable o de otras piezas.
 - Ajuste correctamente, según se indica en estas instrucciones de funcionamiento.
 - Coloque en forma correcta utilizando los accesorios suministrados. Si usa otras piezas podría causar accidentes, como dañar la cámara o no fijar piezas en forma segura.
 - Verifique la seguridad de la colocación del montaje múltiple con frecuencia. Si no lo hace, es posible que se produzcan accidentes o lesiones, como el desprendimiento o la caída del montaje múltiple o de la cámara utilizable durante el uso. Verifique si el montaje múltiple no se ha aflojado.

■ **Especificaciones**
Montaje Múltiple
Dimensiones:
 60 mm (L)×56 mm (A)×55 mm (P)
 (La altura es la misma que cuando la unidad de la cámara está fija en posición horizontal.)
Masa:
 Aprox. 32 g

РУССКИЙ

Благодарим вас за покупку изделия Panasonic.
 • Перед использованием этого изделия, пожалуйста, внимательно прочитайте данные инструкции и сохраните это руководство для дальнейшего использования.
 • Носимая камера продается отдельно.
 • Проверьте поставляемые в комплекте принадлежности **D**.

① Универсальное крепление ③ Браслет
 ② Застежка-липучка ④ Двусторонняя лента (1 комплект)

• Не прикасайтесь к объективу и не тяните соединительный кабель камеры/устройства во время прикрепления или снятия.
 • Следите за тем, чтобы соединительный кабель камеры/устройства носимой камеры не перекрутился во время монтажа.
 • После прикрепления носимой камеры надежно закрепите носимую камеру, повернув регулировочную головку ① в направлении LOCK, держась за кольцевую часть универсального крепления. (F)
 • Универсальное крепление может не прикрепляться к шлему и т. п. в зависимости от его формы.
 • Если во время использования вы почувствуете болезненность кожи, прекратите использование.

A Прикрепление к шлему и т. п.

Прикрепляйте универсальное крепление к гладкой поверхности, например к шлему.

Обратите внимание на следующие пункты, с тем чтобы достичь оптимальной прочности сцепления для универсального крепления:
 • Избегайте высоких или низких температур и высокой влажности, а также выполняйте прикрепление в помещении.
 • Прикрепляйте универсальное крепление не менее чем за 24 часа до использования. (Сцепление становится оптимальным после периода не менее 24 часов при описанных выше условиях окружающей среды.)

- 1 Отделите одну сторону двусторонней ленты и прикрепите ее к более ровной части застежки с более жесткой текстурой (застежки с "крючками").
- 2 Отделите другую сторону двусторонней ленты и прикрепите застежку с "крючками" к месту, на которое будет устанавливаться универсальное крепление.
 • Попавшая на контактную поверхность пыль и т. п. ослабляет сцепление. До прикрепления двусторонней ленты удалите пыль и т. п. и протрите поверхность сухой тканью.
 • Двусторонняя лента не является съемной. Учитывая высоту, ширину и т. п. универсального крепления для камеры, прикрепите ленту к месту, в котором она не будет соприкасаться с маской шлема и т. п.
- 3 Проденьте застежку с более мягкой текстурой (застежку с "петлями") через универсальное крепление, так чтобы сторона с мягкой тканью была обращена вниз.
- 4 Надежно закрепите универсальное крепление, совместив две застежки друг с другом.
 • Закрепите надежно, чтобы универсальное крепление не отпало.
 • Попавшая на застежку-липучку пыль и т. п. ослабляет сцепление. До прикрепления убедитесь в отсутствии на ней пыли, ворсинок и т. п.
- 5 Возьмитесь за регулировочную головку ①, как показано на рисунке, и вставьте камеру, так чтобы она встала на место со щелчком.

• Снимая универсальное крепление, не тяните за него. Снимите крепление, отделив застежку-липучку с края.

• Не снимайте двустороннюю ленту, прикрепленную к застежке-липучке. После снятия ленты сцепление ослабевает, и лента становится непригодной.
 • Прикрепляя универсальное крепление, проверьте, надежно ли закреплена застежка-липучка и не ослабло ли сцепление двусторонней ленты.

B Прикрепление к наплечному ремню рюкзака и т. п.

- 1 Проденьте браслет через пряжку ③, так чтобы сторона застежки-липучки ② браслета была обращена наружу, и сложите браслет, как показано на рисунке.
 • Отрегулируйте длину в соответствии с местом, к которому будет крепиться браслет.
- 2 Вставьте часть с выемкой ④ универсального крепления в браслет, как показано на рисунке.
- 3 Расположите браслет, прикрепленный к универсальному креплению, вокруг наплечного ремня рюкзака и т. п. и закрепите, как показано на рисунке.
- 4 Возьмитесь за регулировочную головку ①, как показано на рисунке, и вставьте камеру, так чтобы она встала на место со щелчком.

C Прикрепление непосредственно к защитным очкам и т. п.

- 1 Вставьте часть с выемкой ④ универсального крепления в браслет.
- 2 Возьмитесь за регулировочную головку ①, как показано на рисунке, и вставьте камеру, так чтобы она встала на место со щелчком.
 • Убедитесь, что камера не шатается.

E Извлечение камеры из универсального крепления:

Возьмитесь за регулировочную головку ①, как показано на рисунке, и выньте камеру в направлении стрелки.

■ **Примечания об использовании универсального крепления**

- Не прикрепляйте универсальное крепление к месту, в котором крепление ограничивает движения вашего тела. В противном случае это может привести к повреждениям и травмам. Проверьте после его прикрепления, может ли ваше тело свободно двигаться.
- Не разбирайте и не вносите изменения. В противном случае это может привести к проблемам, например падению носимой камеры и других деталей.
- Правильно выполняйте прикрепление, как указано в данной инструкции по эксплуатации.
- Правильно выполняйте прикрепление с помощью поставляемых в комплекте принадлежностей. Использование других деталей может привести к повреждению камеры или ненадежному закреплению частей.
- Регулярно проверяйте надежность прикрепления универсального крепления. Иначе это может привести к повреждениям и травмам, например если универсальное крепление или носимая камера соскочит или упадет во время использования. Проверьте, не ослабло ли универсальное крепление.

■ **Технические характеристики**
Универсальное крепление
Размеры:
 60 мм (Ш)×56 мм (В)×55 мм (Г)
 (Высота соответствует случаю, когда камера прикреплена горизонтально.)
Масса:
 Прибл. 32 г