



PowerShot SX510 HS

Руководство пользователя камеры

РУССКИЙ

- Перед началом работы с камерой обязательно ознакомьтесь с данным Руководством, включая раздел «Меры предосторожности» (17).
- Ознакомление с данным Руководством поможет научиться правильному обращению с камерой.
- Храните это Руководство в надежном месте, чтобы его можно было использовать в будущем.
- Для перехода на другие страницы нажимайте кнопки в правом нижнем углу.
 - : следующая страница
 - : предыдущая страница
 - : страница до нажатия ссылки
- Для перехода в начало главы нажмите название главы справа. С заглавных страниц глав можно переходить на разделы, нажимая их названия.

Обложка

Перед использованием

Обычные операции с камерой

Основные операции

Руководство по расширенным операциям

1 Основные сведения о камере

2 Автоматический режим

3 Другие режимы съемки

4 Режим P

5 Режимы Tv, Av и M

6 Режим воспроизведения

7 Функции Wi-Fi

8 Меню настройки

9 Принадлежности

10 Приложение

Алфавитный указатель



Комплект поставки

Перед использованием проверьте наличие в комплекте поставки камеры перечисленных ниже комплектующих.

Если что-либо отсутствует, обращайтесь по месту приобретения камеры.



Камера



Аккумулятор
NB-6LN



Зарядное устройство
CB-2LY/CB-2LYE



Шейный ремень



Крышка объектива
(со шнурком)



Начало работы



Гарантийный талон Canon
на русском языке

- Карта памяти не входит в комплект поставки (📖2).

Поддерживаемые карты памяти

Могут использоваться указанные ниже карты памяти (продаются отдельно), независимо от их емкости.

- Карты памяти SD*
- Карты памяти SDHC*
- Карты памяти SDXC* 

* Карты, соответствующие стандартам SD. Однако работа с данной камерой проверена не для всех карт памяти.

Предварительные замечания и юридическая информация

- Сначала снимите и проверьте несколько тестовых снимков, чтобы убедиться в правильности их записи. Обратите внимание на то, что компания Canon Inc., ее филиалы и дочерние компании, а также дистрибьюторы не несут никакой ответственности за любой ущерб, обусловленный какой-либо неисправностью камеры и ее принадлежностей (включая карты памяти), приводящей к сбою в записи изображения или к записи изображения не тем способом, на который рассчитан аппарат.
- Изображения, снятые камерой, предназначены для личного использования. Не производите несанкционированную съемку, нарушающую законы об охране авторских прав, и обратите внимание, что фотосъемка даже для личного использования, производимая на представлениях и выставках, а также в некоторых коммерческих ситуациях, может нарушать авторские права или другие юридические права.
- Условия гарантии на камеру см. в гарантийном талоне Canon на русском языке, входящем в комплект поставки камеры. Контактную информацию службы поддержки клиентов компании Canon см. в гарантийном талоне Canon на русском языке.
- Хотя жидкокристаллический монитор изготавливается с использованием высокопрецизионных технологий и более 99,99% пикселей соответствуют техническим требованиям, в редких случаях отдельные пиксели могут иметь дефекты или отображаться в виде красных или черных точек. Это не свидетельствует о повреждении камеры и не влияет на записываемые изображения.
- Для защиты от царапин во время транспортировки ЖК-монитор может быть закрыт тонкой пластиковой пленкой. В таком случае перед началом использования камеры удалите пленку.
- При длительном использовании камеры она может стать теплой. Это не является признаком неисправности.

Обложка

Перед использованием

Обычные операции
с камерой

Основные операции

Руководство по
расширенным операциям

1 Основные сведения
о камере

2 Автоматический
режим

3 Другие режимы
съемки

4 Режим P

5 Режимы Tv, Av и M

6 Режим
воспроизведения

7 Функции Wi-Fi

8 Меню настройки

9 Принадлежности

10 Приложение

Алфавитный указатель



Названия компонентов и условные обозначения

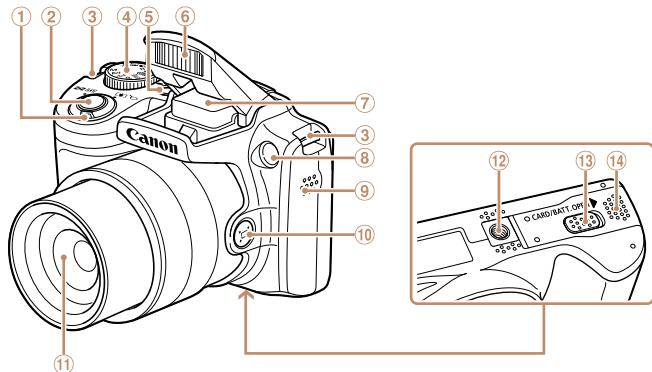

- | | |
|--|--|
| ① Рычаг зумирования
Съемка: <[+] (положение телефото)/
<[] (широкоугольное
положение)>
Воспроизведение:
<Q (увеличение)/
<[] (индекс)> | ⑥ Вспышка
⑦ Область антенны Wi-Fi
⑧ Лампа
⑨ Громкоговоритель
⑩ Кнопка <[] (Помощь в кадрировке –
Поиск)>
⑪ Объектив
⑫ Штативное гнездо
⑬ Крышка адаптера постоянного тока
⑭ Крышка гнезда карты памяти/отсека
элементов питания |
|--|--|

- Режимы съемки, а также значки и текст, отображаемые на экране, указываются в скобках.
- !: Важные сведения, которые следует знать
- : Примечания и советы для квалифицированного использования камеры
- xx: Страницы со связанной информацией (в этом примере символы «xx» означают номер страницы)
- Инструкции данного Руководства относятся к камере с настройками по умолчанию.
- Для удобства все поддерживаемые карты памяти обозначаются просто как «карта памяти».
- Вкладки над заголовками указывают, используется ли функция для фотографий, для видеороликов или как для фотографий, так и для видеороликов.

Фотографии : Указывает, что функция используется при съемке или просмотре фотографий.

Видеофильмы : Указывает, что функция используется при съемке или просмотре видеороликов.

Обложка
Перед использованием
Обычные операции с камерой
Основные операции
Руководство по расширенным операциям
1 Основные сведения о камере
2 Автоматический режим
3 Другие режимы съемки
4 Режим P
5 Режимы Tv, Av и M
6 Режим воспроизведения
7 Функции Wi-Fi
8 Меню настройки
9 Принадлежности
10 Приложение

Алфавитный указатель



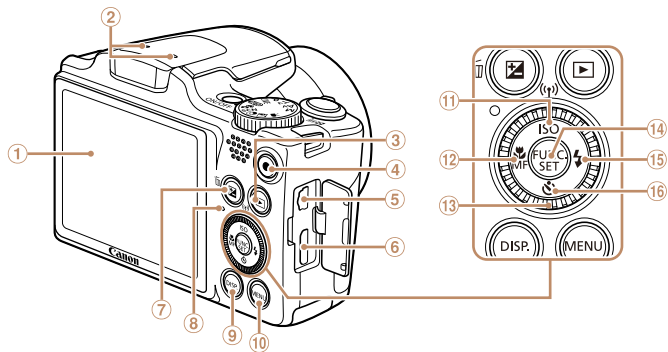

- ① Экран (ЖК-монитор)
- ② Микрофон
- ③ Кнопка <▶> (Воспроизведение)
- ④ Кнопка видеосъемки
- ⑤ Разъем AV OUT (Аудио/видеовыход)/DIGITAL
- ⑥ Разъем HDMI™
- ⑦ Кнопка <▢> (Компенсация экспозиции)/<▣> (Стирание одного изображения)
- ⑧ Индикатор
- ⑨ Кнопка <DISP.> (Индикация)
- ⑩ Кнопка <MENU>
- ⑪ Кнопка <ISO (Число ISO)/<(Wi-Fi)>/«Вверх»
- ⑫ Кнопка <📷 (Макро)>/<MF (Ручная фокусировка)>/«Влево»
- ⑬ Диск управления
- ⑭ Кнопка FUNC./SET
- ⑮ Кнопка <⚡ (Вспышка)>/«Вправо»
- ⑯ Кнопка <📷 (Автоспуск)>/«Вниз»



- Поворот диска управления – это один из способов задания параметров, перехода между изображениями и выполнения прочих операций. Большинство таких операций можно также выполнить с помощью кнопок <▲><▼><<><>>>.

- В данном Руководстве значки служат для обозначения кнопок и дисков камеры, на которые эти значки нанесены или на которые они похожи.
- Значками обозначаются следующие кнопки и органы управления камеры.

- <▲> Кнопка «Вверх» ⑪ на задней панели
- <◀> Кнопка «Влево» ⑫ на задней панели
- <▶> Кнопка «Вправо» ⑮ на задней панели
- <▼> Кнопка «Вниз» ⑯ на задней панели
- ⦿ Диск управления ⑬ на задней панели

Обложка
Перед использованием
Обычные операции с камерой
Основные операции
Руководство по расширенным операциям
1 Основные сведения о камере
2 Автоматический режим
3 Другие режимы съемки
4 Режим P
5 Режимы Tv, Av и M
6 Режим воспроизведения
7 Функции Wi-Fi
8 Меню настройки
9 Принадлежности
10 Приложение
Алфавитный указатель



Содержание

Комплект поставки	2
Поддерживаемые карты памяти	2
Предварительные замечания и юридическая информация	2
Названия компонентов и условные обозначения	3
Содержание	5
Обычные операции с камерой	6
Меры предосторожности	7
Основные операции	10
Начальная подготовка	11
Опробование камеры	16
Руководство по расширенным операциям	19
1 Основные сведения о камере	19
Включение и выключение	20
Кнопка спуска затвора	21
Режимы съемки	21
Варианты индикации при съемке	22
Использование меню FUNC	22
Использование меню	23
Экранная клавиатура	24
Индикатор	25
Часы	25
2 Автоматический режим	26
Съемка с настройками, определенными камерой	27
Часто используемые удобные функции	31
Функции настройки изображения	36
Полезные функции съемки	38
Настройка работы камеры	40
3 Другие режимы съемки	42
Скрытый режим	43
Автоматическая съемка клипов (Подборка видео)	43
Настройка яркости/цвета (Непосредственный контроль)	44
Определенные сюжеты	45
Эффекты изображения (Творческие фильтры)	46
Специальные режимы для других целей	49
Съемка различных видеороликов	51
4 Режим P	53
Съемка в режиме программной автоэкспозиции (режим [P])	54
Яркость изображения (Экспозиция)	54
Цвет и серийная съемка	56
Диапазон съемки и фокусировка	59
Вспышка	65
Прочие настройки	66

5 Режимы Tv, Av и M	68
Конкретные значения выдержки затвора (режим [Tv])	69
Конкретные значения величины диафрагмы (режим [Av])	69
Конкретные значения выдержки затвора и величины диафрагмы (режим [M])	70
6 Режим воспроизведения	72
Просмотр	73
Обзор и фильтрация изображений	76
Варианты просмотра изображений	78
Защита изображений	80
Удаление изображений	83
Поворот изображений	85
Пометка изображений как избранных	87
Редактирование фотографий	88
Редактирование видеороликов	91
7 Функции Wi-Fi	93
Возможности, обеспечиваемые функцией Wi-Fi	94
Подготовка к передаче изображений по сети Wi-Fi	95
Регистрация веб-служб	96
Установка приложения CameraWindow на смартфон	99
Подготовка к регистрации компьютера	100
Открытие меню Wi-Fi	101
Подключение через точку доступа	102
Подключение без точки доступа	106
Подключение к другой камере	108
Отправка изображений	109
Сохранение изображений в компьютере	111
Автоматическая отправка изображений (Синхронизация изображений)	112
Геоприставка изображений в камере	114
Изменение или удаление параметров Wi-Fi	114
8 Меню настройки	117
Настройка основных функций камеры	118
9 Принадлежности	124
Состав системы	125
Дополнительно приобретаемые принадлежности	126
Использование дополнительно приобретаемых принадлежностей	127
Использование программного обеспечения	131
Печать изображений	133
10 Приложение	142
Устранение неполадок	143
Сообщения, выводимые на экран	146
Информация, выводимая на экран	149
Таблицы функций и меню	151
Правила обращения	159
Технические характеристики	159
Алфавитный указатель	163
Меры предосторожности в отношении Wi-Fi (беспроводной сети)	165

Обложка
Перед использованием
Обычные операции с камерой
Основные операции
Руководство по расширенным операциям
1 Основные сведения о камере
2 Автоматический режим
3 Другие режимы съемки
4 Режим P
5 Режимы Tv, Av и M
6 Режим воспроизведения
7 Функции Wi-Fi
8 Меню настройки
9 Принадлежности
10 Приложение
Алфавитный указатель



Обычные операции с камерой

Съемка

- Использование настроек, выбираемых камерой (автоматический режим, режим подборки видео) 27, 43

Качественная съемка людей



Портреты
(45)



На снежном фоне
(45)

В соответствии с конкретными сюжетами



Недостаточная освещенность
(45)



Фейерверк
(45)

Применение специальных эффектов



Яркие цвета
(46)



Эффект плаката
(46)



Эффект «Рыбий глаз»
(46)



Эффект миниатюры
(47)



Эффект игрушечной камеры
(48)



Монохромный
(48)

- Там, где звуки и вспышка запрещены (Скрытый режим) 43
- С настройкой параметров изображения (Непосредственный контроль) 44
- Фокусировка на лица 27, 45, 61, 62
- Без использования вспышки (вспышка выключена) 27
- Включение себя в кадр (Автоспуск) 34, 49
- Добавление штампа даты 35
- Сочетание видеоклипов и фотографий (Подборка видео) 43

Обложка

Перед использованием

Обычные операции с камерой

Основные операции

Руководство по расширенным операциям

1 Основные сведения о камере

2 Автоматический режим

3 Другие режимы съемки

4 Режим P

5 Режимы Tv, Av и M

6 Режим воспроизведения

7 Функции Wi-Fi

8 Меню настройки

9 Принадлежности

10 Приложение

Алфавитный указатель



▶ Просмотр

- Просмотр изображений (режим воспроизведения) 73
- Автоматическое воспроизведение (Слайд-шоу) 78
- На экране телевизора 127
- На экране компьютера 131
- Быстрый обзор изображений 76
- Удаление изображений 83

📺 Съемка/просмотр видеофильмов

- Съемка видеофильмов 27, 51
- Просмотр видеофильмов (режим воспроизведения) 73
- Быстро движущиеся объекты, замедленное воспроизведение 51

🖨 Печать

- Печать изображений 133

💻 Сохранение

- Сохранение изображений в компьютере с помощью кабеля 132
- Сохранение изображений в компьютере 132

📶 Использование функций Wi-Fi

- Отправка изображений в смартфон 95
- Публикация изображений в Интернете 96
- Отправка изображений в компьютер 112

Меры предосторожности

- Перед использованием камеры обязательно прочтите приведенные ниже правила техники безопасности. Строго следите за соблюдением правил надлежащего обращения с камерой.
- Рассматриваемые на последующих страницах меры предосторожности позволят исключить нанесение травм Вам и другим людям, а также избежать повреждения оборудования.
- Также обязательно изучите руководства, входящие в комплект поставки всех используемых Вами дополнительных принадлежностей.



Предостережение

Указывает на возможность серьезной травмы, вплоть до смертельного исхода.

- **Запрещается применять вспышку в непосредственной близости от глаз людей.** Воздействие света повышенной интенсивности, испускаемого вспышкой, может привести к ухудшению зрения. В частности, при съемке детей минимально допустимое расстояние до ребенка составляет 1 м.
- **Оборудование следует хранить в местах, недоступных для детей и подростков.** Ремень: попадание ремня на шею ребенка может привести к удушью. Элемент питания календаря (если съемный): представляет опасность, если будет проглочен. В этом случае немедленно обратитесь к врачу.
- Используйте только рекомендованные источники питания.
- Запрещается разбирать, модифицировать или нагревать изделие.
- Не допускайте падения изделия или сильных ударов по нему.
- Если изделие упало или каким-либо другим образом повреждено, во избежание опасности получения травмы не дотрагивайтесь до его внутренних деталей.
- Если из изделия идет дым, ощущается посторонний запах или изделие работает неправильно, немедленно прекратите использование изделия.
- Запрещается чистить изделие органическими растворителями, такими как спирт, бензин или разбавитель для краски.
- Не допускайте контакта изделия с водой (например, морской) или другими жидкостями.

Обложка

Перед использованием

Обычные операции с камерой

Основные операции

Руководство по расширенным операциям

1 Основные сведения о камере

2 Автоматический режим

3 Другие режимы съемки

4 Режим P

5 Режимы Tv, Av и M

6 Режим воспроизведения

7 Функции Wi-Fi

8 Меню настройки

9 Принадлежности

10 Приложение

Алфавитный указатель



- **Не допускайте попадания в камеру жидкостей или посторонних предметов.**

Возможно поражение электрическим током или возгорание.

В случае попадания внутрь камеры жидкости или посторонних предметов немедленно выключите камеру и извлеките из нее аккумулятор/элементы питания.

В случае намокания зарядного устройства (для камер, с которыми он используется) отсоедините его от электрической розетки и обратитесь к дистрибьютору камеры или в службу поддержки клиентов компании Canon.

- **Запрещается смотреть через видоискатель (при его наличии в камере) на яркие источники света, например на солнце в ясный день.**

Это может привести к повреждению глаз.

- **Пользуйтесь только рекомендованными аккумуляторами/элементами питания.**
- **Не оставляйте аккумуляторы/элементы питания рядом с открытым огнем и не бросайте их в огонь.**

- **Если с камерой используется зарядное устройство, соблюдайте следующие меры предосторожности.**

- Регулярно отсоединяйте кабель питания и сухой тканью удаляйте пыль и загрязнения, скапливающиеся на вилке, внутренних поверхностях электрической розетки и на окружающих областях.

- Не беритесь за кабель питания влажными руками.

- При использовании оборудования следите, чтобы его мощность не превышала номинальной нагрузочной способности электрической розетки или соединительных проводов. Не используйте оборудование с поврежденным кабелем или вилкой питания, а также следите, чтобы вилка была полностью вставлена в розетку.

- Не допускайте соприкосновения металлических предметов (например, булавки или ключей) с контактами или вилкой, а также загрязнения контактов или вилки.

Возможен взрыв или утечка электролита из аккумулятора или элементов питания и, как следствие, поражение электрическим током или пожар. Это может привести к получению травмы и повреждению окружающей обстановки. Если при протечке аккумулятора вытекший из него электролит попал в глаза, в рот, на кожу или на одежду, немедленно смойте его водой.

- **Выключайте камеру в местах, в которых ее использование запрещено.**

Излучаемые камерой электромагнитные волны могут мешать работе электронных приборов или других устройств. Соблюдайте необходимую осторожность при использовании камеры в местах, в которых ограничено использование электронных устройств, например в самолетах или в медицинских учреждениях.



Предупреждение

Указывает на возможность травмы.

- **Держа камеру за ремень, соблюдайте осторожность, чтобы не допускать ударов по камере, не подвергать ее чрезмерным механическим нагрузкам и тряске, а также не допускать зацепления ремня за другие предметы.**

- **Будьте осторожны, чтобы не допускать ударов или сильного нажатия на объектив.** Это может привести к травме или к поломке камеры.

- **Будьте осторожны, чтобы не допускать сильных ударов по экрану.**

Если экран треснет, осколки могут стать причиной травмы.

- **Следите, чтобы в процессе съемки не закрывать вспышку пальцами или одеждой.**

Это может привести к ожогам или повреждению вспышки.

- **Не используйте, не оставляйте и не храните изделие в следующих местах:**

- под прямыми солнечными лучами;
- при температуре выше 40 °C;
- во влажных или пыльных местах.

В противном случае возможна протечка, перегрев или взрыв аккумулятора или элементов питания, и, в результате, поражение электрическим током, возникновение пожара или причинение ожогов и других травм.

При высоких температурах изделие может деформироваться.

- **При длительном просмотре эффекты перехода между кадрами слайд-шоу могут вызывать дискомфорт.**

- **При использовании дополнительно приобретаемых конвертеров, фильтров для объективов или переходников фильтров (если применимо), обязательно следите за надежностью их крепления.**

В случае падения конвертера из-за плохого крепления он может разбиться, и можно порезаться об осколки стекла.

- **На камерах, в которых вспышка поднимается и убирается автоматически, будьте осторожны, чтобы не прищемить палец опускающейся вспышкой.**

Это может привести к травме.

Обложка

Перед использованием

Обычные операции с камерой

Основные операции

Руководство по расширенным операциям

1 Основные сведения о камере

2 Автоматический режим

3 Другие режимы съемки

4 Режим P

5 Режимы Tv, Av и M

6 Режим воспроизведения

7 Функции Wi-Fi

8 Меню настройки

9 Принадлежности

10 Приложение

Алфавитный указатель



Предупреждение

Указывает на возможность повреждения оборудования.

- **Не направляйте камеру на яркие источники света (например, на солнце в ясный день).**

В противном случае возможно повреждение датчика изображения.

- **При использовании камеры на пляже или в ветреных местах не допускайте попадания внутрь камеры пыли или песка.**

- **На камерах, в которых вспышка поднимается и убирается автоматически, запрещается принудительно закрывать или открывать вспышку руками.**

Это может привести к неполадкам в работе изделия.

- **При обычном использовании от вспышки может идти небольшой дымок.**

Это вызвано тем, что из-за высокой интенсивности вспышки сгорают пыль и другие посторонние материалы, попавшие на линзу вспышки. Во избежание перегрева и повреждения вспышки удаляйте с нее грязь, пыль и другие посторонние материалы с помощью ватной палочки.

- **Если камера не используется, извлеките из нее аккумулятор или элементы питания и уберите их на хранение.**

Если оставить аккумулятор или элементы питания в камере, они могут протечь и повредить камеру.

- **Перед тем как выбросить аккумулятор или элементы питания, закройте их клеммы лентой или другим изоляционным материалом.**

Контакт с другими металлическими предметами может привести к возгоранию или взрыву.

- **Если с камерой используется зарядное устройство, его следует подключать к электросети только на время зарядки. Во время зарядки аккумулятора не закрывайте его тканью и не ставьте на него никакие предметы.**

Если устройство длительное время остается подключенным к электрической розетке, оно может перегреться и деформироваться, что, в свою очередь, может привести к возгоранию.

- **Не оставляйте аккумулятор рядом с домашними животными.**

Если животное укусит аккумулятор, возможна протечка, перегрев или взрыв аккумулятора и, как следствие, пожар или повреждение имущества.

- **Если в камере используется несколько элементов питания, не следует одновременно устанавливать элементы с разным уровнем заряда или старые и новые элементы; кроме того, не устанавливайте элементы питания в обратной полярности.**

Это может привести к неполадкам в работе изделия.

- **Не садитесь, если в кармане лежит камера.**

В противном случае возможно возникновение неполадок или повреждение экрана.

- **Убирая камеру в сумку, следите, чтобы твердые предметы не касались экрана камеры. Кроме того, закройте экран (чтобы он был обращен к корпусу камеры), если это допускается конструкцией камеры.**

- **Не закрепляйте на камере никакие твердые предметы.**

В противном случае возможно возникновение неполадок или повреждение экрана.



Обложка
Перед использованием
Обычные операции с камерой
Основные операции
Руководство по расширенным операциям
1 Основные сведения о камере
2 Автоматический режим
3 Другие режимы съемки
4 Режим P
5 Режимы Tv, Av и M
6 Режим воспроизведения
7 Функции Wi-Fi
8 Меню настройки
9 Принадлежности
10 Приложение

Алфавитный указатель



Основные операции

Основные сведения и инструкции, от первоначальной подготовки до съемки и воспроизведения

Начальная подготовка	11	Опробование камеры	16
Закрепление принадлежностей.....	11	Съемка (Smart Auto).....	16
Как правильно держать камеру.....	11	Просмотр.....	17
Зарядка аккумулятора.....	11		
Установка аккумулятора и карты памяти.....	12		
Установка даты и времени.....	14		
Язык.....	15		

Обложка

Перед использованием

Обычные операции
с камерой

Основные операции

Руководство по
расширенным операциям

1 Основные сведения
о камере

2 Автоматический
режим

3 Другие режимы
съемки

4 Режим P

5 Режимы Tv, Av и M

6 Режим
воспроизведения

7 Функции Wi-Fi

8 Меню настройки

9 Принадлежности

10 Приложение

Алфавитный указатель



Начальная подготовка

Выполните указанную ниже подготовку к съемке.

Закрепление принадлежностей

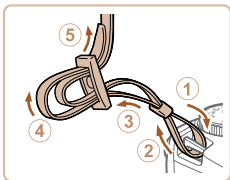

1 Закрепите ремень.

- Закрепите прилагаемый ремень на камере, как показано на рисунке.
- На другой стороне камеры закрепите ремень аналогичным образом.

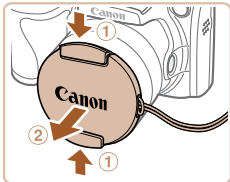

2 Закрепите крышку объектива на ремне.

- Снимите с объектива крышку объектива и закрепите шнурок крышки объектива на ремне.
- Перед включением камеры обязательно снимайте крышку объектива.
- Когда камера не используется, устанавливайте крышку объектива на объектив.

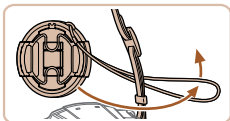

Как правильно держать камеру



- Наденьте ремень на шею.
- Во время съемки прижмите локти к туловищу и надежно держите камеру, чтобы исключить ее перемещение. Если Вы подняли вспышку, не кладите на нее пальцы.

Зарядка аккумулятора

Перед использованием зарядите аккумулятор с помощью прилагаемого зарядного устройства. Обязательно сначала зарядите аккумулятор, так как камера продается с незаряженным аккумулятором.

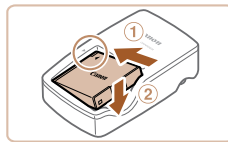

1 Установите аккумулятор.

- Совместив метки ▲ на аккумуляторе и зарядном устройстве, установите аккумулятор, нажав на него внутрь (1) и опустив (2).

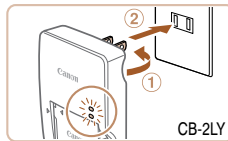

2 Зарядите аккумулятор.

- CB-2LY: откройте контакты вилки (1) и подключите зарядное устройство к электрической розетке (2).
- CB-2LYE: подключите кабель питания к зарядному устройству, затем подключите другой конец кабеля к электрической розетке.
- Индикатор зарядки загорается оранжевым цветом, и начинается зарядка.
- После завершения зарядки цвет индикатора изменяется на зеленый.

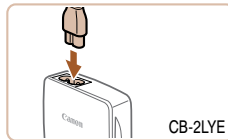

Обложка

Перед использованием

Обычные операции с камерой

Основные операции

Руководство по расширенным операциям

1 Основные сведения о камере

2 Автоматический режим

3 Другие режимы съемки

4 Режим P

5 Режимы Tv, Av и M

6 Режим воспроизведения

7 Функции Wi-Fi

8 Меню настройки

9 Принадлежности

10 Приложение

Алфавитный указатель



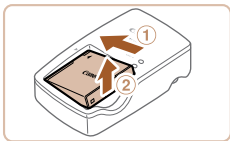

3 Извлеките аккумулятор.

- Отсоединив зарядное устройство от сети, извлеките аккумулятор, нажав на него внутрь (1) и вверх (2).



- Для защиты аккумулятора и поддержания его оптимального состояния длительность непрерывной зарядки не должна превышать 24 ч.
- В случае зарядных устройств, в которых используется кабель питания, запрещается подключать зарядное устройство или кабель питания к посторонним предметам. Несоблюдение этого требования может привести к неполадкам или повреждению изделия.



- Подробные сведения о времени зарядки, а также о количестве кадров и времени съемки с полностью заряженным аккумулятором см. в разделе «Количество снимков/время съемки, время воспроизведения» (160).
- Заряженные аккумуляторы постепенно разряжаются, даже если они не используются. Заряжайте аккумулятор в день использования (или непосредственно накануне).
- Зарядное устройство можно использовать в местах с напряжением сети переменного тока 100 – 240 В (50/60 Гц). Для электрических розеток другой формы используйте имеющиеся в продаже переходники для вилки. Запрещается пользоваться электрическими трансформаторами, предназначенными для путешествий, так как они могут повредить аккумулятор.



Установка аккумулятора и карты памяти

Установите прилагаемый аккумулятор и карту памяти (продается отдельно). Обратите внимание, что перед использованием новой карты памяти (или карты памяти, отформатированной в другом устройстве) необходимо отформатировать эту карту памяти в данной камере (121).

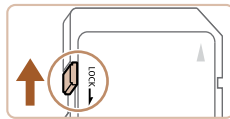

1 Проверьте положение язычка защиты от записи на карте памяти.

- Запись на карты памяти с язычком защиты от записи невозможна, если язычок находится в положении блокировки (опущен вниз). Сдвиньте язычок вверх до переключения со щелчком в разблокированное положение.

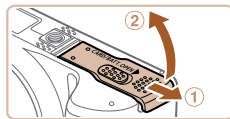

2 Откройте крышку.

- Сдвиньте крышку (1) и откройте ее (2).

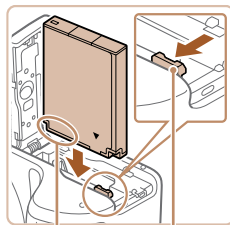

Контакты

Фиксатор аккумулятора

3 Установите аккумулятор.

- Нажимая на фиксатор аккумулятора в направлении стрелки, вставьте аккумулятор в показанной ориентации и нажмите на него до фиксации со щелчком.
- Аккумулятор, вставленный в неправильной ориентации, не фиксируется в правильной ориентации. При установке аккумулятора обязательно проверьте правильность его ориентации и надежность фиксации.

Обложка

Перед использованием

Обычные операции с камерой

Основные операции

Руководство по расширенным операциям

1 Основные сведения о камере

2 Автоматический режим

3 Другие режимы съемки

4 Режим P

5 Режимы Tv, Av и M

6 Режим воспроизведения

7 Функции Wi-Fi

8 Меню настройки

9 Принадлежности

10 Приложение

Алфавитный указатель



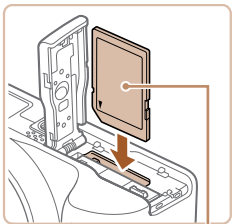

Этикетка

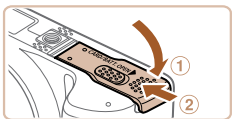

4 Установите карту памяти.

- Установите карту памяти в показанной ориентации до фиксации со щелчком.
- При установке карты памяти проверьте правильность ее ориентации. Установка карт памяти в неправильной ориентации может привести к повреждению камеры.

5 Закройте крышку.

- Опустите крышку (1) и, прижимая крышку вниз, сдвиньте ее до фиксации в закрытом положении (2).



- Сведения о количестве кадров, которые можно записать на карту памяти, или о времени видеозаписи на карту памяти см. в разделе «Количество снимков формата 4:3, которые можно записать на карту памяти» (160).

■ Извлечение аккумулятора и карты памяти

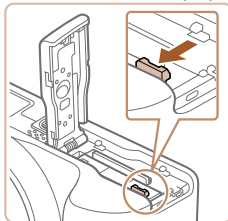

Извлеките аккумулятор.

- Откройте крышку и нажмите фиксатор аккумулятора в направлении стрелки.
- Аккумулятор выдвинется вверх.

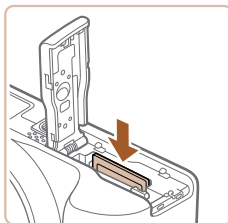

Извлеките карту памяти.

- Нажмите на карту памяти до щелчка, затем медленно отпустите ее.
- Карта памяти выдвинется вверх.

Обложка

Перед использованием

Обычные операции с камерой

Основные операции

Руководство по расширенным операциям

1 Основные сведения о камере

2 Автоматический режим

3 Другие режимы съемки

4 Режим P

5 Режимы Tv, Av и M

6 Режим воспроизведения

7 Функции Wi-Fi

8 Меню настройки

9 Принадлежности

10 Приложение

Алфавитный указатель



Установка даты и времени

Если при включении камеры отображается экран [Дата/Время], установите правильные дату и время, как указано ниже. Заданная таким образом информация записывается в свойства снимаемых изображений и используется для управления изображениями в соответствии с датой их съемки, а также для печати изображений с указанием даты. Если требуется, можно также добавлять на фотографии отметку даты (35).

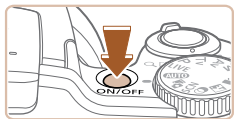

1 Включите камеру.

- Нажмите кнопку ON/OFF.
- Отображается экран [Дата/Время].

2 Установите дату и время.

- Кнопками <◀><▶> выберите значение.
- Кнопками <▲><▼> или диском <⊙> установите дату и время.
- После завершения нажмите кнопку <FUNC SET>.

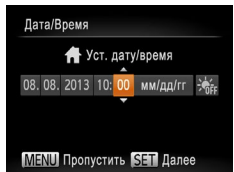

3 Установите домашний часовой пояс.

- Кнопками <◀><▶> или диском <⊙> выберите свой домашний часовой пояс.

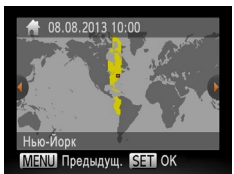

4 Завершите процесс настройки.

- Нажмите кнопку <FUNC SET> для завершения настройки. Экран настройки больше не отображается.
- Чтобы выключить камеру, нажмите кнопку ON/OFF.

- ! Если дата, время и домашний часовой пояс не установлены, экран [Дата/Время] будет отображаться при каждом включении камеры. Укажите правильную информацию.

- ✎ Для установки летнего времени (перевода часов на 1 час вперед) выберите [☀/OFF] на шаге 2, затем выберите [☀/☀] с помощью кнопок <▲><▼> или диска <⊙>.

Изменение даты и времени

Дата и время настраиваются следующим образом.

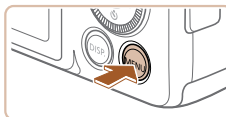

1 Откройте меню камеры.

- Нажмите кнопку <MENU>.

Обложка
Перед использованием
Обычные операции с камерой
Основные операции
Руководство по расширенным операциям
1 Основные сведения о камере
2 Автоматический режим
3 Другие режимы съемки
4 Режим P
5 Режимы Tv, Av и M
6 Режим воспроизведения
7 Функции Wi-Fi
8 Меню настройки
9 Принадлежности
10 Приложение

Алфавитный указатель



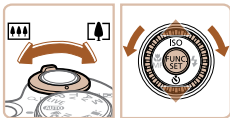
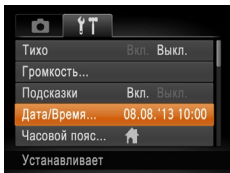

2 Выберите пункт [Дата/Время].

- Перемещая рычаг зумирования, выберите вкладку [↑↑].
- Кнопками <▲><▼> или диском <⊙> выберите пункт [Дата/Время], затем нажмите кнопку <FUNC SET>.

3 Измените дату и время.

- Выполните настройку в соответствии с инструкциями шага 2 раздела «Установка даты и времени» (📖 14).
- Для закрытия меню нажмите кнопку <MENU>.



- После извлечения аккумулятора настройки даты и времени сохраняются в течение приблизительно 3 недель за счет встроенного в камеру аккумулятора календаря (аккумулятор резервного питания).
- Аккумулятор календаря заряжается приблизительно за 4 ч после установки заряженного аккумулятора или подключения камеры к адаптеру переменного тока (продается отдельно, 📖 126), даже если камера оставлена выключенной.
- Если аккумулятор календаря разряжен, при включении камеры отображается экран [Дата/Время]. Установите правильную дату и время, как описано в разделе «Установка даты и времени» (📖 14).

Язык

Измените требуемым образом язык.

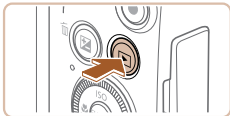

1 Перейдите в режим воспроизведения.

- Нажмите кнопку <▶>.



- Если на шаге 2 промежуток между нажатием кнопки <FUNC SET> и кнопки <MENU> был слишком большим, отображается текущее время. В таком случае нажмите кнопку <FUNC SET>, чтобы убрать индикацию времени, и повторите шаг 2.
- Язык для отображения текста на экране можно также изменить, нажав кнопку <MENU> и выбрав пункт [Язык] [📖] на вкладке [↑↑].

2 Откройте экран настройки.

- Нажмите кнопку <FUNC SET> и, не отпуская ее, сразу же нажмите кнопку <MENU>.

3 Установите язык.

- Кнопками <▲><▼><◀><▶> или диском <⊙> выберите язык, затем нажмите кнопку <FUNC SET>.
- После задания языка экран настройки больше не отображается.

Обложка

Перед использованием

Обычные операции с камерой

Основные операции

Руководство по расширенным операциям

1 Основные сведения о камере

2 Автоматический режим

3 Другие режимы съемки

4 Режим P

5 Режимы Tv, Av и M

6 Режим воспроизведения

7 Функции Wi-Fi

8 Меню настройки

9 Принадлежности

10 Приложение

Алфавитный указатель



Опробование камеры

Следуйте этим инструкциям для включения камеры, съемки фотографий или видеофильмов и последующего их просмотра.

Съемка (Smart Auto)

Для полностью автоматического выбора оптимальных настроек для определенных сюжетов просто позвольте камере определять объект и условия съемки.

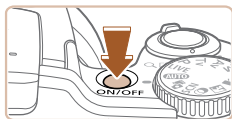

1 Включите камеру.

- Нажмите кнопку ON/OFF.
- Отображается начальный экран.



2 Перейдите в режим [AUTO].

- Поверните диск установки режима в положение [AUTO].
- Наведите камеру на объект. При определении сюжета камера издает слабые щелкающие звуки.
- В правом верхнем углу экрана отображаются значки, обозначающие сюжет и режим стабилизации изображения.
- Рамки, отображаемые вокруг любых определенных объектов, указывают, что эти объекты находятся в фокусе.



3 Выберите композицию кадра.

- Для увеличения объекта переместите рычаг зумирования в направлении символа <[M]> (положение телефото), а для уменьшения объекта переместите этот рычаг в направлении символа <[W]> (широкоугольное положение).

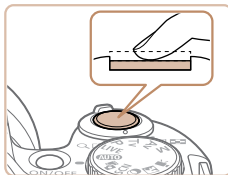

4 Произведите съемку.

Съемка фотографий

① Сфокусируйтесь.

- Слегка (наполовину) нажмите кнопку спуска затвора. После завершения фокусировки камера подает два звуковых сигнала и отображаются рамки автофокусировки, указывающие области изображения, находящиеся в фокусе.
- Если отображается сообщение [Поднимите вспышку], поднимите вспышку пальцем, чтобы подготовить ее к работе. Если требуется отключить вспышку, пальцем опустите ее вниз в камеру.

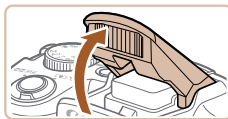

Обложка

Перед использованием

Обычные операции с камерой

Основные операции

Руководство по расширенным операциям

1 Основные сведения о камере

2 Автоматический режим

3 Другие режимы съемки

4 Режим P

5 Режимы Tv, Av и M

6 Режим воспроизведения

7 Функции Wi-Fi

8 Меню настройки

9 Принадлежности

10 Приложение

Алфавитный указатель



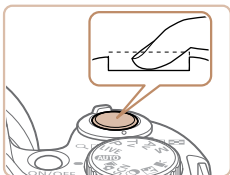

② Произведите съемку.

- Полностью нажмите кнопку спуска затвора.
- Во время съемки слышен звук срабатывания затвора; если вспышка была поднята, то при недостаточной освещенности она автоматически срабатывает.
- Держите камеру неподвижно, пока не закончится звук срабатывания затвора.
- После отображения снятого кадра камера возвращается на экран съемки.
- Даже когда отображается этот снимок, можно сделать следующий снимок, снова нажав кнопку спуска затвора.



Прошедшее время



Съемка видеofilмов

① Запустите съемку.

- Нажмите кнопку видеосъемки. В начале съемки камера подает один звуковой сигнал и отображается индикатор [●ЗАП] с указанием прошедшего времени съемки.
- Черные полосы сверху и внизу экрана указывают, что эта область изображения не записывается.
- Рамки, отображаемые вокруг любых определенных лиц, указывают, что эти лица находятся в фокусе.
- После начала съемки отпустите кнопку видеосъемки.

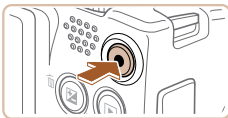

② Завершите съемку.

- Для завершения съемки еще раз нажмите кнопку видеосъемки. При остановке съемки камера подает два звуковых сигнала.

Просмотр

После съемки фотографий или видеofilмов их можно просмотреть на экране в соответствии с приведенными ниже инструкциями.



1 Перейдите в режим воспроизведения.

- Нажмите кнопку <◀>.
- Отображается последний снимок.



2 Просматривайте снимки.

- Для просмотра предыдущего снимка нажмите кнопку <◀> или поверните диск <⊙> против часовой стрелки. Для просмотра следующего снимка нажмите кнопку <▶> или поверните диск <⊙> по часовой стрелке.
- Для быстрого перехода между снимками нажмите и удерживайте нажатыми кнопки <◀> <▶>. При этом снимки выглядят зернистыми.



Обложка

Перед использованием

Обычные операции с камерой

Основные операции

Руководство по расширенным операциям

1 Основные сведения о камере

2 Автоматический режим

3 Другие режимы съемки

4 Режим P

5 Режимы Tv, Av и M

6 Режим воспроизведения

7 Функции Wi-Fi

8 Меню настройки

9 Принадлежности

10 Приложение

Алфавитный указатель



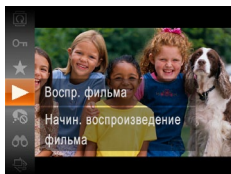

- Для перехода в режим прокрутки экрана быстро поверните диск . В этом режиме для перехода между снимками поворачивайте диск .
- Для возврата в режим отображения одного изображения нажмите кнопку .

- Видеофильмы обозначаются значком [SET ▶]. Для воспроизведения видеофильмов переходите к шагу 3.

3 Запустите воспроизведение видеофильмов.

- Нажмите кнопку , выберите значок [▶] (кнопками или диском), затем снова нажмите кнопку .
- Начинается воспроизведение, и после завершения видеофильма отображается значок [SET ▶].
- Для регулировки громкости используйте кнопки .



- Для переключения из режима воспроизведения в режим съемки наполовину нажмите кнопку спуска затвора.

Удаление изображений

Ненужные изображения можно выбирать и удалять по одному. Будьте осторожны при удалении изображений, так как их невозможно восстановить.

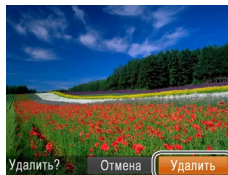

- Можно также удалить сразу все изображения (84).

1 Выберите изображение для удаления.

- Кнопками или диском выберите изображение.

2 Удалите изображение.

- Нажмите кнопку .
- После появления запроса [Удалить?] кнопками или диском выберите пункт [Удалить], затем нажмите кнопку .
- Текущее изображение удаляется.
- Для отмены удаления кнопками или диском выберите пункт [Отмена], затем нажмите кнопку .

Обложка
Перед использованием
Обычные операции с камерой
Основные операции
Руководство по расширенным операциям
1 Основные сведения о камере
2 Автоматический режим
3 Другие режимы съемки
4 Режим P
5 Режимы Tv, Av и M
6 Режим воспроизведения
7 Функции Wi-Fi
8 Меню настройки
9 Принадлежности
10 Приложение
Алфавитный указатель



1

Основные сведения о камере

Практическое руководство, в котором приводятся прочие основные сведения о камере и рассматриваются параметры съемки и воспроизведения.

Включение и выключение	20	Использование меню FUNC.....	22
Функции экономии энергии (Автовыключение).....	20	Использование меню	23
Кнопка спуска затвора.....	21	Экранная клавиатура.....	24
Режимы съемки	21	Индикатор	25
Варианты индикации при съемке.....	22	Часы	25

Обложка

Перед использованием

Обычные операции с камерой

Основные операции

Руководство по расширенным операциям

1 Основные сведения о камере

2 Автоматический режим

3 Другие режимы съемки

4 Режим P

5 Режимы Tv, Av и M

6 Режим воспроизведения

7 Функции Wi-Fi

8 Меню настройки

9 Принадлежности

10 Приложение

Алфавитный указатель



Включение и выключение

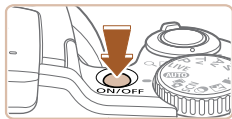

Режим съемки

- Нажмите кнопку ON/OFF, чтобы включить камеру и подготовить ее к съемке.
- Чтобы выключить камеру, еще раз нажмите кнопку ON/OFF.



Режим воспроизведения

- Для включения камеры и просмотра снимков нажмите кнопку <▶>.
- Чтобы выключить камеру, еще раз нажмите кнопку <▶>.



- Для переключения в режим воспроизведения из режима съемки нажмите кнопку <▶>.
- Для переключения из режима воспроизведения в режим съемки наполовину нажмите кнопку спуска затвора (📖21).
- Объектив закрывается приблизительно через 1 мин после переключения камеры в режим воспроизведения. Камеру можно выключить при закрытом объективе, нажав кнопку <▶>.

Функции экономии энергии (Автовыключение)

Для экономии энергии аккумуляторов/элементов питания после определенного периода бездействия камера автоматически выключает экран (Дисплей выкл.), а затем выключается.

Экономия энергии в режиме съемки

Экран автоматически выключается приблизительно через 1 мин простоя. Приблизительно через 2 мин закрывается объектив, и камера выключается. Чтобы включить экран и подготовиться к съемке, когда экран выключен, но объектив еще не закрыт, нажмите наполовину кнопку спуска затвора (📖21).

Экономия энергии в режиме воспроизведения

Камера автоматически выключается приблизительно через 5 мин простоя.



- Если требуется, можно отключить функцию автовыключения и настроить время выключения дисплея (📖120).
- Функция экономии энергии не работает, когда камера подключена к компьютеру (📖132) или подключена к другим устройствам по соединению Wi-Fi (📖93).

Обложка

Перед использованием

Обычные операции с камерой

Основные операции

Руководство по расширенным операциям

1 Основные сведения о камере

2 Автоматический режим

3 Другие режимы съемки

4 Режим P

5 Режимы Tv, Av и M

6 Режим воспроизведения

7 Функции Wi-Fi

8 Меню настройки

9 Принадлежности

10 Приложение

Алфавитный указатель



Кнопка спуска затвора

Для обеспечения резкости снимков обязательно сначала нажмите кнопку спуска затвора наполовину, а затем, когда объект окажется в фокусе, полностью нажмите кнопку спуска затвора для съемки.

В данном руководстве операции с кнопкой спуска затвора описываются как нажатие кнопки *наполовину* и *полное нажатие* кнопки.

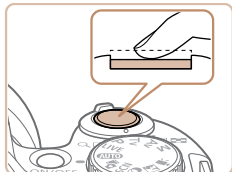

1 Нажмите наполовину. (Слегка нажмите для фокусировки.)

- Нажмите наполовину кнопку спуска затвора. Камера подает два звуковых сигнала, и вокруг областей изображения, находящихся в фокусе, отображаются рамки автофокусировки.

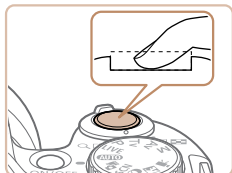

2 Полностью нажмите. (Из наполовину нажатого положения полностью нажмите кнопку, чтобы произвести съемку.)

- Камера производит съемку, и воспроизводится звук срабатывания затвора.
- Держите камеру неподвижно, пока не закончится звук срабатывания затвора.



- Если при съемке кнопка спуска затвора не была предварительно нажата наполовину, снимки могут получаться нерезкими.
- Длительность воспроизведения звука срабатывания затвора зависит от времени, необходимого для съемки. Для съемки определенных сюжетов может потребоваться больше времени, и в случае перемещения камеры (или снимаемого объекта) до завершения звука срабатывания затвора изображения могут быть смазаны.

Режимы съемки

Диск установки режима служит для доступа к каждому из режимов съемки.



- Для переключения в режим съемки из режима воспроизведения можно повернуть диск установки режима.

Обложка

Перед использованием

Обычные операции с камерой

Основные операции

Руководство по расширенным операциям

1 Основные сведения о камере

2 Автоматический режим

3 Другие режимы съемки

4 Режим P

5 Режимы Tv, Av и M

6 Режим воспроизведения

7 Функции Wi-Fi

8 Меню настройки

9 Принадлежности

10 Приложение

Алфавитный указатель



Варианты индикации при съемке

Нажимайте кнопку <DISP.> для просмотра на экране другой информации или для скрытия информации. Подробные сведения об отображаемой информации см. в разделе «Информация, выводимая на экран» (📖149).



Информация
отображается



Информация
не отображается



- При съемке в условиях недостаточной освещенности яркость экрана автоматически увеличивается функцией ночного отображения, упрощая проверку композиции кадра. Однако яркость изображения на экране может не соответствовать яркости снимков. Обратите внимание, что любые искажения изображения на экране или прерывистое движение объекта на экране не влияют на записываемое изображение.
- Варианты индикации при воспроизведении см. в разделе «Переключение режимов отображения» (📖74).

Использование меню FUNC.

Часто используемые функции настраиваются с помощью меню FUNC., как указано ниже. Обратите внимание, что состав меню и значения его пунктов зависят от режима съемки (📖153 – 154) или режима воспроизведения (📖158).



Пункты меню



1 Откройте меню FUNC.

- Нажмите кнопку <FUNC.SET>.

2 Выберите пункт меню.

- Кнопками <▲><▼> или диском <🌀> выберите пункт меню, затем нажмите кнопку <FUNC.SET> или <▶>.
- В зависимости от пункта меню, функции можно задавать, просто нажимая кнопку <FUNC.SET> или <▶>, или для настройки функции отображается другой экран.

3 Выберите вариант.

- Кнопками <▲><▼> или диском <🌀> выберите значение.
- Для возврата к пунктам меню нажмите кнопку <◀>.

Обложка

Перед использованием

Обычные операции с камерой

Основные операции

Руководство по расширенным операциям

1 Основные сведения о камере

2 Автоматический режим

3 Другие режимы съемки

4 Режим P

5 Режимы Tv, Av и M

6 Режим воспроизведения

7 Функции Wi-Fi

8 Меню настройки

9 Принадлежности

10 Приложение

Алфавитный указатель





4 Завершите процесс настройки.

- Нажмите кнопку <FUNC SET>.
- Снова отображается экран, который отображался до нажатия кнопки <FUNC SET> на шаге 1, показывающий настроенное значение.



- Чтобы отменить случайные изменения настроек, можно восстановить настройки камеры по умолчанию (📖123).

Использование меню

Различные функции камеры можно настраивать с помощью других меню, как показано ниже. Пункты меню сгруппированы по их назначению на вкладках, таких как съемка [📷], воспроизведение [▶] и т. д. Обратите внимание, что доступные пункты меню зависят от выбранного режима съемки или воспроизведения (📖155 – 158).

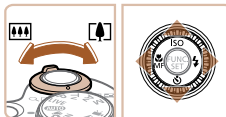
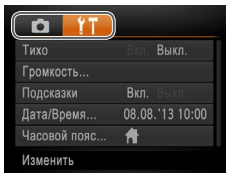
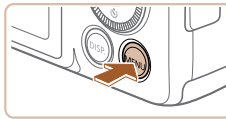

1 Откройте меню.

- Нажмите кнопку <MENU>.

2 Выберите вкладку.

- Выберите вкладку, перемещая рычаг зумирования.
- После первоначального выбора вкладки кнопками <▲><▼> между вкладками можно переходить, нажимая кнопки <◀><▶>.

Обложка

Перед использованием

Обычные операции с камерой

Основные операции

Руководство по расширенным операциям

1 Основные сведения о камере

2 Автоматический режим

3 Другие режимы съемки

4 Режим P

5 Режимы Tv, Av и M

6 Режим воспроизведения

7 Функции Wi-Fi

8 Меню настройки

9 Принадлежности

10 Приложение

Алфавитный указатель



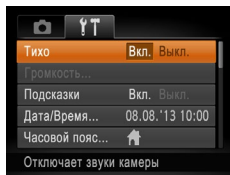
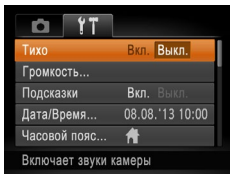

3 Выберите пункт меню.

- Кнопками <▲><▼> или диском <FUNC SET> выберите пункт меню.
- Для пунктов меню, значения которых не отображаются, сначала нажмите кнопку <FUNC SET> или <▶> для перехода между экранами, затем кнопками <▲><▼> или диском <FUNC SET> выберите пункт меню.
- Для возврата на экран меню нажмите кнопку <MENU>.

4 Выберите значение.

- Кнопками <◀><▶> выберите значение.

5 Завершите процесс настройки.

- Нажмите кнопку <MENU> для возврата на экран, который отображался до нажатия кнопки <MENU> на шаге 1.



- Чтобы отменить случайные изменения настроек, можно восстановить настройки камеры по умолчанию (123).

Экранная клавиатура

Клавиатура отображается при необходимости ввода информации, такой как название камеры для подключений Wi-Fi. Обратите внимание, что длина и тип вводимой информации зависят от используемой функции.

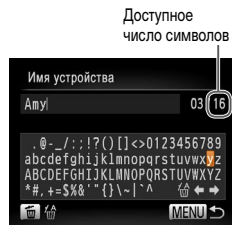

Доступное
число символов



Ввод символов

- Кнопками <▲><▼><◀><▶> или диском <FUNC SET> выберите символ, затем нажмите кнопку <FUNC SET>, чтобы ввести его.

Перемещение курсора

- Выберите [◀] или [▶] и нажмите кнопку <FUNC SET>.

Удаление символов

- Для удаления предыдущего символа нажмите кнопку <⏪> или выберите значок [⏪] и нажмите кнопку <FUNC SET>.

Подтверждение ввода и возврат к предыдущему экрану

- Нажмите кнопку <MENU>.

Обложка

Перед использованием

Обычные операции с камерой

Основные операции

Руководство по расширенным операциям

1 Основные сведения о камере

2 Автоматический режим

3 Другие режимы съемки

4 Режим P

5 Режимы Tv, Av и M

6 Режим воспроизведения

7 Функции Wi-Fi

8 Меню настройки

9 Принадлежности

10 Приложение

Алфавитный указатель



Индикатор

Индикатор на задней панели камеры (📖4) загорается или мигает в зависимости от состояния камеры.

Цвет	Состояние индикатора	Состояние камеры
Зеленый	Вкл.	Камера подключена к компьютеру (📖132) или дисплей выключен (📖20, 119)
	Мигает	Начальная загрузка, запись/чтение/передача изображений, съемка с длительной выдержкой (📖69, 70) или подключение/передача данных по Wi-Fi



- Когда этот индикатор мигает зеленым цветом, не выключайте камеру, не открывайте крышку гнезда карты памяти/отсека элементов питания, не встряхивайте камеру и не стучите по ней; несоблюдение этих требований может привести к повреждению изображений, камеры или карты памяти.

Часы

Можно посмотреть текущее время.

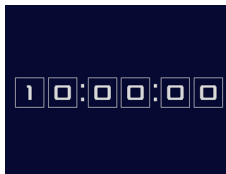

- Если камера выключена, для отображения часов нажмите кнопку <FUNC SET> и, удерживая ее нажатой, нажмите кнопку ON/OFF.

- Нажмите кнопку <FUNC SET> и удерживайте ее нажатой.
- Отображается текущее время.
- Если при использовании функции часов камера ориентирована вертикально, индикация изменится на вертикальную. Кнопками <<>> или диском <🌀> можно изменить цвет индикации.
- Для отмены отображения часов снова нажмите кнопку <FUNC SET>.

Обложка

Перед использованием

Обычные операции с камерой

Основные операции

Руководство по расширенным операциям

1 Основные сведения о камере

2 Автоматический режим

3 Другие режимы съемки

4 Режим P

5 Режимы Tv, Av и M

6 Режим воспроизведения

7 Функции Wi-Fi

8 Меню настройки

9 Принадлежности

10 Приложение

Алфавитный указатель



2

Автоматический режим

Удобный режим для простой съемки с расширенными возможностями управления

Съемка с настройками, определенными камерой.....	27
Съемка (Smart Auto)	27
Значки сюжетов	30
Значки стабилизации изображения	30
Рамки на экране	31
Часто используемые удобные функции.....	31
Дополнительное увеличение объектов (Цифровой зум)	31
Поиск объектов, потерянных после зумирования (Помощь в кадрировке – Поиск)	32
Поддержание постоянного размера лица на изображении	33

Использование таймера автоспуска	34
Добавление штампа даты	35
Функции настройки изображения	36
Изменение формата кадра.....	36
Изменение разрешения изображения (размер)	37
Коррекция «красных глаз»	37
Изменение качества видеоизображения	38
Полезные функции съемки	38
Отображение линий сетки.....	38
Увеличение области, на которую произведена фокусировка	39
Проверка наличия закрытых глаз.....	39

Настройка работы камеры	40
Отключение подсветки для автофокусировки	40
Отключение лампы уменьшения эффекта «красных глаз»	40
Изменение стиля отображения изображения после съемки	40

Обложка
Перед использованием
Обычные операции с камерой
Основные операции
Руководство по расширенным операциям
1 Основные сведения о камере
2 Автоматический режим
3 Другие режимы съемки
4 Режим P
5 Режимы Tv, Av и M
6 Режим воспроизведения
7 Функции Wi-Fi
8 Меню настройки
9 Принадлежности
10 Приложение
Алфавитный указатель



Съемка с настройками, определенными камерой

Для полностью автоматического выбора оптимальных настроек для определенных сюжетов просто позвольте камере определять объект и условия съемки.

Фотографии

Видеофильмы

Съемка (Smart Auto)

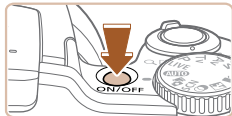

1 Включите камеру.

- Нажмите кнопку ON/OFF.
- Отображается начальный экран.



2 Перейдите в режим [AUTO].

- Поверните диск установки режима в положение [AUTO].
- Наведите камеру на объект. При определении сюжета камера издает слабые щелкающие звуки.
- В правом верхнем углу экрана отображаются значки, обозначающие сюжет и режим стабилизации изображения (30).
- Рамки, отображаемые вокруг любых определенных объектов, указывают, что эти объекты находятся в фокусе.

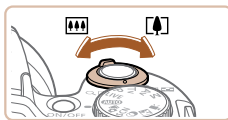

Шкала зумирования



Диапазон фокусировки (прибл.)

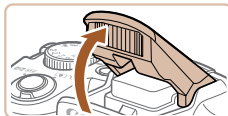
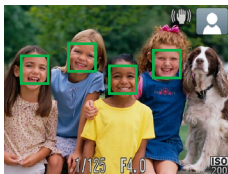
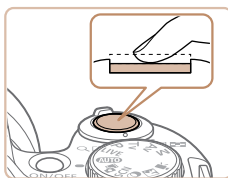

3 Выберите композицию кадра.

- Для увеличения объекта переместите рычаг зумирования в направлении символа <[M]> (положение телефото), а для уменьшения объекта переместите этот рычаг в направлении символа <[W]> (широкоугольное положение). (Отображается шкала зумирования, показывающая положение зумирования.)
- Для быстрого зумирования полностью переместите рычаг зумирования в направлении <[M]> (положение телефото) или <[W]> (широкоугольное положение), для медленного зумирования немного переместите его в требуемом направлении.

4 Произведите съемку.

Съемка фотографий

① Сфокусируйтесь.

- Нажмите наполовину кнопку спуска затвора. После завершения фокусировки камера подает два звуковых сигнала и отображаются рамки автофокусировки, указывающие области изображения, находящиеся в фокусе.
- Если в фокусе находятся несколько областей, отображаются несколько рамок автофокусировки.
- Если отображается сообщение [Поднимите вспышку], поднимите вспышку пальцем, чтобы подготовить ее к работе. Если требуется отключить вспышку, пальцем опустите ее вниз в камеру.

Обложка

Перед использованием

Обычные операции с камерой

Основные операции

Руководство по расширенным операциям

1 Основные сведения о камере

2 Автоматический режим

3 Другие режимы съемки

4 Режим P

5 Режимы Tv, Av и M

6 Режим воспроизведения

7 Функции Wi-Fi

8 Меню настройки

9 Принадлежности

10 Приложение

Алфавитный указатель



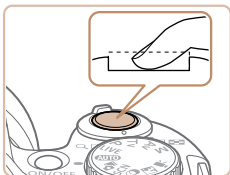

② Произведите съемку.

- Полностью нажмите кнопку спуска затвора.
- Во время съемки слышен звук срабатывания затвора; если вспышка была поднята, то при недостаточной освещенности она автоматически срабатывает.
- Держите камеру неподвижно, пока не закончится звук срабатывания затвора.
- После отображения снятого кадра камера возвращается на экран съемки.
- Даже когда отображается этот снимок, можно сделать следующий снимок, снова нажав кнопку спуска затвора.



Прошедшее время

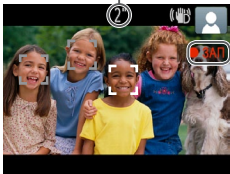

Съемка видеофильмов

① Запустите съемку.

- Нажмите кнопку видеосъемки. В начале съемки камера подает один звуковой сигнал и отображается индикатор [● ЗАП] с указанием прошедшего времени съемки.
- Черные полосы сверху и внизу экрана указывают, что эта область изображения не записывается.
- Рамки, отображаемые вокруг любых определенных лиц, указывают, что эти лица находятся в фокусе.
- После начала съемки отпустите кнопку видеосъемки.



② Требуемым образом измените размер объекта и композицию кадра.

- Чтобы изменить размер объекта, повторите операции из шага 3 (27). Однако помните, что звуки работы камеры записываются, а видеофильмы, снятые с коэффициентами зумирования, отображаемыми синим цветом, будут выглядеть зернистыми.
- При изменении композиции кадров фокусировка, яркость и цвета автоматически настраиваются.

③ Завершите съемку.

- Для завершения съемки еще раз нажмите кнопку видеосъемки. При остановке съемки камера подает два звуковых сигнала.
- При полном заполнении карты памяти съемка автоматически останавливается.

Фотографии/видеофильмы

- Если включить камеру при нажатой кнопке <DISP.>, звуковые сигналы камеры будут отключены. Чтобы снова включить звуковые сигналы, нажмите кнопку <MENU> и выберите пункт [Тихо] на вкладке [T], затем кнопками <◀><▶> выберите значение [Выкл.].

Обложка

Перед использованием

Обычные операции с камерой

Основные операции

Руководство по расширенным операциям

1 Основные сведения о камере

2 Автоматический режим

3 Другие режимы съемки

4 Режим P

5 Режимы Tv, Av и M

6 Режим воспроизведения

7 Функции Wi-Fi

8 Меню настройки

9 Принадлежности

10 Приложение

Алфавитный указатель



Фотографии



- Мигающий значок [⚡] предупреждает о повышенной вероятности смазывания изображения из-за сотрясения камеры. В таком случае установите камеру на штатив или примите другие меры для обеспечения ее неподвижности.
- Если снимки получаются темными несмотря на срабатывание вспышки, подойдите ближе к объекту. Подробные сведения о радиусе действия вспышки см. в разделе «Радиус действия вспышки» (📖161).
- Если при нажатии наполовину кнопки спуска затвора камера подает только один звуковой сигнал, это может означать, что объект находится слишком близко. Подробные сведения о диапазоне фокусировки (диапазоне съемки) см. в разделе «Диапазон съемки» (📖161).
- Для уменьшения эффекта «красных глаз» и для помощи в фокусировке при съемке в местах с недостаточной освещенностью может загораться лампа.
- Значок [⚡], мигающий при попытке съемки, означает, что съемка невозможна, пока не завершится зарядка вспышки. Съемка может возобновиться сразу после того, как будет готова вспышка, поэтому либо полностью нажмите кнопку спуска затвора и подождите, либо отпустите кнопку и снова нажмите ее.
- Хотя следующий кадр можно снимать еще до появления экрана съемки, используемая фокусировка, яркость и цвета могут определяться предыдущим кадром.



- Длительность отображения изображений после съемки можно изменить (📖40).

Видеофильмы



- Перед съемкой видеофильма опустите вспышку пальцем. Следите за тем, чтобы при съемке видеофильма не касаться микрофона. Если оставить вспышку поднятой или перекрыть микрофон, это может помешать записи звука или привести к приглушенной записи звука.
- Во время съемки видеофильмов не касайтесь никаких органов управления камерой, кроме кнопки видеосъемки, так как издаваемые камерой звуки записываются.
- После начала съемки видеофильма отображается меньшая область изображения, при этом объект увеличивается. Такое изменение связано с вращательной стабилизацией изображения. Чтобы снимать объекты с тем же размером, с которым они отображаются до начала съемки, настройте параметр стабилизации изображения (📖67).
- Звук записывается в стереорежиме.
- Можно уменьшить искажения звука, возникающие при съемке на сильном ветру. Однако в случае использования этой функции при отсутствии ветра записи могут звучать неестественно. Если ветер слабый, нажмите кнопку <MENU>, выберите пункт [Фильтр шумов] на вкладке [📷], затем выберите значение [Выкл.] (📖23).

Обложка

Перед использованием

Обычные операции с камерой

Основные операции

Руководство по расширенным операциям

1 Основные сведения о камере

2 Автоматический режим

3 Другие режимы съемки

4 Режим P

5 Режимы Tv, Av и M

6 Режим воспроизведения

7 Функции Wi-Fi

8 Меню настройки

9 Принадлежности

10 Приложение

Алфавитный указатель



Значки сюжетов

В режиме [AUTO] определенные камерой снимаемые сюжеты обозначаются значком, и автоматически выбираются соответствующие настройки для обеспечения оптимальной фокусировки, яркости объекта и цвета.

Объект	Люди			Прочие объекты			Цвет фона значка
	В движении*1	Тени на лице*1		В движении*1	Близкие		
Фон							
Светлее				AUTO			Серый
Контроль свет			-				
С синим небом				AUTO			Светло-голубой
Контроль свет			-				
Закаты	-	-	-		-	-	Оранжевый
Прожекторы		-	-				Темно-синий
Темнее			-	AUTO			
На штативе		-	-		-	-	

*1 Не отображается для видеофильмов.

*2 Отображается для темных эпизодов, когда камера неподвижна, например установлена на штатив.



- Если значок не соответствует фактическим условиям съемки или если съемка с ожидаемым эффектом, цветом или яркостью невозможна, попробуйте произвести съемку в режиме [P] (53).

Значки стабилизации изображения

Стабилизация изображения, оптимальная для условий съемки, применяется автоматически (интеллектуальная стабилизация изображения). Кроме того, в режиме [AUTO] отображаются следующие значки.

	Стабилизация изображения для фотографий		Стабилизация изображения для видеофильмов, уменьшающая сильные сотрясения камеры, возникающие, например, во время ходьбы (Динамичный IS)
	Стабилизация изображения для фотографий при панорамировании*		Стабилизация изображения для медленных сотрясений камеры, например при съемке видеофильмов в диапазоне телефото (Усиленный IS)
	Стабилизация изображения для макросъемки (гибридная стабилизация изображения)		Стабилизация изображения не используется, так как камера установлена на штатив или удерживается неподвижно другими способами. Однако в некоторых условиях съемки стабилизация изображения будет включена.

* Отображается при панорамировании, когда камера поворачивается вслед за движущимися объектами. Когда камера следует за объектами по горизонтали, стабилизация изображения компенсирует только вертикальные сотрясения камеры, а горизонтальная стабилизация прекращается. Аналогично, когда камера следует за объектами по вертикали, стабилизация изображения компенсирует только горизонтальные сотрясения камеры.



- Для отмены стабилизации изображения установите для параметра [Режим IS] значение [Выкл.] (67). В таком случае значок стабилизации изображения не отображается.



Рамки на экране

Когда камера обнаруживает объекты, на которые она направлена, на экране отображаются различные рамки.

- Вокруг объекта (или лица человека), выбранного камерой в качестве главного объекта, отображается белая рамка, вокруг остальных обнаруженных лиц отображаются серые рамки. Рамки в определенных пределах следуют за движущимися объектами, чтобы эти объекты оставались в фокусе.

Однако если камера обнаруживает перемещение объекта, на экране остается только белая рамка.

- Если при наполовину нажатой кнопке спуска затвора камера обнаруживает перемещение объекта, отображается синяя рамка и производится постоянная настройка фокусировки и яркости изображения (Следящая AF).



- Если рамки отсутствуют, не отображаются вокруг требуемых объектов или отображаются на заднем плане или аналогичных областях, попробуйте произвести съемку в режиме **IP** (📖53).

Часто используемые удобные функции

Дополнительное увеличение объектов (Цифровой зум)

Если расстояние до удаленных объектов слишком велико для увеличения с помощью оптического зума, используйте цифровой зум с максимальным 120-кратным увеличением.



1 Переместите рычаг зумирования в направлении $\langle \text{Zoom} \rangle$.

- Удерживайте рычаг нажатым до тех пор, пока зумирование не остановится.
- Зумирование останавливается при достижении максимального коэффициента зумирования (до того, как становится заметной зернистость изображения), который отображается на экране.

2 Снова переместите рычаг зумирования в направлении $\langle \text{Zoom} \rangle$.

- Камера производит дальнейшее увеличение объекта.

Коэффициент зумирования

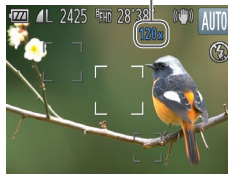



- При перемещении рычага зумирования отображается шкала зумирования (на которой отображается позиция зумирования). Цвет шкалы зумирования изменяется в зависимости от диапазона зумирования.
 - Белый диапазон: диапазон оптического зумирования, в котором на изображении отсутствует зернистость.
 - Желтый диапазон: диапазон цифрового зумирования, в котором на изображении отсутствует заметная зернистость (ZoomPlus).
 - Синий диапазон: диапазон цифрового зумирования, в котором на изображении заметна зернистость.
- Так как при некоторых значениях разрешения синий диапазон не доступен (37), максимальный коэффициент зумирования может быть достигнут в соответствии с инструкциями шага 1.



- Ниже приведено значение фокусного расстояния при совместном использовании оптического и цифрового зума (в пересчете на 35-миллиметровый эквивалент).
24 – 2880 мм (24 – 720 мм при использовании только оптического зума)
- Для отключения цифрового зума нажмите кнопку <MENU>, выберите пункт [Цифровой зум] на вкладке [CAM], затем выберите значение [Выкл.].

Поиск объектов, потерянных после зумирования (Помощь в кадрировке – Поиск)

Если в процессе увеличения коэффициента зумирования объект был потерян, его проще найти, временно уменьшив коэффициент зумирования.

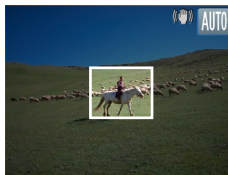
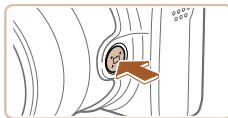

1 Произведите поиск потерянного объекта.

- Нажмите кнопку <ZOOM-> и удерживайте ее нажатой.
- Камера уменьшает коэффициент зумирования, и вокруг ранее отображавшейся области (до нажатия кнопки <ZOOM->) появляется белая рамка.

2 Найдите объект.

- Наведите камеру таким образом, чтобы объект оказался в белой рамке, затем отпустите кнопку <ZOOM->.
- Восстанавливается предыдущий коэффициент увеличения, чтобы область, обозначенная белой рамкой, снова заполнила весь экран.



- Когда объектив камеры находится в более широкоугольном положении, некоторая информация о съемке не отображается.
- Во время съемки видеофильмов при нажатии кнопки <ZOOM-> белая рамка не отображается. Кроме того, помните, что звуки работы камеры, такие как звук зумирования, будут записаны.





- Если требуется произвести съемку с коэффициентом зумирования экрана, установленным на шаге 1, полностью нажмите кнопку спуска затвора.
- Коэффициент зумирования, к которому возвращается камера после использования функции помощи в кадрировке (после отпускания кнопки $\langle \text{Z} \rangle$), можно настроить, перемещая рычаг зумирования при нажатой кнопке $\langle \text{Z} \rangle$, чтобы изменить размер белой рамки.
- Чтобы настроить степень уменьшения коэффициента зумирования при нажатии кнопки $\langle \text{Z} \rangle$, нажмите кнопку $\langle \text{MENU} \rangle$ и выберите один из трех уровней в параметре [Z Обл.отобр.] на вкладке [CAM].
- После полного нажатия кнопки спуска затвора в режиме автоспуска [34] изменение коэффициента зумирования с помощью кнопки $\langle \text{Z} \rangle$ невозможно.

Фотографии

Видеофильмы

Поддержание постоянного размера лица на изображении

Если обнаружена лицо, камеры будет пытаться поддерживать постоянный размер лица относительно экрана. При приближении человека камера автоматически уменьшает изображение с помощью зумирования и наоборот.



Перейдите в режим [CAM] Авто.

- Наведите камеру на лицо человека. Нажмите и сразу же отпустите кнопку $\langle \text{Z} \rangle$.
- После отображения сообщения [CAM Авто: Вкл.] вокруг лица, определенного как главный объект, появляется рамка [CAM], размер которой камера будет поддерживать постоянным.
- Для настройки размера лица относительно размера экрана перемещайте рычаг зумирования. Камера будет отслеживать лицо объекта с новым размером.
- Чтобы отменить режим постоянного размера лица, еще раз нажмите кнопку $\langle \text{Z} \rangle$. Отображается сообщение [CAM Авто: Откл.]



- Если лицо объекта наклонено или не обращено к камере, функция поддержания постоянного размера лица может работать неправильно.
- Аналогично, поддержание постоянного размера лица может оказаться невозможным при некоторых коэффициентах зумирования.
- Эта функция не включается даже при нажатии кнопки $\langle \text{Z} \rangle$, если режим [CAM Авто] был отключен (нажатию кнопки $\langle \text{MENU} \rangle$ и выбором на вкладке [CAM] пунктов [CAM Авто] > [Выкл.] ([23])).
- В режиме [CAM Авто] часть информации о параметрах съемки не отображается и задание ряда параметров съемки невозможно.
- Во время видеосъемки будут записаны звуки работы камеры, такие как звук зумирования.
- Для серийной съемки выберите [CAM]. Обратите внимание, что при выборе варианта [CAM] серийная съемка недоступна.



- Если объект перемещается к краю экрана, камера автоматически уменьшает изображение с помощью зумирования, чтобы объект оставался на экране.
- Если обнаружено несколько лиц, для переключения между отслеживаемыми лицами нажмите кнопку $\langle \text{Z} \rangle$. Рамка [CAM] отображается вокруг нового объекта. Однако во время видеосъемки переключение рамки [CAM] с помощью кнопки $\langle \text{Z} \rangle$ невозможно.
- После полного нажатия кнопки спуска затвора в режиме автоспуска [34] коэффициент зумирования остается постоянным даже при изменении относительного размера лица.
- Для параметра [Зона AF] устанавливается значение [AiAF лица], которое не может быть изменено.

Обложка

Перед использованием

Обычные операции с камерой

Основные операции

Руководство по расширенным операциям

1 Основные сведения о камере

2 Автоматический режим

3 Другие режимы съемки

4 Режим P

5 Режимы Tv, Av и M

6 Режим воспроизведения

7 Функции Wi-Fi

8 Меню настройки

9 Принадлежности

10 Приложение

Алфавитный указатель



Использование таймера автоспуска

С помощью таймера автоспуска фотограф может включить себя в групповую фотографию или делать другие снимки с задержкой. Камера производит съемку приблизительно через 10 с после нажатия кнопки спуска затвора.



Стандартный режим



1 Выполните настройку.

- Нажмите кнопку <▼>, выберите значок [C/O] (кнопками <▲><▼> или диском <⊙>), затем нажмите кнопку <P>.

- После завершения настройки отображается значок [C/O].

2 Произведите съемку.

- Для фотографий: нажмите наполовину кнопку спуска затвора для фокусировки на объект, затем нажмите эту кнопку полностью.

- Для видеофильмов: нажмите кнопку видеосъемки.

- После запуска таймера автоспуска начинает мигать соответствующая лампа, и камера воспроизводит звук таймера автоспуска.

- За 2 с до съемки мигание и звуковая сигнализация ускоряются. (Если должна сработать вспышка, лампа остается гореть, не мигая.)

- Для отмены съемки после запуска таймера автоспуска нажмите кнопку <MENU>.

- Для восстановления исходной настройки выберите на шаге 1 значок [C/OFF].

Использование таймера автоспуска для исключения сотрясения камеры

В этом варианте спуск затвора производится приблизительно через 2 с после нажатия кнопки спуска затвора. Если при нажатии кнопки спуска затвора возникают сотрясения камеры, они не повлияют на снимок.

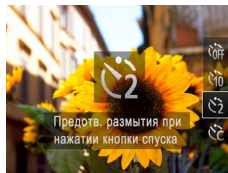

- Выполните шаг 1 из раздела «Использование таймера автоспуска» (📖34) и выберите значок [C/2].
- После завершения настройки отображается значок [C/2].
- Для съемки выполните шаг 2 из раздела «Использование таймера автоспуска» (📖34).



Настройка таймера автоспуска

Можно задать задержку спуска (0 – 30 с) и количество снимков (1 – 10 снимков).

1 Выберите значок [C].

- В соответствии с инструкциями шага 1 раздела «Использование таймера автоспуска» (📖34) выберите значок [C] и сразу же нажмите кнопку <MENU>.

2 Выполните настройку.

- Кнопками <▲><▼> выберите пункт [Задержка] или [Серия].
- Кнопками <◀><▶> или диском <⚙> выберите значение, затем нажмите кнопку <PUSH SET>.
- После завершения настройки отображается значок [C].
- Для съемки выполните шаг 2 из раздела «Использование таймера автоспуска» (📖34).

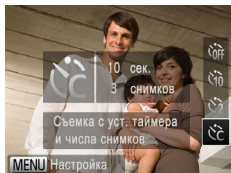

- Для видеофильмов, снимаемых с помощью таймера автоспуска, параметр [Задержка] означает задержку до начала съемки, а параметр [Серия] не учитывается.



- Если задано несколько кадров, яркость изображения и баланс белого определяются для первого кадра. Необходимое время между кадрами увеличивается, если срабатывает вспышка или если задана съемка большого количества кадров. При полном заполнении карты памяти съемка автоматически останавливается.
- Если указана задержка больше 2 с, за 2 с до съемки частота мигания лампы и подачи звуковых сигналов увеличивается. (Если должна сработать вспышка, лампа остается гореть, не мигая.)

Добавление штампа даты

Камера позволяет добавлять дату съемки в правом нижнем углу изображений. Однако помните, что редактирование или удаление штампов даты невозможно, поэтому заранее проверьте правильность установки даты и времени (📖14).

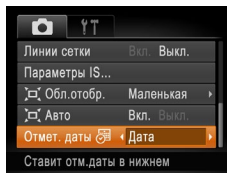
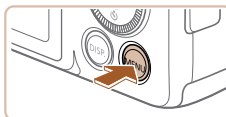

1 Выполните настройку.

- Нажмите кнопку <MENU>, выберите пункт [Отмет. даты] на вкладке [C], затем выберите требуемый вариант (📖23).
- После завершения настройки отображается значок [C].

2 Произведите съемку.

- При съемке камера добавляет дату и время съемки в правом нижнем углу изображений.
- Для восстановления исходной настройки выберите на шаге 1 значение [Выкл.].



- Редактирование или удаление отметок даты невозможно.





- Снимки, на которые при съемке не был добавлен штамп даты, можно напечатать со штампом даты в соответствии с приведенными ниже инструкциями. Однако при таком способе добавления отметки даты на изображения, уже содержащие эту информацию, дата и время будут напечатаны дважды.
 - Произведите печать с использованием функций принтера (133).
 - Используйте для печати параметры DPOF камеры (137).
 - Используйте для печати программное обеспечение, загруженное с веб-сайта Canon (131).

Функции настройки изображения

Фотографии

Изменение формата кадра

Формат кадра (отношение ширины к высоте) можно изменить в соответствии с приведенными ниже инструкциями.

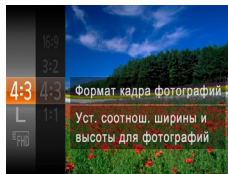

- Нажмите кнопку >, выберите в меню значок **[4:3]**, затем выберите требуемый вариант (22).
- После завершения настройки будет обновлено соотношение сторон экрана.
- Чтобы восстановить исходную настройку, повторите эту операцию, но выберите значок **[4:3]**.

16:9	Используется для отображения на широкоэкранных телевизорах высокой четкости или аналоговых устройствах отображения.
3:2	Формат кадра, совпадающий с форматом 35-миллиметровой пленки и используемый для печати изображений на бумаге формата 130 × 180 мм или формата почтовой открытки.
4:3	Собственное соотношение сторон экрана камеры, также используется для отображения на телевизорах стандартной четкости или аналоговых устройствах отображения и для печати изображений на бумаге формата 90 × 130 мм или форматах серии А.
1:1	Квадратный формат кадра.

Обложка

Перед использованием

Обычные операции с камерой

Основные операции

Руководство по расширенным операциям

1 Основные сведения о камере

2 Автоматический режим

3 Другие режимы съемки

4 Режим P

5 Режимы Tv, Av и M

6 Режим воспроизведения

7 Функции Wi-Fi

8 Меню настройки

9 Принадлежности

10 Приложение

Алфавитный указатель



Изменение разрешения изображения (размер)

Выберите одно из 4 значений разрешения изображения в соответствии с приведенными ниже инструкциями. Сведения о количестве снимков, которые можно записать при каждом значении разрешения на карту памяти, см. в разделе «Количество снимков формата 4:3, которые можно записать на карту памяти» (📖160).



- Нажмите кнопку <FUNC SET>, выберите в меню значок [L], затем выберите требуемый вариант (📖22).
- Отображается настроенное значение.
- Чтобы восстановить исходную настройку, повторите эту операцию, но выберите значок [L].

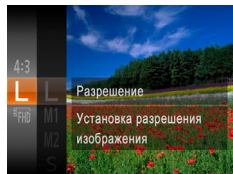

Рекомендации по выбору разрешения в зависимости от формата бумаги (для изображений 4:3)

A2 (420 × 594 мм)	L
A3 – A5 (297 × 420 – 148 × 210 мм)	M1
130 × 180 мм Открытка 90 × 130 мм	M2

- [S]: для отправки изображений по электронной почте.

Коррекция «красных глаз»

Эффект «красных глаз», возникающий при съемке со вспышкой, можно автоматически корректировать в соответствии с приведенными ниже инструкциями.

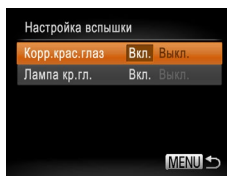
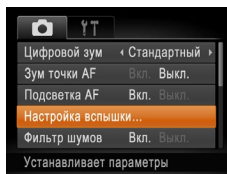
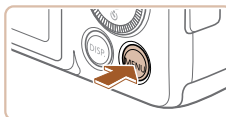

1 Откройте экран [Настройка вспышки].

- Нажмите кнопку <MENU>, выберите пункт [Настройка вспышки] на вкладке [📷], затем нажмите кнопку <FUNC SET> (📖23).

2 Выполните настройку.

- Выберите [Корр. крас. глаз], затем выберите значение [Вкл.] (📖24).
- После завершения настройки отображается значок [👁].
- Чтобы восстановить исходную настройку, повторите эту операцию, но выберите значение [Выкл.].



- Коррекция «красных глаз» может быть применена к областям изображения, отличным от глаз (например, если камера ошибочно воспримет красную косметику на глазах как красные зрачки).



- Также возможна коррекция существующих изображений (📖90).
- При поднятой вспышке экран из шага 2 можно также открыть, нажав кнопку <▶>, затем сразу же нажав кнопку <MENU>.



Изменение качества видеозображения

Предусмотрено 3 значения качества изображения. Сведения о максимальной длительности видеозаписей, которые поместятся на карту памяти при каждом уровне качества, см. в разделе «Время записи на карту памяти» (📖161).



- Нажмите кнопку <FUNC SET>, выберите в меню значок [FHD], затем выберите требуемый вариант (📖22).
- Отображается настроенное значение.
- Чтобы восстановить исходную настройку, повторите эту операцию, но выберите значок [FHD].

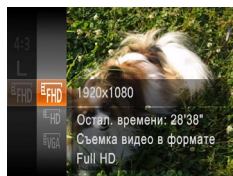

Качество изображения	Разрешение	Частота кадров	Сведения
FHD	1920 × 1080	24 кадра/с	Для съемки с разрешением высокой четкости Full HD
HD	1280 × 720	30 кадров/с	Для съемки с разрешением высокой четкости
VGA	640 × 480	30 кадров/с	Для съемки со стандартным разрешением



- В режимах [FHD] и [HD] черные полосы, отображаемые сверху и внизу экрана, указывают, что эта область изображения не записывается.

Полезные функции съемки

Фотографии

Видеофильмы

Отображение линий сетки

На экран можно вывести линии сетки для контроля вертикального и горизонтального направлений во время съемки.

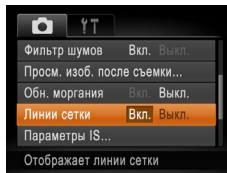
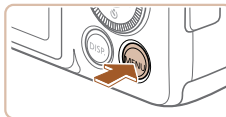

- Нажмите кнопку <MENU>, выберите пункт [Линии сетки] на вкладке [📷], затем выберите значение [Вкл.] (📖23).
- После завершения настройки на экране отображаются линии сетки.
- Чтобы восстановить исходную настройку, повторите эту операцию, но выберите значение [Выкл.].



- Линии сетки не записываются на снимках.

Обложка

Перед использованием

Обычные операции с камерой

Основные операции

Руководство по расширенным операциям

1 Основные сведения о камере

2 Автоматический режим

3 Другие режимы съемки

4 Режим P

5 Режимы Tv, Av и M

6 Режим воспроизведения

7 Функции Wi-Fi

8 Меню настройки

9 Принадлежности

10 Приложение

Алфавитный указатель



Увеличение области, на которую произведена фокусировка

Фокусировку можно проверить, наполовину нажав кнопку спуска затвора — при этом будет увеличена сфокусированная область изображения в рамке автофокусировки.

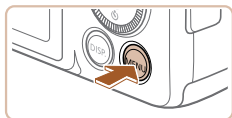

1 Выполните настройку.

- Нажмите кнопку <MENU>, выберите пункт [Зум точки AF] на вкладке [📷], затем выберите значение [Вкл.] (📖23).

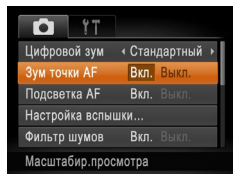

2 Проверьте фокусировку.

- Нажмите наполовину кнопку спуска затвора. Лицо, определенное в качестве главного объекта, увеличивается.
- Для восстановления исходной настройки выберите на шаге 1 значение [Выкл.].



- Область, на которую произведена фокусировка, не будет увеличиваться при нажатии кнопки спуска затвора наполовину, если лицо не обнаружено, если человек находится слишком близко к камере и его лицо слишком велико для экрана, а также если камера обнаружила движение объекта.



- При использовании цифрового зума (📖31) или следящей автофокусировки (📖62) изображение не увеличивается.

Проверка наличия закрытых глаз

Если камера обнаруживает возможное наличие людей с закрытыми глазами, отображается значок [👁️].

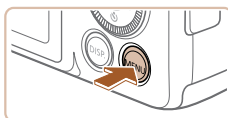

1 Выполните настройку.

- Нажмите кнопку <MENU>, выберите пункт [Обн. моргания] на вкладке [📷], затем выберите значение [Вкл.] (📖23).

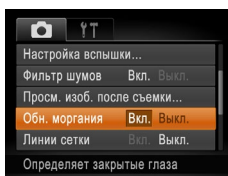

2 Произведите съемку.

- Если камера обнаружила человека с закрытыми глазами, мигает значок [👁️].
- Для восстановления исходной настройки выберите на шаге 1 значение [Выкл.].



- Если в режиме [C] задана съемка нескольких кадров, эта функция доступна только для последнего кадра.
- Если в параметре [Время отображ.] выбрано значение [2 сек.], [4 сек.], [8 сек.] или [Удержат.] (📖40), вокруг человека с закрытыми глазами отображается рамка.

Обложка

Перед использованием

Обычные операции с камерой

Основные операции

Руководство по расширенным операциям

1 Основные сведения о камере

2 Автоматический режим

3 Другие режимы съемки

4 Режим P

5 Режимы Tv, Av и M

6 Режим воспроизведения

7 Функции Wi-Fi

8 Меню настройки

9 Принадлежности

10 Приложение

Алфавитный указатель



Настройка работы камеры

Функции съемки можно настраивать на вкладке [CAMERA] меню MENU, как указано ниже. Инструкции по функциям меню см. в разделе «Использование меню» (23).

Фотографии

Отключение подсветки для автофокусировки

Можно отключить лампу, которая обычно загорается для помощи в фокусировке при нажатии наполовину кнопки спуска затвора в условиях недостаточной освещенности.

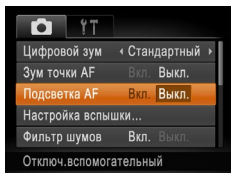

- Нажмите кнопку <MENU>, выберите пункт [Подсветка автофокуса] на вкладке [CAMERA], затем выберите значение [Выкл.] (23).
- Чтобы восстановить исходную настройку, повторите эту операцию, но выберите значение [Вкл.]

Отключение лампы уменьшения эффекта «красных глаз»

Можно отключить лампу уменьшения эффекта «красных глаз», которая загорается для уменьшения этого эффекта при съемке со вспышкой в условиях недостаточной освещенности.

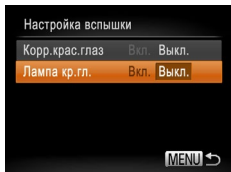

1 Откройте экран [Настройка вспышки].

- Нажмите кнопку <MENU>, выберите пункт [Настройка вспышки] на вкладке [CAMERA], затем нажмите кнопку <FUNC> (23).

2 Выполните настройку.

- Выберите [Лампа кр.гл.], затем выберите значение [Выкл.] (24).
- Чтобы восстановить исходную настройку, повторите эту операцию, но выберите значение [Вкл.]

Изменение стиля отображения изображения после съемки

Можно изменить длительность отображения изображений сразу после съемки, а также состав отображаемой информации.

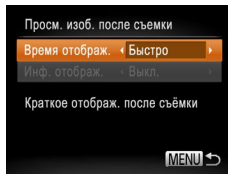

1 Откройте экран [Просм. изб. после съемки].

- Нажмите кнопку <MENU>, выберите пункт [Просм. изб. после съемки] на вкладке [CAMERA], затем нажмите кнопку <FUNC> (23).

2 Выполните настройку.

- Выберите пункт [Время отобраз.], затем выберите требуемое значение.
- Чтобы восстановить исходную настройку, повторите эту операцию, но выберите значение [Быстро].

Быстро	Изображения отображаются только до момента готовности к съемке следующего кадра.
2 сек., 4 сек., 8 сек.	Изображения отображаются в течение указанного времени. Даже когда отображается этот снимок, можно сделать следующий снимок, снова наполовину нажав кнопку спуска затвора.
Удерживать	Изображение отображается до тех пор, пока пользователь не нажмет наполовину кнопку спуска затвора.
Выкл.	Изображения после съемки не отображаются.

Фотографии

Обложка

Перед использованием

Обычные операции с камерой

Основные операции

Руководство по расширенным операциям

1 Основные сведения о камере

2 Автоматический режим

3 Другие режимы съемки

4 Режим P

5 Режимы Tv, Av и M

6 Режим воспроизведения

7 Функции Wi-Fi

8 Меню настройки

9 Принадлежности

10 Приложение

Алфавитный указатель



Изменение экрана, отображаемого после съемки

Измените способ отображения изображений после съемки, как указано ниже.

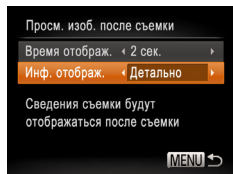

1 Задайте для параметра [Время отобраз.] значение [2 сек.], [4 сек.], [8 сек.] или [Удержать] (📖40).

2 Выполните настройку.

- Выберите пункт [Инф. отобраз.], затем выберите требуемое значение.
- Чтобы восстановить исходную настройку, повторите эту операцию, но выберите значение [Выкл.].

Выкл.	Отображается только изображение.
Детально	Отображение сведений о параметрах съемки (📖150).



- Если для параметра [Время отобраз.] (📖40) задано значение [Выкл.] или [Быстро], для параметра [Инф. отобраз.] устанавливается значение [Выкл.], которое не может быть изменено.
- Нажимая кнопку <▼> во время отображения изображения после съемки, можно переключать выводимую информацию. Обратите внимание, что настройки пункта [Инф. отобраз.] на вкладке [📷] не изменяются. Можно также удалить изображения, нажав кнопку <🗑>, или защитить изображения (📖80) либо пометить их как избранные (📖87), нажав кнопку <👉>.

Обложка

Перед использованием

Обычные операции с камерой

Основные операции

Руководство по расширенным операциям

1 Основные сведения о камере

2 Автоматический режим

3 Другие режимы съемки

4 Режим P

5 Режимы Tv, Av и M

6 Режим воспроизведения

7 Функции Wi-Fi

8 Меню настройки

9 Принадлежности

10 Приложение

Алфавитный указатель



3

Другие режимы съемки

Более эффективная съемка различных сюжетов, а также получение снимков, улучшенных с помощью уникальных эффектов изображения или снятых с использованием специальных функций



Скрытый режим	43
Автоматическая съемка клипов (Подборка видео).....	43
Настройка яркости/цвета (Непосредственный контроль)	44
Определенные сюжеты	45
Эффекты изображения (Творческие фильтры)	46
Съемка с эффектом объектива «Рыбий глаз» (Эффект Рыбий глаз)	46

Снимки, напоминающие миниатюрные модели (Эффект миниатюры)	47
Съемка с эффектом игрушечной камеры (Эффект игрушечной камеры)	48
Съемка в монохромном режиме	48
Специальные режимы для других целей	49
Использование таймера при определении лица	49
Высокоскоростная серийная съемка (Скоростная серийная съемка)	50

Съемка различных видеофильмов	51
Съемка видеофильмов в режиме [P]	51
Сверхскоростная съемка видеофильмов для сверхзамедленного воспроизведения	51

Обложка
Перед использованием
Обычные операции с камерой
Основные операции
Руководство по расширенным операциям
1 Основные сведения о камере
2 Автоматический режим
3 Другие режимы съемки
4 Режим P
5 Режимы Tv, Av и M
6 Режим воспроизведения
7 Функции Wi-Fi
8 Меню настройки
9 Принадлежности
10 Приложение
Алфавитный указатель



Скрытный режим

Снимайте без включения звуковых сигналов камеры, вспышки или индикаторов, как указано ниже. Используйте этот режим в местах, в которых запрещено использование звуковых сигналов камеры, вспышек и световых индикаторов.



1 Перейдите в режим [📷].

- Поверните диск установки режима в положение [📷].

2 Произведите съемку.



- В режиме [📷] отключен даже звук при воспроизведении. Отключены звуковые сигналы камеры и звуковая дорожка видеофильмов.

Автоматическая съемка клипов (Подборка видео)

Можно снять короткий видеофильм о проведенном дне, просто снимая фотографии. Перед каждым снимком камера автоматически снимает видеоклип этого эпизода. Все снятые в этот день клипы объединяются в один файл.



1 Перейдите в режим [📷].

- Поверните диск установки режима в положение [📷].

2 Произведите съемку.

- Для съемки фотографии полностью нажмите кнопку спуска затвора.
- Перед съемкой камера автоматически записывает клип длительностью 2 – 4 с.



- Клипы могут не записываться при съемке фотографии сразу же после включения камеры, выбора режима [📷] или управления камерой другими способами.
- Время работы от аккумулятора в этом режиме меньше, чем в режиме [AUTO], так как для каждого кадра снимается клип.
- Все звуки работы камеры во время видеосъемки записываются в видеофильме.

Обложка

Перед использованием

Обычные операции с камерой

Основные операции

Руководство по расширенным операциям

1 Основные сведения о камере

2 Автоматический режим

3 Другие режимы съемки

4 Режим P

5 Режимы Tv, Av и M

6 Режим воспроизведения

7 Функции Wi-Fi

8 Меню настройки

9 Принадлежности

10 Приложение

Алфавитный указатель





- Видеофильмы, созданные в режиме [LIVE], можно просматривать по датам (1192).
- В режиме [LIVE] для видеофильмов устанавливается качество [AVGA], которое не может быть изменено.
- Хотя клипы, записанные в определенный день, объединяются в один файл, возможно редактирование отдельных клипов (глав) (1192).
- В указанных ниже случаях клипы записываются как отдельные файлы видеофильмов, даже если они были сняты в этот же день в режиме [LIVE].
 - Размер файла видеофильма достигает 4 Гбайт или общее время съемки достигает прибл. 1 ч.
 - Видеофильм защищен от стирания (1180).
 - Изменены настройки летнего времени (1114) или часового пояса (1119).
 - Создается новая папка (1122).
- Некоторые звуковые сигналы камеры отключаются. Не воспроизводятся звуковые сигналы при нажатии наполовину кнопки спуска затвора, использовании органов управления камеры или срабатывании таймера автоспуска (1118).

Настройка яркости/цвета (Непосредственный контроль)

Яркость или цвета изображения при съемке можно легко настраивать в соответствии с приведенными ниже инструкциями.

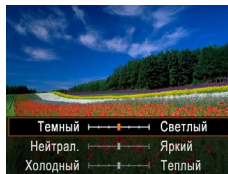

1 Перейдите в режим [LIVE].

- Поверните диск установки режима в положение [LIVE].

2 Выполните настройку.

- Нажмите кнопку <FUNC/SET>, чтобы открыть экран настройки. Кнопками <▲><▼> выберите настраиваемый параметр, затем кнопками <◀><▶> или диском <DISP/OK> настройте значение, контролируя изображение на экране.
- Нажмите кнопку <FUNC/SET>.

3 Произведите съемку.

Яркость	Для получения более ярких изображений перемещайте регулятор вправо, для получения более темных изображений перемещайте регулятор влево.
Цвет	Для получения более ярких цветов изображений перемещайте регулятор вправо, для получения более приглушенных цветов изображений перемещайте регулятор влево.
Цветовой тон	Для получения теплого, красноватого оттенка перемещайте регулятор вправо, для получения более холодного, синеватого оттенка перемещайте регулятор влево.



- Видеофильмы записываются с оптимальной яркостью изображения, независимо от настройки яркости в этом параметре.



Определенные сюжеты

Выберите режим, соответствующий снимаемому сюжету, и камера автоматически настроит параметры для получения оптимальных снимков.



1 Перейдите в режим [SCN].

- Поверните диск установки режима в положение [SCN].

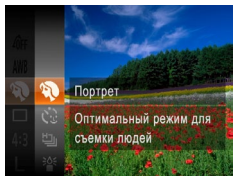

2 Выберите режим съемки.

- Нажмите кнопку >, выберите в меню значок , затем выберите режим съемки (22).

3 Произведите съемку.



Фотографии

Видеофильмы

Съемка портретов (Портрет)

- Съемка людей с эффектом смягчения.



Фотографии

Съемка при недостаточной освещенности (Недостаточная освещенность)

- Съемка с минимальным сотрясением камеры и смазыванием объектов даже в условиях недостаточной освещенности.



Фотографии

Видеофильмы

Съемка на снежном фоне (Снег)

- Яркие портретные снимки с естественными цветами на снежном фоне.



Фотографии

Видеофильмы

Съемка фейерверков (Фейерверк)

- Яркие снимки фейерверков.



- В режиме установите камеру на штатив или примите другие меры для сохранения неподвижности камеры и исключения ее сотрясения. Кроме того, при использовании штатива или других способов закрепления камеры следует задать для параметра [Режим IS] значение [Выкл.] (67).



- В режиме устанавливается разрешение [M] (1984 × 1488), изменить которое невозможно.
- Хотя в режиме при наполовину нажатой кнопке спуска затвора никакие рамки не отображаются, оптимальная фокусировка все равно определяется.

Обложка

Перед использованием

Обычные операции с камерой

Основные операции

Руководство по расширенным операциям

1 Основные сведения о камере

2 Автоматический режим

3 Другие режимы съемки

4 Режим P

5 Режимы Tv, Av и M

6 Режим воспроизведения

7 Функции Wi-Fi

8 Меню настройки

9 Принадлежности

10 Приложение

Алфавитный указатель



Эффекты изображения (Творческие фильтры)

Добавление в изображение различных эффектов при съемке.



1 Перейдите в режим [👁].

- Поверните диск установки режима в положение [👁].

2 Выберите режим съемки.

- Нажмите кнопку <[DISP]>, выберите в меню значок [👁], затем выберите режим съемки ([📖22]).

3 Произведите съемку.

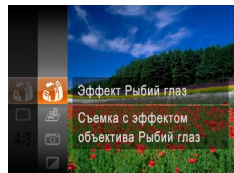

Фотографии

Видеофильмы

👁 Съемка с яркими цветами (Сверхъяркий)

- Снимки с насыщенными, яркими цветами.

Фотографии

Видеофильмы

📄 Снимки в плакатном стиле (Эффект плаката)

- Снимки, похожие на старый плакат или иллюстрацию.



- В режимах [👁] и [📄] попробуйте сначала сделать несколько тестовых снимков и проверьте, достигнут ли требуемый результат.

Съемка с эффектом объектива «Рыбий глаз» (Эффект Рыбий глаз)

Фотографии

Съемка с эффектом искажения объектива типа «Рыбий глаз».

1 Выберите значок [👁].

- В соответствии с шагами 1 – 2 раздела «Эффекты изображения (Творческие фильтры)» ([📖46]) выберите значок [👁].

2 Выберите уровень эффекта.

- Нажмите кнопку <[DISP]>, выберите уровень эффекта (кнопками <[◀]>[▶]> или диском <[🔍]>), затем снова нажмите кнопку <[DISP]>.

3 Произведите съемку.

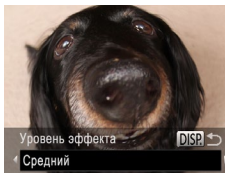

- Попробуйте сначала сделать несколько тестовых снимков и проверьте, достигнут ли требуемый результат.

Обложка

Перед использованием

Обычные операции с камерой

Основные операции

Руководство по расширенным операциям

1 Основные сведения о камере

2 Автоматический режим

3 Другие режимы съемки

4 Режим P

5 Режимы Tv, Av и M

6 Режим воспроизведения

7 Функции Wi-Fi

8 Меню настройки

9 Принадлежности

10 Приложение

Алфавитный указатель



Снимки, напоминающие миниатюрные модели (Эффект миниатюры)

Создает эффект миниатюрной модели, размывая области изображения выше и ниже выбранной области.

Можно также снимать видеофильмы, выглядящие как эпизоды в миниатюрных моделях, выбирая скорость воспроизведения перед съемкой видеофильма. Во время воспроизведения люди и объекты в эпизодах будут двигаться быстро. Обратите внимание, что звук не записывается.

1 Выберите значок [].

- В соответствии с шагами 1 – 2 раздела «Эффекты изображения (Творческие фильтры)» (📖 46) выберите значок [].
- Отображается белая рамка, показывающая область изображения, которая не будет размыта.

2 Выберите область, на которую нужно сфокусироваться.

- Нажмите кнопку <DISP.>.
- Для изменения размера рамки перемещайте рычаг зумирования, для перемещения рамки нажимайте кнопки <▲><▼>.

3 Для видеофильмов выберите скорость воспроизведения видеофильма.

- Нажмите кнопку <MENU>, затем выберите скорость кнопками <◀><▶> или диском .

4 Вернитесь на экран съемки и произведите съемку.

- Нажмите кнопку <MENU> для возврата на экран съемки, затем произведите съемку.

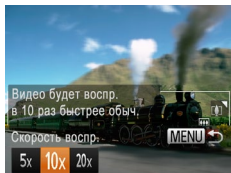

Скорость воспроизведения и приблизительное время воспроизведения (для клипов длительностью 1 мин)

Скорость	Время воспроизведения
5x	Прибл. 12 с
10x	Прибл. 6 с
20x	Прибл. 3 с



- При съемке видеофильмов зум недоступен. Установите зум до начала съемки.
- Попробуйте сначала сделать несколько тестовых снимков и проверьте, достигнут ли требуемый результат.



- Для изменения ориентации рамки (с горизонтальной на вертикальную или наоборот) нажимайте на шаге 2 кнопку <Ⓢ/>. Рамку в вертикальной ориентации можно перемещать кнопками <◀><▶>.
- При повороте камеры в вертикальное положение ориентация рамки изменяется.
- Качество изображения видеофильма будет [EVA] при формате кадров [4:3] и [EHD] при формате кадров [16:9] (📖 36). Изменить эти настройки качества невозможно.
- Изменение коэффициента зумирования с помощью кнопки <□> на экранах из шагов 2 и 3, а также во время съемки видеофильмов невозможно.

Обложка

Перед использованием

Обычные операции с камерой

Основные операции

Руководство по расширенным операциям

1 Основные сведения о камере

2 Автоматический режим

3 Другие режимы съемки

4 Режим P

5 Режимы Tv, Av и M

6 Режим воспроизведения

7 Функции Wi-Fi

8 Меню настройки

9 Принадлежности

10 Приложение

Алфавитный указатель



Съемка с эффектом игрушечной камеры (Эффект игрушечной камеры)

Этот эффект делает изображения похожими на снимки, сделанные игрушечной камерой, за счет виньетирования (более темные и размытые углы изображения) и изменения общего цвета.

1 Выберите значок [📷].

- В соответствии с шагами 1 – 2 раздела «Эффекты изображения (Творческие фильтры)» (📖46) выберите значок [📷].

2 Выберите цветовой тон.

- Нажмите кнопку <DISP.>, выберите цветовой тон (кнопками <◀>> или диском <🔍>), затем снова нажмите кнопку <DISP.>.
- Отображается предварительное изображение, показывающее вид снимка с примененным эффектом.

3 Произведите съемку.



Стандартный	Снимки похожи на изображения, снятые игрушечной камерой.
Теплый	Тон изображений получается более теплым, чем при настройке [Стандартный].
Холодный	Тон изображений получается более холодным, чем при настройке [Стандартный].



- Попробуйте сначала сделать несколько тестовых снимков и проверьте, достигнут ли требуемый результат.

Съемка в монохромном режиме

Снимайте черно-белые изображения, изображения в оттенках сепии или изображения в синем и белом цветах.

1 Выберите значок [📷].

- В соответствии с шагами 1 – 2 раздела «Эффекты изображения (Творческие фильтры)» (📖46) выберите значок [📷].

2 Выберите цветовой тон.

- Нажмите кнопку <DISP.>, выберите цветовой тон (кнопками <◀>> или диском <🔍>), затем снова нажмите кнопку <DISP.>.
- Отображается предварительное изображение, показывающее вид снимка с примененным эффектом.

3 Произведите съемку.



Ч/б	Черно-белые снимки.
Сепия	Снимки в оттенках сепии.
Синий	Сине-белые снимки.



Специальные режимы для других целей

Фотографии

Использование таймера при определении лица

Камера производит съемку приблизительно через 2 с после обнаружения появления в области съемки еще одного лица (например, фотографа) (📖62). Это удобно, если фотограф хочет сняться на групповой фотографии, или для аналогичных снимков.

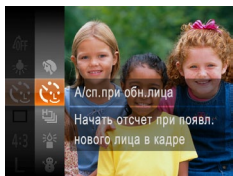

1 Выберите значок [👤].

- В соответствии с шагами 1 – 2 раздела «Определенные сюжеты» (📖45) выберите значок [👤].

2 Выберите композицию кадра и нажмите наполовину кнопку спуска затвора.

- Убедитесь, что вокруг лица, на которое производится фокусировка, отображается зеленая рамка, а вокруг остальных лиц отображаются белые рамки.

3 Полностью нажмите кнопку спуска затвора.

- Камера переходит в режим ожидания съемки, и отображается сообщение [Смотрите прямо в камеру для начала обр. отсчета].
- Начинает мигать лампа, и подается звуковой сигнал автоспуска.

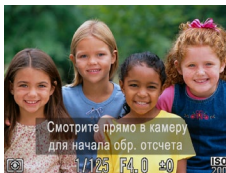

4 Присоединитесь к объектам в области съемки и посмотрите в объектив.

- После того как камера обнаружит новое лицо, частота мигания лампы и подачи звукового сигнала автоспуска увеличивается. (Если должна сработать вспышка, лампа продолжает гореть, не мигая.) Приблизительно через 2 с производится съемка.
- Для отмены съемки после запуска таймера автоспуска нажмите кнопку <MENU>.



- Даже если после присоединения фотографа к группе в области съемки его лицо не будет обнаружено, съемка производится приibl. через 15 с.
- Чтобы изменить количество кадров, после выбора пункта [👤] в шаге 1 нажмите кнопку <DISP.>, затем выберите количество кадров (кнопками <◀>> или диском <🌀>) и снова нажмите кнопку <DISP.>. Функция [Обн. моргания] (📖39) доступна только для последнего кадра.
- После полного нажатия кнопки спуска затвора изменение коэффициента зумирования с помощью кнопки <📏> невозможно.

Обложка

Перед использованием

Обычные операции с камерой

Основные операции

Руководство по расширенным операциям

1 Основные сведения о камере

2 Автоматический режим

3 Другие режимы съемки

4 Режим P

5 Режимы Tv, Av и M

6 Режим воспроизведения

7 Функции Wi-Fi

8 Меню настройки

9 Принадлежности

10 Приложение

Алфавитный указатель



Высокоскоростная серийная съемка (Скоростная серийная съемка)

Можно снять быструю серию последовательных кадров, удерживая кнопку спуска затвора полностью нажатой. Подробные сведения о скорости серийной съемки см. в разделе «Скорость серийной съемки» (📖161).

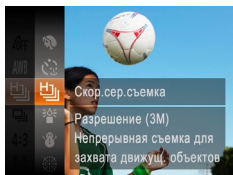

1 Выберите значок [H].

- В соответствии с шагами 1 – 2 раздела «Определенные сюжеты» (📖45) выберите значок [H].

2 Произведите съемку.

- Для серийной съемки полностью нажмите кнопку спуска затвора и удерживайте ее нажатой.



- Устанавливается разрешение [M] (1984 × 1488), изменить которое невозможно.
- Фокусировка, яркость изображения и цвет определяются для первого кадра.
- Съемка может на короткое время останавливаться или скорость серийной съемки может снижаться в зависимости от условий съемки, параметров камеры и положения зумирования.
- По мере увеличения количества снятых кадров скорость съемки может уменьшаться.

Изображения, отображаемые во время воспроизведения

Каждый набор изображений, снятых в режиме серийной съемки, рассматривается как единая группа, и отображается только первое изображение из этой группы. Для обозначения того, что изображение входит в группу, в левом верхнем углу экрана отображается значок [SET].



- При удалении сгруппированного изображения (📖83) также удаляются все изображения из этой группы. Будьте внимательны при удалении изображений.



- Сгруппированные изображения можно воспроизводить индивидуально (📖77) и в разгруппированном виде (📖77).
- При установке защиты (📖80) сгруппированного изображения защищаются все изображения в группе.
- Сгруппированные изображения можно просматривать индивидуально при воспроизведении с помощью функции поиска изображений (📖76) или в режиме умного отображения (📖79). В этом случае изображения временно разгруппировываются.
- Для сгруппированных изображений недоступны следующие действия: увеличение (📖78), пометка как избранных (📖87), редактирование (📖88 – 90), печать (📖133), настройка печати отдельных изображений (📖138), и добавление в фотокнигу (📖140). Для выполнения этих операций либо просматривайте сгруппированные изображения индивидуально (📖77), либо сначала отмените группирование (📖77).

Обложка

Перед использованием

Обычные операции
с камерой

Основные операции

Руководство по
расширенным операциям1 Основные сведения
о камере2 Автоматический
режим3 Другие режимы
съемки

4 Режим P

5 Режимы Tv, Av и M

6 Режим
воспроизведения

7 Функции Wi-Fi

8 Меню настройки

9 Принадлежности

10 Приложение

Алфавитный указатель



Съемка различных видеофильмов

Видеофильмы

Съемка видеофильмов в режиме [P]

Видеофильмы



1 Перейдите в режим [P].

- Поверните диск установки режима в положение [P].
- Черные полосы сверху и внизу экрана указывают, что эта область изображения не записывается.

2 Настройте параметры, подходящие для видеофильма (151 – 157).

3 Произведите съемку.

- Нажмите кнопку видеосъемки.
- Чтобы остановить съемку видеофильма, снова нажмите кнопку видеосъемки.

Видеофильмы

Фиксация или изменение яркости изображения перед съемкой

Перед съемкой можно зафиксировать экспозицию или изменить ее с шагом 1/3 ступени в диапазоне от -2 до +2.



1 Зафиксируйте экспозицию.

- Для фиксации экспозиции нажмите кнопку <▲>. Отображается шкала сдвига экспозиции.
- Чтобы отменить фиксацию экспозиции, снова нажмите кнопку <▲>.

Сверхскоростная съемка видеофильмов для сверхзамедленного воспроизведения

Видеофильмы

Можно снимать быстро движущиеся объекты для последующего замедленного воспроизведения. Обратите внимание, что звук не записывается.

1 Выберите значок [S&A].

- Поверните диск установки режима в положение [P].
- Нажмите кнопку <FUNC/SET>, выберите в меню значок [S&A], затем выберите [S&A] (22).

2 Выберите частоту кадров.

- Нажмите кнопку <FUNC/SET>, выберите в меню значок [240P], затем выберите требуемую частоту кадров (22).
- Отображается настроенное значение.

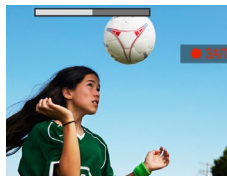
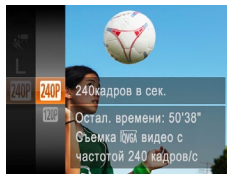

3 Произведите съемку (51).

2 Настройте экспозицию.

- Для настройки экспозиции поворачивайте диск <C>, глядя на экран.

3 Произведите съемку (51).

Обложка

Перед использованием

Обычные операции с камерой

Основные операции

Руководство по расширенным операциям

1 Основные сведения о камере

2 Автоматический режим

3 Другие режимы съемки

4 Режим P

5 Режимы Tv, Av и M

6 Режим воспроизведения

7 Функции Wi-Fi

8 Меню настройки

9 Принадлежности

10 Приложение

Алфавитный указатель



Частота кадров	Качество изображения	Время воспроизведения (для клипа длительностью 30 с)
240P 240 кадров/с	QVGA (320 × 240)	Прибл. 4 мин
120P 120 кадров/с	VGA (640 × 480)	Прибл. 2 мин



- Во время съемки зумирование невозможно, даже если нажать рычаг зумирования.
- Фокусировка, экспозиция и цвет определяются при нажатии кнопки видеосъемки.



- При воспроизведении видеофильма (📖73) он воспроизводится замедленно.
- С помощью программного обеспечения можно изменить скорость воспроизведения видеофильмов (📖131).

Обложка

Перед использованием

Обычные операции
с камерой

Основные операции

Руководство по
расширенным операциям

1 Основные сведения
о камере

2 Автоматический
режим

3 Другие режимы
съемки

4 Режим P

5 Режимы Tv, Av и M

6 Режим
воспроизведения

7 Функции Wi-Fi

8 Меню настройки

9 Принадлежности

10 Приложение

Алфавитный указатель



4

Режим P

Более сложные снимки, снятые в вашем любимом стиле



- В инструкциях из этой главы предполагается, что диск установки режима камеры находится в режиме **P**.
- **P**: программная AE; AE: автоэкспозиция

- Перед использованием функций, рассматриваемых в этой главе, в любых других режимах, кроме **P**, убедитесь, что функция доступна в этом режиме (📖 151 – 157).

Съемка в режиме программной автоэкспозиции (режим P)	54
Яркость изображения (Экспозиция)	54
Настройка яркости изображения (Компенсация экспозиции).....	54
Фиксация яркости изображения/экспозиции (Фиксация AE).....	54
Изменение способа экспозамера	55
Изменение числа ISO	55
Коррекция яркости изображения (i-Contrast).....	56

Цвет и серийная съемка	56
Настройка баланса белого.....	56
Изменение цветовых тонов изображения (Мои цвета).....	57
Серийная съемка.....	58
Диапазон съемки и фокусировка	59
Съемка с близкого расстояния (Макро).....	59
Съемка в режиме ручной фокусировки	60
Цифровой телеконвертер	61
Изменение режима рамки автофокусировки.....	61
Изменение настройки фокусировки	64
Съемка с фиксацией автофокусировки	64

Вспышка	65
Изменение режима вспышки.....	65
Настройка компенсации экспозиции при съемке со вспышкой.....	65
Фиксация экспозиции при съемке со вспышкой.....	66
Прочие настройки	66
Изменение коэффициента компрессии (качество изображения)	66
Изменение настроек режима IS	67

Обложка
Перед использованием
Обычные операции с камерой
Основные операции
Руководство по расширенным операциям
1 Основные сведения о камере
2 Автоматический режим
3 Другие режимы съемки
4 Режим P
5 Режимы Tv, Av и M
6 Режим воспроизведения
7 Функции Wi-Fi
8 Меню настройки
9 Принадлежности
10 Приложение
Алфавитный указатель



Съемка в режиме программной автоэкспозиции (режим [P])

Можно настроить различные функции в соответствии с требуемым стилем съемки.



- 1 **Перейдите в режим [P].**
 - Поверните диск установки режима в положение [P].
- 2 **Выполните требуемую настройку параметров (книжки 54 – 67), затем произведите съемку.**



- Если при нажатии наполовину кнопки спуска затвора невозможно установить правильное значение экспозиции, значения выдержки затвора и величины диафрагмы отображаются оранжевым цветом. В таком случае попробуйте настроить число ISO (книжка 55) или включить вспышку (если объекты темные, книжка 65), что может позволить получить достаточную экспозицию.
- В режиме [P] можно также снимать видеофильмы, нажимая кнопку видеосъемки. Однако для видеосъемки некоторые параметры меню FUNC. (книжка 22) и MENU (книжка 23) могут настраиваться автоматически.
- Подробные сведения о диапазоне съемки в режиме [P] см. в разделе «Диапазон съемки» (книжка 161).

Яркость изображения (Экспозиция)

Настройка яркости изображения (Компенсация экспозиции)

Установленную камерой стандартную экспозицию можно изменять с шагом 1/3 ступени в диапазоне от -2 до +2.



- Нажмите кнопку <[Exposure Compensation Icon]>. Контролируя изображение на экране, настройте яркость диском <[Exposure Compensation Dial]>, по завершении снова нажмите кнопку <[Exposure Compensation Icon]>.
- Отображается заданный уровень коррекции.

Фиксация яркости изображения/экспозиции (Фиксация AE)

Перед съемкой можно зафиксировать экспозицию или можно отдельно задавать фокусировку и экспозицию.



1 Зафиксируйте экспозицию.

- Наведите камеру на объект, который требуется снять с зафиксированной экспозицией. При наполовину нажатой кнопке спуска затвора нажмите кнопку <[Exposure Compensation Icon]>.
- Отображается значок [-*], и фиксируется экспозиция.
- Чтобы отменить фиксацию автоэкспозиции, отпустите кнопку спуска затвора и снова нажмите кнопку <[Exposure Compensation Icon]>. В этом случае значок [-*] больше не отображается.



2 Выберите композицию кадра и произведите съемку.

- После съемки первого кадра фиксация автоэкспозиции отменяется и значок [✖] больше не отображается.





- AE: автоэкспозиция
- После фиксации экспозиции можно настраивать сочетание выдержки затвора и величины диафрагмы, поворачивая диск ((Сдвиг программы)).

Изменение способа экспомера

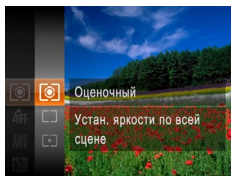
Настройте способ экспомера (способ измерения яркости) в соответствии с условиями съемки, как указано ниже.



- Нажмите кнопку , выберите в меню значок [☉], затем выберите требуемый вариант (☰22).
- Отображается настроенное значение.

	Оценочный	Для типичных условий съемки, включая изображения в контровом свете. Экспозиция автоматически настраивается в соответствии с условиями съемки.
	Усредненный	Определяется средняя яркость света по всей области изображения, при этом яркость центральной части считается более важной.
	Точечный	Замер ограничивается областью внутри рамки [] (рамка точечного замера), которая отображается в центре экрана.

Изменение числа ISO



- Нажмите кнопку , выберите значение (кнопками или диском), затем нажмите кнопку .
- Отображается настроенное значение.

ISO AUTO	Автоматическая настройка оптимального числа ISO в соответствии с режимом и условиями съемки.	
ISO 80 ISO 100 ISO 200	Меньше	Для съемки вне помещений в хорошую погоду.
ISO 400 ISO 800	↑ ↓	Для съемки в облачную погоду или в сумерках.
ISO 1600 ISO 3200	Больше	Для съемки ночных сюжетов или в темных помещениях.



- Для просмотра числа ISO, автоматически заданного камерой в режиме [ISO AUTO], наполовину нажмите кнопку спуска затвора.
- Хотя при выборе более низкого значения числа ISO может уменьшиться зернистость изображения, в некоторых условиях съемки повышается опасность смазывания объекта.
- При выборе более высокого значения числа ISO уменьшается выдержка затвора, что может уменьшить смазывание объекта и увеличить радиус действия вспышки. Однако снимки могут выглядеть зернистыми.



Коррекция яркости изображения (i-Contrast)

Перед съемкой возможно обнаружение и автоматическая настройка оптимальной яркости слишком ярких или слишком темных областей изображения (таких как лица или задний план). Перед съемкой возможна также автоматическая коррекция недостаточной общей контрастности изображения для лучшего выделения объектов съемки.

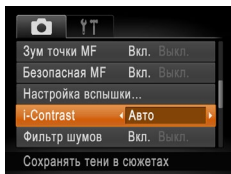

- Нажмите кнопку <MENU>, выберите пункт [i-Contrast] на вкладке [CAMERA], затем выберите значение [Авто] (📖23).
- После завершения настройки отображается значок [Ci].

⚠ В некоторых условиях съемки коррекция может быть неточной или приводить к появлению зернистости на изображениях.

✎ Также возможна коррекция существующих изображений (📖90).

Цвет и серийная съемка

Настройка баланса белого

Настраивая баланс белого (WB), можно добиться более естественной передачи цветов снимаемой сцены.

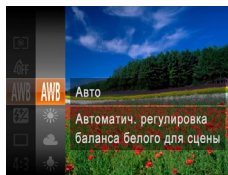

- Нажмите кнопку <FUNC/SEL>, выберите в меню значок [AWB], затем выберите требуемый вариант (📖22).
- Отображается настроенное значение.

AWB	Авто	Автоматическая установка оптимального баланса белого для конкретных условий съемки.
☀	Дневной свет	Для съемки вне помещений в хорошую погоду.
☁	Облачно	Для съемки в облачную погоду, в тени или в сумерках.
💡	Накаливания	Для съемки с освещением обычными (вольфрамовыми) лампами накаливания и флуоресцентным освещением аналогичного цвета.
💡	Флюоресцент	Для съемки с тепло-белым (или аналогичным по цвету) или холодно-белым флуоресцентным освещением.
💡	Флюоресцент H	Для съемки с флуоресцентным освещением дневного света и флуоресцентным освещением аналогичного цвета.
👤	Ручной	Для задания пользовательского баланса белого вручную (📖57).



Ручной баланс белого

Чтобы цвета изображения выглядели естественно при том освещении, при котором производится съемка, настройте баланс белого в соответствии с текущим источником освещения. Задавайте баланс белого при том же источнике освещения, который будет использоваться при съемке.

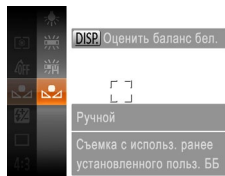

- В соответствии с шагами из раздела «Настройка баланса белого» (📖56) выберите значок [☑️].
- Наведите камеру на чисто белый объект, чтобы весь экран был белым. Нажмите кнопку <DISP>.
- После записи данных баланса белого цветовой оттенок экрана изменяется.



- Если после записи данных баланса белого изменить настройки камеры, цвета могут выглядеть неестественно.

Изменение цветовых тонов изображения (Мои цвета)

Произведите требуемое изменение цветовых тонов изображения, например в тона сепии или в черно-белые тона.

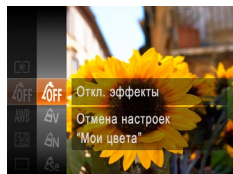

- Нажмите кнопку <☑️>, выберите в меню значок [☑️], затем выберите требуемый вариант (📖22).
- Отображается настроенное значение.

☑️ Откл. эффекты	—
Av Яркий	Увеличение контраста и насыщенности цветов для получения более резких изображений.
AN Нейтральный	Понижение контрастности и насыщенности цветов для получения более приглушенных изображений.
Se Сепия	Создание изображений в оттенках сепии.
BW Ч/б	Создание черно-белых изображений.
Ap Имитация слайда	Объединяются эффекты «Ярко-красный», «Ярко-зеленый» и «Ярко-синий», обеспечивая яркие, но естественно выглядящие цвета, как при съемке на позитивную пленку.
AL Осветлить тон кожи	Осветление телесных тонов.
AD Затемнить тон кожи	Затемнение телесных тонов.
AB Ярко синий	Усиление оттенков синего на изображениях. Небо, океан и другие синие объекты становятся более яркими.
AG Ярко зеленый	Усиление оттенков зеленого на изображениях. Горы, листва и другие зеленые объекты становятся более яркими.
AR Ярко красный	Усиление оттенков красного на изображениях. Красные объекты становятся более яркими.
AC Ручная настройка	Настройка требуемых значений контрастности, резкости, насыщенности цветов и других параметров (📖58).



- Задание баланса белого (📖56) в режиме [Se] или [BW] невозможно.
- В режимах [AL] и [AD] возможно изменение цвета не только кожи людей, но и других участков изображения. Для некоторых оттенков кожи эти настройки могут не давать ожидаемых результатов.



Ручная настройка

Выберите требуемый уровень контрастности, резкости, насыщенности цветов, красного, зеленого, синего и телесных оттенков изображения в диапазоне 1 – 5.

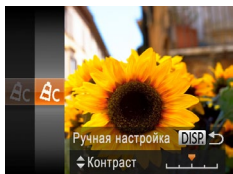

1 Откройте экран настройки.

- В соответствии с шагами из раздела «Изменение цветовых тонов изображения (Мои цвета)» (📖57) выберите значок [SC], затем нажмите кнопку <DISP.>.

2 Выполните настройку.

- Кнопками <▲><▼> выберите требуемый параметр, затем задайте значение кнопками <◀><▶> или диском <⊙>.
- Для получения более сильного или более интенсивного эффекта изменяйте значение вправо, для получения более слабого или менее интенсивного эффекта изменяйте значение влево.
- Нажмите кнопку <DISP.> для завершения настройки.

Серийная съемка

Для серийной съемки полностью нажмите кнопку спуска затвора и удерживайте ее нажатой.

Подробные сведения о скорости серийной съемки см. в разделе «Скорость серийной съемки» (📖161).

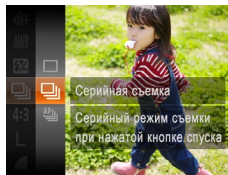

1 Выполните настройку.

- Нажмите кнопку <FUNC.>, выберите в меню значок [] , затем выберите требуемый вариант (📖22).
- Отображается настроенное значение.

2 Произведите съемку.

- Для серийной съемки полностью нажмите кнопку спуска затвора и удерживайте ее нажатой.

Режим	Описание
Серийная съемка	Серийная съемка, фокусировка и экспозиция определяются при наполовину нажатой кнопке спуска затвора.
Серийная съемка AF*	Серийная съемка и фокусировка. Для параметра [Зона AF] устанавливается значение [Центр], которое не может быть изменено.

* В режиме [] (📖45), в режиме ручной фокусировки (📖60) или при зафиксированной автофокусировке (📖64) значок [AF-L] заменяется значком [LV-L].





- Не может использоваться с таймером автоспуска (📖34) или в режиме [Обн. морганя] (📖39).
- Съемка может на короткое время останавливаться или скорость серийной съемки может снижаться в зависимости от условий съемки, параметров камеры и положения зумирования.
- По мере увеличения количества снятых кадров скорость съемки может уменьшаться.
- При срабатывании вспышки скорость съемки может снижаться.



- В режиме [📷] скорость серийной съемки увеличивается (📖45).

Диапазон съемки и фокусировка

Фотографии

Съемка с близкого расстояния (Макро)

Чтобы ограничить фокусировку близко расположенными объектами, установите камеру в режим [📷]. Подробные сведения о диапазоне фокусировки см. в разделе «Диапазон съемки» (📖161).

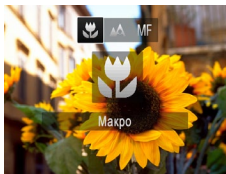

- Нажмите кнопку <◀>, выберите значок [📷] (кнопками <◀> или диском <🔍>), затем нажмите кнопку <FUNC SET>.
- После завершения настройки отображается значок [📷].



- При срабатывании вспышки возможно виньетирование.
- Будьте осторожны, чтобы не повредить объектив.
- В области отображения желтой полосы под шкалой зумирования цвет значка [📷] изменяется на серый, и камера не фокусируется.



- Во избежание сотрясения камеры попробуйте установить ее на штатив и производить съемку в режиме [📷] (📖34).

Обложка

Перед использованием

Обычные операции с камерой

Основные операции

Руководство по расширенным операциям

1 Основные сведения о камере

2 Автоматический режим

3 Другие режимы съемки

4 Режим P

5 Режимы Tv, Av и M

6 Режим воспроизведения

7 Функции Wi-Fi

8 Меню настройки

9 Принадлежности

10 Приложение

Алфавитный указатель



Съемка в режиме ручной фокусировки

Если фокусировка в режиме автофокусировки невозможна, используйте ручную фокусировку. Можно задать общее положение фокусировки, а затем наполовину нажать кнопку спуска затвора, чтобы камера определила оптимальное положение фокусировки вблизи от заданного положения. Подробные сведения о диапазоне фокусировки см. в разделе «Диапазон съемки» (📖161).

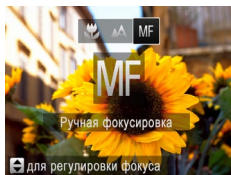

1 Выберите значок [MF].

- Нажмите кнопку <◀>, выберите значок [MF] (кнопками <◀><▶> или диском <⊙>), затем нажмите кнопку <FUNC SET>.
- Отображаются значок [MF] и индикатор ручной фокусировки.



Индикатор ручной фокусировки

2 Укажите общее положение фокусировки.

- Ориентируясь по шкале индикатора ручной фокусировки на экране (который показывает расстояние и положение фокусировки) и увеличенной области изображения, кнопками <▲> <▼> или диском <⊙> задайте общее положение фокусировки, затем нажмите кнопку <FUNC SET>.

3 Выполните точную настройку фокусировки.

- Наполовину нажмите кнопку спуска затвора, чтобы камера произвела точную настройку положения фокусировки (Безопасная MF).



- При ручной фокусировке для режима рамки автофокусировки (📖61) устанавливается значение [Центр], а для размера этой рамки – значение [Нормальная], и изменить данные настройки невозможно.
- При использовании цифрового зума (📖31) или цифрового телеконвертера (📖61) либо при использовании телевизора в качестве дисплея (📖130) фокусировка возможна, но увеличенная область изображения не отображается.



- Для более точной фокусировки попробуйте установить камеру на штатив, чтобы стабилизировать ее.
- Чтобы скрыть область увеличенного изображения, нажмите кнопку <MENU> и задайте для параметра [Зум точки MF] на вкладке [📷] значение [Выкл.] (📖23).
- Чтобы отключить автоматическую точную настройку фокусировки при наполовину нажатой кнопке спуска затвора, нажмите кнопку <MENU> и задайте для параметра [Безопасная MF] на вкладке [📷] значение [Выкл.] (📖23).

Обложка

Перед использованием

Обычные операции с камерой

Основные операции

Руководство по расширенным операциям

1 Основные сведения о камере

2 Автоматический режим

3 Другие режимы съемки

4 Режим P

5 Режимы Tv, Av и M

6 Режим воспроизведения

7 Функции Wi-Fi

8 Меню настройки

9 Принадлежности

10 Приложение

Алфавитный указатель



Цифровой телеконвертер

Фокусное расстояние объектива можно увеличить приблизительно в 1,5 или 2,0 раза. Таким образом можно уменьшить сотрясение камеры, так как используется меньшая выдержка затвора, чем при зумировании (включая использование цифрового зума) до такого же коэффициента увеличения.

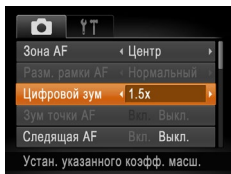

- Нажмите кнопку <MENU>, выберите пункт [Цифровой зум] на вкладке [📷], затем выберите требуемый вариант (📖23).
- Изображение увеличивается, и на экране отображается коэффициент зумирования.

❗ Цифровой телеконвертер не может использоваться совместно с цифровым зумом (📖31) или зумом точки автофокусировки (📖39).

- ✎
- При использовании коэффициентов [1.5x] и [2.0x] фокусные расстояния составляют 36 – 1152 мм и 48 – 1440 мм соответственно (в пересчете на 35-миллиметровый эквивалент).
 - Выдержка затвора может быть одинаковой как при полном перемещении рычага зумирования в направлении <⏪> для перехода в положение максимального телефото, так и при зумировании для увеличения объекта до такого же размера после выполнения шага 2 раздела «Дополнительное увеличение объектов (Цифровой зум)» (📖31).

Изменение режима рамки автофокусировки

Изменяйте режим рамки AF (автофокусировки) в соответствии с условиями съемки, как указано ниже.



- Нажмите кнопку <MENU>, выберите пункт [Зона AF] на вкладке [📷], затем выберите требуемый вариант (📖23).

Центр

Отображается одна рамка автофокусировки в центре экрана. Эффективно для надежной фокусировки.

❗ Если при наполовину нажатой кнопке спуска затвора камера не может сфокусироваться, отображается желтая рамка автофокусировки со значком [!].

- ✎
- Чтобы уменьшить размер рамки автофокусировки, нажмите кнопку <MENU> и задайте для параметра [Разм. рамки AF] на вкладке [📷] значение [Малый] (📖23).
 - При использовании цифрового зума (📖31), цифрового телеконвертера (📖61) или режима ручной фокусировки (📖60) для рамки автофокусировки устанавливается размер [Нормальный].
 - Для получения кадров с объектами на краю или в углу кадра сначала направьте камеру так, чтобы захватить объект в рамку автофокусировки, затем нажмите кнопку спуска затвора наполовину и удерживайте ее нажатой. Продолжая удерживать кнопку спуска затвора наполовину нажатой, требуемым образом измените композицию кадра и полностью нажмите кнопку спуска затвора (Фиксация фокусировки).
 - Если для параметра [Зум точки AF] (📖39) задано значение [Вкл.], при наполовину нажатой кнопке спуска затвора область рамки автофокусировки увеличивается.



AiAF лица

- Распознаются лица людей, затем производится фокусировка, настраиваются экспозиция (только оценочный замер) и баланс белого (только режим [AWB]).
- После наведения камеры на объект вокруг лица, определенного камерой в качестве главного объекта, отображается белая рамка, а вокруг остальных определенных лиц могут отображаться не более двух серых рамок.
- Когда камера обнаруживает перемещения, рамки в определенных пределах следуют за перемещением объектов.
- После того, как будет наполовину нажата кнопка спуска затвора, вокруг лиц, находящихся в фокусе, отображается до 9 зеленых рамок.



- Если лица не обнаружены или отображаются только серые рамки (белая рамка отсутствует), при нажатии кнопки спуска затвора наполовину в областях, находящихся в фокусе, отображается до 9 зеленых рамок.
- Если лица не обнаружены, а для параметра «Следящая AF» (📖63) задано значение [Вкл.], при наполовину нажатой кнопке спуска затвора рамка автофокусировки отображается в центре экрана.
- Примеры лиц, определение которых невозможно:
 - объекты, расположенные слишком далеко или очень близко;
 - темные или светлые объекты;
 - лица, повернутые в профиль, под углом или частично скрытые.
- Камера может неправильно интерпретировать некоторые объекты как лица.
- Если при наполовину нажатой кнопке спуска затвора камера не может сфокусироваться, никакие рамки автофокусировки не отображаются.

Выбор объектов для фокусировки (Следящий АФ)

Снимайте после выбора объекта для фокусировки в соответствии с приведенными ниже инструкциями.

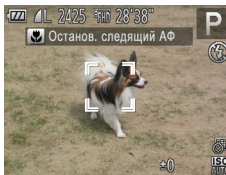
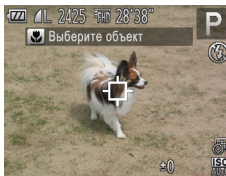

1 Выберите пункт [Следящий АФ].

- Следуя шагам из раздела «Изменение режима рамки автофокусировки» (📖61), выберите пункт [Следящий АФ].
- В центре экрана отображается рамка [☒].

2 Выберите объект, на который требуется сфокусироваться.

- Наведите камеру таким образом, чтобы рамка [☒] находилась на требуемом объекте, затем нажмите кнопку <◀>.
- При обнаружении объекта камера подает звуковой сигнал, и отображается значок [👁]. Даже если этот объект движется, камера в определенных пределах продолжает отслеживать этот объект.
- Если никаких объектов не обнаружено, отображается значок [☒].
- Для отмены сопровождения снова нажмите кнопку <◀>.



3 Произведите съемку.

- Нажмите наполовину кнопку спуска затвора. Рамка [] изменяется на синюю рамку [], которая следует за объектом, а камера подстраивает фокусировку и экспозицию (Следящая AF) (63).
- Для съемки полностью нажмите кнопку спуска затвора.
- Даже после съемки по-прежнему отображается рамка [], и камера продолжает отслеживать объект.



- Для параметра [Следящая AF] (63) устанавливается значение [Вкл.], которое не может быть изменено.
- Сопровождение может оказаться невозможным, если объект слишком маленький или движется слишком быстро либо если цвет или яркость объекта слишком мало отличается от цвета или яркости заднего плана.
- Пункт [Зум точки AF] на вкладке [] недоступен.
- Режим [] недоступен.



- Камера может обнаружить объекты, даже если наполовину нажать кнопку спуска затвора без нажатия кнопки <>. После съемки в центре экрана отображается рамка [].
- При съемке в режиме [MF] (60) нажмите кнопку <> и удерживайте ее нажатой не менее 1 с.

■ Съемка в режиме следящей автофокусировки

Этот режим позволяет не пропустить удобный момент при съемке движущихся объектов, так как при наполовину нажатой кнопке спуска затвора камера непрерывно фокусируется на объект и настраивает экспозицию.

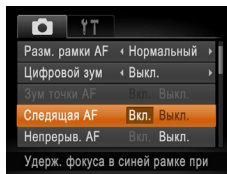

1 Выполните настройку.

- Нажмите кнопку <MENU>, выберите пункт [Следящая AF] на вкладке [], затем выберите значение [Вкл.] (23).

2 Сфокусируйтесь.

- Пока кнопка спуска затвора удерживается наполовину нажатой, производится постоянная настройка фокусировки и экспозиции для области внутри отображаемой синей рамки автофокусировки.



- В некоторых условиях съемки фокусировка может быть невозможна.
- В условиях недостаточной освещенности при наполовину нажатой кнопке спуска затвора следящая автофокусировка может не включиться (цвет рамок автофокусировки не изменяется на синий). В таком случае фокусировка и экспозиция устанавливаются в соответствии с заданным режимом рамки автофокусировки.
- Если не удается получить правильную экспозицию, значения выдержки затвора и величины диафрагмы отображаются оранжевым цветом. Отпустите кнопку спуска затвора, затем снова наполовину нажмите ее.
- Съемка с фиксацией автофокусировки недоступна.
- Пункт [Зум точки AF] на вкладке [] недоступен.
- Недоступно при использовании таймера автоспуска (34).



Изменение настройки фокусировки

Можно изменить настройку камеры по умолчанию в отношении непрерывной фокусировки на объекты, на которые она направлена, даже если кнопка спуска затвора не нажата. Вместо этого можно задать, чтобы камера производила фокусировку только в момент, когда наполовину нажимается кнопка спуска затвора.

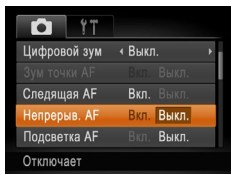

- Нажмите кнопку <MENU>, выберите пункт [Непрерыв. AF] на вкладке [Камера], затем выберите значение [Выкл.] (📖23).

Вкл.	Позволяет не пропустить неожиданно возникшую возможность снять удачный кадр, так как камера постоянно фокусируется на объекте, пока не будет наполовину нажата кнопка спуска затвора.
Выкл.	Экономит заряд аккумуляторов/элементов питания, так как камера не производит непрерывную фокусировку.

Съемка с фиксацией автофокусировки

Можно зафиксировать фокусировку. После фиксации фокусировки положение фокусировки не изменяется, даже если убрать палец с кнопки спуска затвора.



1 Зафиксируйте фокусировку.

- При наполовину нажатой кнопке спуска затвора нажмите кнопку <◀>.
- Фокусировка фиксируется, и отображаются значок [MF] и индикатор ручной фокусировки.
- Чтобы отменить фиксацию фокусировки, отпустите кнопку спуска затвора, снова нажмите кнопку <◀> и кнопками <◀><▶> выберите значок [▲].

2 Выберите композицию кадра и произведите съемку.



Изменение режима вспышки

Режим вспышки можно изменить в соответствии со снимаемым сюжетом. Подробные сведения о радиусе действия вспышки см. в разделе «Радиус действия вспышки» (📖161).

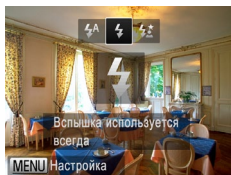

- 1 Поднимите вспышку.
- 2 Выполните настройку.

- Нажмите кнопку <▶>, выберите режим работы вспышки (кнопками <◀> или диском <⚙>), затем нажмите кнопку <FUNC SET>.
- Отображается настроенное значение.

[🔚] Авто

Срабатывает автоматически при недостаточной освещенности.

[🔚] Вкл.

Срабатывает для каждого кадра.

[🔚] Замедл. синхр.

Срабатывает для освещения основного объекта (например, людей), при этом устанавливается длительная выдержка затвора для съемки заднего плана, находящегося вне зоны действия вспышки.



- Экран настройки невозможно открыть нажатием кнопки <▶>, если вспышка убрана. Заранее поднимите вспышку рукой.
- В режиме [🔚] установите камеру на штатив или примите другие меры для сохранения неподвижности камеры и исключения ее сотрясения. Кроме того, при использовании штатива или других способов закрепления камеры следует задать для параметра [Режим IS] значение [Выкл.] (📖67).
- В режиме [🔚] даже после срабатывания вспышки главный объект не должен двигаться до тех пор, пока не прекратится подача звукового сигнала срабатывания затвора.

Настройка компенсации экспозиции при съемке со вспышкой

Как и в случае обычной компенсации экспозиции (📖54), при съемке со вспышкой можно настраивать экспозицию в диапазоне от -2 до +2 ступеней с шагом 1/3 ступени.

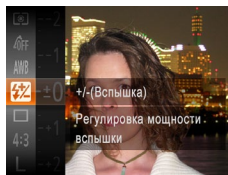

- Нажмите кнопку <FUNC SET>, выберите значок [🔚] в меню и произведите настройку кнопками <▲> <▼> или диском <⚙> (📖22).
- После завершения настройки отображается значок [🔚].



- В случае опасности передержки камера во время съемки со вспышкой автоматически настраивает выдержку затвора или величину диафрагмы, чтобы уменьшить выцветание ярких участков и обеспечить оптимальную экспозицию кадра. Однако можно отключить автоматическую настройку выдержки затвора и величины диафрагмы, открыв меню MENU (📖23) и выбрав на вкладке [📷] пункты [Настройка вспышки] > [Безопасная FE] > [Выкл.]. Также можно настроить компенсацию экспозиции при съемке со вспышкой, открыв меню MENU (📖23) и выбрав на вкладке [📷] пункты [Настройка вспышки] > [Комп.эксп.всп.]. При поднятой вспышке экран [Настройка вспышки] меню MENU можно также открыть, нажав кнопку <▶>, затем сразу же нажав кнопку <MENU>.



Фиксация экспозиции при съемке со вспышкой

Так же как и в случае фиксации автоэкспозиции (📖54), можно зафиксировать экспозицию при съемке со вспышкой.

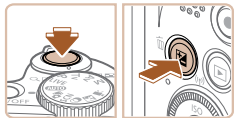

1 Поднимите вспышку и установите для нее режим [Fn] (📖65).

2 Зафиксируйте экспозицию при съемке со вспышкой.

- Наведите камеру на объект, который требуется снять с зафиксированной экспозицией. При наполовину нажатой кнопке спуска затвора нажмите кнопку <Fn>.
- Срабатывает вспышка, и после появления значка [✳] мощность вспышки будет сохранена.
- Чтобы отменить фиксацию экспозиции при съемке со вспышкой, отпустите кнопку спуска затвора и снова нажмите кнопку <Fn>. В этом случае значок [✳] больше не отображается.

3 Выберите композицию кадра и произведите съемку.

- После съемки первого кадра фиксация экспозиции при съемке со вспышкой отменяется и значок [✳] больше не отображается.



- FE: экспозиция при съемке со вспышкой

Прочие настройки

Изменение коэффициента компрессии (качество изображения)

Выберите один из двух коэффициентов компрессии, [S] (Отлично) или [L] (Хорошо), как указано ниже. Сведения о количестве кадров, которые можно записать при каждом значении коэффициента компрессии на карту памяти, см. в разделе «Количество снимков формата 4:3, которые можно записать на карту памяти» (📖160).

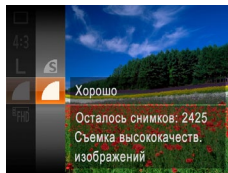

- Нажмите кнопку <Fn/Set>, выберите в меню значок [L], затем выберите требуемый вариант (📖22).

Обложка

Перед использованием

Обычные операции с камерой

Основные операции

Руководство по расширенным операциям

1 Основные сведения о камере

2 Автоматический режим

3 Другие режимы съемки

4 Режим P

5 Режимы Tv, Av и M

6 Режим воспроизведения

7 Функции Wi-Fi

8 Меню настройки

9 Принадлежности

10 Приложение

Алфавитный указатель



Изменение настроек режима IS

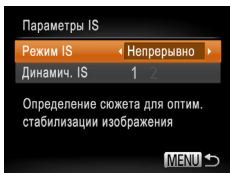

1 Откройте экран настройки.

- Нажмите кнопку <MENU>, выберите пункт [Параметры IS] на вкладке [📷], затем нажмите кнопку <FUNC SET> (📖23).

2 Выполните настройку.

- Выберите пункт [Режим IS], затем выберите требуемое значение (📖23).

Непрерывно	Стабилизация изображения, оптимальная для условий съемки, применяется автоматически (интеллектуальная стабилизация изображения) (📖30).
При съемке*	Стабилизация изображения работает только в момент съемки.
Выкл.	Стабилизация изображения отключена.

* Для съемки видеофильмов эта настройка изменяется на [Непрерывно].



- Если функция стабилизации изображения не может устранить сотрясения камеры, установите камеру на штатив или примите другие меры к обеспечению неподвижности камеры. В таком случае задайте для параметра [Режим IS] значение [Выкл.].

Съемка видеофильмов с объектами того же размера, с которым они отображаются до начала съемки

Обычно после начала съемки видеофильма отображается меньшая область изображения, при этом объект немного увеличивается из-за вращательной стабилизации изображения. Чтобы снимать объекты с тем же размером, с которым они отображаются до начала съемки, можно отключить стабилизацию изображения.

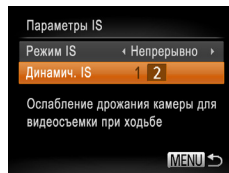

- В соответствии с шагами из раздела «Изменение настроек режима IS» (📖67) откройте экран [Параметры IS].
- Выберите пункт [Динамич. IS], затем выберите значение [2] (📖30).



- Можно также задать для параметра [Режим IS] значение [Выкл.], чтобы объекты записывались с тем же размером, с каким они отображались перед съемкой.

Обложка

Перед использованием

Обычные операции с камерой

Основные операции

Руководство по расширенным операциям

1 Основные сведения о камере

2 Автоматический режим

3 Другие режимы съемки

4 Режим P

5 Режимы Tv, Av и M

6 Режим воспроизведения

7 Функции Wi-Fi

8 Меню настройки

9 Принадлежности

10 Приложение

Алфавитный указатель



5

Режимы Tv, Av и M

Более сложная творческая съемка



- Инструкции из этой главы относятся к камере, установленной в соответствующий режим.

Конкретные значения выдержки затвора (режим [Tv]).....	69
Конкретные значения величины диафрагмы (режим [Av]).....	69
Конкретные значения выдержки затвора и величины диафрагмы (режим [M])	70
Настройка мощности вспышки.....	71

Обложка
Перед использованием
Обычные операции с камерой
Основные операции
Руководство по расширенным операциям
1 Основные сведения о камере
2 Автоматический режим
3 Другие режимы съемки
4 Режим P
5 Режимы Tv, Av и M
6 Режим воспроизведения
7 Функции Wi-Fi
8 Меню настройки
9 Принадлежности
10 Приложение
Алфавитный указатель



Конкретные значения выдержки затвора (режим [Tv])

Перед съемкой установите требуемую выдержку затвора, как указано ниже. Камера автоматически настраивает величину диафрагмы в соответствии с заданной выдержкой затвора.

Подробные сведения о доступных значениях выдержки затвора см. в разделе «Выдержка затвора» (📖162).

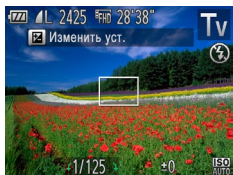

1 Перейдите в режим [Tv].

- Поверните диск установки режима в положение [Tv].

2 Установите выдержку затвора.

- Диском  установите выдержку затвора.



- При выдержках затвора 1,3 с или более дальнейшая съемка может быть возможна только после задержки, так как производится обработка изображения для устранения шумов.
- При съемки с длительными выдержками затвора со штатива следует задать для параметра [Режим IS] значение [Выкл.] (📖67).
- При значениях выдержки затвора 1,3 с или более устанавливается число ISO , которое не может быть изменено.
- Оранжевый цвет индикации величины диафрагмы при наполовину нажатой кнопке спуска затвора означает, что параметры не соответствуют стандартной экспозиции. Настраивайте выдержку затвора, пока величина диафрагмы не будет отображаться белым цветом, или воспользуйтесь безопасным сдвигом (📖69).



- [Tv]: значение времени

Конкретные значения величины диафрагмы (режим [Av])

Перед съемкой установите требуемую величину диафрагмы, как указано ниже. Камера автоматически настраивает выдержку затвора в соответствии с заданной величиной диафрагмы.

Подробные сведения о доступных значениях величины диафрагмы см. в разделе «Диафрагма» (📖162).



1 Перейдите в режим [Av].

- Поверните диск установки режима в положение [Av].

2 Установите величину диафрагмы.

- Дискон  установите величину диафрагмы.



- Оранжевый цвет индикации выдержки затвора при наполовину нажатой кнопке спуска затвора означает, что параметры не соответствуют стандартной экспозиции. Настраивайте величину диафрагмы, пока выдержка затвора не будет отображаться белым цветом, или воспользуйтесь безопасным сдвигом (см. ниже).



- [Av]: величина диафрагмы (размер отверстия, образуемого ирисовой диафрагмой в объективе)
- Во избежание проблем с экспозицией в режимах [Tv] и [Av] можно задать в камере автоматическую настройку выдержки затвора или величины диафрагмы, даже если в противном случае получить стандартную экспозицию невозможно. Нажмите кнопку <MENU> и задайте для параметра [Безопас. сдвиг] на вкладке  значение [Вкл.] (📖23).

Однако в случае срабатывания вспышки безопасный сдвиг отключается.



Конкретные значения выдержки затвора и величины диафрагмы (режим [M])

Выполните перед съемкой приведенные ниже шаги, чтобы задать требуемые значения выдержки затвора и величины диафрагмы для получения необходимой экспозиции. Подробные сведения о доступных значениях выдержки затвора и величины диафрагмы см. в разделах «Выдержка затвора» (📖162) и «Диафрагма» (📖162).

1 Перейдите в режим [M].

- Поверните диск установки режима в положение [M].

2 Выполните настройку.

- Нажмите кнопку $\langle \text{Fz} \rangle$, выберите настройку выдержки затвора или величины диафрагмы, затем диском $\langle \odot \rangle$ задайте значение.
- На индикаторе величины экспозиции отображается метка установленной величины экспозиции для сравнения со стандартной величиной экспозиции.
- Если отличие от стандартной величины экспозиции превышает 2 ступени, метка величины экспозиции отображается оранжевым цветом. При наполовину нажатой кнопке спуска затвора в правом нижнем углу отображается оранжевое значение [-2] или [+2].

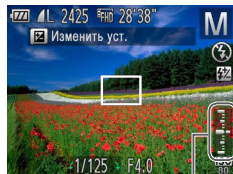

- При изменении зумирования или композиции кадра после задания выдержки затвора или величины диафрагмы величина экспозиции может измениться.
- Яркость экрана может изменяться в зависимости от заданной выдержки затвора или величины диафрагмы. Однако если поднята вспышка и установлен режим $\langle \text{Fz} \rangle$, яркость экрана остается неизменной.
- При значениях выдержки затвора 1,3 с или более устанавливается число ISO $\langle \frac{160}{80} \rangle$, которое не может быть изменено.
- Чтобы автоматически настроить параметр, который не был задан на шаге 2 (выдержка затвора или величина диафрагмы), для получения стандартной экспозиции, удерживайте кнопку спуска затвора наполовину нажатой и нажмите кнопку $\langle \text{Fz} \rangle$. Обратите внимание, что при некоторых настройках может быть невозможно получить стандартную экспозицию.



- [M]: Ручной
- Стандартная экспозиция рассчитывается на основе заданного метода экспозамера (📖55).

Обложка

Перед использованием

Обычные операции с камерой

Основные операции

Руководство по расширенным операциям

1 Основные сведения о камере

2 Автоматический режим

3 Другие режимы съемки

4 Режим P

5 Режимы Tv, Av и M

6 Режим воспроизведения

7 Функции Wi-Fi

8 Меню настройки

9 Принадлежности

10 Приложение

Алфавитный указатель



Настройка мощности вспышки

В режиме [M] можно выбрать один из трех уровней мощности вспышки.

1 Перейдите в режим [M].

- Поверните диск установки режима в положение [M].

2 Выполните настройку.

- Нажмите кнопку <FUNC SET>, выберите значок [FV] в меню и произведите настройку кнопками <▲> <▼> или диском <DISK> (22).
- После завершения настройки отображается значок [FV].

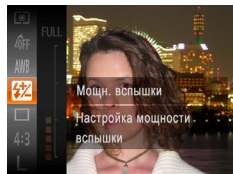

- Мощность вспышки можно также настроить, выбрав значок [FV] в меню FUNC. (22) или открыв меню MENU (23) и выбрав на вкладке [CAMERA] пункт [Настройка вспышки] > [Мощн. вспышки].
- В режиме [Tv] или [Av] мощность вспышки можно задать, открыв меню MENU (23) и выбрав на вкладке [CAMERA] пункты [Настройка вспышки] > [Режим вспышки] > [Ручной].
- Экран [Настройка вспышки] меню MENU можно также открыть, нажав кнопку <▶>, затем кнопку <MENU>.

Обложка

Перед использованием

Обычные операции с камерой

Основные операции

Руководство по расширенным операциям

1 Основные сведения о камере

2 Автоматический режим

3 Другие режимы съемки

4 Режим P

5 Режимы Tv, Av и M

6 Режим воспроизведения

7 Функции Wi-Fi

8 Меню настройки

9 Принадлежности

10 Приложение



Алфавитный указатель



6

Режим воспроизведения

Просматривайте свои снимки, а также различными способами производите поиск или редактирование снимков

- Для подготовки камеры к этим операциям нажмите кнопку , чтобы перейти в режим воспроизведения.
-  • Воспроизведение или редактирование переименованных изображений, изображений, уже отредактированных в компьютере, или изображений из других камер может оказаться невозможным.

Просмотр	73	Защита изображений	80	Редактирование фотографий	88
Переключение режимов отображения	74	С помощью меню	81	Изменение размера изображений	88
Просмотр коротких видеофильмов, созданных при съемке фотографий (видеоподборка)	75	Выбор изображений по одному	81	Кадрирование	88
Обзор и фильтрация изображений	76	Выбор диапазона.....	82	Изменение цветовых тонов изображения (Мои цвета)	89
Переход между изображениями в индексе	76	Задание сразу всех изображений	83	Коррекция яркости изображения (i-Contrast).....	90
Поиск изображений, удовлетворяющих определенным условиям.....	76	Удаление изображений	83	Коррекция «красных глаз»	90
Просмотр отдельных изображений из группы	77	Стирание сразу нескольких изображений.....	84	Редактирование видеофильмов	91
Варианты просмотра изображений	78	Поворот изображений	85	Редактирование клипов видеоподборки	92
Увеличение изображений	78	С помощью меню	86		
Просмотр слайд-шоу.....	78	Отключение автоматического поворота	86		
Автоматическое воспроизведение связанных изображений (Умное отображение)	79	Пометка изображений как избранных	87		

Обложка

Перед использованием

Обычные операции с камерой

Основные операции

Руководство по расширенным операциям

1 Основные сведения о камере

2 Автоматический режим

3 Другие режимы съемки

4 Режим P

5 Режимы Tv, Av и M

6 Режим воспроизведения

7 Функции Wi-Fi

8 Меню настройки

9 Принадлежности

10 Приложение

Алфавитный указатель



Просмотр

После съемки фотографий или видеофильмов их можно просмотреть на экране в соответствии с приведенными ниже инструкциями.



1 Перейдите в режим воспроизведения.

- Нажмите кнопку .
- Отображается последний снимок.



2 Просматривайте снимки.

- Для просмотра предыдущего снимка нажмите кнопку или поверните диск против часовой стрелки. Для просмотра следующего снимка нажмите кнопку или поверните диск по часовой стрелке.
- Для быстрого перехода между снимками нажмите и удерживайте нажатые кнопки . При этом снимки выглядят зернистыми.



- Для перехода в режим прокрутки экрана быстро поверните диск . В этом режиме для перехода между снимками поворачивайте диск .
- Для возврата в режим отображения одного изображения нажмите кнопку .
- Для перехода между изображениями, сгруппированными по дате съемки, нажимайте кнопки в режиме прокрутки экрана.

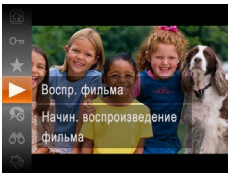

Индикатор громкости

- Видеофильмы обозначаются значком . Для воспроизведения видеофильмов переходите к шагу 3.

3 Запустите воспроизведение видеофильмов.

- Для запуска воспроизведения нажмите кнопку , выберите значок (кнопками или диском , затем снова нажмите кнопку .

4 Отрегулируйте громкость.

- Кнопками настройте громкость.
- Когда индикатор громкости не отображается, для регулировки громкости используйте кнопки .

5 Приостановите воспроизведение.

- Для приостановки или возобновления воспроизведения нажмите кнопку .
- После завершения видеофильма отображается значок .

Обложка

Перед использованием

Обычные операции с камерой

Основные операции

Руководство по расширенным операциям

1 Основные сведения о камере

2 Автоматический режим

3 Другие режимы съемки

4 Режим P

5 Режимы Tv, Av и M

6 Режим воспроизведения

7 Функции Wi-Fi

8 Меню настройки

9 Принадлежности

10 Приложение

Алфавитный указатель





- Для переключения из режима воспроизведения в режим съемки наполовину нажмите кнопку спуска затвора.
- Для отключения прокрутки экрана нажмите кнопку <MENU>, выберите пункт [Прокр. экрана] на вкладке [▶], затем выберите значение [Выкл.].
- Если требуется, чтобы при переключении в режим воспроизведения отображался самый последний снимок, нажмите кнопку <MENU>, выберите на вкладке [▶] пункт [Отображать] и задайте для него значение [Посл. снятый].
- Для изменения эффекта перехода между изображениями нажмите кнопку <MENU>, выберите пункт [Переход] на вкладке [▶], затем выберите требуемый эффект.

Фотографии

Видеофильмы

Переключение режимов отображения

Нажимайте кнопку <DISP.> для просмотра на экране другой информации или для скрытия информации. Подробные сведения об отображаемой информации см. в разделе «Воспроизведение (Подробная информация)» (150).



Нет информации



Простая информация



Подробная информация



Фотографии

Видеофильмы

Предупреждение о передержке (для ярких участков изображения)

В режиме подробной информации обесцвеченные яркие участки изображения мигают на экране (74).

Гистограмма

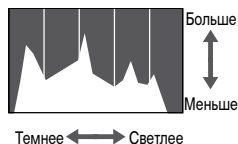

Темнее ← → Светлее

Фотографии

Видеофильмы

- График, отображаемый в режиме подробной информации (74), представляет собой гистограмму, показывающую распределение яркости на изображении. По горизонтальной оси откладывается степень яркости, а по вертикальной оси – количество пикселей изображения, имеющих соответствующий уровень яркости. Просмотр гистограммы позволяет проверить экспозицию.

Фотографии

Видеофильмы

Отображение информации GPS

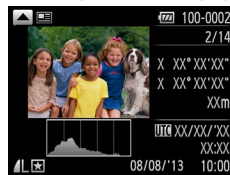

- С помощью смартфона, подключенного к камере по соединению Wi-Fi, можно производить геопривязку изображений в камере, добавляя такие данные, как широта, долгота и высота над уровнем моря (114). В режиме подробной информации изображения с геотегами помечаются значком [📍]. Для просмотра записанной информации нажмите кнопку <▲>.
- Широта, долгота, высота над уровнем моря, дата и время съемки по Гринвичу (UTC) отображаются по порядку сверху вниз.
- Для возврата в режим подробной информации снова нажмите кнопку <▲>.



- Для отсутствующих в смартфоне или неправильно записанных параметров вместо численных значений отображаются прочерки [---].



- UTC: универсальное глобальное время, в целом совпадает со средним временем по Гринвичу

Обложка

Перед использованием

Обычные операции с камерой

Основные операции

Руководство по расширенным операциям

1 Основные сведения о камере

2 Автоматический режим

3 Другие режимы съемки

4 Режим P

5 Режимы Tv, Av и M

6 Режим воспроизведения

7 Функции Wi-Fi

8 Меню настройки

9 Принадлежности

10 Приложение

Алфавитный указатель



Просмотр коротких видеофильмов, созданных при съемке фотографий (видеоподборка)

Просмотр клипов видеоподборки, автоматически записанных в режиме [SET] (стр. 43) в день съемки фотографии, производится следующим образом.



1 Выберите изображение.

- Фотографии, снятые в режиме [SET], помечаются значком [SET].

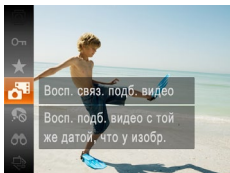

2 Запустите воспроизведение видеофильма.

- Нажмите кнопку [MENU], затем выберите в меню пункт [SET] (стр. 22).
- Воспроизводится видеофильм, автоматически записанный в день съемки фотографии, начиная с начала.



- Если в камере выключено отображение информации (стр. 74), через короткое время значок [SET] исчезает.

Просмотр по дате

Видеоподборки можно просматривать по датам.

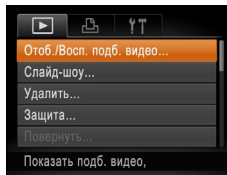

1 Выберите видеофильм.

- Нажмите кнопку <MENU>, выберите пункт [Отоб./Восп. подб. видео] на вкладке [▶], затем выберите дату (стр. 23).

2 Запустите воспроизведение видеофильма.

- Нажмите кнопку <▶>, чтобы начать воспроизведение.

Обложка

Перед использованием

Обычные операции с камерой

Основные операции

Руководство по расширенным операциям

1 Основные сведения о камере

2 Автоматический режим

3 Другие режимы съемки

4 Режим P

5 Режимы Tv, Av и M

6 Режим воспроизведения

7 Функции Wi-Fi

8 Меню настройки

9 Принадлежности

10 Приложение

Алфавитный указатель



Переход между изображениями в индексе

Отображая несколько изображений в виде индекса, можно быстро найти требуемое изображение.



1 Изображения отображаются в виде индекса.

- Для отображения изображений в виде индекса переместите рычаг зумирования в направлении <[иконка индекса]>. Если переместить рычаг еще раз, число отображаемых изображений увеличится.
- Для уменьшения числа отображаемых изображений переместите рычаг зумирования в направлении <Q>. При каждом перемещении рычага число отображаемых изображений уменьшается.

2 Выберите изображение.

- Для прокрутки изображений поворачивайте диск <[иконка диска]>.
- Для выбора изображения используйте кнопки <[иконка стрелки вверх]><[иконка стрелки вниз]><[иконка стрелки влево]><[иконка стрелки вправо]>.
- Вокруг выбранного изображения отображается оранжевая рамка.
- Для просмотра выбранного изображения в режиме отображения одного изображения нажмите кнопку <[иконка значка]>.



Поиск изображений, удовлетворяющих определенным условиям

Чтобы быстро найти требуемые изображения на карте памяти с большим количеством изображений, используйте режим фильтрации изображений в соответствии с заданными условиями. Можно также одновременно защитить (🔒80) или удалить (🗑83) все эти изображения.

👤 Люди	Отображаются изображения с обнаруженными лицами.
📅 Перех. по дате	Отображаются изображения, снятые в определенный день.
★ Избранные	Отображаются изображения, помеченные как избранные (🔖87).
📷 Фото/видео	Отображаются фотографии, видеофильмы или видеофильмы, снятые в режиме [📷] (🔒43).

1 Выберите условие поиска.

- Нажмите кнопку <[иконка значка]>, выберите в меню значок [🔍], затем выберите условие (🔖22).
- Если выбран пункт [📅] или [👤], можно выбрать условие на отображаемом экране.

2 Просмотрите отфильтрованные изображения.

- Изображения, удовлетворяющие заданным условиям, отображаются в желтых рамках. Для просмотра только таких изображений нажимайте кнопки <[иконка стрелки влево]><[иконка стрелки вправо]>.
- Для отмены отображения с фильтром выберите значок [🗑] на шаге 1.



- Если камера не нашла изображений, удовлетворяющих каким-то условиям, эти условия будут недоступны.





- Для отображения или скрытия информации нажмите на шаге 2 кнопку <DISP.>.
- Варианты просмотра найденных изображений (на шаге 2) включают в себя «Переход между изображениями в индексе» (📖76), «Увеличение изображений» (📖78) и «Просмотр слайд-шоу» (📖78). Все найденные изображения можно защитить, удалить, распечатать или добавить в фотокнигу, выбрав пункт [Выбр. все найд. изобр.] в разделе «Защита изображений» (📖80), «Стирание сразу нескольких изображений» (📖84), «Добавление изображений в список печати (DPOF)» (📖137) или «Добавление изображений в фотокнигу» (📖140).
- Если отредактировать изображения и сохранить их в виде новых изображений (📖88 – 90), выводится сообщение и найденные изображения больше не отображаются.

Фотографии

Просмотр отдельных изображений из группы

Изображения, снятые в режиме [Н.] (📖50), группируются для отображения, и эти сгруппированные изображения можно просматривать по одному.



1 Выберите сгруппированное изображение.

- Кнопками <<>> или диском <🔍> выберите изображение с меткой [SET] 📖.

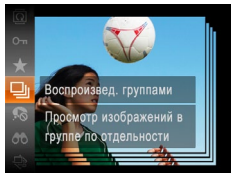

2 Выберите значок [📖].

- Нажмите кнопку <📖>, затем выберите в меню пункт [📖] (📖22).



3 Просмотрите отдельные изображения из группы.

- При нажатии кнопок <<>> или повороте диска <🔍> отображаются только изображения из этой группы.
- Чтобы отменить воспроизведение группы, нажмите кнопку <📖>, выберите в меню значок [📖] и снова нажмите кнопку <📖> (📖22).



- Во время воспроизведения группы (шаг 3) можно также использовать функции меню, доступные при нажатии кнопки <📖>. Можно также быстро переходить между изображениями «Переход между изображениями в индексе» (📖76) и увеличивать их «Увеличение изображений» (📖78). Выбрав пункт [Все изобр. в группе] для операции «Защита изображений» (📖80), «Стирание сразу нескольких изображений» (📖84), «Добавление изображений в список печати (DPOF)» (📖137) или «Добавление изображений в фотокнигу» (📖140), можно обрабатывать сразу все изображения из этой группы.
- Для разгруппирования изображений, чтобы они отображались только по-отдельности, нажмите кнопку <MENU>, выберите пункт [Групп. изобр.] на вкладке [📖], затем выберите значение [Выкл.] (📖23). Однако сгруппированные изображения невозможно разгруппировать во время индивидуального воспроизведения.

Обложка

Перед использованием

Обычные операции с камерой

Основные операции

Руководство по расширенным операциям

1 Основные сведения о камере

2 Автоматический режим

3 Другие режимы съемки

4 Режим P

5 Режимы Tv, Av и M

6 Режим воспроизведения

7 Функции Wi-Fi

8 Меню настройки

9 Принадлежности

10 Приложение

Алфавитный указатель



Увеличение изображений



Приблизительное положение отображаемой области

1 Увеличьте изображение.

- При перемещении рычага зумирования в направлении <Q> изображение увеличивается. Продолжая удерживать рычаг зумирования нажатым, можно увеличивать изображения приблизительно в 10 раз.
- Для уменьшения переместите рычаг зумирования в направлении <Q>. Продолжайте удерживать для возврата в режим отображения одного изображения.

2 Перемещайте отображаемую область и переходите между изображениями, как требуется.

- Для перемещения отображаемой области нажимайте кнопки <▲><▼><◀><▶>.
- Для перехода на другие изображения в режиме увеличения поворачивайте диск <Q>.



- В режим отображения одного изображения из режима увеличения можно вернуться, нажав кнопку <MENU>.

Просмотр слайд-шоу

Автоматическое воспроизведение изображений с карты памяти производится следующим образом. Каждое изображение отображается в течение приблизительно 3 с.

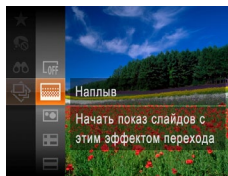

Выберите эффект перехода в слайд-шоу и запустите воспроизведение.

- Нажмите кнопку <FUNC/SET>, выберите в меню значок [Q], затем выберите требуемый вариант (Q22).
- В течение нескольких секунд отображается сообщение [Загрузка снимка], затем запускается слайд-шоу. Для прекращения слайд-шоу нажмите кнопку <MENU>.



- Во время слайд-шоу функции энергосбережения камеры (Q20) отключаются.



- Для приостановки или возобновления слайд-шоу нажмите кнопку <FUNC/SET>.
- Во время воспроизведения можно переключаться на другие изображения, нажимая кнопки <◀><▶> или поворачивая диск <Q>. Для быстрого перехода вперед или назад удерживайте кнопки <◀><▶> нажатыми.
- В режиме поиска изображений (Q76) воспроизводятся только изображения, удовлетворяющие условиям поиска.



Изменение параметров слайд-шоу

Можно задать повтор слайд-шоу, выбрать переходы между изображениями и время отображения каждого изображения.

1 Откройте экран настройки.

- Нажмите кнопку <MENU> и выберите пункт [Слайд-шоу] на вкладке [▶] (📖23).

2 Выполните настройки.

- Выберите настраиваемый пункт меню, затем выберите требуемое значение (📖23).
- Чтобы запустить слайд-шоу со своими параметрами, выберите пункт [Старт] и нажмите кнопку <FUNC/SET>.
- Для возврата на экран меню нажмите кнопку <MENU>.

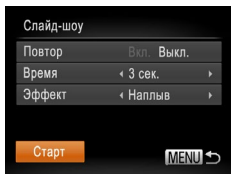

- Значение параметра [Время] не может быть изменено, если для параметра [Эффект] выбрано значение [Пузырек].

Автоматическое воспроизведение связанных изображений (Умное отображение)

На основе текущего изображения камера предлагает четыре изображения, которые, возможно, Вы захотите посмотреть. После выбора одного из этих изображений для просмотра камера предлагает еще 4 изображения. Это интересный способ воспроизведения изображений в неожиданном порядке. Попробуйте эту функцию после съемки большого количества кадров с разнообразными сюжетами.

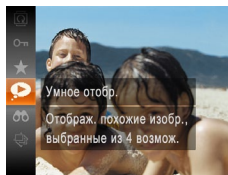

1 Выберите умное отображение.

- Нажмите кнопку <FUNC/SET>, затем выберите в меню пункт [👁] (📖22).
- Отображаются 4 изображения-кандидата.

2 Выберите изображение.

- Кнопками <▲><▼><◀><▶> выберите изображение, которое хотите просмотреть следующим.
- Выбранное изображение отображается в центре, окруженное следующими 4 изображениями-кандидатами.
- Для отображения центрального изображения во весь экран нажмите кнопку <FUNC/SET>. Для восстановления исходного отображения снова нажмите кнопку <FUNC/SET>.
- При нажатии кнопки <MENU> восстанавливается режим отображения одного изображения.





- В режиме «Умное отображение» воспроизводятся только фотографии, снятые данной камерой.
- В указанных ниже случаях функция «Умное отображение» недоступна:
 - при наличии менее 50 фотографий, снятых данной камерой;
 - в данный момент отображается неподдерживаемое изображение;
 - изображения отображаются с фильтром (📖76).
 - при воспроизведении группами (📖77).

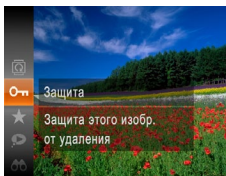





- При форматировании карты памяти защищенные изображения с этой карты будут стерты (📖121).



- Защищенные изображения невозможно удалить с помощью предусмотренной в камере функции удаления. Чтобы удалить их таким способом, сначала отмените защиту.

Защита изображений

Защищайте важные изображения для предотвращения случайного стирания камерой (📖83).

- Нажмите кнопку , затем выберите в меню значок  (📖22). Отображается сообщение [Защищено].
- Для отмены защиты повторите эту операцию и снова выберите значок , затем нажмите кнопку .

Фотографии

Видеофильмы

Обложка

Перед использованием

Обычные операции с камерой

Основные операции

Руководство по расширенным операциям

1 Основные сведения о камере

2 Автоматический режим

3 Другие режимы съемки

4 Режим P

5 Режимы Tv, Av и M

6 Режим воспроизведения

7 Функции Wi-Fi

8 Меню настройки

9 Принадлежности

10 Приложение

Алфавитный указатель



С помощью меню

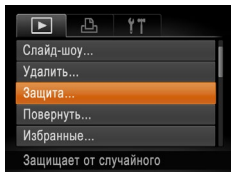

1 Откройте экран настройки.

- Нажмите кнопку <MENU> и выберите пункт [Защита] на вкладке [] (823).

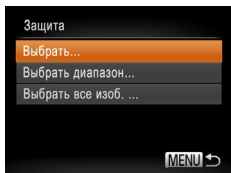

2 Укажите способ выбора.

- Выберите пункт меню и требуемое значение (823).
- Для возврата на экран меню нажмите кнопку <MENU>.

Выбор изображений по одному

1 Выберите пункт [Выбрать].

- В соответствии с инструкциями шага 2 пункта «С помощью меню» (81) выберите пункт [Выбрать] и нажмите кнопку <FUNC SET>.

2 Выберите изображение.

- Кнопками <◀> или диском <DISK> выберите изображение, затем нажмите кнопку <FUNC SET>. Отображается значок [].
- Чтобы отменить выбор, снова нажмите кнопку <FUNC SET>. Значок [] больше не отображается.
- Повторите эту операцию для задания других изображений.

3 Установите защиту изображения.

- Нажмите кнопку <MENU>. Отображается сообщение с запросом подтверждения.
- Кнопками <◀> или диском <DISK> выберите вариант [OK], затем нажмите кнопку <FUNC SET>.

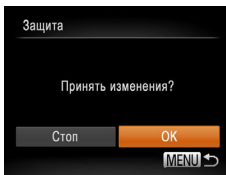

- ! Если переключиться в режим съемки или выключить камеру до завершения процесса настройки на шаге 3, изображения не будут защищены.

Обложка

Перед использованием

Обычные операции с камерой

Основные операции

Руководство по расширенным операциям

1 Основные сведения о камере

2 Автоматический режим

3 Другие режимы съемки

4 Режим P

5 Режимы Tv, Av и M

6 Режим воспроизведения

7 Функции Wi-Fi

8 Меню настройки

9 Принадлежности

10 Приложение

Алфавитный указатель







Выбор диапазона

1 Выберите пункт [Выбрать диапазон].



- В соответствии с инструкциями шага 2 пункта «С помощью меню» (81) выберите пункт [Выбрать диапазон] и нажмите кнопку .

2 Выберите начальное изображение.





- Нажмите кнопку .

- Кнопками   или диском  выберите изображение, затем нажмите кнопку .

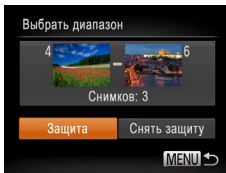
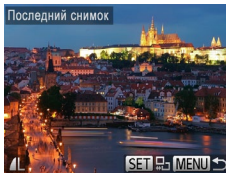
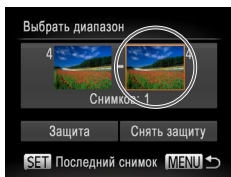
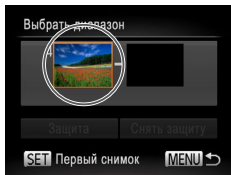

3 Выберите конечное изображение.

- Нажмите кнопку , выберите пункт [Последний снимок], затем нажмите кнопку .



- Кнопками   или диском  выберите изображение, затем нажмите кнопку .
- В качестве последнего изображения не могут быть выбраны изображения, расположенные перед первым изображением.

4 Установите защиту изображений.

- Кнопкой  выберите пункт [Защита], затем нажмите кнопку .



- Первое и последнее изображения можно также выбрать диском , когда отображается верхний экран из шагов 2 и 3.

Обложка

Перед использованием

Обычные операции с камерой

Основные операции

Руководство по расширенным операциям

1 Основные сведения о камере

2 Автоматический режим

3 Другие режимы съемки

4 Режим P

5 Режимы Tv, Av и M

6 Режим воспроизведения

7 Функции Wi-Fi

8 Меню настройки

9 Принадлежности

10 Приложение

Алфавитный указатель



Задание сразу всех изображений

1 Выберите пункт [Выбрать все изоб.].

- В соответствии с инструкциями шага 2 пункта «С помощью меню» (81) выберите пункт [Выбрать все изоб.] и нажмите кнопку <FUNC SET>.

2 Установите защиту изображений.

- Кнопками <▲><▼> или диском <DISC> выберите пункт [Защита], затем нажмите кнопку <FUNC SET>.



- Чтобы отменить защиту для групп изображений, выберите пункт [Снять защиту] на шаге 4 раздела «Выбор диапазона» или на шаге 2 раздела «Задание сразу всех изображений».

Фотографии

Видеофильмы

Удаление изображений

Ненужные изображения можно выбирать и удалять по одному. Будьте осторожны при удалении изображений, так как их невозможно восстановить. Однако защищенные изображения (80) удалить невозможно.



1 Выберите изображение для удаления.

- Кнопками <◀><▶> или диском <DISC> выберите изображение.

2 Удалите изображение.

- Нажмите кнопку <✓>.
- После появления запроса [Удалить?] кнопками <◀><▶> или диском <DISC> выберите пункт [Удалить], затем нажмите кнопку <FUNC SET>.
- Текущее изображение удаляется.
- Для отмены удаления кнопками <◀><▶> или диском <DISC> выберите пункт [Отмена], затем нажмите кнопку <FUNC SET>.

Обложка

Перед использованием

Обычные операции с камерой

Основные операции

Руководство по расширенным операциям

1 Основные сведения о камере

2 Автоматический режим

3 Другие режимы съемки

4 Режим P

5 Режимы Tv, Av и M

6 Режим воспроизведения

7 Функции Wi-Fi

8 Меню настройки

9 Принадлежности

10 Приложение

Алфавитный указатель



Стирание сразу нескольких изображений

Можно выбрать несколько изображений и удалить их за одну операцию. Будьте осторожны при удалении изображений, так как их невозможно восстановить. Однако защищенные изображения (📖80) удалить невозможно.

Указание способа выбора

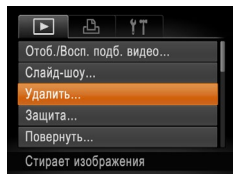

1 Откройте экран настройки.

- Нажмите кнопку <MENU> и выберите пункт [Удалить] на вкладке [📷] (📖23).

2 Укажите способ выбора.

- Кнопками <▲><▼> или диском ⌚ задайте способ выбора, затем нажмите кнопку <FUNC SET>.
- Для возврата на экран меню нажмите кнопку <MENU>.

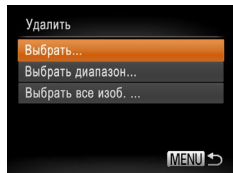

Выбор изображений по одному

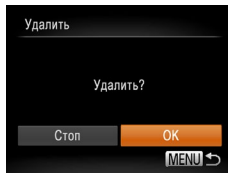

1 Выберите пункт [Выбрать].

- В соответствии с шагом 2 раздела «Указание способа выбора» (📖84) выберите пункт [Выбрать] и нажмите кнопку <FUNC SET>.

2 Выберите изображение.

- После выбора изображения в соответствии с шагом 2 раздела «Выбор изображений по одному» (📖81) отображается значок [✓].
- Чтобы отменить выбор, снова нажмите кнопку <FUNC SET>. Значок [✓] больше не отображается.
- Повторите эту операцию для задания других изображений.

3 Удалите изображение.

- Нажмите кнопку <MENU>. Отображается сообщение с запросом подтверждения.
- Кнопками <◀><▶> или диском ⌚ выберите вариант [OK], затем нажмите кнопку <FUNC SET>.

Обложка

Перед использованием

Обычные операции с камерой

Основные операции

Руководство по расширенным операциям

1 Основные сведения о камере

2 Автоматический режим

3 Другие режимы съемки

4 Режим P

5 Режимы Tv, Av и M

6 Режим воспроизведения

7 Функции Wi-Fi

8 Меню настройки

9 Принадлежности

10 Приложение

Алфавитный указатель



Выбор диапазона

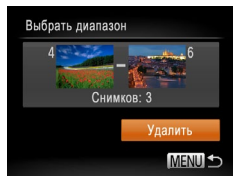

1 Выберите пункт [Выбрать диапазон].

- В соответствии с шагом 2 раздела «Указание способа выбора» (84) выберите пункт [Выбрать диапазон] и нажмите кнопку <FUNC SET>.

2 Выберите изображения.

- Для задания изображений выполните шаги 2 – 3 раздела «Выбор диапазона» (82).

3 Удалите изображения.

- Кнопкой <▼> выберите пункт [Удалить], затем нажмите кнопку <FUNC SET>.

Задание сразу всех изображений

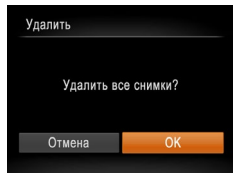

1 Выберите пункт [Выбрать все изоб.].

- В соответствии с шагом 2 раздела «Указание способа выбора» (84) выберите пункт [Выбрать все изоб.] и нажмите кнопку <FUNC SET>.

2 Удалите изображения.

- Кнопками <◀>> или диском <⊙> выберите вариант [OK], затем нажмите кнопку <FUNC SET>.

Поворот изображений

Измените ориентацию изображений и сохраните их, как указано ниже.

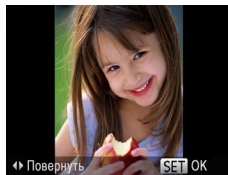
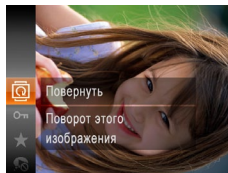

1 Выберите значок [Q].

- Нажмите кнопку <FUNC SET>, затем выберите в меню значок [Q] (22).

2 Поверните изображение.

- Нажмите кнопку <◀> или <▶>, в зависимости от требуемого направления. При каждом нажатии кнопки изображение поворачивается на 90°. Нажмите кнопку <FUNC SET> для завершения настройки.

Обложка

Фотографии

Видеофильмы

Перед использованием

Обычные операции с камерой

Основные операции

Руководство по расширенным операциям

1 Основные сведения о камере

2 Автоматический режим

3 Другие режимы съемки

4 Режим P

5 Режимы Tv, Av и M

6 Режим воспроизведения

7 Функции Wi-Fi

8 Меню настройки

9 Принадлежности

10 Приложение

Алфавитный указатель



С помощью меню

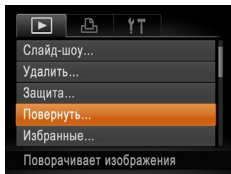

1 Выберите пункт [Повернуть].

- Нажмите кнопку <MENU> и выберите пункт [Повернуть] на вкладке [▶] (📖23).

2 Поверните изображение.

- Кнопками <◀> или диском <⚙> выберите изображение.
- При каждом нажатии кнопки <FUNC SET> изображение поворачивается на 90°.
- Для возврата на экран меню нажмите кнопку <MENU>.



- ! ● Поворот видеофильмов с качеством изображения [FHD] или [HD] невозможен.
- Если для параметра [Авт. поворот] задано значение [Выкл.], поворот изображений невозможен (📖86).

Отключение автоматического поворота

Для отключения автоматического поворота изображений в зависимости от текущей ориентации камеры выполните приведенные ниже шаги.

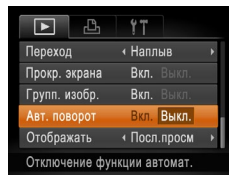

- Нажмите кнопку <MENU>, выберите пункт [Авт. поворот] на вкладке [▶], затем выберите значение [Выкл.] (📖23).

- ! ● Если для параметра [Авт. поворот] задано значение [Выкл.], поворот изображений невозможен (📖85). Кроме того, уже повернутые изображения будут отображаться в исходной ориентации.
- Даже если для параметра [Авт. поворот] задано значение [Выкл.], в режиме «Умное отображение» (📖79) изображения, снятые в вертикальной ориентации, отображаются вертикально, а повернутые изображения отображаются в повернутой ориентации.

Обложка

Перед использованием

Обычные операции с камерой

Основные операции

Руководство по расширенным операциям

1 Основные сведения о камере

2 Автоматический режим

3 Другие режимы съемки

4 Режим P

5 Режимы Tv, Av и M

6 Режим воспроизведения

7 Функции Wi-Fi

8 Меню настройки

9 Принадлежности

10 Приложение

Алфавитный указатель



Пометка изображений как избранных

Изображения можно систематизировать, помечая их как избранные. Выбрав категорию в режиме воспроизведения с фильтром, можно применять указанные ниже операции только ко всем таким изображениям.

- Просмотр (📖73), Просмотр слайд-шоу (📖78), Защита изображений (📖80), Удаление изображений (📖83), Добавление изображений в список печати (DPOF) (📖137), Добавление изображений в фотокнигу (📖140)

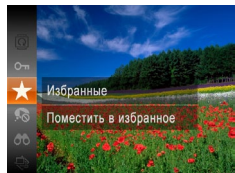

- Нажмите кнопку <FUNC SET>, затем выберите в меню пункт [★] (📖22).
- Отображается сообщение [Помечено как избранное].
- Чтобы отменить пометку изображения, повторите эту операцию и снова выберите значок [★], затем нажмите кнопку <FUNC SET>.

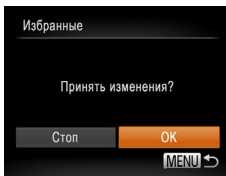

- Если переключиться в режим съемки или выключить камеру до завершения процесса настройки на шаге 3, изображения не будут помечены как избранные.



- При передаче в компьютеры, работающие под управлением ОС Windows 8, Windows 7 или Windows Vista, избранные изображения получают оценку «три звездочки» (★★★☆☆☆☆). (Не относится к видеофильмам.)

2 Выберите изображение.

- Кнопками <◀>>>> или диском <DISK> выберите изображение, затем нажмите кнопку <FUNC SET>. Отображается значок [★].
- Чтобы отменить пометку изображения, снова нажмите кнопку <FUNC SET>. Значок [★] больше не отображается.
- Повторите эту операцию для выбора дополнительных изображений.

3 Завершите процесс настройки.

- Нажмите кнопку <MENU>. Отображается сообщение с запросом подтверждения.
- Кнопками <◀>>>> или диском <DISK> выберите вариант [OK], затем нажмите кнопку <FUNC SET>.

С помощью меню

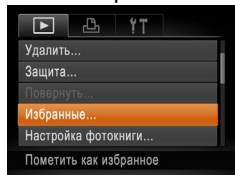

1 Выберите пункт [Избранные].

- Нажмите кнопку <MENU> и выберите пункт [Избранные] на вкладке [📖] (📖23).

Обложка

Перед использованием

Обычные операции с камерой

Основные операции

Руководство по расширенным операциям

1 Основные сведения о камере

2 Автоматический режим

3 Другие режимы съемки

4 Режим P

5 Режимы Tv, Av и M

6 Режим воспроизведения

7 Функции Wi-Fi

8 Меню настройки

9 Принадлежности

10 Приложение

Алфавитный указатель



Редактирование фотографий

- ❗ Редактирование изображений (📖88 – 91) возможно только при наличии достаточного места на карте памяти.

Изменение размера изображений

Сохраните копию изображений с меньшим разрешением.

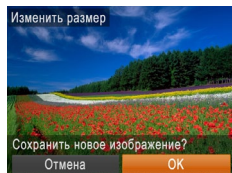
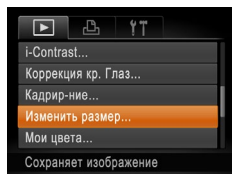

1 Выберите пункт [Изменить размер].

- Нажмите кнопку <MENU> и выберите пункт [Изменить размер] на вкладке [📺] (📖23).

2 Выберите изображение.

- Кнопками <◀>> или диском <🔘> выберите изображение, затем нажмите кнопку <FUNC/SET>.

3 Выберите размер изображения.

- Кнопками <◀>> или диском <🔘> выберите размер, затем нажмите кнопку <FUNC/SET>.
- Отображается запрос [Сохранить новое изображение?].

4 Сохраните новое изображение.

- Кнопками <◀>> или диском <🔘> выберите вариант [OK], затем нажмите кнопку <FUNC/SET>.
- Изображение сохраняется в виде нового файла.

Фотографии

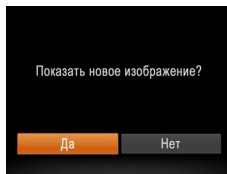

- ❗ Для изображений, снятых с разрешением [S] (📖37) или сохраненных на шаге 3 с разрешением [S], редактирование невозможно.



- Изменение размера изображений на более высокие разрешения невозможно.

Кадрирование

Можно указать часть изображения для сохранения в виде отдельного файла изображения.

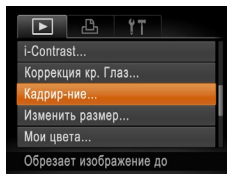

5 Просмотрите новое изображение.

- Нажмите кнопку <MENU>. Отображается запрос [Показать новое изображение?].
- Кнопками <◀>> или диском <🔘> выберите вариант [Да], затем нажмите кнопку <FUNC/SET>.
- Отображается сохраненное изображение.

1 Выберите пункт [Кадрир-ние].

- Нажмите кнопку <MENU> и выберите пункт [Кадрир-ние] на вкладке [📺] (📖23).

2 Выберите изображение.

- Кнопками <◀>> или диском <🔘> выберите изображение, затем нажмите кнопку <FUNC/SET>.

Фотографии

Обложка

Перед использованием

Обычные операции с камерой

Основные операции

Руководство по расширенным операциям

1 Основные сведения о камере

2 Автоматический режим

3 Другие режимы съемки

4 Режим P

5 Режимы Tv, Av и M

6 Режим воспроизведения

7 Функции Wi-Fi

8 Меню настройки

9 Принадлежности

10 Приложение

Алфавитный указатель



Область обрезки



Предварительный просмотр изображения после обрезки

Разрешение после обрезки



3 Настройте область обрезки.

- Вокруг обрезаемой части изображения отображается рамка.
- Исходное изображение отображается в левом верхнем углу, а предварительный просмотр обрезанного изображения – в правом нижнем углу.
- Чтобы изменить размер рамки, перемещайте рычаг зумирования.
- Для перемещения рамки нажимайте кнопки <▲> <▼> <◀> <▶>.
- Для изменения ориентации рамки нажмите кнопку <DISP>.
- Обнаруженные на изображении лица заключаются в серые рамки на левом верхнем изображении. Чтобы кадрировать изображение на основе этой рамки, поворачивайте диск <⊙> для выбора другой рамки.
- Нажмите кнопку <FUNC SET>.

4 Сохраните изображение в новый файл и просмотрите его.

- Выполните шаги 4 – 5 раздела «Изменение размера изображений» (88).



- Редактирование изображений, снятых с разрешением [S] (37), или изображений, размер которых изменен на [S] (88), невозможно.



- Изображения, для которых поддерживается обрезка, после обрезки сохраняют исходный формат кадра.
- Разрешение обрезанных изображений ниже, чем у исходных изображений.

Фотографии

Изменение цветовых тонов изображения (Мои цвета)

Можно настроить цвета изображения и сохранить отредактированное изображение в отдельный файл. Подробнее о каждом из вариантов см. в разделе «Изменение цветовых тонов изображения (Мои цвета)» (57).

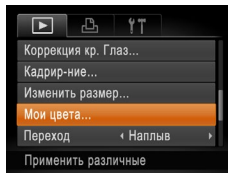

1 Выберите пункт [Мои цвета].

- Нажмите кнопку <MENU>, затем выберите пункт [Мои цвета] на вкладке [P] (23).

2 Выберите изображение.

- Кнопками <◀> <▶> или диском <⊙> выберите изображение, затем нажмите кнопку <FUNC SET>.

3 Выберите вариант.

- Кнопками <◀> <▶> или диском <⊙> выберите вариант, затем нажмите кнопку <FUNC SET>.

4 Сохраните изображение в новый файл и просмотрите его.

- Выполните шаги 4 – 5 раздела «Изменение размера изображений» (88).



- Качество многократно отредактированных таким образом изображений каждый раз немного снижается, и может оказаться невозможно получить требуемый цвет.



- Цвета изображений, отредактированных с помощью этой функции, могут немного отличаться от цветов изображений, снятых с использованием функции «Мои цвета» (57).

Обложка

Перед использованием

Обычные операции с камерой

Основные операции

Руководство по расширенным операциям

1 Основные сведения о камере

2 Автоматический режим

3 Другие режимы съемки

4 Режим P

5 Режимы Tv, Av и M

6 Режим воспроизведения

7 Функции Wi-Fi

8 Меню настройки

9 Принадлежности

10 Приложение

Алфавитный указатель



Коррекция яркости изображения (i-Contrast)

Возможно обнаружение и автоматическая настройка оптимальной яркости слишком ярких или слишком темных областей изображения (таких как лица или задний план). Возможна также автоматическая коррекция недостаточной общей контрастности изображения для лучшего выделения объектов на снимке. Выберите один из 4 уровней коррекции, затем сохраните изображение в отдельный файл.

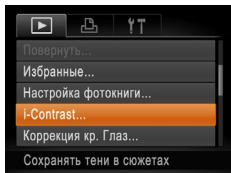

1 Выберите пункт [i-Contrast].

- Нажмите кнопку <MENU> и выберите пункт [i-Contrast] на вкладке [▶] (📖23).

2 Выберите изображение.

- Кнопками <◀>>> или диском <⊙> выберите изображение, затем нажмите кнопку <FUNC SET>.

3 Выберите вариант.

- Кнопками <◀>>> или диском <⊙> выберите вариант, затем нажмите кнопку <FUNC SET>.

4 Сохраните изображение в новый файл и просмотрите его.

- Выполните шаги 4 – 5 раздела «Изменение размера изображений» (📖88).



- ⚠ Для некоторых изображений коррекция может быть неточной или приводить к появлению зернистости на изображениях.
- После многократного редактирования с помощью этой функции изображения могут выглядеть зернистыми.

- ✏ Если вариант [Авто] не обеспечивает ожидаемых результатов, попробуйте скорректировать изображения с помощью вариантов [Низкий], [Средний] или [Высокий].

Коррекция «красных глаз»

Служит для автоматической коррекции изображений, на которых имеется эффект «красных глаз». Исправленное изображение можно сохранить в отдельный файл.

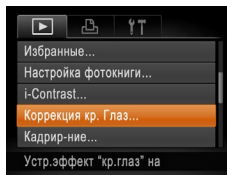

1 Выберите пункт [Коррекция кр. Глаз].

- Нажмите кнопку <MENU>, затем выберите пункт [Коррекция кр. Глаз] на вкладке [▶] (📖23).

2 Выберите изображение.

- Кнопками <◀>>> или диском <⊙> выберите изображение.

3 Выполните коррекцию изображения.

- Нажмите кнопку <FUNC SET>.
- Выполняется коррекция «красных глаз», обнаруженных камерой, и вокруг исправленных областей изображения отображаются рамки.
- Увеличьте или уменьшите изображения, как требуется. Выполните шаги из раздела «Увеличение изображений» (📖78).



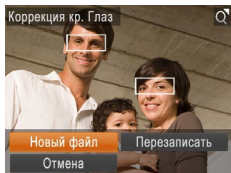

4 Сохраните изображение в новый файл и просмотрите его.

- Кнопками <▲><▼><◀><▶> или диском <⊙> выберите пункт [Новый файл], затем нажмите кнопку <FUNC SET>.
- Изображение сохраняется в виде нового файла.
- Выполните шаг 5 раздела «Изменение размера изображений» (88).

- ! Некоторые изображения могут корректироваться неправильно.
- Чтобы записать исправленное изображение вместо исходного, выберите на шаге 4 вариант [Перезаписать]. В таком случае исходное изображение будет стерто.
- Перезапись защищенных изображений невозможна.

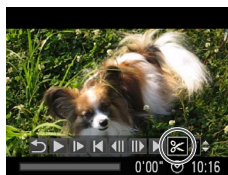

Панель редактирования видеofilьма



Шкала редактирования видеofilьма

Редактирование видеofilьмов

Можно обрезать видеofilьмы для удаления ненужных частей в начале и в конце видеofilьма.

1 Выберите значок [⌘].

- В соответствии с инструкциями шагов 1 – 5 раздела «Просмотр» (73) выберите значок [⌘] и нажмите кнопку <FUNC SET>.
- Отображаются панель редактирования видеofilьма и шкала редактирования.

2 Укажите обрезаемые части.

- Кнопками <▲><▼> выберите [⌘] или [⌘].
- Для просмотра частей, которые можно обрезать (обозначаются на экране меткой [⌘]), кнопками <◀><▶> или диском <⊙> перемещайте значок [⌘]. Для обрезки начала видеofilьма (от метки [⌘]) выберите значок [⌘], для обрезки конца видеofilьма выберите значок [⌘].
- Если переместить метку [⌘] в положение, не совпадающее с меткой [⌘], в режиме [⌘] обрезается часть до ближайшей метки [⌘] слева, а в режиме [⌘] обрезается часть после ближайшей метки [⌘] справа.



3 Просмотрите отредактированный видеофильм.

- Кнопками <▲><▼> выберите значок [▶], затем нажмите кнопку <FUNC SET>. Начинается воспроизведение отредактированного видеофильма.
- Для повторного редактирования видеофильма повторите шаг 2.
- Для отмены редактирования кнопками <▲><▼> выберите значок [↶], нажмите кнопку <FUNC SET>, выберите вариант [OK] (кнопками <◀><▶> или диском <⊙>), затем снова нажмите кнопку <FUNC SET>.

4 Сохраните отредактированный видеофильм.

- Кнопками <▲><▼> выберите значок [↵], затем нажмите кнопку <FUNC SET>.
- Кнопками <▲><▼><◀><▶> или диском <⊙> выберите пункт [Новый файл], затем нажмите кнопку <FUNC SET>.
- Видеофильм сохраняется в виде нового файла.

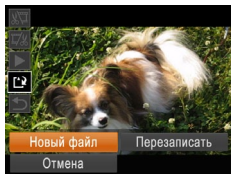

- Чтобы перезаписать исходный видеофильм обрезанным видеофильмом, выберите на шаге 4 вариант [Перезаписать]. В таком случае исходный видеофильм будет стерт.
- Если на карте памяти недостаточно свободного места, доступен только вариант [Перезаписать].
- Если во время записи закончится заряд аккумулятора, видеофильмы могут не записаться.
- При редактировании видеофильмов следует использовать полностью заряженный аккумулятор или адаптер переменного тока (продается отдельно, 126).

Редактирование клипов видеоподборки

Отдельные главы (клипы) (43), записанные в режиме [4], можно по мере необходимости удалять. Будьте осторожны при удалении клипов, так как их невозможно восстановить.

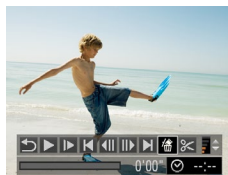

1 Выберите клип, который требуется удалить.

- В соответствии с шагами 1 – 2 раздела «Просмотр коротких видеофильмов, созданных при съемке фотографий (видеоподборка)» (75) запустите воспроизведение видеофильма, созданного в режиме [4], затем нажмите кнопку <FUNC SET>, чтобы открыть панель управления видеофильмом.
- Кнопками <◀><▶> или диском <⊙> выберите значок [◀] или [▶], затем нажмите кнопку <FUNC SET>.

2 Выберите значок [X].

- Кнопками <◀><▶> или диском <⊙> выберите значок [X], затем нажмите кнопку <FUNC SET>.
- Выбранный клип циклически воспроизводится.

3 Подтвердите удаление.

- Кнопками <◀><▶> или диском <⊙> выберите вариант [OK], затем нажмите кнопку <FUNC SET>.
- Клип удаляется, и короткий видеофильм перезаписывается.

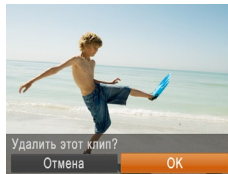

- Если при выборе клипа камера подключена к принтеру, значок [X] не отображается.

Обложка

Перед использованием

Обычные операции с камерой

Основные операции

Руководство по расширенным операциям

1 Основные сведения о камере

2 Автоматический режим

3 Другие режимы съемки

4 Режим P

5 Режимы Tv, Av и M

6 Режим воспроизведения

7 Функции Wi-Fi

8 Меню настройки

9 Принадлежности

10 Приложение

Алфавитный указатель



7

Функции Wi-Fi

Возможны беспроводная передача изображений с камеры на различные совместимые устройства и использование камеры с интернет-службами

Возможности, обеспечиваемые функцией Wi-Fi	94	Открытие меню Wi-Fi	101	Автоматическая отправка изображений (Синхронизация изображений)	112
Подготовка к передаче изображений по сети Wi-Fi	95	Первоначальное подключение по Wi-Fi	101	Начальная подготовка	112
Отправка изображений в веб-службу	95	После первоначального подключения по Wi-Fi	102	Отправка изображений	113
Отправка изображений в смартфон	95	Подключение через точку доступа	102	Геопривязка изображений в камере	114
Отправка изображений в другую камеру	95	Проверка совместимости точки доступа	102	Изменение или удаление параметров Wi-Fi	114
Отправка изображений в компьютер	96	Подключение к WPS-совместимым точкам доступа.....	103	Изменение информации о подключении.....	114
Беспроводная печать изображений	96	Подключение к точкам доступа из списка	105	Восстановление значений по умолчанию для параметров Wi-Fi	116
Регистрация веб-служб	96	Подключение без точки доступа	106		
Регистрация портала CANON IMAGE GATEWAY	97	Предыдущие точки доступа	108		
Регистрация других веб-служб	99	Подключение к другой камере	108		
Установка приложения CameraWindow на смартфон	99	Отправка изображений	109		
Подготовка к регистрации компьютера	100	Отправка изображений по одному	109		
Проверка компьютерной среды.....	100	Отправка нескольких изображений	110		
Установка программного обеспечения	100	Добавление комментариев	111		
Настройка компьютера для подключения по Wi-Fi (только Windows).....	101	Сохранение изображений в компьютере	111		

Обложка

Перед использованием

Обычные операции с камерой

Основные операции

Руководство по расширенным операциям

1 Основные сведения о камере

2 Автоматический режим

3 Другие режимы съемки

4 Режим P

5 Режимы Tv, Av и M

6 Режим воспроизведения

7 Функции Wi-Fi

8 Меню настройки

9 Принадлежности

10 Приложение

Алфавитный указатель



Возможности, обеспечиваемые функцией Wi-Fi

Данная камера является одобренным изделием Wi-Fi**. Она обеспечивает беспроводное подключение и передачу изображений в следующие устройства и службы.

Обратите внимание, что в этой главе функциями Wi-Fi могут называться функции беспроводной локальной сети, отличной от сети Wi-Fi.

* Wi-Fi — это товарный знак, означающий сертификацию на возможность совместной работы устройств с функцией беспроводной сети.



Подключение к веб-службам

С помощью портала CANON IMAGE GATEWAY изображения можно отправлять в службы социальных сетей или в другие веб-службы. Еще не отправлявшиеся изображения можно также автоматически отправлять из камеры в компьютер или веб-службу через портал CANON IMAGE GATEWAY.

* CANON IMAGE GATEWAY — это интерактивная фотослужба, доступная покупателям данного изделия.



Подключение к смартфону

Передавайте изображения на смартфоны и планшетные компьютеры, оснащенные функциями Wi-Fi. С помощью подключенного смартфона или планшетного компьютера можно производить геопривязку кадров. Для удобства в настоящем Руководстве для смартфонов, планшетов и других совместимых устройств используется общий термин смартфоны.



Подключение к другой камере

Используйте функцию Wi-Fi для передачи изображений между компактными цифровыми камерами марки Canon.



Подключение к компьютеру

Используйте программное обеспечение для беспроводной передачи изображений из камеры в компьютер.



Подключение к принтеру

Используйте беспроводную передачу изображений на PictBridge-совместимый принтер (поддерживающий стандарт DPS over IP) для их печати.



- Перед использованием сети Wi-Fi обязательно ознакомьтесь с разделами «Меры предосторожности в отношении Wi-Fi (беспроводной сети)» (165) и «Меры предосторожности в отношении безопасности» (166).

Обложка

Перед использованием

Обычные операции с камерой

Основные операции

Руководство по расширенным операциям

1 Основные сведения о камере

2 Автоматический режим

3 Другие режимы съемки

4 Режим P

5 Режимы Tv, Av и M

6 Режим воспроизведения

7 Функции Wi-Fi

8 Меню настройки

9 Принадлежности

10 Приложение

Алфавитный указатель



Подготовка к передаче изображений по сети Wi-Fi

Для отправки изображений по сети Wi-Fi требуется некоторая предварительная подготовка камеры и конечных устройств. Подготовка и способы отправки изображений зависят от места назначения.

Обратите внимание, что перед использованием Wi-Fi (📖101) необходимо зарегистрировать в камере ее имя.

Отправка изображений в веб-службы

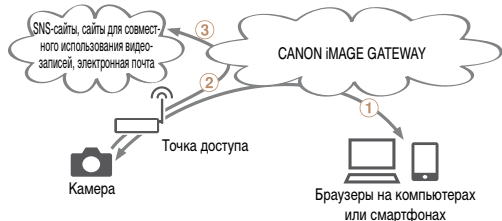

- 1 Зарегистрируйте веб-службы (📖96)
- 2 Подключитесь через точку доступа (📖102).
- 3 Отправьте изображения (📖109)*.

* Изображения можно отправлять в компьютер или веб-службу (📖112).

Отправка изображений в смартфон

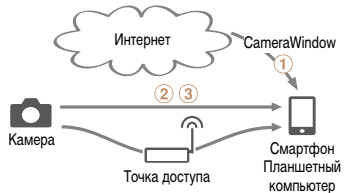

- 1 Установите на смартфон программу CameraWindow (📖99).
- 2 Подключитесь напрямую (📖106) или через точку доступа (📖102)
- 3 Отправьте изображения (📖109).

Отправка изображений в другую камеру



- 1 Подключитесь к другой камере (📖108).
- 2 Отправьте изображения (📖109).

Обложка

Перед использованием

Обычные операции с камерой

Основные операции

Руководство по расширенным операциям

1 Основные сведения о камере

2 Автоматический режим

3 Другие режимы съемки

4 Режим P

5 Режимы Tv, Av и M

6 Режим воспроизведения

7 Функции Wi-Fi

8 Меню настройки

9 Принадлежности

10 Приложение

Алфавитный указатель



Отправка изображений в компьютер

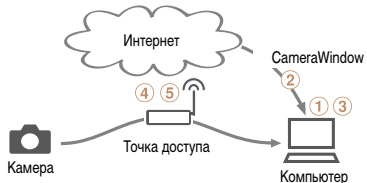

- 1 Проверьте среду компьютера (📖100).
- 2 Установите на компьютер программу CameraWindow (📖100).
- 3 Настройте компьютер для подключения по Wi-Fi (только Windows, 📖101).
- 4 Подключитесь через точку доступа (📖102)
- 5 Сохраните изображения в компьютере (📖111).

Беспроводная печать изображений



- 1 Подключитесь напрямую (📖106) или через точку доступа (📖102)
- 2 Распечатайте изображения (📖133).

Регистрация веб-служб

С помощью смартфона или компьютера добавьте в камеру веб-службы, которые требуется использовать.

- Чтобы настроить камеру для работы с порталом CANON iMAGE GATEWAY и другими веб-службами, требуется смартфон или компьютер с браузером и подключением к Интернету.
- Проверьте на веб-сайте CANON iMAGE GATEWAY сведения о требованиях к браузеру (Microsoft Internet Explorer и т. п.), включая информацию о настройках и версиях.
- Сведения о странах и регионах, в которых доступен портал CANON iMAGE GATEWAY, см. на веб-сайте Canon (<http://www.canon.com/cig/>).
- Если планируется использовать веб-службы, отличные от портала CANON iMAGE GATEWAY, требуются учетные записи в этих службах. Дополнительные сведения см. на веб-сайтах тех веб-служб, которые требуется зарегистрировать.
- За подключение к Интернету и к точке доступа может взиматься отдельная плата.

Обложка

Перед использованием

Обычные операции с камерой

Основные операции

Руководство по расширенным операциям

1 Основные сведения о камере

2 Автоматический режим

3 Другие режимы съемки

4 Режим P

5 Режимы Tv, Av и M

6 Режим воспроизведения

7 Функции Wi-Fi

8 Меню настройки

9 Принадлежности

10 Приложение

Алфавитный указатель



Регистрация портала CANON iMAGE GATEWAY

Связав камеру с порталом CANON iMAGE GATEWAY, добавьте портал CANON iMAGE GATEWAY в качестве целевой веб-службы в камере.



1 Выполните вход на портал CANON iMAGE GATEWAY и откройте страницу настроек камеры.

- С компьютера или смартфона перейдите по адресу <http://www.canon.com/cig/> и посетите сайт портала CANON iMAGE GATEWAY для вашего региона.
- Перейдите на страницу настроек камеры.
- После открытия экрана входа введите имя пользователя и пароль, чтобы произвести вход. Если у вас нет учетной записи CANON iMAGE GATEWAY, следуйте инструкциям по регистрации (бесплатно).



2 Выберите модели камеры.

- Для этой модели камеры в меню Wi-Fi отображается значок [☁️].
- После выбора модели открывается страница ввода кода аутентификации. На этой странице в шаге 9 потребуются ввести код аутентификации, отображаемый на экране камеры после выполнения шагов 3 – 8.

3 Откройте меню Wi-Fi.

- На камере откройте меню Wi-Fi (📖101).

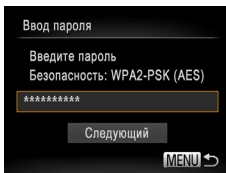
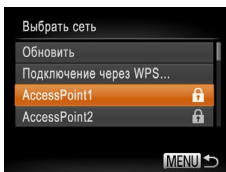
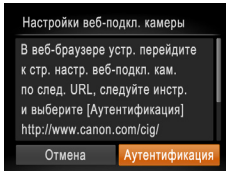
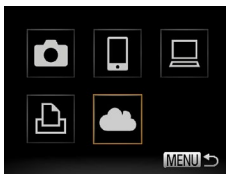

4 Выберите значок [☁️].

- Кнопками <▲><▼><◀><▶> или диском <⊙> выберите значок [☁️], затем нажмите кнопку <FUNC SET>.

5 Установите соединение с точкой доступа.

- Кнопками <◀><▶> или диском <⊙> выберите пункт [Аутентификация], затем нажмите кнопку <FUNC SET>.

6 Выберите точку доступа.

- Кнопками <▲><▼> или диском <⊙> выберите сеть (точку доступа), затем нажмите кнопку <FUNC SET>.

7 Введите пароль точки доступа.

- Нажмите кнопку <FUNC SET> для открытия клавиатуры, затем введите пароль (📖103).
- Кнопками <▲><▼> или диском <⊙> выберите пункт [Следующий], затем нажмите кнопку <FUNC SET>.

Обложка

Перед использованием

Обычные операции с камерой

Основные операции

Руководство по расширенным операциям

1 Основные сведения о камере

2 Автоматический режим

3 Другие режимы съемки

4 Режим P

5 Режимы Tv, Av и M

6 Режим воспроизведения

7 Функции Wi-Fi

8 Меню настройки

9 Принадлежности

10 Приложение

Алфавитный указатель



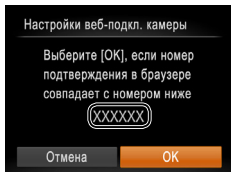
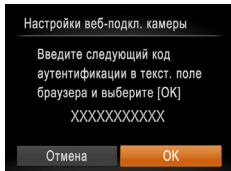
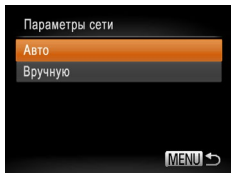

8 Выберите вариант [Авто] и установите соединение.

- Кнопками <▲><▼> или диском <⊙> выберите пункт [Авто], затем нажмите кнопку <FUNC SET>.

- После подключения камеры к portalу CANON iMAGE GATEWAY через точку доступа отображается код аутентификации.

9 Введите код аутентификации.

- На смартфоне или компьютере введите код аутентификации, который отображается на камере, и переходите к следующему шагу.
- Отображается шестизначный номер подтверждения.

10 Проверьте номера подтверждения и завершите процесс настройки.

- Убедитесь, что номер подтверждения на камере совпадает с номером на смартфоне или компьютере.
- Кнопками <◀><▶> или диском <⊙> выберите вариант [OK], затем нажмите кнопку <FUNC SET>.



- Завершите процесс настройки на смартфоне или компьютере.

- [] ([] 112) и портал CANON iMAGE GATEWAY теперь добавлены в качестве пунктов назначения, а значок [] заменяется значком [].

- На смартфоне или компьютере отображается сообщение о завершении этого процесса. Чтобы добавить другую веб-службу, выполните процедуру из раздела «Регистрация других веб-служб» ([] 99) начиная с шага 2.



- К WPS-совместимым точкам доступа можно подключаться, выбрав на шаге 6 пункт [Подключение через WPS]. Подробнее см. в шагах 6 – 8 раздела «Подключение к WPS-совместимым точкам доступа» ([] 103).

Обложка
Перед использованием
Обычные операции с камерой
Основные операции
Руководство по расширенным операциям
1 Основные сведения о камере
2 Автоматический режим
3 Другие режимы съемки
4 Режим P
5 Режимы Tv, Av и M
6 Режим воспроизведения
7 Функции Wi-Fi
8 Меню настройки
9 Принадлежности
10 Приложение

Алфавитный указатель



Регистрация других веб-служб

Помимо портала CANON iMAGE GATEWAY, в камеру можно также добавить другие веб-службы. Обратите внимание, что портал CANON iMAGE GATEWAY должен быть зарегистрирован в камере первым (📖97).



1 Откройте экран настройки веб-служб.

- Выполните шаг 1 из раздела «Регистрация портала CANON iMAGE GATEWAY» (📖97) для входа на портал CANON iMAGE GATEWAY, затем откройте экран настройки веб-служб.



2 Настройте веб-службу, которую требуется использовать.

- Для настройки используемой веб-службы следуйте инструкциям, отображаемым на экране смартфона или компьютера.

3 Выберите значок [🌥].

- Откройте меню Wi-Fi (📖101), выберите значок [🌥] (кнопками <▲><▼><◀><▶> или диском <⚙>), затем нажмите кнопку <FUNC SET>.
- Настройки веб-службы обновлены.

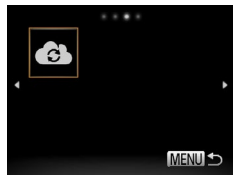

- В случае изменения каких-либо из заданных настроек снова выполните эти шаги, чтобы обновить настройки камеры.

Установка приложения CameraWindow на смартфон

Перед подключением камеры к смартфону сначала установите на него специальное бесплатное приложение CameraWindow.



1 Подсоедините смартфон к сети.



2 Установите программу CameraWindow.

- В случае iPhone, iPad или iPod touch загрузите и установите приложение CameraWindow с веб-сайта App Store.
- В случае устройства Android загрузите и установите приложение CameraWindow с веб-сайта Google Play.
- После установки приложения с помощью камеры произведите соединение со смартфоном (📖102, 106).



- Подробные сведения об этом приложении (поддерживаемые смартфоны и предусмотренные функции) см. на веб-сайте Canon.

Обложка

Перед использованием

Обычные операции с камерой

Основные операции

Руководство по расширенным операциям

1 Основные сведения о камере

2 Автоматический режим

3 Другие режимы съемки

4 Режим P

5 Режимы Tv, Av и M

6 Режим воспроизведения

7 Функции Wi-Fi

8 Меню настройки

9 Принадлежности

10 Приложение

Алфавитный указатель



Подготовка к регистрации компьютера

Подготовьтесь к регистрации компьютера. Для сохранения изображений в компьютере по беспроводному соединению необходимо установить приложение CameraWindow.

Проверка компьютерной среды

Камера может подключаться по Wi-Fi к компьютерам, работающим под управлением следующих операционных систем. Подробные требования к системе и сведения о совместимости, включая поддержку новых операционных систем, см. на веб-сайте Canon.

	Windows	Macintosh
Операционная система	Windows 8	Mac OS X 10.6.8
	Windows 7 SP1	Mac OS X 10.7 Mac OS X 10.8.2 или более новой версии



- Издания Windows 7 «Начальная» и «Домашняя базовая» не поддерживаются.
- Для Windows 7 N (версия для Европы) и KN (версия для Южной Кореи) необходимо отдельно загрузить и установить пакет дополнительных компонентов Windows Media Feature Pack.

Подробнее см. на следующем веб-сайте.
<http://go.microsoft.com/fwlink/?LinkId=159730>

Установка программного обеспечения

Для примера здесь используются ОС Windows 7 и Mac OS X 10.6.

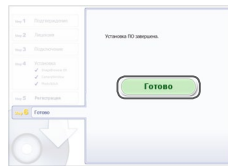

1 Загрузите программное обеспечение.

- После подключения компьютера к Интернету перейдите на страницу <http://www.canon.com/icpd/>.
- Перейдите на сайт для своей страны или региона.
- Загрузите программное обеспечение.

2 Установите программное обеспечение.

- Щелкните мышью на варианте [Простая установка] и следуйте инструкциям, выводимым на экран, для завершения процесса установки.
- Установка может занимать заметное время, в зависимости от производительности компьютера и подключения к Интернету.
- Нажмите кнопку [Готово] или [Перезагрузка] на экране после установки.



- Используя программное обеспечение, можно выполнить обновление до последней версии и загрузить новые функции по Интернету (к некоторому программному обеспечению это не относится).
- При первом подключении камеры к компьютеру производится установка драйверов, поэтому изображения из камеры могут стать доступными только через несколько минут.

Обложка

Перед использованием

Обычные операции с камерой

Основные операции

Руководство по расширенным операциям

1 Основные сведения о камере

2 Автоматический режим

3 Другие режимы съемки

4 Режим P

5 Режимы Tv, Av и M

6 Режим воспроизведения

7 Функции Wi-Fi

8 Меню настройки

9 Принадлежности

10 Приложение

Алфавитный указатель



Настройка компьютера для подключения по Wi-Fi (только Windows).

На компьютере, работающем под управлением ОС Windows, для беспроводного подключения камеры к компьютеру следует настроить указанные ниже параметры.



1 Убедитесь, что компьютер подключен к точке доступа.

- Инструкции по проверке сетевого подключения см. в руководстве пользователя компьютера.

2 Выполните настройку.

- Выберите в следующем порядке: меню [Пуск] ► [Все программы] ► [Canon Utilities] ► [CameraWindow] ► [Настройка подключения Wi-Fi].
- В открывшемся приложении настройте параметры в соответствии с инструкциями на экране.



- В результате работы служебной программы из шага 2 настраиваются следующие параметры Windows.
 - Включите потоковую передачу мультимедиа.
Это позволит камере видеть (находить) компьютер для доступа по сети Wi-Fi.
 - Включите сетевое обнаружение.
Это позволит компьютеру видеть (находить) камеру.
 - Включите протокол ICMP (Internet Control Message Protocol, протокол управляющих сообщений в Интернете).
Это позволяет проверять состояние подключения сети.
 - Включите функцию UPnP (Universal Plug & Play).
Это позволит сетевым устройствам автоматически обнаруживать друг друга.
- Некоторое защитное программное обеспечение может не позволить выполнить описываемые здесь настройки. Проверьте параметры защитного программного обеспечения.

Открытие меню Wi-Fi

Первоначальное подключение по Wi-Fi

В первую очередь зарегистрируйте имя камеры.

Это имя будет отображаться на экране целевого устройства при подключении к другим устройствам по сети Wi-Fi.

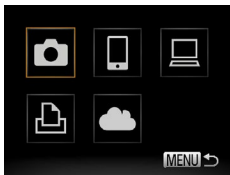
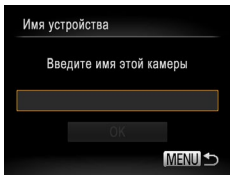
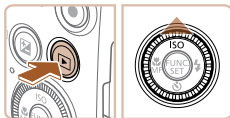

1 Откройте меню Wi-Fi.

- Для включения камеры нажмите кнопку <▶>.
- Нажмите кнопку <▲>.

2 Введите имя.

- Нажмите кнопку <FUNC SET> для открытия клавиатуры, затем введите имя (24).
- Можно использовать до 16 символов.
- Кнопками <▲><▼> или диском <◁> выберите пункт [OK], затем нажмите кнопку <FUNC SET>.
- Отображается меню Wi-Fi.

Обложка

Перед использованием

Обычные операции с камерой

Основные операции

Руководство по расширенным операциям

1 Основные сведения о камере

2 Автоматический режим

3 Другие режимы съемки

4 Режим P

5 Режимы Tv, Av и M

6 Режим воспроизведения

7 Функции Wi-Fi

8 Меню настройки

9 Принадлежности

10 Приложение

Алфавитный указатель





- При беспроводном подключении к любому устройству, кроме компьютера, в камеру должна быть установлена карта памяти. Кроме того, для доступа к веб-службам или беспроводного подключения к смартфону либо принтеру необходимо, чтобы карта памяти содержала изображения.
- Чтобы изменить имя камеры, выберите пункт [Параметры Wi-Fi] на вкладке [F1], затем выберите [Изменить имя устройства].
- Если меню Wi-Fi не отображается, а при нажатии кнопки <▲> изменяется только отображаемая информация, сначала нажмите кнопку <▼>, чтобы переключиться из режима подробной информации [74].
- На шаге 2 не допускается вводить имена, начинающиеся с пробела. Если попытаться сделать это и нажать кнопку <MENU> на экране клавиатуры, отображается сообщение. Нажмите кнопку <SET> для открытия клавиатуры, затем введите новое имя.

После первоначального подключения по Wi-Fi

- После подключения устройств по Wi-Fi при открытии меню Wi-Fi с помощью кнопки <▲> последние подключения отображаются в начале списка. Это позволяет легко подключиться повторно, с помощью кнопок <▲><▼> выбрав имя устройства, затем нажав кнопку <SET>.
- Чтобы добавить новое устройство, кнопками <◀><▶> откройте экран выбора устройства, затем настройте параметр.



- Если не требуется, чтобы отображались последние целевые устройства, нажмите кнопку <MENU>, затем на вкладке [F1] выберите [Параметры Wi-Fi] > [Истор. подкл.] > [Выкл.].

Подключение через точку доступа

Подключение к точке доступа по Wi-Fi производится следующим образом. Также см. руководство пользователя точки доступа.

Проверка совместимости точки доступа

Убедитесь, что маршрутизатор Wi-Fi или базовая станция соответствует стандартам Wi-Fi, указанным в разделе «Технические характеристики» (159). Если сеть Wi-Fi уже используется, проверьте следующие позиции. Инструкции по проверке параметров сети см. в руководстве пользователя точки доступа.



- Если для настройки параметров сети требуются права администратора системы, за подробными сведениями обратитесь к администратору системы.
- Эти параметры очень важны для обеспечения безопасности сети. При изменении этих параметров соблюдайте необходимую осторожность.

Обложка

Перед использованием

Обычные операции с камерой

Основные операции

Руководство по расширенным операциям

1 Основные сведения о камере

2 Автоматический режим

3 Другие режимы съемки

4 Режим P

5 Режимы Tv, Av и M

6 Режим воспроизведения

7 Функции Wi-Fi

8 Меню настройки

9 Принадлежности

10 Приложение

Алфавитный указатель



Контрольный список

Имя сети (SSID/ESSID)

Идентификатор SSID или ESSID используемой точки доступа. Также называется «имя точки доступа» или «имя сети».

Аутентификация/шифрование данных в сети (способ шифрования/режим шифрования)

Способ шифрования данных при беспроводной передаче.

Пароль (ключ шифрования/ключ сети)

Ключ, используемый для шифрования данных при беспроводной передаче. Также называется «ключом шифрования» или «ключом сети».

Индекс ключа (ключ передачи)

Ключ, задаваемый при использовании стандарта WEP для аутентификации/шифрования данных в сети.

- Нет
- WEP (аутентификация с открытой системой)
- WPA-PSK (TKIP)
- WPA-PSK (AES)
- WPA2-PSK (TKIP)
- WPA2-PSK (AES)

○ 1

Способ подключения зависит от того, поддерживает ли точка доступа функцию Wi-Fi Protected Setup (WPS). Для выяснения, поддерживает ли точка доступа функцию WPS, см. руководство пользователя этой точки доступа.



- Маршрутизатор представляет собой устройство, создающее сетевую структуру (ЛВС) для подключения нескольких компьютеров. Маршрутизатор со встроенной функцией Wi-Fi называется маршрутизатором Wi-Fi.
- В данном Руководстве все маршрутизаторы и базовые станции Wi-Fi будут называться «точками доступа».
- Если в сети Wi-Fi используется фильтрация MAC-адресов, обязательно добавьте MAC-адрес камеры в точку доступа. MAC-адрес камеры можно проверить, последовательно выбрав вкладку [fT], пункт [Параметры Wi-Fi] и пункт [Проверить MAC-адрес].

Подключение к WPS-совместимым точкам доступа

Функция WPS позволяет легко выполнять настройки при подключении устройств по сети Wi-Fi. Для настройки устройства с поддержкой WPS можно использовать способ настройки с нажатием кнопки или способ с вводом ПИН-кода.

1 Убедитесь, что требуемое устройство подключено к точке доступа.

- При подключении к веб-службам выполнять этот шаг не требуется.
- Инструкции по проверке подключения см. в руководствах пользователя устройства и точки доступа.

2 Откройте меню Wi-Fi (📖101).

3 Выберите целевое устройство.

- Выберите целевое устройство (кнопками <▲> <▼> <<>> или диском <🌀>), затем нажмите кнопку <📶>.
- Для подключения к смартфону выберите [📱].
- Для подключения к компьютеру выберите [💻].
- Для подключения к принтеру выберите [🖨️].
- Для подключения к веб-службе выберите значок службы. Если с веб-службой используются несколько получателей или варианты общего доступа, выберите требуемый пункт на экране [Выбрать получателя] (кнопками <▲><▼> или диском <🌀>), затем нажмите кнопку <📶>.

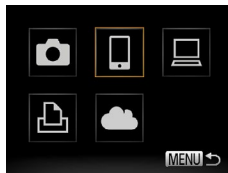

Обложка

Перед использованием

Обычные операции с камерой

Основные операции

Руководство по расширенным операциям

1 Основные сведения о камере

2 Автоматический режим

3 Другие режимы съемки

4 Режим P

5 Режимы Tv, Av и M

6 Режим воспроизведения

7 Функции Wi-Fi

8 Меню настройки

9 Принадлежности

10 Приложение

Алфавитный указатель



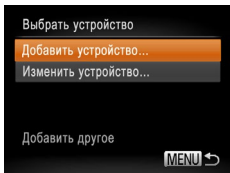

4 Выберите пункт [Добавить устройство].

- Кнопками <▲><▼> или диском <⊙> выберите пункт [Добавить устройство], затем нажмите кнопку <FUNC SET>.

5 Для подключения к смартфону или принтеру: Выберите [Другая сеть].

- После появления экрана [Ожидание подключения] (📖 106) выберите пункт [Другая сеть] (кнопками <◀><▶> или диском <⊙>), затем нажмите кнопку <FUNC SET>.

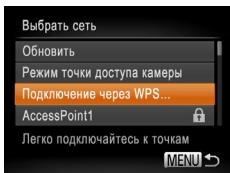

6 Выберите пункт [Подключение через WPS].

- Кнопками <▲><▼> или диском <⊙> выберите пункт [Подключение через WPS], затем нажмите кнопку <FUNC SET>.

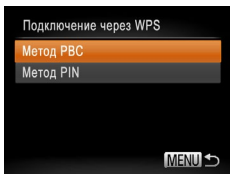

7 Выберите [Метод PBC].

- Кнопками <▲><▼> или диском <⊙> выберите пункт [Метод PBC], затем нажмите кнопку <FUNC SET>.

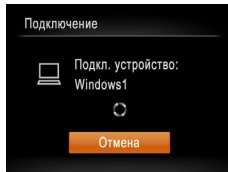
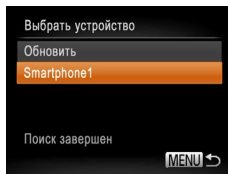
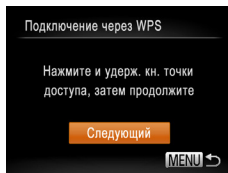

8 Установите соединение.

- На точке доступа нажмите кнопку подключения WPS и удерживайте ее нажатой несколько секунд.
- На камере нажмите кнопку <FUNC SET>.
- Камера подключается к точке доступа.
- Если на шаге 3 выбран вариант [📺], [📄] или [💻], подключенные к точке доступа устройства перечислены в списке на экране [Выбор устройства], который отображается следующим.
- Если на шаге 3 была выбрана веб-служба, переходите к шагу 11.

9 Для подключения к смартфону, принтеру или компьютеру: Выберите целевое устройство.

- Кнопками <▲><▼> или диском <⊙> выберите имя компьютера, затем нажмите кнопку <FUNC SET>.
- Если выбран смартфон, принтер или компьютер Macintosh, переходите к шагу 11.

10 Если на шаге 9 в первый раз выбран компьютер с ОС Windows: Установите драйвер.

- Когда на камере появится показанный слева экран, выберите меню «Пуск» в компьютере, выберите [Панель управления], затем нажмите [Добавление устройства].

Обложка
Перед использованием
Обычные операции с камерой
Основные операции
Руководство по расширенным операциям
1 Основные сведения о камере
2 Автоматический режим
3 Другие режимы съемки
4 Режим P
5 Режимы Tv, Av и M
6 Режим воспроизведения
7 Функции Wi-Fi
8 Меню настройки
9 Принадлежности
10 Приложение
Алфавитный указатель



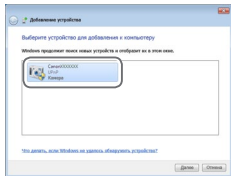

- Дважды щелкните значок подключенной камеры.
- Начинается установка драйвера.
- После завершения установки драйвера и установления соединения между камерой и компьютером отображается экран автозапуска. На экране камеры ничего не отображается.

11 Отправьте или распечатайте изображения.

- Экран, отображаемый при подключенных устройствах, зависит от целевого устройства.



- Если камера подключена к смартфону или веб-службе, отображается экран передачи изображений.
- Инструкции по отправке изображений см. в разделе «Отправка изображений» (109).

- Если камера подключена к компьютеру, экран камеры пуст. Для сохранения изображений в компьютере выполните шаги из раздела «Сохранение изображений в компьютере» (111).
- Если камера подсоединена к принтеру, печатать можно в соответствии с теми же шагами, что и при печати по USB. Подробные сведения см. в разделе «Печать изображений» (133).



- Если на шаге 7 был выбран вариант [Метод PIN], на экране отображается ПИН-код. Обязательно введите этот код в точку доступа. Выберите устройство на экране [Выбрать устройство]. Дополнительные сведения см. в руководстве пользователя точки доступа.
- Для добавления нескольких пунктов назначения повторите эту процедуру начиная с первого шага.

Предыдущие точки доступа

К любым ранее подключавшимся точкам доступа можно снова автоматически подключиться, выполнив действия из шага 4 раздела «Подключение к WPS-совместимым точкам доступа» (104).

- Чтобы снова подключиться к этой точке доступа, убедитесь, что к ней уже подключено целевое устройство, затем выполните процедуру, начиная с шага 9. Обратите внимание, что при подключении к веб-службам выполнять этот шаг не требуется.
- Для переключения между точками доступа выберите пункт [Другая сеть] на экране, который отображается при установлении подключения, затем выполните процедуру начиная с шага 6.

Подключение к точкам доступа из списка

1 Просмотрите список точек доступа.

- Просмотрите указанные в списке сети (точки доступа) в соответствии с шагами 1 – 5 раздела «Подключение к WPS-совместимым точкам доступа» (103 – 104).

2 Выберите точку доступа.

- Кнопками <▲><▼> или диском <⊙> выберите сеть (точку доступа), затем нажмите кнопку <F.Wi-Fi SET>.

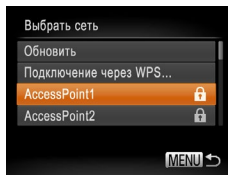

Обложка

Перед использованием

Обычные операции с камерой

Основные операции

Руководство по расширенным операциям

1 Основные сведения о камере

2 Автоматический режим

3 Другие режимы съемки

4 Режим P

5 Режимы Tv, Av и M

6 Режим воспроизведения

7 Функции Wi-Fi

8 Меню настройки

9 Принадлежности

10 Приложение

Алфавитный указатель



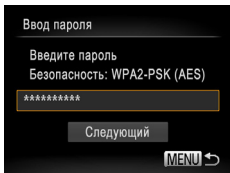

3 Введите пароль точки доступа.

- Нажмите кнопку для открытия клавиатуры, затем введите пароль 103).
- Кнопками или диском выберите пункт [Следующий], затем нажмите кнопку .

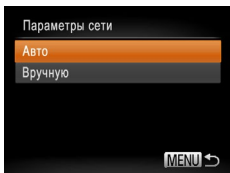

4 Выберите [Авто].

- Кнопками или диском выберите пункт [Авто], затем нажмите кнопку .
- Если в качестве целевого устройства выбран вариант или , см. раздел «Подключение к WPS-совместимым точкам доступа», начиная с шага 9 104).
- Если в качестве целевого устройства выбрана веб-служба, см. раздел «Подключение к WPS-совместимым точкам доступа», начиная с шага 11 105).



- Для определения пароля точки доступа проверьте его на самой точке доступа или см. руководство пользователя.
- Отображается до 16 точек доступа. Если точки доступа не обнаружены, выберите на шаге 2 пункт [Ручные настройки], чтобы задать точку доступа вручную. В соответствии с отображаемыми на экране инструкциями введите идентификатор SSID, параметры безопасности и пароль.
- При использовании точки доступа, которая уже подключена к другому устройству, на шаге 3 вместо пароля отображается символ [*]. Для использования того же пароля выберите пункт [Следующий] (кнопками или диском) и нажмите кнопку .

Подключение без точки доступа

При подключении к смартфону или принтеру по сети Wi-Fi вместо отдельной точки доступа можно использовать саму камеру (режим точки доступа в камере).

Аналогично, при подключении между камерами точка доступа не используется 108).

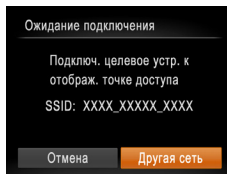
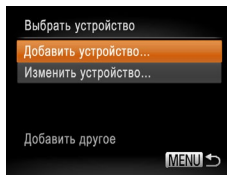
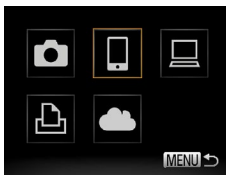

1 Откройте меню Wi-Fi 101).

2 Выберите целевое устройство.

- Выберите целевое устройство (кнопками или диском , затем нажмите кнопку .
- Для подключения к смартфону выберите .
- Для подключения к принтеру выберите .

3 Выберите пункт [Добавить устройство].

- Кнопками или диском выберите пункт [Добавить устройство], затем нажмите кнопку .

- Отображается идентификатор SSID камеры.

Обложка

Перед использованием

Обычные операции с камерой

Основные операции

Руководство по расширенным операциям

1 Основные сведения о камере

2 Автоматический режим

3 Другие режимы съемки

4 Режим P

5 Режимы Tv, Av и M

6 Режим воспроизведения

7 Функции Wi-Fi

8 Меню настройки

9 Принадлежности

10 Приложение

Алфавитный указатель





4 На целевом устройстве подключитесь к сети, указанной на камере.

- В меню настройки Wi-Fi смартфона или принтера выберите идентификатор SSID (имя сети), отображаемый в камере.

5 Для подключения смартфона: Запустите приложение CameraWindow на смартфоне.

- При первом запуске приложения CameraWindow зарегистрируйте имя смартфона для отображения в камере.
- После того как смартфон будет распознан камерой, на камере отображается экран подключения к устройству.

6 Выберите целевое устройство.

- Выберите целевое устройство (кнопками <▲> <▼> или диском <⊙>), затем нажмите кнопку <FUNC SET>.

7 Для подключения смартфона: Настройте параметры конфиденциальности.

- Кнопками <◀><▶> или диском <⊙> выберите вариант [Да], затем нажмите кнопку <FUNC SET>.
- Теперь можно использовать смартфон для приема изображений, отправляемых с камеры, или для геопривязки изображений в камере (📖 114).

8 Отправьте или распечатайте изображения.

- Экран, отображаемый при подключенных устройствах, зависит от целевого устройства.
- Если камера подключена к смартфону, отображается экран передачи изображений.
- Инструкции по отправке изображений см. в разделе «Отправка изображений» (📖 109).
- Если камера подсоединена к принтеру, печатать можно в соответствии с теми же шагами, что и при печати по USB. Подробные сведения см. в разделе «Печать изображений» (📖 133).



- ⚠ Если на шаге 7 был выбран вариант [Да], с подключенного смартфона можно просматривать все изображения, имеющиеся в камере. Для сохранения конфиденциальности изображений в камере, чтобы их нельзя было просматривать со смартфона, выберите на шаге 7 значение [Нет].
- Чтобы изменить параметры конфиденциальности для смартфонов, добавленных в список, выберите смартфон, параметры которого требуется изменить, на экране [Изменить устройство] из шага 3, затем выберите [Парам. просм.]

- ✎ Для добавления нескольких устройств повторите эту процедуру начиная с первого шага.
- Для повышения безопасности можно задать запрос ввода пароля на экране из шага 3, открыв меню MENU и выбрав на вкладке [🔑] пункты [Параметры Wi-Fi] > [Пароль] > [Вкл.]. В таком случае на шаге 4 на устройстве в поле ввода пароля требуется ввести пароль, отображаемый на экране камеры.

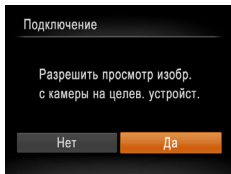
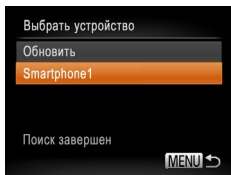

Обложка
Перед использованием
Обычные операции с камерой
Основные операции
Руководство по расширенным операциям
1 Основные сведения о камере
2 Автоматический режим
3 Другие режимы съемки
4 Режим P
5 Режимы Tv, Av и M
6 Режим воспроизведения
7 Функции Wi-Fi
8 Меню настройки
9 Принадлежности
10 Приложение
Алфавитный указатель



Предыдущие точки доступа

К любым ранее подключавшимся точкам доступа можно снова автоматически подключиться, выполнив действия из шага 3 раздела «Подключение без точки доступа» (📖106).

- Для использования камеры в качестве точки доступа выберите пункт [Другая сеть] на экране, который отображается при установлении подключения, затем выберите пункт [Уст. камеру как точку дост.].
- При повторном подключении через ранее использовавшиеся точки доступа подключите целевое устройство к точке доступа на шаге 4.
- Для переключения между точками доступа выберите пункт [Другая сеть] на экране, который отображается при установлении подключения, затем выполните процедуру из раздела «Подключение к WPS-совместимым точкам доступа», начиная с шага 6 (📖104).

Подключение к другой камере

Для соединения двух камер по сети Wi-Fi и передачи изображений между ними выполните следующие операции.



- Беспроводное подключение возможно только к камерам марки Canon, оснащенным функцией Wi-Fi. Даже если камера марки Canon поддерживает карты Eye-Fi, но не оснащена функцией Wi-Fi, подключение к ней невозможно. Данная камера не может подключаться к камерам DIGITAL IXUS WIRELESS.

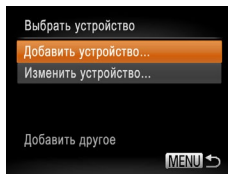
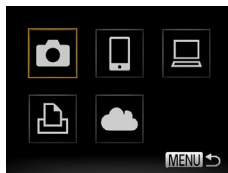

1 Откройте меню Wi-Fi (📖101).

2 Выберите камеру.

- Кнопками <▲><▼><◀><▶> или диском <⊙> выберите значок [📷], затем нажмите кнопку <FUNC SET>.

3 Выберите пункт [Добавить устройство].

- Кнопками <▲><▼> или диском <⊙> выберите пункт [Добавить устройство], затем нажмите кнопку <FUNC SET>.
- Выполните шаги 1 – 3 также и на целевой камере.
- Сведения о подключении камеры будут добавлены, когда на экранах обеих камер отображается сообщение [Начать подключение на целевой камере].

Обложка

Перед использованием

Обычные операции с камерой

Основные операции

Руководство по расширенным операциям

1 Основные сведения о камере

2 Автоматический режим

3 Другие режимы съемки

4 Режим P

5 Режимы Tv, Av и M

6 Режим воспроизведения

7 Функции Wi-Fi

8 Меню настройки

9 Принадлежности

10 Приложение

Алфавитный указатель





- После успешного добавления целевой камеры отображается экран передачи изображений. Переходите к разделу «Отправка изображений» (📖 109).



- Для добавления нескольких камер повторите указанные выше операции начиная с шага 1.
- После того, как камера добавлена, на экране из шага 3 будет отображаться имя камеры. Для повторного подключения к камере просто выберите ее имя из списка.

Отправка изображений

Беспроводная отправка изображений адресатам, зарегистрированным в камере, производится следующим образом.

Обратите внимание, что при передаче изображений на компьютер используется компьютер, а не камера (📖 111).

Отправка изображений по одному



1 Выберите изображение.

- Диском выберите изображение для отправки.

2 Отправьте изображение.

- Кнопками выберите пункт [Отпр. изобр.], затем нажмите кнопку .
- При отправке на веб-сайт YouTube прочитайте условия обслуживания, выберите [Принимаю] и нажмите кнопку .
- Начинается передача изображения. Во время передачи изображений экран темнеет.
- После завершения отправки изображений в веб-службу отображается сообщение [OK]. Для возврата на экран воспроизведения нажмите кнопку .
- После завершения отправки изображений в камеру или смартфон отображается сообщение [Передача завершена] и на дисплей снова выводится экран передачи изображений.

Обложка

Перед использованием

Обычные операции с камерой

Основные операции

Руководство по расширенным операциям

1 Основные сведения о камере

2 Автоматический режим

3 Другие режимы съемки

4 Режим P

5 Режимы Tv, Av и M

6 Режим воспроизведения

7 Функции Wi-Fi

8 Меню настройки

9 Принадлежности

10 Приложение

Алфавитный указатель





- Не кладите пальцы или другие объекты на область антенны Wi-Fi (рис. 3). При закрытии этой области возможно снижение скорости передачи изображений.
- В зависимости от параметров используемой сети, отправка видеofilмов может занимать много времени. Обязательно следите за уровнем заряда аккумулятора камеры.
- При отправке видеofilмов на смартфоны обратите внимание, что поддерживаемое качество изображения зависит от смартфона. Подробные сведения см. в руководстве пользователя смартфона.
- Чтобы отключиться от камеры, нажмите кнопку <MENU>, выберите [OK] на экране запроса подтверждения (кнопками <◀><▶> или диском <⊙>), затем нажмите кнопку <FUNC SET>. Можно также завершить соединение со стороны смартфона.
- Сила беспроводного сигнала отображается на экране с помощью следующих значков. [Y] высокая, [Y] средняя, [Y] низкая, [Y] слабая
- Отправка изображений в веб-службы занимает меньше времени, если производится повторная отправка уже отправленных изображений, которые еще находятся на сервере CANON iMAGE GATEWAY.

Выбор разрешения изображения (Размер)

На экране передачи изображений выберите значок [] с помощью кнопок <▲><▼>, затем нажмите кнопку <FUNC SET>. На следующем экране выберите разрешение с помощью кнопок <▲><▼>, затем нажмите кнопку <FUNC SET>.

- Чтобы отправлять изображения с исходным размером, выберите для параметра изменения размера значение [Нет].
- При выборе варианта [M2] или [S] перед отправкой производится изменение размера изображений, размер которых превышает указанный.



- Изменение размеров видеofilмов невозможно.

Отправка нескольких изображений



1 Выберите [Выбр. и отпр.].

- Кнопками <◀><▶> выберите пункт [Выбр. и отпр.], затем нажмите кнопку <FUNC SET>.

2 Выберите изображения.

- Кнопками <▲><▼><◀><▶> выберите изображение для отправки, затем нажмите кнопку <FUNC SET>. Отображается значок [✓].
- Чтобы отменить выбор, снова нажмите кнопку <FUNC SET>. Значок [✓] больше не отображается.
- Повторите эту операцию для выбора дополнительных изображений.
- Завершив выбор изображений, нажмите кнопку <MENU>.

3 Отправьте изображения.

- Кнопками <◀><▶> или диском <⊙> выберите вариант [Отправить], затем нажмите кнопку <FUNC SET>.



- Одновременно можно отправить до 50 изображений. Можно одновременно отправить несколько видеofilмов при условии, что общее время их воспроизведения не превышает 2 мин.
- Веб-службы могут ограничивать максимальное число отправляемых изображений. Подробнее см. в используемой веб-службе.
- Изображения на шаге 2 можно также выбрать, перемещая рычаг зумирования в направлении <Q> для перехода в режим отображения одного изображения, а затем нажимая кнопки <◀><▶> или поворачивая диск <⊙>.
- На шаге 3 перед отправкой можно выбрать требуемое разрешение (размер) изображений (рис. 37).

Обложка

Перед использованием

Обычные операции с камерой

Основные операции

Руководство по расширенным операциям

1 Основные сведения о камере

2 Автоматический режим

3 Другие режимы съемки

4 Режим P

5 Режимы Tv, Av и M

6 Режим воспроизведения

7 Функции Wi-Fi

8 Меню настройки

9 Принадлежности

10 Приложение

Алфавитный указатель



Добавление комментариев

С помощью камеры можно добавлять комментарии (буквы, цифры и символы) на изображения, отправляемые по адресам электронной почты, в социальные сети и т. п. Допустимое количество букв и символов может зависеть от конкретной веб-службы.

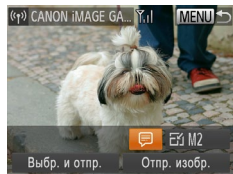

1 Откройте экран для добавления комментариев.

- Кнопками <▲><▼><◀><▶> выберите пункт [M], затем нажмите кнопку <M2>.

2 Добавьте комментарий (📖 24).

3 Отправьте изображение.

- Для отправки изображения выполните шаги из раздела «Отправка изображений по одному» (📖 109).



- Если комментарий не введен, автоматически отправляется комментарий, заданный на портале CANON IMAGE GATEWAY.

Сохранение изображений в компьютере

При отправке изображений в компьютер используйте компьютер, а не камеру. Для примера здесь используются ОС Windows 7 и Mac OS X 10.6. Описание остальных функций см. в справочной системе соответствующего программного обеспечения (исключая некоторое программное обеспечение).

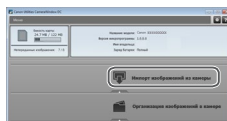
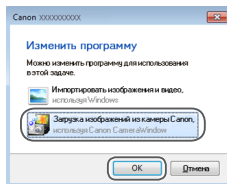

1 Откройте программу CameraWindow.

- В Windows программа CameraWindow открывается при нажатии кнопки [Загрузка изображений из камеры Canon].
- В случае Macintosh программа CameraWindow автоматически открывается после установления соединения Wi-Fi между камерой и компьютером.

2 Импортируйте изображения.

- Нажмите кнопку [Импорт изображений из камеры], затем [Импорт переданных изображений].
- Изображения сохраняются в компьютере в папке «Изображения», в отдельных папках с датой в качестве имени.
- Нажмите кнопку [OK] на экране, отображаемом после завершения импорта изображений. Инструкции по просмотру изображений с помощью компьютера см. в «Руководстве по программному обеспечению» (📖 131).

Обложка

Перед использованием

Обычные операции с камерой

Основные операции

Руководство по расширенным операциям

1 Основные сведения о камере

2 Автоматический режим

3 Другие режимы съемки

4 Режим P

5 Режимы Tv, Av и M

6 Режим воспроизведения

7 Функции Wi-Fi

8 Меню настройки

9 Принадлежности

10 Приложение

Алфавитный указатель





- Импорт видеофильмов занимает больше времени, чем импорт фотографий, в связи с большим объемом файлов.
- Для отключения от камеры выключите ее питание.
- Можно также задать сохранение в компьютере всех изображений или только выбранных изображений, а также изменить папку назначения. Подробнее см. в «Руководстве по программному обеспечению» (📖131).
- Если в Windows 7 не отображается экран из шага 2, щелкните значок [🖥️] на панели задач.
- В случае компьютера Macintosh если программа CameraWindow не отображается, щелкните значок [CameraWindow] на панели Dock (панель, появляющаяся в нижней части рабочего стола).
- Хотя можно сохранить изображения на компьютер, просто подключив камеру к компьютеру без использования программного обеспечения, при этом возникают следующие ограничения.
 - После подключения камеры к компьютеру изображения могут стать доступными только через несколько минут.
 - Изображения, снятые в вертикальной ориентации, могут быть сохранены в горизонтальной ориентации.
 - Для изображений, сохраненных в компьютере, могут быть сброшены настройки защиты изображений.
 - В зависимости от версии операционной системы, используемого программного обеспечения или размера файлов изображений возможно возникновение определенных проблем при сохранении изображений или сведений об изображениях.
 - Некоторые функции этого программного обеспечения (например, редактирования видеофильмов) могут быть недоступны.

Автоматическая отправка изображений (Синхронизация изображений)

Изображения на карте памяти, которые не были переданы ранее, можно отправить на компьютер или в веб-службы через портал CANON iMAGE GATEWAY. Обратите внимание, что отправка изображений только в веб-службы невозможна.

Начальная подготовка

Установите и настройте программное обеспечение на целевом компьютере.



1 Установите программное обеспечение.

- Установите программное обеспечение на компьютер, подключенный к Интернету (📖100).

2 Зарегистрируйте камеру.

- Windows: на панели задач щелкните правой кнопкой мыши значок [🖥️], затем выберите [Добавить камеру].
- Macintosh: в строке меню щелкните значок [🖥️], затем выберите [Добавить камеру].
- Выберите камеру-источник из числа имеющихся в списке камер, связанных с порталом CANON iMAGE GATEWAY (📖97).
- Когда камера зарегистрирована и готова к приему изображений, значок изменяется на значок [📷].

Обложка

Перед использованием

Обычные операции с камерой

Основные операции

Руководство по расширенным операциям

1 Основные сведения о камере

2 Автоматический режим

3 Другие режимы съемки

4 Режим P

5 Режимы Tv, Av и M

6 Режим воспроизведения

7 Функции Wi-Fi

8 Меню настройки

9 Принадлежности

10 Приложение

Алфавитный указатель



3 Выберите тип отправляемых изображений (только при отправке видеофильмов вместе с изображениями).

- Нажмите кнопку <MENU>, затем выберите пункт [Параметры Wi-Fi] на вкладке [Wi-Fi] (123).
- Кнопками <▲><▼> выберите пункт [Синхр. изобр.], затем кнопками <◀><▶> выберите значение [Фото/Видео].



- Чтобы в качестве пункта назначения выбрать веб-службу, выполните шаги из раздела «Регистрация других веб-служб» (199), чтобы обновить настройки камеры.

Отправка изображений

Изображениям, отправленным с камеры, автоматически сохраняются в компьютере. Если компьютер, на который требуется отправить изображения, выключен, изображения временно сохраняются на сервере CANON iMAGE GATEWAY. Хранящиеся изображения периодически стираются, поэтому обязательно включите компьютер и сохраните изображения.

- Следуя шагам из раздела «Подключение к WPS-совместимым точкам доступа» (103), выберите значок [WPS].
- После установления соединения производится отправка изображений.

- После успешной отправки изображений на сервер CANON iMAGE GATEWAY на экране отображается значок [WPS].
- Изображения автоматически сохраняются в компьютере при его включении.
- Изображения автоматически отправляются в веб-службу с сервера CANON iMAGE GATEWAY, даже если компьютер выключен.



- При отправке изображений следует использовать полностью заряженный аккумулятор или адаптер переменного тока (продается отдельно, 126).



- Даже если изображения были импортированы в компьютер другим способом, отправляются все изображения, которые ранее не передавались на компьютер через портал CANON iMAGE GATEWAY.
- Отправка выполняется быстрее, если пунктом назначения является компьютером в той же сети, что и камера, так как изображения пересылаются через точку доступа, а не через портал CANON iMAGE GATEWAY. Обратите внимание, что хранящиеся в компьютере изображения отправляются на портал CANON iMAGE GATEWAY, поэтому компьютер должен быть подключен к Интернету.

Обложка

Перед использованием

Обычные операции с камерой

Основные операции

Руководство по расширенным операциям

1 Основные сведения о камере

2 Автоматический режим

3 Другие режимы съемки

4 Режим P

5 Режимы Tv, Av и M

6 Режим воспроизведения

7 Функции Wi-Fi

8 Меню настройки

9 Принадлежности

10 Приложение

Алфавитный указатель



Геопривязка изображений в камере

К изображениям в камере можно добавлять данные GPS, записываемые в смартфоне с помощью специального приложения CameraWindow (109). Изображения помечаются с использованием информации, включающей в себя широту, долготу и высоту над уровнем моря.



- Перед съемкой убедитесь, что установлены правильные дата, время и ваш домашний часовой пояс. (См. раздел «Установка даты и времени» (14).) Кроме того, в пункте [Часовой пояс] (119) укажите все точки съемки, находящиеся в других часовых поясах.
- Смартфону, который будет использоваться для геопривязки, должно быть разрешено просматривать изображения в камере (107).
- С помощью сведений о местоположении, содержащихся в фотографиях и видеороликах с геотегами, другие лица могут определить Ваше местоположение или личность. Будьте осторожны при открытии другим лицам совместного доступа к таким снимкам, например при размещении снимков в Интернете, где их могут просматривать многие люди.

Изменение или удаление параметров Wi-Fi

Изменение или удаление параметров Wi-Fi производится следующим образом.

Изменение информации о подключении

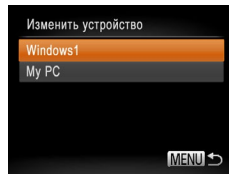
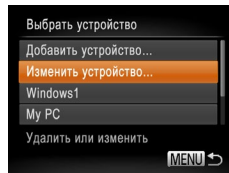
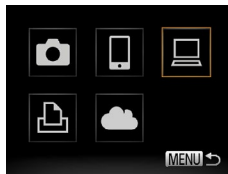

1 Откройте меню Wi-Fi (101).

2 Выберите устройство для редактирования.

- Кнопками <▲><▼><◀><▶> или диском <⊙> выберите значок устройства, которое требуется отредактировать, затем нажмите кнопку <FUNC SET>.

3 Выберите пункт [Изменить устройство].

- Кнопками <▲><▼> или диском <⊙> выберите пункт [Изменить устройство], затем нажмите кнопку <FUNC SET>.

4 Выберите устройство для редактирования.

- Кнопками <▲><▼> или диском <⊙> выберите устройство, которое требуется отредактировать, затем нажмите кнопку <FUNC SET>.

Обложка

Перед использованием

Обычные операции с камерой

Основные операции

Руководство по расширенным операциям

1 Основные сведения о камере

2 Автоматический режим

3 Другие режимы съемки

4 Режим P

5 Режимы Tv, Av и M

6 Режим воспроизведения

7 Функции Wi-Fi

8 Меню настройки

9 Принадлежности

10 Приложение

Алфавитный указатель



5 Выберите параметр для редактирования.

- Кнопками <▲><▼> или диском <⚙> выберите параметр для редактирования, затем нажмите кнопку <FUNC SET>.
- Доступные для изменения параметры зависят от устройства или службы, к которым будет обращаться камера.

Настраиваемые параметры	Подключение				
					Веб-службы
[Изменить имя устройства] (115)	<input type="radio"/>	<input type="radio"/>	<input type="radio"/>	<input type="radio"/>	—
[Парам. просм.] (107)	—	<input type="radio"/>	—	—	—
[Удалить инф. о подключении] (115)	<input type="radio"/>	<input type="radio"/>	<input type="radio"/>	<input type="radio"/>	—

○ : Настройка возможна — : Настройка невозможна

Изменение имени устройства

Можно изменить имя устройства (отображаемое имя), которое отображается в камере.

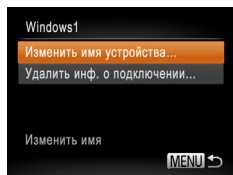

- В соответствии с шагом 5 раздела «Изменение информации о подключении» (115) выберите пункт [Изменить имя устройства] и нажмите кнопку <FUNC SET>.
- Выберите поле ввода и нажмите кнопку <FUNC SET>. С помощью отображаемой клавиатуры введите новое имя (24).

Удаление информации о подключении

Удаление информации о подключении (информации об устройствах, с которыми устанавливалось соединение) производится следующим образом.

- В соответствии с шагом 5 раздела «Изменение информации о подключении» (115) выберите пункт [Удалить инф. о подключении] и нажмите кнопку <FUNC SET>.
- После появления запроса [Удалить?] кнопками <◀><▶> или диском <⚙> выберите пункт [OK], затем нажмите кнопку <FUNC SET>.
- Информация о подключении удаляется.

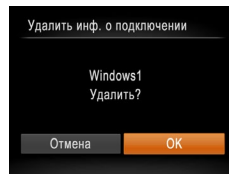

Обложка

Перед использованием

Обычные операции с камерой

Основные операции

Руководство по расширенным операциям

1 Основные сведения о камере

2 Автоматический режим

3 Другие режимы съемки

4 Режим P

5 Режимы Tv, Av и M

6 Режим воспроизведения

7 Функции Wi-Fi

8 Меню настройки

9 Принадлежности

10 Приложение

Алфавитный указатель



Восстановление значений по умолчанию для параметров Wi-Fi

Значения по умолчанию для параметров Wi-Fi следует восстанавливать при смене собственника камеры или при ее утилизации.

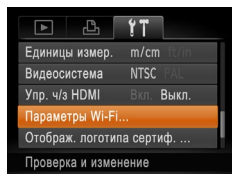

1 Выберите [Параметры Wi-Fi].

- Нажмите кнопку <MENU>, затем выберите пункт [Параметры Wi-Fi] на вкладке [F1] (123).

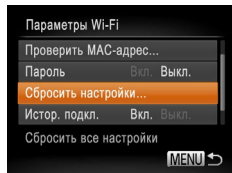

2 Выберите [Сбросить настройки].

- Кнопками <▲><▼> или диском <⊙> выберите пункт [Сбросить настройки], затем нажмите кнопку <FUNC SET>.

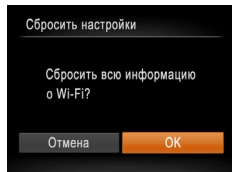

3 Восстановите параметры по умолчанию.

- Кнопками <◀><▶> или диском <⊙> выберите вариант [OK], затем нажмите кнопку <FUNC SET>.
- Параметры Wi-Fi теперь сброшены.



- При сбросе параметров Wi-Fi также сбрасываются все настройки веб-служб. Перед использованием этой функции обязательно убедитесь, что действительно требуется выполнить сброс всех параметров Wi-Fi.
- Чтобы восстановить значения по умолчанию для всех других параметров (кроме параметров Wi-Fi), выберите пункт [Сбросить всё] на вкладке [F1] (123).

Обложка

Перед использованием

Обычные операции с камерой

Основные операции

Руководство по расширенным операциям

1 Основные сведения о камере

2 Автоматический режим

3 Другие режимы съемки

4 Режим P

5 Режимы Tv, Av и M

6 Режим воспроизведения

7 Функции Wi-Fi

8 Меню настройки

9 Принадлежности

10 Приложение

Алфавитный указатель



8

Меню настройки

Персональная настройка или изменение основных функций камеры для повышения удобства

Настройка основных функций камеры.....	118
Отключение звуковых сигналов при работе камеры.....	118
Регулировка громкости	118
Скрытие подсказок.....	118
Дата и время	118
Мировое время	119
Время закрытия объектива	119
Использование эко-режима.....	119

Настройка экономии энергии	120
Яркость экрана	120
Скрытие начальной заставки	120
Форматирование карт памяти	121
Нумерация файлов.....	122
Сохранение изображений на основе даты.....	122
Метрические/неметрические единицы измерения	122
Проверка логотипов сертификации	123

Язык	123
Настройка других параметров.....	123
Восстановление значений по умолчанию.....	123

Обложка
Перед использованием
Обычные операции с камерой
Основные операции
Руководство по расширенным операциям
1 Основные сведения о камере
2 Автоматический режим
3 Другие режимы съемки
4 Режим P
5 Режимы Tv, Av и M
6 Режим воспроизведения
7 Функции Wi-Fi
8 Меню настройки
9 Принадлежности
10 Приложение
Алфавитный указатель



Настройка основных функций камеры

Функции можно настраивать на вкладке [F/T]. Произведите требуемую настройку часто используемых функций для повышения удобства (📖23).

Отключение звуковых сигналов при работе камеры

Отключение звуковых сигналов камеры и звука видеофильмов производится следующим образом.

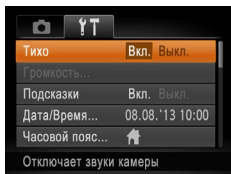

- Выберите пункт [Тихо], затем выберите значение [Вкл.].



- Звуки работы можно также отключить, удерживая нажатой кнопку <DISP.> при включении камеры.
- Если звуковые сигналы камеры отключены, при воспроизведении видеофильмов звук отсутствует (📖73). Чтобы восстановить звуковое сопровождение видеофильмов, нажмите кнопку <▲>. Настройте требуемую громкость с помощью кнопок <▲><▼>.
- Изменение звуковых параметров в режиме [L3] невозможно (📖43).

Регулировка громкости

Отрегулируйте громкость отдельных звуковых сигналов камеры в соответствии с приведенными ниже инструкциями.

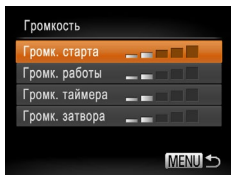

- Выберите пункт [Громкость], затем нажмите кнопку <FUNC SET>.
- Выберите параметр, затем отрегулируйте громкость кнопками <◀><▶>.

Скрытие подсказок

Подсказки обычно отображаются при выборе пунктов меню FUNC. (📖22) или MENU (📖23). Если требуется, эту информацию можно отключить.

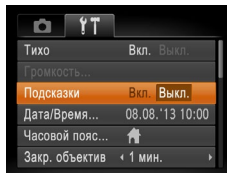

- Выберите пункт [Подсказки], затем выберите значение [Выкл.].

Дата и время

Дата и время настраиваются следующим образом.

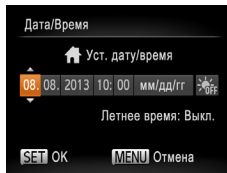

- Выберите пункт [Дата/Время], затем нажмите кнопку <FUNC SET>.
- Кнопками <◀><▶> выберите параметр, затем настройте этот параметр кнопками <▲><▼> или диском <🌀>.

Обложка

Перед использованием

Обычные операции с камерой

Основные операции

Руководство по расширенным операциям

1 Основные сведения о камере

2 Автоматический режим

3 Другие режимы съемки

4 Режим P

5 Режимы Tv, Av и M

6 Режим воспроизведения

7 Функции Wi-Fi

8 Меню настройки

9 Принадлежности

10 Приложение

Алфавитный указатель



Мировое время

Находясь за рубежом, для обеспечения указания на снимках правильных значений местных даты и времени просто заранее зарегистрируйте пункт назначения и переключитесь на соответствующий часовой пояс. Эта удобная функция исключает необходимость изменять настройки даты и времени вручную.

Перед использованием функции мирового времени обязательно установите дату и время, а также свой домашний часовой пояс, как указано в разделе «Установка даты и времени» (📖14).

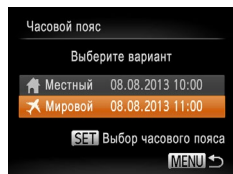
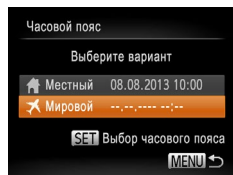

1 Укажите пункт назначения.

- Выберите пункт [Часовой пояс], затем нажмите кнопку <FUNC>.
- Кнопками <▲><▼> или диском <DISK> выберите пункт [Мировой], затем нажмите кнопку <FUNC>.
- Кнопками <◀><▶> или диском <DISK> выберите место назначения.
- Для установки летнего времени (перевода часов на 1 час вперед) кнопками <▲><▼> выберите значок [☀].
- Нажмите кнопку <FUNC>.

2 Переключитесь на часовой пояс места назначения.

- Кнопками <▲><▼> или диском <DISK> выберите пункт [Мировой], затем нажмите кнопку <MENU>.
- Теперь на экране съемки отображается значок [📍] (📖149).



- При настройке даты или времени в режиме [📍] (📖14) автоматически настраиваются время и дата часового пояса [🏠 Местный].

Время закрытия объектива

В целях безопасности объектив обычно закрывается приблизительно через 1 мин после нажатия кнопки <▶> в режиме съемки (📖20). Чтобы объектив убирался сразу же после нажатия кнопки <▶>, установите для времени закрытия объектива значение [0 сек.].

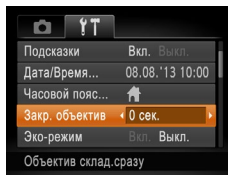

- Выберите пункт [Закр. объектив], затем выберите значение [0 сек.].

Использование эко-режима

Эта функция позволяет экономить энергию аккумулятора в режиме съемки. Когда камера не используется, для экономии энергии аккумулятора экран быстро темнеет.

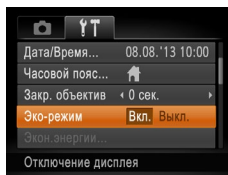

1 Выполните настройку.

- Выберите пункт [Эко-режим], затем выберите значение [Вкл.].
- Теперь на экране съемки отображается значок [ECO] (📖149).
- Экран темнеет, если камера не используется в течение приблизительно 2 с; приблизительно через 10 с после затемнения экран выключается. Камера выключается приблизительно через 3 мин простоя.

2 Произведите съемку.

- Чтобы включить экран и подготовиться к съемке, когда экран выключен, но объектив еще не закрыт, нажмите наполовину кнопку спуска затвора.

Обложка

Перед использованием

Обычные операции с камерой

Основные операции

Руководство по расширенным операциям

1 Основные сведения о камере

2 Автоматический режим

3 Другие режимы съемки

4 Режим P

5 Режимы Tv, Av и M

6 Режим воспроизведения

7 Функции Wi-Fi

8 Меню настройки

9 Принадлежности

10 Приложение

Алфавитный указатель



Настройка экономии энергии

Настройте требуемую выдержку времени перед автоматическим выключением камеры и экрана («Автовыключение» и «Дисплей выкл.», соответственно) (10020).

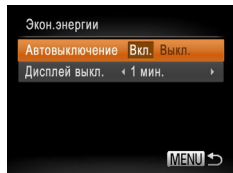

- Выберите пункт [Экон. энергии], затем нажмите кнопку <DISP.>.
- Выбрав параметр, кнопками <<>> задайте требуемое значение.



- Для экономии заряда аккумуляторов/элементов питания обычно следует выбирать значение [Вкл.] для параметра [Автовыключение] и значение [1 мин.] или менее для параметра [Дисплей выкл.].



- Настройка [Дисплей выкл.] применяется даже в том случае, если для параметра [Автовыключение] задано значение [Выкл.].
- Если для эко-режима (100119) задано значение [Вкл.], эти функции энергосбережения недоступны.

Яркость экрана

Яркость экрана настраивается следующим образом.

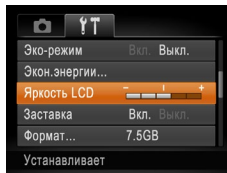

- Выберите пункт [Яркость LCD], затем кнопками <<>> настройте яркость.



- Для установки максимальной яркости нажмите кнопку <DISP.> и удерживайте ее нажатой не менее 1 с, когда отображается экран съемки или одно изображение. (Эта операция имеет приоритет над настройкой параметра [Яркость LCD] на вкладке [Y/T]). Для восстановления исходной яркости снова нажмите кнопку <DISP.> и удерживайте ее нажатой не менее 1 с или перезапустите камеру.

Скрытие начальной заставки

Если требуется, можно отключить отображение экрана начальной заставки, обычно отображаемого при включении камеры.

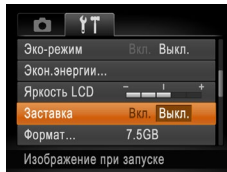

- Выберите [Заставка], затем выберите значение [Выкл.].

Обложка

Перед использованием

Обычные операции с камерой

Основные операции

Руководство по расширенным операциям

1 Основные сведения о камере

2 Автоматический режим

3 Другие режимы съемки

4 Режим P

5 Режимы Tv, Av и M

6 Режим воспроизведения

7 Функции Wi-Fi

8 Меню настройки

9 Принадлежности

10 Приложение

Алфавитный указатель









Форматирование карт памяти

Перед использованием новой карты памяти или карты памяти, отформатированной в другом устройстве, необходимо отформатировать эту карту памяти в данной камере. При форматировании карты памяти с нее стираются все данные. Перед форматированием скопируйте изображения с карты памяти в компьютер или примите другие меры к их резервному копированию.





1 Откройте экран [Формат].

- Выберите пункт [Формат], затем нажмите кнопку .

2 Выберите [OK].

- Кнопками  выберите пункт [Отмена], выберите вариант [OK] (кнопками  или диском , затем нажмите кнопку .

3 Отформатируйте карту памяти.

- Чтобы начать процесс форматирования, кнопками  или диском  выберите пункт [OK], затем нажмите кнопку .
- После завершения форматирования отображается сообщение [Форматирование карты памяти завершено]. Нажмите кнопку .

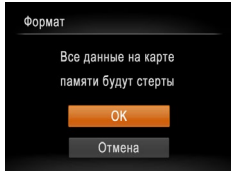
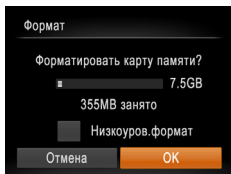

- При форматировании карты памяти или при стирании с нее данных производится изменение только данных управления файлами – полное удаление содержимого карты памяти не производится. При передаче или утилизации карт памяти в случае необходимости примите меры к защите личной информации, например физически уничтожьте карты.









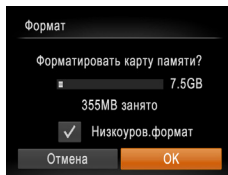

- Общая емкость карты, указываемая на экране форматирования, может быть меньше заявленной емкости.

Низкоуровневое форматирование

Выполняйте низкоуровневое форматирование в следующих случаях: отображается сообщение [Ошибка карты памяти], камера работает неправильно, низкая скорость считывания изображений с карты/записи изображений на карту, замедленная серийная съемка или внезапные остановки съемки видеофильмов. При низкоуровневом форматировании карты памяти с нее стираются все данные. Перед выполнением низкоуровневого форматирования скопируйте изображения с карты памяти в компьютер или примите другие меры к их резервному копированию.



- На экране из шага 1 раздела «Форматирование карт памяти»  кнопками  или диском  выберите пункт [Низкоуров.формат], затем кнопками  выберите этот пункт. Отображается значок .
- Выполните шаги 2 – 3 раздела «Форматирование карт памяти»  для продолжения процесса форматирования.



- Низкоуровневое форматирование занимает больше времени, чем обычное форматирование, рассмотренное в разделе «Форматирование карт памяти» , так как данные стираются из всех областей хранения карты памяти.
- В процессе выполнения низкоуровневого форматирования его можно отменить, выбрав пункт [Stop]. В этом случае все данные будут стерты, но карту памяти можно будет использовать обычным образом.

Обложка

Перед использованием

Обычные операции с камерой

Основные операции

Руководство по расширенным операциям

1 Основные сведения о камере

2 Автоматический режим

3 Другие режимы съемки

4 Режим P

5 Режимы Tv, Av и M

6 Режим воспроизведения

7 Функции Wi-Fi

8 Меню настройки

9 Принадлежности

10 Приложение

Алфавитный указатель



Нумерация файлов

Снимки автоматически последовательно нумеруются (0001 – 9999) и сохраняются в папках, в каждой из которых может храниться до 2000 изображений. Можно изменить способ, которым камера назначает номера файлов.

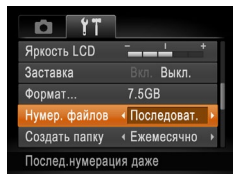

- Выберите пункт [Нумер. файлов], затем выберите вариант.

Последоват.	Изображения нумеруются последовательно (пока не будет снят/записан 9999-й кадр) даже при смене карты памяти.
Автосброс	При смене карты памяти или при создании новой папки нумерация изображений снова начинается с 0001.



- Независимо от варианта, выбранного в этом параметре, при установке другой карты памяти последовательная нумерация снимков может начинаться с номера, следующего за последним номером уже имеющихся на карте памяти снимков. Чтобы начать сохранять снимки с номера 0001, используйте пустую (или отформатированную (121)) карту памяти.
- Информацию о структуре папок и типах изображений на карте памяти см. в *Руководстве по программному обеспечению* (131).

Сохранение изображений на основе даты

Вместо сохранения изображений в папки, создаваемые каждый месяц, можно настроить камеру на создание папок для каждого дня, когда производится съемка, для сохранения изображений, снятых в этот день.

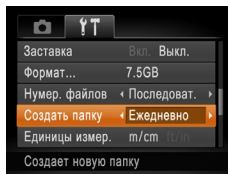

- Выберите пункт [Создать папку], затем выберите вариант [Ежедневно].
- Изображения теперь записываются в папки, создаваемые для даты съемки.

Метрические/неметрические единицы измерения

Единицы измерения, отображаемые в данных GPS для высоты над уровнем моря (114), на шкале зумирования (27), на индикаторе ручной фокусировки (60) и в других местах, можно изменить с м/см на футы/дюймы, как требуется.

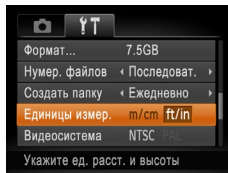

- Выберите пункт [Единицы измер.], затем выберите значение [ft/in] (футы/дюймы).

Обложка

Перед использованием

Обычные операции с камерой

Основные операции

Руководство по расширенным операциям

1 Основные сведения о камере

2 Автоматический режим

3 Другие режимы съемки

4 Режим P

5 Режимы Tv, Av и M

6 Режим воспроизведения

7 Функции Wi-Fi

8 Меню настройки

9 Принадлежности

10 Приложение

Алфавитный указатель



Проверка логотипов сертификации

На экране можно просмотреть некоторые логотипы сертификационных требований, которым удовлетворяет камера. Другие логотипы сертификации указаны в данном Руководстве, на коробке камеры или на корпусе камеры.

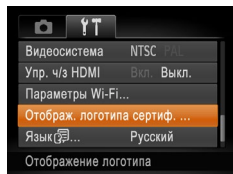







- Выберите пункт [Отображ. логотипа сертиф.], затем нажмите кнопку .



Язык

Установите требуемый язык отображаемого интерфейса.







- Выберите пункт [Язык , затем нажмите кнопку .
- Кнопками   или диском  выберите язык, затем нажмите кнопку .



- Экран [Язык] можно также открыть в режиме воспроизведения, нажав кнопку , и, удерживая ее нажатой, сразу же нажав кнопку .

Настройка других параметров

На вкладке  можно также настраивать указанные ниже параметры.

- [Видеосистема]  129
- [Упр. ч/з HDMI]  128
- [Параметры Wi-Fi]  93

Восстановление значений по умолчанию



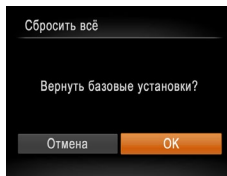

Если настройка была ошибочно изменена, для параметров камеры можно восстановить значения по умолчанию.













1 Откройте экран [Сбросить всё].

- Выберите пункт [Сбросить всё], затем нажмите кнопку .

2 Восстановите параметры по умолчанию.

- Кнопками   или диском  выберите вариант [OK], затем нажмите кнопку .
- Для параметров восстановлены значения по умолчанию.



- Для указанных ниже функций значения по умолчанию не восстанавливаются.
 - Расположенные на вкладке  параметры [Дата/Время]  118), [Язык ]  123), [Часовой пояс]  119) и [Видеосистема]  129).
 - Записанный пользовательский баланс белого  57).
 - Режим съемки, выбранный в режиме [SCN]  45) или   46).
 - Параметры Wi-Fi  93).

Обложка

Перед использованием

Обычные операции с камерой

Основные операции

Руководство по расширенным операциям

1 Основные сведения о камере

2 Автоматический режим

3 Другие режимы съемки

4 Режим P

5 Режимы Tv, Av и M

6 Режим воспроизведения

7 Функции Wi-Fi

8 Меню настройки

9 Принадлежности

10 Приложение

Алфавитный указатель



9

Принадлежности

Расширьте возможности камеры с помощью дополнительно приобретаемых принадлежностей Canon или других отдельно продаваемых совместимых принадлежностей

Состав системы.....	125
Дополнительно приобретаемые принадлежности	126
Источники питания.....	126
Вспышка.....	126
Прочие принадлежности	126
Принтеры	127

Использование дополнительно приобретаемых принадлежностей	127
Воспроизведение на экране телевизора	127
Питание камеры от бытовой электросети	130
Использование программного обеспечения	131
Программное обеспечение.....	131
Подключение к компьютеру с помощью кабеля	131
Сохранение изображений в компьютере	132

Печать изображений	133
Простая печать.....	133
Настройка параметров печати.....	134
Печать эпизодов из видеофильма.....	137
Добавление изображений в список печати (DPOF)	137
Добавление изображений в фотокнигу.....	140

Обложка

Перед использованием

Обычные операции с камерой

Основные операции

Руководство по расширенным операциям

1 Основные сведения о камере

2 Автоматический режим

3 Другие режимы съемки

4 Режим P

5 Режимы Tv, Av и M

6 Режим воспроизведения

7 Функции Wi-Fi

8 Меню настройки

9 Принадлежности

10 Приложение

Алфавитный указатель



Состав системы

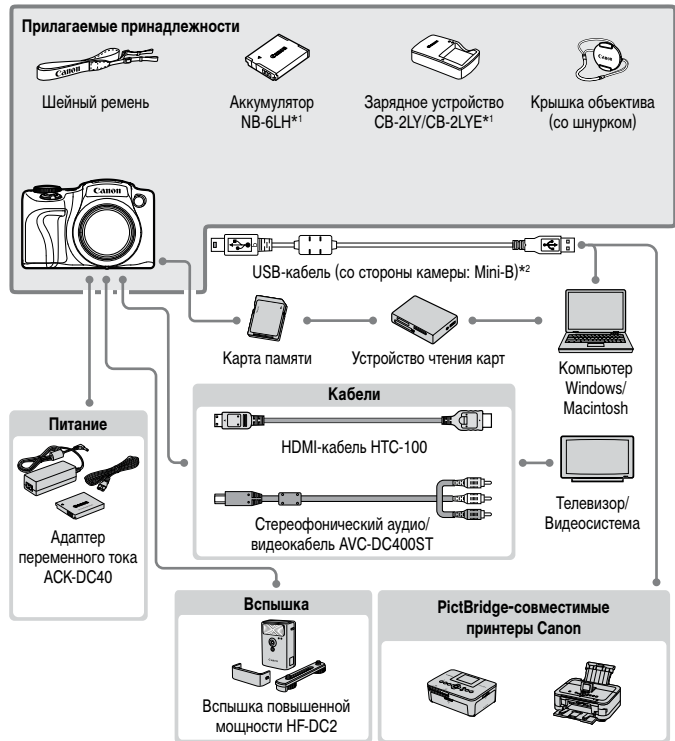

*1 Также продается отдельно.

*2 Также предлагается оригинальная принадлежность Canon (интерфейсный кабель IFC-400PCU).

Рекомендуется использовать оригинальные дополнительные принадлежности компании Canon.

Данное изделие оптимизировано для работы с оригинальными дополнительными принадлежностями компании Canon.

Компания Canon не несет ответственности за любые повреждения данного изделия и/или несчастные случаи, такие как возгорание и т.п., вызванные неполадками в работе дополнительных принадлежностей сторонних производителей (например, протечка и/или взрыв аккумулятора). Обратите внимание, что гарантия не распространяется на ремонт, связанный с неправильной работой дополнительных принадлежностей сторонних производителей, хотя такой ремонт возможен на платной основе.

Обратите внимание, что их наличие зависит от региона, а выпуск некоторых принадлежностей может быть прекращен.

Обложка

Перед использованием

Обычные операции с камерой

Основные операции

Руководство по расширенным операциям

1 Основные сведения о камере

2 Автоматический режим

3 Другие режимы съемки

4 Режим P

5 Режимы Tv, Av и M

6 Режим воспроизведения

7 Функции Wi-Fi

8 Меню настройки

9 Принадлежности

10 Приложение

Алфавитный указатель



Дополнительно приобретаемые принадлежности

Следующие принадлежности камеры продаются отдельно. Обратите внимание, что их наличие зависит от региона, а выпуск некоторых принадлежностей может быть прекращен.

Источники питания

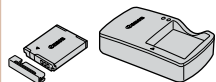

Аккумулятор NB-6LH

- Перезаряжаемый литиево-ионный аккумулятор
- #### Зарядное устройство CB-2LY/CB-2LYE
- Зарядное устройство для аккумулятора NB-6LH



- Для аккумулятора предусмотрена удобная крышка, которую можно устанавливать так, чтобы сразу было видно состояние зарядки аккумулятора. Устанавливайте крышку таким образом, чтобы для заряженного аккумулятора символ ▲ был виден, а для разряженного – не виден.
- Также поддерживается аккумулятор NB-6L.

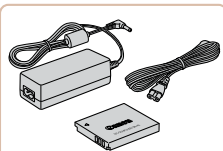

Адаптер переменного тока ACK-DC40

- Для питания камеры от бытовой электросети. Рекомендуется при длительной работе с камерой или при подключении камеры к принтеру или компьютеру. Не может использоваться для зарядки аккумулятора в камере.



- Зарядное устройство и адаптер переменного тока можно использовать в местах с напряжением сети переменного тока 100 – 240 В (50/60 Гц).
- Для электрических розеток другой формы используйте имеющиеся в продаже переходники для вилки. Запрещается пользоваться электрическими трансформаторами, предназначенными для путешествий, так как они могут повредить аккумулятор.

Вспышка



Вспышка повышенной мощности HF-DC2

- Внешняя вспышка для освещения объектов, находящихся вне радиуса действия встроенной вспышки.

Прочие принадлежности

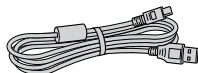

Интерфейсный кабель IFC-400PCU

- Служит для подключения камеры к компьютеру или принтеру.

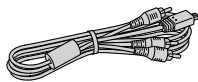

Стерефонический аудио/видеокабель AVC-DC400ST

- Служит для подключения камеры к телевизору и просмотра изображений на большом экране телевизора.

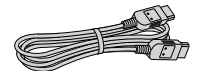

HDMI-кабель HTC-100

- Для подключения камеры к входному разъему HDMI телевизора высокой четкости.

Обложка

Перед использованием

Обычные операции с камерой

Основные операции

Руководство по расширенным операциям

1 Основные сведения о камере

2 Автоматический режим

3 Другие режимы съемки

4 Режим P

5 Режимы Tv, Av и M

6 Режим воспроизведения

7 Функции Wi-Fi

8 Меню настройки

9 Принадлежности

10 Приложение

Алфавитный указатель



Принтеры

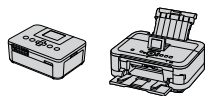

PictBridge-совместимые принтеры Canon

- При подключении камеры к PictBridge-совместимому принтеру Canon возможна печать изображений без компьютера. За дополнительной информацией обращайтесь к ближайшему дилеру Canon.

Использование дополнительно приобретаемых принадлежностей

Фотографии

Видеофильмы

Воспроизведение на экране телевизора

Фотографии

Видеофильмы

Подключив камеру к телевизору, можно просматривать свои снимки на его большом экране.

Подробные сведения о подключении и порядке переключения входов см. в руководстве по эксплуатации телевизора.



- На экране телевизора часть информации может не отображаться (150).

Фотографии

Видеофильмы

Воспроизведение на телевизоре высокой четкости

Подключив камеру к телевизору высокой четкости с помощью HDMI-кабеля HTC-100 (продается отдельно), можно просматривать снимки на большом экране телевизора. С высокой четкостью можно просматривать видеофильмы, снятые с разрешением [FHD] или [4K].

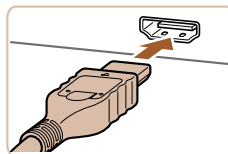

1 Убедитесь, что камера и телевизор выключены.

2 Подсоедините камеру к телевизору.

- На телевизоре полностью вставьте разъем кабеля в разъем HDMI-входа, как показано на рисунке.

Обложка

Перед использованием

Обычные операции с камерой

Основные операции

Руководство по расширенным операциям

1 Основные сведения о камере

2 Автоматический режим

3 Другие режимы съемки

4 Режим P

5 Режимы Tv, Av и M

6 Режим воспроизведения

7 Функции Wi-Fi

8 Меню настройки

9 Принадлежности

10 Приложение

Алфавитный указатель



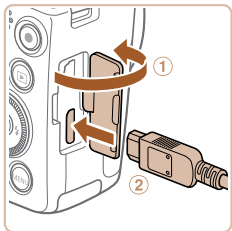

- На камере откройте крышку разъемов и полностью вставьте разъем кабеля в разъем камеры.

3 Включите телевизор и переключитесь на видеовход.

- Переключите телевизор на видеовход, к которому подключен кабель на шаге 2.

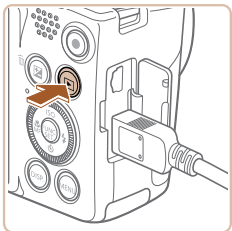

4 Включите камеру.

- Для включения камеры нажмите кнопку .
- Изображения из камеры отображаются на экране телевизора. (На экране камеры ничего не отображается.)
- Завершив просмотр, перед отключением кабеля выключите камеру и телевизор.



- Когда камера подключена к телевизору высокой четкости, звуковые сигналы операций камеры не воспроизводятся.

Фотографии

Видеофильмы

Управление камерой с помощью пульта ДУ телевизора

При подключении камеры к HDMI CEC-совместимому телевизору можно управлять воспроизведением (включая воспроизведение слайд-шоу) с помощью пульта ДУ телевизора. В зависимости от телевизора может потребоваться настроить некоторые его параметры. Подробные сведения см. в инструкции к телевизору.

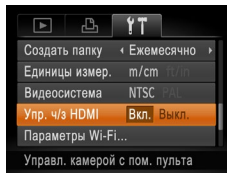

1 Выполните настройку.

- Нажмите кнопку <MENU>, выберите пункт [Упр. ч/з HDMI] на вкладке [Упр.], затем выберите значение [Вкл.] (123).

2 Подсоедините камеру к телевизору.

- Для подсоединения камеры к телевизору выполните шаги 1 – 2 раздела «Воспроизведение на телевизоре высокой четкости» (127).

3 Выведите на экран изображения.

- Включите телевизор. Нажмите кнопку на камере.
- Изображения из камеры отображаются на экране телевизора. (На экране камеры ничего не отображается.)

Обложка

Перед использованием

Обычные операции с камерой

Основные операции

Руководство по расширенным операциям

1 Основные сведения о камере

2 Автоматический режим

3 Другие режимы съемки

4 Режим P

5 Режимы Tv, Av и M

6 Режим воспроизведения

7 Функции Wi-Fi

8 Меню настройки

9 Принадлежности

10 Приложение





Алфавитный указатель



4 Управляйте камерой с помощью пульта ДУ телевизора.

- Для перехода между изображениями нажимайте кнопки <◀>>▶> на пульте ДУ.
- Для отображения панели управления камерой нажмите кнопку OK/Select (OK/Выбор). Для выбора элементов панели управления сначала кнопками <◀>><▶> выберите элемент, затем снова нажмите кнопку OK/Select (OK/Выбор).

■ Элементы панели управления камерой, отображаемые на экране телевизора

	Возврат	Закрытие меню.
	Воспроизведение группами	Отображение наборами изображений, снятых в режиме [H] (50). (Отображается только при выбранном изображении из группы.)
	Воспроизведение фильма	Запуск воспроизведения видеофильма. (Отображается только при выбранном видеофильме.)
	Слайд-шоу	Запуск воспроизведения слайд-шоу. Для перехода между изображениями во время воспроизведения нажимайте кнопки <◀>>▶> на пульте ДУ.
	Индексное воспроизведение	Отображение нескольких изображений в виде индекса.
DISP.	Изменить отображение	Переключение режимов отображения (122).



- При нажатии кнопок, таких как кнопка <MENU>, на камере управление переключается на саму камеру, при этом использование дистанционного управления будет возможно только после возврата в режим отображения одного изображения.
- При перемещении рычага зумирования на камере управление переключается на саму камеру, при этом использование дистанционного управления будет возможно только после возврата в режим отображения одного изображения.
- Иногда камера может неправильно реагировать на команды, даже при использовании пульта ДУ HDMI CEC-совместимого телевизора.

■ Воспроизведение на телевизоре стандартной четкости

Подключив камеру к телевизору с помощью стереофонического аудио/видеокабеля AVC-DC400ST (продается отдельно), можно просматривать свои снимки на большом экране телевизора, управляя камерой.

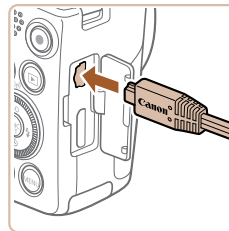
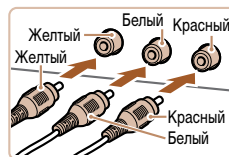

1 Убедитесь, что камера и телевизор выключены.

2 Подсоедините камеру к телевизору.

- На телевизоре полностью вставьте штекеры кабеля в разъемы видеовходов, как показано на рисунке.
- На камере откройте крышку разъемов и полностью вставьте разъем кабеля в разъем камеры.

3 Выведите на экран изображения.

- Для вывода изображений выполните шаги 3 – 4 раздела «Воспроизведение на телевизоре высокой четкости» (128).





- Правильное отображение возможно только в том случае, если выходной видеоформат камеры (NTSC или PAL) совпадает с видеоформатом телевизора. Чтобы изменить выходной видеоформат, нажмите кнопку <MENU> и выберите пункт [Видеосистема] на вкладке [Y/T].



- Когда камера подсоединена к телевизору, можно производить съемку, просматривая изображение перед съемкой на большом экране телевизора. Для съемки выполните те же шаги, что и при съемке с помощью экрана камеры. Однако функции «Зум точки AF» (📖39) и «Зум точки MF» (📖60) недоступны.

Фотографии

Видеофильмы

Питание камеры от бытовой электросети

При питании камеры от адаптера переменного тока ACK-DC40 (продается отдельно) исключается необходимость контроля оставшегося уровня заряда аккумулятора.

1 Убедитесь, что камера выключена.

2 Установите адаптер.

- Откройте крышку в соответствии с инструкциями шага 2 раздела «Установка аккумулятора и карты памяти» (📖12).
- Установите адаптер в показанной ориентации, точно так же, как устанавливается аккумулятор (в соответствии с шагом 3 раздела «Установка аккумулятора и карты памяти» (📖12)).
- Закройте крышку в соответствии с инструкциями шага 5 раздела «Установка аккумулятора и карты памяти» (📖13).

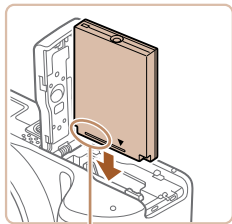

Контакты

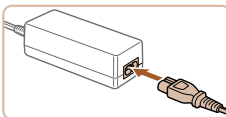
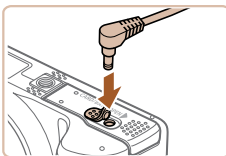

3 Подключите сетевой адаптер к адаптеру постоянного тока.

- Откройте крышку и полностью вставьте штекер сетевого адаптера в адаптер постоянного тока.

4 Подключите кабель питания.

- Подсоедините один разъем кабеля питания к компактному сетевому адаптеру, затем вставьте вилку кабеля в электрическую розетку.
- Включите камеру и используйте ее, как требуется.
- После завершения работы выключите камеру и отсоедините кабель питания от электрической розетки.



- Не отсоединяйте сетевой адаптер или кабель питания при включенной камере. Это может привести к стиранию снимков или повреждению камеры.
- Запрещается подключать адаптер или кабель адаптера к другим изделиям. Несоблюдение этого требования может привести к неполадкам или повреждению изделия.

Обложка

Перед использованием

Обычные операции с камерой

Основные операции

Руководство по расширенным операциям

1 Основные сведения о камере

2 Автоматический режим

3 Другие режимы съемки

4 Режим P

5 Режимы Tv, Av и M

6 Режим воспроизведения

7 Функции Wi-Fi

8 Меню настройки

9 Принадлежности

10 Приложение

Алфавитный указатель



Использование программного обеспечения

Ниже приводится описание программного обеспечения, доступного для загрузки с веб-сайта Canon, включая инструкции по установке и по сохранению изображений в компьютер.

Программное обеспечение

После загрузки и установки программного обеспечения с веб-сайта Canon можно выполнять на компьютере следующие операции.

CameraWindow

- Импорт изображений и изменение параметров камеры.

ImageBrowser EX

- Управление изображениями: просмотр, поиск и систематизация.
- Печать и редактирование изображений.



- Необходим доступ к Интернету, при этом расходы на учетную запись поставщика услуг Интернета и плата за доступ оплачиваются отдельно.

Руководство по программному обеспечению

Обращайтесь к этому руководству при работе с программным обеспечением. Руководство можно загрузить из Интернета по следующему URL-адресу:

<http://www.canon.com/icpd/>

Подключение к компьютеру с помощью кабеля

Проверка компьютерной среды

Программное обеспечение может использоваться на указанных ниже компьютерах. Подробные требования к системе и сведения о совместимости, включая поддержку новых операционных систем, см. на веб-сайте Canon.

	Windows	Macintosh
Операционная система*	Windows 8 Windows 7 SP1 Windows Vista SP2 Windows XP SP3	Mac OS X 10.6 Mac OS X 10.7 Mac OS X 10.8

* При отправке изображений в компьютер по сети Wi-Fi требования к системе см. в разделе «Проверка компьютерной среды» (100).



- Новейшие требования к системе, включая поддерживаемые версии ОС, см. на веб-сайте Canon.

Установка программного обеспечения

Инструкции по установке программного обеспечения см. в разделе «Установка программного обеспечения» (100).

Обложка

Перед использованием

Обычные операции с камерой

Основные операции

Руководство по расширенным операциям

1 Основные сведения о камере

2 Автоматический режим

3 Другие режимы съемки

4 Режим P

5 Режимы Tv, Av и M

6 Режим воспроизведения

7 Функции Wi-Fi

8 Меню настройки

9 Принадлежности

10 Приложение

Алфавитный указатель



Сохранение изображений в компьютере

Для примера здесь используются ОС Windows 7 и Mac OS X 10.6. Описание остальных функций см. в справочной системе соответствующего программного обеспечения (исключая некоторое программное обеспечение).

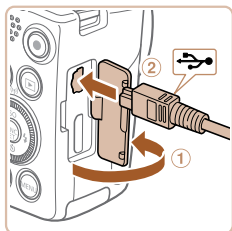

1 Подключите камеру к компьютеру.

- При выключенной камере откройте крышку (1). Возьмите меньший разъем USB-кабеля в показанной ориентации и полностью вставьте его в разъем камеры (2).

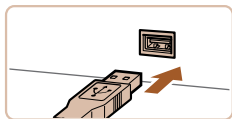

- Вставьте больший разъем USB-кабеля в USB-порт компьютера. Подробные сведения об USB-подключениях компьютера см. в руководстве пользователя компьютера.

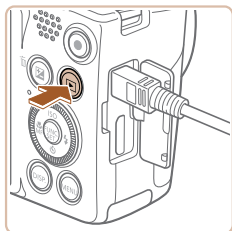

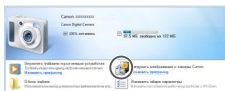
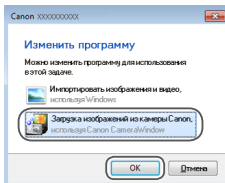
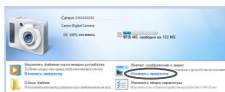

2 Включите камеру, чтобы открыть программу CameraWindow.

- Для включения камеры нажмите кнопку .
- В случае Macintosh программа CameraWindow открывается после установления соединения между камерой и компьютером.

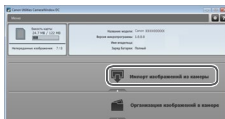

CameraWindow





- В случае ОС Windows следуйте приведенным ниже шагам.
- В открывшемся окне щелкните ссылку  для изменения программы.

- Выберите [Загрузка изображений из камеры Canon], затем нажмите кнопку [OK].

- Дважды щелкните значок .

3 Сохраните изображения в компьютере.

- Нажмите кнопку [Импорт изображений из камеры], затем [Импорт переданных изображений].
- Изображения сохраняются в компьютере в папке «Изображения», в отдельных папках с датой в качестве имени.
- После сохранения изображений закройте программу CameraWindow, выключите камеру, нажав кнопку , и отсоедините кабель.
- Инструкции по просмотру изображений с помощью компьютера см. в «Руководстве по программному обеспечению» ( 131).

Обложка

Перед использованием

Обычные операции с камерой

Основные операции

Руководство по расширенным операциям

1 Основные сведения о камере

2 Автоматический режим

3 Другие режимы съемки

4 Режим P

5 Режимы Tv, Av и M

6 Режим воспроизведения

7 Функции Wi-Fi

8 Меню настройки

9 Принадлежности

10 Приложение

Алфавитный указатель





- Если в Windows 7 не отображается экран из шага 2, щелкните значок [CameraWindow] на панели задач.
- Чтобы запустить программу CameraWindow в ОС Windows Vista или XP, нажмите [Загрузка изображений из камеры Canon] на экране, отображаемом при включении камеры на шаге 2. Если программа CameraWindow не открывается, щелкните мышью меню [Пуск], выберите [Все программы] ► [Canon Utilities] ► [CameraWindow] ► [CameraWindow].
- В случае компьютера Macintosh если после шага 2 не отображается программа CameraWindow, щелкните значок [CameraWindow] на панели Dock (панель, появляющаяся в нижней части рабочего стола).
- Хотя можно сохранить изображения на компьютер, просто подключив камеру к компьютеру без использования программного обеспечения, при этом возникают следующие ограничения.
 - После подключения камеры к компьютеру изображения могут стать доступными только через несколько минут.
 - Изображения, снятые в вертикальной ориентации, могут быть сохранены в горизонтальной ориентации.
 - Для изображений, сохраненных в компьютере, могут быть сброшены настройки защиты изображений.
 - В зависимости от версии операционной системы, используемого программного обеспечения или размера файлов изображений возможно возникновение определенных проблем при сохранении изображений или сведений об изображениях.
 - Некоторые функции этого программного обеспечения (например, редактирования видеороликов) могут быть недоступны.

Печать изображений

Снимки можно легко напечатать, подсоединив камеру к принтеру. С помощью камеры можно задавать изображения для настройки пакетной печати, подготавливать заказы для фотоателье или подготавливать заказы или печатать изображения для фотокниг. Здесь для иллюстрации используется компактный фотопринтер серии Canon SELPHY CP. Отображаемые экраны и доступные функции зависят от принтера. Дополнительные сведения также см. в руководстве пользователя принтера.

Простая печать

Для простой печати снимков подсоедините камеру к PictBridge-совместимому принтеру (продается отдельно) с помощью USB-кабеля.

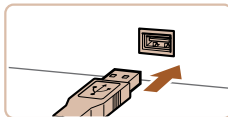
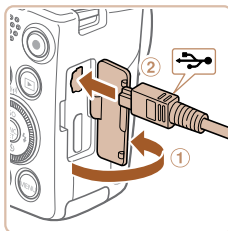

1 Убедитесь, что камера и принтер выключены.

2 Подсоедините камеру к принтеру.

- Откройте крышку. Взяв меньший разъем кабеля в показанной ориентации, вставьте этот разъем в разъем камеры.
- Подсоедините больший разъем кабеля к принтеру. Подробные сведения о подключении см. в руководстве пользователя принтера.



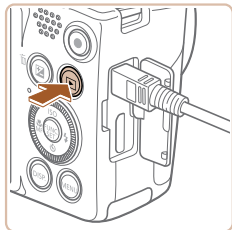



3 Включите принтер.

4 Включите камеру.

- Для включения камеры нажмите кнопку .





5 Выберите изображение.

- Кнопками   или диском  выберите изображение.

6 Откройте экран печати.

- Нажмите кнопку , выберите значок , затем снова нажмите кнопку .

7 Распечатайте изображение.

- Кнопками   или диском  выберите пункт [Печатать], затем нажмите кнопку .
- Начинается печать.
- Чтобы напечатать другие изображения, после завершения печати повторите приведенную выше процедуру с шага 5.
- Завершив печать, выключите камеру и принтер и отсоедините кабель.

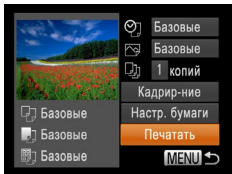
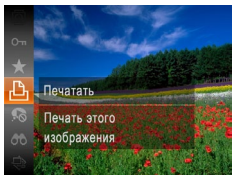

- Сведения о PictBridge-совместимых принтерах Canon (продаются отдельно) см. в разделе «Принтеры»  127).



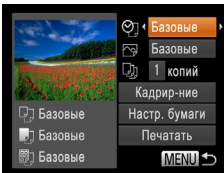

Настройка параметров печати







1 Откройте экран печати.

- Для отображения показанного слева экрана выполните шаги 1 – 6 раздела «Простая печать»  133 – 134).

2 Выполните настройки.

- Кнопками   или диском  выберите пункт, затем кнопками   выберите его значение.

	Базовые	Соответствует текущим настройкам принтера.
	Дата	Печать изображений с добавленной датой.
	No. файла	Печать изображений с добавленным номером файла.
	Оба	Печать изображений с добавленными датой и номером файла.
	Выкл.	–
	Базовые	Соответствует текущим настройкам принтера.
	Выкл.	–
	Вкл.	Для печати с оптимальными настройками используются данные, полученные в момент съемки.
	Крас.гл 1	Исправление эффекта «красных глаз».
	Кол-во копий	Выберите число печатаемых копий.
Кадрир-ние	–	Укажите область изображения, которую требуется напечатать  135).
Настр. бумаги	–	Задайте формат бумаги, компоновку и другие сведения  135).

Обложка

Перед использованием

Обычные операции с камерой

Основные операции

Руководство по расширенным операциям

1 Основные сведения о камере

2 Автоматический режим

3 Другие режимы съемки

4 Режим P

5 Режимы Tv, Av и M

6 Режим воспроизведения

7 Функции Wi-Fi

8 Меню настройки

9 Принадлежности

10 Приложение

Алфавитный указатель



Обрезка изображений перед печатью

Обрезая изображения перед печатью, можно печатать требуемую область изображения, а не все изображение целиком.

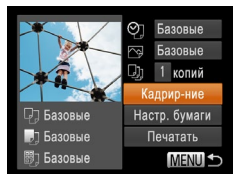

1 Выберите пункт [Кадрирование].

- Выполнив шаг 1 раздела «Настройка параметров печати» (📖 134) для открытия экрана печати, выберите пункт [Кадрирование] и нажмите кнопку $\langle \text{FUNC SET} \rangle$.
- Отображается рамка обрезки, показывающая печатаемую область изображения.

2 Произведите требуемую настройку рамки обрезки.

- Для изменения размера рамки перемещайте рычаг зумирования или поворачивайте диск $\langle \text{DISP} \rangle$.
- Для перемещения рамки нажимайте кнопки $\langle \blacktriangle \rangle$ $\langle \blacktriangledown \rangle$ $\langle \blacktriangleleft \rangle$ $\langle \blacktriangleright \rangle$.
- Для поворота рамки нажимайте кнопку $\langle \text{DISP} \rangle$.
- После завершения нажмите кнопку $\langle \text{FUNC SET} \rangle$.

3 Распечатайте изображение.

- Для печати выполните шаг 7 раздела «Простая печать» (📖 134).



- Обрезка может быть невозможна для изображений малого размера или при некоторых форматах кадров.
- При обрезке изображений с выбранным параметром [Отмет. даты] даты могут печататься неправильно.

Выбор формата бумаги и компоновки перед печатью

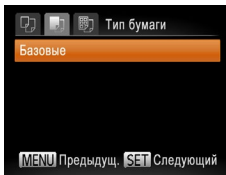
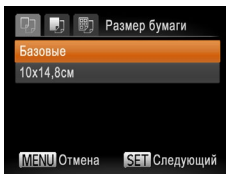
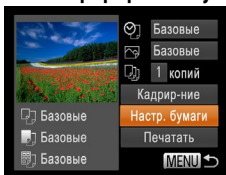

1 Выберите пункт [Настр. бумаги].

- Выполнив шаг 1 раздела «Настройка параметров печати» (📖 134) для открытия экрана печати, выберите пункт [Настр. бумаги] и нажмите кнопку $\langle \text{FUNC SET} \rangle$.

2 Выберите формат бумаги.

- Кнопками $\langle \blacktriangle \rangle$ $\langle \blacktriangledown \rangle$ или диском $\langle \text{DISP} \rangle$ выберите вариант, затем нажмите кнопку $\langle \text{FUNC SET} \rangle$.

3 Выберите тип бумаги.

- Кнопками $\langle \blacktriangle \rangle$ $\langle \blacktriangledown \rangle$ или диском $\langle \text{DISP} \rangle$ выберите вариант, затем нажмите кнопку $\langle \text{FUNC SET} \rangle$.

Обложка

Перед использованием

Обычные операции с камерой

Основные операции

Руководство по расширенным операциям

1 Основные сведения о камере

2 Автоматический режим

3 Другие режимы съемки

4 Режим P

5 Режимы Tv, Av и M

6 Режим воспроизведения

7 Функции Wi-Fi

8 Меню настройки

9 Принадлежности

10 Приложение

Алфавитный указатель



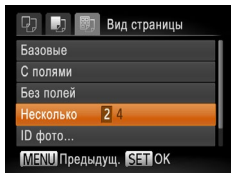

4 Выберите компоновку.

- Кнопками <▲><▼> или диском <⊙> выберите значение.
- Если выбран вариант [Несколько], кнопками <◀><▶> задайте количество изображений на лист.
- Нажмите кнопку <FUNC SET>.

5 Распечатайте изображение.

Доступные варианты компоновки

Базовые	Соответствует текущим настройкам принтера.
С полями	Печать производится с пустыми полями вокруг изображения.
Без полей	Печать без полей, от края до края.
Несколько	Выберите количество изображений, печатаемых на листе.
ID фото	Печать изображений для идентификационных целей. Доступно только для изображений с разрешением L и форматом кадра 4:3.
Фикс.разм.	Выберите формат печати. Выберите формат 90 × 130 мм, формат открытки или широкоформатную печать.

Печать фотографий для документов

1 Выберите пункт [ID фото].

- В соответствии с шагами 1 – 4 раздела «Выбор формата бумаги и компоновки перед печатью» (📖 135 – 136) выберите пункт [ID фото] и нажмите кнопку <FUNC SET>.

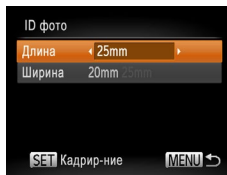

2 Выберите размер длинной и короткой сторон (длину и ширину).

- Кнопками <▲><▼> или диском <⊙> выберите пункт. Кнопками <◀><▶> выберите длину, затем нажмите кнопку <FUNC SET>.

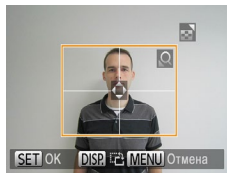

3 Выберите область печати.

- Выберите область печати в соответствии с инструкциями шага 2 из раздела «Обрезка изображений перед печатью» (📖 135).

4 Распечатайте изображение.

Фотографии

Обложка

Перед использованием

Обычные операции с камерой

Основные операции

Руководство по расширенным операциям

1 Основные сведения о камере

2 Автоматический режим

3 Другие режимы съемки

4 Режим P

5 Режимы Tv, Av и M

6 Режим воспроизведения

7 Функции Wi-Fi

8 Меню настройки

9 Принадлежности

10 Приложение

Алфавитный указатель



Печать эпизодов из видеофильма

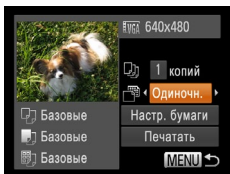

1 Откройте экран печати.

- В соответствии с шагами 1 – 6 раздела «Простая печать» (📖 133 – 134) выберите видеофильм. Отображается показанный слева экран.

2 Выберите способ печати.

- Кнопками <▲><▼> или диском <⊙> выберите значок [📷], затем кнопками <◀><▶> выберите способ печати.

3 Распечатайте изображение.

Параметры печати видеофильмов

Одиночн.	Печать текущего эпизода в виде фотографии.
Последов	Печать последовательности эпизодов с определенным интервалом на одном листе бумаги. Задав для параметра [Подпись] значение [Вкл.], можно также печатать номер папки, номер файла и прошедшее время для кадра.



- Чтобы отменить выполняющуюся печать, нажмите кнопку <⊙>.
- Варианты [ID фото] и [Последов] недоступны для PictBridge-совместимых принтеров Canon моделей CP720/CP730 и более ранних.

Добавление изображений в список печати (DPOF)

Пакетную печать (📖 139) и заказ печати в фотоателье можно настроить с помощью камеры. Выберите на карте памяти не более 998 изображений и задайте соответствующие параметры, такие как число копий, как указано ниже. Подготовленные таким образом сведения для печати соответствуют стандартам DPOF (формат заказа цифровой печати).

Настройка параметров печати

Укажите формат печати, требуется ли добавлять дату и номер файла, и задайте другие настройки, как указано ниже. Эти настройки относятся ко всем изображениям в списке печати.

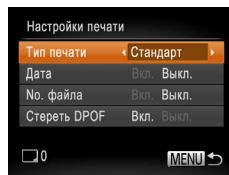

- Нажмите кнопку <MENU>, затем выберите пункт [Настройки печати] на вкладке [📷]. Выберите и настройте требуемые параметры (📖 23).

Тип печати	Стандарт	Печатается по одному изображению на лист.
	Индекс	Печатается по несколько уменьшенных версий изображений на лист.
Дата	Оба	Печать производится как в стандартном, так и в индексном форматах.
	Вкл.	Изображения печатаются с датой съемки.
No. файла	Выкл.	–
	Вкл.	Изображения печатаются с номером файла.
Стереть DPOF	Выкл.	–
	Вкл.	После печати все настройки списка печати изображений стираются.





- В некоторых случаях при печати на принтере или в фотоателье могут быть применены не все заданные настройки DPOF.
- На экране камеры может отображаться значок [!], предупреждающий о наличии на карте памяти параметров печати, настроенных другой камерой. При изменении параметров печати с помощью данной камеры все предыдущие параметры могут быть перезаписаны.
- Если для параметра [Дата] задано значение [Вкл.], на некоторых принтерах дата может печататься дважды.



- Если задан тип печати [Индекс], одновременный выбор значений [Вкл.] для параметров [Дата] и [No. файла] невозможен.
- Дата печатается в формате, соответствующем настройкам в пункте [Дата/Время] на вкладке [фт], который можно открыть, нажав кнопку <MENU> (☰14).
- В некоторых моделях PictBridge-совместимых принтеров Canon (продаются отдельно) индексная печать недоступна.

Фотографии



Настройка печати отдельных изображений

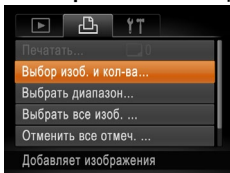

1 Выберите пункт [Выбор изоб. и кол-ва].

- Нажмите кнопку <MENU>, выберите пункт [Выбор изоб. и кол-ва] на вкладке [фт], затем нажмите кнопку <FUNC SET>.

2 Выберите изображение.

- Кнопками <◀><▶> или диском <⦿> выберите изображение, затем нажмите кнопку <FUNC SET>.
- Теперь можно задать количество копий.
- Если для изображения задана индексная печать, на нем отображается значок [✓]. Чтобы отменить индексную печать для изображения, снова нажмите кнопку <FUNC SET>. Значок [✓] больше не отображается.

3 Укажите количество печатаемых копий.

- Кнопками <▲><▼> или диском <⦿> задайте количество печатаемых копий (не более 99).
- Чтобы задать печать других изображений и указать количество печатаемых копий, повторите шаги 2 – 3.
- Задание количества копий для индексной печати невозможно. Можно только выбрать печатаемые изображения в соответствии с шагом 2.
- После завершения нажмите кнопку <MENU> для возврата на экран меню.

Обложка

Перед использованием

Обычные операции с камерой

Основные операции

Руководство по расширенным операциям

1 Основные сведения о камере

2 Автоматический режим

3 Другие режимы съемки

4 Режим P

5 Режимы Tv, Av и M

6 Режим воспроизведения

7 Функции Wi-Fi

8 Меню настройки

9 Принадлежности

10 Приложение

Алфавитный указатель



Настройка печати диапазона изображений

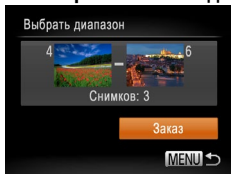

- В соответствии с шагом 1 раздела «Настройка печати отдельных изображений» (📖138) выберите пункт [Выбрать диапазон] и нажмите кнопку .
- Для задания изображений выполните шаги 2 – 3 раздела «Выбор диапазона» (📖82).
- Кнопками выберите пункт [Заказ], затем нажмите кнопку .

Настройка печати всех изображений

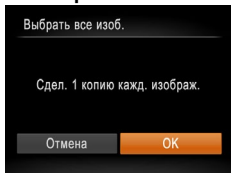

- В соответствии с шагом 1 раздела «Настройка печати отдельных изображений» (📖138) выберите пункт [Выбрать все изоб.] и нажмите кнопку .
- Кнопками или диском выберите вариант [ОК], затем нажмите кнопку .

Удаление всех изображений из списка печати

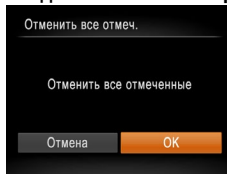

- В соответствии с шагом 1 раздела «Настройка печати отдельных изображений» (📖138) выберите пункт [Отменить все отмеч.] и нажмите кнопку .
- Кнопками или диском выберите вариант [ОК], затем нажмите кнопку .

Печать изображений, добавленных в список печати (DPOF)

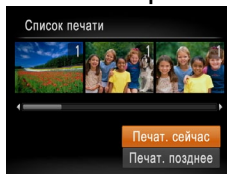

- Если в списке печати (📖137 – 139) имеются добавленные изображения, после подключения камеры к PictBridge-совместимому принтеру отображается показанный слева экран. Кнопками выберите пункт [Печат. сейчас], затем просто нажмите кнопку для печати изображений из списка печати.
- При наличии задания печати DPOF, которое ранее было временно остановлено, печать возобновляется со следующего изображения.



Добавление изображений в фотокнигу

Фотокниги можно настраивать в камере, выбирая на карте памяти не более 998 изображений и импортируя их в программное обеспечение на компьютере, где они сохраняются в отдельной папке. Это удобно при заказе печати фотокниг по Интернету или при печати фотокниг на собственном принтере.

Указание способа выбора

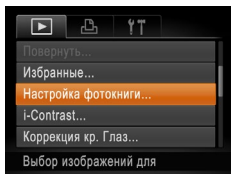

- Нажмите кнопку <MENU>, выберите пункт [Настройка фотокниги] на вкладке [▶], затем укажите способ выбора изображений.



- На экране камеры может отображаться значок [!], предупреждающий о наличии на карте памяти параметров печати, настроенных другой камерой. При изменении параметров печати с помощью данной камеры все предыдущие параметры могут быть перезаписаны.



- После импорта изображений в компьютер дополнительные сведения см. также в документе «Руководство по программному обеспечению» (📖131) и в руководстве пользователя принтера.

Добавление изображений по одному

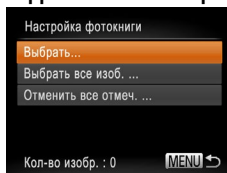

1 Выберите пункт [Выбрать].

- В соответствии с процедурой из раздела «Указание способа выбора» (📖140) выберите пункт [Выбрать] и нажмите кнопку <FUNC SET>.



2 Выберите изображение.

- Кнопками <◀> или диском <🌀> выберите изображение, затем нажмите кнопку <FUNC SET>.
- Отображается значок [✓].
- Чтобы удалить изображение из фотокниги, снова нажмите кнопку <FUNC SET>. Значок [✓] больше не отображается.
- Повторите эту операцию для задания других изображений.
- После завершения нажмите кнопку <MENU> для возврата на экран меню.



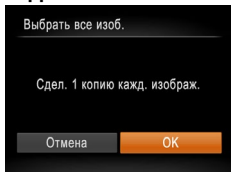



Добавление всех изображений в фотокнигу

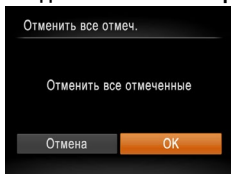

- В соответствии с процедурой из раздела «Указание способа выбора» (📖 140) выберите пункт [Выбрать все изоб.] и нажмите кнопку .
- Кнопками <◀> или диском  выберите вариант [ОК], затем нажмите кнопку .

Удаление всех изображений из фотокниги



- В соответствии с процедурой из раздела «Указание способа выбора» (📖 140) выберите пункт [Отменить все отмеч.] и нажмите кнопку .
- Кнопками <◀> или диском  выберите вариант [ОК], затем нажмите кнопку .

Обложка

Перед использованием

Обычные операции
с камерой

Основные операции

Руководство по
расширенным операциям1 Основные сведения
о камере2 Автоматический
режим3 Другие режимы
съемки

4 Режим P

5 Режимы Tv, Av и M

6 Режим
воспроизведения

7 Функции Wi-Fi

8 Меню настройки

9 Принадлежности

10 Приложение

Алфавитный указатель



10 Приложение

Полезная информация при использовании камеры

Устранение неполадок	143
Сообщения, выводимые на экран	146
Информация, выводимая на экран	149
Съемка (Отображение информации)	149
Воспроизведение (Подробная информация)	150

Таблицы функций и меню	151
Функции, доступные в различных режимах съемки	151
Меню FUNC.	153
📷 Меню вкладки съемки	155
⚙️ Меню вкладки настройки	158
🎞️ Меню вкладки воспроизведения	158
🖨️ Меню вкладки печати	158
Меню FUNC. в режиме воспроизведения	158

Правила обращения	159
Технические характеристики	159

Обложка
Перед использованием
Обычные операции с камерой
Основные операции
Руководство по расширенным операциям
1 Основные сведения о камере
2 Автоматический режим
3 Другие режимы съемки
4 Режим P
5 Режимы Tv, Av и M
6 Режим воспроизведения
7 Функции Wi-Fi
8 Меню настройки
9 Принадлежности
10 Приложение
Алфавитный указатель



Устранение неполадок

Если Вы считаете, что в камере возникла неполадка, сначала проверьте указанное ниже. Если эта информация не позволила устранить неполадку, обратитесь в службу поддержки клиентов компании Canon.

Питание

При нажатии кнопки ON/OFF ничего не происходит.

- Убедитесь, что аккумулятор заряжен (🔋11).
- Убедитесь, что аккумулятор установлен в правильной ориентации (🔋12).
- Убедитесь, что крышка гнезда карты памяти/отсека элементов питания полностью закрыта (🔋13).
- Загрязненные клеммы аккумуляторов/элементов питания ухудшают их характеристики. Попробуйте очистить клеммы с помощью ватной палочки и несколько раз снимите и установите аккумулятор.

Аккумулятор быстро разряжается.

- При низких температурах емкость аккумулятора уменьшается. Попробуйте немного согреть аккумулятор, например в кармане, следя, чтобы клеммы не касались никаких металлических предметов.
- Если эти меры не помогают и после зарядки аккумулятор по-прежнему быстро разряжается, это означает, что закончился срок его службы. Приобретите новый аккумулятор.

Объектив не убирается.

- Не открывайте крышку гнезда карты памяти/отсека элементов питания при включенной камере. Закройте крышку, включите камеру, затем снова выключите ее (🔋13).

Аккумулятор вздулся.

- Вдувание аккумулятора – это обычное явление, не представляющее угрозы для безопасности. Однако если вздувшийся аккумулятор невозможно установить в камеру, обратитесь в службу поддержки клиентов компании Canon.

Отображение на экране телевизора

Изображения из камеры на экране телевизора выглядят искаженными или не отображаются (📺130).

Съемка

Съемка невозможна.

- В режиме воспроизведения (📺72) нажмите наполовину кнопку спуска затвора (📷21).

Странное изображение на экране при недостаточной освещенности (📺22).

Странное изображение на экране при съемке.

Обратите внимание, что следующие неполадки отображения не записываются в фотографиях, но записываются в видеороликах.

- При флуоресцентном или светодиодном освещении экран может мигать.

На изображения не добавляется штамп даты.

- Настройте параметр [Отмет. даты] (📷14). Обратите внимание, что отметки даты не добавляются в изображения автоматически, просто в результате настройки параметра [Дата/Время] (📷35).
- Отметки даты не добавляются в режимах съемки (📷157), в которых настройка этого параметра невозможна (📷35).

При нажатии кнопки спуска затвора на экране мигает значок [📷] и съемка невозможна (📷29).

При наполовину нажатой кнопке спуска затвора отображается значок [📷] (📷29).

- Установите для параметра [Режим IS] значение [Непрерывно] (📷67).
- Поднимите вспышку и установите режим вспышки [📷] (📷65).
- Увеличьте число ISO (📷55).
- Установите камеру на штатив или примите другие меры для сохранения неподвижности камеры. В таком случае следует задать для параметра [Режим IS] значение [Выкл.] (📷67).

Снимки не сфокусированы.

- Сначала нажмите кнопку спуска затвора наполовину для фокусировки на объекты, затем нажмите эту кнопку полностью для съемки (📷21).
- Убедитесь, что объекты находятся в пределах диапазона фокусировки (📷161).
- Установите для параметра [Подсветка AF] значение [Вкл.] (📷40).
- Убедитесь, что ненужные функции, такие как макросъемка, отключены.
- Попробуйте произвести съемку с использованием фиксации фокусировки или фиксации автофокусировки (📷61, 64).

Обложка

Перед использованием

Обычные операции с камерой

Основные операции

Руководство по расширенным операциям

1 Основные сведения о камере

2 Автоматический режим

3 Другие режимы съемки

4 Режим P

5 Режимы Tv, Av и M

6 Режим воспроизведения

7 Функции Wi-Fi

8 Меню настройки

9 Принадлежности

10 Приложение

Алфавитный указатель



При наполовину нажатой кнопке спуска затвора не отображаются рамки фокусировки и камера не фокусируется.

- Чтобы отображались рамки автофокусировки и камера правильно фокусировалась, перед нажатием наполовину кнопки спуска затвора попробуйте включить в центральную область композиции объекты с высокой контрастностью. Можно также попробовать несколько раз наполовину нажать кнопку спуска затвора.

Объекты на снимках выглядят слишком темными.

- Поднимите вспышку и установите режим вспышки [F] (1165).
- Настройте яркость с помощью компенсации экспозиции (1154).
- Настройте контрастность с помощью функции i-Contrast (1156, 90).
- Используйте фиксацию АЕ или точечный экспозамер (1154, 55).

Объекты выглядят слишком яркими, светлые области обесцвечены.

- Опустите вспышку и установите режим вспышки [C] (1127).
- Настройте яркость с помощью компенсации экспозиции (1154).
- Используйте фиксацию АЕ или точечный экспозамер (1154, 55).
- Уменьшите освещенность объектов.

Снимки выглядят слишком темными, несмотря на срабатывание вспышки (1129).

- Производите съемку в пределах радиуса действия вспышки (1161).
- Настройте яркость с помощью компенсации экспозиции при съемке со вспышкой или изменив мощность вспышки (1165, 66).
- Увеличьте число ISO (1155).

Объекты при съемке со вспышкой выглядят слишком яркими, светлые области обесцвечены.

- Производите съемку в пределах радиуса действия вспышки (1161).
- Опустите вспышку и установите режим вспышки [C] (1127).
- Настройте яркость с помощью компенсации экспозиции при съемке со вспышкой или изменив мощность вспышки (1165, 71).

На снимках, сделанных с использованием вспышки, видны белые точки или аналогичные дефекты изображения.

- Этот эффект вызван отражением света вспышки от частичек пыли или других находящихся в воздухе частиц.

Снимки выглядят зернистыми.

- Уменьшите число ISO (1155).

У объектов возникает эффект «красных глаз» (1137).

- Задайте для параметра [Лампа кр.гл.] значение [Вкл.] (1140), чтобы включить лампу уменьшения эффекта «красных глаз» (113) при съемке со вспышкой. Обратите внимание, что пока горит лампа уменьшения эффекта «красных глаз» (в течение прибл. 1 с), съемка невозможна, так как лампа противодействует эффекту «красных глаз». Для получения оптимальных результатов объекты съемки должны смотреть на лампу уменьшения эффекта «красных глаз». Также попробуйте повысить освещенность при съемке в помещениях и снимать с более близкого расстояния.
- Отредактируйте изображения с помощью функции коррекции «красных глаз» (1190).

Запись на карту памяти занимает слишком много времени или замедлилась серийная съемка.

- Выполните низкоуровневое форматирование карты памяти с помощью камеры (1121).

Параметры съемки или параметры меню FUNC. недоступны.

- Доступность настраиваемых параметров зависит от режима съемки. См. разделы «Функции, доступные в различных режимах съемки», «Меню FUNC.» и «Меню вкладки съемки» (1151 – 157).

Съемка видеофильмов

Неправильно отображается прошедшее время или съемка прерывается.

- Отформатируйте карту памяти с помощью камеры или установите карту с высокой скоростью записи. Обратите внимание, что даже при неправильной индикации прошедшего времени длительность видеофильмов на карте памяти соответствует фактическому времени съемки (1121, 161).

Отображается значок [C], и съемка автоматически останавливается.

Внутренняя буферная память камеры полностью заполнена, так как камера не может достаточно быстро выполнять запись на карту памяти. Попробуйте одну из следующих мер.

- Выполните низкоуровневое форматирование карты памяти с помощью камеры (1121).
- Уменьшите качество изображения (1138).
- Установите карту памяти с высокой скоростью записи (1161).

Зумирование невозможно.

- Зумирование невозможно при съемке видеофильмов в режимах [C] (1147) и [C] (1151).

Объекты выглядят искаженными.

- Объекты, быстро перемещающиеся перед камерой, могут выглядеть искаженными. Это не является неисправностью.

Обложка

Перед использованием

Обычные операции с камерой

Основные операции

Руководство по расширенным операциям

1 Основные сведения о камере

2 Автоматический режим

3 Другие режимы съемки

4 Режим P

5 Режимы Tv, Av и M

6 Режим воспроизведения

7 Функции Wi-Fi

8 Меню настройки

9 Принадлежности

10 Приложение

Алфавитный указатель



Воспроизведение

Воспроизведение невозможно.

- Воспроизведение изображений или видеофильмов может быть невозможно, если с помощью компьютера были переименованы файлы или была изменена структура папок. Подробные сведения о структуре папок и именах файлов см. в «Руководстве по программному обеспечению» (📖131).

Воспроизведение останавливается или пропадает звук.

- Установите карту памяти, отформатированную в камере в режиме низкоуровневого форматирования (📖121).
- При воспроизведении видеофильмов, скопированных на карты памяти с низкой скоростью чтения, возможны кратковременные прерывания.
- При воспроизведении видеофильмов на компьютере с недостаточной производительностью возможны пропуски кадров и прерывание звука.

Во время просмотра видеофильмов отсутствует звук.

- Настройте громкость (📖73), если был включен режим [Тихо] (📖118) или если громкость звука в видеофильме слишком мала.
- Для видеофильмов, снятых в режиме [📷] (📖47) или [📹] (📖51), звук не воспроизводится, так как в этом режиме он не записывается.

Карта памяти

Карта памяти не распознается.

- Перезапустите камеру с установленной в нее картой памяти (📖20).

Компьютер

Невозможно передать изображения в компьютер.

При передаче изображений в компьютер по кабелю попробуйте уменьшить скорость передачи, как указано ниже.

- Нажмите кнопку <▶> для переключения в режим воспроизведения. Удерживая нажатой кнопку <MENU>, одновременно нажмите кнопки <▲> и <⏏>. На следующем экране кнопками <◀> <▶> выберите значок [B] и нажмите кнопку <⏏>.

Wi-Fi

Невозможно открыть меню Wi-Fi путем нажатия кнопки <▲>.

- В меню съемки меню Wi-Fi недоступно. Переключитесь в режим воспроизведения и попробуйте еще раз.
- В режиме воспроизведения меню Wi-Fi невозможно открыть при отображении подробной информации, в режиме увеличения или на индексном экране. Переключитесь в режим отображения одного изображения и в режим просмотра, отличный от отображения подробной информации. Аналогично, меню Wi-Fi невозможно открыть в режиме воспроизведения группами или фильтрации изображений в соответствии с указанными условиями. Отмените режим воспроизведения группами или фильтрации изображений.
- Меню Wi-Fi невозможно открыть, когда камера подключена к принтеру, компьютеру или телевизору с помощью кабеля. Отсоедините кабель.

Невозможно добавить устройство/адресата.

- В камеру можно добавить всего не более 20 элементов информации о подключении. Сначала удалите из камеры ненужную информацию о подключении, затем добавьте новые устройства/адресатов (📖114).
- Зарегистрируйте веб-службы с помощью компьютера или смартфона (📖96).
- Чтобы добавить смартфон, сначала установите на него специальное приложение CameraWindow (📖99).
- Чтобы добавить компьютер, сначала установите на него программу CameraWindow. Также проверьте компьютер, среду и параметры Wi-Fi (📖100, 102).
- Не используйте камеру рядом с источниками помех для сигналов Wi-Fi, таких как микроволновые печи, устройства Bluetooth или другое оборудование, работающее в диапазоне 2,4 ГГц.
- Переместите камеру ближе к другому устройству, с которым требуется установить соединение (например, к точке доступа), и убедитесь в отсутствии других предметов между устройствами.

Невозможно подключиться к точке доступа.

- Убедитесь, что в точке доступа установлен канал, поддерживаемый камерой (📖160). Обратите внимание, что вместо автоматического назначения канала рекомендуется вручную задавать поддерживаемый канал.

Невозможно отправить изображения.

- На целевом устройстве недостаточно места для сохранения. Увеличьте объем места для сохранения на целевом устройстве и заново отправьте изображения.
- В целевой камере язычок защиты от записи на карте памяти установлен в положение блокировки. Переключите язычок защиты от записи в разблокированное положение.

Обложка

Перед использованием

Обычные операции с камерой

Основные операции

Руководство по расширенным операциям

1 Основные сведения о камере

2 Автоматический режим

3 Другие режимы съемки

4 Режим P

5 Режимы Tv, Av и M

6 Режим воспроизведения

7 Функции Wi-Fi

8 Меню настройки

9 Принадлежности

10 Приложение

Алфавитный указатель



Невозможно изменить размер изображений для отправки.

- Изменение размера изображения с повышением разрешения выше исходного размера невозможно.
- Изменение размеров видеофильмов невозможно.

Отправка изображений занимает много времени./Беспроводное подключение разрывается.

- Отправка большого количества изображений может занимать много времени. Для уменьшения времени отправки попробуйте изменить размер изображений на [M2] или [S] (110).
- Отправка видеофильмов может занимать много времени.
- Не используйте камеру рядом с источниками помех для сигналов Wi-Fi, таких как микроволновые печи, устройства Bluetooth или другое оборудование, работающее в диапазоне 2,4 ГГц. Помните, что передача изображений может занимать много времени, даже если отображается значок [Ti].
- Переместите камеру ближе к другому устройству, с которым требуется установить соединение (например, к точке доступа), и убедитесь в отсутствии других предметов между устройствами.
- При отправке на компьютер изображений с карты памяти, содержащей большое количество изображений (прибл. 1000), возможен разрыв подключения. Импортируйте все необходимые изображения в компьютер, затем уменьшите число изображений на карте памяти, удалив ненужные изображения.

Перед утилизацией или передачей другим лицам из камеры требуется удалить информацию о подключениях Wi-Fi.

- Выполните сброс параметров Wi-Fi (116).

Сообщения, выводимые на экран

Если отображается сообщение об ошибке, действуйте следующим образом.

Нет карты памяти

- Карта памяти установлена в неправильной ориентации. Снова установите карту памяти в правильной ориентации (13).

Карта памяти заблокирована

- Язычок защиты от записи на карте памяти установлен в положение блокировки. Переключите язычок защиты от записи в разблокированное положение (12).

Не записывается!

- Произведена попытка съемки без карты памяти в камере. Для съемки установите карту памяти в правильной ориентации (13).

Ошибка карты памяти (121)

- Если данное сообщение об ошибке появляется даже после форматирования поддерживаемой карты памяти (12) и ее установки в правильной ориентации (13), обратитесь в службу поддержки клиентов компании Canon.

Недостат. места на карте

- На карте памяти недостаточно свободного места для съемки (27, 42, 53, 68) или редактирования изображений (88 – 90). Сотрите ненужные изображения (83) или установите карту памяти с достаточным объемом свободного места (12).

Зарядите батарею (11)

Нет снимков

- Карта памяти не содержит изображений, доступных для отображения.

Защищено! (80)

Неидентифицируемый снимок/Несовместимый JPEG/Снимок слишком большой/ Не удается воспроизвести MOV/Не удается воспроизвести MP4

- Отображение неподдерживаемых или поврежденных изображений невозможно.
- Может быть невозможно отображение изображений, отредактированных или переименованных в компьютере, а также изображений, снятых другой камерой.

Обложка

Перед использованием

Обычные операции

с камерой

Основные операции

Руководство по

расширенным операциям

1 Основные сведения

о камере

2 Автоматический

режим

3 Другие режимы

съемки

4 Режим P

5 Режимы Tv, Av и M

6 Режим

воспроизведения

7 Функции Wi-Fi

8 Меню настройки

9 Принадлежности

10 Приложение

Алфавитный указатель



Не увеличивается!/Не удается воспроизв. с пом. интеллект. подбора/ Не поворачивается/Изобр. невозможно изменить/Модификация невозможна/ Невозм. отнести к категор./Не удается выбрать снимок

- Следующие функции могут быть недоступны для изображений, переименованных или уже отредактированных в компьютере, а также для изображений, снятых другой камерой. Обратите внимание, что функции со звездочкой (*) недоступны для видеосъемки.
Увеличение* (📄78), умное отображение* (📄79), поворот (📄85), избранные (📄87), редактирование* (📄88 – 91), список печати* (📄137) и настройка фотокнижки* (📄140).
- Обработка сгруппированных изображений невозможна (📄50).

Неправ. диапазон выбора

- При указании диапазона выбора изображений (📄82, 85, 139) произведена попытка выбрать начальное изображение, находящееся после последнего изображения, или наоборот.

Превышен предел выбора

- Для списка печати (📄137) или настройки фотокнижки (📄140) выбрано более 998 изображений. Выберите 998 изображений или менее.
- Невозможно правильно сохранить список печати (📄137) или настройки фотокнижки (📄140). Уменьшите количество выбранных изображений и повторите попытку.
- Произведена попытка выбрать более 500 изображений для функции Защита (📄80), Удалить (📄83), Избранные (📄87), Список печати (📄137) или Настройка фотокнижки (📄140).

Ошибка связи

- Из-за слишком большого количества изображений (прибл. 1000) на карте памяти печать или передача изображений в компьютер невозможны. Для передачи изображений используйте имеющиеся в продаже устройства чтения карт памяти с интерфейсом USB. Для печати установите карту памяти непосредственно в гнездо на принтере.

Ошибка с названием!

- Невозможно создать папку или записать изображения, так как на карте достигнут максимальный поддерживаемый номер папки (999) для сохранения изображений и достигнут максимальный поддерживаемый номер изображения (9999) для изображений в папке. На вкладке [📁] установите для параметра [Нумер. файлов] значение [Автосброс] (📄122) или отформатируйте карту памяти (📄121).

Ошибка объектива

- Эта ошибка может произойти, если что-то помешало перемещению объектива или если камера используется в местах с большим количеством пыли или песка.
- Частое появление этого сообщения об ошибке может указывать на повреждение камеры. В таком случае обратитесь в службу поддержки клиентов компании Canon.

Обнаружена ошибка камеры (номер ошибки)

- Если эта ошибка отображается сразу после съемки, возможно, что изображение не было сохранено. Переключитесь в режим воспроизведения для проверки изображения.
- Частое появление этого сообщения об ошибке может указывать на повреждение камеры. В таком случае запишите номер ошибки (Exx) и обратитесь в службу поддержки клиентов компании Canon.

Ошибка файла

- Правильная печать (📄133) фотографий с других камер или изображений, в которые внесены изменения с помощью компьютерного программного обеспечения, может оказаться невозможной, даже если камера подключена к принтеру.

Ошибка печати

- Проверьте настройку формата бумаги (📄135). Если это сообщение об ошибке отображается при правильной настройке, перезагрузите принтер и снова выполните настройку с помощью камеры.

Абсорбер чернил заполнен

- Обратитесь в службу поддержки клиентов компании Canon за помощью в замене абсорбера чернил.

Wi-Fi

Ошибка при подключении

- Не распознаны точки доступа. Проверьте параметры точки доступа (📄102).
- Не удается найти устройство. Выключите и снова включите камеру, затем повторите попытку подключения.
- Проверьте устройство, к которому требуется подключиться, и убедитесь, что оно готово к подключению.

Не удает. опред. точку дост.

- Кнопки WPS нажаты одновременно на нескольких точках доступа. Попробуйте выполнить подключение еще раз.

Обложка

Перед использованием

Обычные операции
с камерой

Основные операции

Руководство по
расширенным операциям

1 Основные сведения
о камере

2 Автоматический
режим

3 Другие режимы
съемки

4 Режим P

5 Режимы Tv, Av и M

6 Режим
воспроизведения

7 Функции Wi-Fi

8 Меню настройки

9 Принадлежности

10 Приложение

Алфавитный указатель



Точка доступа не найдена

- Убедитесь, что точка доступа включена.
- При подключении к точке доступа вручную убедитесь, что введен правильный идентификатор SSID.

Неверный пароль/Неправ. параметры безопасности Wi-Fi

- Проверьте параметры безопасности точки доступа (📖102).

Конфликт IP-адресов

- Измените IP-адрес, чтобы исключить конфликт с другим адресом.

Отключено/Ошибка при приёме/Не удалось отправить

- Возможно, в этом месте имеются помехи распространению сигналов Wi-Fi.
- Старайтесь не использовать функцию Wi-Fi камеры рядом с микроволновыми печами, устройствами Bluetooth и другими устройствами, работающими в диапазоне 2,4 ГГц.
- Переместите камеру ближе к другому устройству, с которым требуется установить соединение (например, к точке доступа), и убедитесь в отсутствии других предметов между устройствами.
- Проверьте, нет ли ошибок на подключенном устройстве.

Не удалось отправить

Ошибка карты памяти

- Если данное сообщение об ошибке появляется даже при установленной отформатированной карте памяти в правильной ориентации, обратитесь в службу поддержки клиентов компании Canon.

Ошибка при приёме

Недостат. места на карте

- На карте памяти в камере назначения недостаточно свободного места для приема изображений. Удалите изображения, чтобы освободить место на карте памяти, или установите карту памяти с достаточным объемом свободного места.

Ошибка при приёме

Карта памяти заблокирована

- В камере, которая должна принимать изображения, язычок защиты от записи на карте памяти установлен в положение блокировки. Переключите язычок защиты в разблокированное положение.

Ошибка при приёме

Ошибка с названием!

- Если в принимающей камере достигнуты максимальный номер папки (999) и максимальный номер изображения (9999), прием изображений невозможен.

Не хватает места на сервере

- Чтобы освободить место, удалите ненужные изображения, загруженные на портал CANON IMAGE GATEWAY.
- Сохраните изображения, отправленные с помощью функции синхронизации изображений (📖112), в своем компьютере.

Проверьте параметры сети

- Убедитесь, что компьютер может подключаться к Интернету с текущими параметрами сети.

Обложка

Перед использованием

Обычные операции с камерой

Основные операции

Руководство по расширенным операциям

1 Основные сведения о камере

2 Автоматический режим

3 Другие режимы съемки

4 Режим P

5 Режимы Tv, Av и M

6 Режим воспроизведения

7 Функции Wi-Fi

8 Меню настройки

9 Принадлежности

10 Приложение

Алфавитный указатель



Информация, выводимая на экран

Съемка (Отображение информации)

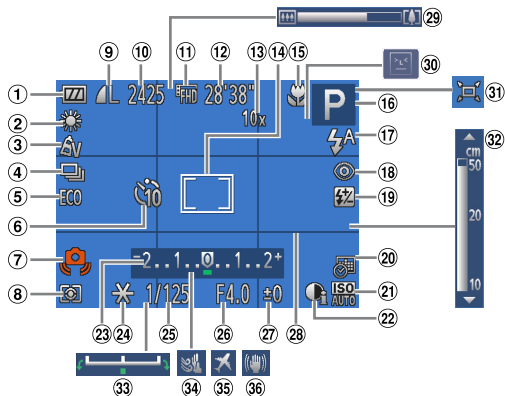

- 1 Уровень заряда элементов питания (149)
- 2 Баланс белого (56)
- 3 Мои цвета (57)
- 4 Режим драйва (58)
- 5 Эко-режим (119)
- 6 Таймер автоспуска (34)
- 7 Предупреждение о сотрясении камеры (29)
- 8 Способ экспозамера (55)
- 9 Компрессия фотографий (66), разрешение (37)
- 10 Фотографии: оставшиеся кадры (160)
- 11 Разрешение видеofilмов (38)
- 12 Видеофильмы: оставшееся время (161)
- 13 Коэффициент цифрового зума (31), цифровой телеконвертер (61)
- 14 Рамка автофокусировки (61), рамка точечного замера (55)
- 15 Диапазон фокусировки (59, 60), фиксация AF (64), значок режима IS (30)

- 16 Режим съемки (151), значок сюжета (30)
- 17 Режим вспышки (65)
- 18 Коррекция «красных глаз» (37)
- 19 Компенсация экспозиции при съемке со вспышкой/Уровень мощности вспышки (65, 71)
- 20 Штамп даты (35)
- 21 Число ISO (55)
- 22 i-Contrast (56)
- 23 Шкала компенсации экспозиции (54)
- 24 Фиксация AE (54), фиксация FE (66)
- 25 Выдержка затвора (69, 70)
- 26 Величина диафрагмы (69, 70)
- 27 Величина компенсации экспозиции (54)
- 28 Линии сетки (38)
- 29 Шкала зумирования (27)
- 30 Обнаружение моргания (39)
- 31 'L' Авто (32)
- 32 Индикатор ручной фокусировки (60)
- 33 Шкала сдвига экспозиции
- 34 Фильтр шумов
- 35 Часовой пояс (119)
- 36 Стабилизация изображения (67)

Уровень заряда аккумулятора

Уровень заряда аккумулятора отображается с помощью значка или сообщения на экране.

Индикация	Сведения
	Достаточный заряд
	Аккумулятор несколько разряжен, но имеет достаточный заряд
 (мигает красным цветом)	Аккумулятор почти разряжен, скоро потребуются его зарядить
[Зарядите батарею]	Аккумулятор разряжен – немедленно зарядите аккумулятор

Обложка

Перед использованием

Обычные операции с камерой

Основные операции

Руководство по расширенным операциям

1 Основные сведения о камере

2 Автоматический режим

3 Другие режимы съемки

4 Режим P

5 Режимы Tv, Av и M

6 Режим воспроизведения

7 Функции Wi-Fi

8 Меню настройки

9 Принадлежности

10 Приложение

Алфавитный указатель



Воспроизведение (Подробная информация)

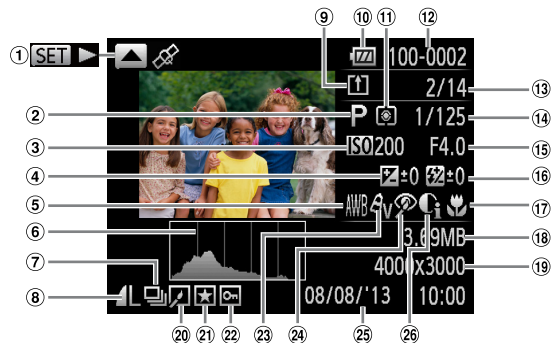

- 1 Видеофильмы (📖27, 73), скоростная серийная съемка (📖50)
- 2 Режим съемки (📖151)
- 3 Число ISO (📖55), скорость воспроизведения (📖47, 51)
- 4 Величина компенсации экспозиции (📖54), величина сдвига экспозиции (📖51)
- 5 Баланс белого (📖56)
- 6 Гистограмма (📖74)
- 7 Воспроизведение группами (📖77)
- 8 Компрессия (качество изображения) (📖66)/ Разрешение (📖37), MOV (видеофильмы)
- 9 Синхронизация изображений (📖112)
- 10 Уровень заряда элементов питания (📖149)
- 11 Способ экспомера (📖55)
- 12 Номер папки – номер файла (📖122)
- 13 Номер текущего изображения/Общее количество изображений
- 14 Выдержка затвора (фотографии) (📖69), качество изображения/частота кадров (видеофильмы) (📖38)
- 15 Величина диафрагмы (📖69, 70)
- 16 Компенсация экспозиции при съемке со вспышкой (📖65), вспышка (📖65)
- 17 Диапазон фокусировки (📖59, 60)
- 18 Размер файла

- 19 Фотографии: разрешение (📖160)
Видеофильмы: время воспроизведения (📖161)
- 20 Редактирование изображений (📖88 – 90)
- 21 Избранные (📖87)
- 22 Защита (📖80)
- 23 Мои цвета (📖57, 89)
- 24 Коррекция «красных глаз» (📖37, 90)
- 25 Дата и время съемки (📖14)
- 26 i-Contrast (📖56, 90)



• При просмотре изображений на экране телевизора (📖127) часть информации может не отображаться.

Сводка для панели управления видеофильмами в режиме «Просмотр» (📖73)

	Выход
	Показать
	Замедленный показ (Для настройки скорости воспроизведения нажимайте кнопки <◀> <▶> или поворачивайте диск <⊙>. Звук не воспроизводится.)
	Переход назад* или предыдущий клип (📖92) (Для продолжения перехода назад удерживайте кнопку <◀> нажатой.)
	Предыдущий кадр (Для быстрого перехода назад удерживайте кнопку <◀> нажатой.)
	Следующий кадр (Для быстрого перехода вперед удерживайте кнопку <▶> нажатой.)
	Переход вперед* или следующий клип (📖92) (Для продолжения перехода назад удерживайте кнопку <▶> нажатой.)
	Редактирование (📖91)
	Удалить клип (отображается при выборе видеоподборки (📖92))
	Отображается, когда камера подключена к PictBridge-совместимому принтеру (📖133).

* Отображение кадра прибл. за 4 с до или через 4 с после текущего кадра.



• Во время воспроизведения видеофильма можно переходить назад или вперед (либо к предыдущему или следующему клипу), нажимая кнопки <◀><▶>.

Обложка

Перед использованием

Обычные операции с камерой

Основные операции

Руководство по расширенным операциям

1 Основные сведения о камере

2 Автоматический режим

3 Другие режимы съемки

4 Режим P

5 Режимы Tv, Av и M

6 Режим воспроизведения

7 Функции Wi-Fi

8 Меню настройки

9 Принадлежности

10 Приложение

Алфавитный указатель



Таблицы функций и меню

Функции, доступные в различных режимах съемки

Функция	Режим съемки							SCN										📷		📺			
	M	Av	Tv	P	LIVE	AUTO	📷	📷	📷	📷	📷	📷	📷	📷	📷	📷	📷	📷	📷	📷	📷	📷	📷
Компенсация экспозиции (📷54)	-	○	○	○	*1	-	○	○	○	○	○	○	○	○	○	○	○	○	○	-	○	-	-
Число ISO (📷55)																							
ISO AUTO	-	○	○	○	○	○	○	○	○	○	○	○	○	○	○	○	○	○	○	○	○	○	○
ISO 80 100 200 400 800 1600 3200	○	○	○	○	-	-	○	-	-	-	-	-	-	-	-	-	-	-	-	-	-	-	-
Автоспуск (📷34)																							
📷	○	○	○	○	○	○	○	○	○	○	○	○	○	○	○	○	○	○	○	○	○	○	○
📷	○	○	○	○	○	○	○	○	-	-	○	○	○	○	○	○	○	○	○	○	-	○	○
Параметры автоспуска (📷35)																							
Задержка*2	○	○	○	○	○	○	○	○	-	-	○	○	○	○	○	○	○	○	○	-	○	○	○
Серия*3	○	○	○	○	○	○	-	○	-	-	○	○	○	○	○	○	○	○	○	-	-	-	-
Вспышка (📷65)																							
📷	-	-	-	○	○	○	○	○	○	-	○	○	-	○	○	○	○	○	○	-	-	-	-
📷	○	○	○	○	○	-	○	○	○	-	-	○	-	○	○	○	○	○	○	-	-	-	-
📷	-	○	-	○	○	*4	○	-	-	-	-	-	-	-	-	-	-	-	-	-	-	-	-
📷	-	-	-	-	-	-	-	-	-	○	-	-	○	-	-	-	-	-	-	-	○	○	○
Параметры Av/Tv (📷69)																							
Величина диафрагмы	○	○	-	-	-	-	-	-	-	-	-	-	-	-	-	-	-	-	-	-	-	-	-
Выдержка затвора	○	-	○	-	-	-	-	-	-	-	-	-	-	-	-	-	-	-	-	-	-	-	-

*1 Настройки [Темный — Светлый] (📷44).

*2 Значение 0 с не может устанавливаться в режимах без выбора количества снимков.

*3 Один снимок (изменение невозможно) в режимах без выбора количества снимков.

*4 Недоступно, но в некоторых случаях производится переключение в режим [📷].

○ Доступно или устанавливается автоматически. — Недоступно.

Обложка

Перед использованием

Обычные операции с камерой

Основные операции

Руководство по расширенным операциям

1 Основные сведения о камере

2 Автоматический режим

3 Другие режимы съемки

4 Режим P

5 Режимы Tv, Av и M

6 Режим воспроизведения

7 Функции Wi-Fi

8 Меню настройки

9 Принадлежности

10 Приложение

Алфавитный указатель



Режим съемки	Режим съемки							SCN										SCN		SCN				
	M	Av	Tv	P	LIVE	AUTO	📷	🔄	🔄	🔄	🔦	🔦	🔦	🔦	🔦	🔦	🔦	🔦	🔦	🔦	🔦	🔦	🔦	🔦
Функция																								
Сдвиг программы (📖55)	-	○	○	○	-	-	○	-	-	-	-	-	-	-	-	-	-	-	-	-	-	-	-	-
Фиксация АЕ/Фиксация FE*1 (📖54, 66)	-	○	○	○	-	-	○	-	-	-	-	-	-	-	-	-	-	-	-	-	-	-	-	-
Фиксация АЕ (видеофильмы)/Сдвиг экспозиции (📖51)	-	-	-	-	-	-	-	-	-	-	-	-	-	-	-	-	-	-	-	-	-	○	-	-
Диапазон фокусировки (📖59, 60, 64)																								
🔍	○	○	○	○	○	○	○	○	○	○	○	○	○	○	○	○	○	○	○	○	○	○	○	○
🔍 MF	○	○	○	○	○	-	○	○	-	○	○	○	-	○	○	○	○	○	○	○	○	○	○	○
Следящий АФ (📖62)	○	○	○	○	○	-	-	○	-	○	○	○	-	-	-	-	○	○	○	○	○	○	-	-
Индикация на экране (📖22)																								
Отображение информации/Нет информации	○	○	○	○	○	○	○	○	-	○	○	○	○	-	-	-	-	○	○	○	○	○	○	○

*1 Фиксация FE недоступна в режиме вспышки (📷).

○ Доступно или устанавливается автоматически. – Недоступно.

Обложка

Перед использованием

Обычные операции с камерой

Основные операции

Руководство по расширенным операциям

1 Основные сведения о камере

2 Автоматический режим

3 Другие режимы съемки

4 Режим P

5 Режимы Tv, Av и M

6 Режим воспроизведения

7 Функции Wi-Fi

8 Меню настройки

9 Принадлежности

10 Приложение

Алфавитный указатель



Меню FUNC.

Функция	Режим съемки							SCN										[]		[]	
	M	Av	Tv	P	LIVE	AUTO	[]	[]	[]	[]	[]	[]	[]	[]	[]	[]	[]	[]	[]	[]	[]
Баланс белого ([] 56)																					
AWB	○	○	○	○	○	○	○	○	○	○	○	○	○	○	○	○	○	○	○	○	○
	○	○	○	○	-	-	○	-	○	○	○	-	-	-	-	-	-	-	-	○	○
Мои цвета ([] 57)																					
OFF	○	○	○	○	○	○	○	○	○	○	○	○	○	○	○	○	○	○	○	○	○
Av AN Se*1 SW*1 Sp SL SD SB SG SR SC*2	○	○	○	○	○	-	-	○	-	○	-	-	-	-	-	-	-	-	-	○	○
Режим драйва ([] 58)																					
[]	○	○	○	○	○	○	○	○	○	-	○	○	○	○	○	○	○	○	○	○	○
[]	○	○	○	○	-	-	-	○	-	○	○	○	○	○	○	○	○	○	○	○	-
AF []*3	○	○	○	○	-	-	-	-	-	-	○	○	○	○	○	○	○	○	○	○	-
Компенсация экспозиции при съемке со вспышкой ([] 65)																					
[]	-	○	○	○	-	-	○	-	-	-	-	-	-	-	-	-	-	-	-	-	-
Уровень мощности вспышки ([] 71)																					
[]	○	○	○	-	-	-	-	-	-	-	-	-	-	-	-	-	-	-	-	-	-
Способ экспомера ([] 55)																					
[]	○	○	○	○	○	○	○	○	○	○	○	○	○	○	○	○	○	○	○	○	○
[]	○	○	○	○	-	-	○	-	-	-	-	-	-	-	-	-	-	-	-	-	-
[]	○	○	○	○	-	-	○	-	-	-	-	-	-	-	-	-	-	-	-	-	-
Формат кадра фотографий ([] 36)																					
16:9 3:2 4:3 1:1	○	○	○	○	-	○	-	○	○	-	-	○	○	-	*4	-	○	○	○	○	-

*1 Баланс белого недоступен.

*2 Задаются в диапазоне 1 – 5: контрастность, резкость, насыщенность цветов, красный, зеленый, синий и телесные оттенки.

*3 В режиме [MF], фиксации AF или [] устанавливается режим [LV].

*4 Доступны только значения [4:3] и [16:9].

○ Доступно или устанавливается автоматически. – Недоступно.

Обложка

Перед использованием

Обычные операции с камерой

Основные операции

Руководство по расширенным операциям

1 Основные сведения о камере

2 Автоматический режим

3 Другие режимы съемки

4 Режим P

5 Режимы Tv, Av и M

6 Режим воспроизведения

7 Функции Wi-Fi

8 Меню настройки

9 Принадлежности

10 Приложение

Алфавитный указатель



Функция	Режим съемки							SCN														
	M	Av	Tv	P	LIVE	AUTO																
Разрешение (кн37)																						
L	○	○	○	○	○	○	○	○	○	○	○	○	○	○	○	○	○	○	○	○	○	○
M1M2	○	○	○	○	○	○	○	○	○	○	○	○	○	○	○	○	○	○	○	○	○	○
M	○	○	○	○	○	○	○	○	○	○	○	○	○	○	○	○	○	○	○	○	○	○
S	○	○	○	○	○	○	○	○	○	○	○	○	○	○	○	○	○	○	○	○	○	○
Компрессия (кн66)																						
	○	○	○	○	○	○	○	○	○	○	○	○	○	○	○	○	○	○	○	○	○	○
	○	○	○	○	○	○	○	○	○	○	○	○	○	○	○	○	○	○	○	○	○	○
Качество видео (кн38)																						
	○	○	○	○	○	○	○	○	○	○	○	○	○	○	○	○	○	○	○	○	○	○
	○	○	○	○	○	○	○	○	○	○	○	○	○	○	○	○	○	○	○	○	○	○
	○	○	○	○	○	○	○	○	○	○	○	○	○	○	○	○	○	○	○	○	○	○
	○	○	○	○	○	○	○	○	○	○	○	○	○	○	○	○	○	○	○	○	○	○

*1 Синхронизируется с настройкой формата кадра и устанавливается автоматически [\(кн47\)](#).

○ Доступно или устанавливается автоматически. — Недоступно.

Обложка

Перед использованием

Обычные операции с камерой

Основные операции

Руководство по расширенным операциям

1 Основные сведения о камере

2 Автоматический режим

3 Другие режимы съемки

4 Режим P

5 Режимы Tv, Av и M

6 Режим воспроизведения

7 Функции Wi-Fi

8 Меню настройки

9 Принадлежности

10 Приложение

Алфавитный указатель



Меню вкладки съемки

Функция	Режим съемки							SCN															
	M	Av	Tv	P	LIVE	AUTO																	
Зона AF (61)																							
AiAF лица	○	○	○	○	○	○	○	○	○	○	○	○	○	○	○	○	○	○	○	○	○	○	○
Следящий АФ	○	○	○	○	○	—	—	○	—	○	○	○	—	—	—	—	○	○	○	○	—	—	
Центр	○	○	○	○	○	—	○	○	—	○	○	○	○	○	—	○	○	○	○	○	○	○	○
Разм. рамки AF*1 (61)																							
Нормальный	○	○	○	○	○	—	○	○	—	○	○	○	—	○	—	○	○	○	○	○	○	○	○
Малый	○	○	○	○	○	—	○	○	—	○	○	○	—	—	—	○	○	○	○	○	○	○	○
Цифровой зум (31)																							
Стандарт	○	○	○	○	○	○	—	○	○	—	—	○	○	—	—	—	—	—	—	○	○	—	
Выкл.	○	○	○	○	○	○	○	○	○	○	○	○	○	○	○	○	○	○	○	○	○	○	○
1.5x/2.0x	○	○	○	○	○	—	—	—	—	—	—	—	—	—	—	—	—	—	—	—	—	—	
Зум точки AF (39)																							
Вкл.	○	○	○	○	○	○	—	○	○	○	○	○	—	—	—	—	○	○	○	○	○	—	—
Выкл.	○	○	○	○	○	○	○	○	○	○	○	○	○	○	○	○	○	○	○	○	○	○	○
Следящая AF (63)																							
Вкл.	○	○	○	○	○	—	—	○	—	—	○	○	—	—	—	—	○	○	○	○	○	—	—
Выкл.*2	○	○	○	○	○	○	○	○	○	○	○	○	○	○	○	○	○	○	○	○	○	○	○
Непрерыв. AF (64)																							
Вкл.	○	○	○	○	○	○	○	○	○	○	—	○	—	○	○	○	○	○	○	○	○	○	○
Выкл.	○	○	○	○	○	—	—	○	—	—	○	○	○	○	○	○	○	○	○	○	○	—	—
Подсветка AF (40)																							
Вкл.	○	○	○	○	○	○	○	○	○	○	○	○	○	○	—	○	○	○	○	○	○	—	○
Выкл.	○	○	○	○	○	○	○	○	○	○	○	○	○	○	○	○	○	○	○	○	○	○	○
Зум точки MF (39)																							
Вкл.	○	○	○	○	○	—	—	—	—	○	○	○	—	—	—	—	○	○	○	○	○	—	—
Выкл.	○	○	○	○	○	○	○	○	○	○	○	○	○	○	○	○	○	○	○	○	○	○	○

*1 Доступно, если для параметра «Зона AF» задано значение [Центр].

*2 [Вкл.], если в режиме [AUTO] обнаружено движение объекта.

○ Доступно или устанавливается автоматически. — Недоступно.

Обложка

Перед использованием

Обычные операции с камерой

Основные операции

Руководство по расширенным операциям

1 Основные сведения о камере

2 Автоматический режим

3 Другие режимы съемки

4 Режим P

5 Режимы Tv, Av и M

6 Режим воспроизведения

7 Функции Wi-Fi

8 Меню настройки

9 Принадлежности

10 Приложение

Алфавитный указатель



Режим съемки		SCN						SCN																
		M	Av	Tv	P	LIVE	AUTO																	
Функция																								
Обн. моргания (39)																								
Вкл.		○	○	○	○	○	○	○	○	○	○	○	○	○	○	○	○	○	○	○	○	○	○	○
Выкл.		○	○	○	○	○	○	○	○	○	○	○	○	○	○	○	○	○	○	○	○	○	○	○
Линии сетки (38)																								
Вкл.		○	○	○	○	○	○	○	○	○	○	○	○	○	○	○	○	○	○	○	○	○	○	○
Выкл.		○	○	○	○	○	○	○	○	○	○	○	○	○	○	○	○	○	○	○	○	○	○	○
Параметры IS (67)																								
Режим IS	Выкл./Непрерывно	○	○	○	○	○	○	○	○	○	○	○	○	○	○	○	○	○	○	○	○	○	○	○
	При съемке	○	○	○	○	○	○	○	○	○	○	○	○	○	○	○	○	○	○	○	○	○	○	○
Динамич. IS	1	○	○	○	○	○	○	○	○	○	○	○	○	○	○	○	○	○	○	○	○	○	○	○
	2	○	○	○	○	○	○	○	○	○	○	○	○	○	○	○	○	○	○	○	○	○	○	○
Обл. отобр. (32)																								
Большая/Средняя/Маленькая		○	○	○	○	○	○	○	○	○	○	○	○	○	○	○	○	○	○	○	○	○	○	○
Авто (33)																								
Выкл./Вкл.		○	○	○	○	○	○	○	○	○	○	○	○	○	○	○	○	○	○	○	○	○	○	○
Отмет. даты (35)																								
Выкл.		○	○	○	○	○	○	○	○	○	○	○	○	○	○	○	○	○	○	○	○	○	○	○
Дата/Дата и время		○	○	○	○	○	○	○	○	○	○	○	○	○	○	○	○	○	○	○	○	○	○	○

○ Доступно или устанавливается автоматически. — Недоступно.

Обложка

Перед использованием

Обычные операции с камерой

Основные операции

Руководство по расширенным операциям

1 Основные сведения о камере

2 Автоматический режим

3 Другие режимы съемки

4 Режим P

5 Режимы Tv, Av и M

6 Режим воспроизведения

7 Функции Wi-Fi

8 Меню настройки

9 Принадлежности

10 Приложение

Алфавитный указатель



☰ Меню вкладки настройки

Пункт	См. стр.	Пункт	См. стр.
Тихо	118	Формат	121
Громкость	118	Нумер. файлов	122
Подсказки	118	Создать папку	122
Дата/Время	14	Единицы измер.	122
Часовой пояс	119	Видеосистема	130
Закр. объектив	119	Упр. ч/з HDMI	128
Эко-режим	119	Параметры Wi-Fi	93
Экон. энергии	20, 120	Отображ. логотипа сертиф.	123
Яркость LCD	120	Язык	15
Заставка	120	Сбросить всё	123

▶ Меню вкладки воспроизведения

Пункт	См. стр.	Пункт	См. стр.
Отоб./Восп. подб. видео	75	Повернуть	85
Слайд-шоу	78	Избранные	87
Удалить	83	Настройка фотокниги	140
Защита	80	i-Contrast	90

Коррекция кр. Глаз

90

Кадрир-ние

88

Изменить размер

88

Мои цвета

89

Прокр. экрана

74

Групп. изобр.

77

Авт. поворот

86

Отображать

74

Переход

74

☰ Меню вкладки печати

Пункт	См. стр.	Пункт	См. стр.
Печатать	–	Выбрать все изобр.	139
Выбор изобр. и кол-ва	138	Отменить все отмеч.	139
Выбрать диапазон	139	Настройки печати	137

☰ Меню FUNC. в режиме воспроизведения

Пункт	См. стр.	Пункт	См. стр.
Повернуть	85	Восп. связ. подб. видео	75
Защита	80	Воспроизвед. группами	77
Избранные	87	Умное отобр.	79
Печатать	133	Поиск изобр.	76
Воспр. фильма	73	Слайд-шоу	78

Обложка

Перед использованием

Обычные операции с камерой

Основные операции

Руководство по расширенным операциям

1 Основные сведения о камере

2 Автоматический режим

3 Другие режимы съемки

4 Режим P

5 Режимы Tv, Av и M

6 Режим воспроизведения

7 Функции Wi-Fi

8 Меню настройки

9 Принадлежности

10 Приложение

Алфавитный указатель



Правила обращения

- Данная камера является прецизионным электронным устройством. Не допускайте ее падения и не подвергайте ее сильным ударам.
- Запрещается подносить камеру к магнитам, моторам или другим устройствам, вырабатывающим сильные электромагнитные поля, которые могут привести к неполадкам в работе или стиранию данных изображений.
- Если на камеру или экран попали капли воды или грязь, протрите ее сухой мягкой тканью или салфеткой для протирки очков. Не следует сильно тереть или прикладывать силу.
- Запрещается использовать для чистки камеры или экрана чистящие средства, содержащие органические растворители.
- Для удаления пыли с объектива пользуйтесь специальными грушами для чистки объективов. В случае устойчивых загрязнений обратитесь в службу поддержки клиентов компании Canon.
- Во избежание образования на камере конденсата после резкого изменения температуры (когда камера переносится с холода в тепло) поместите камеру внутрь плотно закрывающегося пластикового пакета и подождите, пока температура постепенно выровняется, прежде чем извлекать камеру из пакета.
- Если на камере образовался конденсат, немедленно прекратите ее использование. Продолжение использования камеры в таком состоянии может привести к ее повреждению. Извлеките аккумулятор и карту памяти; перед продолжением эксплуатации подождите, пока влага не испарится.
- Перед тем как убрать аккумулятор на длительное хранение, полностью разрядите его, извлеките из камеры и положите в пластиковый пакет или аналогичный контейнер. Длительное (около года) хранение частично заряженного аккумулятора может привести к сокращению срока его службы или ухудшению характеристик.

Технические характеристики

Эффективное количество пикселей (макс.)	Прибл. 12,1 млн.
Фокусное расстояние объектива	30-кратный зум: 4.3 (Ш) – 129.0 (Т) мм (в пересчете на 35-миллиметровый эквивалент: 24 (Ш) – 720 (Т) мм)
ЖК-монитор	7,5 см (3,0 дюйма), цветной TFT ЖК-дисплей Эффективное количество пикселей: прибл. 461 000 точек
Формат файлов	Стандарт файловой системы для камер Design rule for Camera File system, совместимый с DPOF (версия 1.1)
Тип данных	Фотографии: Exif 2.3 (JPEG) Видеофильмы: MOV (видеоданные: H.264; звуковые данные: линейная ИКМ (стерео))
Интерфейс	Hi-speed USB Выход HDMI Аналоговый аудиовыход (стерео) Аналоговый видеовыход (NTSC/PAL)
Источник питания	Аккумулятор NB-6LH Адаптер переменного тока ACK-DC40
Габариты (на основе рекомендаций CIPA)	104,0 × 69,5 × 80,2 мм
Вес (на основе рекомендаций CIPA)	Прибл. 349 г (включая аккумулятор и карту памяти) Прибл. 316 г (только корпус камеры)

Обложка

Перед использованием

Обычные операции с камерой

Основные операции

Руководство по расширенным операциям

1 Основные сведения о камере

2 Автоматический режим

3 Другие режимы съемки

4 Режим P

5 Режимы Tv, Av и M

6 Режим воспроизведения

7 Функции Wi-Fi

8 Меню настройки

9 Принадлежности

10 Приложение

Алфавитный указатель



Функции Wi-Fi

Стандарты	IEEE802.11b/g/n* * Только диапазон 2,4 ГГц
Способы передачи	Модуляция OFDM (IEEE 802.11g/n) Модуляция DSSS (IEEE 802.11b)
Режимы связи	Режим инфраструктуры*1, режим одноранговой сети (Ad Hoc)*2 *1 Поддерживается функция Wi-Fi Protected Setup *2 Wi-Fi CERTIFIED IBSS
Поддерживаемые каналы	1 – 11 (PC2009/PC2060) или 1 – 13 (PC2008) В скобках указаны номера моделей (📖165)
Безопасность	WEP, WPA-PSK (AES/TKIP), WPA2-PSK (AES/TKIP)

Количество снимков/время съемки, время воспроизведения

Количество снимков	Прибл. 250
Эко-режим вкл.	Прибл. 330
Время съемки видеofilмов*1	Прибл. 50 мин
Серийная съемка*2	Прибл. 1 ч 30 мин
Время воспроизведения	Прибл. 5 ч

*1 Время при настройках камеры по умолчанию и при выполнении обычных операций, таких как съемка, приостановка, включение и выключение камеры, зумирование.

*2 Время, доступное при многократной съемке видеofilма максимальной длины (до автоматического прекращения съемки).

- Указанное возможное количество снимков получено на основе рекомендаций по измерениям ассоциации CIPA.
- В некоторых условиях съемки количество снимков и время съемки могут быть меньше указанных выше.
- Количество снимков/время съемки при полностью заряженном аккумуляторе.

Количество снимков формата 4:3, которые можно записать на карту памяти

Разрешение	Коэффициент сжатия	Количество снимков, которые можно записать на карту памяти (прибл. кадров)	
		8 Гбайт	32 Гбайт
L (Высокое) 12M/4000x3000		1497	6044
		2505	10115
M1 (Среднее 1) 6M/2816x2112		2855	11526
		4723	19064
M2 (Среднее 2) 2M/1600x1200		7442	30040
		12927	52176
S (Низкое) 0.3M/640x480		27291	110150
		40937	165225

• Приведенные в таблице значения измерены в соответствии со стандартами компании Сапоп и могут изменяться в зависимости от объекта, карты памяти и настроек камеры.

• Значения в таблице приведены для формата кадра 4:3. Если формат кадра изменен (📖36), можно снять больше кадров, поскольку объем данных каждого изображения будет меньше, чем для изображений в формате 4:3. Однако так как для изображений 16:9 (M2) устанавливается разрешение 1920 × 1080 пикселей, объем их данных будет больше, чем объем данных изображений 4:3.

Обложка

Перед использованием

Обычные операции с камерой

Основные операции

Руководство по расширенным операциям

1 Основные сведения о камере

2 Автоматический режим

3 Другие режимы съемки

4 Режим P

5 Режимы Tv, Av и M

6 Режим воспроизведения

7 Функции Wi-Fi

8 Меню настройки

9 Принадлежности

10 Приложение

Алфавитный указатель



Время записи на карту памяти

Качество изображения	Время записи на карту памяти	
	8 Гбайт	32 Гбайта
	29 мин 37 с	1 ч 59 мин 41 с
	42 мин 09 с	2 ч 50 мин 17 с
	1 ч 28 мин 53 с	5 ч 59 мин 05 с

- Приведенные в таблице значения измерены в соответствии со стандартами компании Canon и могут изменяться в зависимости от объекта, карты памяти и настроек камеры.
- Съемка автоматически останавливается, когда размер файла видеоклипа достигает 4 Гбайт или когда время съемки достигает прибл. 29 мин 59 с при съемке в режиме или либо прибл. 1 ч при съемке в режиме .
- С некоторыми картами памяти запись может остановиться до достижения максимальной длительности видеоклипа. Рекомендуется использовать карты памяти SD с классом скорости Speed Class 6 или выше.

Радиус действия вспышки

В максимально широкоугольном положении (50 см – 5,0 м
В положении максимального телефото (50 см – 3,0 м

Диапазон съемки

Режим съемки	Диапазон фокусировки	В максимально широкоугольном положении (В положении максимального телефото (
AUTO	–	0 см – бесконечность	1,4 м – бесконечность
Другие режимы		5 см – бесконечность	1,4 м – бесконечность
		0 – 50 см	–
	MF	0 см – бесконечность	1,4 м – бесконечность

* Недоступно в некоторых режимах съемки.

Скорость серийной съемки

Режим съемки	Режим серийной съемки	Скорость
P		Прибл. 3,8 кадра/с
		Прибл. 1,0 кадра/с
		Прибл. 1,0 кадра/с
H	–	Прибл. 10,5 кадра/с

Обложка

Перед использованием

Обычные операции с камерой

Основные операции

Руководство по расширенным операциям

1 Основные сведения о камере

2 Автоматический режим

3 Другие режимы съемки

4 Режим P

5 Режимы Tv, Av и M

6 Режим воспроизведения

7 Функции Wi-Fi

8 Меню настройки

9 Принадлежности

10 Приложение

Алфавитный указатель



Выдержка затвора

Режим [AUTO], автоматически заданный диапазон	15 – 1/1600 с
Значения, доступные в режиме [Tv] (с)	15, 13, 10, 8, 6, 5, 4, 3.2, 2.5, 2, 1.6, 1.3, 1, 0.8, 0.6, 0.5, 0.4, 0.3, 1/4, 1/5, 1/6, 1/8, 1/10, 1/13, 1/15, 1/20, 1/25, 1/30, 1/40, 1/50, 1/60, 1/80, 1/100, 1/125, 1/160, 1/200, 1/250, 1/320, 1/400, 1/500, 1/640, 1/800, 1/1000, 1/1250, 1/1600

Диафрагма

Диафрагменное число	f/3.4 / f/8.0 (Ш) – f/5.8 / f/8.0 (Т)
Значения, доступные в режиме [Av]*	f/3.4, f/4.0, f/4.5, f/5.0, f/5.6, f/5.8, f/6.3, f/7.1, f/8.0

* В определенных положениях зум-объектива некоторые величины диафрагмы могут быть недоступны.

Аккумулятор NB-6LH

Тип:	Перезаряжаемый литиево-ионный аккумулятор
Номинальное напряжение:	3,7 В=
Номинальная емкость:	1060 мАч
Циклы зарядки:	Прибл. 300
Рабочий диапазон температур:	0 – 40 °С
Габариты:	34,4 × 41,8 × 6,9 мм
Вес:	Прибл. 22 г

Зарядное устройство CB-2LY/CB-2LYE

Номинальные входные параметры:	100 – 240 В~ (50/60 Гц), 0,085 А (100 В) – 0,05 А (240 В)
Номинальные выходные параметры:	4,2 В=, 0,7 А
Время зарядки:	Прибл. 2 ч (при использовании NB-6LH)
Индикатор зарядки:	Заряжается: оранжевый/ Полностью заряжен: зеленый (система с двумя индикаторами)
Рабочий диапазон температур:	0 – 40 °С

Обложка

Перед использованием

Обычные операции с камерой

Основные операции

Руководство по расширенным операциям

1 Основные сведения о камере

2 Автоматический режим

3 Другие режимы съемки

4 Режим P

5 Режимы Tv, Av и M

6 Режим воспроизведения

7 Функции Wi-Fi

8 Меню настройки

9 Принадлежности

10 Приложение

Алфавитный указатель



Алфавитный указатель

AiAF лица (режим рамки автофокусировки).....	62
Av (режим съемки).....	69
CameraWindow (компьютер).....	100
CameraWindow (смартфон).....	99
CANON iMAGE GATEWAY.....	94
DPOF.....	137
GPS.....	74
HDMI-кабель.....	126
i-Contrast.....	56, 90
M (режим съемки).....	70
PictBridge.....	127, 133
P (режим съемки).....	54
Tv (режим съемки).....	69
Wi-Fi	
Подключение и отправка изображений....	95
А	
Адаптер переменного тока.....	126, 130
Адаптер постоянного тока.....	130
Аккумулятор	
Зарядка.....	11
Уровень.....	149
Экономия энергии.....	20
Эко-режим.....	119
Аудио/видеокабель.....	129
Б	
Баланс белого (цвет).....	56
Бытовая электросеть.....	130

В	
Видеофильмы	
Время съемки.....	161
Качество изображения (разрешение/ частота кадров).....	38
Редактирование.....	91
Воспроизведение → Просмотр	
Вспышка	
Вкл.....	65
Компенсация экспозиции при съемке со вспышкой.....	65
Д	
Дата/Время	
Аккумулятор календаря.....	15
Добавление отметок даты.....	35
Изменение.....	14
Мировое время.....	119
Параметры.....	14
Диапазон фокусировки	
Макро.....	59
Ручная фокусировка.....	60
З	
Зарядное устройство.....	2, 126
Защита.....	80
Звуковые сигналы.....	118
Значения по умолчанию → Сбросить всё	
Зумирование.....	16, 27, 31
И	
Изменение или удаление сведений о подключении.....	114
Изменение размера изображений.....	88

Изображения	
Воспроизведение → Просмотр	
Защита.....	80
Период отображения.....	40
Удаление.....	83
Изображения в оттенках серого.....	57
Индикатор.....	25
К	
Кадрирование.....	88, 135
Камера	
Сбросить всё.....	123
Карты памяти.....	2
Время съемки.....	161
Карты памяти SD/SDHC/SDXC → Карты памяти	
Качество изображения → Коэффициент компрессии (качество изображения).....	2
Комплект поставки.....	2
Коррекция «красных глаз».....	37, 90
Коэффициент компрессии (качество изображения).....	66
Л	
Лампа.....	40
Линии сетки.....	38
М	
Макро (режим фокусировки).....	59
Меню FUNC.	
Основные операции.....	22
Таблица.....	153, 158
Меню MENU	
Основные операции.....	23
Таблица.....	151

Меню Wi-Fi.....	101
Мировое время.....	119
Мои цвета.....	57, 89
Монохромный (режим съемки).....	48
Н	
Настройка фотокнижки.....	140
Недостаточная освещенность (режим съемки).....	45
Непосредственный контроль (режим съемки).....	44
Нумерация файлов.....	122
О	
Обнаружение моргания.....	39
Отправка изображений.....	109
Отправка изображений в веб-службу.....	95
Отправка изображений в другую камеру.....	95
Отправка изображений в компьютер.....	96
Отправка изображений в смартфон.....	95
Отправка изображений на принтер.....	96
П	
Печать.....	133
Питание.....	126
→ Адаптер переменного тока	
→ Аккумулятор	
Поворот.....	85
Подборка видео (режим съемки).....	43
Подключение без точки доступа.....	106
Подключение через точку доступа.....	102
Поиск.....	76

Обложка
Перед использованием
Обычные операции с камерой
Основные операции
Руководство по расширенным операциям
1 Основные сведения о камере
2 Автоматический режим
3 Другие режимы съемки
4 Режим P
5 Режимы Tv, Av и M
6 Режим воспроизведения
7 Функции Wi-Fi
8 Меню настройки
9 Принадлежности
10 Приложение
Алфавитный указатель



Помощь в кадрировке при зумировании	32
Портрет (режим съемки).....	45
Принадлежности	126
Программная АЕ	54
Программное обеспечение	
Сохранение изображений	
в компьютере	132
Просмотр	17
Индексный режим	76
Отображение одиночного	
изображения	17
Поиск изображений.....	76
Режим увеличения.....	78
Слайд-шоу	78
Умное отображение.....	79
Экран телевизора.....	127
Путешествие с камерой.....	119
Р	
Разрешение (размер изображений).....	37
Разъем	128, 129, 130, 133
Рамки автофокусировки.....	61
Редактирование	
i-Contrast	90
Изменение размера изображений.....	88
Кадрирование.....	88
Коррекция «красных глаз»	90
Мои цвета.....	89
Режим AUTO (режим съемки).....	16, 21, 27
Режим драйва.....	58
Режим камеры как точки доступа.....	106
Режим увеличения	78

Ремень	2, 11
Ремень для запыля → Ремень	
Ручная фокусировка (режим фокусировки)	60
Ручной баланс белого.....	57

С

Сбросить всё	123
Сверхскоростная съемка для	
сверхзамедленного воспроизведения	
(видеорежим)	51
Сверхъяркий (режим съемки)	46
Серийная съемка	58
Скоростная серийная съемка	
(режим съемки)	50
Синхронизация изображений	112
Скоростная серийная съемка	
(режим съемки)	50
Скрытый режим (режим съемки).....	43
Слайд-шоу	78
Следящая АФ	63
Следящий АФ	62
Снег (режим съемки)	45
Сообщения об ошибках.....	146
Сотрясение камеры	67
Сохранение изображений в компьютере.....	111
Способ экспозамера	55
Стереофонический аудио/видеокабель	127
Съемка	
Дата и время съемки → Дата/Время	
Информация о параметрах съемки	149

Т

Таймер автоспуска.....	34
Задержка спуска 2 с	34
Настройка таймера автоспуска.....	35
Таймер при определении лица	
(режим съемки)	49
Таймер при определении лица	
(режим съемки)	49
Творческие фильтры (режим съемки)	46

У

Удаление.....	83
Умное отображение	79
Устранение неполадок.....	143

Ф

Фейерверк (режим съемки)	45
Фиксация АЕ	54
Фиксация АФ	64
Фиксация FE.....	66
Фиксация фокусировки	61
Фокусировка	
Зум точки АФ.....	39
Рамки автофокусировки	61
Следящая АФ	63
Фиксация АФ.....	64
Формат кадра.....	36
Функции Wi-Fi.....	93

Ц

Цвет (баланс белого)	56
Центр (режим рамки автофокусировки)	61

Цифровой зум.....	31
Цифровой телеконвертер.....	61
Ч	
Часы	25
Черно-белые изображения	57
Число ISO	55

Ш

Шейный ремень → Ремень	
Широкоэкранный (разрешение).....	37

Э

Экономия энергии.....	20
Эко-режим	119
Экран	
Значки	149, 150
Меню MENU → Меню FUNC., меню MENU	
Язык.....	15
Экран телевизора	127
Экспозиция	
Компенсация	54
Фиксация АЕ.....	54
Фиксация FE	66
Эффект игрушечной камеры	
(режим съемки)	48
Эффект миниатюры (режим съемки)	47
Эффект плаката (режим съемки)	46
Эффект «Рыбий глаз» (режим съемки).....	46

Я

Язык	15
------------	----

Обложка
Перед использованием
Обычные операции с камерой
Основные операции
Руководство по расширенным операциям
1 Основные сведения о камере
2 Автоматический режим
3 Другие режимы съемки
4 Режим P
5 Режимы Tv, Av и M
6 Режим воспроизведения
7 Функции Wi-Fi
8 Меню настройки
9 Принадлежности
10 Приложение
Алфавитный указатель



Меры предосторожности в отношении Wi-Fi (беспроводной сети)

- Модель камеры имеет номер PC2009/PC2060/PC2008 (включая модуль беспроводной сети модели WM219). Для определения своей модели проверьте номер, начинающийся с PC, на наклейке на нижней панели камеры.

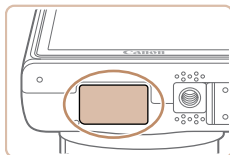

- Страны и регионы, в которых разрешено использование беспроводной сети
 - Использование беспроводных сетей ограничено в некоторых странах и регионах, и за их незаконное использование в национальном или местном законодательстве могут быть предусмотрены наказания. Во избежание нарушения законодательства в отношении беспроводных сетей посетите веб-сайт Canon и проверьте, где разрешено их использование.

Обратите внимание, что компания Canon не несет ответственности за любые возможные проблемы, связанные с использованием беспроводных сетей в других странах и регионах.

- Любые из следующих действий могут повлечь юридические наказания:
 - изменение или модифицирование изделия;
 - снятие с изделия сертификационных наклеек.
- В соответствии с законодательством по международному обмену и международной торговле для экспорта стратегических ресурсов или услуг (включая данное изделие) за пределы Японии требуется разрешение на экспорт (или разрешение на оказание услуги).
- Так как в данном изделии используется американское программное обеспечение для шифрования, изделие подпадает под действие Правил экспортного управления США и экспорт или провоз изделия в страны, на которые распространяется действие торгового эмбарго США, запрещены.
- Обязательно запишите используемые параметры беспроводной сети. Параметры беспроводной сети, записанные в данное изделие, могут быть изменены или стерты в результате неправильной работы изделия, под воздействием радиоволн или статического электричества, а также в результате какого-либо происшествия или неполадки. В качестве меры предосторожности обязательно запишите параметры

беспроводной сети. Обратите внимание, что компания Canon не несет никакой ответственности за прямые или косвенные убытки либо упущенную выгоду, связанные с повреждением или исчезновением данных.

- Если требуется, при передаче данного изделия другому лицу, утилизации изделия или отправке изделия в ремонт обязательно запишите параметры беспроводной сети и восстановите в изделии параметры по умолчанию (сотрите параметры).
- Компания Canon не компенсирует убытки, связанные с потерей или кражей данного изделия.

При потере или краже данного изделия компания Canon не несет ответственности за убытки или потери, связанные с несанкционированным использованием целевых устройств, зарегистрированных в данном изделии, или с несанкционированным доступом к таким устройствам.

- Обязательно используйте изделие в соответствии с указаниями настоящего Руководства. Обязательно используйте функцию беспроводной сети этого изделия в соответствии с указаниями, приведенными в настоящем Руководстве. Компания Canon не несет ответственности за убытки или потери, если данная функция и изделие использовались способами, отличными от описанных в настоящем Руководстве.
- Запрещается использовать предусмотренную в данном изделии функцию беспроводной сети рядом с медицинским и другим электронным оборудованием. Использование функции беспроводной сети рядом с медицинским или иным электронным оборудованием может отрицательно влиять на работу этих устройств.

Меры предосторожности в отношении радиопомех

- Данное изделие может принимать помехи от других устройств, излучающих радиоволны. Во избежание помех обязательно используйте данное изделие на как можно большем расстоянии от таких устройств или старайтесь не использовать эти устройства одновременно с данным изделием.

Complies with
IDA Standards
DB00671

В этом изделии установлен модуль беспроводной локальной сети, сертифицированный в соответствии со стандартами, установленными ассоциацией IDA Singapore.

Обложка

Перед использованием

Обычные операции с камерой

Основные операции

Руководство по расширенным операциям

1 Основные сведения о камере

2 Автоматический режим

3 Другие режимы съемки

4 Режим P

5 Режимы Tv, Av и M

6 Режим воспроизведения

7 Функции Wi-Fi

8 Меню настройки

9 Принадлежности

10 Приложение

Алфавитный указатель



Меры предосторожности в отношении безопасности

Так как в сети Wi-Fi для передачи данных используются радиоволны, необходимы более строгие меры безопасности, чем при использовании проводной локальной сети.

При использовании Wi-Fi помните следующее.

- Пользуйтесь только сетями, на использование которых имеется разрешение.

Данное изделие производит поиск имеющихся в окрестности сетей Wi-Fi и отображает результаты на экране. Могут отображаться также сети, разрешение на использование которых отсутствует (неизвестные сети). Однако попытка подключения к таким сетям или их использование может рассматриваться как несанкционированный доступ.

Обязательно используйте только сети, которые разрешено использовать, и не пытайтесь подключиться к другим неизвестным сетям.

В случае неправильного задания параметров безопасности возможно возникновение указанных ниже проблем.

- Контроль передачи

Злонамеренные посторонние лица могут контролировать передачу данных по сети Wi-Fi и пытаться получить передаваемые Вами данные.

- Несанкционированный доступ к сети

Злонамеренные посторонние лица могут получить несанкционированный доступ к используемой Вами сети для похищения, изменения или уничтожения информации. Кроме того, Вы можете стать жертвой несанкционированного доступа других типов, таких как маскировка под законного пользователя (когда кто-то выдает себя за Вас для получения несанкционированного доступа к информации) или трамплинная атака (когда кто-то получает несанкционированный доступ к Вашей сети, чтобы использовать ее в качестве «трамплина» для заметания следов при проникновении в другие системы).

Во избежание возникновения подобных проблем обязательно тщательно защищайте свою сеть Wi-Fi.

При использовании функции Wi-Fi данной камеры обязательно должным образом учитывайте сопутствующие проблемы безопасности и соблюдайте баланс между рисками и удобством при настройке параметров безопасности.



Камера может печатать по сети Wi-Fi на PictBridge-совместимых принтерах. Технические стандарты PictBridge обеспечивают простое прямое подключение цифровых камер, принтеров и других устройств. Кроме того, новый стандарт DPS over IP делает возможными PictBridge-подключения в сетевых средах, и данная камера также поддерживает этот стандарт.

ВНИМАНИЕ

СУЩЕСТВУЕТ РИСК ВЗРЫВА, ЕСЛИ ВСТАВЛЕН АККУМУЛЯТОР НЕПРАВИЛЬНОГО ТИПА. УТИЛИЗИРУЙТЕ ОТРАБОТАННЫЕ АККУМУЛЯТОРЫ В СООТВЕТСТВИИ С ТРЕБОВАНИЯМИ МЕСТНОГО ДЕЙСТВУЮЩЕГО ЗАКОНОДАТЕЛЬСТВА.

Обложка

Перед использованием

Обычные операции с камерой

Основные операции

Руководство по расширенным операциям

1 Основные сведения о камере

2 Автоматический режим

3 Другие режимы съемки

4 Режим P

5 Режимы Tv, Av и M

6 Режим воспроизведения

7 Функции Wi-Fi

8 Меню настройки

9 Принадлежности

10 Приложение

Алфавитный указатель



Торговые марки

- Windows и логотип Windows являются торговыми марками группы компаний Microsoft.
- Macintosh и Mac OS являются торговыми марками корпорации Apple Inc., зарегистрированными в США и других странах.
- App Store, iPhone и iPad являются торговыми марками корпорации Apple Inc.
- Логотип SDXC является торговой маркой корпорации SD-3C, LLC.
- HDMI, High-Definition Multimedia Interface и логотип HDMI являются торговыми марками корпорации HDMI Licensing LLC.
- Wi-Fi®, Wi-Fi Alliance®, WPA™, WPA2™ и Wi-Fi Protected Setup™ являются торговыми марками или зарегистрированными торговыми марками альянса Wi-Fi Alliance.
- Все остальные торговые марки являются собственностью своих владельцев.
- В данном устройстве используется технология exFAT, лицензированная у корпорации Microsoft.
- This product is licensed under AT&T patents for the MPEG-4 standard and may be used for encoding MPEG-4 compliant video and/or decoding MPEG-4 compliant video that was encoded only (1) for a personal and non-commercial purpose or (2) by a video provider licensed under the AT&T patents to provide MPEG-4 compliant video. No license is granted or implied for any other use for MPEG-4 standard.
* Приводится на английском языке согласно требованиям.

Ограничение ответственности

- Перепечатка, передача или хранение в системе поиска любой части настоящего Руководства без разрешения компании Сапоп запрещены.
- Компания Сапоп сохраняет за собой право в любое время изменять содержание данного Руководства без предварительного уведомления.
- Фактический вид оборудования может несколько отличаться от показанного на иллюстрациях и примерах экрана из данного Руководства.
- Независимо от указанного выше, компания Сапоп не несет ответственности за ущерб, связанный с ошибочным использованием данных продуктов.

Обложка

Перед использованием

Обычные операции
с камерой

Основные операции

Руководство по
расширенным операциям

1 Основные сведения
о камере

2 Автоматический
режим

3 Другие режимы
съемки

4 Режим P

5 Режимы Tv, Av и M

6 Режим
воспроизведения

7 Функции Wi-Fi

8 Меню настройки

9 Принадлежности

10 Приложение

Алфавитный указатель

