

JVC

ВИДЕОКАМЕРА

Подробное руководство пользователя
GZ-E505 / GZ-E509 /
GZ-EX510 / GZ-EX515

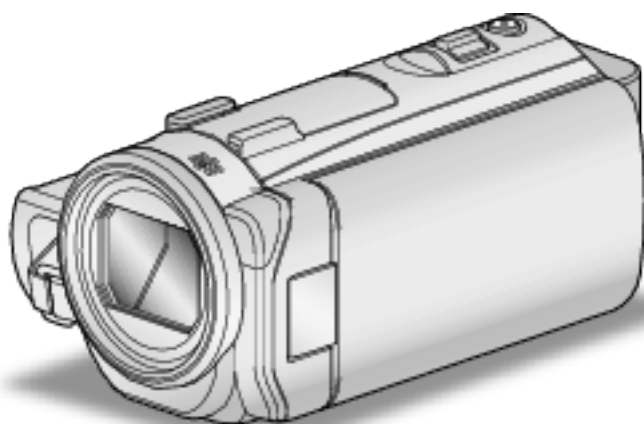

* Ручной ремень, показанный на большей части иллюстраций, для модели Wi-Fi.

Содержание

Руководство для начинающих 4

Способы успешной съемки

Сезон зимних праздников/Новый год	5
Свадьба	6
Путешествия	8
Парк аттракционов	10

Приступая к работе

Проверка комплектующих	12
Присоединение ферритового фильтра	13
Зарядка аккумуляторного блока	14
Регулировка ручного ремня (GZ-EX515/GZ-EX510)	15
Установка SD-карты	15
Типы SD-карт, которые можно использовать	16
Использование сенсорного экрана	17
Настройка сенсорной панели	18
Названия кнопок и функций на ЖК-мониторе	19
Настройка часов	21
Переустановка часов	22
Изменение языка дисплея	23
Как держать аппарат	23
Установка штатива	24
Использование аппарата в других странах	24
Зарядка аккумуляторного блока в других странах	24
Настройка часов на местное время во время путешествия	25
Установка летнего времени	25
Дополнительные аксессуары	26

Запись

Съемка видео в автоматическом режиме	27
Фотографирование во время видеосъемки	29
Фотографирование в автоматическом режиме	30
Трансфокация	33
Съемка в ручном режиме	34
Съемка в соответствии со сценой (объектом)	35
Ручная регуляция фокусировки	37
Регулировка яркости	38
Настройка компенсации задней подсветки	39
Настройка баланса белого цвета	40
Съемка крупным планом	41
Съемка с добавлением эффектов	42
Запись с добавлением анимационных эффектов (АНИМАЦИОННЫЙ ЭФФЕКТ)	42
Запись с украшениями лиц (ЭФФЕКТ УКРАШ. ЛИЦА)	45
Запись с декоративными печатями (ПЕЧАТЬ)	46
Запись с надписями "от руки", (РУКОПИСНЫЙ ЭФФЕКТ)	47
Четкое запечатление объектов (СЕНСОРНОЕ АЕ/АФ)	48
Автоматическое запечатление улыбок (СНИМОК УЛЫБКИ)	50
Автоматическое запечатление домашних животных (СНИМОК ЖИВОТНОГО)	51
Распознавание человеческих лиц Личная аутентификационная информация	53
Установка ОТОБРАЖЕНИЯ %УЛЫБКИ/ИМЕНИ	55
Редактирование информации распознанного лица	56
Снижение вибрации камеры	57
Маркировка видеоролика во время записи	58
Замедленная (высокоскоростная) съемка	58
Съемка через определенные промежутки времени (ЦЕЙТРАФЕРНАЯ СЪЕМКА)	59
Запись видеороликов в режиме стоп-кадра (ЗАПИСЬ СТОП-КАДРА)	61
Автоматическая съемка с распознаванием движений (АВТОМАТ. СЪЕМКА)	62
Съемка групповых фотографий (таймер автоспуска)	63

Запись видео с датой и временем	65
Проверка оставшегося времени записи	66

Воспроизведение

Воспроизведение видео	69
Нормальное воспроизведение	70
Проверка даты записи и другой информации	72
МЕТКА ВОСПРОИЗВЕД.	72
ВОСПР. КАТАЛОГА	76
ВОСПРОИЗВЕСТИ СПИСОК	78
ВОСПР. ДРУГОГО ФАЙЛА	79
Воспроизведение фотографий	80
Воспроизведение слайд-шоу	82
Поиск определенного видео/фотографии по дате	82
Подключение к телевизору и просмотр	83
Подключение с помощью мини-разъема HDMI	84
Подключение с помощью разъема AV	85

Редактирование

Удаление ненужных файлов	86
Удаление текущего показываемого файла	86
Удаление выбранных файлов	86
Защита файлов	87
Наложение/снятие защиты с просматриваемого файла	87
Наложение/снятие защиты с выбранных файлов	88
Создание фотографии из видео во время воспроизведения	89
Сохранение необходимой части видео (ВЫРЕЗАНИЕ)	89
Создание списков воспроизведения из записанных видео	90
Создание списков воспроизведения из выбранных файлов	90
Создание списков воспроизведения на основании даты	92
Редактирование списков воспроизведения	93
Удаление списков воспроизведения	95

Копирование

Создание диска с помощью подключенного Blu-ray рекордера	96
Копирование файлов с подключением к DVD-рекордеру	96
Копирование файлов на кассету VHS с подключением к видеомэгнитофону	97
Копирование на ПК под управлением ОС Windows (GZ-EX515/GZ-EX510)	99
Подтверждение системных требований (рекомендации)	99
Установка прилагающегося программного обеспечения	100
Резервное копирование файлов	101
Запись видео на диски	103
Резервное копирование файлов без использования прилагающегося программного обеспечения	104
Список файлов и папок	106
Копирование на ПК под управлением ОС Windows (GZ-E509/GZ-E505)	107
Подтверждение системных требований (рекомендации)	107
Установка прилагающегося программного обеспечения (встроенного)	108
Резервное копирование файлов	109
Организация файлов	110
Запись видео на диски	111
Резервное копирование файлов без использования прилагающегося программного обеспечения	113
Список файлов и папок	114
Копирование на компьютер Mac	115

Использование Wi-Fi (GZ-EX515/GZ-EX510)

Возможности Wi-Fi	116
Рабочая среда	117
Техника безопасности при использовании Wi-Fi	117
Слежение за изображением с помощью прямого соединения (ПРЯМОЕ НАБЛЮДЕНИЕ)	118
Слежение за изображением с помощью домашней точки доступа (СЛЕЖЕНИЕ В ПОМЕЩЕНИИ)	121
Слежение за изображением с помощью Интернета (СЛЕЖЕНИЕ НА УЛИЦЕ)	126
Отправка фото по электронной почте при распознании лица или движения (РАСПОЗНАТЬ/ПОСЛАТЬ)	129
Запись и отправка видео по электронной почте (ВИДЕООБЩЕНИЕ)	131
Слежение за изображением с помощью телевизионного приемника (ТЕЛЕСЛЕЖЕНИЕ)	133
ПРОСТОЕ СОХРАНЕНИЕ	134
Запись сведений о местоположении	135
Использование подставки панорамирования (приобретается отдельно)	138
Изменение настроек	140
Установка пароля (ПРЯМОЕ НАБЛЮДЕНИЕ/СЛЕЖЕНИЕ В ПОМЕЩЕНИИ/СЛЕЖЕНИЕ НА УЛИЦЕ)	143
Установка назначения владельца группы (ПРЯМОЕ НАБЛЮДЕНИЕ)	144
Изменение порта HTTP (ПРЯМОЕ НАБЛЮДЕНИЕ/СЛЕЖЕНИЕ В ПОМЕЩЕНИИ/СЛЕЖЕНИЕ НА УЛИЦЕ)	144
Настройка UPnP данной камеры (СЛЕЖЕНИЕ НА УЛИЦЕ)	145
Получение учетной записи динамической DNS (DDNS)	145
Настройка динамической DNS на данной камере (СЛЕЖЕНИЕ НА УЛИЦЕ)	146
Установка на камере адреса электронной почты отправителя	147
Регистрация на камере адреса электронной почты получателя	149
Установка метода распознавания для данной камеры (НАСТР. РАСПОЗ./ПОСЛ.)	151
Установка интервала распознавания для данной камеры (НАСТР. РАСПОЗ./ПОСЛ.)	151
Настройка автоматической записи на данной камере (НАСТР. РАСПОЗ./ПОСЛ.)	152
Регистрация точек доступа для подключения камеры (ТОЧКИ ДОСТУПА)	152
Установка пароля (ПРЯМОЕ НАБЛЮДЕНИЕ)	158
Разрешение фильтра MAC-адресов (ТЕЛЕСЛЕЖЕНИЕ)	159
Регистрация MAC-адреса (ТЕЛЕСЛЕЖЕНИЕ)	159
Проверка адреса MAC данной камеры	160
Защита сетевых настроек паролем	160
Инициализация настроек Wi-Fi	161
Изменение скорости панорамирования	162
Использование приложений смартфонов	163
Обозначения на экране	163
Использование меток	164
Использование счета игры	165
Передача видеороликов (формат AVCHD)	167
Передача видеороликов (формат iFrame)	170
Передача фото	172
Настройка приложения смартфона	174
Использование функции Wi-Fi в браузере	176
Обозначения на экране	176
Поиск и устранение неисправностей	179
Характеристики Wi-Fi	183

Использование Wi-Fi путем создания кода QR (GZ-EX515/GZ-EX510)

ПРЯМОЕ НАБЛЮДЕНИЕ	186
СЛЕЖЕНИЕ В ПОМЕЩЕНИИ	190
СЛЕЖЕНИЕ НА УЛИЦЕ	194
РАСПОЗНАТЬ/ПОСЛАТЬ	199

ВИДЕООБЩЕНИЕ	203
ТЕЛЕСЛЕЖЕНИЕ	207

Меню настроек

Управление меню	212
Управление заглавным меню	212
Управление меню ярлыков	213
НАСТРОЙКА ЗАПИСИ Меню (видео)	214
СПЕЦИАЛЬНАЯ ЗАПИСЬ Меню (видео)	218
НАСТРОЙКА ЗАПИСИ Меню (фото)	219
СПЕЦИАЛЬНАЯ ЗАПИСЬ Меню (фото)	221
НАСТ.ВОСПРОИЗВЕДЕНИЯ Меню (видео)	222
РЕДАКТИРОВАНИЕ Меню (видео)	223
НАСТ.ВОСПРОИЗВЕДЕНИЯ Меню (фото)	224
РЕДАКТИРОВАНИЕ Меню (фото)	225
УСТАНОВКА (видео/фото)	226
НАСТРОЙКИ СОЕДИНЕНИЯ (видео/фото)	229
НАСТРОЙКИ НОСИТЕЛЯ (видео/фото)	230
МЕНЮ ПОДКЛЮЧЕНИЯ USB	231

Названия составляющих

Обозначения на ЖК-мониторе

Поиск и устранение неисправностей

Если аппарат не работает должным образом	238
Аккумуляторный блок	239
Запись	239
SD-карта	240
Воспроизведение	240
Редактирование/копирование	241
Компьютер	242
Экран/изображение	242
Другие проблемы	243
Сообщение об ошибке?	244

Техническое обслуживание

Технические характеристики

Базовый способ держать видеокамеру ~ Съемка устойчивых изображения ~



Это стандартный способ съемки в стоячем положении. Обязательно освоите эту базовую технику, чтобы снимать устойчивые изображения.

■ [Подготовка]

- 1 Поставьте ноги на ширину плеч.
- 2 Держите локоть правой руки, держащей видеокамеру, близко к телу.
- 3 Держите ЖК-монитор левой рукой и по необходимости отрегулируйте угол наклона монитора.

Съемка с поднятой руки ~ Съемка с верхнего ракурса ~



При съемке объекта, скрытого в толпе людей, поднимите руки вверх.

■ [Подготовка]

- 1 Поставьте ноги на ширину плеч.
- 2 Поднимите правую руку и держите видеокамеру над головой.
- 3 Держите ЖК-монитор левой рукой и по необходимости отрегулируйте угол наклона монитора.

ПРЕДУПРЕЖДЕНИЕ :

- Используйте данный способ съемки только в крайнем случае, т.к. при нем сложно достичь устойчивых изображений.
- Установите как можно более широкий угол, т.к. изображение будет подвержено вибрации камеры.
- Будьте вежливы. Не причиняйте неудобств людям, находящимся вокруг вас.

Съемка на уровне глаз в положении на корточках



Съемка с низкой точки – это традиционный способ снимать маленьких детей.

Снимая на уровне глаз ребенка, вы сможете запечатлеть все забавные выражения его лица.

■ [Подготовка]

- 1 Встаньте на левое колено. Ступня правой ноги при этом должна по-прежнему находиться на земле.
- 2 Поставьте локоть правой руки, держащей видеокамеру, на правое колено.
- 3 Держите ЖК-монитор левой рукой и по необходимости отрегулируйте угол наклона монитора.

Панорамирование

- См. инструкции по управлению в анимации в Подробное руководство пользователя.

Используйте этот способ для съемки вида, который простирается широко.

■ [Подготовка]

- 1 Снимайте, поворачивая тело, вместо того, чтобы передвигать руки, держа видеокамеру базовым способом, как указано выше.
- 2 Встаньте лицом в том направлении, где поворот должен завершиться.
- 3 Поверните верхнюю часть тела в положение, где съемка должна начаться.
- 4 Нажмите кнопку запуска и снимайте на протяжении 2 секунд, а затем медленно поверните верхнюю часть тела в исходное положение.
В положении лицом вперед снимайте на протяжении еще 2 секунд, а затем нажмите кнопку остановки записи.
(Поворот на 90 градусов должен занять около 5 секунд, давая ощущение замедленного движения.)

Представляем различные способы съемки.



■ „Сезон зимних праздников/Новый год“ (☞ стр. 5)

Снимите празднование Нового года и Рождества в кругу семьи!



■ „Свадьба“ (☞ стр. 6)

Создайте необыкновенное видео для жениха и невесты!



■ „Путешествия“ (☞ стр. 8)

Запечатлите незабываемые моменты ваших местных и заграничных поездок!



■ „Парк аттракционов“ (☞ стр. 10)

Запечатлите улыбающиеся лица всех членов семьи!

Сезон зимних праздников/Новый год

Снимите празднование Нового года и Рождества в кругу семьи!



Фото – 101st CAB, Wings of Destiny

Наряжание елки и приготовление праздничного ужина

Наряжание елки и приготовление праздничного ужина являются неотъемлемой частью Нового года и Рождества. Обязательно снимите эти счастливые минуты в кругу семьи!

■ Наряжание елки



Елка – это самый главный образ, создающий дух Нового года и Рождества.

Сцена всех членов семьи, собравшихся вокруг елки и украшающих ее красивыми цветными игрушками, создает счастливое, праздничное настроение.

■ Приготовление праздничного ужина



Фото – Manicosity

[Creative Commons Attribution-No Derivative Works 3.0](https://creativecommons.org/licenses/by-nd/3.0/)

Снимите, как каждый участвует в приготовлении праздничного пира на вечер.

Вы можете снять, как мама готовит ужин, как дети помогают ей, и, конечно, выпечку торта!

Съемка празднования Нового года или Рождества



Фото – InnerSpirit

[Creative Commons Attribution-No Derivative Works 3.0](#)

Наконец-то все приготовления завершены и наступает время самого празднования. Снимайте не только сцену разрезания торта, но и улыбки членов семьи за праздничным столом и даже главу семьи, который слегка навеселе от шампанского!

Обнаружение подарков



Для детей самая любимая часть Нового года – это подарки на следующее утро. Выражение радости на их лицах при обнаружении подарков под елкой – это возможность съемки, которую нельзя упускать. Подготовьтесь к съемке до того, как дети проснутся!

Свадьба

Создайте необыкновенное видео для жениха и невесты!



Обсуждение и планирование до церемонии

Очень важно обсудить различные детали, такие как порядок церемонии и наличие развлекательной программы или переодеваний, с женихом и невестой до дня свадьбы. Если вы будете знать предпочтения жениха и невесты, вы будете лучше знать, что вам нужно снимать.

■ Узнайте, откуда войдут жених и невеста



Самый яркий момент свадьбы – это торжественный вход жениха и невесты.

Заранее узнайте у ответственного лица в ЗАГСе, откуда они войдут и каким путем будут двигаться после этого. Установите штатив в таком месте, где вы сможете поворачивать камеру, следуя за счастливой парой, оставаясь на одном месте.

■ Количество и время переодеваний

Узнайте время запланированных переодеваний, чтобы запечатлеть сцену повторного входа жениха и невесты.

Вы можете использовать время, пока жених и невеста переодеваются, для того, чтобы снять поздравления и пожелания гостей.

Найдите подходящий угол, чтобы запечатлеть и невесту, и жениха

■ Составление композиции с женихом на переднем плане и гостями – на заднем



Главные герои свадьбы – это, несомненно, жених и невеста. Отчетливо снимите выражения их лиц во время тоста, поздравительной речи, развлекательной программы и других мероприятий. Также рекомендуется снять лица гостей, а затем перенаправить камеру в сторону жениха. Изображения с одними гостями не очень интересны, поэтому обращайтесь внимание на угол и размеры съемки.

Съемка лиц и пожеланий гостей

■ Перенастройка съемки с уровня глаз на уровень груди



Вы можете запечатлеть пожелания гостей, обойдя зал и попросив каждого: „Скажите, пожалуйста, несколько слов для жениха и невесты“. Это можно осуществить в комнате ожидания, пока жених и невеста переодеваются, или во время развлекательной программы.

Сложные операции с двумя видеокамерами

Если будет производиться видеомонтаж, вы можете снимать двумя видеокамерами, чтобы создать видео с чередующимися различными сценами. Вы можете позаимствовать вторую видеокамеру у друга или знакомого. Установите дополнительную видеокамеру на штатив и настройте фокус для съемки жениха и невесты крупным планом. Другая видеокамера может перемещаться по залу для съемки других сцен, что даст возможность съемки интересного видео с меняющимися сценами, созданного с помощью редактирования и монтажа. Так как большинство людей сейчас имеют как минимум цифровые фотоаппараты, даже если вам не удастся найти вторую видеокамеру, вставка фотографий в видео также может стать отличным способом внесения разнообразия. Попробуйте это прием!

■ <Видеокамера 1>

Постоянная съемка жениха и невесты крупным планом



■ <Видеокамера 2>

Одновременная съемка поздравлений гостей



Путешествия

Запечатлите незабываемые моменты ваших местных и заграничных поездок!



Не забудьте все необходимое оборудование

Необходимое оборудование для поездки зависит от того, какова ее цель и пункт назначения. Например, для заграничных поездок вам нужно подумать о том, что вам понадобится в связи с местными условиями. Ниже приводится примерный список того, что вам может понадобиться.

■ Видеокамера

Подумайте, сколько часов в день вы планируете снимать. Обязательно приготовьте достаточное количество носителей для длинных заграничных поездок. Если вы планируете записывать на SD-карты, убедитесь, что у вас имеется достаточное количество карт, включая несколько запасных.

■ Аккумуляторный блок

Подготовьте аккумуляторный блок, рассчитанный на время записи в три раза превышающее предполагаемое время записи в течение дня. Например, если вы планируете снимать 2 часа в день, приготовьте аккумуляторный блок, достаточный для 6 часов съемки (фактическое время записи).

Для однодневной поездки вы можете использовать батарею низкой мощности, но для продолжительной поездки вам понадобятся несколько батарей высокой мощности.

■ Адаптер переменного тока

Адаптер переменного тока JVC поддерживает напряжение от 110 до 240 вольт, а следовательно, может быть использован по всему миру. В длинную поездку обязательно возьмите с собой адаптер. Заряжайте аккумуляторный блок, пока вы спите, чтобы батарея была полностью заряжена на следующий день.

■ Вилка-адаптер



Форма вилки различна в разных странах. Обязательно заранее узнайте, каков стандарт вилки используется в стране, в которую вы едете, и возьмите с собой соответствующую вилку-адаптер.

„Зарядка аккумуляторного блока в других странах“ (стр. 24)

■ Зарядное устройство

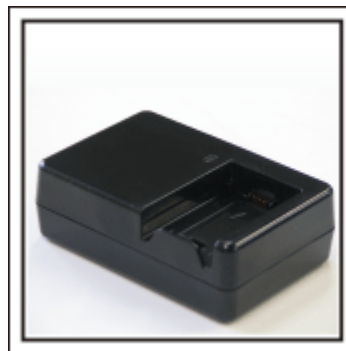

Съемка не может быть произведена, если адаптер переменного тока подключен к видеокамере для зарядки аккумуляторного блока. Если вы планируете также снимать вечером, вам следует взять с собой дополнительное зарядное устройство для зарядки аккумуляторных блоков. Также можно заряжать одновременно несколько аккумуляторных блоков, используя зарядное устройство и саму видеокамеру.

■ Штатив



Штатив – это незаменимая вещь для устойчивой съемки. Выберите штатив, соответствующий цели и стилю вашего путешествия, например компактную версию для использования на столе или штатив высотой как минимум 1 метр.

Съемка восторженного ожидания отъезда

Может быть немного неожиданно, если вы начнете свое видео сразу с места назначения. Снимите также приготовления, если это семейная поездка, или встречу в назначенном месте, если вы путешествуете с группой друзей. В случае заграничной поездки кадры со знаками или табло в аэропорту вылета могут явиться полезной справочной информацией.



Использование панорамной съемки достопримечательностей

Места с красивым пейзажем или исторические достопримечательности – это места, которые вы непременно захотите снять. Чтобы запечатлеть красоту и величие сцены, которая не входит в один кадр, используйте панорамную съемку. См. раздел „Советы по съемке“ в „Руководстве для начинающих“ на данном веб-сайте, чтобы узнать, как эффективно использовать панорамную съемку. Вы также можете снять знаки или монументы, по которым легко будет опознать данное место.



Съемка того, как всем хорошо и весело

Ваше видео будет достаточно скучным, если вы будете снимать только пейзажи или исторические достопримечательности. Выскажите свои мысли и чувства во время съемки красивого пейзажа или достопримечательности, чтобы впоследствии это было интереснее смотреть.

Парк аттракционов

Запечатлите улыбающиеся лица всех членов семьи!



Выбор между съемкой и фотографированием в зависимости от вида аттракциона

Возможно, вы решите снимать все время. Однако, имеет смысл также сделать несколько фотографий.

Данный раздел объясняет, когда лучше снимать, а когда – делать фотографии.

■ Сценарии, подходящие для съемки



Сценарии с различными движениями тела подходят для съемки. Это включает ситуации с быстрыми изменениями выражений лица или голосовыми выражениями удивления и восторга.

* В некоторых парках аттракционов запрещена съемка. Обязательно осведомитесь заранее.

[Примеры]

- Карусели, гоночные машинки или карты, вращающиеся кофейные чашки и т.д.

■ Сценарии, подходящие для фотографии



Сценарии с небольшим количеством движения подходят для фотографии.

Постарайтесь фотографировать с такого угла, чтобы отчетливо было видно то, что вокруг.

[Примеры]

- Карусели, колесо обозрения, велосипеды и т.д.

Включение реплик



Видео без машущих рук и смеха не только неинтересны при последующем просмотре, это также пустая трата возможностей видеокамеры. Во время съемки радостно помахайте ребенку или выкрикните „Тебе весело?“ или что-нибудь подобное.

Запечатление лучшего момента видео в виде фотографии

Зачастую случайно получаются снимки, где у фотографируемых закрыты глаза. Чтобы избежать таких ошибок, используйте функцию запечатления фотографий из видео. Так как видео является непрерывной съемкой 50 фотографий в минуту, использование этой функции дает вам возможность выбрать лучшие моменты и сохранить их в виде фотографий.

„Создание фотографии из видео во время воспроизведения“ (стр. 89)



Фото – just that good guy jim
[Creative Commons Attribution-No Derivative Works 3.0](#)
Идет воспроизведение видео



[Creative Commons Attribution-No Derivative Works 3.0](#)



Фото – just that good guy jim
[Creative Commons Attribution-No Derivative Works 3.0](#)
Идет воспроизведение видео







Сложные операции с компенсацией задней подсветки

Когда позади лица человека яркий свет, или когда выражение лица не четко различимо, функция интеллектуального автоматического режима данного аппарата автоматически повышает яркость для съемки. Если интеллектуальный автоматический режим не срабатывает должным образом, или корректировка яркости недостаточна, можно повысить яркость, используя компенсацию задней подсветки в ручном режиме.
„Установка настроек“ (☞ стр. 39)

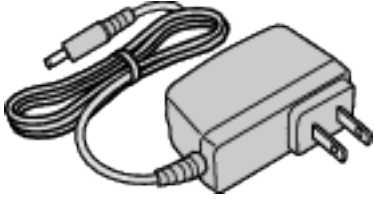
■ <Без компенсации задней подсветки>**■ <С компенсацией задней подсветки>**

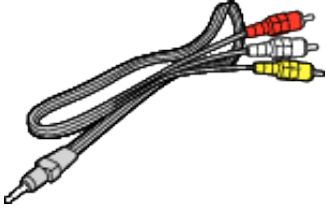
Проверка комплектующих

Если какие-либо из перечисленных ниже предметов отсутствуют или бракованы, обратитесь к дилеру JVC или в ближайший сервисный центр JVC.

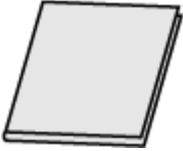
Рисунок	Описание
	<p>Адаптер переменного тока AC-V10E</p> <ul style="list-style-type: none"> • Подключается к аппарату для зарядки аккумуляторного блока. Он также может быть использован во время записи или воспроизведения видео в помещении.
	<p>Аккумуляторный блок BN-VG114E x 1 (GZ-EX515/GZ-EX510/GZ-E505) BN-VG114E x 2 (GZ-E509)</p> <ul style="list-style-type: none"> • Присоединяется к аппарату для включения в сеть.
	<p>Аудио/видео кабель QAM1322-001</p> <ul style="list-style-type: none"> • Подключает аппарату к телевизору для воспроизведения записанного. • Обратитесь в ближайший сервисный центр JVC, если необходимо приобрести кабель аудио/видео.
	<p>USB-кабель (Тип A - Тип Mini B)</p> <ul style="list-style-type: none"> • Подключает аппарат к компьютеру.
	<p>CD-ROM (GZ-EX515/GZ-EX510)</p> <ul style="list-style-type: none"> • Для установки прилагающегося программного обеспечения на компьютер.
	<p>Ферритовый фильтр (для адаптера переменного тока)</p> <ul style="list-style-type: none"> • Ферритовый фильтр снижает помехи, когда аппарат подключен к другим устройствам. <p>„Присоединение ферритового фильтра“ (☞ стр. 13)</p>
	<p>Краткое руководство пользователя</p> <ul style="list-style-type: none"> • Тщательно ознакомьтесь с содержанием и храните в надежном месте, откуда его легко можно достать при необходимости.

ПРИМЕЧАНИЕ :

- SD-карты не прилагаются.

„Типы SD-карт, которые можно использовать“ (☞ стр. 16)

- Для использования адаптера переменного тока в других странах необходимо иметь вилку-адаптер, соответствующую стране посещения.

„Зарядка аккумуляторного блока в других странах“ (☞ стр. 24)

Присоединение ферритового фильтра

Подсоедините ферритовый фильтр к шнуру питания адаптера переменного тока, подключенного к данному аппарату. Ферритовый фильтр снижает помехи, когда аппарат подключен к другим устройствам.

Снимите заглушку

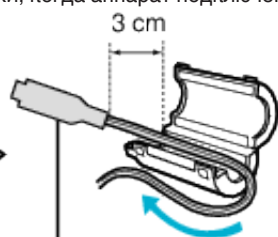
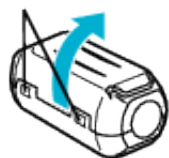

Подсоединяется к аппарату



Обмотайте дважды

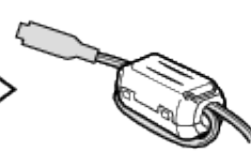
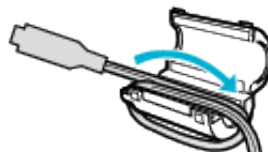

Зарядка аккумуляторного блока

Зарядите аккумуляторный блок сразу же после покупки, а также когда аккумулятор садится.

В момент покупки аккумуляторный блок не заряжен.

1 Подсоедините аккумуляторный блок.

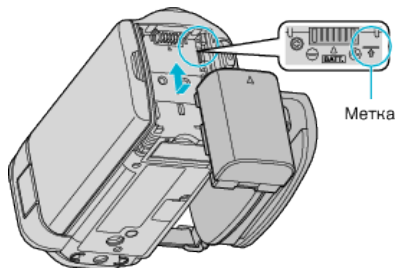

- Выровняйте верх батареи с пометкой на аппарате и вставляйте батарею, пока не услышите щелчок.

2 Подключите к адаптер переменного тока к разъему постоянного тока и включите питание.

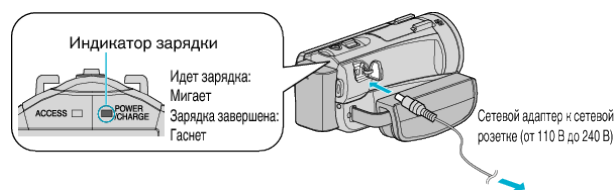

- Мигание индикатора свидетельствует о том, что идет зарядка. Когда зарядка окончена, он погаснет.

Осторожно

- Убедитесь, что вы не вставляете аккумуляторный блок другой стороной. Это может привести к повреждению аппарата и аккумуляторного блока.

ПРЕДУПРЕЖДЕНИЕ :

Всегда используйте аккумуляторные блоки JVC.

- Если вы будете использовать другие аккумуляторные блоки, отличные от JVC, безопасность и эксплуатационные характеристики не могут гарантироваться.
- Время зарядки: около 2 час 30 мин (при использовании прилагающегося аккумуляторного блока)
Время зарядки рассчитано на использование устройства при температуре 25°C. Если зарядка производится не при комнатной температуре (от 10°C до 35°C), она может занять более длительное время или может произойти сбой зарядки. Индикатор CHARGE (зарядка) мерцает двойным мерцанием через длительные интервалы, если заряд батареи не начался.
- Если происходит сбой работы (перенапряжение и др.), или Вы пытаетесь зарядить батарею, произведенную не JVC, заряд прекращается. В этих случаях индикатор CHARGE (зарядка) часто мерцает для предупреждения.

Обязательно используйте прилагающийся адаптер переменного тока.

- Если вы будете использовать адаптеры переменного тока, отличные от прилагающегося, могут произойти сбои в работе аппарата.
- Когда адаптер переменного тока подключен, вы можете записывать и воспроизводить видео. (Во время записи или воспроизведения зарядка аккумуляторного блока невозможна.) Выньте аккумуляторный блок, если аппарат будет использоваться в течение длительного времени. Если оставить его в аппарате, работа аккумуляторного блока может ухудшиться.

Аккумуляторные батареи :

- При использовании аккумуляторных батарей в условиях низких температур (10°C или ниже) срок действия может быть короче, или может произойти сбой в их работе. При использовании аппарат на улице зимой, согрейте батарею, например, положив ее в карман, перед тем, как подсоединить ее. (Не допускайте прямого контакта с нагревательными устройствами.)
- Не подвергайте батарею воздействию чрезмерно высоких температур, например прямых солнечных лучей или огня.
- Храните вынутую батарею в сухом месте при температуре 15°C - 25°C.
- Если аккумуляторный блок не будет использоваться в течение длительного времени, оставьте его на уровне заряда 30 % (). Кроме этого, полностью заряжайте и полностью разряжайте аккумуляторный блок каждые 6 месяца, после чего продолжайте хранить его на уровне заряда 30 % ().

ПРИМЕЧАНИЕ :

- При длительной съемке в помещении можно подключить аппарату к адаптеру переменного тока. (Зарядка начинается, когда ЖК-монитор закрывается.)

Снятие аккумуляторного блока

Чтобы отсоединить аккумуляторный блок, выполните вышеперечисленные шаги в обратном порядке.

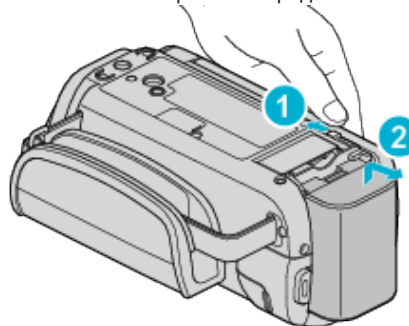

Примерное время зарядки батареи (при использовании адаптера переменного тока)

Аккумуляторный блок	Время зарядки
BN-VG114E (прилагается)	2 ч 30 мин
BN-VG121E	3 ч 30 мин
BN-VG138E	6 ч 10 мин

- По истечении срока службы батареи время записи становится еще меньше, даже если аккумуляторный блок полностью заряжен. (Замените аккумуляторный блок на новый.)

* Время зарядки рассчитано на использование аппарата при температуре 25°C. Если зарядка производится не при комнатной температуре (от 10°C до 35°C), она может занять более длительное время или может произойти сбой зарядки. Время записи и воспроизведения также может быть короче в некоторых условиях эксплуатации, например, при низкой температуре.

„Приблизительное время записи (с использованием батареи)

“ (стр. 68)

Регулировка ручного ремня (GZ-EX515/GZ-EX510)

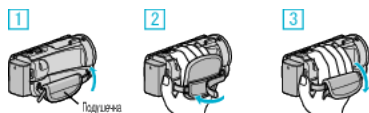

- 1 Откройте подушечку.
- 2 Отрегулируйте длину ремня
- 3 Закройте подушечку.

ПРИМЕЧАНИЕ :

- Антенна Wi-Fi размещена внутри подушечки. Не вынимайте антенну Wi-Fi при регулировке ручного ремня.

ПРЕДУПРЕЖДЕНИЕ :

- Убедитесь, что ремень застегнут должным образом. Если ремень слишком свободный, аппарата может упасть и это может привести к травмам или повреждению камеры.

Установка SD-карты

До начала съемки вставьте серийно производимую SD-карту. „Типы SD-карт, которые можно использовать“ (стр. 16) „Приблизительное время видеозаписи“ (стр. 67)

- 1 Закройте ЖК-монитор.

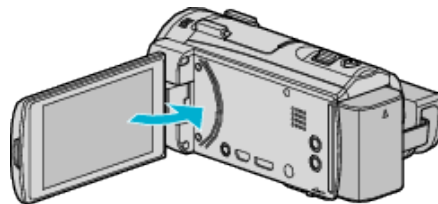

- 2 Откройте крышку SD-карты.

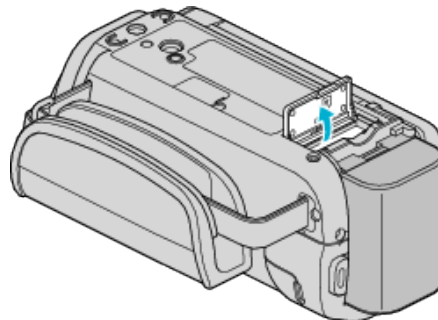

- 3 Вставьте SD-карту.

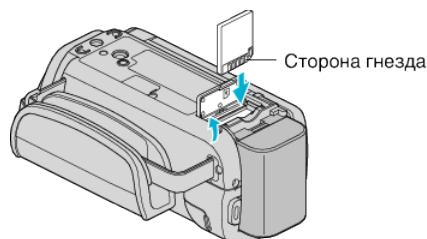

Осторожно

- Убедитесь, что вы не вставляете SD-карту другой стороной. Это может привести к повреждению аппарата и SD-карты.
- Устанавливайте и извлекайте SD-карту только когда аппарат выключен.
- Вставляя SD-карту, не прикасайтесь к металлическим контактам.

ПРИМЕЧАНИЕ :

- Видео и фотографии могут быть записаны на одну и ту же SD-карту. Рекомендуется убедиться, что SD-карта работает с видео, перед ее использованием.
- При использовании SD-карт, которые использовались на других устройствах, необходимо отформатировать (инициализировать) SD-карту с помощью настройки „ФОРМАТИР. SD-КАРТЫ“ из установок носителя. „ФОРМАТИР. SD-КАРТЫ“ (стр. 230)

Приступая к работе

Извлечение карты

Слегка нажмите на SD-карту один раз, а затем вытяните ее из разъема.

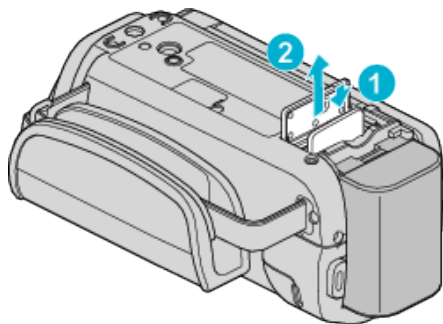

- Используйте совместимую SDXC-карту класса 4 или выше (макс. 128 ГБ) для видеозаписи.

Типы SD-карт, которые можно использовать

С данной аппарат могут быть использованы следующие SD-карты. При работе следует использовать SD-карты следующих производителей.

- Panasonic
- TOSHIBA
- SanDisk

SD-карта



- Данная аппарата совместима с SD-картами вместимостью от 256 МБ до 2 ГБ.
- Используйте совместимую SD-карту класса 4 или выше (2 ГБ) для видеозаписи.

SDHC-карта



- Используйте SDHC-совместимую карту класса 4 и выше (от 4 ГБ до 32 ГБ) для видеозаписи.

SDXC-карта



ПРИМЕЧАНИЕ :

- Использование SD-карт (включая SDHC/SDXC-карты), отличных от указанных выше, может привести к сбоям записи или потере данных.
- Не гарантируется, что аппарат будет работать со всеми SD-картами. Некоторые SD-карты могут не работать в результате изменения технических характеристик и т.п..
- Для записи видео с „КАЧЕСТВО ВИДЕО“, установленным на „UXP“, рекомендуется использовать совместимую SDHC/SDXC-карту класса 6 или выше.
- Класс 4 и класс 6 имеют гарантированную минимальную скорость передачи в 4МБ/сек и 6МБ/сек соответственно во время чтения или записи данных.
- Вы также можете использовать совместимую SDHC/SDXC-карту 10 класса.
- Видео и фотографии могут быть записаны на одну и ту же SD-карту. Рекомендуется убедиться, что SD-карта работает с видео, перед ее использованием.
- Для предотвращения потери данных не прикасайтесь к контактам SD-карты.
- SDHC/SDXC-карты UHS-I используются также, как стандартные SDHC/SDXC-карты. UHS Speed Class не поддерживается.

Если компьютер не распознает карту SDXC

Проверьте и обновите операционную систему вашего компьютера.

Windows XP	<ul style="list-style-type: none"> • Убедитесь, что операционная система не ниже SP2 (пакет обновлений 2). • Загрузите и установите программу обновления (KB955704) со следующего адреса URL. http://www.microsoft.com/downloads/details.aspx?FamilyID=1cbe3906-ddd1-4ca2-b727-c2dff5e30f61&displaylang=en
Windows Vista	<ul style="list-style-type: none"> • Убедитесь, что операционная система не ниже SP1 (пакет обновлений 1). • Загрузите и установите программу обновления (KB975823) со следующего адреса URL. 32-разрядная версия http://www.microsoft.com/downloads/details.aspx?displaylang=ja&FamilyID=2d1abe01-0942-4f8a-abb2-2ad529de00a1 64-разрядная версия http://www.microsoft.com/downloads/en/details.aspx?FamilyID=7d54c53f-017c-4ea5-ae08-34c3452ba315
Windows 7	<ul style="list-style-type: none"> Загрузите и установите программу обновления (KB976422) со следующего адреса URL. 32-разрядная версия http://www.microsoft.com/downloads/en/details.aspx?FamilyID=3ee91fc2-a9bc-4ee1-aca3-2a9aff5915ea 64-разрядная версия http://www.microsoft.com/downloads/details.aspx?displaylang=ja&FamilyID=73f766dd-7127-4445-b860-47084587155f
Mac OS X 10.4 Tiger / Mac OS X 10.5 Leopard	Несовместимы.
Mac OS X 10.6 Snow Leopard	Обновите операционную систему до версии 10.6.5 или выше.

Использование сенсорного экрана

Кнопки операций, эскизы и элементы меню отображаются на сенсорном экране в соответствии с используемым режимом.

- Существует два способа работы с сенсорным экраном – нажатие и перетаскивание. Ниже приводится несколько примеров.

*Далее показан экран модели с функциями Wi-Fi.



ПРИМЕЧАНИЕ :

- Сенсорный экран данного аппарата чувствителен к нажмию. Когда сенсорный экран не реагирует должным образом, надавите пальцем или пером чуть сильнее.
- Аккуратно нажимайте кнопки (значки) на сенсорном экране. Кнопки могут не реагировать должным образом, если нажать на неверную область.
- Не нажимайте и не трите экран слишком сильно.
- Не прикасайтесь к сенсорному экрану предметами с острыми концами.
- Нажатие в двух местах одновременно может привести к сбою в работе.
- Осуществите „РЕГ. СЕНСОП. ЭКРАНА“, если чувствительная область экрана не совпадает с областью, к которой вы прикасаетесь. (Отрегулируйте, слегка нажав пером. Не используйте предметы с острыми концами и не нажимайте слишком сильно.)

Настройка сенсорной панели

Регулирует положение реагирования кнопок на сенсорном экране.

*Далее показан экран модели с функциями Wi-Fi.

1 Нажмите „MENU“.

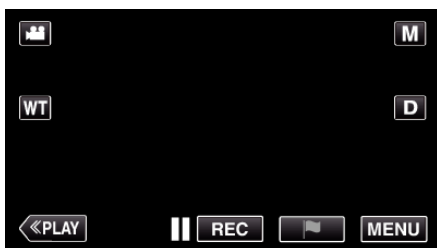

2 Нажмите „УСТАНОВКА“.



3 Нажмите „РЕГ. СЕНСОР. ЭКРАНА“.

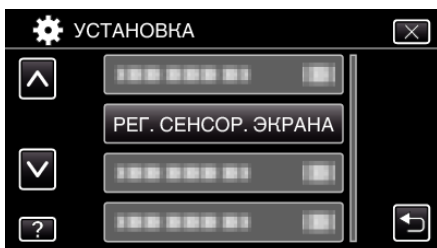

• Появится экран регулировки сенсорного экрана.

4 Нажмите „+“. (3 раза)

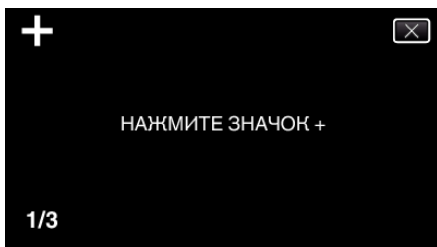

- Продолжайте нажимать „+“, т.к. его положение изменяется с каждым нажатием.
- В случае нажатия участков экрана, отличных от метки „+“, возникнут ошибки. Нажимайте только на метку „+“.

5 Нажмите „+“ снова, чтобы подтвердить отрегулированное положение. (3 раза)

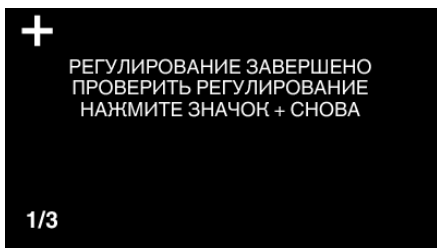

- Продолжайте нажимать „+“, т.к. его положение изменяется с каждым нажатием.

6 Нажмите „ОК“.



- Настройка заканчивается и возвращается к экрану меню.

ПРЕДУПРЕЖДЕНИЕ :

- Не нажимайте на области экрана, отличные от значка „+“, во время регулировки сенсорного экрана (шаги 4 - 5). Это может привести к сбоям работы сенсорного экрана.

ПРИМЕЧАНИЕ :

- Отрегулируйте, слегка нажав пером.
- Не используйте предметы с острыми углами и не нажимайте слишком сильно.

Названия кнопок и функций на ЖК-мониторе

Следующие экраны отображаются во время режимов видео и фото и функционируют в качестве сенсорных экранов.

Экран записи (видео/фото)



- 1 Кнопка режима (Видео/фото)
 - Для переключения с режима видео на режим фото и обратно.
- 2 Кнопка трансфокации
„Трансфокация“ (☞ стр. 33)
- 3 Кнопка режима воспроизведения
 - Переключает на режим воспроизведения.
- 4 Кнопка запуска/остановки записи
 - REC: Кнопка запуска видеозаписи
 - REC: Кнопка остановки видеозаписи
 - : Кнопка фотосъемки
- 5 Кнопка метки (только для видео)
 - Нажатием значка во время записи осуществляется установка метки конкретной сцены для облегчения ее дальнейшего поиска.

„Маркировка видеоролика во время записи“ (☞ стр. 58)
- 6 Кнопка меню
„Управление меню“ (☞ стр. 212)
- 7 Кнопка отображения
Каждое нажатие кнопки переключает дисплей с полного (**D?**) на простой (**D**) или наоборот.
 - Простой дисплей: некоторые дисплеи исчезают через 3 секунды.
 - Полный дисплей: все отображается. Кнопка отображения сменяется с **D** на **D?**.
 - При выключении питания будет установлен простой дисплей (**D**).
- 8 Кнопка режима записи
Переключает режим записи с интеллектуального автоматического **i.A.** на ручной **M** или наоборот.

Экран воспроизведения (видео)

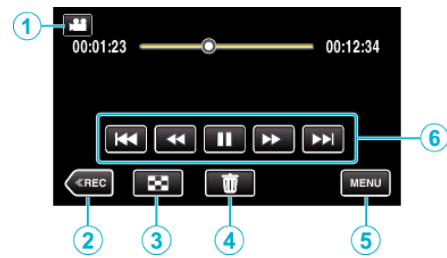

- Кнопки операций на сенсорном экране исчезают, если управление аппаратом не осуществляется на протяжении 5 секунд. Нажмите на экран, чтобы снова отобразить кнопки операций.
- 1 Кнопка режима (Видео/фото)
 - Для переключения с режима видео на режим фото и обратно.
 - 2 Кнопка режима записи
 - Переключает на режим записи.
 - 3 Кнопка экрана указателя (отображение эскизов)
„Кнопки выбора операций для воспроизведения видео“ (☞ стр. 70)
 - 4 Кнопку удалить
„Удаление текущего показываемого файла“ (☞ стр. 86)
 - 5 Кнопка меню
„Управление меню“ (☞ стр. 212)
 - 6 Кнопки операций
„Кнопки выбора операций для воспроизведения видео“ (☞ стр. 70)

Экран воспроизведения (фото)

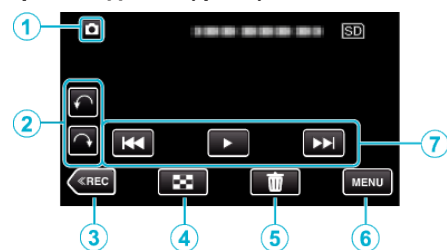

- Кнопки операций на сенсорном экране исчезают, если управление аппаратом не осуществляется на протяжении 5 секунд. Нажмите на экран, чтобы снова отобразить кнопки операций.
- 1 Кнопка режима (Видео/фото)
 - Для переключения с режима видео на режим фото и обратно.
 - 2 Кнопка поворота
Поворачивает фотографию на 90°. (По часовой стрелке/против часовой стрелки)
 - 3 Кнопка режима записи
 - Переключает на режим записи.
 - 4 Кнопка экрана указателя (отображение эскизов)
„Кнопки выбора операций для воспроизведения фотографий“ (☞ стр. 81)
 - 5 Кнопку удалить
„Удаление текущего показываемого файла“ (☞ стр. 86)
 - 6 Кнопка меню
„Управление меню“ (☞ стр. 212)
 - 7 Кнопки операций
„Кнопки выбора операций для воспроизведения фотографий“ (☞ стр. 81)

Отображение экрана указателя (отображение эскизов)

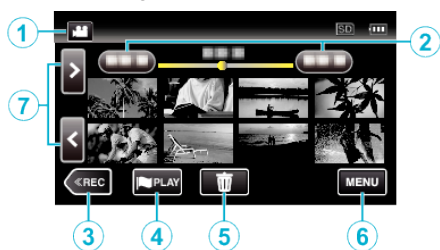

- 1 Кнопка режима (Видео/фото)
 - Для переключения с режима видео на режим фото и обратно.
- 2 Кнопка даты
 - „Кнопки выбора операций для воспроизведения видео“ (стр. 70)
 - „Кнопки выбора операций для воспроизведения фотографий“ (стр. 81)
- 3 Кнопка режима записи
 - Переключает на режим записи.
- 4 Кнопка метки воспроизведения (только для видео)
 - „МЕТКА ВОСПРОИЗВЕД.“ (стр. 72)
- 5 Кнопку удалить
 - „Удаление выбранных файлов“ (стр. 86)
- 6 Кнопка меню
 - „Управление меню“ (стр. 212)
- 7 Кнопка следующая/предыдущая страница
 - „Кнопки выбора операций для воспроизведения видео“ (стр. 70)
 - „Кнопки выбора операций для воспроизведения фотографий“ (стр. 81)

Экран меню (режим записи)

*Далее показан экран модели с функциями Wi-Fi.

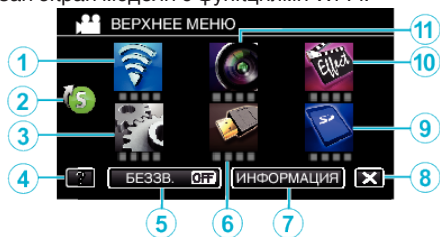

- 1 Меню Wi-Fi
 - „Возможности Wi-Fi“ (стр. 116)
- 2 Меню ярлыков
 - „Управление меню ярлыков“ (стр. 213)
- 3 Меню УСТАНОВКА
 - „УСТАНОВКА (видео/фото)“ (стр. 226)
- 4 Кнопка справка
 - Нажмите кнопку ? (справка) и элемент, чтобы отобразить описание.
- 5 Кнопка БЕЗЗВ.
 - „Использование беззвучного режима“ (стр. 29)
- 6 Меню НАСТРОЙКИ СОЕДИНЕНИЯ
 - „НАСТРОЙКИ СОЕДИНЕНИЯ (видео/фото)“ (стр. 229)
- 7 Кнопка ИНФОРМАЦИЯ
 - „Проверка оставшегося времени записи“ (стр. 66)
- 8 Кнопка закрыть
 - Выйдите из меню.
- 9 Меню НАСТРОЙКИ НОСИТЕЛЯ

„НАСТРОЙКИ НОСИТЕЛЯ (видео/фото)“ (стр. 230)

- 10 Меню СПЕЦИАЛЬНАЯ ЗАПИСЬ
 - „СПЕЦИАЛЬНАЯ ЗАПИСЬ Меню (видео)“ (стр. 218)
- 11 Меню НАСТРОЙКА ЗАПИСИ
 - „НАСТРОЙКА ЗАПИСИ Меню (видео)“ (стр. 214)

Экран меню (режим воспроизведения)



- 1 Меню НАСТ.ВОСПРОИЗВЕДЕНИЯ
 - „НАСТ.ВОСПРОИЗВЕДЕНИЯ Меню (видео)“ (стр. 222)
 - „НАСТ.ВОСПРОИЗВЕДЕНИЯ Меню (фото)“ (стр. 224)
- 2 Меню НАСТРОЙКИ СОЕДИНЕНИЯ
 - „НАСТРОЙКИ СОЕДИНЕНИЯ (видео/фото)“ (стр. 229)
- 3 Кнопка справка
 - Нажмите кнопку ? (справка) и элемент, чтобы отобразить описание.
- 4 Кнопка БЕЗЗВ.
 - „Использование беззвучного режима“ (стр. 29)
- 5 Меню НАСТРОЙКИ НОСИТЕЛЯ
 - „НАСТРОЙКИ НОСИТЕЛЯ (видео/фото)“ (стр. 230)
- 6 Кнопка закрыть
 - Выйдите из меню.
- 7 Меню УСТАНОВКА
 - „УСТАНОВКА (видео/фото)“ (стр. 226)
- 8 Меню РЕДАКТИРОВАНИЕ
 - „РЕДАКТИРОВАНИЕ Меню (видео)“ (стр. 223)
 - „РЕДАКТИРОВАНИЕ Меню (фото)“ (стр. 225)

Настройка часов

Экран „УСТАНОВ. ДАТУ/ВРЕМЯ!“ появится, когда вы в первый раз включите аппарат после покупки, когда аппарат не использовался долгое время или когда время еще не установлено.

Настройте часы до начала съемки.

*Далее показан экран модели с функциями Wi-Fi.

1 Откройте ЖК-монитор.

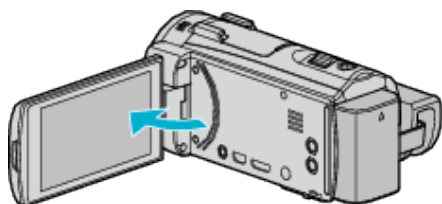

- Аппарат включится.
- При закрытии ЖК-монитора аппарат автоматически выключается.

2 Нажмите „ДА“, когда отобразится „УСТАНОВ. ДАТУ/ВРЕМЯ!“.

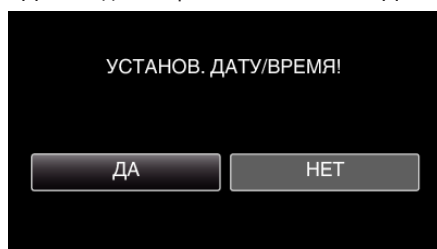

3 Установите дату и время.

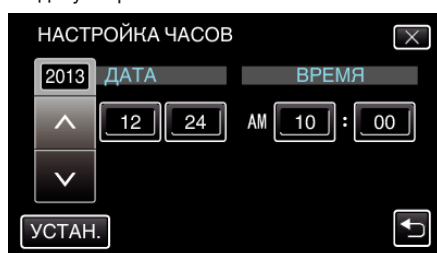

- При нажатии числа, месяца, года, часов или минут будут отображены значки „^“ и „v“.
- Нажмите ^ или v, чтобы откорректировать число, месяц, год, часы и минуты.

4 После установки даты и времени нажмите „УСТАН.“.

5 Выберите место, где вы живете, и нажмите „СОХР.“.

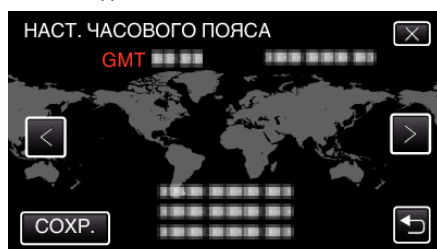

- Отображается разница между временем выбранного города и GMT (время по Гринвичу).
- Нажмите < или >, чтобы выбрать название города.

ПРИМЕЧАНИЕ :

- Часы можно будет перенастроить позже.

„Переустановка часов“ (☞ стр. 22)

- При использовании аппарат в другой стране, вы можете установить местное время для записи.

„Настройка часов на местное время во время путешествия“ (☞ стр. 25)

- „УСТАНОВ. ДАТУ/ВРЕМЯ!“ отображается, когда вы включаете аппарат после того, как он не использовался на протяжении длительного времени.

Аппарат должен быть подключен к сети с помощью адаптера переменного тока более 24 часов до того, как будут установлены часы, чтобы зарядить внутреннюю батарею часов.

Переустановка часов

Установите часы с помощью „НАСТРОЙКА ЧАСОВ“ в меню.
*Далее показан экран модели с функциями Wi-Fi.

1 Нажмите „MENU“.

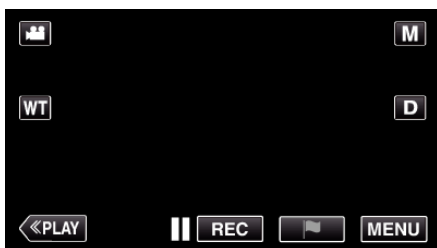

2 Нажмите „УСТАНОВКА“.



3 Нажмите „НАСТРОЙКА ЧАСОВ“.

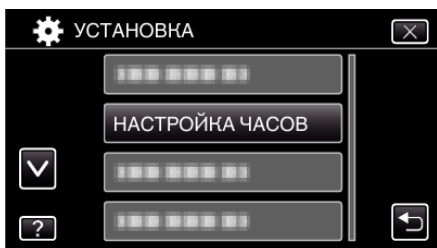

- Нажмите ^ или v, чтобы прокрутить экран.

4 Нажмите „НАСТРОЙКА ЧАСОВ“.

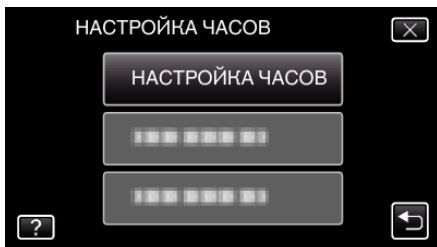

5 Установите дату и время.

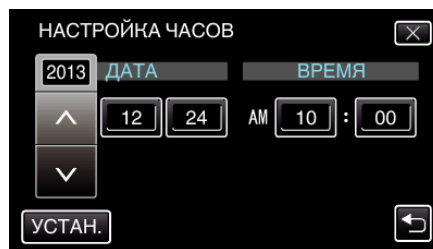

- При нажатии числа, месяца, года, часов или минут будут отображены значки „^“ и „v“.
- Нажмите ^ или v, чтобы откорректировать год, месяц, число, часы и минуты.

6 После установки даты и времени нажмите „УСТАН.“.

7 Выберите место, где вы живете, и нажмите „СОХР.“.

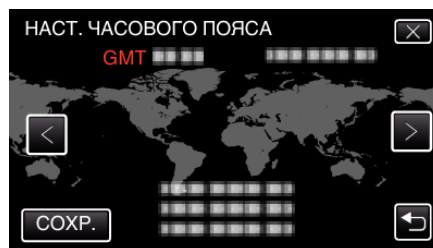

- Отображается разница между временем выбранного города и GMT (время по Гринвичу).
- Нажмите < или >, чтобы выбрать название города.

Изменение языка дисплея

Язык дисплея может быть изменен.

*Далее показан экран модели с функциями Wi-Fi.

1 Нажмите „MENU“.



2 Нажмите „УСТАНОВКА“.



3 Нажмите „LANGUAGE“.



- Нажмите ^ или v, чтобы прокрутить экран.

4 Нажмите на желаемый язык.



- Нажмите ^ или v, чтобы прокрутить экран.

ПРИМЕЧАНИЕ :

- Поддерживаемые языки: японский, английский, французский, испанский, португальский, китайский (упрощенный) и корейский.

Как держать аппарат

Во время съемки держите локти близко к телу, чтобы избежать вибрации камеры.



- Держите ЖК-монитор левой рукой и по необходимости отрегулируйте угол наклона монитора. Удерживание ЖК-монитора левой рукой помогает стабилизировать камеру во время съемки.

ПРЕДУПРЕЖДЕНИЕ :

- Будьте осторожны с аппарат при транспортировке, чтобы не уронить ее.
- Если аппарата используется детьми, они должны находиться под руководством взрослых.

ПРИМЕЧАНИЕ :

- Если вибрация камеры слишком сильная, используйте стабилизатор изображения.

„Снижение вибрации камеры“ (стр. 57)

Установка штатива

Данный аппарат может быть установлен на штатив (или штатив-упор). Это очень удобно для избежания вибрации камеры при съемке из одного положения.

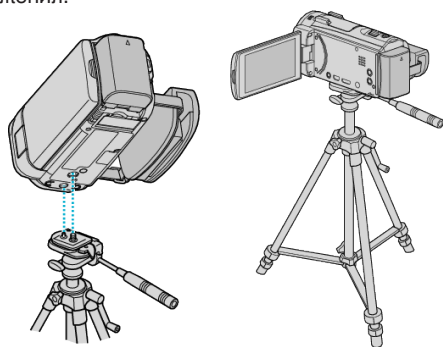

- Чтобы избежать падения аппарат со штатива, проверьте отверстия для крепежных винтов на штативе и установочные отверстия на аппарате перед установкой и крепко закрутите винты.

ПРЕДУПРЕЖДЕНИЕ :

- Во избежание травм или повреждений в результате падения аппарата, внимательно ознакомьтесь с руководством по эксплуатации используемого штатива (или штатива-упора) и убедитесь, что камера надежно прикреплена к нему.

ПРИМЕЧАНИЕ :

- Рекомендуется использовать штатив или штатив-упор при съемке в условиях с возможностью вибрации камеры (например в темных местах или при максимальной трансфокации).
- Установите стабилизатор изображения на (ВЫКЛ) при использовании штатива для съемки.

„Снижение вибрации камеры“ (☞ стр. 57)

Использование аппарата в других странах

Форма розеток питания различна в разных странах и регионах. Для зарядки аккумуляторного блока вам понадобится вилка-адаптер, подходящая по форме к розетке.

„Зарядка аккумуляторного блока в других странах“ (☞ стр. 24)

Измените дату и время на местные, выбрав место вашего назначения в „НАСТ.ОБЛАСТИ“ раздела „НАСТРОЙКА ЧАСОВ“.

„Настройка часов на местное время во время путешествия“ (☞ стр. 25)

Когда выбрано „ВКЛ“ в „НАС. ЛЕТ. ВРЕМЕНИ“ раздела „НАСТРОЙКА ЧАСОВ“, время устанавливается на 1 час вперед.

„Установка летнего времени“ (☞ стр. 25)

Зарядка аккумуляторного блока в других странах

Форма розеток питания различна в разных странах и регионах. Для зарядки аккумуляторного блока вам понадобится вилка-адаптер, подходящая по форме к розетке.

A	B	BF	C	O

Северная Америка	Европа	Океания	Ближний Восток
Соединенные Штаты A	Исландия C	Австралия O	Израиль C
Канада A	Ирландия C	Гуам A	Иран C
Мексика A	Великобритания B, BF	Таити C	Кувейт B, C
	Италия C	Тонга O	Иордания B, BF
	Австрия C	Новая Зеландия O	
	Нидерланды C	Фиджи O	
Япония A	Канарские острова C		
Индия B, C, BF	Греция C		
Индонезия C	Швейцария C		
Сингапур B, BF	Швеция C		
Шри-Ланка B, C, BF	Испания A, C		
Тайланд A, BF, C	Дания C		
Южная Корея A, C	Германия C		
Китай A, B, BF, C, O	Норвегия C		
Непал C	Венгрия C		
Пакистан B, C	Финляндия C		
Бангладеш C	Франция C		
Филиппины A, BF, O	Бельгия C		
Вьетнам A, C	Польша B, C		
Гонконг, специальный административный район B, BF	Португалия B, C		
Макао, специальный административный район B, C	Румыния C		
Малайзия B, BF, C			

Настройка часов на местное время во время путешествия

Измените дату и время на местные, выбрав место вашего назначения в „НАСТ.ОБЛАСТИ“ раздела „НАСТРОЙКА ЧАСОВ“. Восстановите региональные настройки по возвращении из поездки. *Далее показан экран модели с функциями Wi-Fi.

1 Нажмите „MENU“.

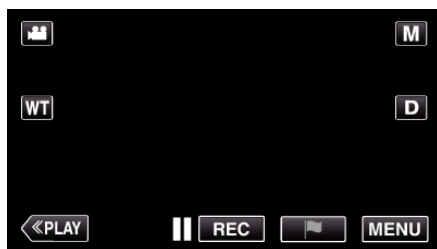

2 Нажмите „УСТАНОВКА“.



3 Нажмите „НАСТРОЙКА ЧАСОВ“.



- Нажмите ^ или v, чтобы прокрутить экран.

4 Нажмите „НАСТ.ОБЛАСТИ“.

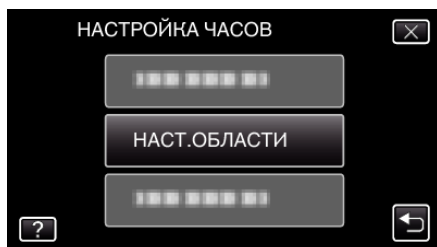

5 Выберите место вашей поездки и нажмите „СОХР.“.



- Отображается разница между временем выбранного города и GMT (время по Гринвичу).
- Нажмите < или >, чтобы выбрать название города.

ПРИМЕЧАНИЕ :

- Настройка „НАСТ.ОБЛАСТИ“ изменяет часы с учетом разницы во времени. По возвращении домой отмените выбор региона поездки, чтобы восстановить первоначальные параметры часов.

Установка летнего времени

Когда выбрано „ВКЛ“ в „НАС. ЛЕТ. ВРЕМЕНИ“ раздела „НАСТРОЙКА ЧАСОВ“, время устанавливается на 1 час вперед. *Далее показан экран модели с функциями Wi-Fi.

1 Нажмите „MENU“.

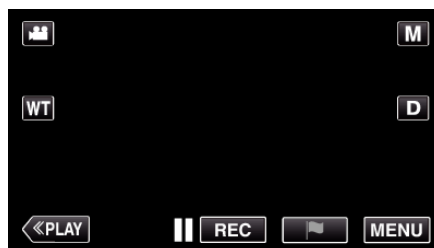

2 Нажмите „УСТАНОВКА“.



3 Нажмите „НАСТРОЙКА ЧАСОВ“.

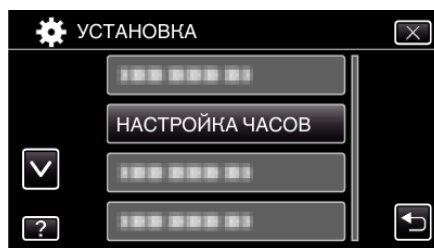

- Нажмите ^ или v, чтобы прокрутить экран.

4 Нажмите „НАС. ЛЕТ. ВРЕМЕНИ“.

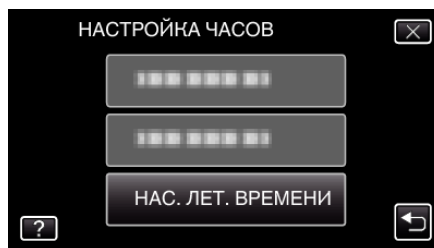

5 Нажмите „ВКЛ“.

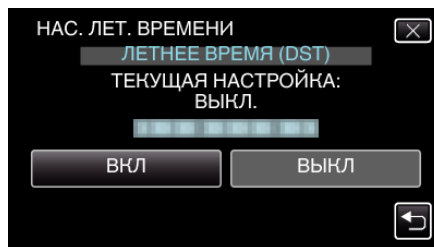

ПРИМЕЧАНИЕ :

- Что такое летнее время?
Летнее время – это система установки часов на 1 час вперед на определенный период времени в течение лета. Это делается в основном в западных странах.
- Восстановите настройки летнего времени по возвращении из поездки.

Дополнительные аксессуары

Используя дополнительный аккумуляторный блок, вы можете снимать на протяжении более длительного времени.

Название изделия	Описание
Аккумуляторный блок BN-VG114E BN-VG121E BN-VG138E	<ul style="list-style-type: none"> Обеспечивает более длительное время записи. Он также может быть использован в качестве запасного аккумуляторного блока.
Зарядное устройство • AA-VG1	<ul style="list-style-type: none"> Позволяет зарядку аккумуляторного блока без использования аппарат.
Мини-кабель HDMI • VX-HD310 • VX-HD315	<ul style="list-style-type: none"> Позволяет просмотр с высоким качеством изображения при подключении к телевизору. Передает видео-, аудио- и управляющие сигналы между устройствами.

ПРИМЕЧАНИЕ :

- Вышеуказанные факультативные аксессуары могут не поддерживаться в некоторых регионах.
- Дополнительные сведения см. в каталоге.
- Для получения более подробной информации о прилагающихся аксессуарах см. раздел „Проверка комплектующих“.

„Проверка комплектующих“ (стр. 12)

BN-VG138E	2 ч 50 мин	5 ч 5 мин
-----------	------------	-----------

- Вышеуказанные величины действительны при „ПОДСВЕТКА“, установленной на „ВЫКЛ“, и „РЕГ. ЯРКОСТИ ДИСПЛЕЯ“, установленной на „3“ (стандартная установка).
- При трансфокации или в случае многократных остановок фактическое время записи может быть меньше. Оно может быть меньше во время фактического использования. (Рекомендуется иметь в запасе аккумуляторные блоки на период времени, в три раза превышающий предполагаемое время записи.)
- По истечении срока службы батареи время записи становится еще меньше, даже если аккумуляторный блок полностью заряжен. (Замените аккумуляторный блок на новый.)

Приблизительное время записи (с использованием батареи)

■ режим 50i (GZ-EX515/GZ-EX510)

Аккумуляторный блок	Фактическое время записи	Время непрерывной записи (Максимальное время записи)
BN-VG114E (прилагается)	1 ч	1 ч 50 мин
BN-VG121E	1 ч 30 мин	2 ч 45 мин
BN-VG138E	2 ч 40 мин	4 ч 55 мин

■ режим 50p (GZ-EX515/GZ-EX510)

Аккумуляторный блок	Фактическое время записи	Время непрерывной записи (Максимальное время записи)
BN-VG114E (прилагается)	45 мин	1 ч 25 мин
BN-VG121E	1 ч 10 мин	2 ч 10 мин
BN-VG138E	2 ч 5 мин	3 ч 50 мин

■ GZ-E509/GZ-E505

Аккумуляторный блок	Фактическое время записи	Время непрерывной записи (Максимальное время записи)
BN-VG114E (прилагается)	1 ч	1 ч 50 мин
BN-VG121E	1 ч 35 мин	2 ч 50 мин





Съемка видео в автоматическом режиме

Вы можете производить съемку, не устанавливая настройки, используя интеллектуальный автоматический режим. Такие настройки, как экспозиция и фокус будут автоматически отрегулированы в соответствии с условиями съемки.

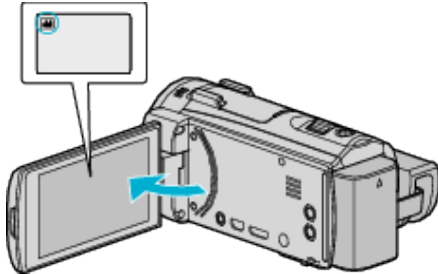
- В случае особых условий съемки, например съемки человека и т.д., соответствующий символ отображается на экране.
- Перед записью важной сцены рекомендуется сделать пробную запись.

1 Откройте ЖК-монитор.



- Убедитесь, что режим записи установлен на .
- Если режим установлен на фото , нажмите  на экране записи, чтобы отобразить экран переключения режимов. Нажмите , чтобы переключить режим на видео.

2 Убедитесь, что режим записи установлен на Интеллектуальный авто **i.A.**



- Если режим установлен на ручной **M**, нажмите **M** на экране записи, чтобы отобразить экран переключения режимов. Нажмите **i.A.**, чтобы переключить режим записи на интеллектуальный автоматический.

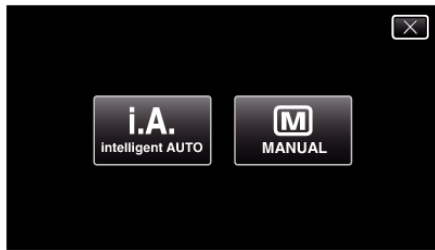

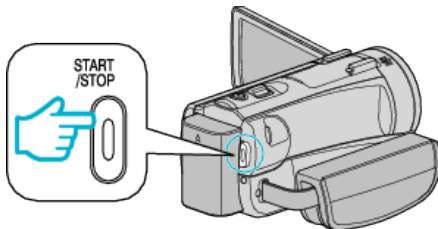

3 Чтобы начать запись, нажмите кнопку START/STOP.

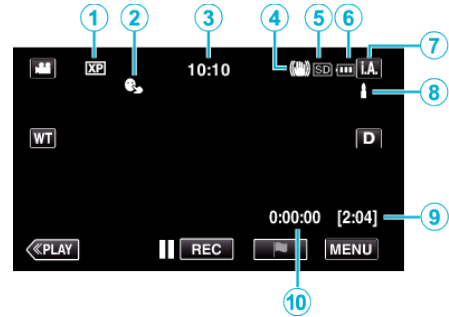

- Нажмите еще раз, чтобы остановить запись.
- Некоторые дисплеи исчезают через 3 секунды. Нажмите кнопку **D**, чтобы изменить отображение.

Обозначения для видеозаписи



	Значок на дисплее	Описание
①	Качество видео	Отображает значок настройки „КАЧЕСТВО ВИДЕО“, выбранной в меню записи. „КАЧЕСТВО ВИДЕО“ ( стр. 215)
②	СЕНСОРНОЕ АЕ/АФ	Отображает настройку „СЕНСОРНОЕ АЕ/АФ“. По умолчанию установлено „ОТСЛЕЖИВАНИЕ ЛИЦ“. „Четкое запечатление объектов (СЕНСОРНОЕ АЕ/АФ)“ ( стр. 48)
③	Время	Отображает текущее время. „Настройка часов“ ( стр. 21)
④	Стабилизатор изображения	Отображает настройку стабилизатора изображения. „Снижение вибрации камеры“ ( стр. 57)
⑤	Носитель, на который идет запись	Отображает значок носителя, на который записывается видео.
⑥	Индикатор батареи	Отображает примерный оставшийся заряд аккумуляторного блока. „Проверка оставшегося времени записи“ ( стр. 66)
⑦	Режим записи	Отображает текущий режим записи – i.A. (Интеллектуальный автоматический) или M (Ручной).
⑧	Настройка сцен интеллектуального автоматического режима	Отображаются сцены, автоматически распознанные в Интеллектуальном автоматическом режиме. Можно распознать несколько сцен.
⑨	Оставшееся время записи	Отображает оставшееся время записи видео. „Проверка оставшегося времени записи“ ( стр. 66)
⑩	Счетчик сцен (время записи)	Отображает время, прошедшее с начала записи текущего видео.

■ Сцены интеллектуального автоматического режима

Значок на дисплее	Описание
	Красиво запечатляет цвет кожи.
	Позволяет естественно запечатлять людей.
	Запишите группу людей с наиболее подходящими настройками.
	Запишите отчетливо улыбающиеся лица.
	Снимает, фокусируясь на близком объекте.
	Фокусируется на удаленном объекте и запечатляет четкое изображение с яркими цветами.
	Осуществляет запись в темных местах с минимальными помехами в общем изображении.
	Позволяет точно снимать ночные сцены с минимальными помехами в общем изображении.
	Предупреждает блеклое отображение цветов даже при съемке в условиях яркого освещения, например, на снежном поле и на пляже.
	Предупреждает блеклое отображение цветов при съемке со вспышкой.
	Ярко воспроизводит зеленый цвет деревьев.
	Естественно воспроизводит цвета заката.
	Регулирует настройки таким образом, что объект не оказывается затемненным из-за светлого фона.
	Осуществляет запись с акцентом на яркости цветов.
	Воспроизводит естественные цвета на улице в дневное время.
	Воспроизводит естественные цвета в помещении в условиях холодной подсветки.
	Воспроизводит естественные цвета в помещении в условиях теплой подсветки.
	Выбирает наиболее подходящие настройки для ручной съемки.
	Выбирает наиболее подходящие настройки для съемки со штативом.

ПРИМЕЧАНИЕ :

- Сцены могут распознаваться в соответствии с условиями съемки и автоматически регулироваться в Интеллектуальном автоматическом режиме.
- В зависимости от условий съемки может быть выбрано несколько сцен.
- В зависимости от условий съемки некоторые функции могут не работать должным образом.

Кнопки выбора операций для видеозаписи

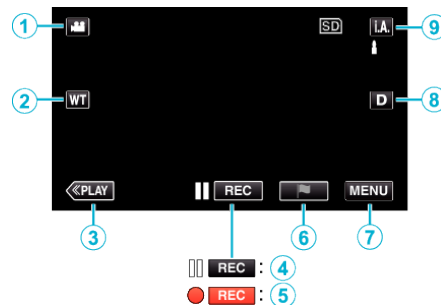

	Кнопки операций	Описание
①	Режим видео/ фото	Для переключения с режима видео на режим фото и обратно.
②	Телефототгр./ широкоуг. трансфокация	Выполняет функции рычажка трансфокатора. Вибрация камеры при использовании рычажка трансфокатора, может быть сведена к минимуму. „Трансфокация“ (☞ стр. 33)
③	Режим воспроизведения	Переключает на режим воспроизведения.
④ / ⑤	Начало записи Ожидание записи	Выполняет функции кнопки START/ STOP.
⑥	Метка	Нажатием значка во время записи осуществляется установка метки конкретной сцены для облегчения ее дальнейшего поиска.
⑦	MENU	Отображает различные меню видеозаписи. „Управление меню“ (☞ стр. 212)
⑧	Кнопка отображения D	Каждое нажатие кнопки переключает дисплей с полного (D_F) на простой (D) или наоборот. <ul style="list-style-type: none"> • Простой дисплей: некоторые дисплеи исчезают через 3 секунды. • Полный дисплей: все отображается. Кнопка отображения сменяется с D на D_F. • При выключении питания будет установлен простой дисплей (D).
⑨	Режим записи i.A.M	Переключает режим записи.

Использование беззвучного режима

При использовании беззвучного режима ЖК-монитор затемняется и звуки операций не выводятся. Используйте этот режим для тихой записи в темных местах, например, во время представления.

-  отображается, когда „БЕЗЗВУЧНЫЙ РЕЖИМ“ установлен на „ВКЛ“.
- Подсветка не включается, когда „БЕЗЗВУЧНЫЙ РЕЖИМ“ установлен на „ВКЛ“.

■ Инструкция по эксплуатации

- 1 Нажмите „MENU“.
- Отображается заглавное меню.
- 2 Нажмите „БЕЗЗВ.“.



- 3 Нажмите „ВКЛ“.



Полезные настройки при съемке

- Когда „БЫСТРЫЙ ПОВТ. ЗАПУСК“ установлен на „ВКЛ“, аппарата включается сразу же по открытии ЖК-монитора в течение 5 минут после отключения питания путем закрытия монитора.
„БЫСТРЫЙ ПОВТ. ЗАПУСК“ (☞ стр. 227)
- Если „АВТОВЫКЛЮЧЕНИЕ“ установлено на „ВКЛ“, аппарата автоматически выключится для экономии питания, если она не используется в течение 5 минут. (только при использовании аккумулятора)
- „АВТОВЫКЛЮЧЕНИЕ“ (☞ стр. 227)
- Когда „СЕНСОРНОЕ АЕ/АФ“ установлено на „ОТСЛЕЖИВАНИЕ ЛИЦ“, аппарат распознает лица и автоматически регулирует яркость и фокус таким образом, чтобы лица были сняты четко.
„Четкое запечатление объектов (СЕНСОРНОЕ АЕ/АФ)“ (☞ стр. 48)
- Когда используется „ЗАПИСЬ ДАТЫ/ВРЕМЕНИ“, дата и время могут быть записаны вместе с видео.
„Запись видео с датой и временем“ (☞ стр. 65)

ПРЕДУПРЕЖДЕНИЕ :

- Не подвергайте объектив воздействию прямого солнечного света.
- Не используйте аппарат под дождем, снегом или в местах с высокой влажностью, например, в ванной.
- Не используйте аппарат в местах, в которых существует возможность чрезмерной влажности и пыли, а также в местах с прямым воздействием пара или дыма.
- Хотя данный аппарат можно использовать с повернутым и закрытым ЖК-монитором, аппарат при этом быстрее нагревается. Используя данный аппарат в условиях прямого солнечного освещения или высокой температуры, оставляйте ЖК-монитор открытым.
- Аппарат автоматически выключается, когда температура поднимается выше критической.
- Не отсоединяйте аккумуляторный блок, адаптер переменного тока или SD-карту, когда индикатор доступа горит. Записанные данные могут стать непригодными для последующего воспроизведения.
- Данный аппарат управляется микрокомпьютером. Электростатические разряды, внешние шумы и помехи (от телевизора, радио и т.п.) могут препятствовать нормальному

функционированию. В таком случае выключите питание и отсоедините адаптер переменного тока и аккумуляторный блок. Аппарат будет перезапущен.

- Отказ от ответственности
 - Мы не несем ответственности за потерю записанного изображения, если запись или воспроизведение видеороликов/звука не выполняется из-за неисправности этого устройства, прилагаемых компонентов или SD-карты.
 - После удаления, записанное содержимое (данные), включая потерю данных из-за неисправности настоящего устройства, восстановить невозможно. Учтите это.
 - Компания JVC не несет ответственности за утрату данных.
 - С целью повышения качества, дефектный носитель с записью подлежит исследованию. Поэтому, его возврат не всегда возможен.

ПРИМЕЧАНИЕ :

- Перед тем, как начинать съемку, проверьте оставшееся время съемки на носителе. Если на нем недостаточно места, переместите (скопируйте) данные на компьютер или диск.
- Если на носителе много файлов, их отображение на экране воспроизведения может занять некоторое время. Подождите, пока индикатор доступа мигает, что является знаком нормальной работы.
- Не забудьте сделать копии после записи!
- Запись останавливается автоматически, т.к. в соответствии с техническими характеристиками она не может продолжаться 12 или более часов без остановки. (Возобновление записи может занять некоторое время.)
- В случае длинных записей, файл разделяется на два или более меньших файлов, если его размер превышает 4 ГБ.
- При длительной съемке в помещении можно подключить аппарату к адаптеру переменного тока.
- В зависимости от объекта и условий съемки, запись может не производиться должным образом даже в интеллектуальном автоматическом режиме.
- В зависимости от условий съемки, четыре угла экрана могут казаться темными, что не является неисправностью. В таком случае смените условия съемки, перемещая рычажок трансформатора и т.п.

Фотографирование во время видеосъемки

Фотографирование осуществляется нажатием кнопки SNAPSHOT в режиме видео (ожидание или съемка).

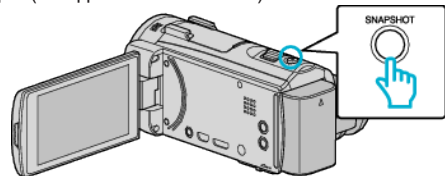

- На экране загорается „PHOTO“, когда производится фотосъемка.



ПРИМЕЧАНИЕ :

- Эта функция не поддерживает формат записи iFrame.
- Размер фотографий, сделанных в режиме видео – 1 920 x 1 080.
- Операцию невозможно осуществить в следующих условиях:
 - когда отображается меню
 - когда оставшееся время записи отображается
 - если любая из функций в „СПЕЦИАЛЬНАЯ ЗАПИСЬ“ установлена

Фотографирование в автоматическом режиме

Вы можете производить съемку, не устанавливая настройки, используя интеллектуальный автоматический режим.

1 Откройте ЖК-монитор.

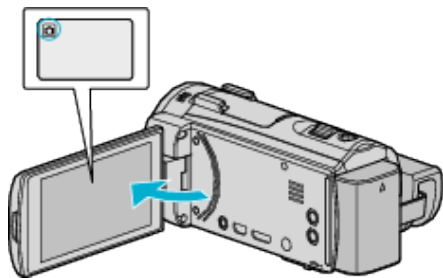

- Убедитесь, что режим записи установлен на .
- Если режим установлен на видео , нажмите на экране записи, чтобы отобразить экран переключения режимов. Нажмите , чтобы переключить режим на фото.

2 Убедитесь, что режим записи установлен на Интеллектуальный авто **i.A.**.

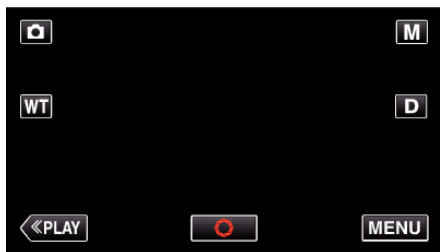

- Если режим установлен на ручной **M**, нажмите **M** на экране записи, чтобы отобразить экран переключения режимов. Нажмите **i.A.**, чтобы переключить режим записи на интеллектуальный автоматический.

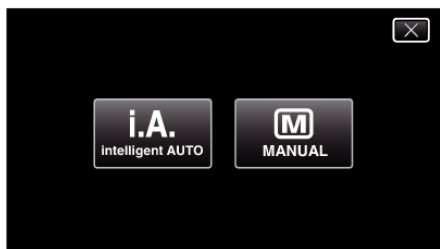

3 Установите фокус на необходимом объекте.

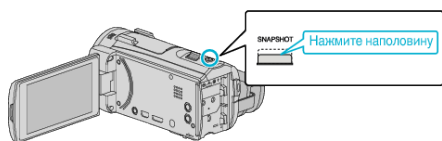

- Когда фокусировка завершена, значок фокуса загорается зеленым светом.

4 Сделайте фото.

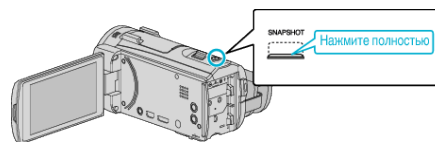

- РНОТО загорается, когда производится фотосъемка.

ПРИМЕЧАНИЕ :

- В зависимости от объекта и условий съемки, запись может не производиться должным образом даже в интеллектуальном автоматическом режиме.

Обозначения во время фотосъемки

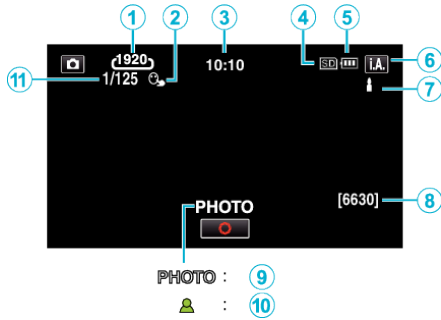

- Некоторые дисплеи исчезают через 3 секунды. Нажмите кнопку **D**, чтобы изменить отображение.

	Значок на дисплее	Описание
①	Размер изображения	Отображает значок Размер изображения. • Размер фотографий может быть изменен. „РАЗМЕР ИЗОБРАЖЕНИЯ“ (☞ стр. 220)
②	СЕНСОРНОЕ АЕ/АФ	Отображает настройку „СЕНСОРНОЕ АЕ/АФ“. По умолчанию установлено „ОТСЛЕЖИВАНИЕ ЛИЦ“, „Четкое запечатление объектов (СЕНСОРНОЕ АЕ/АФ)“ (☞ стр. 48)
③	Время	Отображает текущее время. „Настройка часов“ (☞ стр. 21)
⑤	Индикатор батареи	Отображает примерный оставшийся заряд аккумуляторного блока. „Проверка оставшегося времени записи“ (☞ стр. 66)
⑥	Режим записи	Отображает текущий режим записи – i.A. (Интеллектуальный автоматический) или M (Ручной).
⑦	Настройка сцен интеллектуального автоматического режима	Отображаются сцены, автоматически распознанные в Интеллектуальном автоматическом режиме. Можно распознать несколько сцен.
⑧	Оставшееся количество снимков	Отображает оставшееся количество снимков при фотографировании. „Приблизительное количество фотографий (единица: количество снимков)“ (☞ стр. 67)
⑨	Идет съемка	„PHOTO“ отображается, когда производится фотосъемка.
⑩	Фокусировка	Загорается зеленым, когда фокусировка завершена.
⑪	Выдержка	Отображает выдержку.

■ Сцены интеллектуального автоматического режима

Значок на дисплее	Описание
	Красиво запечатляет цвет кожи.
	Позволяет естественно запечатлять людей.
	Запишите группу людей с наиболее подходящими настройками.
	Запишите отчетливо улыбающиеся лица.
	Снимает, фокусируясь на близком объекте.
	Фокусируется на удаленном объекте и запечатляет четкое изображение с яркими цветами.
	Осуществляет запись в темных местах с минимальными помехами в общем изображении.
	Позволяет точно снимать ночные сцены с минимальными помехами в общем изображении.
	Предупреждает блеклое отображение цветов даже при съемке в условиях яркого освещения, например, на снежном поле и на пляже.
	Предупреждает блеклое отображение цветов при съемке со вспышкой.
	Ярко воспроизводит зеленый цвет деревьев.
	Естественно воспроизводит цвета заката.
	Регулирует настройки таким образом, что объект не оказывается затемненным из-за светлого фона.
	Осуществляет запись с акцентом на яркости цветов.
	Воспроизводит естественные цвета на улице в дневное время.
	Воспроизводит естественные цвета в помещении в условиях холодной подсветки.
	Воспроизводит естественные цвета в помещении в условиях теплой подсветки.
	Выбирает наиболее подходящие настройки для ручной съемки.
	Выбирает наиболее подходящие настройки для съемки со штативом.

ПРИМЕЧАНИЕ :

- Сцены могут распознаваться в соответствии с условиями съемки и автоматически регулироваться в Интеллектуальном автоматическом режиме.
- В зависимости от условий съемки может быть выбрано несколько сцен.
- В зависимости от условий съемки некоторые функции могут не работать должным образом.

Кнопки выбора операций для фотографирования

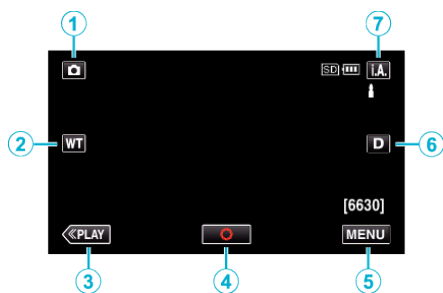

	Кнопки операций	Описание
①	Режим видео/ фото	Для переключения с режима видео на режим фото и обратно.
②	Телефотогр./ широкоуг. трансфокация	Выполняет функции рычажка трансфокатора. Вибрация камеры, часто возникающая при использования рычажка трансфокатора, может быть сведена к минимуму. „Трансфокация“ (☞ стр. 33)
③	Режим воспроизведения	Переключает на режим воспроизведения.
④	Снимок	Выполняет функции кнопки SNAPSHOT. Однако, фокус не может быть настроен с помощью нажатия кнопки наполовину.
⑤	MENU	Отображает различные меню фотосъемки. „Управление меню“ (☞ стр. 212)
⑥	Кнопка отображения D	Каждое нажатие кнопки переключает дисплей с полного (D_F) на простой (D) или наоборот. <ul style="list-style-type: none"> • Простой дисплей: некоторые дисплеи исчезают через 3 секунды. • Полный дисплей: все отображается. Кнопка отображения сменяется с D на D_F. • При выключении питания будет установлен простой дисплей (D).
⑦	Режим записи i.A./M	Переключает режим записи.

Использование беззвучного режима

При использовании беззвучного режима ЖК-монитор затемняется и звуки операций не выводятся. Используйте этот режим для тихой записи в темных местах, например, во время представления.

- отображается, когда „БЕЗЗВУЧНЫЙ РЕЖИМ“ установлен на „ВКЛ“.
- Подсветка не включается, когда „БЕЗЗВУЧНЫЙ РЕЖИМ“ установлен на „ВКЛ“.

Инструкция по эксплуатации

- 1 Нажмите „MENU“.
- 2 Отображается заглавное меню.
- 2 Нажмите „БЕЗЗВ.“.



- 3 Нажмите „ВКЛ“.



Полезные настройки при съемке

- Когда „БЫСТРЫЙ ПОВТ. ЗАПУСК“ установлен на „ВКЛ“, аппарата включается сразу же по открытии ЖК-монитора в течение 5 минут после отключения питания путем закрытия монитора. „БЫСТРЫЙ ПОВТ. ЗАПУСК“ (☞ стр. 227)
- Если „АВТОВЫКЛЮЧЕНИЕ“ установлено на „ВКЛ“, аппарата автоматически выключится для экономии питания, если она не используется в течение 5 минут. (только при использовании аккумуляторного блока) „АВТОВЫКЛЮЧЕНИЕ“ (☞ стр. 227)
- Когда „СЕНСОРНОЕ АЕ/АФ“ установлено на „ОТСЛЕЖИВАНИЕ ЛИЦ“, аппарат распознает лица и автоматически регулирует яркость и фокус таким образом, чтобы лица были сняты четче. „Четкое запечатление объектов (СЕНСОРНОЕ АЕ/АФ)“ (☞ стр. 48)

ПРЕДУПРЕЖДЕНИЕ :

- Не подвергайте объектив воздействию прямого солнечного света.
- Не используйте аппарату под дождем, снегом или в местах с высокой влажностью, например, в ванной.
- Не используйте аппарату в местах, в которых существует возможность чрезмерной влажности и пыли, а также в местах с прямым воздействием пара или дыма.
- Хотя данный аппарат можно использовать с повернутым и закрытым ЖК-монитором, аппарат при этом быстрее нагревается. Используя данный аппарат в условиях воздействия прямых солнечных лучей или высокой температуры в течение длительного периода времени, оставляйте ЖК-монитор открытым.
- Аппарат автоматически выключается, когда температура поднимается выше критической.
- Не отсоединяйте аккумуляторный блок, адаптер переменного тока или SD-карту, когда индикатор доступа горит. Записанные данные могут стать непригодными для последующего воспроизведения.
- Данный аппарат управляется микрокомпьютером. Электростатические разряды, внешние шумы и помехи (от телевизора, радио и т.п.) могут препятствовать нормальному функционированию. В таком случае выключите питание и отсоедините адаптер переменного тока и аккумуляторный блок. Аппарат будет перезапущен.

ПРИМЕЧАНИЕ :

- Перед записью важной сцены рекомендуется сделать пробную запись.
- В зависимости от условий съемки, четыре угла экрана могут казаться темными, что не является неисправностью. В таком случае смените условия съемки, перемещая рычажок трансфокатора и т.п.

Трансфокация

Угол обзора может регулироваться с помощью трансфокации.

- Используйте шир. конец (конец широкого угла) для съемки более широкого угла обзора.
- Используйте тел. конец (конец телефото) для увеличения объекта съемки.

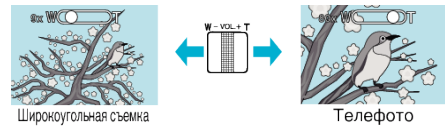

- Доступны следующие параметры трансфокации:
 - Оптическая трансфокация (1-38-кратная)
 - Цифровая трансфокация (39-200-кратная)
- Также можно использовать кнопку трансфокации (Тел./Шир.) на сенсорном экране для осуществления трансфокации.

Кнопка трансфокатора (Тел./шир.)

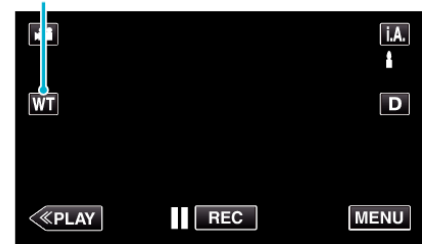
**ПРИМЕЧАНИЕ :**

- При использовании цифровой трансфокации, изображение становится зернистым, т.к. оно увеличивается цифровым способом.
- Диапазон трансфокатора может быть изменен.

„ ZOOM “ (стр. 216)

Съемка в ручном режиме

Вы можете сами отрегулировать настройки, такие как яркость, используя ручной режим.

Ручной режим съемки может быть установлен и для видео-, и для фотосъемки.

*Далее показан экран модели с функциями Wi-Fi.

1 Откройте ЖК-монитор.

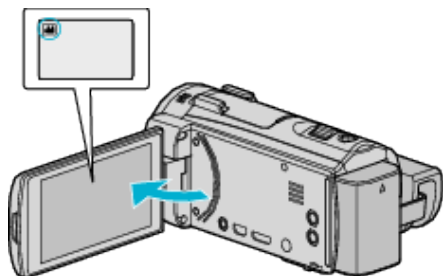

- Установите режим на видеосъемки или фотографирования .
- Чтобы переключить режим с видео на фото или наоборот, нажмите или на экране записи, чтобы отобразить экран переключения режимов. Нажмите или , чтобы переключить режим на видео или фото соответственно.

2 Выберите ручной режим съемки.



- Если режим установлен на интеллектуальный автоматический **i.A.**, нажмите **i.A.** на экране записи, чтобы отобразить экран переключения режимов. Нажмите **M**, чтобы переключить режим записи на ручной.

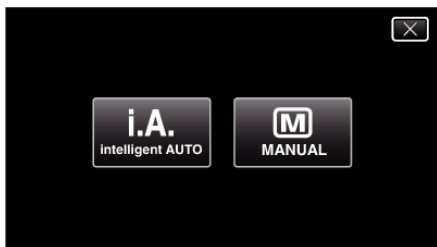

3 Нажмите „MENU“.

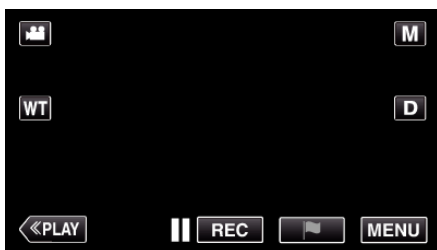

- Отображается заглавное меню.

4 Нажмите „НАСТРОЙКА ЗАПИСИ“.



5 Нажмите на элемент, чтобы настроить его вручную.

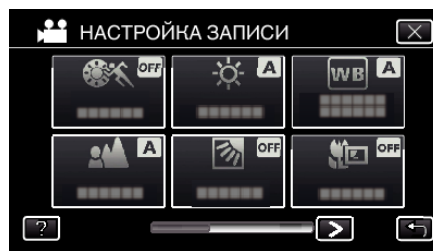

- Для получения более подробной информации о ручных настройках см. раздел „Меню съемки в ручном режиме“.

Меню съемки в ручном режиме

Можно настроить следующие элементы.

Название	Описание
ВЫБОР СЦЕНЫ	<ul style="list-style-type: none"> Съемка, соответствующая условиям, может быть легко осуществлена. „Съемка в соответствии со сценой (объектом)“ (☞ стр. 35)
ФОКУСИРОВКА	<ul style="list-style-type: none"> Используйте ручную фокусировку, если объект не фокусируется автоматически. „Ручная регуляция фокусировки“ (☞ стр. 37)
НАСТРОЙКА ЯРКОСТИ	<ul style="list-style-type: none"> Общая яркость экрана может быть отрегулирована. Используйте при съемке в темных или ярко освещенных местах. „Регулировка яркости“ (☞ стр. 38)
ВСТРЕЧНАЯ ЗАСВЕТКА	<ul style="list-style-type: none"> Корректирует изображение, если объект оказывается затемненным из-за светлого фона. Используйте при съемке против света. „Настройка компенсации задней подсветки“ (☞ стр. 39)
БАЛАНС БЕЛОГО	<ul style="list-style-type: none"> Общий цвет экрана может быть отрегулирован. Используйте, если цвет на экране отличается от естественного цвета. „Настройка баланса белого цвета“ (☞ стр. 40)
ТЕЛЕ МАКРО	<ul style="list-style-type: none"> Используйте для снимков объектов крупным планом (макросъемки). „Съемка крупным планом“ (☞ стр. 41)

Съемка в соответствии со сценой (объектом)

Часто встречающиеся сцены могут быть сняты с наиболее подходящими настройками.

*Далее показан экран модели с функциями Wi-Fi.

1 Выберите ручной режим съемки.



- Если режим установлен на интеллектуальный автоматический **i.A.**, нажмите **i.A.** на экране записи, чтобы отобразить экран переключения режимов. Нажмите **M**, чтобы переключить режим записи на ручной.

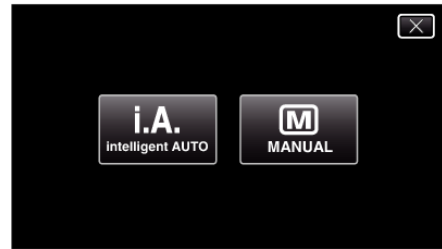

2 Нажмите „MENU“.

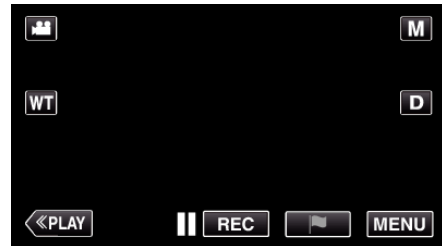

- Отображается заглавное меню.

3 Нажмите „НАСТРОЙКА ЗАПИСИ“.



4 Нажмите „ВЫБОР СЦЕНЫ“.

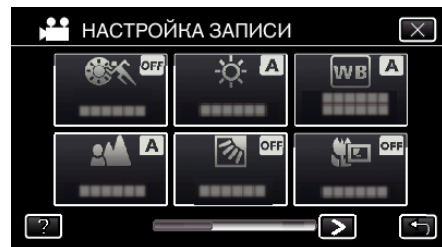

- Нажмите < или >, чтобы перейти к предыдущему/следующему меню.
- Нажмите X, чтобы выйти из меню.
- Нажмите ↶, чтобы вернуться к предыдущему экрану.

5 Нажмите на нужную сцену.

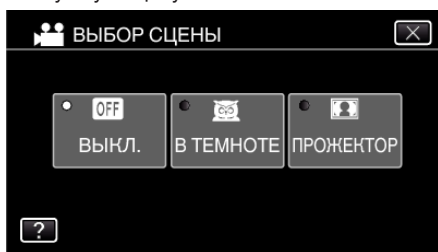

- Нажмите „ВЫКЛ“, чтобы отменить выбор.
- Нажмите X, чтобы выйти из меню.

* Специально созданные снимки.

Настройка	Эффект
<p> В ТЕМНОТЕ</p>	<p>Автоматически увеличивает усиление и делает сцену ярче с помощью большой выдержки, когда вокруг темно. Используйте штатив для предотвращения вибрации камеры.</p> <p>OFF  </p>
<p> ПРОЖЕКТОР</p>	<p>Позволяет избежать чрезмерной яркости объекта под светом.</p> <p>OFF  </p>

ПРИМЕЧАНИЕ :

- Все сцены „ВЫБОР СЦЕНЫ“ невозможно установить во время „ВЫСОКОСКОР. СЪЕМКА“ или „АВТОМАТ. СЪЕМКА“.

Ручная регуляция фокусировки

Установите ручную регуляцию фокуса в том случае, если в Интеллектуальном автоматическом режиме изображение недостаточно четкое, или по желанию.

*Далее показан экран модели с функциями Wi-Fi.

1 Выберите ручной режим съемки.



- Если режим установлен на интеллектуальный автоматический **i.A.**, нажмите **i.A.** на экране записи, чтобы отобразить экран переключения режимов. Нажмите **M**, чтобы переключить режим записи на ручной.

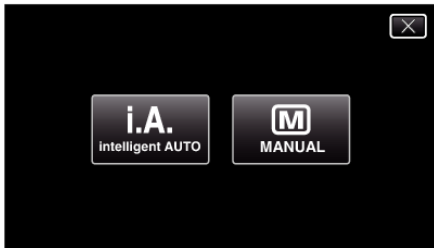

2 Нажмите „MENU“.



- Отображается заглавное меню.

3 Нажмите „НАСТРОЙКА ЗАПИСИ“.



4 Нажмите „ФОКУСИРОВКА“.



- Нажмите X, чтобы выйти из меню.
- Нажмите ↶, чтобы вернуться к предыдущему экрану.

5 Нажмите „РУЧНАЯ“.

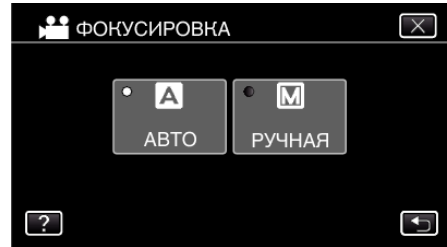

6 Настройте фокус.



- Нажмите ▲, чтобы сфокусироваться на далеком объекте. Если ▲ мигает, фокус нельзя установить дальше.
- Нажмите ●, чтобы сфокусироваться на близком объекте. Если ● мигает, фокус нельзя установить ближе.

7 Нажмите „УСТАН.“, чтобы подтвердить.



- Когда фокус будет подтвержден, рамка фокуса исчезнет и будут отображены ▲ и ●.

Регулировка яркости

Вы можете отрегулировать яркость до желаемого уровня.
*Далее показан экран модели с функциями Wi-Fi.

1 Выберите ручной режим съемки.



- Если режим установлен на интеллектуальный автоматический **i.A.**, нажмите **i.A.** на экране записи, чтобы отобразить экран переключения режимов. Нажмите **M**, чтобы переключить режим записи на ручной.

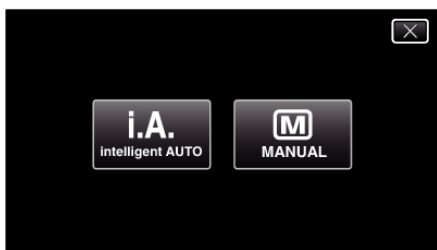

2 Нажмите „MENU“.

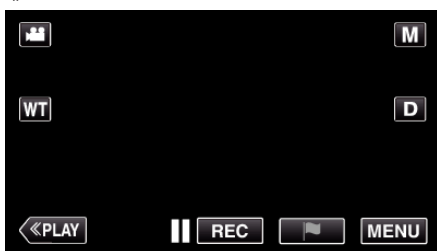

- Отображается заглавное меню.

3 Нажмите „НАСТРОЙКА ЗАПИСИ“.



4 Нажмите „НАСТРОЙКА ЯРКОСТИ“.

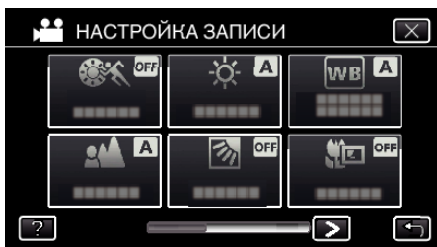

- Нажмите X, чтобы выйти из меню.
- Нажмите ↶, чтобы вернуться к предыдущему экрану.

5 Нажмите „РУЧНАЯ“.



6 Отрегулируйте показатель яркости.



- Диапазон компенсации: от -2,0 до +2,0
- Нажмите ^, чтобы увеличить яркость.
- Нажмите v, чтобы уменьшить яркость.

7 Нажмите „УСТАН.“, чтобы подтвердить.



ПРИМЕЧАНИЕ :

- Настройки для видео и фотографии могут регулироваться по отдельности.

Настройка компенсации задней подсветки

Вы можете корректировать изображение, если объект оказывается слишком затемненным из-за светлого фона.

*Далее показан экран модели с функциями Wi-Fi.

1 Выберите ручной режим съемки.



- Если режим установлен на интеллектуальный автоматический **i.A.**, нажмите **i.A.** на экране записи, чтобы отобразить экран переключения режимов. Нажмите **M**, чтобы переключить режим записи на ручной.

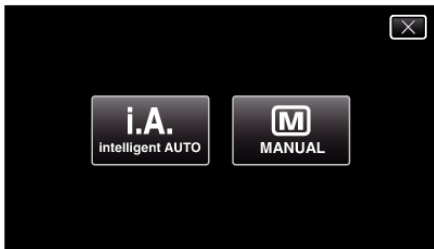

2 Нажмите „MENU“.

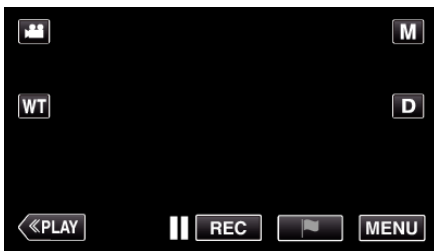

- Отображается заглавное меню.

3 Нажмите „НАСТРОЙКА ЗАПИСИ“.



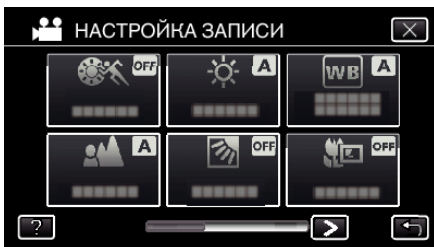

4 Нажмите „ВСТРЕЧНАЯ ЗАСВЕТКА“.

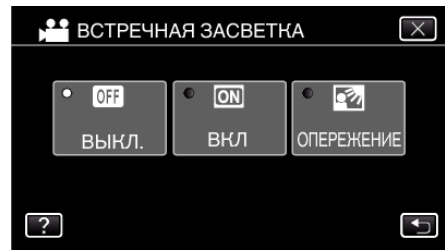

- Нажмите X, чтобы выйти из меню.
- Нажмите ↶, чтобы вернуться к предыдущему экрану.

5 Нажмите „ВКЛ“ или „ОПЕРЕЖЕНИЕ“.



- Режим „ОПЕРЕЖЕНИЕ“ предназначен для более эффективной компенсации задней подсветки. Выберите его, если компенсация задней подсветки не выполняется эффективно в режиме „ВКЛ“.
- По завершении настройки появится значок подсветки .

Настройка	Подробные сведения
ВЫКЛ	Компенсация задней подсветки отключена.
ВКЛ	Компенсация задней подсветки включена.
ОПЕРЕЖЕНИЕ	Необходимо выбрать для улучшенной компенсации задней подсветки.

Настройка баланса белого цвета

Вы можете настроить тональность цвета в соответствии с источником света.

*Далее показан экран модели с функциями Wi-Fi.

1 Выберите ручной режим съемки.



- Если режим установлен на интеллектуальный автоматический **i.A.**, нажмите **i.A.** на экране записи, чтобы отобразить экран переключения режимов. Нажмите **M**, чтобы переключить режим записи на ручной.

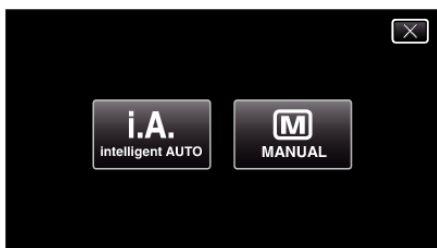

2 Нажмите „MENU“.

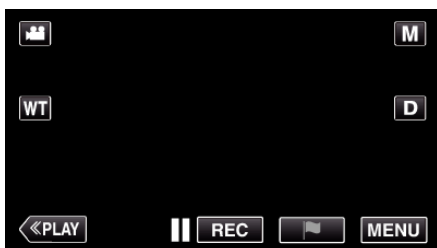

- Отображается заглавное меню.

3 Нажмите „НАСТРОЙКА ЗАПИСИ“.



4 Нажмите „БАЛАНС БЕЛОГО“.

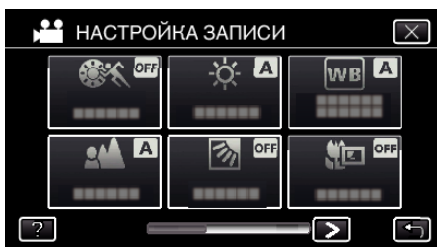

- Нажмите X, чтобы выйти из меню.
- Нажмите ↶, чтобы вернуться к предыдущему экрану.

5 Нажмите на нужную среду съемки.

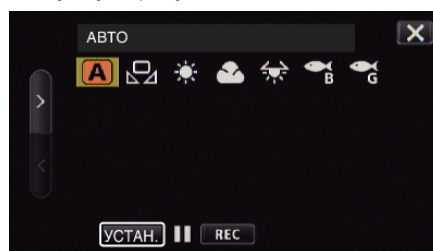

- Выберите элемент при помощи < или >, затем нажмите „УСТАН.“. (Для выбора нажмите на значок.)
- После завершения настройки на экране появится значок White Balance (баланс белого).

Настройка	Подробные сведения
АВТО	Цвет регулируется автоматически до достижения естественных цветов.
РУЧНАЯ	Используйте, если проблема неестественных цветов не разрешена.
СОЛНЦЕ	Установите при съемке вне помещения в солнечный день.
ОБЛАКА	Установите при съемке в облачный день или в тени.
ГАЛОГЕН	Установите при съемке с интенсивным освещением, например с видеолампой.
МОРСКОЙ: ГОЛУБОЙ	Установите таким образом при съемке моря на глубине (где вода кажется голубой), используя дополнительный бокс для подводной съемки.
МОРСКОЙ: ЗЕЛЕНЬ	Установите таким образом при съемке моря на мелководье (где вода кажется зеленой), используя дополнительный бокс для подводной съемки.

Использование РУЧНАЯ

- 1 Поднесите лист чистой белой бумаги к объективу таким образом, чтобы он заполнил весь экран.
- 2 Установите курсор на „РУЧНАЯ“ и нажмите и удерживайте „УСТАН.“. Или нажмите и удерживайте значок „РУЧНАЯ“.
- 3 Отпустите после того, как меню исчезнет, и загорится

ПРИМЕЧАНИЕ :

- Настройка не изменится, если нажимать „РУЧНАЯ“ слишком быстро (менее 1 секунды).

Съемка крупным планом

Вы можете делать снимки объектов крупным планом с использованием функции телемакросъемки.

*Далее показан экран модели с функциями Wi-Fi.



* Специально созданные снимки.

1 Выберите ручной режим съемки.

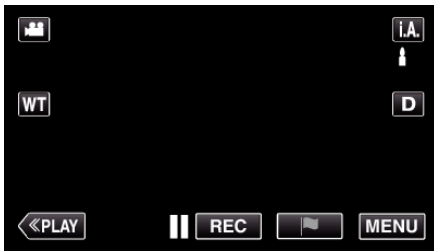

- Если режим установлен на интеллектуальный автоматический **i.A.**, нажмите **i.A.** на экране записи, чтобы отобразить экран переключения режимов. Нажмите **M**, чтобы переключить режим записи на ручной.



2 Нажмите „MENU“.



- Отображается заглавное меню.

3 Нажмите „НАСТРОЙКА ЗАПИСИ“.



4 Нажмите „ТЕЛЕ МАКРО“.

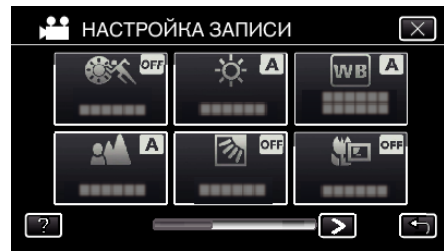

- Нажмите X, чтобы выйти из меню.
- Нажмите ↶, чтобы вернуться к предыдущему экрану.

5 Нажмите „ВКЛ“.



- По завершении настройки появится значок телемакро .

Настройка	Подробные сведения
ВЫКЛ	Позволяет делать снимки объектов крупным планом до 1,6 см с использованием телефотографического (Тел.) конца трансфокатора. Позволяет делать снимки объектов крупным планом до 5 см с использованием широкоугольного (Шир.) конца трансфокатора.
ВКЛ	Позволяет делать снимки объектов крупным планом до 70 см с использованием телефотографического (Тел.) конца трансфокатора. Позволяет делать снимки объектов крупным планом до 5 см с использованием широкоугольного (Шир.) конца трансфокатора.

ПРЕДУПРЕЖДЕНИЕ :

- Когда вы не снимаете крупным планом, установите „ТЕЛЕ МАКРО“ на „ВЫКЛ.“.
В противном случае изображение может быть нечетким.

Съемка с добавлением эффектов

Вид эффекта	Описание эффекта
АНИМАЦИОННЫЙ ЭФФЕКТ	Записывает видео с добавлением анимационных эффектов. „Запись с добавлением анимационных эффектов (АНИМАЦИОННЫЙ ЭФФЕКТ)“ (☞ стр. 42)
ЭФФЕКТ УКРАШ. ЛИЦА	Распознает лица и разрешает добавление украшений, например, корон или солнечных очков. „Запись с украшениями лиц (ЭФФЕКТ УКРАШ. ЛИЦА)“ (☞ стр. 45)
ПЕЧАТЬ	Записывает видео с различными декоративными печатями. „Запись с декоративными печатями (ПЕЧАТЬ)“ (☞ стр. 46)
РУКОПИСНЫЙ ЭФФЕКТ	Записывает видео с вашим почерком от руки или рисунками. „Запись с надписями “от руки”, (РУКОПИСНЫЙ ЭФФЕКТ)“ (☞ стр. 47)

Запись с добавлением анимационных эффектов (АНИМАЦИОННЫЙ ЭФФЕКТ)

К видеозаписям могут быть добавлены анимационные эффекты. Анимационные эффекты отображаются, когда распознаются улыбки или когда прикасаются к экрану.

*Далее показан экран модели с функциями Wi-Fi.

1 Откройте ЖК-монитор.

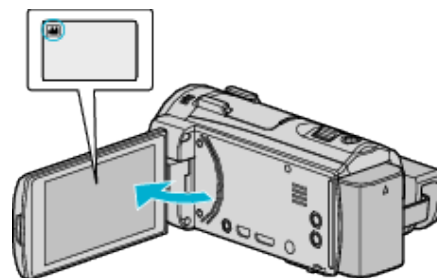

- Убедитесь, что режим записи установлен на .
- Если режим установлен на фото , нажмите на экране записи, чтобы отобразить экран переключения режимов. Нажмите , чтобы переключить режим записи.

2 Нажмите „MENU“.



- Отображается заглавное меню.

3 Нажмите „СПЕЦИАЛЬНАЯ ЗАПИСЬ“. (Переходите к шагу 4.) Также можно нажать „АНИМАЦИОННЫЙ ЭФФЕКТ“ в меню ярлыков. (Переходите к шагу 5.)



4 Нажмите „АНИМАЦИОННЫЙ ЭФФЕКТ“.

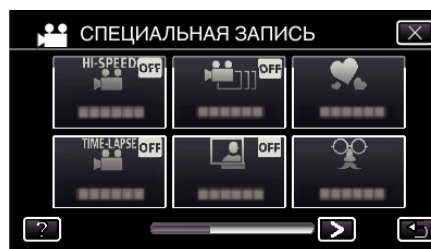

- Нажмите X, чтобы выйти из меню.
- Нажмите , чтобы вернуться к предыдущему экрану.



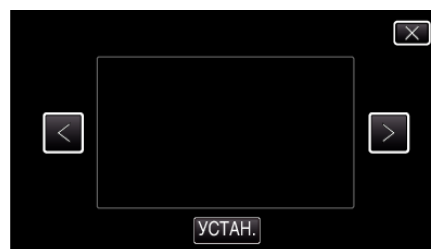









5 Выберите желаемый эффект и нажмите „УСТАН.“.

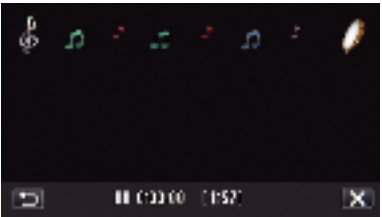

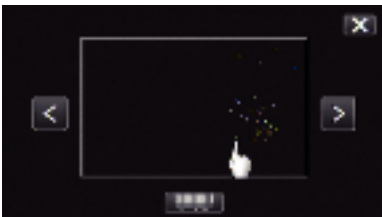
- Нажмите < или >, чтобы изменить эффект.
- Чтобы начать запись на камеру, нажмите кнопку START/STOP.

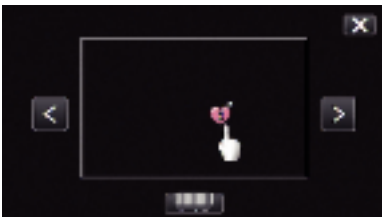
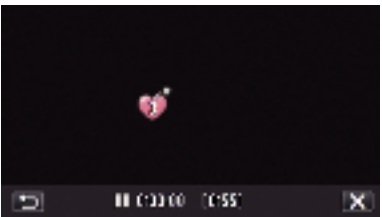
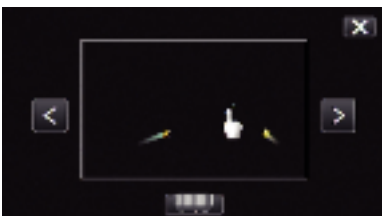
Нажмите еще раз, чтобы остановить запись.

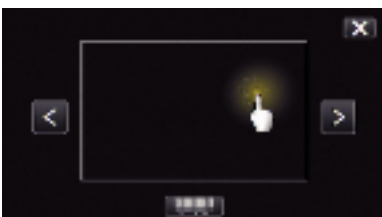
- Чтобы выбрать другой эффект еще раз после нажатия „УСТАН.“, нажмите ↶.
- Нажмите X для выхода „АНИМАЦИОННЫЙ ЭФФЕКТ“.
(Для выполнения операций, отличных от записи, сначала нажмите X, чтобы отменить „АНИМАЦИОННЫЙ ЭФФЕКТ“).

Во время настройки	По завершении настройки	Примечание
		<p>Анимация (эффект) отображается, когда распознаются улыбки.</p>
		<p>Анимация (эффект) отображается, когда распознаются улыбки.</p>
		<p>Анимация (эффект) отображается, когда распознаются улыбки.</p>
		<p>Анимация (эффект) отображается, когда распознаются улыбки.</p>
		<p>Анимация (эффект) отображается при прикосновении к экрану.</p>
		<p>Анимация (эффект) отображается при прикосновении к экрану.</p>
		<p>Анимация (эффект) отображается при прикосновении к экрану.</p>
		<p>Анимация (эффект) отображается при прикосновении к экрану.</p>

Запись с украшениями лиц (ЭФФЕКТ УКРАШ. ЛИЦА)

Распознает лица и разрешает добавление украшений, например, корон или солнечных очков.

*Далее показан экран модели с функциями Wi-Fi.

1 Откройте ЖК-монитор.

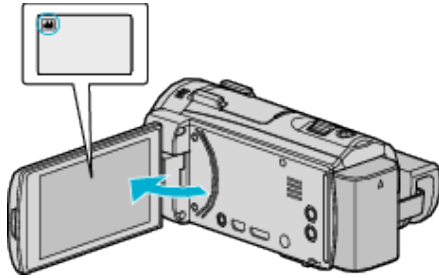

- Убедитесь, что режим записи установлен на .
- Если режим установлен на фото , нажмите на экране записи, чтобы отобразить экран переключения режимов. Нажмите , чтобы переключить режим записи.

2 Нажмите „MENU“.



- Отображается заглавное меню.

3 Нажмите „СПЕЦИАЛЬНАЯ ЗАПИСЬ“. (Переходите к шагу 4.)
Также можно нажать „ЭФФЕКТ УКРАШ. ЛИЦА“ в меню ярлыков.
(Переходите к шагу 5.)



4 Нажмите „ЭФФЕКТ УКРАШ. ЛИЦА“.

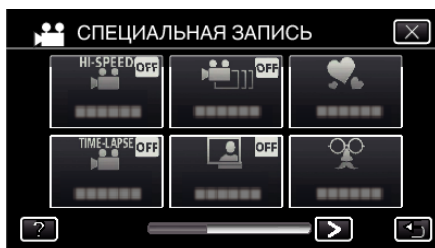

- Нажмите X, чтобы выйти из меню.
- Нажмите ↶, чтобы вернуться к предыдущему экрану.

5 Выберите желаемый эффект и нажмите „УСТАН.“.

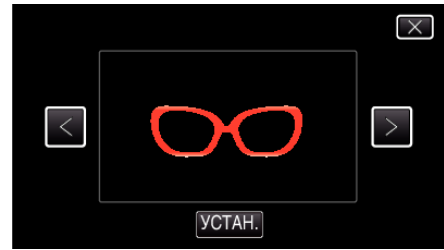





- Нажмите < или >, чтобы выбрать элемент.
- Чтобы начать запись на камеру, нажмите кнопку START/STOP. Нажмите еще раз, чтобы остановить запись.
- Чтобы выбрать другой эффект еще раз после нажатия „УСТАН.“, нажмите ↶.
- Нажмите X для выхода „ЭФФЕКТ УКРАШ. ЛИЦА“.
(Для выполнения операций, отличных от записи, сначала нажмите X, чтобы отменить „ЭФФЕКТ УКРАШ. ЛИЦА“).

Запись с декоративными печатями (ПЕЧАТЬ)

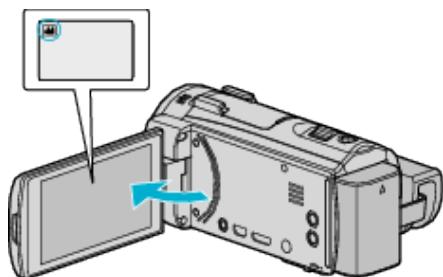
Записывает видео с различными декоративными печатями.
*Далее показан экран модели с функциями Wi-Fi.

1 Откройте ЖК-монитор.



- Убедитесь, что режим записи установлен на .
- Если режим установлен на фото , нажмите  на экране записи, чтобы отобразить экран переключения режимов. Нажмите , чтобы переключить режим записи.

2 Нажмите „MENU“.

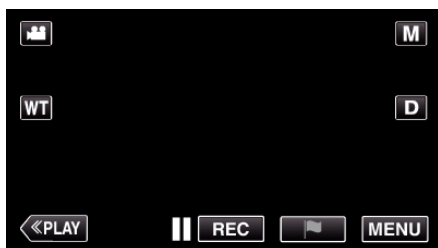

- Отображается заглавное меню.

3 Нажмите „СПЕЦИАЛЬНАЯ ЗАПИСЬ“.



4 Нажмите > в нижнем правом углу экрана.

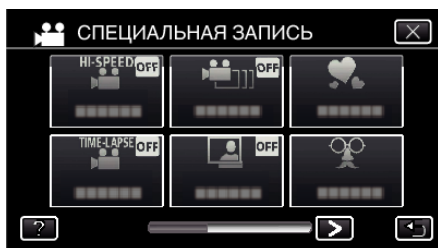

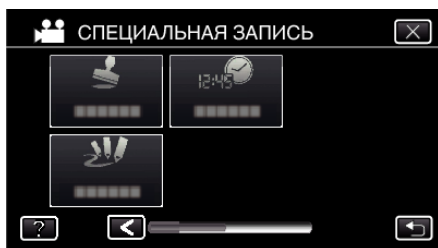

5 Нажмите „ПЕЧАТЬ“.





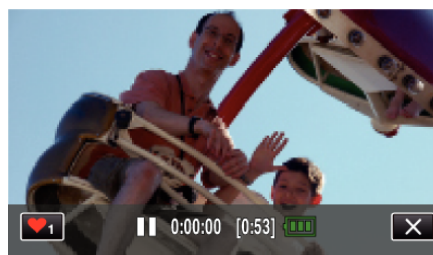

- Нажмите X, чтобы выйти из меню.
- Нажмите ↶, чтобы вернуться к предыдущему экрану.

6 Выберите печать.

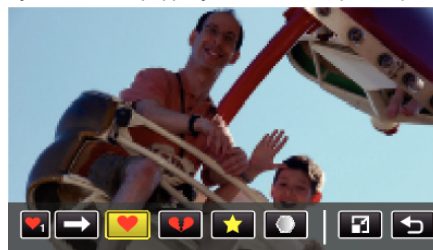



- Нажмите , чтобы начать выбор печати. Нажмите на желаемую печать. Цифра указывает на размер печати.

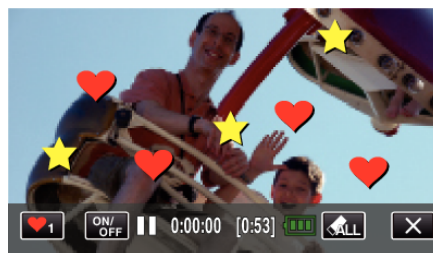

- Нажмите  для прокрутки списка печатей.
- Нажмите , чтобы изменить размер печатей.
- Нажмите , чтобы вернуться к предыдущему экрану.

7 Нажмите на экран, чтобы добавить печать.



- Нажмите кнопку  и „ДА“, чтобы удалить печать.
- Нажмите „ON/OFF“, чтобы отобразить/скрыть печати.
- Чтобы начать запись на камеру, нажмите кнопку START/STOP. Нажмите еще раз, чтобы остановить запись.
- Нажмите X для выхода „ПЕЧАТЬ“.
(Для выполнения операций, отличных от записи, сначала нажмите X, чтобы отменить „ПЕЧАТЬ“).

ПРИМЕЧАНИЕ :

- Можно добавить до 50 печатей.
- Добавленные печати удаляются при выходе из режима печатей или после выключении питания.

Запись с надписями “от руки”, (РУКОПИСНЫЙ ЭФФЕКТ)

Записывает видео с вашим почерком от руки или рисунками.
*Далее показан экран модели с функциями Wi-Fi.

1 Откройте ЖК-монитор.

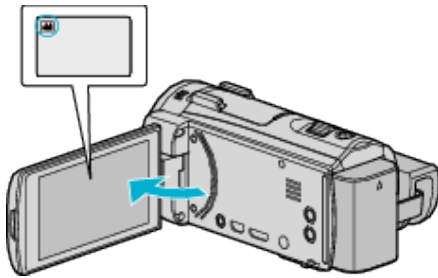

- Убедитесь, что режим записи установлен на .
- Если режим установлен на фото , нажмите на экране записи, чтобы отобразить экран переключения режимов. Нажмите , чтобы переключить режим записи.

2 Нажмите „MENU“.

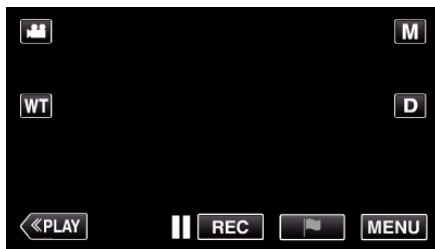

- Отображается заглавное меню.

3 Нажмите „СПЕЦИАЛЬНАЯ ЗАПИСЬ“.



4 Нажмите > в нижнем правом углу экрана.

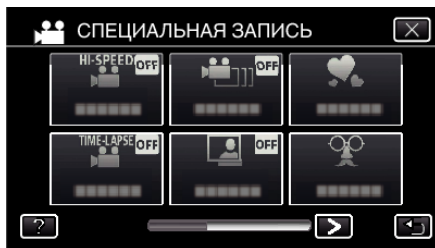

5 Нажмите „РУКОПИСНЫЙ ЭФФЕКТ“.

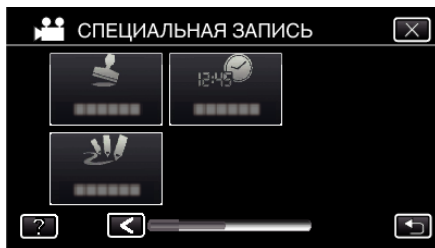

- Нажмите X, чтобы выйти из меню.
- Нажмите ↶, чтобы вернуться к предыдущему экрану.

6 Выберите линию.

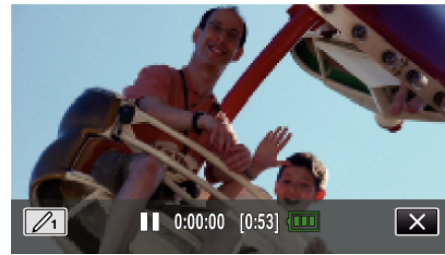

- Нажмите , чтобы выбрать цвет и толщину линии. Цифра указывает на толщину линии.

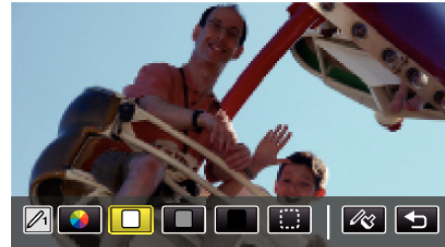

- Вы можете выбрать цвет из белого, серого, черного и т.д.
- Выберите , чтобы нажать и стереть часть линии.
- Нажмите , чтобы выбрать цвет линии. Нажмите → для прокрутки списка цветов.
- Нажмите , чтобы выбрать толщину линии.
- Нажмите ↶, чтобы вернуться к предыдущему экрану.

7 Начертите линию пальцем.

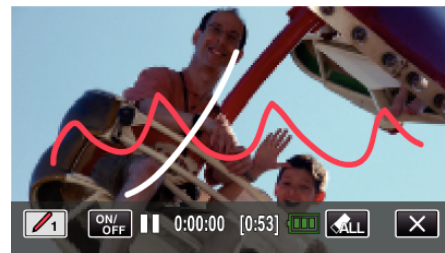

- Нажмите кнопку и ДА, чтобы удалить все линии.
- Нажмите „ON/OFF“, чтобы отобразить/скрыть линии.
- Чтобы начать запись на камеру, нажмите кнопку START/STOP. Нажмите еще раз, чтобы остановить запись.
- Нажмите X для выхода „РУКОПИСНЫЙ ЭФФЕКТ“.
(Для выполнения операций, отличных от записи, сначала нажмите X, чтобы отменить „РУКОПИСНЫЙ ЭФФЕКТ“).

ПРИМЕЧАНИЕ :

- Если надписи и рисунки выглядят невыровненными, исправьте положение прикосновения.
„Настройка сенсорной панели“ (☰ стр. 18)
- Надписи и рисунки удаляются при выходе из рукописного режима или после выключении питания.

Четкое запечатление объектов (СЕНСОРНОЕ АЕ/АF)

„СЕНСОРНОЕ АЕ/АF“ – это функция, регулирующая фокус и яркость, основываясь на области, к которой вы прикасаетесь. Заранее зарегистрировав лицо человека, вы сможете активировать отслеживание этого человека даже не выбирая его во время съемки. Эта функция доступна в режиме видео- и фотосъемки.

*Далее показан экран модели с функциями Wi-Fi.

1 Откройте ЖК-монитор.

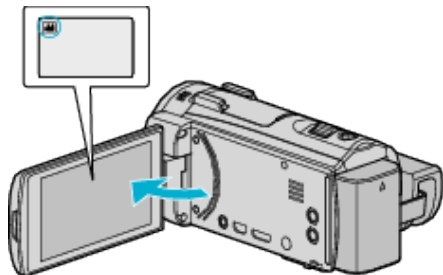

- Установите режим на видеосъемки или фотографирования .
- Чтобы переключить режим с видео на фото или наоборот, нажмите или на экране записи, чтобы отобразить экран переключения режимов. Нажмите или , чтобы переключить режим на видео или фото соответственно.

2 Нажмите „MENU“.

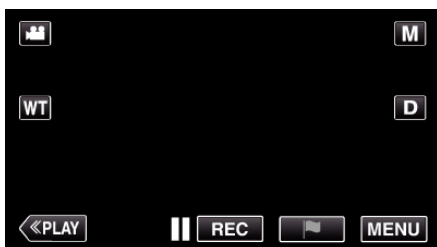

- Отображается заглавное меню.

3 Нажмите „НАСТРОЙКА ЗАПИСИ“.



4 Нажмите > в нижнем правом углу экрана.

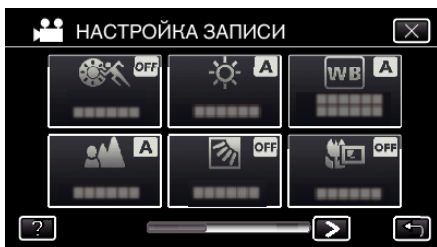

5 Нажмите „СЕНСОРНОЕ АЕ/АF“.

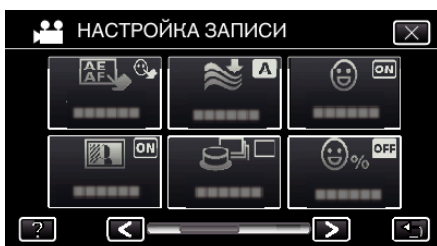

- Нажмите X, чтобы выйти из меню.
- Нажмите ↶, чтобы вернуться к предыдущему экрану.

6 Нажмите желаемую настройку.



ОТСЛЕЖИВАНИЕ ЛИЦ



ОТСЛЕЖИВАНИЕ ЦВЕТА



ОТСЛЕЖИВ-Е ЖИВОТНОГО

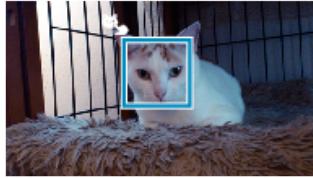

ВЫБОР ОБЛАСТИ



- Фокус и яркость будут отрегулированы автоматически в соответствии с нажатой областью (лицо/цвет/область). Вокруг выбранного объекта (лицо/цвет) появится зеленая рамка, а вокруг выбранной области – белая рамка.
- Чтобы сбросить, нажмите желаемую область (лицо/цвет/область) еще раз.
- Для отмены „ОТСЛЕЖИВАНИЕ ЛИЦ“ или „ОТСЛЕЖИВ-Е ЖИВОТНОГО“ или „ОТСЛЕЖИВАНИЕ ЦВЕТА“ нажмите на голубую рамку.
- Для отмены „ВЫБОР ОБЛАСТИ“, нажмите на белую рамку.

Настройка	Подробные сведения
ВЫКЛ	Отключает функцию.
ОТСЛЕЖИВАНИЕ ЛИЦ	На экране появится . Съемка осуществляется, отслеживая и автоматически регулируя яркость и фокус нажатого лица (объекта). Кроме этого, вокруг лица (объекта) появляется зеленая рамка. (Когда регистрируется лицо человека, оно становится основным объектом и зеленая рамка появляется даже без специального выбора.)
ОТСЛЕЖИВ-Е ЖИВОТНОГО	На экране появится . Съемка осуществляется с отслеживанием и автоматическим регулированием яркости головы выбранного животного (лица субъекта). Кроме этого, вокруг домашнего животного (объекта) появляется голубая рамка.
ОТСЛЕЖИВАНИЕ ЦВЕТА	На экране появится . Съемка осуществляется с отслеживанием и автоматическим регулированием яркости выбранного цвета (объекта) с оптимальным фокусом. Кроме этого, вокруг нажатого цвета (объекта) появляется голубая рамка.
ВЫБОР ОБЛАСТИ	На экране появится . Съемка осуществляется, автоматически регулируя яркость и фокус нажатой области (зафиксированного положения). Кроме этого, вокруг нажатой области появляется белая рамка. Параметр ВЫБОР ОБЛАСТИ в меню СЕНСОРНОЕ АЕ/АF доступен только в диапазоне оптической трансфокации. (не доступен, когда используется цифровая трансфокация)

ПРИМЕЧАНИЕ :

- Когда установлено „СЕНСОРНОЕ АЕ/АF“, „ФОКУСИРОВКА“ будет автоматически установлен на „АВТО“.
 - Чтобы отменить настройку, нажмите желаемую область (лицо/цвет/область) еще раз. (Настройка сохраняется для зарегистрированных лиц.)
 - Чтобы сбросить, нажмите на другую область (лицо/цвет/область).
 - Если камера прекратит отслеживание объекта, нажмите на него еще раз.
 - Настройки отменяются, когда выполняется операция трансфокации. (Только „ВЫБОР ОБЛАСТИ“)
 - Когда „ОТСЛЕЖИВАНИЕ ЛИЦ“ установлено после регистрации лиц, зеленая рамка появится вокруг лица с наиболее высоким приоритетом регистрации.
 - При съемке зарегистрированных лиц с использованием „ОТСЛЕЖИВАНИЕ ЛИЦ“, фокус и яркость будут отрегулированы автоматически даже без специального указания. Кроме того, отслеживание зарегистрированных лиц может быть возобновлено, даже если оно будет прервано. Поэтому рекомендуется заранее регистрировать лица, часто снимаемые на данную камеру.
- „Распознавание человеческих лиц Личная аутентификационная информация“ (стр. 53)
- Когда установлено „ОТСЛЕЖИВАНИЕ ЦВЕТА“, целевой объект (цвет) может измениться, если будут обнаружены такие же цвета. В таком случае нажмите на объект еще раз. Отслеживание целевого объекта (цвета) может быть возобновлено, если он появится в центре экрана не позднее определенного времени.

ПРЕДУПРЕЖДЕНИЕ :

- Объекты, находящиеся близко к краям ЖК-монитора, могут не реагировать или не быть распознаны при нажатии. В таком случае переместите объект в центр и нажмите еще раз.
- В зависимости от условий съемки (расстояние, угол, яркость и т.д.) и объекта (направление лица и т.д.) „ОТСЛЕЖИВАНИЕ ЛИЦ“ может не работать должным образом. Также особенно трудно распознавать лица в условиях задней подсветки.
- В зависимости от вида животного, условий съемки (расстояние, угол, яркость и т.д.) и объекта (направление морды и т.д.) „ОТСЛЕЖИВ-Е ЖИВОТНОГО“ может не работать должным образом. Также особенно трудно распознавать морды животных, если они полностью черные, покрыты длинной шерстью или в условиях задней подсветки.
- „ОТСЛЕЖИВАНИЕ ЦВЕТА“ может не функционировать должным образом в следующих случаях:
 - при съемке объектов без контраста
 - при съемке объектов, движущихся на высокой скорости
 - при съемке в темном месте
 - при изменениях окружающей яркости
- Параметр „ВЫБОР ОБЛАСТИ“ недоступен во время использования цифровой трансфокации.
- Когда установлено „ОТСЛЕЖИВАНИЕ ЛИЦ“, объект может быть утерян, если очень быстро повернуть камеру вертикально или горизонтально. Отслеживание незарегистрированных лиц не может быть возобновлено. Чтобы возобновить отслеживание объекта, нажмите на него еще раз.
Фокус и яркость зарегистрированных лиц будут отрегулированы автоматически даже без специального указания. Кроме того, отслеживание зарегистрированных лиц может быть возобновлено, даже если оно будет прервано. Поэтому рекомендуется заранее регистрировать лица, часто снимаемые на данную камеру.

„Распознавание человеческих лиц Личная аутентификационная информация“ (стр. 53)

Автоматическое запечатление улыбок (СНИМОК УЛЫБКИ)

„СНИМОК УЛЫБКИ“ автоматически делает фотографию при обнаружении улыбки.

Эта функция доступна в режиме видео- и фотосъемки. Установите „СЕНСОРНОЕ АЕ/АФ“ на „ОТСЛЕЖИВАНИЕ ЛИЦ“, прежде чем выбрать „СНИМОК УЛЫБКИ“.

„Четкое запечатление объектов (СЕНСОРНОЕ АЕ/АФ)“ (☞ стр. 48)

*Далее показан экран модели с функциями Wi-Fi.

1 Откройте ЖК-монитор.

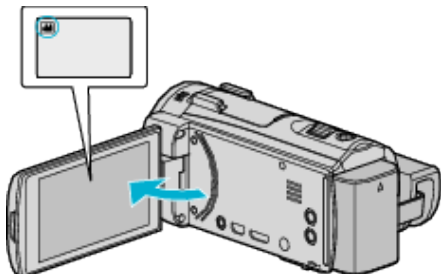

- Установите режим на видеосъемки или фотографирования .
- Чтобы переключить режим с видео на фото или наоборот, нажмите или на экране записи, чтобы отобразить экран переключения режимов. Нажмите или , чтобы переключить режим на видео или фото соответственно.

2 Нажмите „MENU“.

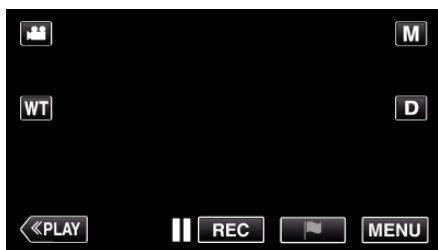

- Отображается заглавное меню.

3 Нажмите „НАСТРОЙКА ЗАПИСИ“. (Переходите к шагу 4.) Также можно нажать „СНИМОК УЛЫБКИ“ в меню ярлыков. (Переходите к шагу 6.)



4 Нажмите > в нижнем правом углу экрана.

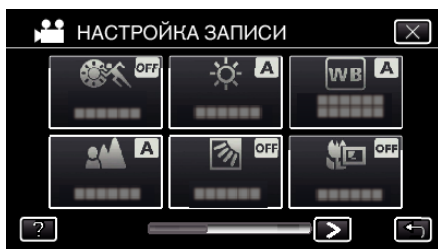

5 Нажмите „СНИМОК УЛЫБКИ“.

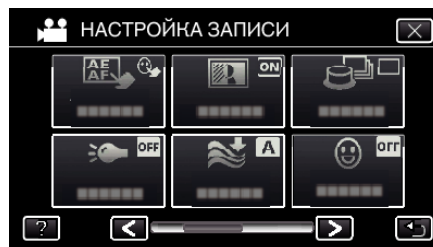

- Нажмите X, чтобы выйти из меню.
- Нажмите ↶, чтобы вернуться к предыдущему экрану.

6 Нажмите „ВКЛ“.



- Нажмите X, чтобы выйти из меню, когда появится предыдущий экран.

7 Направьте камеру на человека, которого хотите снять.

- Фотографии делаются автоматически при обнаружении улыбок.

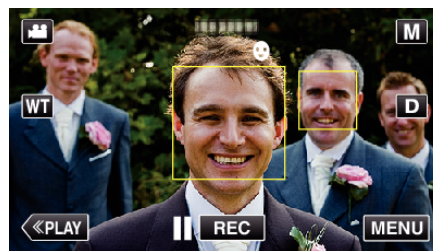

- РНОТО загорается, когда производится фотосъемка.
- Вы можете отобразить имя и уровень улыбки (%) вместе с рамкой, установив „ОТОБР. %УЛЫБКИ/ИМЕНИ“ в меню на „ВКЛ“ перед съемкой. „Установка ОТОБРАЖЕНИЯ %УЛЫБКИ/ИМЕНИ“ (☞ стр. 55)

ПРИМЕЧАНИЕ :

- Камера может распознавать до 16 лиц. Уровень улыбки будет отображен для 3 наиболее крупных лиц на экране.
- В зависимости от условий съемки (расстояние, угол, яркость и т.д.) и объекта (направление лица, уровень улыбки и т.д.) эта функция может не работать должным образом. Также трудно распознавать улыбки в условиях задней подсветки.
- По обнаружении и запечатлении улыбки должно пройти некоторое время, прежде чем можно будет осуществить следующую запись.
- „СНИМОК УЛЫБКИ“ не работает в следующих случаях:
 - когда отображается меню
 - когда оставшееся время записи отображается
 - если любая из функций в „СПЕЦИАЛЬНАЯ ЗАПИСЬ“ установлена

ПРЕДУПРЕЖДЕНИЕ :

- Если „СЕНСОРНОЕ АЕ/АФ“ не установлено на „ОТСЛЕЖИВАНИЕ ЛИЦ“, „СНИМОК УЛЫБКИ“ не будет работать.
- Если не удастся достичь нужных результатов, снимайте с „СНИМОК УЛЫБКИ“, установленном на „ВЫКЛ“.

Автоматическое запечатление домашних животных (СНИМОК ЖИВОТНОГО)

„СНИМОК ЖИВОТНОГО“ автоматически делает фотографию при обнаружении морды домашнего животного, например собаки или кошки.

Эта функция доступна в режиме видео- и фотосъемки.

*Далее показан экран модели с функциями Wi-Fi.

1 Откройте ЖК-монитор.

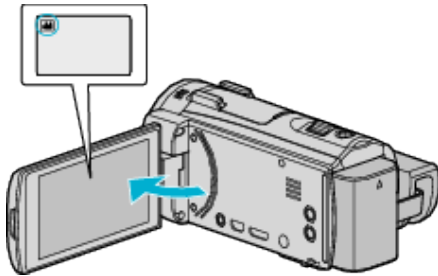

- Установите режим на видеосъемки или фотографирования .
- Чтобы переключить режим с видео на фото или наоборот, нажмите или на экране записи, чтобы отобразить экран переключения режимов. Нажмите или , чтобы переключить режим на видео или фото соответственно.

2 Нажмите „MENU“.



- Отображается заглавное меню.

3 Нажмите „НАСТРОЙКА ЗАПИСИ“.



4 Нажмите > в нижнем правом углу экрана.

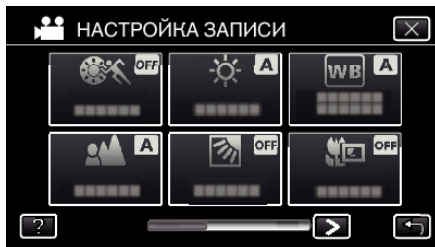

5 Нажмите „СНИМОК ЖИВОТНОГО“.



- Нажмите X, чтобы выйти из меню.
- Нажмите ↶, чтобы вернуться к предыдущему экрану.

6 Нажмите „ВКЛ“.



- Нажмите X, чтобы выйти из меню, когда появится предыдущий экран.

7 Направьте камеру на животное.

- Фотографии делаются автоматически при обнаружении морд животных.

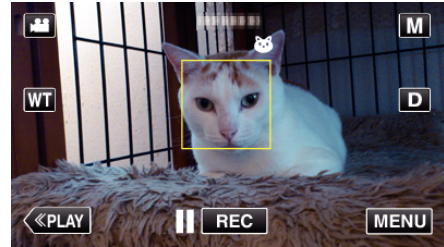

- PHOTO загорается, когда производится фотосъемка.

ПРИМЕЧАНИЕ :

- Камера может распознавать до 6 морд животных.
- В зависимости от вида животного, условий съемки (расстояние, угол, яркость и т.д.) и объекта (направление морды и т.д.) „СНИМОК ЖИВОТНОГО“ может не работать должным образом. Также особенно трудно распознавать морды животных, если они полностью черные, покрыты длинной шерстью или в условиях задней подсветки.
- Объекты, отличные от вашего животного, иногда могут быть ошибочно распознаны. Используйте „СНИМОК ЖИВОТНОГО“ только для таких животных, как собаки и кошки.
- По обнаружении и запечатлении животного должно пройти некоторое время, прежде чем можно будет осуществить следующую запись.
- „СНИМОК ЖИВОТНОГО“ не работает в следующих случаях:
 - когда отображается меню
 - когда оставшееся время записи отображается
 - если любая из функций в „СПЕЦИАЛЬНАЯ ЗАПИСЬ“ установлена „Съемка с добавлением эффектов“ (☰ стр. 42)

ПРЕДУПРЕЖДЕНИЕ :

- Когда „СНИМОК ЖИВОТНОГО“ установлен на „ВКЛ“, „СЕНСОРНОЕ АЕ/АФ“ будет автоматически установлен на „ОТСЛЕЖИВ-Е ЖИВОТНОГО“. Даже когда „СНИМОК ЖИВОТНОГО“ установлен на „ВКЛ“, если „СЕНСОРНОЕ АЕ/АФ“ не установлен на „ОТСЛЕЖИВ-Е ЖИВОТНОГО“, „СНИМОК ЖИВОТНОГО“ будет автоматически установлен на „ВЫКЛ“.
 - Если не удастся достичь нужных результатов, снимайте с „СНИМОК ЖИВОТНОГО“, установленном на „ВЫКЛ“.
-

Распознавание человеческих лиц Личная аутентификационная информация

Если лицо человека зарегистрировано заранее, фокус и яркость могут регулироваться автоматически функцией отслеживания лиц. Одновременно может быть зарегистрировано до шести лиц с именами и уровнем приоритета.

Рекомендуется заранее регистрировать лица, часто снимаемые на данную камеру.

*Далее показан экран модели с функциями Wi-Fi.

1 Откройте ЖК-монитор.

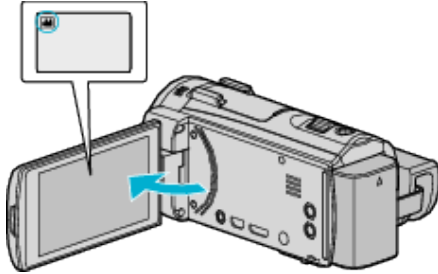

- Установите режим на видеосъемки или фотографирования .
- Чтобы переключить режим с видео на фото или наоборот, нажмите или на экране записи, чтобы отобразить экран переключения режимов. Нажмите или , чтобы переключить режим на видео или фото соответственно.

2 Нажмите „MENU“.



- Отображается заглавное меню.

3 Нажмите „УСТАНОВКА“.



4 Нажмите „РЕГИСТРАЦИЯ ЛИЦ“.

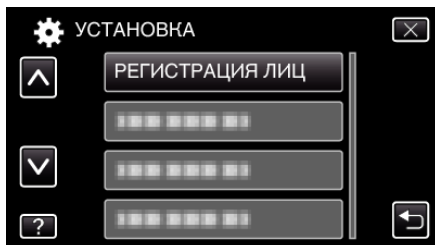

- Нажмите X, чтобы выйти из меню.
- Нажмите ↶, чтобы вернуться к предыдущему экрану.

5 Нажмите „ЗАРЕГ. НОВОЕ ЛИЦО“.

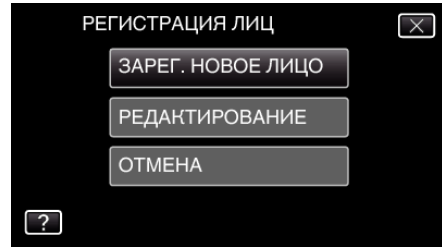

6 Направьте камеру на человека, которого хотите снять.

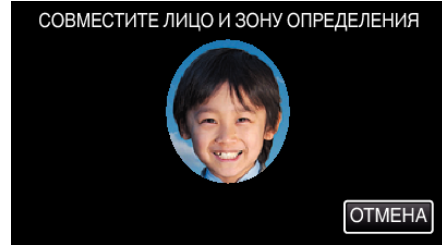

- Сведения собираются перед записью регистрации лиц. Пока идет сбор информации, рамка мигает.
- Отрегулируйте, чтобы разместить лицо в рамке, пока она мигает. Когда сбор информации будет завершен, рамка перестанет мигать и загорится.
- Для отмены регистрации нажмите „ОТМЕНА“. Когда появится „ОТМЕНИТЬ РАСПОЗНАВАНИЕ ЛИЦ?“, нажмите „ДА“, чтобы вернуться к нормальному режиму записи.

7 Нажмите „ЗАПИСЬ“ и снимите лицо в анфас.

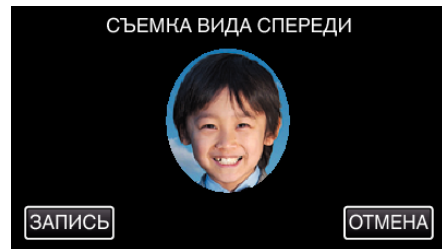

- Лицо запечатлется для использования на экране указателя регистрации лиц.
- Кроме нажатия „ЗАПИСЬ“ также можно полностью нажать кнопку SNAPSHOT для съемки.
- Когда съемка завершена, раздастся характерный звук.
- Для отмены регистрации нажмите „ОТМЕНА“. Когда появится „ОТМЕНИТЬ РАСПОЗНАВАНИЕ ЛИЦ?“, нажмите „ДА“, чтобы вернуться к нормальному режиму записи.

8 Нажмите „ДА“, чтобы продолжить съемку.

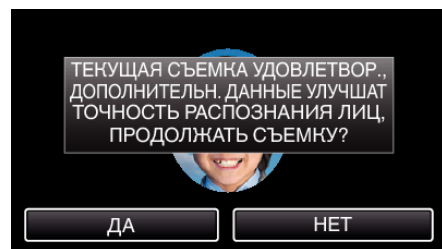

- Чтобы продолжить сбор информации о лицах в направлении вверх, вниз, влево и вправо, нажмите „ДА“. Для повышения точности распознавания лиц рекомендуется продолжить съемку.
- Чтобы завершить запись регистрации лиц, нажмите „НЕТ“. Переходите к шагу 11.

9 Поворачивайте лицо медленно в четырех направлениях, чтобы зарегистрировать информацию о лице.

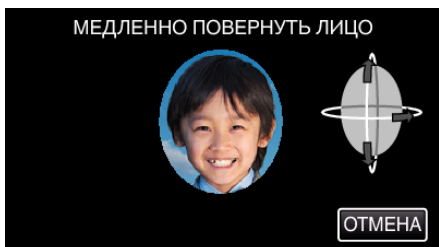

- Медленно поворачивайте лицо, смотря на камеру. Когда съемка завершается для каждого направления, раздастся характерный звук. (4 раза)
Повторите действие, пока съемка (регистрация) не будет завершена для всех направлений.
- Регистрация четырех направлений может не сработать в зависимости от условий съемки. В таком случае нажмите „ОТМЕНА“, чтобы завершить запись, затем нажмите „НЕТ“ и переходите к шагу 11.
- Если лицо не распознается должным образом при съемке, зарегистрируйте лицо заново.

10 Смотрите в камеру и улыбайтесь.

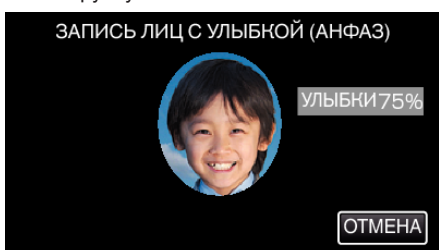

- Съемка начнется автоматически. Используя отображение % улыбки в качестве справки, улыбнитесь так, чтобы значение было как можно более высоким.
- Когда съемка завершена, раздастся характерный звук.
- Чтобы завершить запись улыбающегося лица и ввести имя, нажмите „ОТМЕНА“, затем нажмите „НЕТ“ и переходите к шагу 11.

11 Нажмите „ОК“.

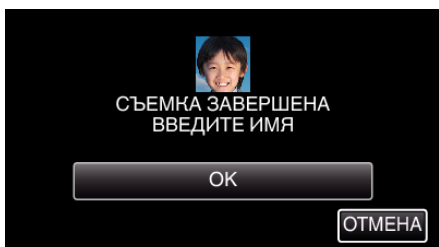

- Нажатие „ОК“ регистрирует снятое лицо, и появляется экран для ввода имени.
- Для отмены регистрации нажмите „ОТМЕНА“. Когда появится „ОТМЕНИТЬ РАСПОЗНАВАНИЕ ЛИЦ?“, нажмите „ДА“, чтобы вернуться к нормальному режиму записи.

12 Используйте клавиатуру на экране, чтобы ввести имя, после чего нажмите „РЕГ-Я“.

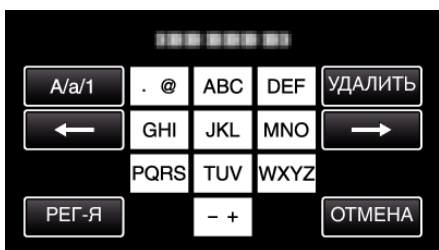

- Нажмите „УДАЛИТЬ“, чтобы удалить символ.
- Нажмите „ОТМЕНА“ для выхода.
- Нажмите „A/a/1“, чтобы выбрать вид ввода символов из заглавных букв, строчных букв и цифр.
- Нажмите ← или →, чтобы передвигаться влево или вправо на одно положение.
- Можно ввести до 8 символов.

- Ввод символов
Пример: введение „KEN“
Нажмите „JKL“ 2 раза → Нажмите „DEF“ 2 раза → Нажмите „MNO“ 2 раза

13 Нажмите желаемый уровень приоритета, после чего нажмите „РЕГ-Я“.

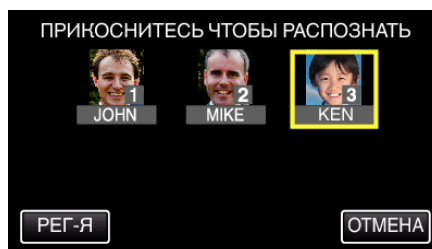

- При регистрации последняя цифра записывается в качестве уровня приоритета. Во время распознавания лиц будет обнаружен объект с наивысшим приоритетом (низшая цифра).
- Можно изменить уровень приоритета объекта, нажав на цифру. Например: чтобы изменить уровень приоритета с 3 на 1, нажмите 1. Уровень приоритета зарегистрированного объекта станет 1. Уровень приоритета изначального номера 1 понизится на один. (В данном примере изначальный номер 1 станет номером 2, а изначальный номер 2 станет номером 3.)
- При нажатии „РЕГ-Я“ появляется экран завершения регистрации.

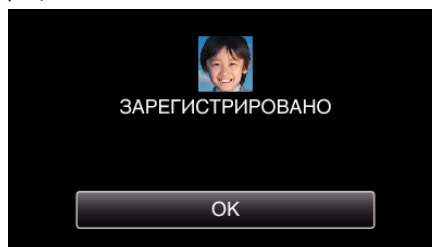

- Нажмите „ОК“, чтобы завершить регистрацию.
- Вы можете редактировать информацию о лице в „РЕДАКТИРОВАНИЕ“.

„Редактирование информации распознанного лица“ (стр. 56)

ПРИМЕЧАНИЕ :

- Лица могут не регистрироваться должным образом в следующих случаях:
 - когда лицо выглядит слишком маленьким или слишком большим по сравнению с рамкой
 - когда слишком темно или в условиях слишком яркого освещения
 - когда лицо расположено горизонтально или под наклоном
 - когда часть лица скрыта
 - когда в рамке находится несколько лиц
- Чтобы повысить точность распознавания лиц, поместите в рамку только одно и лицо, и регистрируйте лица в условиях хорошего освещения.
- В зависимости от условий и среды съемки лица могут быть не распознаны должным образом. В таком случае зарегистрируйте лицо заново.
- Во время съемки лица могут быть не распознаны должным образом, если уровень распознавания лиц низкий. В таком случае зарегистрируйте лицо заново.
- Отслеживание лиц и отображение имени могут не работать правильно в зависимости от зарегистрированных лиц, условий съемки (расстояние, угол, яркость и т.д.) и выражений лиц.
- Отслеживание лиц и отображение имени могут не работать правильно в случае наличия похожих друг на друга людей, например, братьев и сестер, родителей и детей и т.д.

Установка ОТОБРАЖЕНИЯ %УЛЫБКИ/ИМЕНИ

„ОТОБР. %УЛЫБКИ/ИМЕНИ“ позволяет настроить элементы отображения при обнаружении лиц.
 Этот параметр отображается только, когда для параметра „СЕНСОРНОЕ АЕ/АF“ установлено значение „ОТСЛЕЖИВАНИЕ ЛИЦ“.
 *Далее показан экран модели с функциями Wi-Fi.

1 Откройте ЖК-монитор.

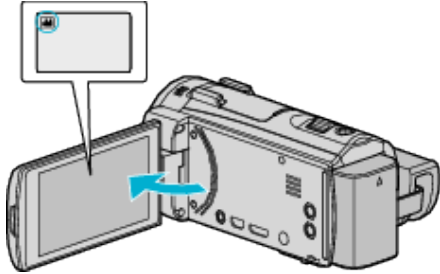

- Установите режим на видеосъемки или фотографирования.
- Чтобы переключить режим с видео на фото или наоборот, нажмите или на экране записи, чтобы отобразить экран переключения режимов. Нажмите или, чтобы переключить режим на видео или фото соответственно.

2 Нажмите „MENU“.



3 Нажмите „НАСТРОЙКА ЗАПИСИ“. (Переходите к шагу 4.) Также можно нажать „ОТОБР. %УЛЫБКИ/ИМЕНИ“ в меню ярлыков. (Переходите к шагу 5.)



4 Нажмите > в нижнем правом углу экрана.

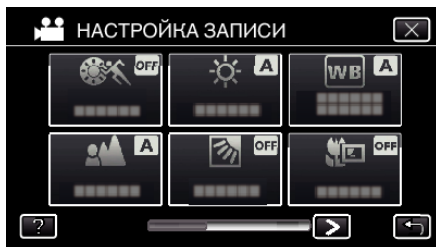

5 Нажмите „ОТОБР. %УЛЫБКИ/ИМЕНИ“.



6 Нажмите желаемую настройку.



Настройка	Подробные сведения
ВЫКЛ	Отображает только рамки при обнаружении лиц.
ВКЛ	Отображает рамки, имена и уровень улыбки (%) при обнаружении лиц.

- Рамка: отображается вокруг обнаруженных лиц.
 Имя: отображается для зарегистрированных лиц.
 Уровень улыбки: отображается значение (0 % - 100 %) для обнаруженных улыбок.



ПРИМЕЧАНИЕ :

- Камера может распознавать до 16 лиц. Уровень улыбки будет отображен для 3 наиболее крупных лиц на экране.
- В зависимости от условий съемки некоторые лица могут быть не распознаны.
- Вы можете зарегистрировать личную аутентификационную информацию, например, лицо, имя и уровень приоритета человека, перед съемкой.
- Одновременно может быть отображено до трех зарегистрированных лиц в соответствии с уровнем приоритета.
 „Распознавание человеческих лиц Личная аутентификационная информация“ (стр. 53)
- „ОТОБР. %УЛЫБКИ/ИМЕНИ“ установлено на „ВКЛ“, когда активирован демонстрационный режим.
 „ДЕМОРЕЖИМ “ (стр. 227)

Редактирование информации распознанного лица

Вы можете изменить зарегистрированные имя, уровень приоритета и информацию о лице.

*Далее показан экран модели с функциями Wi-Fi.

1 Нажмите „MENU“.



- Отображается заглавное меню.

2 Нажмите „УСТАНОВКА“.



3 Нажмите „РЕГИСТРАЦИЯ ЛИЦ“.

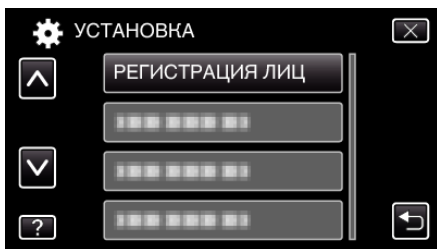

- Нажмите X, чтобы выйти из меню.
- Нажмите ↶, чтобы вернуться к предыдущему экрану.

4 Нажмите „РЕДАКТИРОВАНИЕ“.

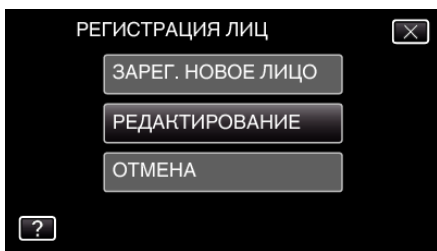

5 Нажмите на человека, информацию о котором необходимо отредактировать.

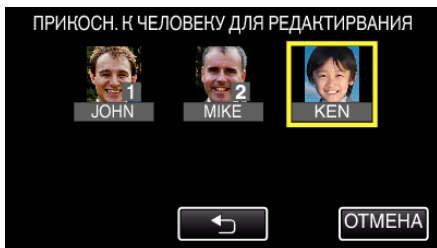

6 Нажмите на элемент, который необходимо отредактировать.

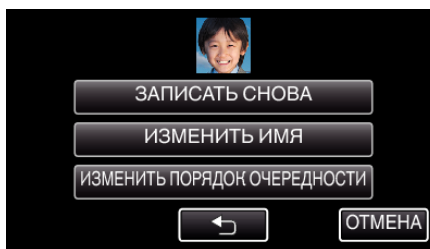

- Если вы выбрали „ЗАПИСАТЬ СНОВА“, переходите к шагу 6 в „Распознавание человеческих лиц Личная аутентификационная информация“ (стр. 53).
 - Если вы выбрали „ИЗМЕНИТЬ ИМЯ“, переходите к шагу 12 в „Распознавание человеческих лиц Личная аутентификационная информация“ (стр. 54).
 - Если вы выбрали „ИЗМЕНИТЬ ПОРЯДОК ОЧЕРЕДНОСТИ“, переходите к шагу 13 в „Распознавание человеческих лиц Личная аутентификационная информация“ (стр. 54).
- „Распознавание человеческих лиц Личная аутентификационная информация“ (стр. 53)

Отмена (удаление) информации распознанного лица

Вы можете отменить (удалить) зарегистрированную информацию о лице.

*Далее показан экран модели с функциями Wi-Fi.

1 Нажмите „MENU“.

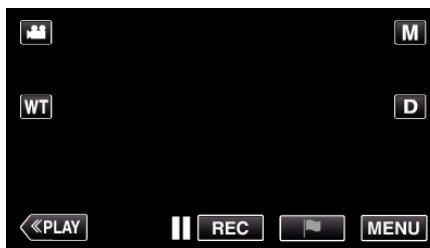

- Отображается заглавное меню.

2 Нажмите „УСТАНОВКА“.



3 Нажмите „РЕГИСТРАЦИЯ ЛИЦ“.

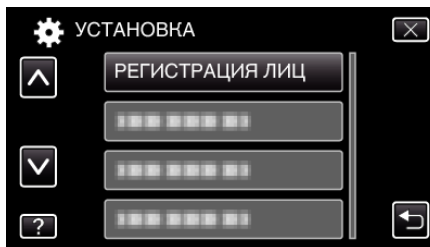

- Нажмите X, чтобы выйти из меню.
- Нажмите ↶, чтобы вернуться к предыдущему экрану.

4 Нажмите „ОТМЕНА“.

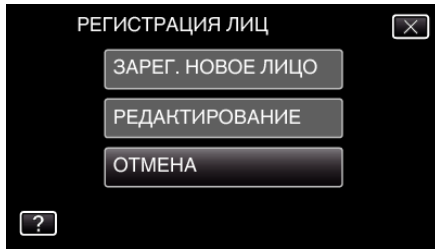

5 Нажмите на человека, регистрацию которого необходимо удалить.

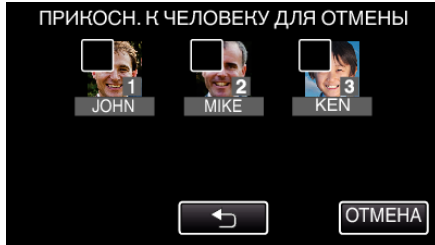

- На выбранном человеке появится .
- Чтобы снять с человека, нажмите на него еще раз.

6 Нажмите „УСТАН.“.

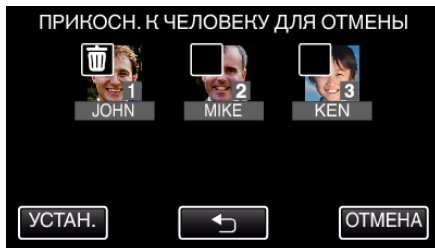

7 Нажмите „ДА“.

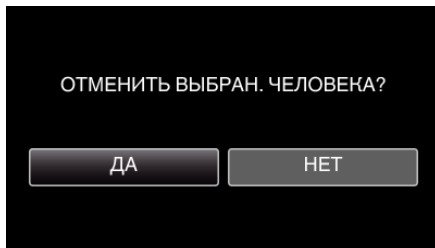

- Нажмите „ДА“, чтобы удалить информацию о лице для выбранного человека.
- Нажмите „НЕТ“, чтобы вернуться к предыдущему экрану.
- Нажмите „ОК“, когда появится экран завершения удаления.

Снижение вибрации камеры

Когда установлен стабилизатор изображения, дрожание камеры во время съемки может быть значительно снижено.

1 Откройте ЖК-монитор.

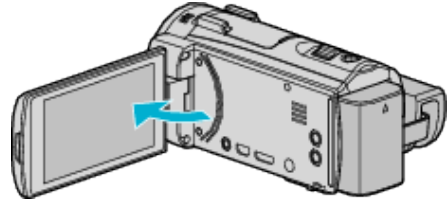

2 Нажмите кнопку , чтобы изменить настройку.

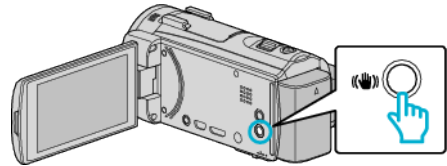

- Установка цифрового стабилизатора изображения изменяется при каждом нажатии.

Настройка	Подробные сведения
ВЫКЛ	Выключает стабилизатор изображения.
ВКЛ.	Снижает вибрацию камеры в нормальных условиях съемки.
ВКЛ. (AIS) (только режим видео)	Более эффективно снижает вибрацию камеры при широкоугольной съемке ярких сцен. Только при широкоугольной съемке (около 5-кратной).

ПРИМЕЧАНИЕ :

- Рекомендуется установить стабилизатор изображения на „ВЫКЛ“ при съемке малоподвижного объекта со штатива.
- При сильной вибрации камеры полная стабилизация изображения может быть недостижима.
- Когда установлено „ВКЛ. (AIS)“, угол обзора становится более узким.
- Функция стабилизации изображения активируется только при нажатии кнопки СЪЕМКИ наполовину во время съемки неподвижного изображения.

Маркировка видеоролика во время записи

Вы можете пометить определенную сцену во время записи видеоролика. Во время установки метки осуществляется запись отмеченного положения, чтобы облегчить поиск положения и запустить обзорное воспроизведение.

- Функцию установки меток можно использовать только для видеороликов, записанных в формате AVCHD. (Видеоролики, записанные в формате iFrame, не поддерживаются.) (GZ-EX515/GZ-EX510)

1 Откройте ЖК-монитор.

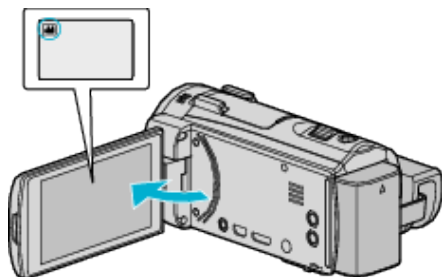

2 Запустите видеозапись.

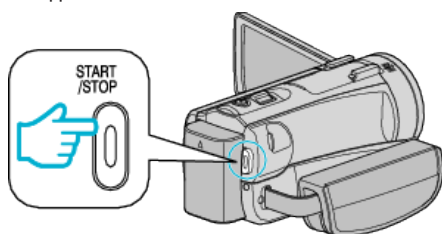

- Нажмите кнопку START/STOP еще раз, чтобы остановить запись.

3 Нажмите значок метки  на сцене, которую необходимо отметить.

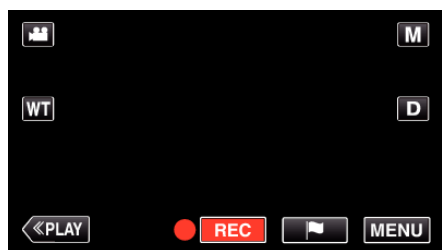

- После отметки сцены установка метки невозможна в течении 5 секунд.

4 Завершите видеозапись.

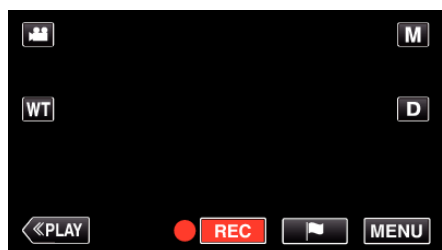

- Нажмите , чтобы закончить запись видеоролика.

ПРИМЕЧАНИЕ :

- См. ниже описание воспроизведения отмеченных сцен.
„МЕТКА ВОСПРОИЗВЕД.“ (☞ стр. 72)
„Использование меток“ (☞ стр. 164)

Замедленная (высокоскоростная) съемка

Вы можете записывать видео в замедленном движении и безупречно их воспроизводить.

Эта функция удобна для проверки движений, например удар по шару в гольфе.





Скорость записи	250 кадров/сек
Размер изображения	720×576
Максимальное время записи	144 мин
Максимальное время воспроизведения	12 ч
Размер изображения при подключении к монитору	1920×1080

- Время воспроизведение будет в 5 раз длиннее времени записи. (Например, если запись заняла 1 минуту, воспроизведение может занять 5 минут.)

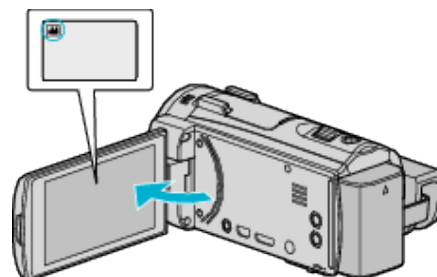
*Далее показан экран модели с функциями Wi-Fi.

1 Откройте ЖК-монитор.



- Убедитесь, что режим записи установлен на .
- Если режим установлен на фото , нажмите  на экране записи, чтобы отобразить экран переключения режимов. Нажмите , чтобы переключить режим на видео.

2 Нажмите „MENU“.



- Отображается заглавное меню.

3 Нажмите „СПЕЦИАЛЬНАЯ ЗАПИСЬ“.



4 Нажмите „ВЫСОКОКОР. СЪЕМКА“.

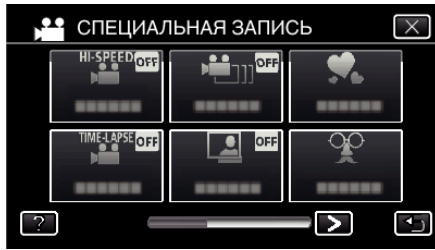

5 Нажмите „ВКЛ“.



- При нажатии „ВКЛ“ за 1 секунду может быть записано 300 кадров.
- Для отмены высокоскоростной записи нажмите „ВЫКЛ“.

6 Начните запись.

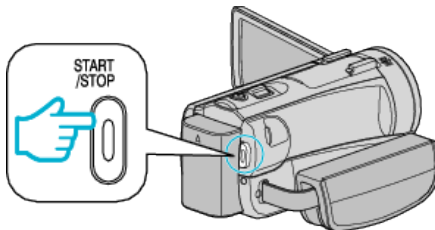

- Нажмите кнопку START/STOP еще раз, чтобы остановить запись.
- Настройки высокоскоростной съемки не сохраняются после выключения питания камеры.

ПРИМЕЧАНИЕ :

- Изображения могут быть более зернистыми, чем другие видео. Изображение, отображаемое на ЖК-мониторе во время записи, может также казаться зернистым.
- Звук не записывается вместе с изображением.
- Когда активирована высокоскоростная запись, может использоваться только оптическая трансфокация.
- Во время высокоскоростной записи „СЕНСОРНОЕ АЕ/АФ“ установлена на „ВЫКЛ“. Кроме этого, когда стабилизатор изображения установлен на „ВЫКЛ“, рекомендуется использовать штатив и осуществлять съемку в ярко освещенном месте, с как можно более увеличенным объектом.

„Установка штатива“ (стр. 24)

Съемка через определенные промежутки времени (ЦЕЙТРАФЕРНАЯ СЪЕМКА)

Эта функция позволяет изменять сцены, происходящие медленно на протяжении длительного времени, путем съемки кадров через определенные промежутки времени. Эта функция может быть эффективно использована при наблюдении за природой, например за раскрытием бутона цветка.
*Далее показан экран модели с функциями Wi-Fi.

1 Откройте ЖК-монитор.

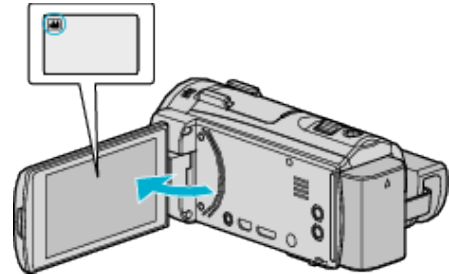

- Убедитесь, что режим записи установлен на .
- Если режим установлен на фото , нажмите на экране записи, чтобы отобразить экран переключения режимов. Нажмите , чтобы переключить режим на видео.

2 Нажмите „MENU“.

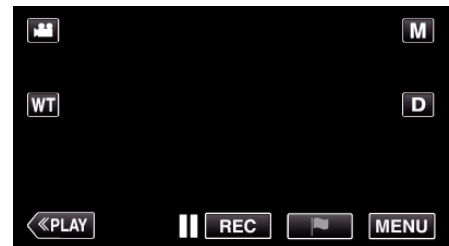

- Отображается заглавное меню.

3 Нажмите „СПЕЦИАЛЬНАЯ ЗАПИСЬ“.



4 Нажмите „ЗАМЕДЛЕННАЯ СЪЕМКА“.

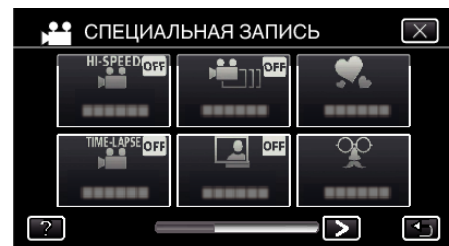

- Нажмите X, чтобы выйти из меню.
- Нажмите , чтобы вернуться к предыдущему экрану.

5 Нажмите, чтобы выбрать промежуток времени для записи (от 1 до 80 секунд).

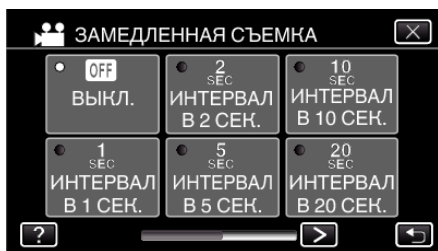

- Чем больше количество секунд, тем длиннее промежуток между съемками.
- Нажмите < или >, чтобы прокрутить экран.
- Нажмите X, чтобы выйти из меню.
- Нажмите ↶, чтобы вернуться к предыдущему экрану.

6 Начните запись.

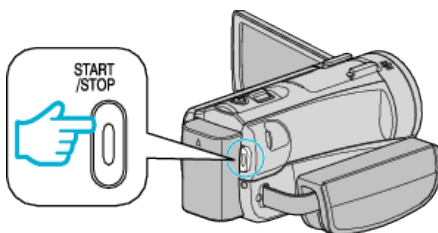

- Кадры снимаются через выбранное количество времени.
- Когда промежуток времени между съемкой установлен на „ИНТЕРВАЛ В 20 СЕК.“ или выше, аппарата переключается в энергосберегающий режим между съемками. Когда подойдет время съемки следующего кадра, энергосберегающий режим выключится и запись начнется автоматически.
- Настройки цейтраферной съемки не сохраняются после выключения питания камеры.

Обозначения во время цейтраферной съемки

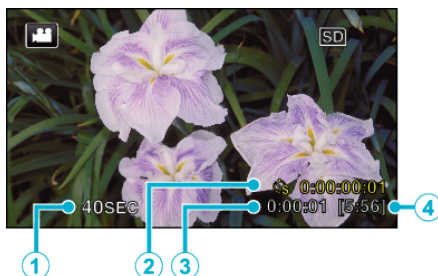

	Отображение	Описание
①	Интервал записи	Отображает установленный промежуток времени между съемками.
②	Время записи	Отображает фактическое время записи видео. Единицей увеличения времени записи является кадр.
③	Фактическое прошедшее время	Отображает фактическое время, прошедшее с момента начала записи.
④	Оставшееся время записи	Оставшееся время записи при выбранном качестве видео.

Настройка цейтраферной съемки

Чем больше количество секунд, тем длиннее промежуток между съемками.

Настройка	Подробные сведения
ВЫКЛ	Отключает функцию.
ИНТЕРВАЛ В 1 СЕК.	Снимает кадры с интервалом в 1 секунды. Записанное видео будет воспроизведено с 25-кратной скоростью.
ИНТЕРВАЛ В 2 СЕК.	Снимает кадры с интервалом в 2 секунды. Записанное видео будет воспроизведено с 50-кратной скоростью.
ИНТЕРВАЛ В 5 СЕК.	Снимает кадры с интервалом в 5 секунды. Записанное видео будет воспроизведено с 125-кратной скоростью.
ИНТЕРВАЛ В 10 СЕК.	Снимает кадры с интервалом в 10 секунды. Записанное видео будет воспроизведено с 250-кратной скоростью.
ИНТЕРВАЛ В 20 СЕК.	Снимает кадры с интервалом в 20 секунды. Записанное видео будет воспроизведено с 500-кратной скоростью.
ИНТЕРВАЛ В 40 СЕК.	Снимает кадры с интервалом в 40 секунды. Записанное видео будет воспроизведено с 1000-кратной скоростью.
ИНТЕРВАЛ В 80 СЕК.	Снимает кадры с интервалом в 80 секунды. Записанное видео будет воспроизведено с 2000-кратной скоростью.

ПРЕДУПРЕЖДЕНИЕ :

- Во время цейтраферной съемки невозможна запись аудио.
- Трансфокация, одновременное фотографирование и стабилизатор изображения недоступны в режиме цейтраферной съемки.
- Если видеозапись была остановлена при времени записи меньшем, чем „0:00:00:14“, видео не будет сохранено.

ПРИМЕЧАНИЕ :

- Настройки цейтраферной съемки сбрасываются после выключения питания камеры. Чтобы снова начать цейтраферную съемку, необходимо снова сделать выбор.
- Запись останавливается автоматически через 99 часов после начала съемки.
- При цейтраферной съемке с длинными интервалами между съемкой кадров используйте штатив. Также рекомендуется настраивать фокус и баланс белого цвета вручную.

„Установка штатива“ (☞ стр. 24)

„Ручная регуляция фокусировки“ (☞ стр. 37)

„Настройка баланса белого цвета“ (☞ стр. 40)





Запись видеороликов в режиме стоп-кадра (ЗАПИСЬ СТОП-КАДРА)

По нажатию кнопки SNAPSHOT осуществляется запись 2 фотографий, а также осуществляется запись видеороликов в режиме стоп-кадра путем связывания этих изображений вместе.

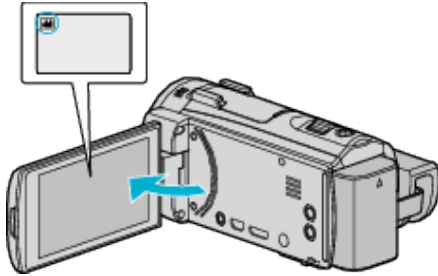
*Далее показан экран модели с функциями Wi-Fi.

1 Откройте ЖК-монитор.



- Убедитесь, что режим записи установлен на .
- Если режим установлен на фото , нажмите  на экране записи, чтобы отобразить экран переключения режимов. Нажмите , чтобы переключить режим на видео.

2 Нажмите „MENU“.



- Отображается заглавное меню.

3 Нажмите „СПЕЦИАЛЬНАЯ ЗАПИСЬ“.



4 Нажмите „ЗАПИСЬ СТОП-КАДРА“.

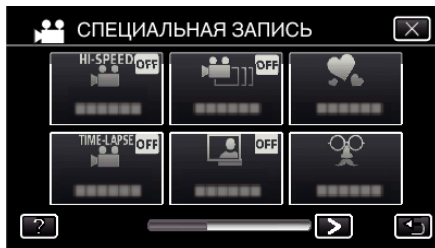



5 Нажмите „ВКЛ“.

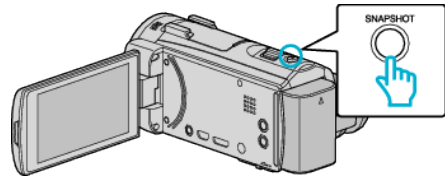

- Появится „РЕЖИМ ЗАПИСИ СТОП-КАДРА. НАЖМИТЕ КНОПКУ СЪЕМКИ ЧТОБЫ ЗАХВАТИТЬ КАДР“.

6 Чтобы начать запись, нажмите кнопку SNAPSHOT.



- Начало записи фотографии осуществляется нажатием .
- Нажмите кнопку START/STOP или , чтобы остановить запись.
- „CAPTURE“ загорается, когда осуществляется запись сцены.
- Настройки видеоролика в режиме стоп-кадра не сохраняются после выключения питания камеры.

ПРЕДУПРЕЖДЕНИЕ :

- Запись звука в режиме „ЗАПИСЬ СТОП-КАДРА“ невозможна.
- Если видеозапись была остановлена с времени записи меньшем, чем „0:00:00:14“ (или менее 7 кадров), видео не будет сохранено.
- Одновременное фотографирование и стабилизатор изображения в режиме „ЗАПИСЬ СТОП-КАДРА“ также недоступны .
- Если установлено значение „ЗАПИСЬ СТОП-КАДРА“, режим экономии питания не активен.
- „СЕНСОРНОЕ АЕ/АФ“, „СНИМОК УЛЫБКИ“, „СНИМОК ЖИВОТНОГО“ и „АВТОМАТ. СЪЕМКА“ не активны.

Автоматическая съемка с распознаванием движений (АВТОМАТ. СЪЕМКА)

Данная функция позволяет аппарату снимать автоматически, регистрируя изменения в движении объекта (яркости) внутри красной рамки, отображенной на ЖК-мониторе.

Она может быть установлена и для видео-, и для фотосъемки.

*Далее показан экран модели с функциями Wi-Fi.

1 Откройте ЖК-монитор.

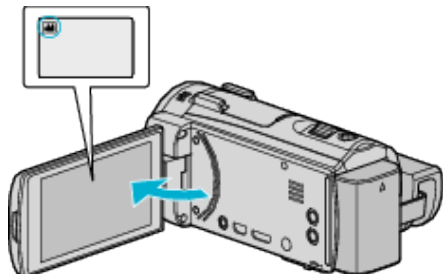

- Установите режим на видеосъемки или фотографирования .
- Чтобы переключить режим с видео на фото или наоборот, нажмите или на экране записи, чтобы отобразить экран переключения режимов. Нажмите или , чтобы переключить режим на видео или фото соответственно.

2 Создайте изображение в соответствии с видом объекта.

- Отрегулируйте угол обзора с помощью трансфокации т.д.

3 Нажмите „MENU“.

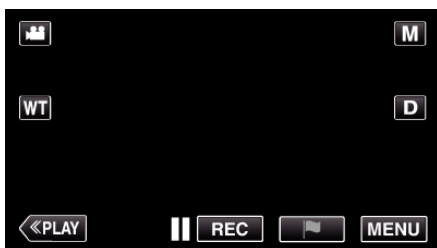

- Отображается заглавное меню.

4 Нажмите „СПЕЦИАЛЬНАЯ ЗАПИСЬ“.



5 Нажмите „АВТОМАТ. СЪЕМКА“.

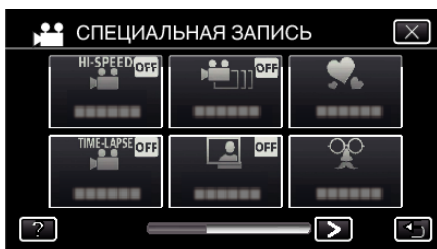

- Нажмите X, чтобы выйти из меню.
- Нажмите ↶, чтобы вернуться к предыдущему экрану.

6 Нажмите „ВКЛ“.



- 7 Съемка начинается автоматически, когда объект внутри красной рамки, расположенной в центре экрана, движется.

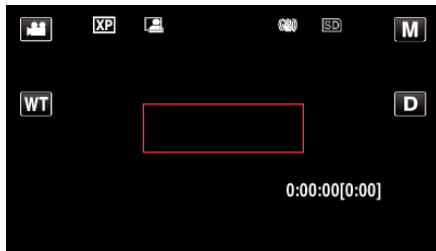

- Красная рамка появляется через 2 секунды после исчезновения дисплея меню.
- При видеосъемке запись продолжается в течение всего времени, пока движение объекта продолжается (изменяется яркость) внутри красной рамки. Когда движение объекта (изменения яркости) прекращается внутри красной рамки, съемка будет остановлена через 5 секунд.
- Чтобы вручную остановить запись, нажмите кнопку START/STOP. Однако, т.к. настройка „АВТОМАТ. СЪЕМКА“ остается в положении „ВКЛ“ даже после остановки записи, запись начнется вновь, когда будут зарегистрированы движения объекта (изменения яркости) внутри красной рамки. Для отмены „АВТОМАТ. СЪЕМКА“, установите ее в положение „ВЫКЛ“.

ПРЕДУПРЕЖДЕНИЕ :

- Цифровая трансфокация, стабилизатор изображения, таймер автоспуска и непрерывная съемка недоступны после установки „АВТОМАТ. СЪЕМКА“.
- „АВТОМАТ. СЪЕМКА“ не может использоваться одновременно с „ЗАМЕДЛЕННАЯ СЪЕМКА“. Когда они обе установлены, преимущество дается „ЗАМЕДЛЕННАЯ СЪЕМКА“.
- „РАЗМЕР ИЗОБРАЖЕНИЯ“ не может быть изменено после того, как будет выбрана „АВТОМАТ. СЪЕМКА“. Установите его до выбора „АВТОМАТ. СЪЕМКА“.
- Автоматическое выключение питания и энергосберегающий режим недоступны при установленной „АВТОМАТ. СЪЕМКА“.

ПРИМЕЧАНИЕ :

- Запись останавливается, когда во время съемки не происходит никаких изменений в течение 5 секунд.
- Настройки „АВТОМАТ. СЪЕМКА“ не сохраняются после выключения питания камеры.
- Съемка может не начаться, если движения объекта внутри красной рамки слишком быстрые или изменения яркости слишком незначительны.
- Съемка может начаться из-за изменений яркости, даже если внутри красной рамки не наблюдается никаких движений.
- Невозможно начать съемку в процессе настройки трансфокации.

Съемка групповых фотографий (таймер автоспуска)

10-секундный таймер автоспуска и таймер распознавания лиц – функции, полезные при съемке групповых фото. 2-секундный таймер автоспуска помогает предотвратить вибрацию камеры, вызываемой нажатием кнопки спуска. *Далее показан экран модели с функциями Wi-Fi.

ПРИМЕЧАНИЕ :

При фотосъемке с помощью функции таймера автоспуска рекомендуется использовать штатив. „Установка штатива“ (стр. 24)

Использование 2-/10-секундного таймера автоспуска

- 1 Откройте ЖК-монитор.

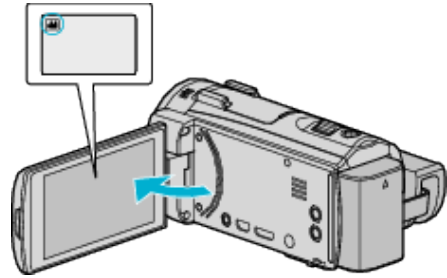

- Убедитесь, что режим записи установлен на .
- Если режим установлен на видео , нажмите на экране записи, чтобы отобразить экран переключения режимов. Нажмите , чтобы переключить режим на фото.

- 2 Нажмите „MENU“.

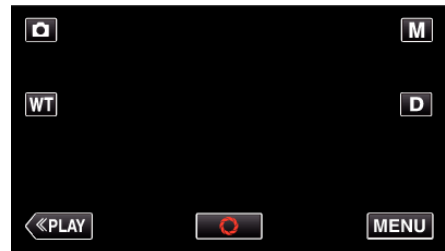

- Отображается заглавное меню.

- 3 Нажмите „НАСТРОЙКА ЗАПИСИ“.



- 4 Нажмите > в нижнем правом углу экрана.

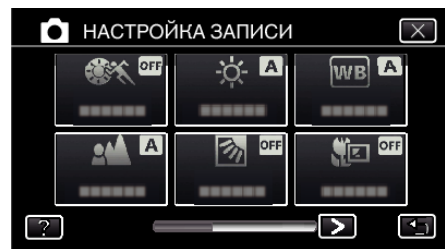

5 Нажмите „АВТОСПУСК“.

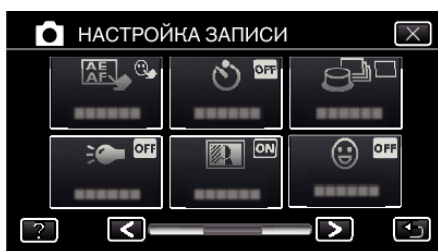

- Нажмите X, чтобы выйти из меню.
- Нажмите ↶, чтобы вернуться к предыдущему экрану.

6 Нажмите „2 СЕК“ или „10 СЕК“.



7 Установите фокус на необходимом объекте.

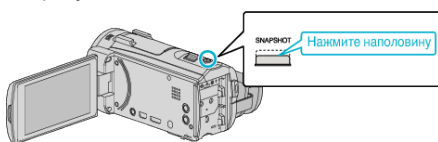

- Когда фокусировка завершена, значок фокуса загорается зеленым светом.

8 Сделайте фото.

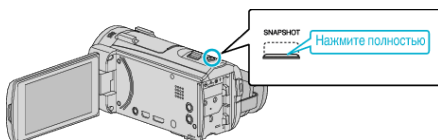

- Отобразится таймер и начнется обратный отсчет до момента спуска.
- Чтобы остановить таймер автоспуска, снова нажмите кнопку SNAPSHOT.

Использование таймера автоспуска с распознаванием лиц

Нажатие кнопки SNAPSHOT запускает распознавание лиц, и съемка осуществляется через три секунды после того, как другое лицо появляется в рамке.

Эта функция удобна в случае, если вы хотите включить фотографа в групповую фотографию.

1 Откройте ЖК-монитор и выберите режим фото.

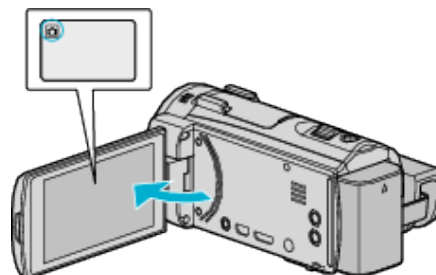

- Появится значок режима фото.

2 Нажмите „MENU“.

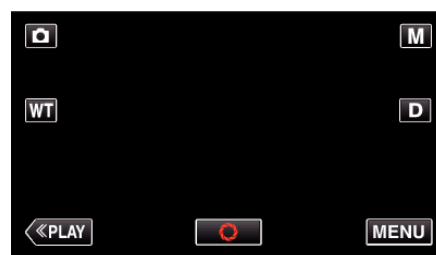

- Отображается заглавное меню.

3 Нажмите „НАСТРОЙКА ЗАПИСИ“.



4 Нажмите > в нижнем правом углу экрана.

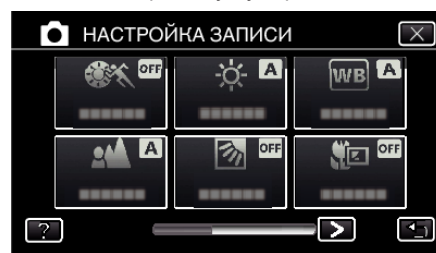

5 Нажмите „АВТОСПУСК“.

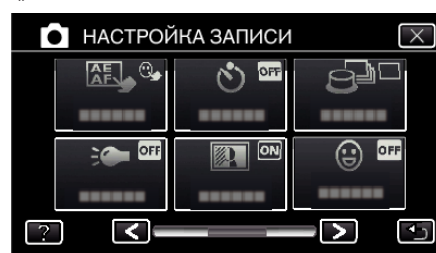

- Нажмите X, чтобы выйти из меню.
- Нажмите ↶, чтобы вернуться к предыдущему экрану.

6 Нажмите „РАСПОЗНАВАНИЕ ЛИЦ“.



7 Убедившись, что все смотрят в камеру, нажмите кнопку SNAPSHOT.

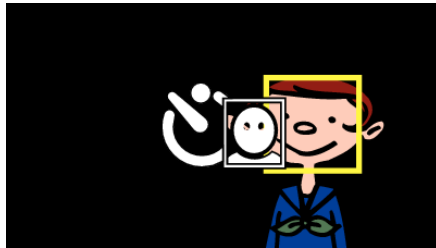
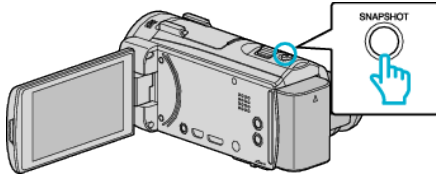

- Вокруг лиц объектов появляются рамки.
- Повторное нажатие SNAPSHOT запускает 10-секундный таймер автоспуска.

8 Фотограф входит в кадр.

Фотограф

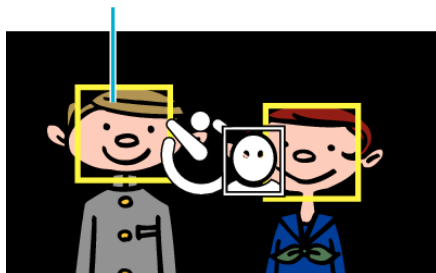

- Спуск срабатывает через 3 секунды после того, как фотограф появляется в рамке.
- Чтобы остановить таймер автоспуска, снова нажмите кнопку SNAPSHOT.

ПРИМЕЧАНИЕ :

- Функция „РАСПОЗНАВАНИЕ ЛИЦ“ может не распознать лица, в зависимости от условий съемки.

Запись видео с датой и временем

Видео можно записывать вместе с датой и временем. Установите этот параметр, если вы хотите сохранить файл с отображением даты и времени.

(Дату и время невозможно удалить после записи.)

*Далее показан экран модели с функциями Wi-Fi.

1 Откройте ЖК-монитор.

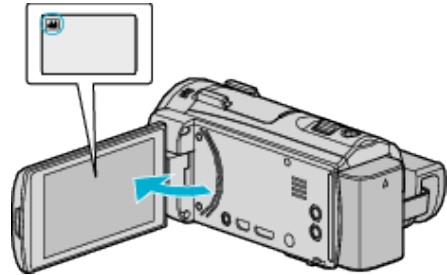

- Убедитесь, что режим записи установлен на .
- Если режим установлен на фото , нажмите на экране записи, чтобы отобразить экран переключения режимов. Нажмите , чтобы переключить режим на видео.

2 Нажмите „MENU“.

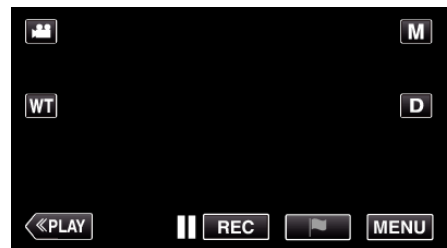

- Отображается заглавное меню.

3 Нажмите „СПЕЦИАЛЬНАЯ ЗАПИСЬ“.



4 Нажмите > в нижнем правом углу экрана.

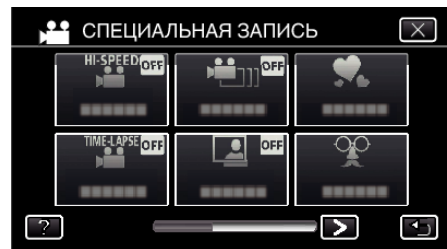

5 Нажмите „ЗАПИСЬ ДАТЫ/ВРЕМЕНИ“.

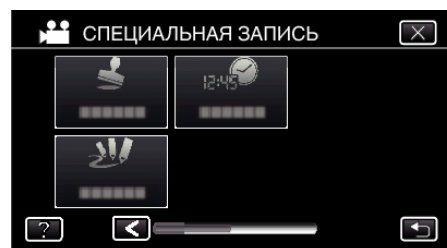

- Нажмите X, чтобы выйти из меню.
- Нажмите , чтобы вернуться к предыдущему экрану.

6 Выберите тип, если часы с < или >, и нажмите „УСТАН.“.

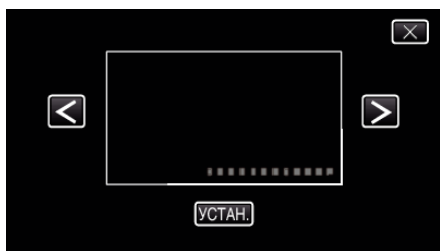

- Если выбран элемент „УСТАН.“, отображается предупреждение о записи даты/времени.
- Нажмите X, чтобы выйти из меню.

7 Настройте положение отображения даты и времени пальцем путем прикосновения и перетаскивания.

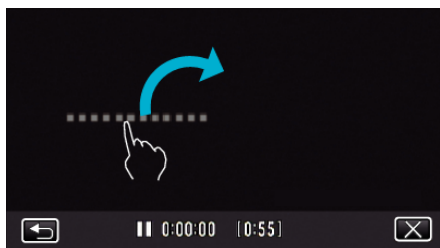

- Переместите изображение даты и времени прикосновением пальцем и перетаскиванием по экрану.

8 Чтобы начать запись, нажмите кнопку START/STOP.

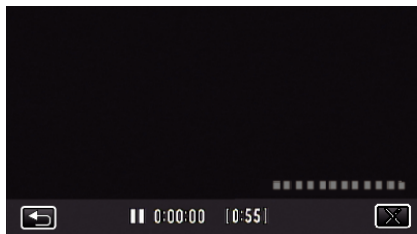
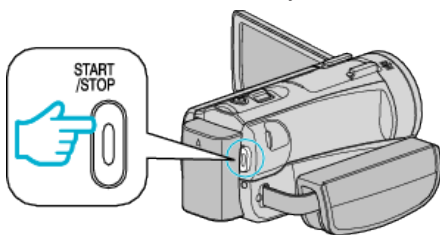

- Нажмите кнопку START/STOP еще раз, чтобы остановить запись.
- Нажмите <, чтобы вернуться к экрану выбора типа часов.
- Нажмите X для выхода „ЗАПИСЬ ДАТЫ/ВРЕМЕНИ“. (Для выполнения операций, отличных от записи, сначала нажмите X, чтобы отменить „ЗАПИСЬ ДАТЫ/ВРЕМЕНИ“).

ПРЕДУПРЕЖДЕНИЕ :

- Дату и время невозможно удалить после записи.

Проверка оставшегося времени записи

Вы можете проверить оставшееся время записи на SD-карте, а также оставшийся заряд батареи.

1 Откройте ЖК-монитор.

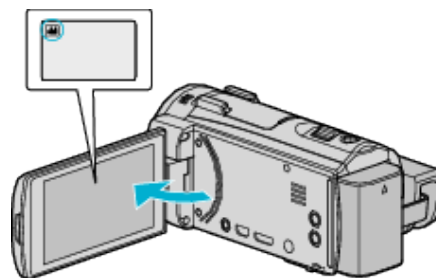

- Убедитесь, что режим записи установлен на видео.
- Если режим установлен на фото, нажмите [CAMERA] на экране записи, чтобы отобразить экран переключения режимов. Нажмите [VIDEO], чтобы переключить режим на видео.

2 Нажмите „MENU“.



- Отображается заглавное меню.

3 Нажмите „ИНФОРМАЦИЯ“.



4 Отобразите оставшееся время записи.

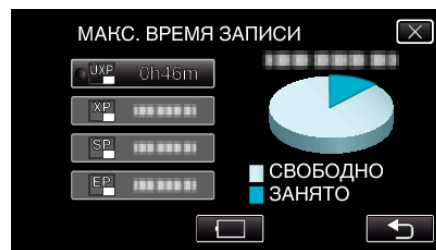

- Оставшееся время записи отображается только в режиме видеосъемки.
- Чтобы отобразить оставшийся заряд аккумуляторного блока, нажмите [BATT].
- [BATT] не будет отображено, когда адаптер переменного тока подключен.
- Нажмите <, чтобы вернуться к режиму записи.
- Чтобы выйти, нажмите X.

ПРИМЕЧАНИЕ :

- С экрана отображения оставшегося времени записи вы можете изменить качество видео на желаемое, нажав на него.

Приблизительное время видеозаписи

Качество изображения	SDHC/SDXC-карта						
	4 ГБ	8 ГБ	16 ГБ	32 ГБ	48 ГБ	64 ГБ	128 ГБ
UXP	20 мин	40 мин	1 ч 20 мин	2 ч 50 мин	4 ч 10 мин	5 ч 40 мин	11 ч 30 мин
XP	30 мин	1 ч	2 ч	4 ч	6 ч	8 ч 10 мин	16 ч 20 мин
SP	40 мин	1 ч 20 мин	2 ч 50 мин	5 ч 50 мин	8 ч 30 мин	11 ч 30 мин	23 ч 10 мин
EP	1 ч 40 мин	3 ч 30 мин	7 ч 10 мин	14 ч 40 мин	21 ч 30 мин	28 ч 50 мин	57 ч 50 мин
SSW	1 ч 20 мин	2 ч 40 мин	5 ч 30 мин	11 ч 20 мин	16 ч 40 мин	22 ч 20 мин	44 ч 50 мин
SEW	2 ч 50 мин	5 ч 40 мин	11 ч 30 мин	23 ч 30 мин	34 ч 30 мин	46 ч 10 мин	92 ч 40 мин
iFrame (1280x720) (GZ-EX515/GZ-EX510)	10 мин	30 мин	1 ч	2 ч	3 ч	4 ч	8 ч
iFrame (960x540) (GZ-EX515/GZ-EX510)	15 мин	40 мин	1 ч 10 мин	2 ч 40 мин	3 ч 50 мин	5 ч 10 мин	10 ч 30 мин
50p	15 мин	35 мин	1 ч 10 мин	2 ч 30 мин	3 ч 50 мин	5 ч	10 ч 10 мин

- Реальное время записи может быть меньше, в зависимости от условий съемки.

Приблизительное количество фотографий (единица: количество снимков)

Размер изображения	SDHC/SDXC-карта				
	4 ГБ	8 ГБ	16 ГБ	32 ГБ	48 ГБ
3840x2160(8M)((16:9))	800	1600	3200	6600	9600
1920x1080(2M)(16:9)	3100	6500	9999	9999	9999
1440x1080(1,5M)(4:3)	4200	8500	9999	9999	9999
640x480(0,3M)(4:3)	9999	9999	9999	9999	9999

- Фотографии, сделанные во время видеосъемки или воспроизведения видео, сохраняются с размером 1920 x 1080.

Приблизительное время записи (с использованием батареи)

■ режим 50i (GZ-EX515/GZ-EX510)

Аккумуляторный блок	Фактическое время записи	Время непрерывной записи (Максимальное время записи)
BN-VG114E (прилагается)	1 ч	1 ч 50 мин
BN-VG121E	1 ч 30 мин	2 ч 45 мин
BN-VG138E	2 ч 40 мин	4 ч 55 мин

■ режим 50p (GZ-EX515/GZ-EX510)

Аккумуляторный блок	Фактическое время записи	Время непрерывной записи (Максимальное время записи)
BN-VG114E (прилагается)	45 мин	1 ч 25 мин
BN-VG121E	1 ч 10 мин	2 ч 10 мин
BN-VG138E	2 ч 5 мин	3 ч 50 мин

■ GZ-E509/GZ-E505

Аккумуляторный блок	Фактическое время записи	Время непрерывной записи (Максимальное время записи)
BN-VG114E (прилагается)	1 ч	1 ч 50 мин
BN-VG121E	1 ч 35 мин	2 ч 50 мин
BN-VG138E	2 ч 50 мин	5 ч 5 мин

- Вышеуказанные величины действительны при „ПОДСВЕТКА“, установленной на „ВЫКЛ“, и „РЕГ. ЯРКОСТИ ДИСПЛЕЯ“, установленной на „3“ (стандартная установка).
- При трансфокации или в случае многократных остановок фактическое время записи может быть меньше. Оно может быть меньше во время фактического использования. (Рекомендуется иметь в запасе аккумуляторные блоки на период времени, в три раза превышающий предполагаемое время записи.)
- Реальное время записи может быть различным, в зависимости от условий съемки.
- По истечении срока службы батареи время записи становится еще меньше, даже если аккумуляторный блок полностью заряжен. (Замените аккумуляторный блок на новый.)

Воспроизведение видео





Далее указаны типы воспроизведения, которые можно выполнять на этом устройстве.

Компонент	Описание
Нормальное воспроизведение	Воспроизводит записанные видео.
Метка воспроизведения (Метка воспроизведения/воспроизведение игры)	Можно найти сцены, отмеченные во время записи видеоролика, и сцены счета, записанные в режиме записи игры (при помощи приложения смартфона). Также отмеченные сцены и указанные сцены можно извлечь для воспроизведения; извлеченные сцены можно сохранить в списках воспроизведения. В режиме записи игры см. настройки счета игры. (GZ-EX515/GZ-EX510) „Настройки счета игры“ (стр. 175)
ВОСПР. КАТАЛОГА	Из записанного видеоролика осуществляется извлечение сцен с распознанными улыбками, сцен с человеком, чье лицо зарегистрировано, и сцен, которые отмечены в ручном режиме, и их соединение для обзорного воспроизведения. Если выбран режим „АВТО“, осуществляется его обзорное воспроизведение в течение указанного периода времени. Запустите воспроизведение элементом „ВОСПР. КАТАЛОГА“ меню „НАСТ.ВОСПРОИЗВЕДЕНИЯ“.
ВОСПРОИЗВЕСТИ СПИСОК	Воспроизводит созданные вами списки воспроизведения. Запустите воспроизведение элементом „ВОСПРОИЗВЕСТИ СПИСОК“ меню „НАСТ.ВОСПРОИЗВЕДЕНИЯ“.

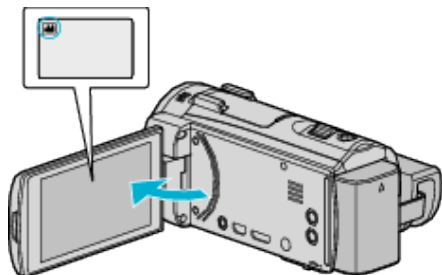
■ Переключение к экрану воспроизведения видеоролика

1 Откройте ЖК-монитор.



- Убедитесь, что режим записи установлен на .
- Если режим установлен на фото , нажмите  на экране записи, чтобы отобразить экран переключения режимов. Нажмите , чтобы переключить режим на видео.

2 Нажмите „<<PLAY“, чтобы выбрать режим воспроизведения.

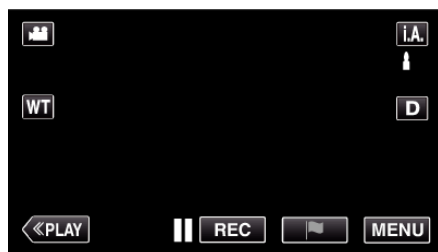

3 Отображается экран воспроизведения видеоролика.

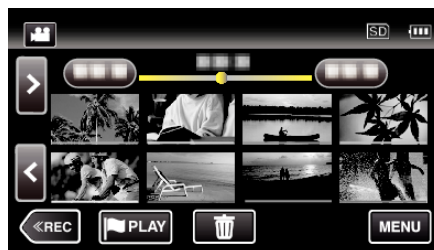

ПРЕДУПРЕЖДЕНИЕ :

- Сделайте резервную копию важных записанных данных. Рекомендуется скопировать Ваши важные записанные данные на DVD-диск или на другой носитель записи для хранения.
- Данный аппарат управляется микрокомпьютером. Электростатические разряды, внешние шумы и помехи (от телевизора, радио и т.п.) могут препятствовать нормальному функционированию. В таком случае выключите питание и отсоедините адаптер переменного тока и аккумуляторный блок. Аппарат будет перезапушен.
- Отказ от ответственности
 - Мы не несем ответственности за потерю записанного изображения, если запись или воспроизведение видеороликов/звуча не выполняется из-за неисправности этого устройства, прилагаемых компонентов или SD-карты.
 - После удаления, записанное содержимое (данные), включая потерю данных из-за неисправности настоящего устройства, восстановить невозможно. Учтите это.
 - Компания JVC не несет ответственности за утрату данных.
 - С целью повышения качества, дефектный носитель с записью подлежит исследованию. Поэтому, его возврат не всегда возможен.





Нормальное воспроизведение

Воспроизводит записанные видео.

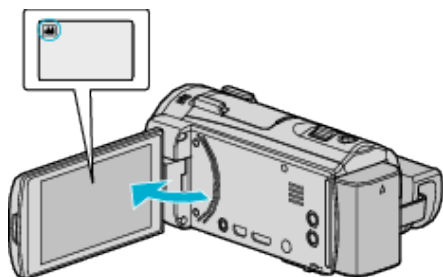
*Далее показан экран модели с функциями Wi-Fi.

1 Откройте ЖК-монитор.



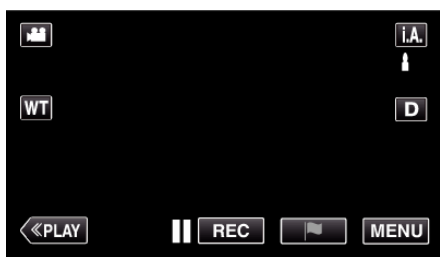

- Убедитесь, что режим записи установлен на .
- Если режим установлен на фото , нажмите  на экране записи, чтобы отобразить экран переключения режимов. Нажмите , чтобы переключить режим на видео. (Также можно использовать кнопку  на данном аппарате.)

2 Нажмите «<<PLAY», чтобы выбрать режим воспроизведения.



3 Нажмите на файл, чтобы начать воспроизведение.





- Нажмите , чтобы приостановить.
- Нажмите , чтобы вернуться к экрану указателя.
-  отображается на последнем воспроизведенном изображении.
- Линии подчеркивания разных цветов отображаются под экраном эскизов для разграничения дней записи.

Кнопки выбора операций для воспроизведения видео

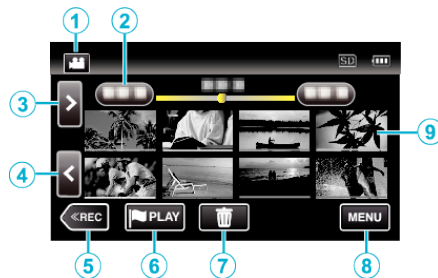
Во время отображения экрана указателя



	Отображение	Описание
①	Режим видео/ фото  / 	Для переключения с режима видео на режим фото и обратно.
②	Дата	Переход к предыдущей/следующей странице
③	>	Отображает следующий экран указателя (отображение эскизов) • Те же действия можно выполнять с помощью рычажка трансфокатора.
④	<	Отображает предыдущий экран указателя (отображение эскизов) • Те же действия можно выполнять с помощью рычажка трансфокатора.
⑤	<<REC	Переключает на режим записи.
⑥		Переход в режим воспроизведения метки. „МЕТКА ВОСПРОИЗВЕД.“ (стр. 72)
⑦		Отображает экран указателя (отображение эскизов) для осуществления удаления
⑧	MENU	Отображает экран меню
⑨	Эскиз (файл)	Нажмите на эскиз, чтобы начать воспроизведение. Прокрутите вправо, чтобы переместиться вправо к предыдущему экрану указателя (отображение эскизов) Прокрутите влево, чтобы переместиться влево к следующему экрану указателя (отображение эскизов) Изображения, подчеркнутые линией одного цвета, записаны в один день.

Во время воспроизведения видео

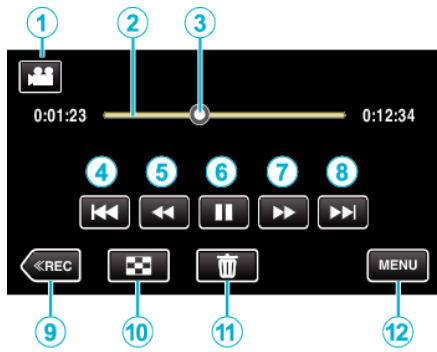

- Кнопки операций на сенсорном экране исчезают, если управление аппаратом не осуществляется на протяжении 5 секунд. Нажмите на экран, чтобы снова отобразить кнопки операций.

	Отображение	Описание
①	Режим видео/ фото	Для переключения с режима видео на режим фото и обратно.
②	Панель времени	Нажмите на случайное положение – перемещается на нажатое положение Перетащите точку воспроизведения влево или вправо – начинает воспроизведение с нового положения Нажмите на случайное положение – перемещается на нажатое положение
③	Указатель	Отображает текущее примерное положение в сцене
④		Возврат к началу сцены. Возврат к предыдущей сцене в случае нажатия в начале сцены. • Позволяет выполнить функции рычажка трансфокатора во время паузы записи.
⑤		Поиск в обратном направлении (скорость увеличивается при каждом нажатии)
⑤		Медленное воспроизведение в обратном направлении / нажмите и удерживайте, чтобы начать медленное воспроизведение в обратном направлении
⑥		Воспроизведение/пауза
⑦		Поиск в прямом направлении (скорость увеличивается при каждом нажатии)
⑦		Медленное воспроизведение / нажмите и удерживайте, чтобы начать медленное воспроизведение
⑧		Переход к следующей сцене • Позволяет выполнить функции рычажка трансфокатора во время паузы записи.
⑨	<<REC	Переключает на режим записи.
⑩		Остановка (возврат к экрану указателя)
⑪		Удаляет текущий показываемый видеофайл.
⑫	MENU	Отображает экран меню

ПРИМЕЧАНИЕ :

- Нажмите или перетащите на рабочую область сенсорного экрана.
- Вы можете осуществлять поиск желаемого файла по дате записи. „Поиск определенного видео/фотографии по дате“ (стр. 82)

- Дата и время записи могут быть отображены на экране во время воспроизведения.
- „ОТБРАЗ. ДАТУ/ВРЕМЯ“ (стр. 222)
- Отображает примерный оставшийся заряд аккумуляторного блока.

Регуляция громкости видео

Можно использовать рычажок трансфокатора/громкости для регулировки громкости.

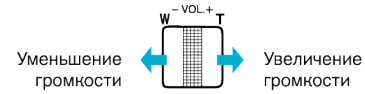

Проверка даты записи и другой информации

Вы можете просматривать информацию о записи сохраненных видеофайлов.

1 Откройте ЖК-монитор.

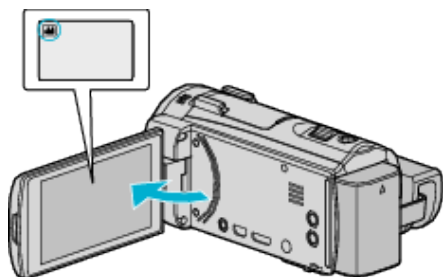

- Нажмите или , чтобы выбрать режим видео или фото.

2 Нажмите „<<PLAY“, чтобы выбрать режим воспроизведения.



3 Нажмите на файл, чтобы начать воспроизведение.

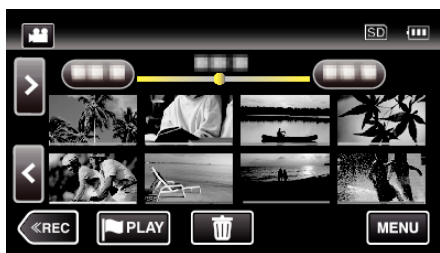

4 Нажмите „MENU“.

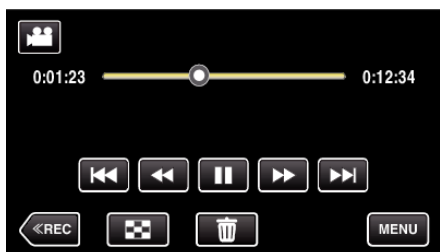

5 Нажмите „ИНФОРМАЦИЯ“.



- Нажмите X, чтобы выйти из меню.

Вы можете отобразить дату записи и длину выбранного файла.

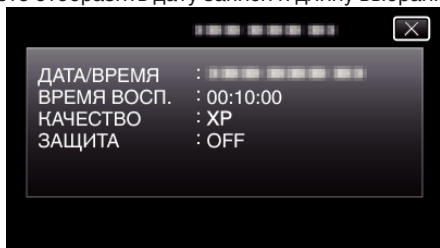

МЕТКА ВОСПРОИЗВЕД.

- Можно найти сцены, отмеченные во время записи видеоролика, и сцены счета, записанные в режиме записи игры (при помощи приложения смартфона). Также отмеченные сцены и указанные сцены можно извлечь для воспроизведения; извлеченные сцены можно сохранить в списках воспроизведения.
 - Может выполняться поиск сцен, отмеченных во время видеозаписи. Также отмеченные сцены можно извлечь для воспроизведения; извлеченные сцены можно сохранить в списках воспроизведения.
 - Перейдите в режим воспроизведения метки нажатием на экране воспроизведения видео.
- *Далее показан экран модели с функциями Wi-Fi.

1 Откройте ЖК-монитор.

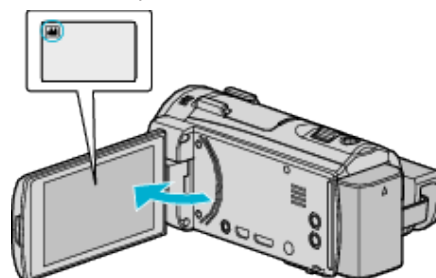

- Если режим установлен на фото , нажмите на экране записи, чтобы отобразить экран переключения режимов. Нажмите , чтобы переключить режим на видео.

2 Нажмите „<<PLAY“, чтобы выбрать режим воспроизведения.

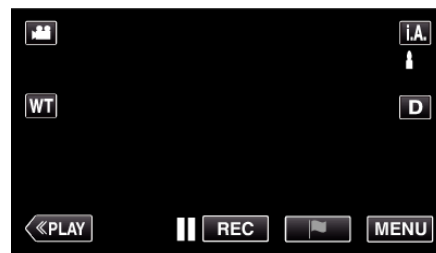

3 Нажмите , чтобы перейти в режим воспроизведения метки.

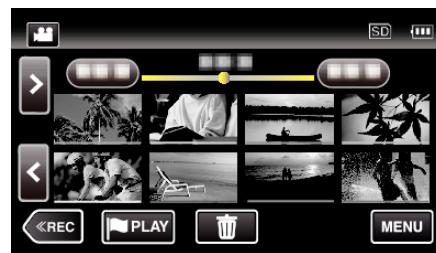

4 Нажмите „DIGEST“, чтобы выбрать DIGEST/режим воспроизведения метки.



- Если выбран экран эскизов (не нажатием кнопки „DIGEST“), начинается воспроизведение в обычном режиме (можно установить дополнительные метки).
- Нажмите „УСТАН.“, чтобы настроить время воспроизведения сцен и положение воспроизведения.

„ВОСПРОИЗВЕДЕНИЕ ИГРЫ (GZ-EX515/GZ-EX510)“ (стр. 74)

„Настройка маркированной позиции воспроизведения“ (стр. 75)

- 5 Выберите дату записи видеоролика, который необходимо воспроизвести.

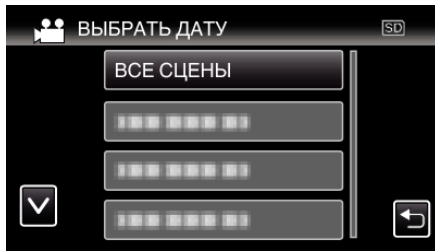

- Нажмите „ВСЕ СЦЕНЫ“, чтобы воспроизвести все сцены.

- 6 Выберите тип „МЕТКА“.

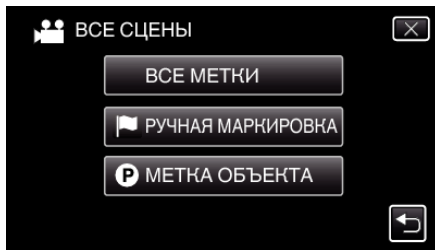

- 7 Начнется обзорное воспроизведение.



- 8 Обзорное воспроизведение завершается автоматически, или отображается следующий экран нажатием „MENU“.

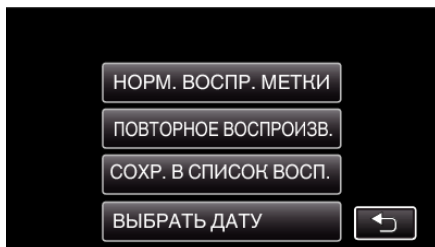

- НОРМ. ВОСПР. МЕТКИ: запуск воспроизведения метки в нормальном режиме.
 - ПОВТОРНОЕ ВОСПРОИЗВ.: повторный запуск обзорного воспроизведения.
 - СОХР. В СПИСОК ВОСП.: сохраните изображения обзорного воспроизведения в списке воспроизведения.
- „ВОСПРОИЗВЕСТИ СПИСОК“ (стр. 78)
- ВЫБРАТЬ ДАТУ: вернуться к шагу 5.

Индикация во время воспроизведения метки

Во время воспроизведения метки в нормальном режиме

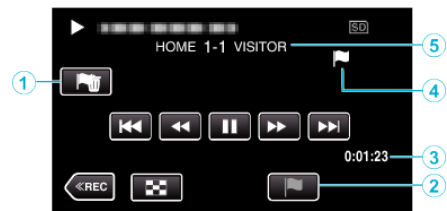

	Отображение	Описание
①	Кнопка удаления метки	Осуществляется удаление текущей отображаемой метки.
②	Кнопка воспроизведения метки	Установите метку во время воспроизведения.
③	Прошедшее время.	Отображает время воспроизведения видеоролика.
④	„P“ отображается значок „P“ отображается значок	Указывает, что текущая сцена отмечена. Показывает, что выполняется запись счета.
⑤	Счет (GZ-EX515/GZ-EX510)	Отображает счет игры (только если счет зарегистрирован.)

Во время DIGEST /воспроизведения метки



	Отображение	Описание
①	Отображение даты и времени	-
②	Кнопка удаления метки	Осуществляется удаление текущей отображаемой метки.
③	DIGEST Кнопка отмены воспроизведения	Переход в режим нормального воспроизведения метки.
④	Прошедшее время.	Отображает время воспроизведения видеоролика.
⑤	„P“ отображается значок „P“ отображается значок	Указывает, что текущая сцена отмечена. Показывает, что выполняется запись счета.
⑥	Счет (GZ-EX515/GZ-EX510)	Отображает счет игры (только если счет зарегистрирован.)

ПРИМЕЧАНИЕ :

- После отметки сцены установка метки невозможна в течении 5 секунд.

ВОСПРОИЗВЕДИТЕ ИГРЫ (GZ-EX515/GZ-EX510)

- Воспроизведение игры - это функция воспроизведения указанных сцен и/или отмеченной сцены, которая записана приложением смартфона Everio sync. 2.
- Для запуска нажмите **PLAY** на экране воспроизведения.
- Для получения информации о режиме записи игры см. „Настройки счета игры“ (стр. 175).

1 Откройте ЖК-монитор.

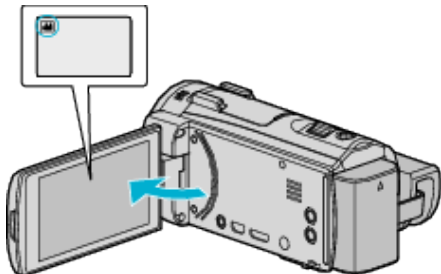

- Если режим установлен на фото, нажмите **PHOTO** на экране записи, чтобы отобразить экран переключения режимов. Нажмите **VIDEO**, чтобы переключить режим на видео.

2 Нажмите **PLAY**, чтобы выбрать режим воспроизведения.

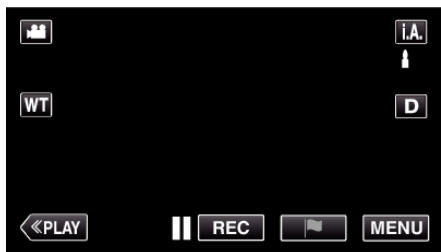

3 Нажмите **PLAY**, чтобы перейти в режим воспроизведения метки.

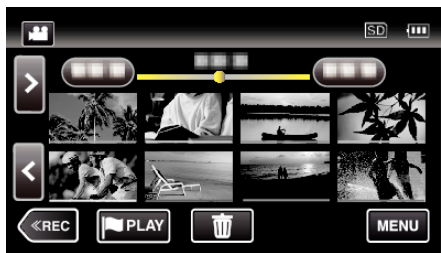

4 Нажмите „GAME“, чтобы выбрать режим воспроизведения игры.



5 Выберите записанную игру.



- Выберите список игры для воспроизведения всех сцен игры.
- Нажмите **DIGEST**, чтобы извлечь счет и отмеченные сцены игры и начать ОБЗОРНОЕ воспроизведение.

6 Воспроизведение отмеченных сцен осуществляется автоматически.



- Воспроизведение завершается после окончания воспроизведения всех сцен.
- Нажмите **DIGESTX** во время ОБЗОРНОГО воспроизведения, чтобы выйти из режима воспроизведения метки/ОБЗОРНОГО воспроизведения и перейти в режим нормального воспроизведения.

Индикация во время воспроизведения игры

Во время воспроизведения игры в нормальном режиме

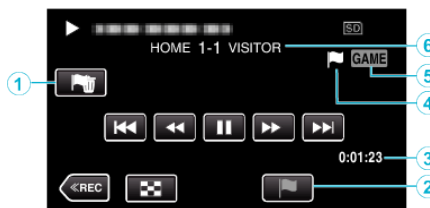

	Отображение	Описание
①	Кнопка удаления метки	Осуществляется удаление текущей отображаемой метки.
②	Кнопка воспроизведения метки	Установите метку во время воспроизведения.
③	Время записи	Отображает время записи видео.
④	„P“ отображается значок „P“ отображается значок	Указывает, что текущая сцена отмечена. Показывает, что выполняется запись счета.
⑤	Режим воспроизведения игры	Показывает, что выполняется запись игры.
⑥	Счет	Отображает счет игры (только если счет зарегистрирован.)

Во время DIGEST /воспроизведения игры

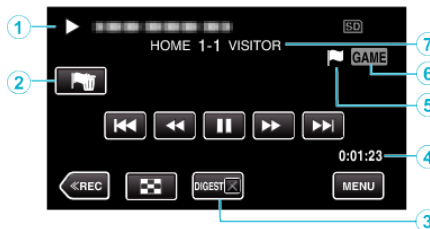

	Отображение	Описание
①	Отображение даты и времени	-
②	Кнопка удаления метки	Осуществляется удаление текущей отображаемой метки.
③	DIGEST Кнопка отмены воспроизведения	Переход в режим нормального воспроизведения метки.

④	Время записи	Отображает время записи видео.
⑤	„■“ отображается значок „P“ отображается значок	Указывает, что текущая сцена отмечена. Показывает, что выполняется запись счета.
⑥	Режим воспроизведения игры	Показывает, что выполняется запись игры.
⑦	Счет	Отображает счет игры (только если счет зарегистрирован.)

ПРИМЕЧАНИЕ :



- После отметки сцены установка метки невозможна в течении 5 секунд.

Настройка маркированной позиции воспроизведения

Укажите продолжительность до и после отмеченного положения для воспроизведения отмеченного видеоролика. Максимально время воспроизведения метки- 20 секунд.

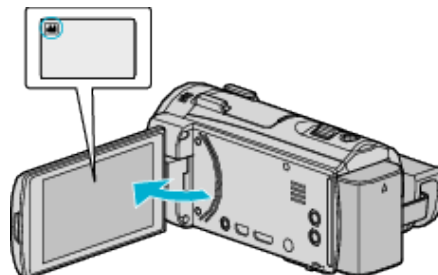
1 Откройте ЖК-монитор.



- Если режим установлен на фото , нажмите  на экране записи, чтобы отобразить экран переключения режимов. Нажмите , чтобы переключить режим на видео.

2 Нажмите „<<PLAY“, чтобы выбрать режим воспроизведения.

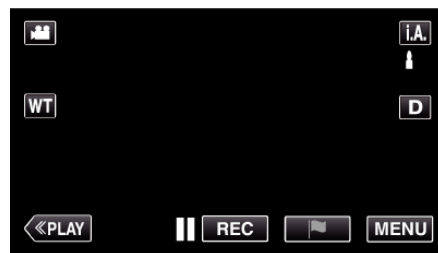

3 Нажмите , чтобы перейти в режим воспроизведения метки.

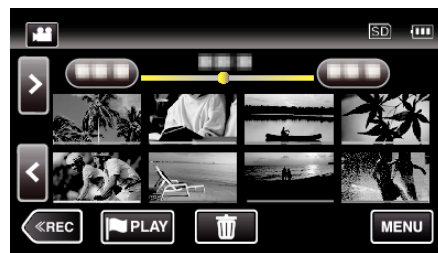

4 Нажмите „УСТАН.“.



5 выберите элементы для настройки.

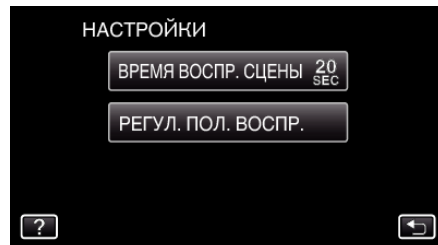

- Перейдите к шагу 6 в случае выбора „ВРЕМЯ ВОСПР. СЦЕНЫ“, и перейдите к шагу 7 в случае выбора „РЕГУЛ. ПОЛ. ВОСПР.“.

6 Выберите время воспроизведения сцены.

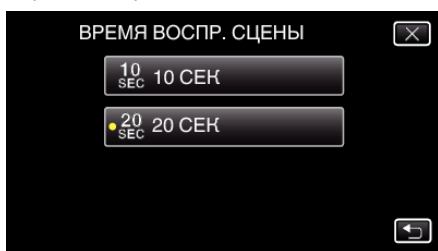

- Нажмите ↩, чтобы вернуться к предыдущему экрану.

7 Настройте положение воспроизведения.

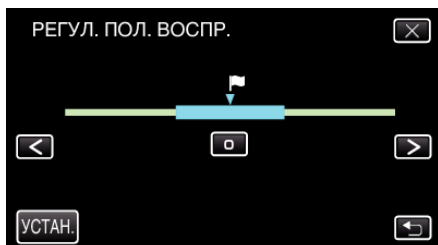

- Сдвиньте положение воспроизведения назад и вперед. время воспроизведения, установленное на шаге 6, не изменяется.
- Выполните настройку при помощи < или >, затем нажмите „УСТАН.“.
- Нажмите ↩, чтобы вернуться к предыдущему экрану.
- Нажмите X, чтобы выйти из меню.

ВОСПР. КАТАЛОГА

Вы можете воспроизвести обзор записанных видеофайлов (Обзорное воспроизведение).

Эта функция удобна для быстрой проверки содержания видеофайлов.

1 Откройте ЖК-монитор.

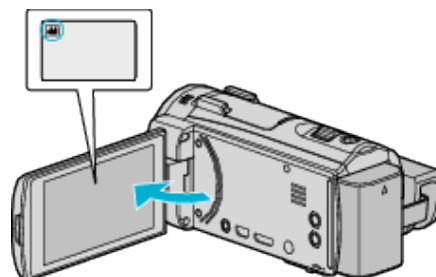

- Убедитесь, что режим записи установлен на .
- Если режим установлен на фото , нажмите на экране записи, чтобы отобразить экран переключения режимов. Нажмите , чтобы переключить режим на видео.

2 Нажмите „<<PLAY“, чтобы выбрать режим воспроизведения.

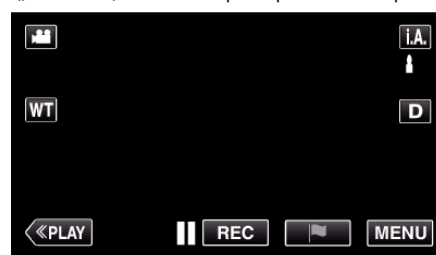

3 Нажмите „MENU“.

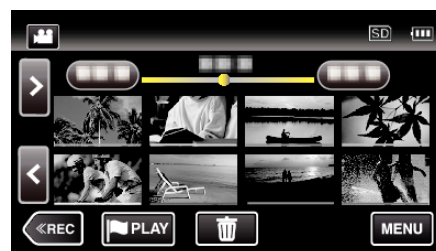

4 Нажмите „НАСТ.ВОСПРОИЗВЕДЕНИЯ“.

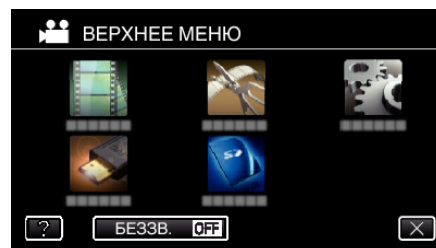

5 Нажмите „ВОСПР. КАТАЛОГА“.

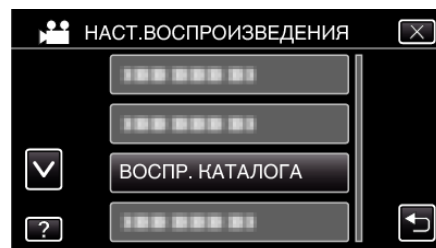

6 Нажмите, чтобы выбрать дату для обзорного воспроизведения.



- Выбрав дату, нажмите „ДАЛЕЕ“.
- При нажатии „ВСЕ“ будет осуществлено обзорное воспроизведение для всех дат.
- Нажмите X, чтобы выйти из меню.
- Нажмите ↶, чтобы вернуться к предыдущему экрану.

7 Нажмите, чтобы выбрать сцену для обзорного воспроизведения.

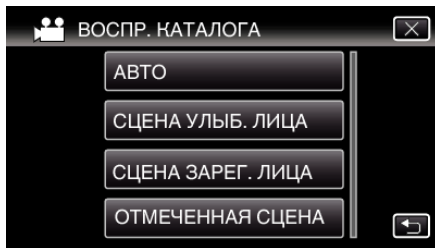

- Отображается сообщение об ошибке, если сцена не найдена. Выберите другую сцену или нажмите „АВТО“.

8 Выберите время обзорного воспроизведения (Только в случае выбора „АВТО“ в пункте 7)

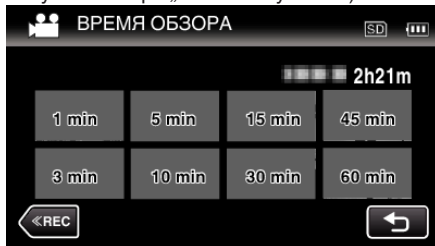

- Время, отображаемое при обзорном воспроизведении, различается в зависимости от времени записи.
- Если запуск „ВОСПР. КАТАЛОГА“ после выбора времени обзорного воспроизведения занимает некоторое время (больше 2 секунд), будет отображен статус выполнения.
- Время обзорного воспроизведения указано примерно.

9 Начнется обзорное воспроизведение.

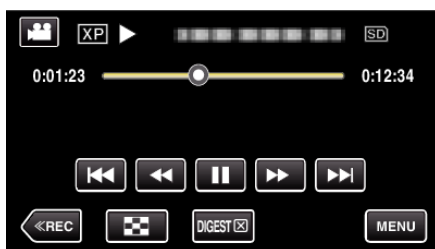

- Нажмите ||, чтобы приостановить.
- Нажмите [D], чтобы вернуться к экрану указателя.
- Нажмите „DIGEST“, чтобы вернуться к обычному экрану воспроизведения.
- Функции во время воспроизведения видео „Кнопки выбора операций для воспроизведения видео“ (стр. 70)

10 Обзорное воспроизведение завершается автоматически, или отображается следующий экран нажатием „MENU“.

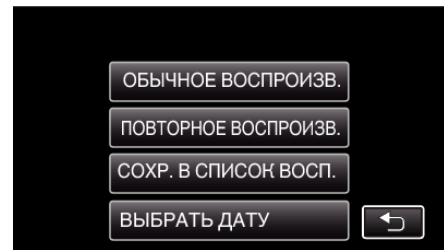

- К НОРМАЛЬНОМУ ВОСПРОИЗВЕДЕНИЮ: запуск воспроизведения в нормальном режиме.
- ПОВТОРНОЕ ВОСПРОИЗВ.: повторный запуск обзорного воспроизведения.
- СОХР. В СПИСОК ВОСП.: сохраните изображения обзорного воспроизведения в списке воспроизведения.
- „ВОСПРОИЗВЕСТИ СПИСОК“ (стр. 78)
- ВЫБРАТЬ ДАТУ: вернитесь к шагу 5.

■ Типы обзорного воспроизведения

Выберите типы обзорного воспроизведения среди следующих. Если выбран режим „АВТО“, осуществляется его воспроизведение с сокращением видео до указанного периода времени.





Компонент	Подробные сведения
АВТО	Осуществляется воспроизведение с сокращением видео до указанного периода времени. В зависимости от времени записи видеоролика можно выбрать следующее время воспроизведения: 1 минута, 3 минуты, 5 минут, 10 минут, 15 минут, 30 минут, 45 минут и 60 минут. Осуществляется воспроизведение всех записанных частей (время записи менее 1 минуты).
СЦЕНА УЛЫБ. ЛИЦА	Воспроизведение сцен с распознанными улыбками в качестве обзорного. Необходимо заранее установить „СНИМОК УЛЫБКИ“ в меню „НАСТРОЙКА ЗАПИСИ“ в значение „ВКЛ“ и записать. „Автоматическое запечатление улыбок (СНИМОК УЛЫБКИ)“ (☞ стр. 50)
СЦЕНА ЗАРЕГ. ЛИЦА	Воспроизведение сцен преимущественно с человеком, чье лицо зарегистрировано. „Распознавание человеческих лиц Личная аутентификационная информация“ (☞ стр. 53)
ОТМЕЧЕННАЯ СЦЕНА	Запустите обзорное воспроизведение объединением сцен, отмеченных во время записи.

ВОСПРОИЗВЕСТИ СПИСОК

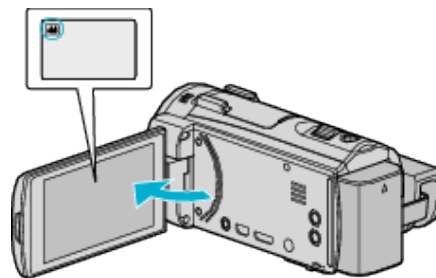
Воспроизводит созданные вами списки воспроизведения.

1 Откройте ЖК-монитор.



- Убедитесь, что режим записи установлен на .
- Если режим установлен на фото , нажмите  на экране записи, чтобы отобразить экран переключения режимов. Нажмите , чтобы переключить режим на видео.

2 Нажмите „<<PLAY“, чтобы выбрать режим воспроизведения.



3 Нажмите „MENU“.



4 Нажмите „НАСТ.ВОСПРОИЗВЕДЕНИЯ“.

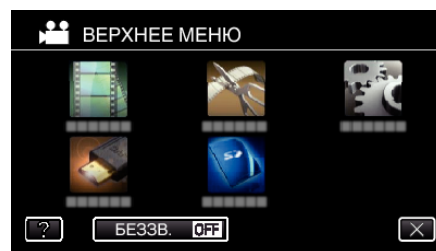

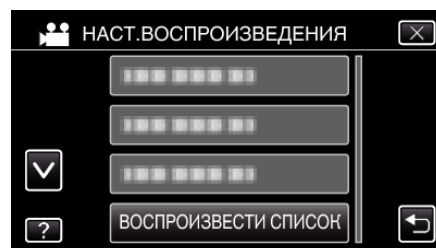

5 Нажмите „ВОСПРОИЗВЕСТИ СПИСОК“.



6 Нажмите, чтобы выбрать список воспроизведения.



- Начнется воспроизведение списка воспроизведения.
- „Кнопки выбора операций для воспроизведения видео“ (стр. 70)
- Нажмите , чтобы вернуться к экрану указателя.
- Нажмите „ПРОВ.“ и выберите список воспроизведения, чтобы проверить его содержание. Проверьте и нажмите .
- Списки воспроизведения со значком  (обзорное воспроизведение) – это списки, созданные во время обзорного воспроизведения.





Создание списков воспроизведения: _____
 „Создание списков воспроизведения из записанных видео“ (стр. 90)

ВОСПР. ДРУГОГО ФАЙЛА

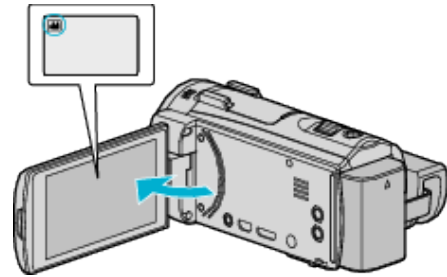
Информация управления видео может быть повреждена, если запись осуществляется неправильно, например, при выключении питания во время записи. Вы можете осуществлять следующие операции для воспроизведения видео с поврежденной информацией управления.

- 1 Откройте ЖК-монитор.



- Убедитесь, что режим записи установлен на .
- Если режим установлен на фото , нажмите  на экране записи, чтобы отобразить экран переключения режимов. Нажмите , чтобы переключить режим на видео.

- 2 Нажмите „<<PLAY“, чтобы выбрать режим воспроизведения.



- 3 Нажмите „MENU“.

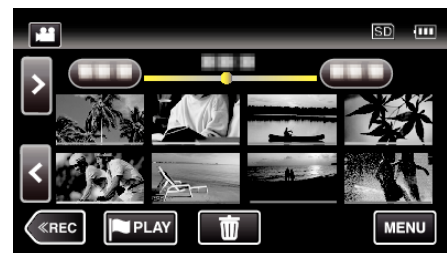

- 4 Нажмите „НАСТ.ВОСПРОИЗВЕДЕНИЯ“.

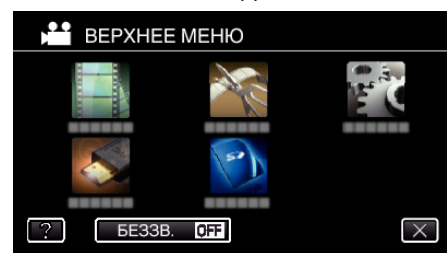

- 5 Нажмите „ВОСПР. ДРУГОГО ФАЙЛА“.

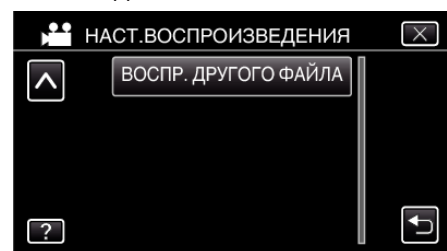

- 6 Нажмите на файл, чтобы начать воспроизведение.

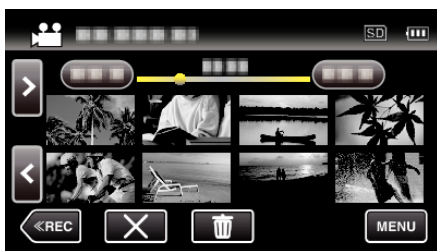

„Кнопки выбора операций для воспроизведения видео“ (стр. 70)

ПРИМЕЧАНИЕ :

- В папке EXTMOV создается файл MTS в случае повреждения информации управления.
- В зависимости от состояния поврежденного файла, в воспроизведении может произойти сбой или оно может пройти нормально.

Воспроизведение фотографий

Вы можете выбрать и начать воспроизведение записанных фотографий с экрана указателя (отображаются эскизы).

- 1 Откройте ЖК-монитор.

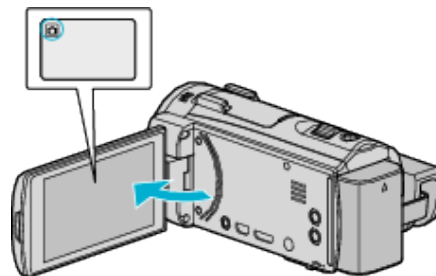

- Убедитесь, что режим записи установлен на .
- Если режим установлен на видео , нажмите на экране записи, чтобы отобразить экран переключения режимов. Нажмите , чтобы переключить режим на фото.

- 2 Нажмите „<<PLAY“, чтобы выбрать режим воспроизведения.

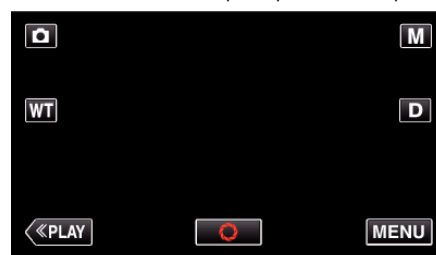

- 3 Нажмите на файл, чтобы начать воспроизведение.



- Нажмите , чтобы вернуться к экрану указателя.
- отображается на последнем воспроизведенном изображении.
- Линии подчеркивания разных цветов отображаются под экраном эскизов для разграничения дней записи.

Кнопки выбора операций для воспроизведения фотографий

Во время отображения экрана указателя

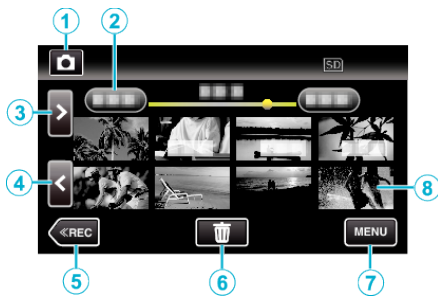

	Отображение	Описание
①	Режим видео/ фото 📹/📷	Для переключения с режима видео на режим фото и обратно.
②	Дата	Переход к предыдущей/следующей странице
③	>	Отображает следующий экран указателя (отображение эскизов) • Те же действия можно выполнять с помощью рычажка трансфокатора.
④	<	Отображает предыдущий экран указателя (отображение эскизов) • Те же действия можно выполнять с помощью рычажка трансфокатора.
⑤	<<REC	Переключает на режим записи.
⑥	🗑️	Отображает экран указателя (отображение эскизов) для осуществления удаления
⑦	MENU	Отображает экран меню
⑧	Файл (фото)	Нажмите на эскиз, чтобы начать воспроизведение. Прокрутите вправо, чтобы переместиться вправо к предыдущему экрану указателя (отображение эскизов) Прокрутите влево, чтобы переместиться влево к следующему экрану указателя (отображение эскизов)

Во время воспроизведения фотографий

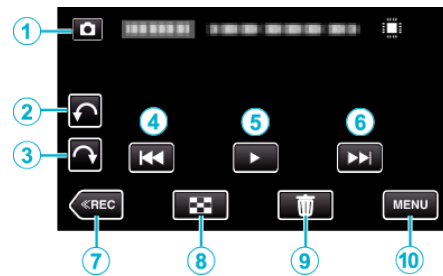

- Кнопки операций на сенсорном экране исчезают, если управление аппаратом не осуществляется на протяжении 5 секунд. Нажмите на экран, чтобы снова отобразить кнопки операций.

	Отображение	Описание
①	Режим видео/ фото 📹/📷	Для переключения с режима видео на режим фото и обратно.
②	↶	Поворачивает влево (поворачивает на -90° с каждым нажатием)
③	↷	Поворачивает вправо (поворачивает на 90° с каждым нажатием)
④	⏮	Возврат к предыдущему фото • Те же действия можно выполнять с помощью рычажка трансфокатора.
⑤	▶ / ⏸	Запускает/приостанавливает слайд-шоу „Воспроизведение слайд-шоу“ (📖 стр. 82)
⑥	⏭	Переход к следующему фото • Те же действия можно выполнять с помощью рычажка трансфокатора.
⑦	<<REC	Переключает на режим записи.
⑧	📷	Возвращает к экрану указателя
⑨	🗑️	Удаляет отображаемое фото.
⑩	MENU	Отображает экран меню
-	◀	Начнется обратное воспроизведение. • Отображается во время воспроизведения слайд-шоу.

ПРИМЕЧАНИЕ :

- Нажмите или перетащите на рабочую область сенсорного экрана.
- Фотографию можно поворачивать на 90° вправо или влево во время воспроизведения.
Поворот применим только к изображению на экране.
- Вы можете осуществлять поиск желаемого файла по дате записи.
Эта функция удобна при поиске среди большого количества файлов.
„Поиск определенного видео/фотографии по дате“ (📖 стр. 82)

ПРЕДУПРЕЖДЕНИЕ :

- Данный аппарат управляется микрокомпьютером.
Электростатические разряды, внешние шумы и помехи (от телевизора, радио и т.п.) могут препятствовать нормальному функционированию. В таком случае выключите питание и отсоедините адаптер переменного тока и аккумуляторный блок.
Аппарат будет перезапуцен.

Воспроизведение слайд-шоу

Фотографии могут воспроизводиться в режиме слайд-шоу. Нажмите ► во время воспроизведения фотографий, чтобы начать слайд-шоу.

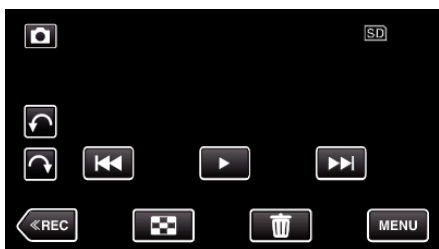

„Кнопки выбора операций для воспроизведения фотографий“ (стр. 81)

ПРИМЕЧАНИЕ :

- В слайд-шоу можно добавлять различные эффекты смены слайдов. „ЭФФЕКТЫ СЛАЙД-ШОУ“ (стр. 224)

Поиск определенного видео/фотографии по дате

Поиск желаемого файла на экране указателя усложняется при наличии большого количества видеофайлов и фотографий. Используйте кнопку поиска, чтобы найти желаемое. Вы можете осуществлять поиск и воспроизведение видеофайлов и фотографий по дате записи.

- 1 Нажмите „MENU“.

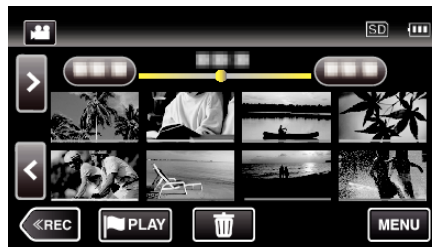

- Поиск может осуществляться в режиме и видео, и фото.
* На рисунке изображен пример в режиме видео.

- 2 Нажмите „НАСТ.ВОСПРОИЗВЕДЕНИЯ“.



- 3 Нажмите „ПОИСК ДАТЫ“.

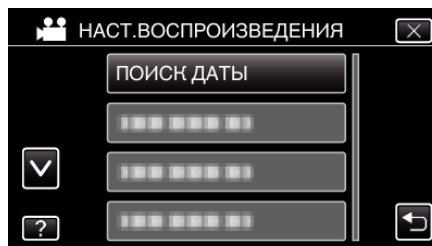

- 4 Нажмите дату записи, а затем нажмите „ДАЛЕЕ“.

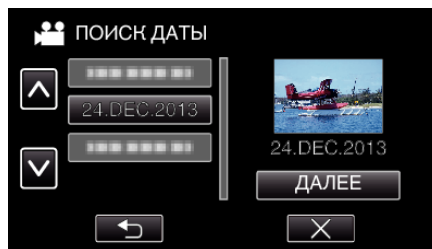

- Нажмите еще раз, чтобы отменить выбранную дату.

5 Нажмите на файл, чтобы начать воспроизведение.



- В режиме видео вы можете выбирать видеофайлы, а в режиме фото – фотографии.
- Будут отображены только видео, записанные в выбранный день.
- Нажмите X, чтобы остановить поиск и вернуться к экрану указателя (отображение эскизов).

Удаление файлов на основании выбранной даты: _____

Нажмите  на экране указателя (отображение эскизов), чтобы удалить ненужные файлы.

„Удаление ненужных файлов“ (☞ стр. 86)

Подключение к телевизору и просмотр

Вы можете подключить данный аппарат к телевизору для воспроизведения видео. Качество изображения телевизора различается в зависимости от его типа и соединительного кабеля. Выберите разъем, который наиболее подходит для вашего телевизора.

- Также обратитесь к руководству по эксплуатации телевизора.

„Подключение с помощью мини-разъема HDMI“ (☞ стр. 84)

„Подключение с помощью разъема AV“ (☞ стр. 85)

- Чтобы отобразить дату и время на экране телевизора, установите „ОТБРАЗ. ДАТУ/ВРЕМЯ“ и „ВЫВОД МЕНЮ НА ТВ“ на „ВКЛ“.

„ОТБРАЗ. ДАТУ/ВРЕМЯ“ (☞ стр. 222)

„ВЫВОД МЕНЮ НА ТВ“ (☞ стр. 229)

Неправильное отображение на экране телевизора

Неисправность	Действие
Изображение не отображается на экране телевизора должным образом.	<ul style="list-style-type: none"> • Отсоедините кабель и снова подсоедините его. • Выключите аппарат, а затем снова включите его. • Изображения могут не отображаться правильно, когда оставшийся заряд батареи низкий. Используйте адаптер переменного тока.
Изображение на экране телевизора отображается вертикально.	<ul style="list-style-type: none"> • Установите „ВИДЕО ВЫХОД“ в меню „НАСТРОЙКИ СОЕДИНЕНИЯ“ на „4:3“. <p>„ВИДЕО ВЫХОД“ (☞ стр. 229)</p>
Изображение на экране телевизора отображается горизонтально.	<ul style="list-style-type: none"> • Отрегулируйте экран телевизора должным образом.
Цвета изображений выглядят странно.	<ul style="list-style-type: none"> • Отрегулируйте экран телевизора должным образом.
Функции HDMI-CEC работают неправильно, а телевизор не работает при подключении аппарата.	<ul style="list-style-type: none"> • В зависимости от технических характеристик телевизоры могут функционировать по-разному, даже если они являются HDMI-CEC-совместимыми. Поэтому не гарантируется работа функций HDMI-CEC аппарата совместно со всеми телевизорами. В этом случае установите „НАСТРОЙКИ HDMI“ на „ВЫКЛ“. <p>„НАСТРОЙКИ HDMI“ (☞ стр. 229)</p>
Изменился язык дисплея.	<ul style="list-style-type: none"> • Это может произойти при подключении аппарата к телевизору с другими настройками языка при помощи кабеля HDMI.

ПРЕДУПРЕЖДЕНИЕ : _____

- Во время доступа к файлам не извлекайте носитель записи и не выполняйте других действий (таких, как отключение питания). Также убедитесь в том, что питание камеры осуществляется от сетевого адаптера, так как данные на носителе записи могут быть повреждены в случае разрядки батареи во время работы. Если данные на носителе записи были повреждены, выполните форматирование носителя записи для его повторного использования.

Подключение с помощью мини-разъема HDMI

Если вы используете телевизор с высоким разрешением, можно воспроизвести запись с высоким разрешением, подключив его к соединителю mini-HDMI.

- Используйте высокоскоростной мини-кабель HDMI как мини-кабель HDMI.
- Также обратитесь к руководству по эксплуатации телевизора.

1 Подключите камеру к телевизору.

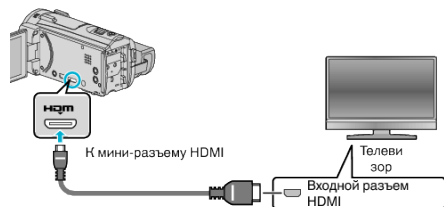

2 Подключите адаптер переменного тока к аппарату.

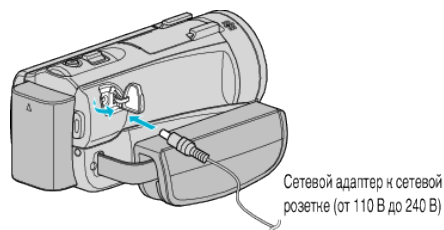

- Аппарат автоматически включится.

3 Нажмите внешнюю кнопку входного сигнала на телевизоре, чтобы переключиться на входной сигнал аппарата, поступающий через подключенный разъем.

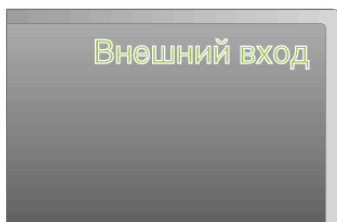

4 Начните воспроизведение одного из файлов.

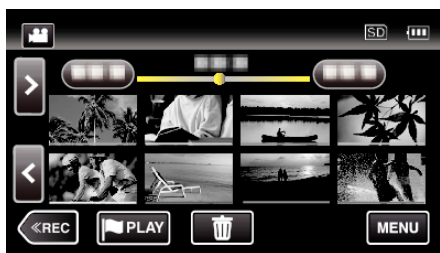

„Воспроизведение видео“ (☞ стр. 69)

„Воспроизведение фотографий“ (☞ стр. 80)

ПРИМЕЧАНИЕ :

- В соответствии с подключением измените настройки в „HDMI ВЫХОД“.
- „HDMI ВЫХОД“ (☞ стр. 229)
- При подключении к телевизору с помощью мини-кабеля HDMI изображение или звук могут выводиться на телевизор неправильно, в зависимости от подключенного телевизора. В таком случае выполните следующие операции.
 - 1) Отсоедините мини-кабель HDMI и снова подсоедините его.
 - 2) Выключите аппарат, а затем снова включите ее.
 - С вопросами о телевизоре или способе подключения обращайтесь к производителю телевизора.

Работа при подключении к телевизору через HDMI

Подключение аппарата к телевизору, поддерживающему HDMI-CEC, с помощью кабеля mini-HDMI позволяет осуществлять связанные операции.

- HDMI-CEC (управление потребительской электроникой) – это промышленный стандарт, делающий возможным взаимодействие между HDMI-CEC-совместимыми устройствами, подключенными с помощью кабелей HDMI.

ПРИМЕЧАНИЕ :

- Не все устройства с управлением по HDMI совместимы со стандартом HDMI-CEC. Функция управления по HDMI аппарата не работает при подключении к таким устройствам.
 - Не гарантируется, что аппарат будет работать со всеми устройствами, поддерживающими HDMI-CEC.
 - В зависимости от технических характеристик каждого устройства, поддерживающего HDMI-CEC, некоторые функции могут не работать на данном аппарате. (Для получения дополнительной информации обратитесь к руководству по эксплуатации телевизора.)
 - На некоторых подключенных устройствах могут выполняться непредсказуемые действия. В этом случае установите „НАСТРОЙКИ HDMI“ на „ВЫКЛ.“.
- „НАСТРОЙКИ HDMI“ (☞ стр. 229)

Подготовка

- Соедините аппарат и телевизор с помощью кабеля mini-HDMI.
- „Подключение с помощью мини-разъема HDMI“ (☞ стр. 84)
- Включите телевизор и установите настройку, имеющую отношение к HDMI-CEC, на „ВКЛ.“. (Для получения дополнительной информации обратитесь к руководству по эксплуатации телевизора.)
 - Установите „НАСТРОЙКИ HDMI“ в меню НАСТРОЙКИ СОЕДИНЕНИЯ на „ВКЛ.“.
- „НАСТРОЙКИ HDMI“ (☞ стр. 229)

Операционный метод 1

- 1 Включите камеру.
- 2 Выберите режим воспроизведения.
- 3 Подключите кабель mini-HDMI.
 - При включении аппарата телевизор автоматически включается и переключается на режим входа HDMI.

Операционный метод 2

- 1 Выключите телевизор.
 - Данный аппарат отключается автоматически.

ПРИМЕЧАНИЕ :

- В зависимости от подключенного телевизора язык дисплея аппарата автоматически переключается на язык, который был выбран для телевизора при включении аппарата. (Это возможно только в случае, если аппарат поддерживает язык, выбранный для телевизора.) Для использования аппарата с языком, который отличается от языка дисплея телевизора, установите „НАСТРОЙКИ HDMI“ на „ВЫКЛ.“.
- Язык дисплея телевизора не будет автоматически переключаться, даже если изменяется язык дисплея аппарата.
- Эти функции могут выполняться некорректно, если подключены такие устройства, как усилитель и селектор. Установите „НАСТРОЙКИ HDMI“ на „ВЫКЛ.“.
- Если HDMI-CEC работает неудовлетворительно, выключите и снова включите аппарат.

Подключение с помощью разъема AV

Чтобы воспроизвести видеоролики на телевизоре, подключите прилагаемый аудио/видео кабель (P/N QAM1322-001) к гнезду AV настоящего устройства.

- Также обратитесь к руководству по эксплуатации телевизора.

- 1 Подключите камеру к телевизору.

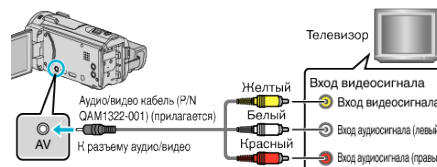

- 2 Подключите адаптер переменного тока к аппарату.

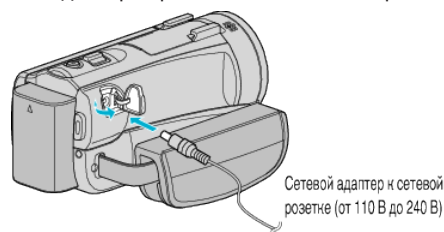

- Аппарат автоматически включится.

- 3 Нажмите внешнюю кнопку входного сигнала на телевизоре, чтобы переключиться на входной сигнал аппарата, поступающий через подключенный разъем.

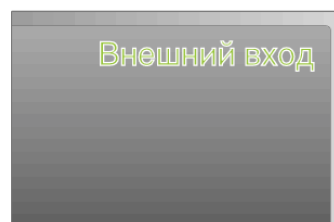

- 4 Начните воспроизведение одного из файлов.

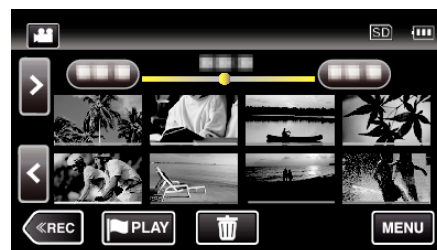

„Воспроизведение видео“ (☞ стр. 69)

„Воспроизведение фотографий“ (☞ стр. 80)

ПРИМЕЧАНИЕ :

- С вопросами о телевизоре или способе подключения обращайтесь к производителю телевизора.
 - Аудио/видео кабель (P/N QAM1322-001)
- Спецификация кабеля (для видео/аудио) 4-контактного мини-разъема описана далее.
- Для приобретения обратитесь в ближайший сервисный центр JVC.



Удаление ненужных файлов

Удалите ненужные видеофайлы и фотографии, когда место на носителе записи заканчивается.

Это действие освобождает место для записи.

„Удаление текущего показываемого файла“ (☞ стр. 86)

„Удаление выбранных файлов“ (☞ стр. 86)

ПРИМЕЧАНИЕ :

- Удаленные файлы не могут быть восстановлены.
- Если удаляются файлы из списка воспроизведения, список воспроизведения изменяется.
- Защищенные файлы не могут быть удалены. Снимите защиту перед удалением файла.

„Защита файлов“ (☞ стр. 87)

- Обязательно сделайте резервные копии важных файлов на компьютере.

„Резервное копирование файлов“ (☞ стр. 101)

Удаление текущего показываемого файла

Удаляет текущий показываемый файл.

ПРЕДУПРЕЖДЕНИЕ :

- Удаленные файлы не могут быть восстановлены.

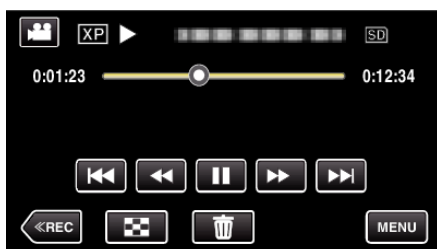

- 1 Нажмите .

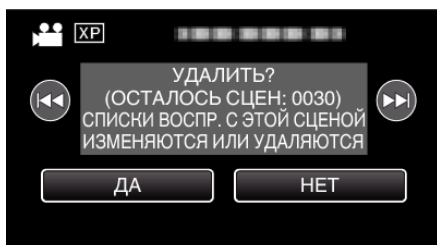

- Хотя на иллюстрации показан режим видео, те же операции применимы в режиме фото.

- 2 Нажмите „ДА“.



- Чтобы выбрать предыдущий или следующий файл, нажмите  или .
- Когда не останется файлов, экран вернется к экрану указателя.

Удаление выбранных файлов







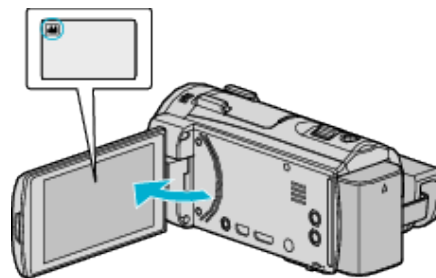

Удаляет выбранные файлы.

ПРЕДУПРЕЖДЕНИЕ :

- Удаленные файлы не могут быть восстановлены.

- 1 Откройте ЖК-монитор.



- Нажмите  или , чтобы выбрать режим видео или фото.
- Нажмите  или  на экране записи, чтобы отобразить экран переключения режимов. Нажмите , чтобы переключить режим на видео . Нажмите , чтобы переключить режим на фото .

- 2 Нажмите „<<PLAY“, чтобы выбрать режим воспроизведения.



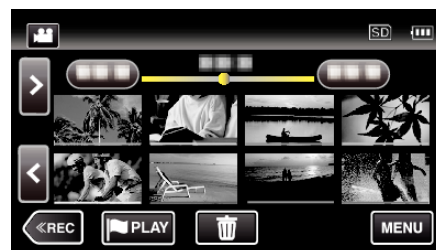

- Хотя на иллюстрации показан режим видео, те же операции применимы в режиме фото.

- 3 Нажмите .

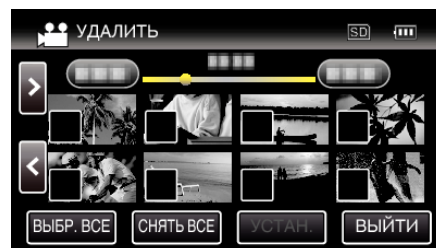

- 4 Нажмите на файлы, которые необходимо удалить.



- На выбранных файлах появится . Чтобы снять  с файла, нажмите на него еще раз.
- Нажмите „ВЫБР. ВСЕ“, чтобы выбрать все файлы.
- Нажмите „СНЯТЬ ВСЕ“, чтобы отменить выбор.

5 Нажмите „УСТАН.“.



6 Нажмите „ВЫПОЛНИТЬ“, чтобы подтвердить удаление.

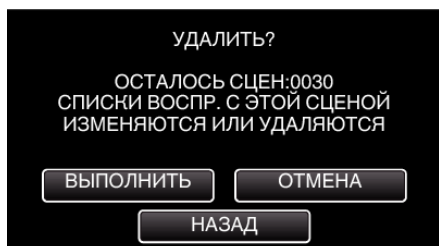

- По завершении удаления нажмите „ОК“.
- Для отмены удаления нажмите „ВЫЙТИ“.

Защита файлов

Чтобы избежать случайного удаления важных видеофайлов/ фотографий, защитите их.
 „Наложение/снятие защиты с просматриваемого файла“ (☞ стр. 87)
 „Наложение/снятие защиты с выбранных файлов“ (☞ стр. 88)

ПРЕДУПРЕЖДЕНИЕ :

- При форматировании носителя записи даже защищенные файлы будут удалены.

Наложение/снятие защиты с просматриваемого файла

Накладывает или снимает защиту с просматриваемого файла.

1 Нажмите „MENU“.

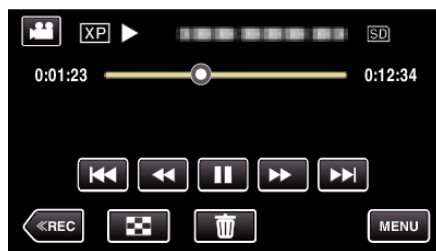

2 Нажмите „РЕДАКТИРОВАНИЕ“.



3 Нажмите „ЗАЩИТИТЬ/ОТМЕНИТЬ“.

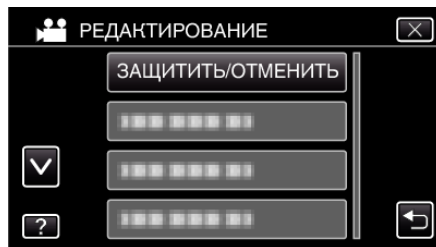

4 Нажмите „ДА“.

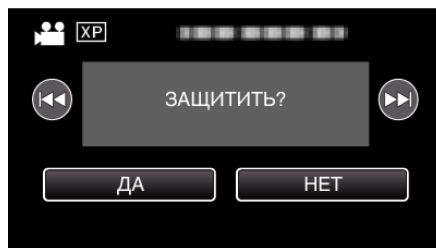

- Чтобы выбрать предыдущий или следующий файл, нажмите .
- По завершении установки нажмите „ОК“.

Наложение/снятие защиты с выбранных файлов

Накладывает или снимает защиту с выбранных файлов.

1 Откройте ЖК-монитор.

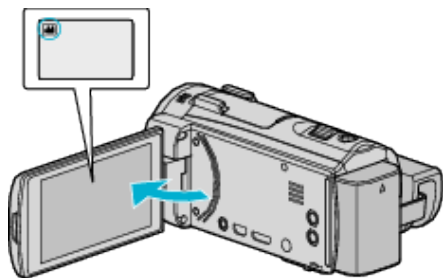

- Нажмите или , чтобы выбрать режим видео или фото.
- Нажмите или на экране записи, чтобы отобразить экран переключения режимов. Нажмите , чтобы переключить режим на видео . Нажмите , чтобы переключить режим на фото .

2 Нажмите «<<PLAY», чтобы выбрать режим воспроизведения.

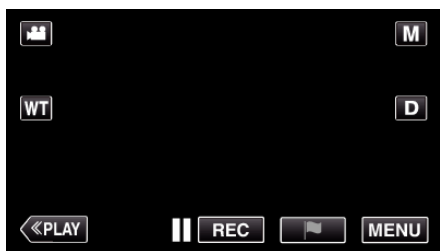

3 Нажмите «MENU».

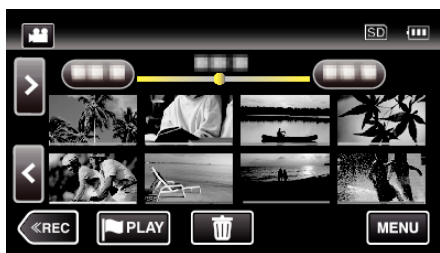

4 Нажмите «РЕДАКТИРОВАНИЕ».



5 Нажмите «ЗАЩИТИТЬ/ОТМЕНИТЬ».

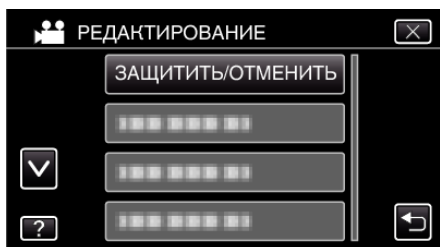

6 Нажмите на файлы для наложения или снятия защиты.



- На выбранных файлах появится ✓.
- Чтобы снять ✓ с файла, нажмите на него еще раз.
- На уже защищенных файлах отображается и ✓.
- Чтобы снять защиту с файла, нажмите на него, чтобы снять ✓.
- Нажмите «ВЫБР. ВСЕ», чтобы выбрать все файлы.
- Нажмите «СНЯТЬ ВСЕ», чтобы отменить выбор.

7 Нажмите «УСТАН.», чтобы завершить установку.

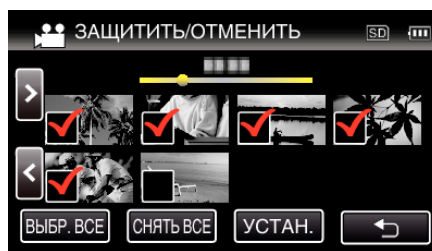

- На выбранных файлах появятся значки защиты .
- С файлов, выбор которых отменен, исчезнут значки защиты .

Создание фотографии из видео во время воспроизведения

Вы можете делать фотографии из понравившихся вам сцен в записанных видео.

1 Откройте ЖК-монитор.

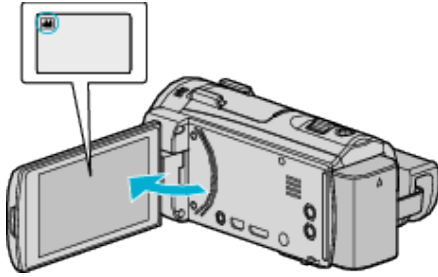

- Убедитесь, что режим записи установлен на .
- Если режим установлен на фото , нажмите на экране записи, чтобы отобразить экран переключения режимов. Нажмите , чтобы переключить режим на видео.

2 Нажмите «<<PLAY», чтобы выбрать режим воспроизведения.

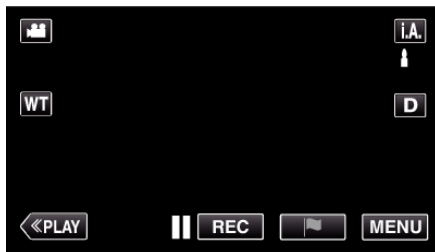

3 Нажмите желаемое видео.



4 Во время воспроизведения нажмите паузу на желаемой сцене.

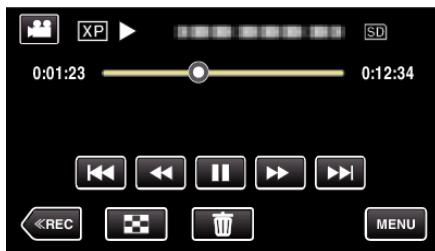

- Когда видео приостановлено, вы можете более точно выбрать эпизод, нажав замедленное воспроизведение вперед и замедленное воспроизведение назад .

5 Нажмите кнопку SNAPSHOT.

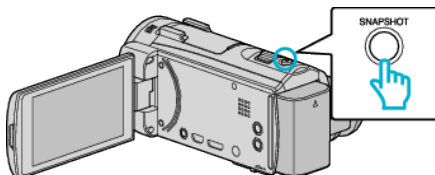

ПРИМЕЧАНИЕ :

- Фотографии сделаны в размере 1920 × 1080.
- Сделанные фотографии сохраняются на носителе, с которого воспроизводится видео.

Сохранение необходимой части видео (ВЫРЕЗАНИЕ)

Вы можете выбрать необходимую часть видео и сохранить ее в виде нового видеофайла.

- Изначальное видео остается в том же месте.

1 Откройте ЖК-монитор.

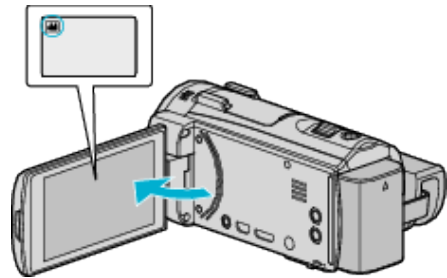

- Убедитесь, что режим записи установлен на .
- Если режим установлен на фото , нажмите на экране записи, чтобы отобразить экран переключения режимов. Нажмите , чтобы переключить режим на видео.

2 Нажмите «<<PLAY», чтобы выбрать режим воспроизведения.



3 Нажмите «MENU».

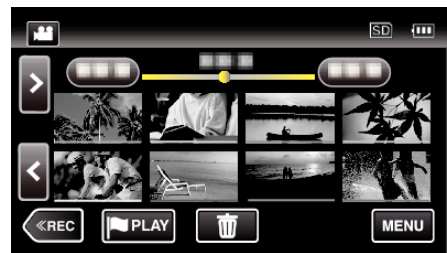

4 Нажмите «РЕДАКТИРОВАНИЕ».



5 Нажмите «ВЫРЕЗАТЬ».

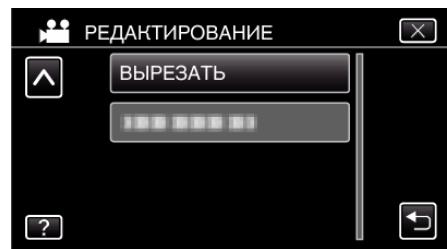

6 Нажмите на видео, которое необходимо отредактировать.



7 Нажмите **||**, чтобы приостановить воспроизведение в желаемой точке, затем нажмите „А“.



- При нажатии „А“ устанавливается начальная точка.
- После установки начальной точки нажмите **▶**, чтобы продолжить воспроизведение.

8 Нажмите **||**, чтобы приостановить воспроизведение в желаемой конечной точке, затем нажмите „В“.

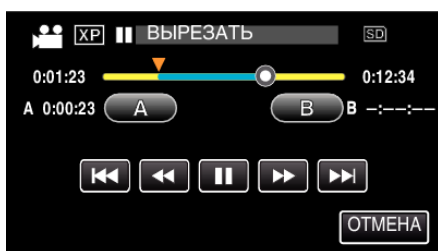

- При нажатии „В“ устанавливается конечная точка.
- Чтобы переустановить конечную или начальную точку, нажмите „А“ или „В“ на желаемой сцене (положении).

9 Нажмите „УСТАН.“.



- При нажатии „УСТАН.“ подтверждается область укорачивания.

10 Нажмите „ДА“.

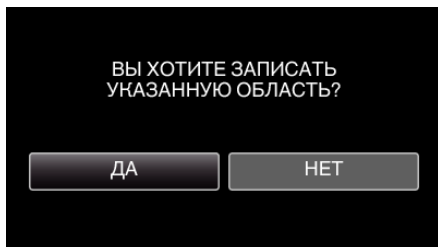

- По завершении копирования нажмите „ОК“.
- По завершении копирования скопированный файл добавляется на экран указателя.

ПРИМЕЧАНИЕ :

- Точка разделения может слегка отличаться от выбранной сцены.

Создание списков воспроизведения из записанных видео

Список, созданный из ваших любимых видео, называется список воспроизведения.

Создав список воспроизведения, вы сможете воспроизводить только свои любимые видео в желаемом порядке.

Изначальный видеофайл сохраняется, даже если он добавлен в список воспроизведения.

- Создание нового списка воспроизведения „Создание списков воспроизведения из выбранных файлов“ (☞ стр. 90)
- „Создание списков воспроизведения на основании даты“ (☞ стр. 92)
- Редактирование или удаление созданного списка воспроизведения „Редактирование списков воспроизведения“ (☞ стр. 93)
- „Удаление списков воспроизведения“ (☞ стр. 95)

ПРИМЕЧАНИЕ :

- Когда видеофайл удаляется или перемещается, этот же файл будет удален из списка воспроизведения.

Создание списков воспроизведения из выбранных файлов

Создайте список воспроизведения, упорядочив файлы один за одним.

1 Откройте ЖК-монитор.

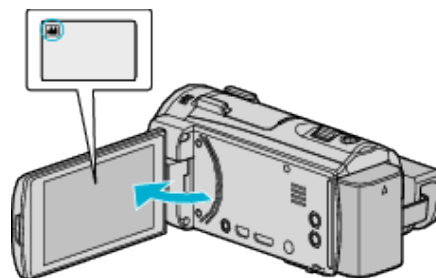

- Убедитесь, что режим записи установлен на **Ⓜ**.
- Если режим установлен на фото **📷**, нажмите **📷** на экране записи, чтобы отобразить экран переключения режимов. Нажмите **Ⓜ**, чтобы переключить режим на видео.

2 Нажмите „<<PLAY“, чтобы выбрать режим воспроизведения.

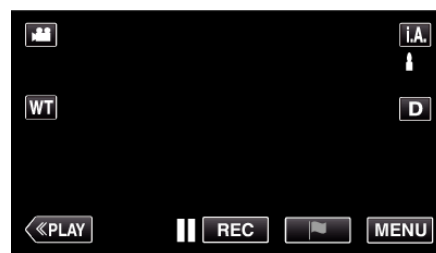

3 Нажмите „MENU“.

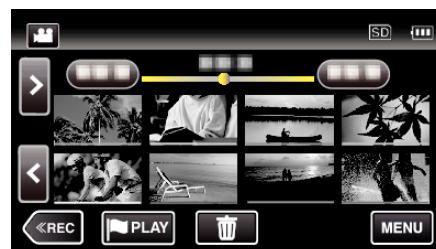

4 Нажмите „РЕДАКТИРОВАНИЕ“.



5 Нажмите „ПРАВКА СПИСКА ВОСПР.“.

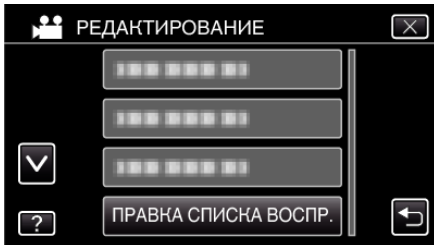

6 Нажмите „НОВЫЙ СПИСОК“.

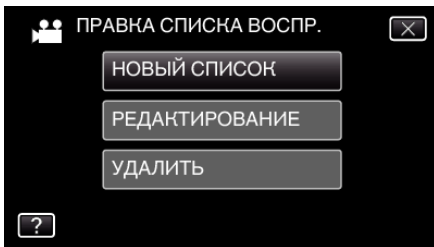

7 Нажмите „СОЗДАТЬ ИЗ СЦЕНЫ“.

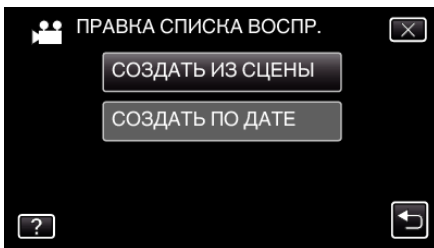

8 Нажмите на видео для добавления к списку воспроизведения.

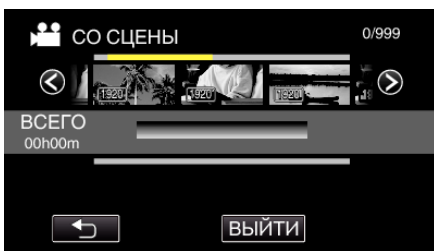

- На выбранном видео появится ►. Нажмите ↵, чтобы снять выделение.
- Нажмите выбранное видео еще раз, чтобы проверить его. Проверьте и нажмите ↵.
- Нажмите </> или перемещайте рычажок трансфокатора для перехода к предыдущему/следующему видеофайлу.
- 1920 указывает на размер видео.

9 Нажмите „ДОБАВ.“ и вставьте видеоизображение.



- Повторите шаги 8-9 и упорядочите видеофайлы в списке воспроизведения.
- Чтобы изменить положение видео в списке воспроизведения (нижняя строка), выберите точку вставки с помощью ←/→ после шага 8 и нажмите „ДОБАВ.“.
- После выбора вставленного видео отображается ►. Нажмите ↵, чтобы снять выделение.
- Нажмите выбранное видео еще раз, чтобы проверить его. Проверьте и нажмите ↵.
- Чтобы удалить видео из списка воспроизведения (нижняя строка), нажмите видеофайл, затем нажмите „ОТМЕНА“.
- 1920 указывает на размер видео.

10 По завершении упорядочивания нажмите „СОХР.“.

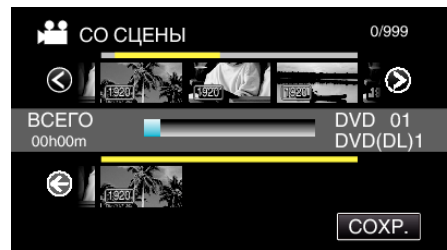

11 Нажмите „ДА“.

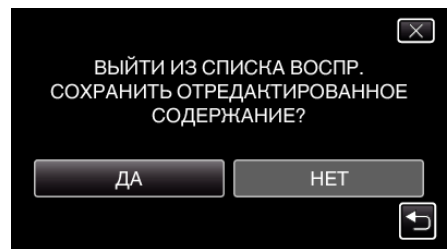

ПРИМЕЧАНИЕ :





- Нажмите X на каждом экране, чтобы выйти из меню.

Создание списков воспроизведения на основании даты

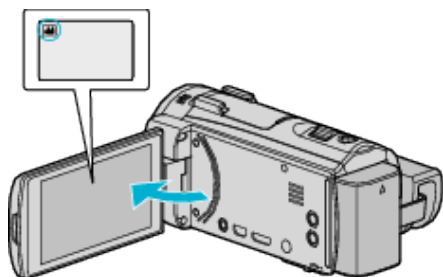
Создайте список воспроизведения, упорядочив несколько файлов на основании даты записи.

1 Откройте ЖК-монитор.



- Убедитесь, что режим записи установлен на .
- Если режим установлен на фото , нажмите  на экране записи, чтобы отобразить экран переключения режимов. Нажмите , чтобы переключить режим на видео.

2 Нажмите «<<PLAY», чтобы выбрать режим воспроизведения.

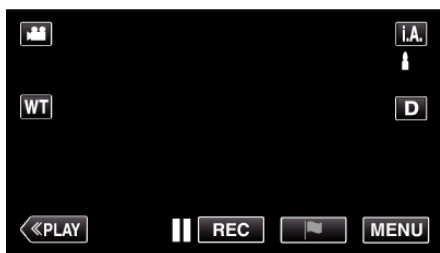

3 Нажмите «MENU».

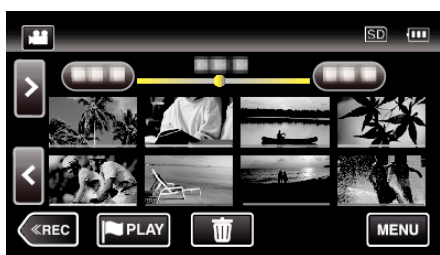

4 Нажмите «РЕДАКТИРОВАНИЕ».



5 Нажмите «ПРАВКА СПИСКА ВОСПР.».

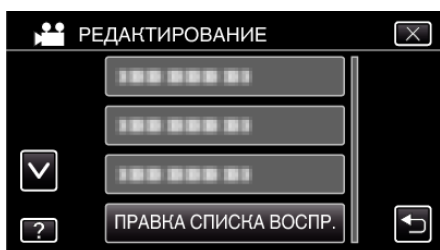

6 Нажмите «НОВЫЙ СПИСОК».

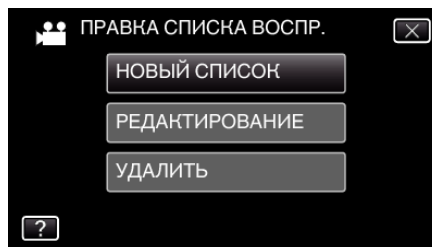



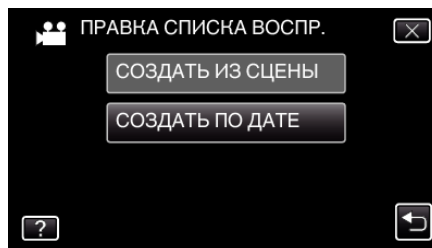

7 Нажмите «СОЗДАТЬ ПО ДАТЕ».









8 Нажмите на видео даты для добавления к списку воспроизведения.

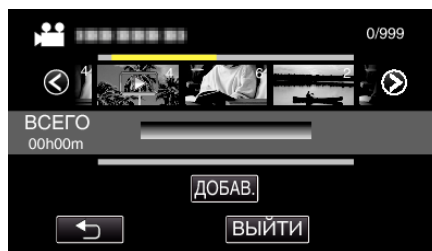

- На выбранном видео появится . Нажмите , чтобы снять выделение.
- Нажмите выбранное видео еще раз, чтобы проверить все видео той же даты. Проверьте и нажмите .
- Нажмите  или перемещайте рычажок трансфокатора для перехода к предыдущему/следующему видеофайлу.
- Номер на видео означает число видеофайлов, записанных в один день.

9 Нажмите «ДОБАВ.» и вставьте видеоизображение.



- Повторите шаги 8-9 и упорядочите видеофайлы в списке воспроизведения.
- Чтобы изменить положение видео в списке воспроизведения (нижняя строка), выберите точку вставки с помощью / после шага 8 и нажмите «ДОБАВ.».
- После выбора вставленного видео отображается . Нажмите , чтобы снять выделение.
- Нажмите выбранное видео еще раз, чтобы проверить все видео той же даты. Проверьте и нажмите .
- Чтобы удалить видео из списка воспроизведения (нижняя строка), нажмите видеофайл, затем нажмите «ОТМЕНА».

10 По завершении упорядочивания нажмите «СОХР.».

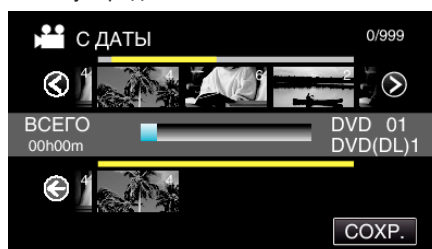

11 Нажмите „ДА“.

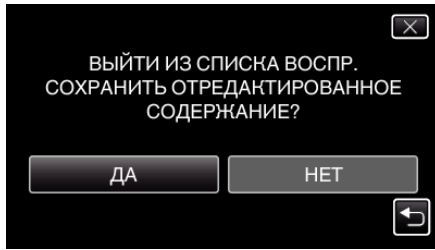

ПРИМЕЧАНИЕ :

- Нажмите X на каждом экране, чтобы выйти из меню.

Редактирование списков воспроизведения

Вы можете изменить содержание созданного списка воспроизведения. Однако списки воспроизведения, созданные из обзорного воспроизведения, не могут быть изменены.

1 Откройте ЖК-монитор.

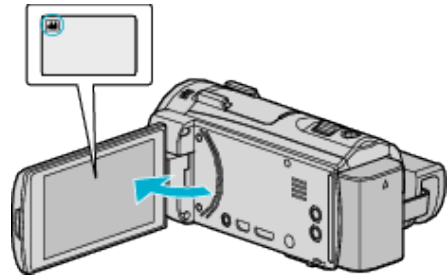

- Убедитесь, что режим записи установлен на .
- Если режим установлен на фото , нажмите на экране записи, чтобы отобразить экран переключения режимов. Нажмите , чтобы переключить режим на видео.

2 Нажмите „<<PLAY“, чтобы выбрать режим воспроизведения.



3 Нажмите „MENU“.



4 Нажмите „РЕДАКТИРОВАНИЕ“.



5 Нажмите „ПРАВКА СПИСКА ВОСПР.“.



6 Нажмите „РЕДАКТИРОВАНИЕ“.

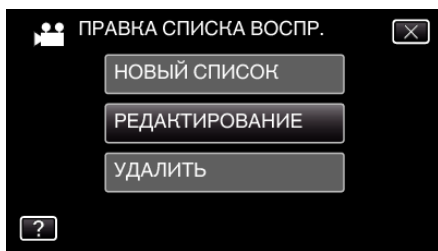

7 Нажмите на список воспроизведения, который нужно отредактировать, и нажмите „ДАЛЕЕ“.



8 Нажмите на видео (верхняя строка) для упорядочивания в списке воспроизведения.

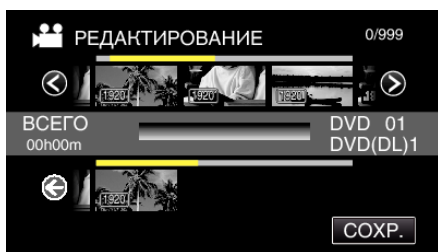

- На выбранном видео появится ►. Нажмите ↵, чтобы снять выделение.
- Нажмите выбранное видео еще раз, чтобы проверить его. Проверьте и нажмите ↵.
- Нажмите </> или перемещайте рычажок трансфокатора для перехода к предыдущему/следующему видеофайлу.
- 1920 указывает на размер видео.

9 Нажмите „ДОБАВ.“ и вставьте видеоизображение.

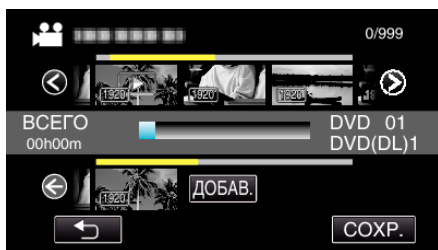

- Повторите шаги 8-9 и упорядочите видеофайлы в списке воспроизведения.
- Чтобы изменить положение видео в списке воспроизведения (нижняя строка), выберите точку вставки с помощью ←/→ после шага 8 и нажмите „ДОБАВ.“.
- После выбора вставленного видео отображается ►. Нажмите ↵, чтобы снять выделение.
- Нажмите выбранное видео еще раз, чтобы проверить его. Проверьте и нажмите ↵.
- Чтобы удалить видео из списка воспроизведения (нижняя строка), нажмите видеофайл, затем нажмите „ОТМЕНА“.
- 1920 указывает на размер видео.

10 По завершении упорядочивания нажмите „СОХР.“.

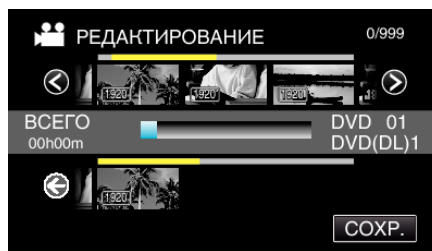

11 Нажмите „ДА“.

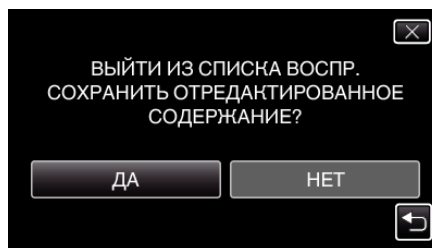

ПРИМЕЧАНИЕ :

- Нажмите X на каждом экране, чтобы выйти из меню.

Удаление списков воспроизведения

Удалите созданные вами списки воспроизведения.

1 Откройте ЖК-монитор.

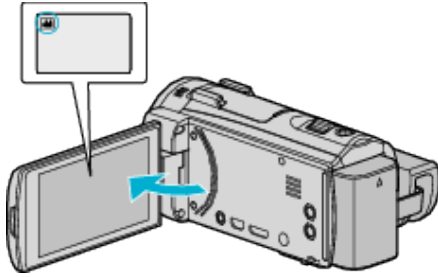

- Убедитесь, что режим записи установлен на .
- Если режим установлен на фото , нажмите на экране записи, чтобы отобразить экран переключения режимов. Нажмите , чтобы переключить режим на видео.

2 Нажмите «<<PLAY», чтобы выбрать режим воспроизведения.



3 Нажмите «MENU».



4 Нажмите «РЕДАКТИРОВАНИЕ».



5 Нажмите «ПРАВКА СПИСКА ВОСПР.».

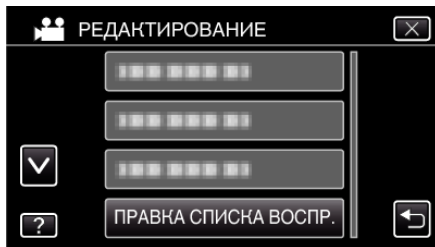

6 Нажмите «УДАЛИТЬ».

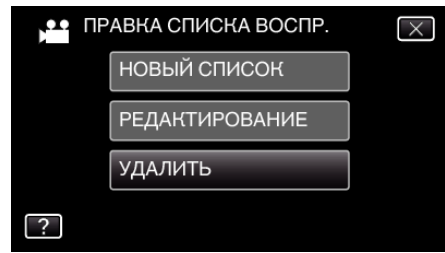

7 Нажмите на список воспроизведения, который нужно удалить, и нажмите «ДАЛЕЕ».

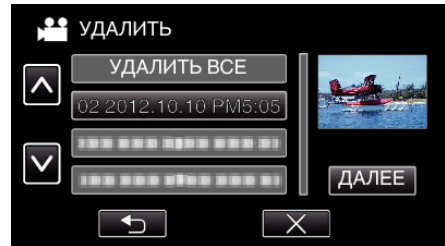

- Когда выбрано «УДАЛИТЬ ВСЕ», все созданные списки воспроизведения будут удалены.

8 Нажмите «ДА», чтобы подтвердить удаление.

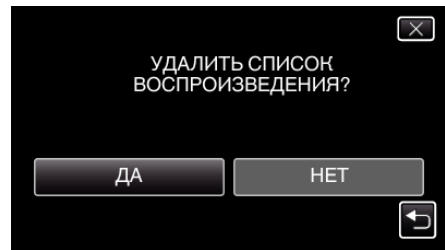

- По завершении удаления нажмите «ОК».
- По завершении удаления, экран возвращается к выбору удаления списка воспроизведения.

ПРИМЕЧАНИЕ :

- Нажмите X на каждом экране, чтобы выйти из меню.

Создание диска с помощью подключенного Blu-ray рекордера

Вы можете создавать диски путем подключения аппарата к рекордеру Blu-ray с помощью USB-кабеля.

- 1 Отсоедините адаптер переменного тока и аккумуляторный блок от аппарата.
- 2 Откройте ЖК-монитор.

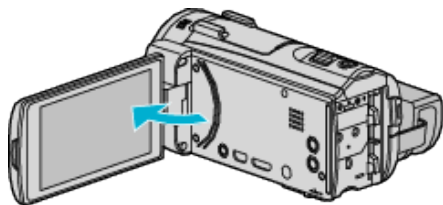

- 3 Подключите к рекордеру Blu-ray.

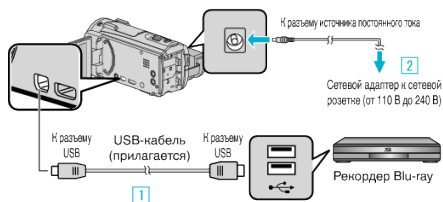

- 1 Подключите камеру к компьютеру с помощью USB-кабеля.
- 2 Подключите адаптер переменного тока к аппарату.
 - Это устройство автоматически включается, если адаптер переменного тока подключен, и отображается экран „ВЫБОР УСТРОЙСТВА“.
 - Обязательно используйте прилагающийся адаптер переменного тока.

- 4 Нажмите „ПОДКЛЮЧЕНИЕ К ИНОМУ“.

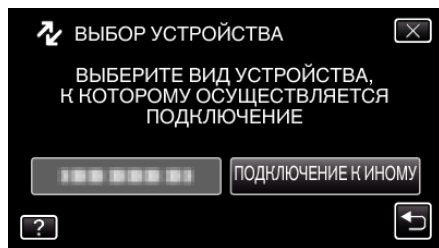

- 5 Выполните копирование на рекордер Blu-ray.
 - Также обратитесь к руководству по эксплуатации рекордера Blu-ray.
 - Когда копирование будет завершено, отсоедините USB-кабель. Управление с данного аппарата будет невозможно до тех пор, пока не будет отключен USB-кабель.

Копирование файлов с подключением к DVD-рекордеру

Вы можете копировать видео стандартного качества с этого устройства, подсоединив его к DVD-рекордеру.

- Также обратитесь к руководствам по эксплуатации телевизора и DVD-рекордера.

- 1 Отсоедините адаптер переменного тока и аккумуляторный блок от аппарата.
- 2 Откройте ЖК-монитор.

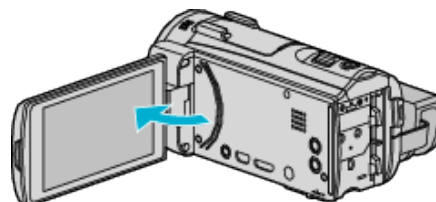

- 3 Подсоедините камеру к DVD-рекордеру.

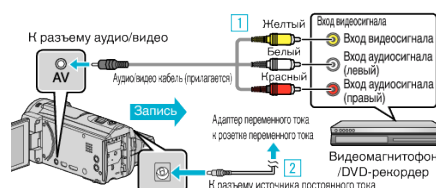

- 1 Подключите с помощью аудио/видео кабеля.
- 2 Подключите адаптер переменного тока к аппарату.
 - Этот аппарат автоматически включается, когда адаптер переменного тока подключен.
 - Обязательно используйте прилагающийся адаптер переменного тока.

- 4 Нажмите „<<PLAY“, чтобы выбрать режим воспроизведения.



- 5 Подготовьте телевизор/DVD-рекордер к записи.
 - Переключитесь на соответствующий входной сигнал.
 - Вставьте диск (DVD-R и т.п.) в DVD-рекордер.
- 6 Подготовьте аппарат к воспроизведению.
 - Установите „ВИДЕО ВЫХОД“ в меню „НАСТРОЙКИ СОЕДИНЕНИЯ“ на показатель соотношения („4:3“ или „16:9“) подсоединенного телевизора.
 - „ВИДЕО ВЫХОД“ (☞ стр. 229)
- 7 Начните запись.
 - Начните воспроизведение на данном аппарате и нажмите кнопку записи на рекордере.
 - „Воспроизведение видео“ (☞ стр. 69)
 - Когда воспроизведение завершится, остановите запись.

ПРИМЕЧАНИЕ :

- Аудио/видео кабель (P/N QAM1322-001)
Спецификация кабеля (для видео/аудио) 4-контактного мини-разъема описана далее.
Для приобретения обратитесь в ближайший сервисный центр JVC.



ПРИМЕЧАНИЕ :

- Когда нужно скопировать большое количество видеофайлов, вы можете заранее создать список воспроизведения и воспроизвести его, чтобы все ваши любимые видео могли быть скопированы одновременно.
„Создание списков воспроизведения из выбранных файлов“ (☞ стр. 90)
„ВОСПРОИЗВЕСТИ СПИСОК“ (☞ стр. 78)
- Чтобы включить дату и время во время записи во время копирования, установите параметр „ОТБРАЗ. ДАТУ/ВРЕМЯ“ меню „НАСТ.ВОСПРОИЗВЕДЕНИЯ“ равным „ВКЛ“. Или установите „ВЫВОД МЕНЮ НА ТВ“ в меню „НАСТРОЙКИ СОЕДИНЕНИЯ“ равным „ВКЛ“.

Копирование файлов на кассету VHS с подключением к видеомагнитофону

Вы можете копировать видео стандартного качества с этого устройства, подсоединив его к видеомагнитофону.

- Также обратитесь к руководствам по эксплуатации телевизора и видеомагнитофона.

- 1 Отсоедините адаптер переменного тока и аккумуляторный блок от аппарата.
- 2 Откройте ЖК-монитор.

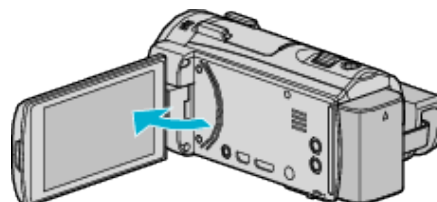

- 3 Подсоедините камеру к видеомагнитофону/DVD-рекордеру.

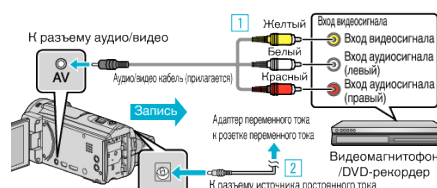

- 1 Подключите с помощью аудио/видео кабеля.
- 2 Подключите адаптер переменного тока к аппарату.
 - Этот аппарат автоматически включается, когда адаптер переменного тока подключен.
 - Обязательно используйте прилагающийся адаптер переменного тока.

- 4 Нажмите „<<PLAY“, чтобы выбрать режим воспроизведения.

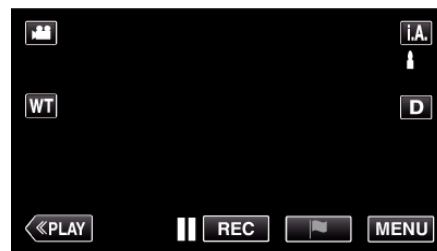

- 5 Подготовьте телевизор/видеомагнитофон к записи.
 - Переключитесь на соответствующий входной сигнал.
 - Вставьте видеокассету.
- 6 Подготовьте аппарат к воспроизведению.
 - Установите „ВИДЕО ВЫХОД“ в меню „НАСТРОЙКИ СОЕДИНЕНИЯ“ на показатель соотношения („4:3“ или „16:9“) подсоединенного телевизора.
„ВИДЕО ВЫХОД“ (☞ стр. 229)
- 7 Начните запись.
 - Начните воспроизведение на данном аппарате и нажмите кнопку записи на рекордере.
„Воспроизведение видео“ (☞ стр. 69)
 - Когда воспроизведение завершится, остановите запись.

ПРИМЕЧАНИЕ :

- Аудио/видео кабель (P/N QAM1322-001)

Спецификация кабеля (для видео/аудио) 4-контактного мини-разъема описана далее.

Для приобретения обратитесь в ближайший сервисный центр JVC.



ПРИМЕЧАНИЕ :

- Когда нужно скопировать большое количество видеофайлов, вы можете заранее создать список воспроизведения и воспроизвести его, чтобы все ваши любимые видео могли быть скопированы одновременно.

„Создание списков воспроизведения из выбранных файлов“ (☞ стр. 90)

„ВОСПРОИЗВЕСТИ СПИСОК“ (☞ стр. 78)

- Чтобы включить дату и время во время записи во время копирования, установите параметр „ОТОБРАЗ. ДАТУ/ВРЕМЯ“ меню „НАСТ. ВОСПРОИЗВЕДЕНИЯ“ равным „ВКЛ“. Или установите „ВЫВОД МЕНЮ НА ТВ“ в меню „НАСТРОЙКИ СОЕДИНЕНИЯ“ равным „ВКЛ“.

Копирование на ПК под управлением ОС Windows (GZ-EX515/GZ-EX510)

Вы можете копировать файлы на компьютер, используя прилагающееся программное обеспечение.

Также можно создавать диски с помощью дисковода DVD или Blu-ray вашего компьютера.

Если прилагающееся программное обеспечение не установлено, при подключении аппарата будет восприниматься как внешнее хранилище.

ПРИМЕЧАНИЕ :

- Для записи на диски необходимо наличие записывающего дисковода DVD или Blu-ray на компьютере.
- Фотографии не могут быть записаны на диски с помощью прилагающегося программного обеспечения.
- Записанные в режиме iFrame видеоролики копировать невозможно.
- Чтобы сделать запись на диск Blu-ray, необходимо обновить приобретенную версию LoiLoFit for Everio.
Для получения более подробной информации обратитесь по следующей ссылке.

<http://loilo.tv/us/product/33/page/27>

- Резервное копирование файлов с помощью другого программного обеспечения не поддерживается.

Проблемы с использованием прилагающегося программного обеспечения LoiLoFit for Everio

Проконсультируйтесь с центром обслуживания клиентов, указанным ниже.

http://loilo.tv/gb/product/LoiLoFit_for_Everio

- Для получения более подробной информации о выгрузке на YouTube, обратитесь к „Справка“ на LoiLoFit for Everio.

Подтверждение системных требований (рекомендации)

Нажмите правой кнопкой мыши на „Компьютер“ (или „Мой компьютер“) в меню „Пуск“ и выберите „Свойства“, чтобы проверить следующее:

Windows Vista/Windows 7

- См. инструкции по управлению в анимации в Подробное руководство пользователя.

Windows XP

- См. инструкции по управлению в анимации в Подробное руководство пользователя.

	Windows Vista/Windows 7	Windows XP
Операционная система	Windows Vista 32/64-разрядн. Home Basic или Home Premium (Только предварительно установленные версии) Service Pack 2 Windows 7 32/64-разрядн. Home Premium (Только предварительно установленные версии) Service Pack 1	Windows XP Home Edition или Professional (Только предварительно установленные версии) Service Pack 3
ЦП	Intel Core 2 Duo CPU 2 ГГц или выше	
ОЗУ	Как минимум 2ГБ	
Графическая карта	(во время воспроизведения/резервного копирования): Intel 965 или новее, серия NVIDIA Geforce 6000 или новее, ATI Radeon 9600 или новее (во время создания/редактирования диска/конвертации видео/выгрузки): Intel G45 или новее, серия NVIDIA Geforce 8000 или новее (кроме 8800GTX и 8300), серия ATI Radeon HD2000 или новее (кроме 2900)	

■ Другие требования

- VRAM: 256 Мбайт и выше
- Необходимо установить Microsoft .NET Framework 3.5 SP1.
- Для редактирования/воспроизведения видеороликов рекомендуется компьютер с ЦПУ Intel Core i7 (4 ядра).

ПРИМЕЧАНИЕ :

- Если ваш компьютер не удовлетворяет вышеуказанным системным требованиям, безупречная работа прилагающегося программного обеспечения не может быть гарантирована.
- В зависимости от рабочей среды ПК, даже если рабочая среда соответствующая, скорость воспроизведения видео может быть сокращена на 1 кадр в секунду.
- Поскольку стандартной спецификацией Windows XPUDF2.5 не поддерживается, воспроизведение AVCHD диска невозможно. В зависимости от рабочей среды драйвер UDF2.5 может быть уже установлен. Если воспроизведение диска невозможно, приобретите приложение воспроизведения диска или используйте AVCHD-совместимое устройство (например, Blu-ray-рекордер и пр.).
- Для получения дополнительной информации обращайтесь к производителю вашего компьютера.

Копирование

Установка прилагающегося программного обеспечения

Используя прилагающееся программное обеспечение, вы можете отображать изображения в календарном формате и осуществлять редактирование.

Windows Vista/Windows 7

- См. инструкции по управлению в анимации в Подробное руководство пользователя.
-

Windows XP

- См. инструкции по управлению в анимации в Подробное руководство пользователя.

Резервное копирование файлов

Перед тем, как выполнять резервное копирование, убедитесь в наличии достаточного свободного места на жестком диске компьютера (HDD). Резервное копирование не начнется, если недостаточно свободного места.

- 1 Отсоедините адаптер переменного тока и аккумуляторный блок от аппарата.
- 2 Откройте ЖК-монитор.

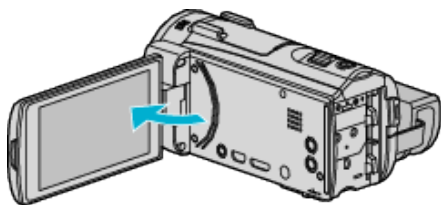

- 3 Подключите USB-кабель и адаптер переменного тока.

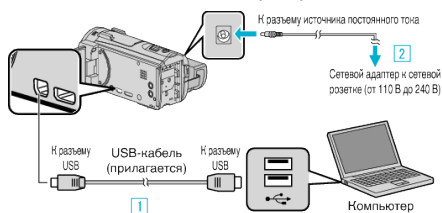

- 1 Подключите камеру к компьютеру с помощью USB-кабеля.
 - 2 Подключите адаптер переменного тока к аппарату.
- Этот аппарат автоматически включается, когда адаптер переменного тока подключен.
 - Обязательно используйте прилагающийся адаптер переменного тока.

- 3 Появится меню „ВЫБОР УСТРОЙСТВА“.

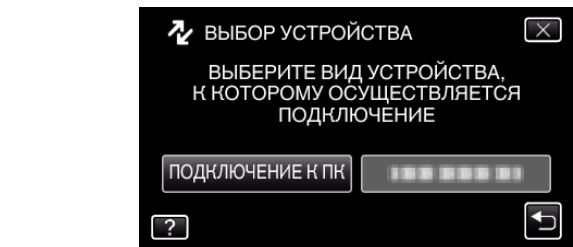

- 4 Нажмите „ПОДКЛЮЧЕНИЕ К ПК“.

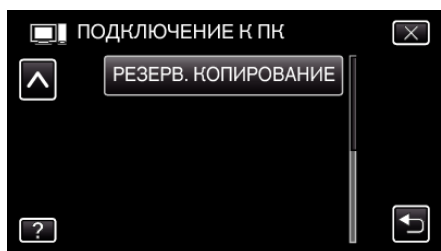

- Нажмите X, чтобы выйти из меню.
- Нажмите ↶, чтобы вернуться к предыдущему экрану.
- Программное обеспечение LoLoFit for Everio запускается на компьютере. Все последующие операции выполняются на компьютере.

- 5 Выберите файлы для резервного копирования.

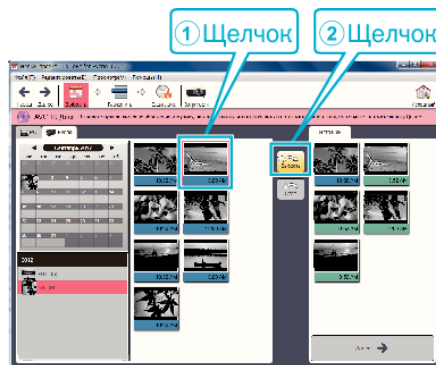

- Нажмите „Выделить все“, чтобы выбрать все файлы одновременно.

- 7 После выбора нажмите „Далее“.

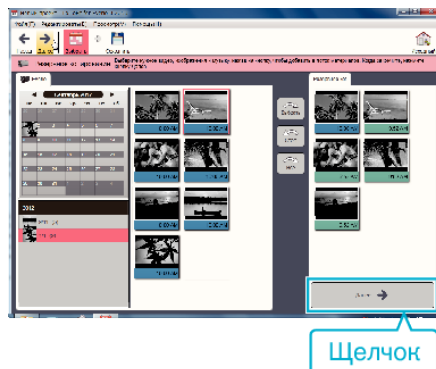

- 8 Выберите „Да“, чтобы начать резервное копирование.

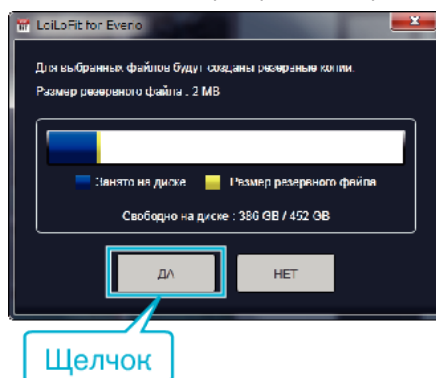

- Начнется резервное копирование.
- После завершения резервного копирования вкладка с правой стороны становится пустой.

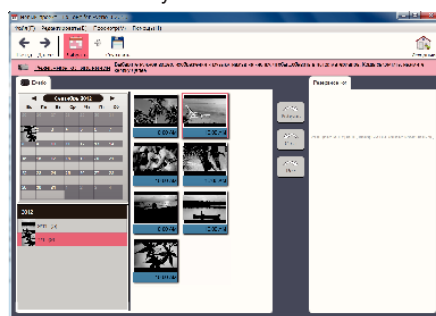

ПРИМЕЧАНИЕ :

- Записанные в режиме iFrame видеоролики копировать невозможно.
- Прежде чем начать резервное копирование, вставьте SD-карту, на которой хранятся видеофайлы и фотографии.
- После осуществления резервного копирования файлов с помощью прилагающегося программного обеспечения они не могут быть восстановлены на данном аппарате.
- Прежде чем начать резервное копирование, удалите ненужные видеофайлы. Резервное копирование большого количества видео занимает много времени.

Отключение данного аппарата от компьютера

- 1 Щелкните „Безопасное извлечение устройств и дисков“.

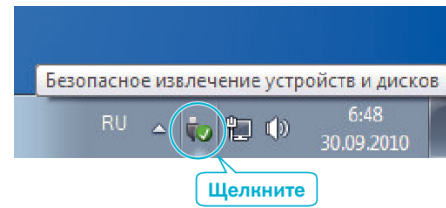

- 2 Щелкните „Безопасное извлечение запоминающего устройства для USB“.
- 3 (Для Windows Vista) Щелкните „ОК“.
- 4 Отсоедините USB-кабель и закройте ЖК-монитор.

Запись видео на диски

- 1 Вставьте новый диск в записывающий дисковод DVD или Blu-ray вашего компьютера.
- 2 Щелкните „диск“, чтобы выбрать тип диска.



- 3 Выберите день, в который были записаны видеоролики, предназначенные для сохранения.

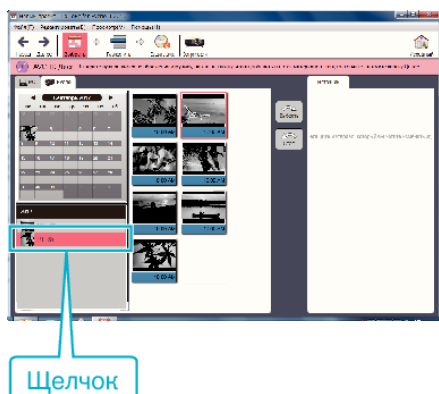

- 4 Выберите файлы для сохранения.

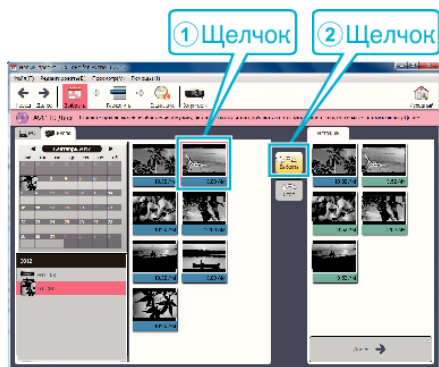

- 5 Нажмите „Далее“.

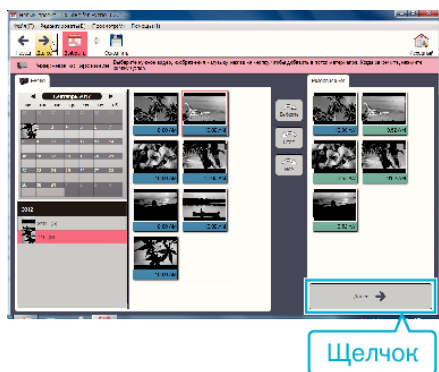

- 6 Отсортируйте файлы в нужном порядке.

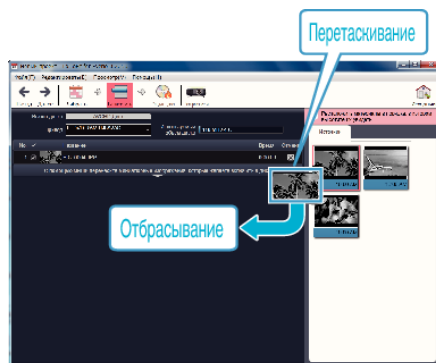

- 7 Щелкните „Создать диск“.

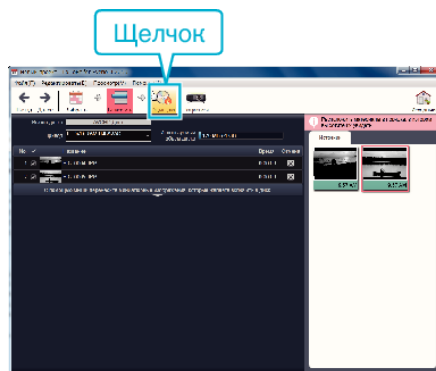

- 8 По завершении копирования нажмите „Отмена“.

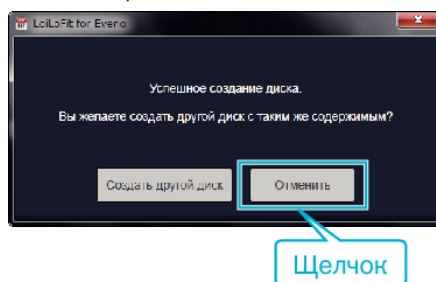

- Щелкните „Отмена“, чтобы завершить создание диска.

ПРИМЕЧАНИЕ :

- Следующие виды дисков могут быть использованы с прилагающимся программным обеспечением LoiLoFit for Everio.
DVD-R
DVD-R DL
DVD-RW
- Чтобы сделать запись на диск Blu-ray, необходимо обновить приобретенную версию LoiLoFit for Everio.
Для получения более подробной информации обратитесь по следующей ссылке.

<http://loilo.tv/us/product/33/page/27>

- Записанные в режиме iFrame видеоролики копировать невозможно.
- В зависимости от рабочей среды ПК, даже если рабочая среда соответствующая, скорость воспроизведения видео может быть сокращена на 1 кадр в секунду.
- Чтобы отобразить файлы помощи LoiLoFit for Everio, выберите „Справка“ панели меню LoiLoFit for Everio или нажмите клавишу F1 клавиатуры.
- Если запуск во время создания диска невозможен, завершите запуск в соответствии с экранными инструкциями.

Резервное копирование файлов без использования прилагающегося программного обеспечения

Копируйте файлы на компьютер следующим способом.

- 1 Отсоедините адаптер переменного тока и аккумуляторный блок от аппарата.
- 2 Откройте ЖК-монитор.

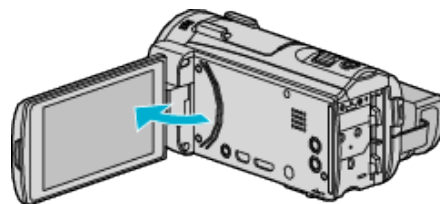

- 3 Подключите USB-кабель и адаптер переменного тока.

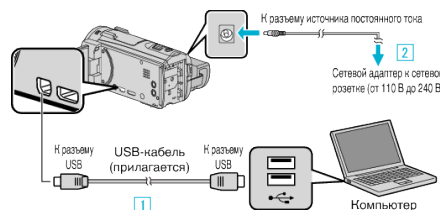

- 1 Подключите камеру к компьютеру с помощью USB-кабеля.
 - 2 Подключите адаптер переменного тока к аппарату.
- Этот аппарат автоматически включается, когда адаптер переменного тока подключен.
 - Обязательно используйте прилагающийся адаптер переменного тока.
- 3 Появится меню „ВЫБОР УСТРОЙСТВА“.
- 4 Нажмите „ПОДКЛЮЧЕНИЕ К ПК“.

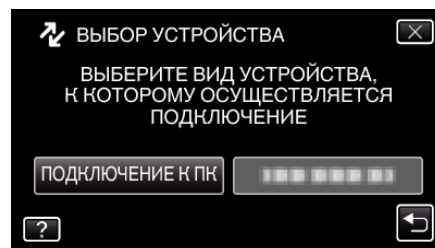

- 5 Нажмите „ВОСПРОИЗВЕДЕНИЕ НА ПК“.

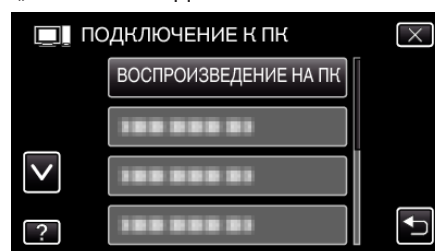

- Нажмите X, чтобы выйти из меню.
- Нажмите ↶, чтобы вернуться к предыдущему экрану.
- Закройте программу LoiLoFit for Everio, если она запустится.
- После завершения работы камеры отображается следующий экран.

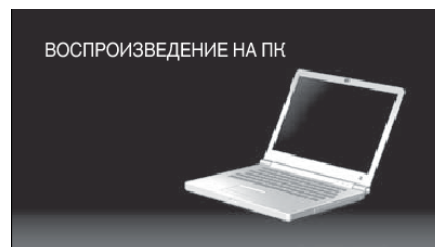

- Операции выполняются на компьютере после того, как экран переключится.

- 6 Выберите „Компьютер“ (Windows Vista)/„Мой компьютер“ (Windows XP)/„Компьютер“ (Windows 7) в меню „Пуск“, а затем щелкните на значке „JVCCAM_SD“.
 - Откройте папку с необходимыми файлами.„Список файлов и папок“ (стр. 106)
- 7 Скопируйте файлы в любую папку на компьютере (на рабочий стол, и т.п.).

ПРИМЕЧАНИЕ :

- Для редактирования/просмотра файлов используйте программное обеспечение, поддерживающее файлы формата AVCHD (видео)/ JPEG (фото).
- Вышеуказанные операции на компьютере могут различаться в зависимости от используемой системы.

Отключение данного аппарата от компьютера

- 1 Щелкните „Безопасное извлечение устройств и дисков“.

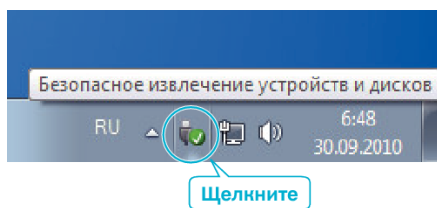

- 2 Щелкните „Безопасное извлечение запоминающего устройства для USB“.
- 3 (Для Windows Vista) Щелкните „ОК“.
- 4 Отсоедините USB-кабель и закройте ЖК-монитор.

Список файлов и папок

Папки и файлы создаются на SD-карте, как показано ниже.
Они создаются только когда это необходимо.

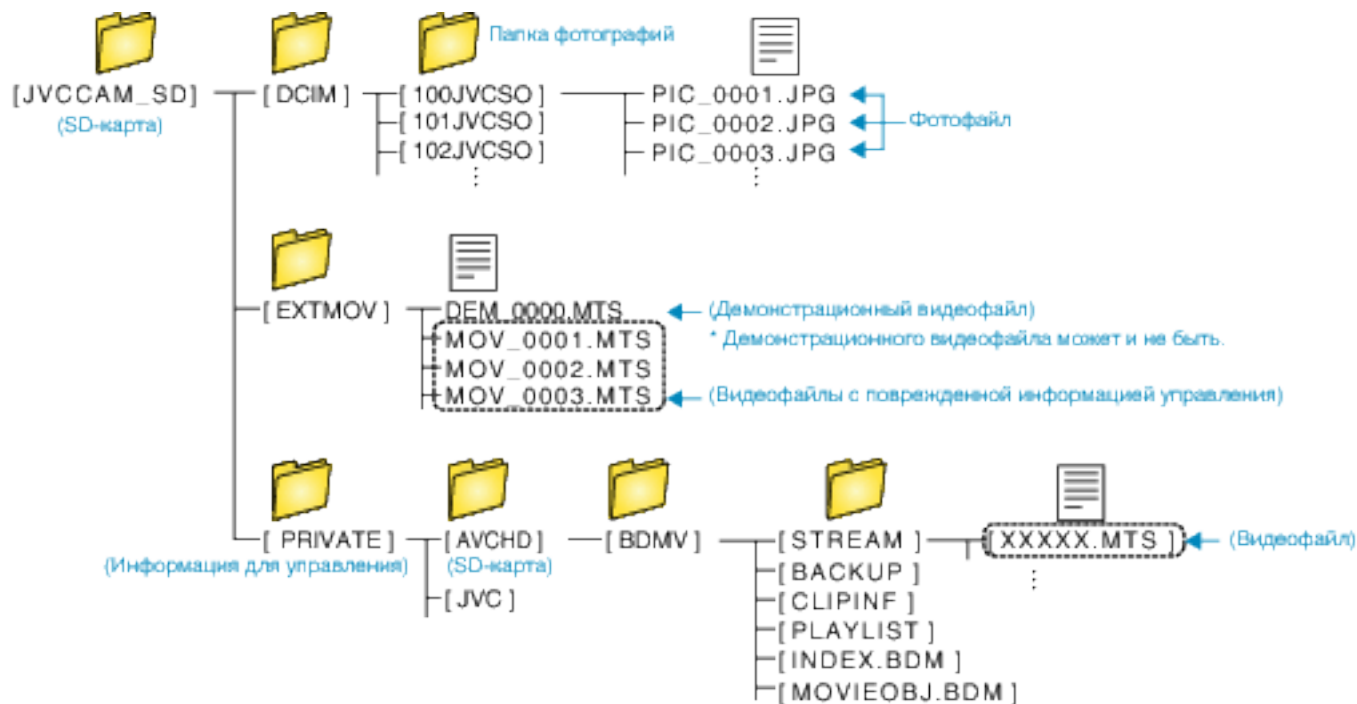

ПРЕДУПРЕЖДЕНИЕ :

- Если камера подключена к ПК USB-кабелем, записываемый носитель предназначен только для чтения.

Копирование на ПК под управлением ОС Windows (GZ-E509/GZ-E505)

Вы можете копировать файлы на компьютер, используя прилагающееся программное обеспечение.

Также можно создавать диски с помощью дисковода DVD или Blu-ray вашего компьютера.

Если прилагающееся программное обеспечение не установлено, при подключении аппарата будет восприниматься как внешнее хранилище.

ПРИМЕЧАНИЕ :

- Для записи на диски необходимо наличие записывающего дисковода DVD или Blu-ray на компьютере.
- Фотографии не могут быть записаны на диски с помощью прилагающегося программного обеспечения.

<http://www.pixela.co.jp/oem/jvc/mediabrowser/e/>

- Резервное копирование файлов с помощью другого программного обеспечения не поддерживается.

Проблемы с использованием прилагающегося программного обеспечения Everio MediaBrowser 4

Проконсультируйтесь с центром обслуживания клиентов, указанным ниже.

- Центр поддержки пользователей Pixela

Тел.	США и Канада (Английский): +1-800-458-4029 (звонки бесплатные) Европа (Великобритания, Германия, Франция и Испания) (Английский/немецкий/французский/испанский): +800-1532-4865 (звонки бесплатные) Другие страны Европы (Английский/немецкий/французский/испанский): +44-1489-564-764 Азия (Филиппины) (Английский): +63-2-438-0090 Китай (Китайский): +10800-163-0014 (звонки бесплатные)
Домашняя страница	http://www.pixela.co.jp/oem/jvc/mediabrowser/e/

- Дополнительную справочную информацию об использовании программного обеспечения можно найти в „Справка MediaBrowser“ в меню „Справка“ в Everio MediaBrowser 4.

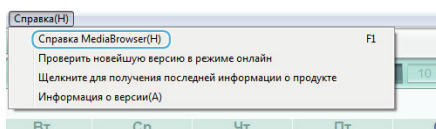

Подтверждение системных требований (рекомендации)

Нажмите правой кнопкой мыши на „Компьютер“ (или „Мой компьютер“) в меню „Пуск“ и выберите „Свойства“, чтобы проверить следующее:

Windows Vista/Windows 7

- См. инструкции по управлению в анимации в Подробное руководство пользователя.

Windows XP

- См. инструкции по управлению в анимации в Подробное руководство пользователя.

	Windows Vista/Windows 7	Windows XP
Операционная система	Windows Vista 32/64-разрядн. Home Basic или Home Premium (Только предварительно установленные версии) Service Pack 2 Windows 7 32/64-разрядн. Home Premium (Только предварительно установленные версии) Service Pack 1	Windows XP Home Edition или Professional (Только предварительно установленные версии) Service Pack 3
ЦП	Intel Core Duo CPU 1,66 ГГц или выше (Рекомендуется Intel Core 2 Duo, CPU 2,13 ГГц или выше)	Intel Core Duo CPU 1,66 ГГц или выше (Рекомендуется Intel Core 2 Duo, CPU 2,13 ГГц или выше)
ОЗУ	Как минимум 2ГБ	Как минимум 1ГБ
Редактирование видео	Рекомендуется Intel Core i7, CPU 2,53 ГГц или выше	Рекомендуется Intel Core i7, CPU 2,53 ГГц или выше

■ Другие требования

Дисплей: 1024×768 пикселей или выше (рекомендуется 1280×1024 пикселей или выше)

Графика: рекомендуется Intel G965 или выше

ПРИМЕЧАНИЕ :

- Если ваш компьютер не удовлетворяет вышеуказанным системным требованиям, безупречная работа прилагающегося программного обеспечения не может быть гарантирована.
- Для получения дополнительной информации обращайтесь к производителю вашего компьютера.

Установка прилагающегося программного обеспечения (встроенного)

Используя прилагающееся программное обеспечение, вы можете отображать изображения в календарном формате и осуществлять редактирование.

Подготовка

Подключите аппарат к компьютеру с помощью USB-кабеля.

- 1 Отсоедините адаптер переменного тока и аккумуляторный блок от аппарата.
- 2 Откройте ЖК-монитор.

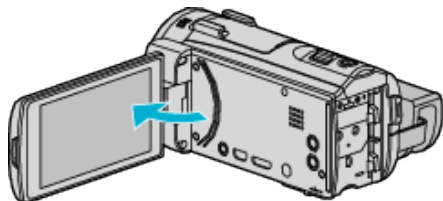

- 3 Подключите USB-кабель и адаптер переменного тока.

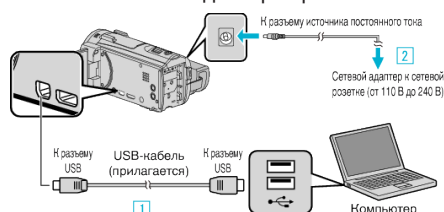

- 1 Подключите камеру к компьютеру с помощью USB-кабеля.
 - 2 Подключите адаптер переменного тока к аппарату.
- Этот аппарат автоматически включается, когда адаптер переменного тока подключен.
 - Обязательно используйте прилагающийся адаптер переменного тока.
- 3 Появится меню „ВЫБОР УСТРОЙСТВА“.
- 4 Нажмите „ПОДКЛЮЧЕНИЕ К ПК“.

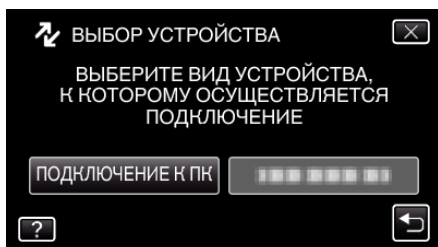

- 5 Нажмите „ВОСПРОИЗВЕДЕНИЕ НА ПК“.

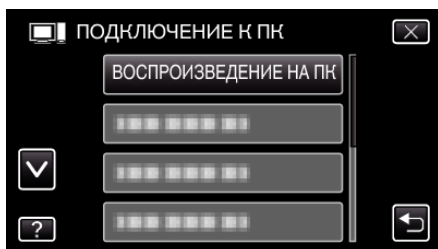

- Нажмите X, чтобы выйти из меню.
- Нажмите ↶, чтобы вернуться к предыдущему экрану.
- На экране компьютера появится „Everio Software Setup“. Операции выполняются на компьютере после того, как экран переключится.

ПРИМЕЧАНИЕ :

- Если „Everio Software Setup“ не отображается, дважды щелкните „JVCCAM_APP“ в „Мой компьютер“ или „Компьютер“, затем дважды щелкните „install (или Install.exe)“.
- Если появится диалоговое окно автозапуска, выберите „Откройте папку с необходимыми файлами“ и щелкните „ОК“. Затем выберите „install (или Install.exe)“ в папке.

Процесс монтажа

■ Windows Vista/Windows 7

- См. инструкции по управлению в анимации в Подробное руководство пользователя.

■ Windows XP

- См. инструкции по управлению в анимации в Подробное руководство пользователя.

Резервное копирование файлов

Перед тем, как выполнять резервное копирование, убедитесь в наличии достаточного свободного места на жестком диске компьютера (HDD). Резервное копирование не начнется, если недостаточно свободного места.

- 1 Отсоедините адаптер переменного тока и аккумуляторный блок от аппарата.
- 2 Откройте ЖК-монитор.

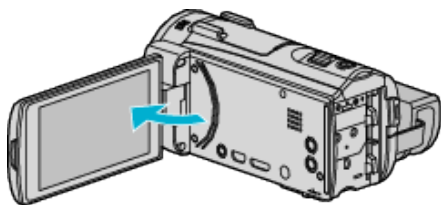

- 3 Подключите USB-кабель и адаптер переменного тока.

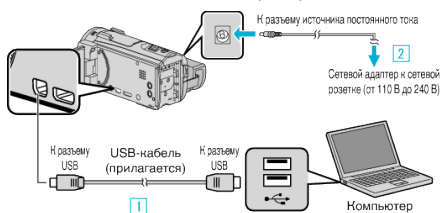

- 1 Подключите камеру к компьютеру с помощью USB-кабеля.
 - 2 Подключите адаптер переменного тока к аппарату.
- Этот аппарат автоматически включается, когда адаптер переменного тока подключен.
 - Обязательно используйте прилагающийся адаптер переменного тока.

- 4 Нажмите „ПОДКЛЮЧЕНИЕ К ПК“.

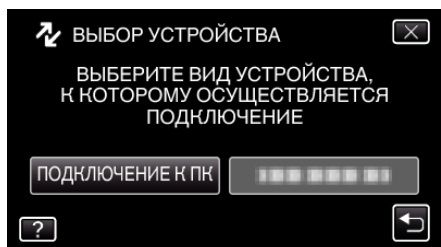

- 5 Нажмите „РЕЗЕРВ. КОПИРОВАНИЕ“.

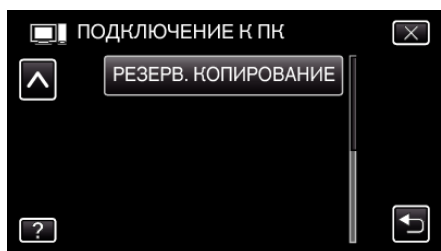

- Нажмите X, чтобы выйти из меню.
- Нажмите ↶, чтобы вернуться к предыдущему экрану.
- Программное обеспечение Everio MediaBrowser 4 запускается на компьютере. Все последующие операции выполняются на компьютере.

- 6 Выберите источник файла изображения.

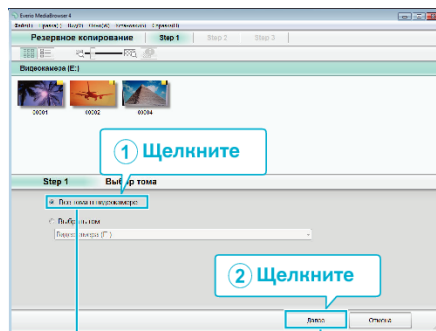

Щелкните „Все тома в видеокамере“

- 7 Начните резервное копирование.

Место сохранения (ПК)

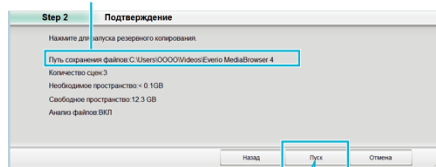

Щелкните

- Начнется резервное копирование.

- 8 Когда резервное копирование завершено, щелкните „ОК“.

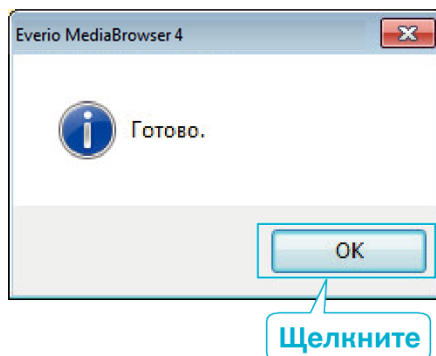

Щелкните

ПРИМЕЧАНИЕ :

- Прежде чем начать резервное копирование, вставьте SD-карту, на которой хранятся видеофайлы и фотографии.
- Если у вас возникнут какие-либо проблемы с прилагающимся программным обеспечением Everio MediaBrowser 4, обратитесь в „Центр поддержки пользователей Pixela“.

Тел.	США и Канада (Английский): +1-800-458-4029 (звонки бесплатные) Европа (Великобритания, Германия, Франция и Испания) (Английский/немецкий/французский/испанский): +800-1532-4865 (звонки бесплатные) Другие страны Европы (Английский/немецкий/французский/испанский): +44-1489-564-764 Азия (Филиппины) (Английский): +63-2-438-0090 Китай (Китайский): +10800-163-0014 (звонки бесплатные)
Домашняя страница	http://www.pixela.co.jp/oem/jvc/mediabrowser/e/

- Прежде чем начать резервное копирование, удалите ненужные видеофайлы. Резервное копирование большого количества видео занимает много времени.

„Удаление ненужных файлов“ (стр. 86)

Отключение данного аппарата от компьютера

- 1 Щелкните „Безопасное извлечение устройств и дисков“.

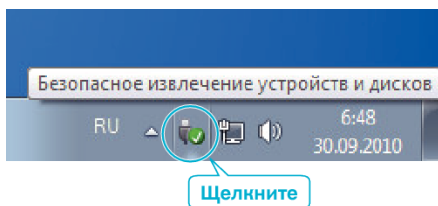

- 2 Щелкните „Безопасное извлечение запоминающего устройства для USB“.
- 3 (Для Windows Vista) Щелкните „ОК“.
- 4 Отсоедините USB-кабель и закройте ЖК-монитор.

Организация файлов

После резервного копирования файлов упорядочьте их, добавив такие пометки, как „Семейная поездка“ или „Спортивные соревнования“. Это облегчает не только создание дисков, но и нахождение нужных файлов.

- 1 Дважды щелкните значок Everio MediaBrowser 4.
 - Прилагающееся программное обеспечение запускается.



- 2 Отобразите месяц записи файлов, подлежащих упорядочиванию.

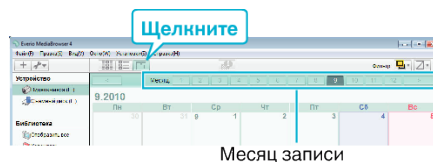

- 3 Создайте пользовательский список.

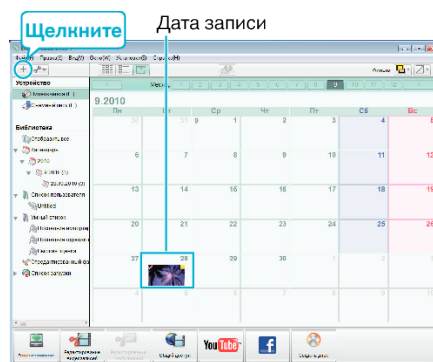

1 Введите имя нового пользовательского списка

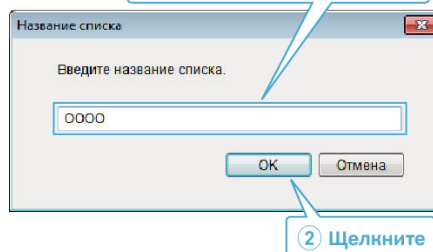

- Новый пользовательский список добавляется в библиотеку списков.

4 Щелкните на дату записи.

- Отобразятся эскизы файлов, записанных в этот день.

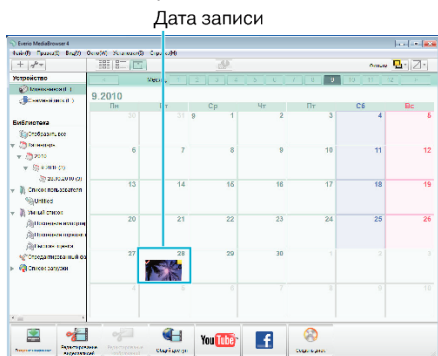

5 Присвойте файлы созданному пользовательскому списку.

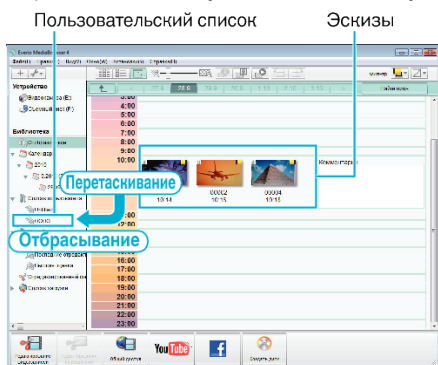

Идентификация видеоролика или фотографии:

- Вы можете выбирать файлы при помощи меню „SELECT“ (выбрать) с правом верхнем углу экрана.
- Установите флажок значка видеоролика/фотографии в верхнем правом углу эскиза.



ПРИМЕЧАНИЕ :

- Если у вас возникнут какие-либо проблемы с прилагающимся программным обеспечением Everio MediaBrowser 4, обратитесь в „Центр поддержки пользователей Pixela“.

Тел.	США и Канада (Английский): +1-800-458-4029 (звонки бесплатные) Европа (Великобритания, Германия, Франция и Испания) (Английский/немецкий/французский/испанский): +800-1532-4865 (звонки бесплатные) Другие страны Европы (Английский/немецкий/французский/испанский): +44-1489-564-764 Азия (Филиппины) (Английский): +63-2-438-0090 Китай (Китайский): +10800-163-0014 (звонки бесплатные)
Домашняя страница	http://www.pixela.co.jp/oem/jvc/mediabrowser/e/

Запись видео на диски

Копируйте упорядоченные файлы с помощью пользовательского списка на диски.

- 1 Вставьте новый диск в записывающий дисковод DVD вашего ПК.
- 2 Выберите желаемый пользовательский список.

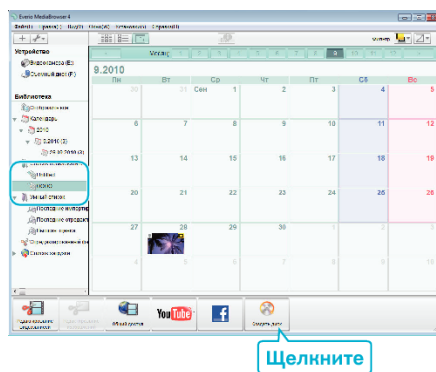

3 Выберите тип диска.

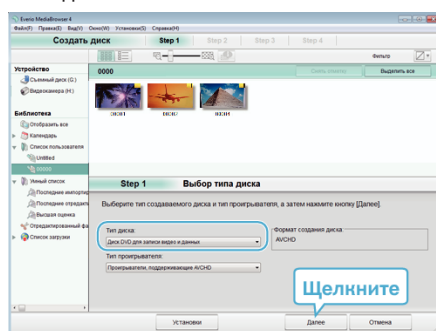

4 Выберите файлы для копирования на диск в желаемом порядке.

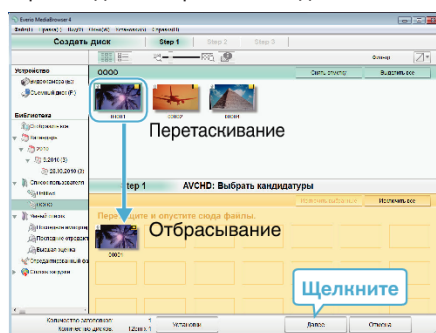

- Щелкните „Установки“, чтобы выбрать тип диска.
- Для выделения всех отображенных файлов выберите „Выделить все“.
- По завершении выбора щелкните „Далее“.

5 Установите заголовок верхнего меню диска.

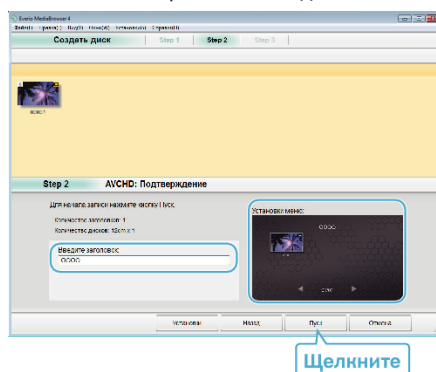

- Щелкните „Установки“, чтобы выбрать фон меню.
- После установки щелкните „Пуск“.

6 Когда копирование завершено, щелкните „ОК“.

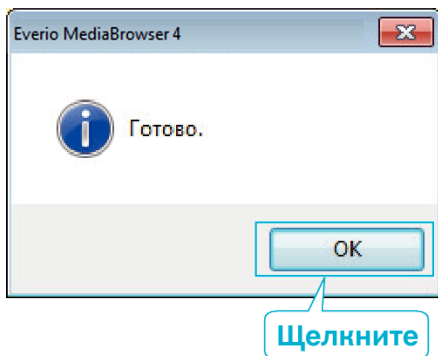

ПРИМЕЧАНИЕ :

- Следующие виды дисков могут быть использованы с прилагающимся программным обеспечением Everio MediaBrowser 4.
DVD-R
DVD-R DL
DVD-RW
DVD+R
DVD+R DL
DVD+RW
- Следующие форматы поддерживаются прилагающимся программным обеспечением Everio MediaBrowser 4.
AVCHD
DVD-Video*

*Чтобы создавать DVD-диски, необходимо установить дополнительное программное обеспечение.

Для получения более подробной информации см. домашнюю страницу Pixela.

<http://www.pixela.co.jp/oem/jvc/mediabrowser/e/>

- Используйте проигрыватель Everio MediaBrowser 4 для воспроизведения диска AVCHD. Для управления обратитесь к файлу справки прилагающегося программного обеспечения Everio MediaBrowser 4.
- При копировании видео, записанных в режиме записи UXP, для создания диска AVCHD, перед началом копирования необходимо конвертировать видео в режим записи XP. Поэтому это может занять больше времени по сравнению с копированием видео, записанных в других режимах.
- Чтобы отобразить файлы помощи Everio MediaBrowser 4, выберите „Справка“ панели меню Everio MediaBrowser 4 или нажмите клавишу F1 клавиатуры.
- Если у вас возникнут какие-либо проблемы с прилагающимся программным обеспечением Everio MediaBrowser 4, обратитесь в „Центр поддержки пользователей Pixela“.

Тел.	США и Канада (Английский): +1-800-458-4029 (звонки бесплатные) Европа (Великобритания, Германия, Франция и Испания) (Английский/немецкий/французский/испанский): +800-1532-4865 (звонки бесплатные) Другие страны Европы (Английский/немецкий/французский/испанский): +44-1489-564-764 Азия (Филиппины) (Английский): +63-2-438-0090 Китай (Китайский): +10800-163-0014 (звонки бесплатные)
Домашняя страница	http://www.pixela.co.jp/oem/jvc/mediabrowser/e/

Резервное копирование файлов без использования прилагающегося программного обеспечения

Копируйте файлы на компьютер следующим способом.

- 1 Отсоедините адаптер переменного тока и аккумуляторный блок от аппарата.
- 2 Откройте ЖК-монитор.

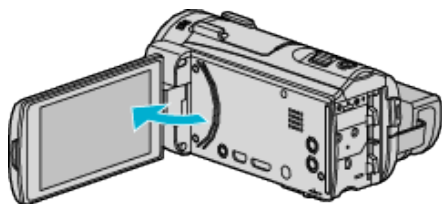

- 3 Подключите USB-кабель и адаптер переменного тока.

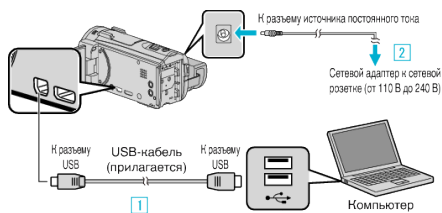

- 1 Подключите камеру к компьютеру с помощью USB-кабеля.
- 2 Подключите адаптер переменного тока к аппарату.

- Этот аппарат автоматически включается, когда адаптер переменного тока подключен.
- Обязательно используйте прилагающийся адаптер переменного тока.

- 3 Появится меню „ВЫБОР УСТРОЙСТВА“.

- 4 Нажмите „ПОДКЛЮЧЕНИЕ К ПК“.

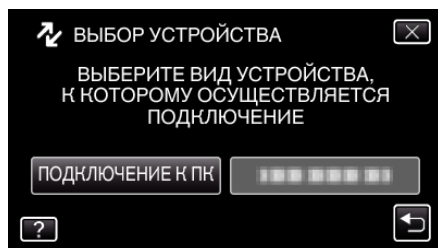

- 5 Нажмите „ВОСПРОИЗВЕДЕНИЕ НА ПК“.

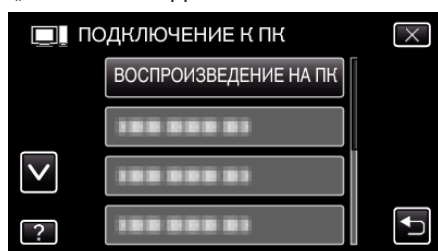

- Нажмите X, чтобы выйти из меню.
- Нажмите ↶, чтобы вернуться к предыдущему экрану.
- Закройте программу Everio MediaBrowser 4, если она запустится.
- После завершения работы камеры отображается следующий экран.

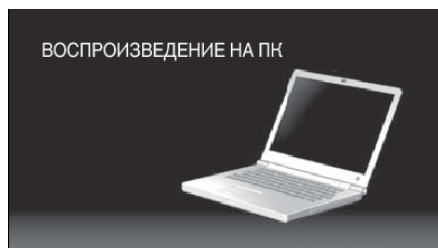

- Операции выполняются на компьютере после того, как экран переключится.

- 6 Выберите „Компьютер“ (Windows Vista)/„Мой компьютер“ (Windows XP)/„Компьютер“ (Windows 7) в меню „Пуск“, а затем щелкните на значке „JVCCAM_SD“.
 - Откройте папку с необходимыми файлами.
 - „Список файлов и папок“ (стр. 114)

- 7 Скопируйте файлы в любую папку на компьютере (на рабочий стол, и т.п.).

ПРЕДУПРЕЖДЕНИЕ :

- Если камера подключена к ПК USB-кабелем, записываемый носитель предназначен только для чтения.

ПРИМЕЧАНИЕ :

- Для редактирования/просмотра файлов используйте программное обеспечение, поддерживающее файлы формата AVCHD (видео)/ JPEG (фото).
- Вышеуказанные операции на компьютере могут различаться в зависимости от используемой системы.

Отключение данного аппарата от компьютера

- 1 Щелкните „Безопасное извлечение устройств и дисков“.

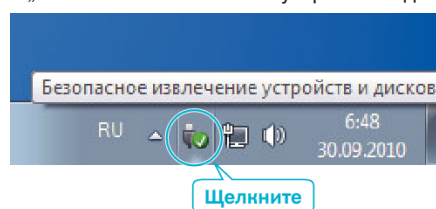

- 2 Щелкните „Безопасное извлечение запоминающего устройства для USB“.
- 3 (Для Windows Vista) Щелкните „ОК“.
- 4 Отсоедините USB-кабель и закройте ЖК-монитор.

Список файлов и папок

Папки и файлы создаются на SD-карте, как показано ниже.
Они создаются только когда это необходимо.

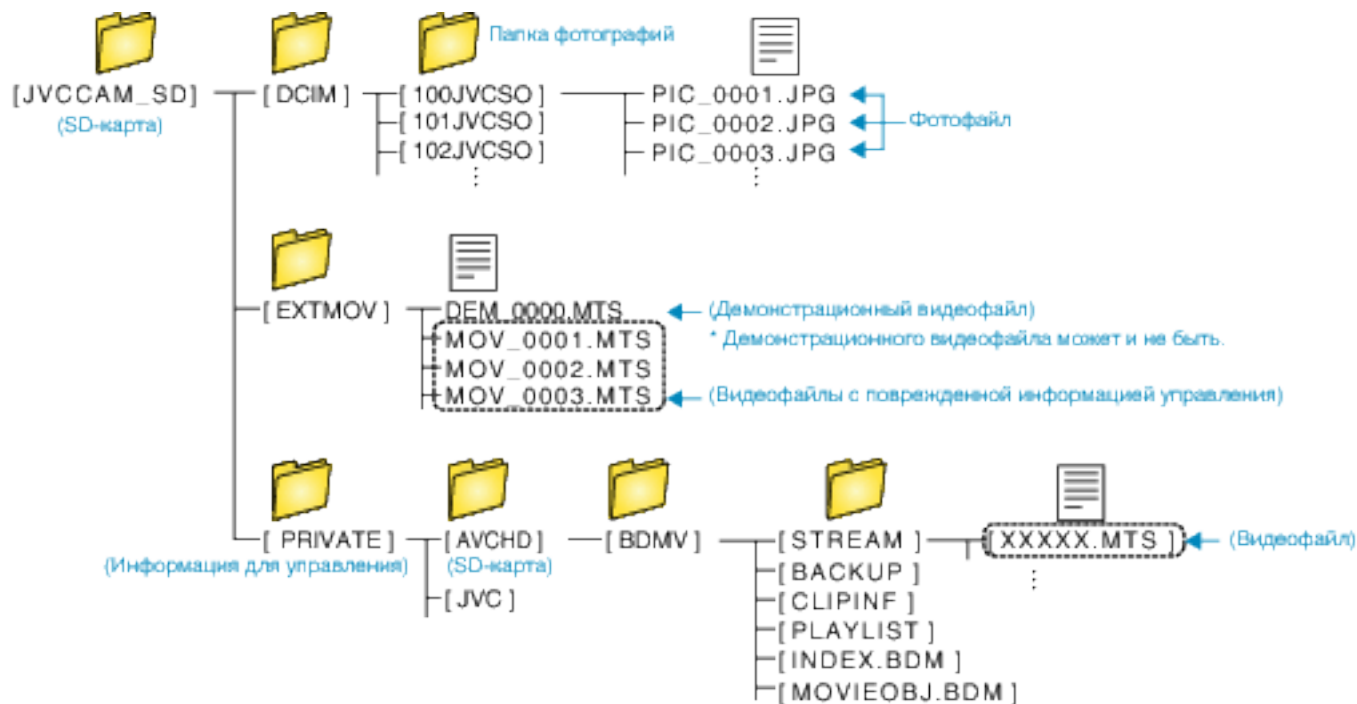

ПРЕДУПРЕЖДЕНИЕ :

- Если камера подключена к ПК USB-кабелем, записываемый носитель предназначен только для чтения.

Копирование на компьютер Mac

Копируйте файлы на компьютер Mac следующим способом.

- 1 Отсоедините адаптер переменного тока и аккумуляторный блок от аппарата.
- 2 Откройте ЖК-монитор.

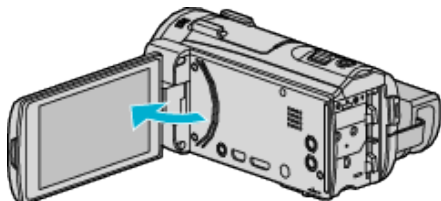

- 3 Подключите USB-кабель и адаптер переменного тока.

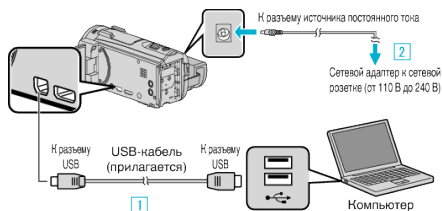

- 1 Подключите камеру к компьютеру с помощью USB-кабеля.
 - 2 Подключите адаптер переменного тока к аппарату.
- Этот аппарат автоматически включается, когда адаптер переменного тока подключен.
 - Обязательно используйте прилагающийся адаптер переменного тока.
 - 3 Появится меню „ВЫБОР УСТРОЙСТВА“.
- 4 Нажмите „ПОДКЛЮЧЕНИЕ К ПК“.

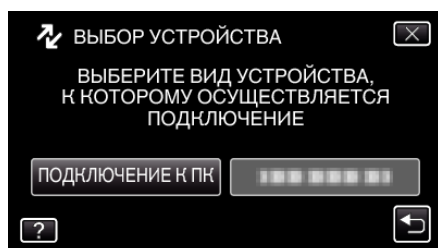

- 5 Нажмите „ВОСПРОИЗВЕДЕНИЕ НА ПК“.

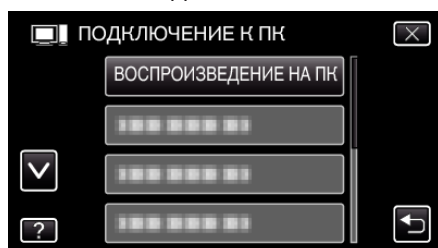

- Нажмите X, чтобы выйти из меню.
- Нажмите ↶, чтобы вернуться к предыдущему экрану.
- После завершения работы камеры отображается следующий экран.

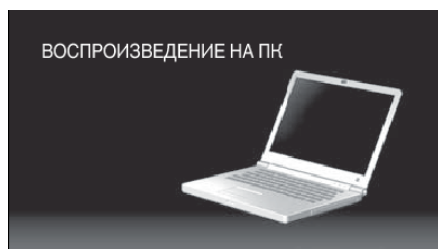

- Значок „JVCCAM_SD“ появится на рабочем столе.

- 6 Запустите iMovie.
 - Все последующие операции выполняются на компьютере Mac.

ПРЕДУПРЕЖДЕНИЕ :

- Если камера подключена к ПК USB-кабелем, записываемый носитель предназначен только для чтения.
- Файлы MTS, скопированные на компьютер Mac, не могут быть импортированы в iMovie. Чтобы использовать файлы MTS с iMovie, импортируйте файлы с помощью iMovie.

ПРИМЕЧАНИЕ :

- Для редактирования/просмотра файлов используйте программное обеспечение, поддерживающее файлы формата AVCHD (видео)/JPEG (фото).
- Во время отключения устройства от компьютера, перетащите & опустите значок „JVCCAM_SD“ с рабочего стола в мусорную корзину.

iMovie и iPhoto

Вы можете импортировать файлы с аппарата на компьютер Apple с помощью iMovie '08, '09, '11 (для видео) или iPhoto (для фото). Чтобы проверить соответствие системным требованиям, выберите „Об этом компьютере“ из меню Apple. Вы сможете определить версию операционной системы и получить информацию о процессоре и памяти.

- Новейшую справочную информацию об iMovie или iPhoto можно получить на веб-сайте Apple.
- Для получения информации о том, как пользоваться iMovie или iPhoto, обратитесь к файлу справки соответствующей программы.
- Не гарантируется, что функции будут работать с любым компьютером.

Возможности Wi-Fi

Данный аппарат оснащен функцией Wi-Fi.

Вы можете делать следующее с помощью смартфона или компьютера через беспроводное соединение.

Название функции	Возможности
ПРЯМОЕ НАБЛЮДЕНИЕ	<ul style="list-style-type: none"> Вы можете проверять изображение на камере с помощью прямого соединения 1-к-1 (Wi-Fi Direct) со смартфоном (или компьютером) без необходимости наличия точки доступа (маршрутизатора беспроводной LAN). Во время слежения можно осуществлять запись видео и фотографий. (Запись видеороликов и фотографий невозможна во время слежения через браузер компьютера.) <p>„Слежение за изображением с помощью прямого соединения (ПРЯМОЕ НАБЛЮДЕНИЕ)“ (☞ стр. 118)</p>
СЛЕЖЕНИЕ В ПОМЕЩЕНИИ	<ul style="list-style-type: none"> Установите связь со смартфоном (или ПК) через домашнюю точку доступа при помощи беспроводного LAN-маршрутизатора, чтобы отобразить изображения, снятые камерой. Во время слежения можно осуществлять запись видео и фотографий. (Запись видеороликов и фотографий невозможна во время слежения через браузер компьютера.) <p>„Слежение за изображением с помощью домашней точки доступа (СЛЕЖЕНИЕ В ПОМЕЩЕНИИ)“ (☞ стр. 121)</p>
СЛЕЖЕНИЕ НА УЛИЦЕ	<ul style="list-style-type: none"> Вы можете проверять изображение на камере с помощью Интернет-соединения со смартфоном (или компьютером), находясь за пределами помещения. Во время слежения можно осуществлять запись видео и фотографий. (Запись видеороликов и фотографий невозможна во время слежения через браузер компьютера.) <p>„Слежение за изображением с помощью Интернета (СЛЕЖЕНИЕ НА УЛИЦЕ)“ (☞ стр. 126)</p>
РАСПОЗНАТЬ/ПОСЛАТЬ	<ul style="list-style-type: none"> При обнаружении лиц или движения автоматически делается фотография и отправляется по электронной почте. Также можно настроить запись видео при обнаружении. <p>„Отправка фото по электронной почте при распознании лица или движения (РАСПОЗНАТЬ/ПОСЛАТЬ)“ (☞ стр. 129)</p>
ВИДЕООБЩЕНИЕ	<ul style="list-style-type: none"> Видео продолжительностью до 15 секунд могут быть записаны и отправлены по электронной почте. <p>„Запись и отправка видео по электронной почте (ВИДЕООБЩЕНИЕ)“ (☞ стр. 131)</p>
ТЕЛЕСЛЕЖЕНИЕ	<ul style="list-style-type: none"> Подключите это устройство к устройству DLNA, совместимому с телевизионным приемником, через домашнюю точку доступа при помощи беспроводный LAN-маршрутизатор.
ПРОСТОЕ СОХРАНЕНИЕ	<ul style="list-style-type: none"> Сохраните все несохраненные видеоролики и фотографии на компьютере, который подключен через беспроводную сеть. Также осуществляется сохранение файла управления.
Запишите положение информации	<ul style="list-style-type: none"> Вы можете записать сведения о месте, где ведется съемка, с помощью прямого соединения (Wi-Fi Direct) со смартфоном, поддерживающим функцию GPS. Записанные сведения о местонахождении могут быть использованы на программном обеспечении, прилагающемся к данному устройству. <p>„Запись сведений о местоположении“ (☞ стр. 135)</p>
Подставка панорамирования (приобретается отдельно)	<ul style="list-style-type: none"> Панорамированием (перемещение камеры влево/вправо) можно управлять дистанционно через смартфон настройкой камеры на подставке панорамирования (приобретается отдельно). <p>„Использование подставки панорамирования (приобретается отдельно)“ (☞ стр. 138)</p> <ul style="list-style-type: none"> Чтобы подключить подставку панорамирования, обратитесь к руководству по эксплуатации подставки.

Термины, используемые в данном руководстве : _____

- В данном руководстве операции на сенсорной панели описываются с помощью термина „нажать“.
- Хотя названия кнопок на смартфоне указаны как „MENU“ или „RETURN“, они могут различаться в зависимости от используемой модели смартфона.

Также обратитесь к руководству по эксплуатации вашего смартфона.

Рабочая среда

Для проверки изображения на камере при помощи компьютера или смартфона, а также для передачи видео/фотографий, необходимо соблюдение следующих условий.

Android Смартфон и планшетный компьютер

- 1 Операционная система: Android2.3 или выше
(Не гарантируется, что аппарат будет работать со всеми моделями.)
- 2 Поддержка функции GPS (для записи GPS)
- 3 Возможность подключения к интернету или Google Play (для установки необходимо приложение „Everio sync. 2“)

iPhone/iPad/iPod touch

- 1 Операционная система: iOS5.1 или выше
(Не гарантируется, что аппарат будет работать со всеми моделями.)
- 2 Возможность подключения к интернету или „App Store™“
“ (необходимо для установки программного обеспечения)

Компьютер

Для проверки изображения на камере с браузера компьютера и для передачи видео или фотографий, необходимо соблюдение следующих условий.

- 1 Операционная система: Windows 7
 - 2 Поддержка беспроводной или проводной LAN
(Для прямого соединения между камерой и компьютером при помощи функции ПРЯМОЕ НАБЛЮДЕНИЕ необходима поддержка беспроводной LAN.)
 - 3 Установлен Windows Media Player 12 или новее
- Подтвержденная среда эксплуатации:
Internet Explorer 9 или новее

ПРЕДУПРЕЖДЕНИЕ :

- Не гарантируется, что функции будут работать с любым компьютером. Например, функция загрузки видео мобильного браузера safari и т.п. не поддерживается.

Техника безопасности при использовании Wi-Fi

Рекомендации по функции Wi-Fi

- Работа на всех системах не гарантируется.
- Эта функция на предназначена для предотвращения чрезвычайных ситуаций или борьбы с преступностью.
- Для предотвращения ситуаций, когда вы можете забыть отключить питание, аппарат автоматически выключается после 10 последовательных дней использования.
- Прием радиоволн облегчается, когда ЖК-монитор открыт. Поэтому рекомендуется открывать ЖК-монитор при использовании функции Wi-Fi.
- Безопасность беспроводной LAN
Преимущество беспроводной LAN в том, что вместо кабеля для передачи информации используются радиоволны, то есть соединение в сети устанавливается в пределах покрытия радиоволнами. Однако, поскольку радиоволны проникают сквозь объекты (например, стены) в пределах диапазона покрытия, могут возникнуть проблемы безопасности, например, перехват информации или несанкционированный доступ, если настройки защиты не сделаны.
Перед подключением к сети в беспроводной LAN прочтите руководство к беспроводному LAN и выполните настройку параметров безопасности. Если этого не сделать, возможен риск перехвата персональных данных, например, имен, паролей и содержимого почтовых сообщений, или несанкционированный доступ в сеть.
- В зависимости от построения беспроводной LAN учтите, что безопасность может быть нарушена необычными или непредвиденными средствами.
- За более подробной информацией о беспроводных LAN и сетевой безопасности обратитесь к производителю вашего беспроводного устройства.
- Компания JVC не несет ответственности за проблемы безопасности, нарушения, повреждения или убытки, возникшие в результате использования этой функции.

Радиоволны, используемые данным аппаратом

Данное изделие использует радиоволны в диапазоне ISM (2,4 ГГц). Хотя для использования данного изделия не требуется радиостанционная лицензия, пожалуйста, обратите внимание на следующее.

■ Не используйте данное изделие вблизи следующих мест.

- Промышленное, научное или медицинское оборудование, например, микроволновые печи и электрокардиостимуляторы
- Промышленное, научное или медицинское оборудование, например, микроволновые печи и электрокардиостимуляторы
- Указанные маломощные радиостанции (радиостанционная лицензия не требуется)
- Устройства Bluetooth

Вышеперечисленное оборудование использует ту же полосу частот, что и Wi-Fi.

Использование устройства вблизи вышеперечисленного оборудования может привести к помехам радиоволн, снижению скорости связи или сбою коммуникации. В таком случае отключите питание устройств, которые в данный момент не используются.

■ Избегайте использовать изделие вблизи телевизора или радиоприемника.

Телевизоры и радиоприемники используют полосу радиочастот, отличную от той, которую использует Wi-Fi, и поэтому не оказывают влияния на коммуникацию данного изделия или телевизора/радио. Однако, когда телевизор/радиоприемник расположен близко к изделию Wi-Fi, электромагнитные волны, излучаемые изделием Wi-Fi, могут привести к помехам в звуке или изображении телевизора/радиоприемника.

- Коммуникации могут не осуществляться должным образом вблизи радиооборудования или станций радиовещания. В таком случае рекомендуется сменить место использования.

■ Радиосигналы не могут проникать через арматурную сталь, металл или бетон.

Радиосигналы, используемые данным изделием, не могут проникать через арматурную сталь, металл или бетон.

Установление коммуникации может быть затруднено, если перегородки между комнатами или этажами изготовлены из этих материалов.

*Связь также может ослабнуть, когда между устройствами Wi-Fi находятся люди.

■ Не подключайтесь к беспроводным сетям, для которых у вас нет авторизации.

При установке соединения это может быть рассмотрено как неавторизованный доступ и против вас могут быть приняты юридические меры.

■ Не используйте функцию Wi-Fi за пределами страны, в которой был приобретен аппарат.

В разных странах могут существовать ограничения на использование радиоволн, и их нарушения могут караться законом.

Экспортирование/ввоз аппарата в другие страны

При ввозе устройства в страну с контролируемым экспортом (на Кубу, в Ирак, Северную Корею, Иран, Руанду и Сирию) может быть необходимо разрешение правительства США. (Данные на декабрь 2012 года).

Для получения дополнительной информации обратитесь в коммерческую службу посольства США.

Слежение за изображением с помощью прямого соединения (ПРЯМОЕ НАБЛЮДЕНИЕ)

Вы можете проверять изображение на камере с помощью прямого соединения (Wi-Fi Direct) со смартфоном (или компьютером) без необходимости наличия точки доступа (маршрутизатора беспроводной LAN).

- Во время слежения можно осуществлять запись видео и фотографий.

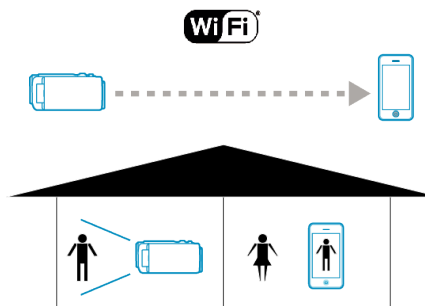

ПРЕДУПРЕЖДЕНИЕ :

- Эта функция не предназначена для предотвращения чрезвычайных ситуаций или борьбы с преступностью.
 - Для предотвращения ситуаций, когда вы можете забыть отключить питание, аппарат автоматически выключается после 10 последовательных дней использования.
 - При слежении не со смартфона (или компьютера) фокус камеры зафиксирован.
 - Даже при слежении со смартфона (или компьютера) фокус камеры будет зафиксирован, если управление не осуществляется более 3 часов. (Когда будет осуществляться управление камерой, фокус снова будет работать.)
 - Возможны сложности при установлении соединения через прямое слежение в среде, где камера установлена вдали от смартфона (или компьютера). В этом случае выполните подключение через точку подключения (беспроводный маршрутизатор LAN).
- „Слежение за изображением с помощью домашней точки доступа (СЛЕЖЕНИЕ В ПОМЕЩЕНИИ)“ (стр. 121)
- В зависимости от используемого устройства или условий соединения, установление соединения может занять какое-то время.

Что вам понадобится

- Смартфон или компьютер с ОС Windows (Необходима беспроводная LAN, совместимая с WPA2.)

Необходимые предварительные настройки

Выполните настройку камеры и смартфона (или компьютера) выполнением следующих операций.

Для смартфона с поддержкой WPS см. „Настройка защищенного канала Wi-Fi (WPS)“.

*WPS - это метод подключения камеры и смартфона по беспроводному каналу простым нажатием кнопок.

Подключение смартфона к камере по беспроводному каналу

Подключите смартфон к камере одним из следующих методов.

■ Подключением вводом пароля Wi-Fi

- 1 Нажмите „MENU“.
(Операция на данной камере)
Переведите камеру в режим записи.



- Отображается заглавное меню.

- 2 Выберите значок „Wi-Fi“ (📶).
(Операция на данной камере)



- 3 Нажмите значок „ПРЯМОЕ НАБЛЮДЕНИЕ“ (📹) в меню „Wi-Fi“.
(Операция на данной камере)

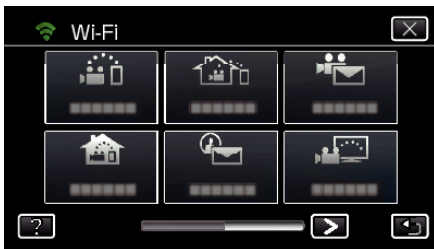

- 4 Нажмите „НАЧАТЬ“ (➡).
(Операция на данной камере)

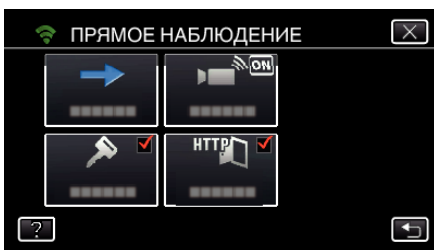

- Если выбрано значение iFrame параметра „ФОРМАТ ВИДЕОЗАПИСИ“, отображается следующий экран, осуществляется переключение режима записи к 50i в формате AVCHD.

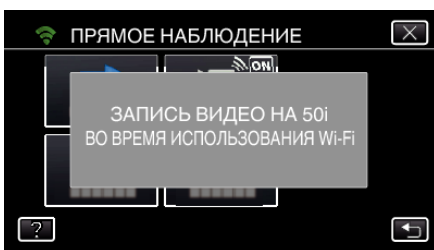

- 5 Проверьте значение SSID и PASS, которые отображаются на экране камеры.

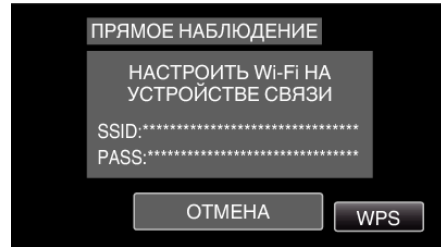

- 6 Выберите SSID на шаге 5 экрана выбора сети Wi-Fi смартфона и введите PASS на экране ввода пароля.
(Операция на смартфоне (или компьютере))



- За более подробной информацией о подключении смартфона (или компьютера) к сети Wi-Fi обратитесь к руководству телефонного терминала.

- 7 Будет установлено соединение и на экране камеры появится 📶.



■ Подключение настройкой защищенного канала Wi-Fi (WPS)

- 1 Нажмите „MENU“.
(Операция на данной камере)
Переведите камеру в режим записи.



- Отображается заглавное меню.

- 2 Выберите значок „Wi-Fi“ (📶).
(Операция на данной камере)

- 3 Нажмите значок „ПРЯМОЕ НАБЛЮДЕНИЕ“ (📹) в меню „Wi-Fi“.
(Операция на данной камере)



- 4 Нажмите „НАЧАТЬ“ (➡).
(Операция на данной камере)

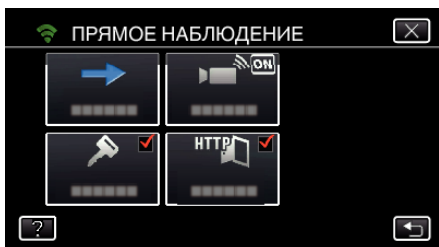

- Если выбрано значение iFrame параметра „ФОРМАТ ВИДЕОЗАПИСИ“, отображается следующий экран, осуществляется переключение режима записи к 50i в формате AVCHD.

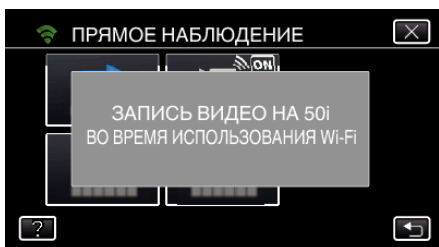

- 5 Нажмите „WPS“. (Операция на данной камере)

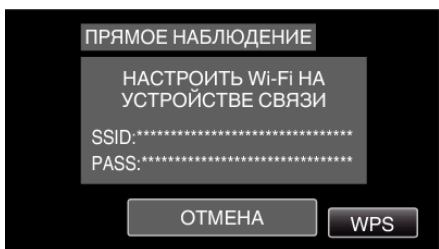

- 6 Активируйте WPS на смартфоне (или компьютере) в течение 2 минут. (Операция на смартфоне (или компьютере))



- Чтобы активировать WPS, обратитесь к руководству по эксплуатации используемого устройства.

- 7 Будет установлено соединение и на экране камеры появится .



Слежение за изображением на экране смартфона (или компьютера)

■ Смартфон (Android / iPhone)

ПРИМЕЧАНИЕ :

- Перед использованием этой функции на смартфон необходимо установить приложение.
- „Установка приложений смартфонов“ (стр. 163)

- 1 Запустите „Everio sync. 2“ на смартфоне после установки параметра ПРЯМОЕ НАБЛЮДЕНИЕ.



- 2 Нажмите „ПРЯМОЕ НАБЛЮДЕНИЕ“.



- 3 Отображается экран записи.



- Как осуществляется управление при помощи смартфона „Использование приложений смартфонов“ (стр. 163)

■ Компьютер (Windows 7)

- 1 Нажмите кнопку URL, отображаемую на экране камеры. (отображается, когда компьютер и камера соединены по беспроводному каналу.)



- Появится адрес URL компьютера, к которому нужно подключиться.
- 2 Проверьте адрес URL, отображаемый на экране камеры, который запускается с „http://“.

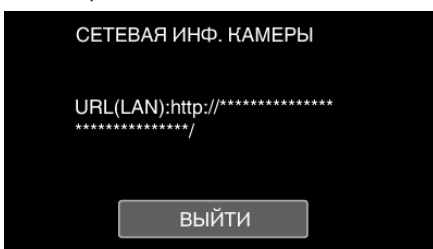

- После проверки адреса URL нажмите „ВЫЙТИ“, чтобы вернуться к предыдущему экрану.
- 3 Запустите Internet Explorer (веб-браузер) на компьютере и введите адрес URL.

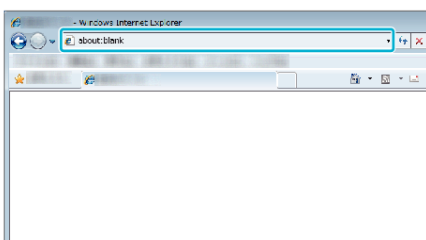

- Операции, выполняемые из веб-браузера „Использование функции Wi-Fi в браузере“ (стр. 176)

Слежение за изображением с помощью домашней точки доступа (СЛЕЖЕНИЕ В ПОМЕЩЕНИИ)

Подключите камеру и смартфон (или компьютер) к беспроводному домашнему LAN-маршрутизатору через беспроводной канал точки доступа.

При помощи подключенного смартфона (или компьютера) можно просматривать изображения, полученные при помощи камеры.

- Во время слежения можно осуществлять запись видео и фотографий.

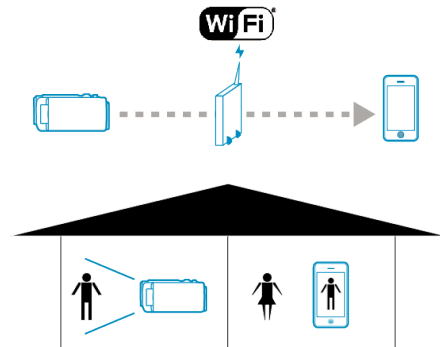

ПРЕДУПРЕЖДЕНИЕ :

- Эта функция не предназначена для предотвращения чрезвычайных ситуаций или борьбы с преступностью.
- Для предотвращения ситуаций, когда вы можете забыть отключить питание, аппарат автоматически выключается после 10 последовательных дней использования.
- При слежении не со смартфона (или компьютера) фокус камеры зафиксирован.
- Даже при слежении со смартфона (или компьютера) фокус камеры будет зафиксирован, если управление не осуществляется более 3 часов. (Когда будет осуществляться управление камерой, фокус снова будет работать.)

Что вам понадобится

- Смартфон или компьютер с ОС Windows
- Беспроводный маршрутизатор LAN (используйте устройство с логотипом Wi-Fi)

ПРИМЕЧАНИЕ :

- В зависимости от беспроводного маршрутизатора LAN и мощности сигнала возможно возникновение проблем или низкая скорость соединения.

Операционный метод

Подключите камеру к точке доступа (маршрутизатору беспроводной LAN).



Подключите камеру к точке доступа одним из следующих методов.

■ Регистрация защищенной установки Wi-Fi (WPS)

Выполните следующие действия, если используемая точка доступа (маршрутизатор беспроводной LAN) поддерживает WPS.

- 1 Нажмите „MENU“.
(Операция на данной камере)



- Отображается заглавное меню.

- 2 Выберите значок „Wi-Fi“ (📶).
(Операция на данной камере)

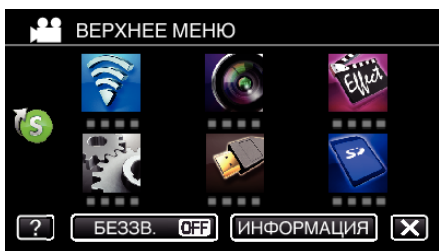

- 3 Нажмите > в нижнем правом углу экрана.
(Операция на данной камере)



- 4 Нажмите „ОБЩ. НАСТР. Wi-Fi“.
(Операция на данной камере)



- 5 Нажмите „ТОЧКИ ДОСТУПА“.
(Операция на данной камере)

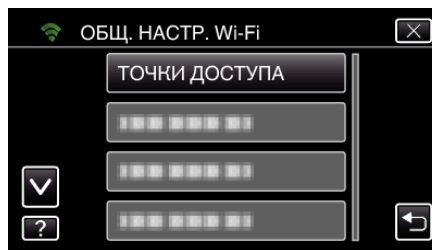

- 6 Нажмите „ДОБАВ.“.
(Операция на данной камере)

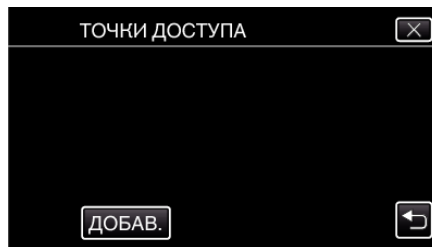

- 7 Нажмите „ЛЕГКАЯ РЕГИСТР-Я WPS“.
(Операция на данной камере)

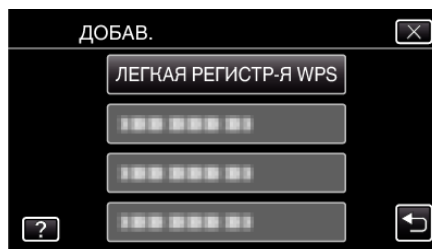

- 8 Активируйте WPS точки доступа (маршрутизатора беспроводной LAN) в течение 2 минут.

- Чтобы активировать WPS, обратитесь к руководству по эксплуатации используемого устройства.

- 9 По завершении регистрации нажмите „ОК“ на экране камеры.
(Операция на данной камере)

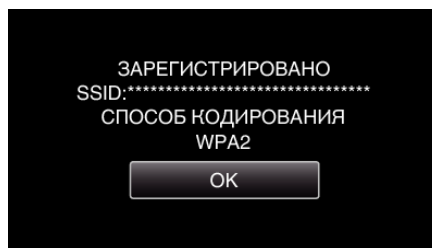

■ Найдите точку доступа и выберите из списка.

Предварительно введите название (SSID) точки доступа (маршрутизатора беспроводной LAN) и пароль.

- 1 Нажмите „MENU“.
(Операция на данной камере)

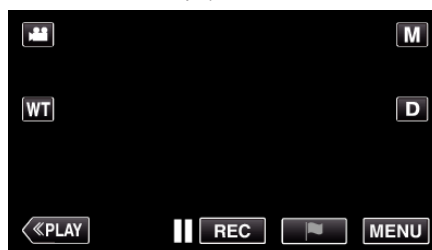

- Отображается заглавное меню.

- 2 Выберите значок „Wi-Fi“ (📶).
(Операция на данной камере)



3 Нажмите > в нижнем правом углу экрана.
(Операция на данной камере)



4 Нажмите „ОБЩ. НАСТР. Wi-Fi“.
(Операция на данной камере)

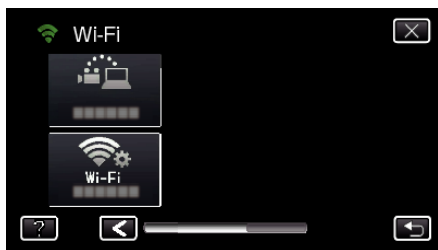

5 Нажмите „ТОЧКИ ДОСТУПА“.
(Операция на данной камере)

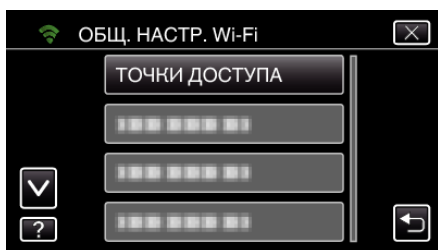

6 Нажмите „ДОБАВ.“.
(Операция на данной камере)

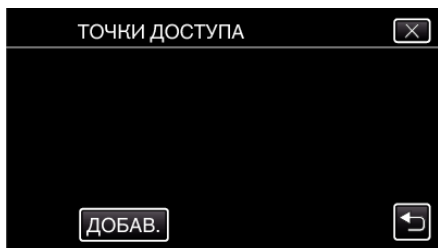

7 Нажмите „ПОИСК“.
(Операция на данной камере)

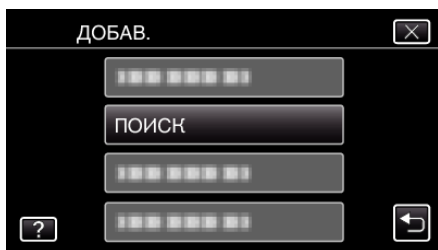

- Результаты поиска отображаются на экране камеры.
- Отображается сообщение „НЕ УДАЕТСЯ НАЙТИ ТОЧКУ ДОСТУПА“, если поблизости нет точек доступа.

8 Нажмите название (SSID) желаемой точки доступа из списка результатов поиска.
(Операция на данной камере)



9 Зарегистрируйте пароль.
(Операция на данной камере)



- Нажмите на клавиатуру на экране, чтобы ввести символы. Символ изменяется с каждым нажатием. „ABC“, например, введите „A“ однократным нажатием, „B“ двойным нажатием или „C“ тройным нажатием.
- Нажмите „УДАЛИТЬ“, чтобы удалить символ.
- Нажмите „ОТМЕНА“ для выхода.
- Нажмите „A/a/1“, чтобы выбрать вид вводимых символов из заглавных букв, строчных букв и цифр.
- Нажмите ← или →, чтобы передвигаться влево или вправо на одно положение.
- Пароль не требуется, если маршрутизатор беспроводной LAN не защищен паролем.

10 По завершении регистрации нажмите „ОК“ на экране камеры.
(Операция на данной камере)

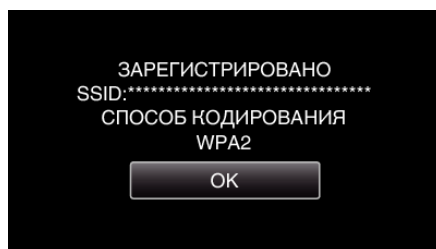

- Также возможно использование других методов, таких как „Ручная регистрация“ и „Регистрация PIN WPS“. Для получения более подробной информации обратитесь по следующей ссылке. „Регистрация точек доступа для подключения камеры (ТОЧКИ ДОСТУПА)“ (стр. 152)

Подключите смартфон (или компьютер) к точке доступа (маршрутизатору беспроводной LAN).



- Подключите смартфон (или компьютер) к домашней точке доступа (маршрутизатору беспроводной LAN).
- Для получения дополнительной информации о соединениях обратитесь к руководству используемого устройства беспроводного маршрутизатора LAN.
- Эта настройка не нужна, если смартфон (или компьютер) уже подключен к домашней точке доступа (маршрутизатору беспроводной LAN).

Слежение за изображением подключением смартфона и камеры



- Предварительно установите „Everio sync. 2“ на смартфоне. „Установка приложений смартфонов“ (стр. 163)

■ Операция на данной камере

- 1 Нажмите „MENU“.
(Операция на данной камере)



- Отображается заглавное меню.

- 2 Выберите значок „Wi-Fi“.
(Операция на данной камере)



- 3 Нажмите „СЛЕЖЕНИЕ В ПОМЕЩЕНИИ“.
(Операция на данной камере)



- 4 Нажмите „НАЧАТЬ“.
(Операция на данной камере)

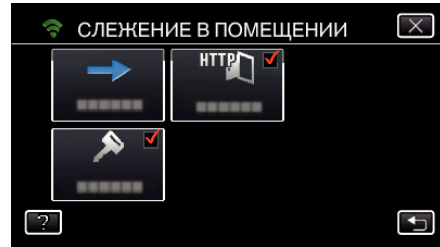

- 5 Начните установку соединения.
(Операция на данной камере)

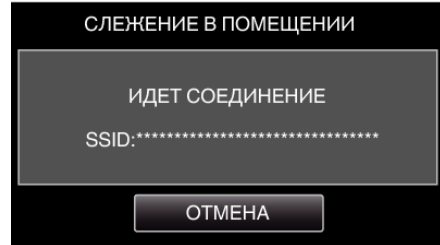

- Отображается название (SSID) точки доступа (маршрутизатора беспроводной LAN) для подключения.

- 6 На экране появляется следующее изображение, когда камера подключена к точке доступа.



- Нажмите кнопку „URL“, чтобы отобразить адрес URL, необходимый для подключения камеры при помощи браузера.

■ Операция на смартфоне

- 1 Запустите „Everio sync. 2“ на смартфоне после установки параметра СЛЕЖЕНИЕ В ПОМЕЩЕНИИ.



- Выберите „НАЧАТЬ“ в СЛЕЖЕНИЕ В ПОМЕЩЕНИИ камеры для запуска.

- 2 Нажмите „СЛЕЖЕНИЕ В ПОМЕЩЕНИИ“.



- 3 Войдите в систему со своим именем пользователя и паролем. (если не удастся добиться аутентификации)

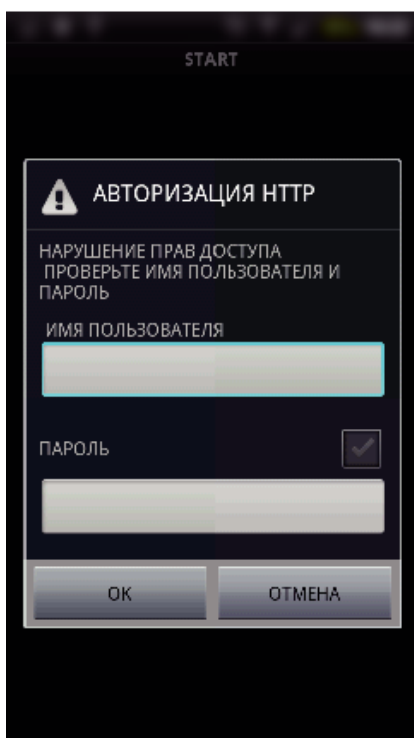

- Имя пользователя – „everio“, а пароль по умолчанию – „0000“.
- 4 Отображается экран записи.

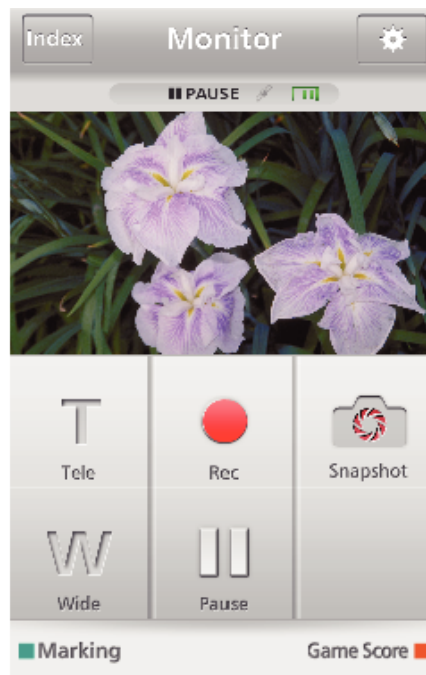

- Как осуществляется управление при помощи смартфона „Использование приложений смартфонов“ (стр. 163)

■ Слежение на компьютере (Windows7)

- 1 Нажмите кнопку URL, отображаемую на экране камеры. (отображается, когда компьютер и камера соединены по беспроводному каналу.)



- Появится адрес URL компьютера, к которому нужно подключиться.
- 2 Проверьте адрес URL, отображаемый на экране камеры, который запускается с „http://“.

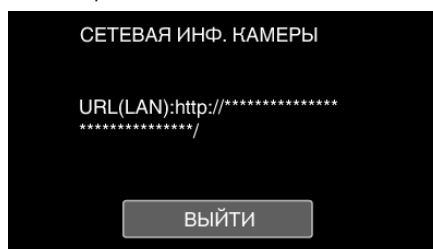

- После проверки адреса URL нажмите „ВЫЙТИ“, чтобы вернуться к предыдущему экрану.
- 3 Запустите Internet Explorer (веб-браузер) на компьютере и введите адрес URL.

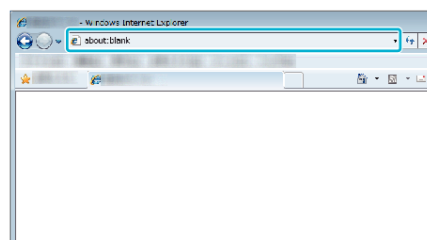

- 4 Войдите в систему, введя ваше имя пользователя и пароль.
 - Имя пользователя – „everio“, а пароль по умолчанию – „0000“.

- Операции, выполняемые из веб-браузера
„Использование функции Wi-Fi в браузере“ (☞ стр. 176)

Слежение за изображением с помощью Интернета (СЛЕЖЕНИЕ НА УЛИЦЕ)

Вы можете проверять изображение на камере с помощью Интернет-соединения со смартфоном (или компьютером).

* Чтобы воспользоваться этой функцией, необходимо подготовить UPnP (Universal Plug and Play) совместимый беспроводный LAN-маршрутизатор и соединение с сетью интернет, откуда можно получить глобальный IP-адрес.

- Во время слежения можно осуществлять запись видео и фотографий.



Настройка нескольких камер в одной сети :

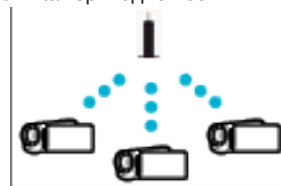

- Чтобы настроить несколько камер, необходимо настроить на каждой камере порт HTTP.

„Изменение порта HTTP (ПРЯМОЕ НАБЛЮДЕНИЕ/СЛЕЖЕНИЕ В ПОМЕЩЕНИИ/СЛЕЖЕНИЕ НА УЛИЦЕ)“ (☞ стр. 143)

Что вам понадобится

- Смартфон или компьютер с ОС Windows
- Беспроводный маршрутизатор LAN, который поддерживает UPnP (используйте устройство с логотипом Wi-Fi)

Чтобы проверить, поддерживается ли UPnP, обратитесь к руководству беспроводного маршрутизатора LAN.

- Интернет-соединение с доступным глобальным IP-адресом

* Глобальный IP-адрес - это IP-адрес, уникальный для всей сети интернет. Для получения дополнительной информации обращайтесь к провайдеру сети интернет.

ПРИМЕЧАНИЕ :

- В зависимости от беспроводного маршрутизатора LAN и мощности сигнала возможно возникновение проблем или низкая скорость соединения.
- Если управление подставкой трансфокации или панорамирования осуществляется при помощи смартфона или компьютера, оно может занимать больше времени по сравнению с ручным управлением.

Необходимые предварительные настройки

Для осуществления управления необходимо подключить камеру к Интернету через точку доступа (UPnP-совместимый маршрутизатор беспроводной LAN) в доме. По существу, требуется 3 следующие настройки.

*В вышеуказанных настройках нет необходимости, если они уже были установлены для других функций.

1. Регистрация точки доступа
„Регистрация точек доступа для подключения камеры (ТОЧКИ ДОСТУПА)“ (☞ стр. 152)
2. Получение учетной записи динамической DNS
„Получение учетной записи динамической DNS (DDNS)“ (☞ стр. 145)
3. Настройка учетной записи на этой камере
„Настройка динамической DNS на данной камере (СЛЕЖЕНИЕ НА УЛИЦЕ)“ (☞ стр. 146)

ПРЕДУПРЕЖДЕНИЕ :

- Даже при правильно выполненной регистрации на камере доступ может быть временно недоступен, например, если сервер динамической DNS отключен или недоступен. Чтобы проверить, работает ли сервер динамической DNS должным образом, осуществите вход и проверьте сервер с помощью компьютера и т.п.

Операционный метод**■ Операция на данной камере****ПРИМЕЧАНИЕ :**

- Перед использованием этой функции на смартфон необходимо установить приложение.

„Установка приложений смартфонов“ (стр. 163)

- 1 Нажмите „MENU“.
(Операция на данной камере)



- Отображается заглавное меню.

- 2 Выберите значок „Wi-Fi“ (📶).
(Операция на данной камере)



- 3 Нажмите „СЛЕЖЕНИЕ НА УЛИЦЕ“ (🏠📶).
(Операция на данной камере)



- 4 Нажмите „НАЧАТЬ“ (➡).
(Операция на данной камере)

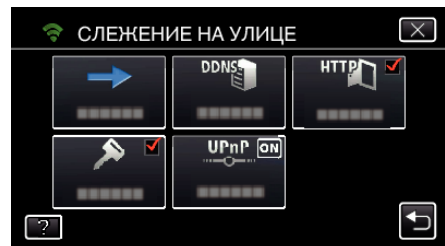

- 5 Начните установку соединения.
(Операция на данной камере)



- Отображается название (SSID) точки доступа (маршрутизатора беспроводной LAN) для подключения.

- 6 На экране появляется следующее изображение, когда камера подключена к точке доступа.



- Появится адрес URL (WAN) смартфона, к которому нужно подключиться. (Он не будет отображен, если динамическая DNS не установлена или установлена неправильно).
- „XUPnP Когда функция UPnP не может быть использована, отображается “.

7 Проверьте URL-адрес (WAN).

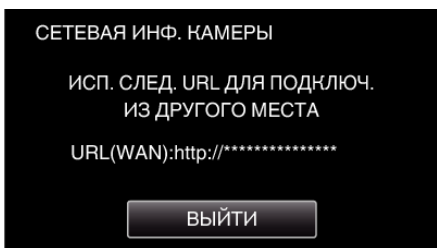

- После проверки адреса URL нажмите „ВЫЙТИ“, чтобы вернуться к предыдущему экрану.
- „XUPnP“ отображается, если использование UPnP невозможно.

■ Операция на смартфоне

1 Запустите „Everio sync. 2“ на смартфоне после установки параметра „СЛЕЖЕНИЕ НА УЛИЦЕ“.



2 Нажмите „СЛЕЖЕНИЕ НА УЛИЦЕ“.



3 Войдите в систему со своим именем пользователя и паролем. (если не удастся добиться аутентификации)

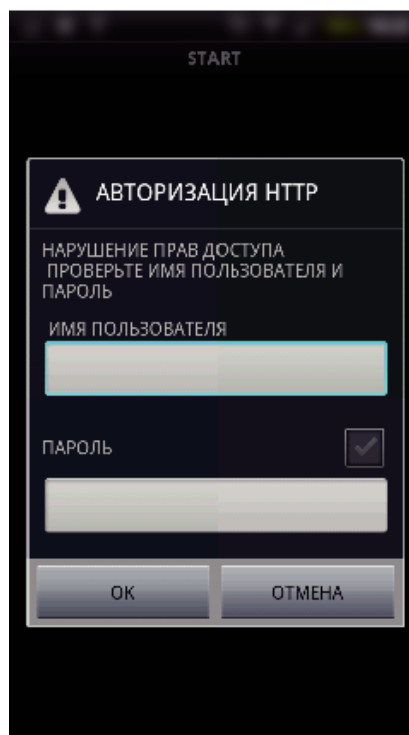

- Имя пользователя – „everio“, а пароль по умолчанию – „0000“.

4 Отображается экран записи.

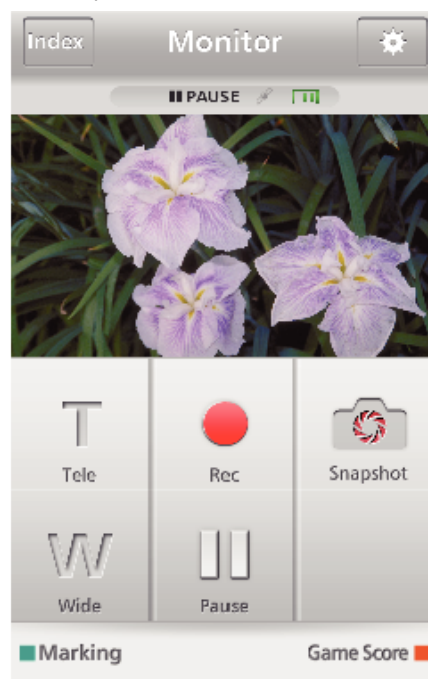

- Как осуществляется управление при помощи смартфона „Использование приложений смартфонов“ (стр. 163)

■ Слежение на компьютере (Windows7)

1 В адресную строку Internet Explorer (веб-браузер) введите адрес URL (WAN), который можно проверить „Операцией на этой камере“.

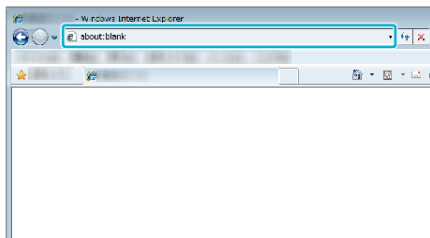

- 2 Войдите в систему, введя ваше имя пользователя и пароль.
- Имя пользователя – „everio“, а пароль по умолчанию – „0000“.
 - „Изменение настроек“ (☞ стр. 141)
 - Операции, выполняемые из веб-браузера
 - „Использование функции Wi-Fi в браузере“ (☞ стр. 176)

ПРЕДУПРЕЖДЕНИЕ :

- Чтобы следить за изображением во время отсутствия, заранее убедитесь, что соединение может быть установлено через сеть Интернет вводом адреса URL (WAN), отображаемого в строке „Network Information“ (информация о сети). Однако, слежение (управление) аналогичное дистанционному, если ваш смартфон (или компьютер) подключен через домашнюю точку доступа (беспроводный LAN-маршрутизатор).
- Перед использованием смените пароль. Если Вы не поменяете пароль, существует огромный риск неавторизованного доступа других лиц. Также избегайте использования легко угадываемых паролей, например, даты рождения. Рекомендуется периодически менять пароль.

„Установка пароля (ПРЯМОЕ НАБЛЮДЕНИЕ/СЛЕЖЕНИЕ В ПОМЕЩЕНИИ/СЛЕЖЕНИЕ НА УЛИЦЕ)“ (☞ стр. 143)

- Не гарантируется, что функции будут работать с любым компьютером. Например, функция загрузки видео мобильного браузера safari и т.п. не поддерживается.

ПРЕДУПРЕЖДЕНИЕ :

- Чрезмерное использование может привести к необходимости выплаты определенных сборов, а также может существовать ограничение по объему коммуникаций. За более подробной информацией обратитесь в сеть Интернет или к подписке на смартфон.
- В случае низкой скорости подключения видеоизображение может дергаться, возможно прерывание или задержки воспроизведения звука.
- Эта функция не предназначена для предотвращения чрезвычайных ситуаций или борьбы с преступностью.
- Для предотвращения ситуаций, когда вы можете забыть отключить питание, аппарат автоматически выключается после 10 последовательных дней использования.
- При слежении не со смартфона (или компьютера) фокус камеры зафиксирован.
- Даже при слежении со смартфона (или компьютера) фокус камеры будет зафиксирован, если управление не осуществляется более 3 часов. (Когда будет осуществляться управление камерой, фокус снова будет работать.)

Отправка фото по электронной почте при распознании лица или движения (РАСПОЗНАТЬ/ПОСЛАТЬ)

При обнаружении лиц или движения автоматически делается фотография и отправляется по электронной почте.



ПРИМЕЧАНИЕ :

- Размер фотографий, сделанных в РАСПОЗНАТЬ/ПОСЛАТЬ - 640 x 360.
- Управление через соединение со смартфоном (или компьютером), используя „СЛЕЖЕНИЕ В ПОМЕЩЕНИИ“, „СЛЕЖЕНИЕ НА УЛИЦЕ“, может осуществляться даже во время ожидания распознавания.
- Когда камера подключена к смартфону (или компьютеру), „НАСТР. РАСПОЗ./ПОСЛ.“ будет временно недоступно.
- Можно настроить данный аппарат на автоматическую запись видео при обнаружении.
- „Запись на данном аппарате“ (☞ стр. 141)
- Для предотвращения отправки слишком большого количества электронных сообщений в случае частых распознаний, можно установить временной интервал отправки сообщений.
- „Установка интервала распознания“ (☞ стр. 141)

Что вам понадобится

- Беспроводный маршрутизатор LAN (используйте устройство с логотипом Wi-Fi)
- Подключение к Интернету
- Учетная запись для отправки электронных сообщений (Поддерживает SMTP. Услуги электронной почты, которая доступна только на веб-странице, не могут быть использованы.)

Необходимые предварительные настройки

Для отправки электронных сообщений необходимо заранее сделать следующие настройки.

*В вышеуказанных настройках нет необходимости, если они уже были установлены для других функций.

- Регистрация точки доступа „Регистрация точек доступа для подключения камеры (ТОЧКИ ДОСТУПА)“ (☞ стр. 152)
- Настройка учетной записи для отправки электронных сообщений „Установка на камере адреса электронной почты отправителя“ (☞ стр. 147)
- Регистрация адреса электронной почты получателя для отправки уведомлений (до 8 адресов). „Регистрация на камере адреса электронной почты получателя“ (☞ стр. 149)

Операционный метод

- Нажмите „MENU“.
- Переведите камеру в режим записи.

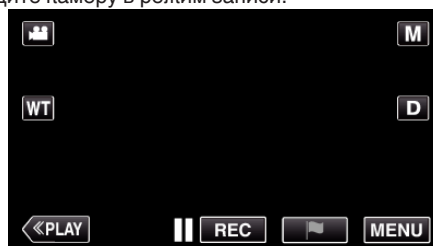

- Отображается заглавное меню.
- Выберите значок „Wi-Fi“ (☞).



3 Нажмите „РАСПОЗНАТЬ/ПОСЛАТЬ“ (📧).



4 Нажмите „РАСПОЗН/ОТПР ПОЛ-ЛЮ“.

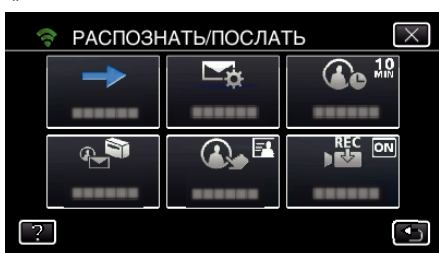

5 Нажмите „РАСПОЗН/ОТПР ПОЛ-ЛЮ“, а затем ↵.



- Чтобы отобразить значок 📧, выберите адрес электронной почты.
- Чтобы отменить выбор адреса электронной почты, выберите значок еще раз.
- Можно выбрать до 8 адресов электронной почты.

6 Нажмите „НАЧАТЬ“ (➡).

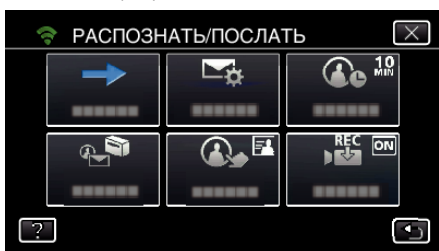

7 Начните установку соединения.



8 Ожидание распознавания РАСПОЗНАТЬ/ПОСЛАТЬ

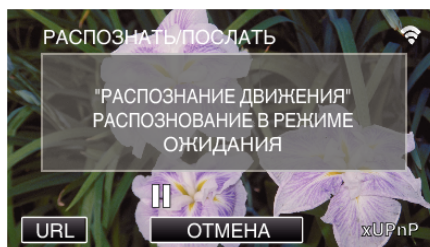

- Задержка распознавания на первые 5 секунд.

9 РАСПОЗНАТЬ/ПОСЛАТЬ-процесс распознавания (осуществляется автоматическая отправка электронной почты после завершения распознавания)

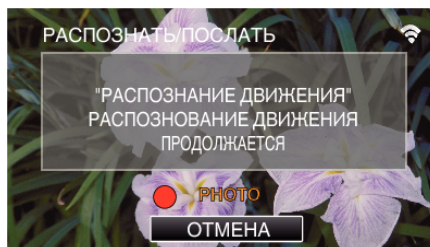

- Значок „PHOTO“ отображается на экране в течение приблизительно 2 секунд после распознавания.
- Изображения будут запечатываться автоматически, когда движущиеся объекты или лица людей будут появляться на экране камеры. (При распознании на экране появится значок PHOTO.)
- Сделанные фотографии будут отправлены получателям по электронной почте.

10 Распознавание задержано

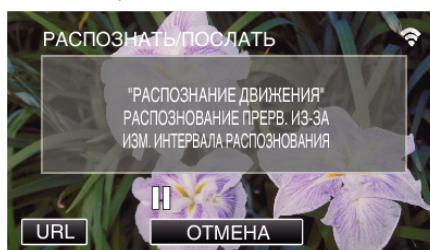

- Пока осуществляется следующее распознавание, распознавание задерживается на установленный интервал времени.
- Значение „ПРОМЕЖУТОК РАСПОЗН.“ можно выбрать среди значений 15 секунд, 1 минута, 3 минуты, 10 минут, 30 минут и 60 минут.

„Установка интервала распознавания для данной камеры (НАСТР. РАСПОЗ./ПОСЛ.)“ (☰ стр. 151)

ПРЕДУПРЕЖДЕНИЕ :

- Эта функция не предназначена для предотвращения чрезвычайных ситуаций или борьбы с преступностью.
- Для предотвращения ситуаций, когда вы можете забыть отключить питание, аппарат автоматически выключается после 10 последовательных дней использования.
- В режиме ожидания для уведомляющих сообщений фокус зафиксирован. Сначала осуществите настройки камеры, а затем активируйте уведомительные сообщения. Фокус может быть не настроен должным образом, если уведомительные сообщения начнутся до того, как будут осуществлены настройки камеры. В этом случае временно деактивируйте уведомительные сообщения, а затем снова активируйте их.
- Постарайтесь не вызывать чрезмерного отправления электронных сообщений. В зависимости от провайдера услуг Интернета, предоставляющего услуги электронной почты, сообщения могут быть помечены как спам или может быть превышено ограничение по использованию. Обязательно заранее ознакомьтесь с условиями Интернет-провайдера, чтобы узнать, существуют ли какие-либо ограничения по количеству или размеру отправляемых электронных сообщений.

- При установке получателем другого человека, обязательно заранее получите его согласие на это.
- Если Вы отвечаете на полученное сообщение через это устройство, получатель не сможет проверить Ваш ответ на этом устройстве. Проверьте электронную почту, отправленную с этого устройства, на компьютере, и т.п.
- JVC не несет ответственности за какие-либо проблемы, вызванные отправкой электронных сообщений.

Запись и отправка видео по электронной почте (ВИДЕОСООБЩЕНИЕ)

Видео продолжительностью до 15 секунд могут быть записаны и отправлены по электронной почте.

С помощью этой функции короткие видеоролики могут легко доставляться (даже ежедневно), например, чтобы показать дедушкам и бабушкам, которые живут далеко, как растут дети.



ПРИМЕЧАНИЕ :

- Характеристики видео, отправляемых по электронной почте:

Компонент	Подробные сведения
Система	MP4
Видео	- кодек базового профиля H.264/MPEG-4 AVC - разрешение 640 x 360 - 25р частота кадров - 1 Мбит/с битрейт
Звук	- Система перспективного звукового кодирования (AAC) - 48 кГц частота дискретизации - 16 бит - 2 канала

Что вам понадобится

- Беспроводной маршрутизатор LAN (используйте устройство с логотипом Wi-Fi)
- Подключение к Интернету
- Учетная запись для отправки электронных сообщений (Поддерживает SMTP. Услуги электронной почты, которая доступна только на веб-странице, не могут быть использованы.)

Необходимые предварительные настройки

Для отправки электронных сообщений необходимо заранее сделать следующие настройки.

*В вышеуказанных настройках нет необходимости, если они уже были установлены для других функций.

1. Регистрация точки доступа
„Регистрация точек доступа для подключения камеры (ТОЧКИ ДОСТУПА)“ (☞ стр. 152)
2. Настройка учетной записи для отправки электронных сообщений
„Установка на камере адреса электронной почты отправителя“ (☞ стр. 147)
3. Регистрация адреса электронной почты получателя (до 8 адресов)
„Регистрация на камере адреса электронной почты получателя“ (☞ стр. 149)

Операционный метод

1. Нажмите „MENU“.
Переведите камеру в режим записи.

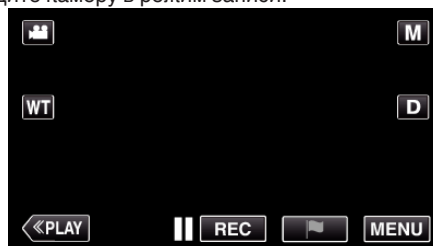

- Отображается заглавное меню.
2. Выберите значок „Wi-Fi“ (📶).



3 Нажмите „ВИДЕООСОБЩЕНИЕ“ (✉).



4 Нажмите „АДРЕС ВИДЕО ПО ПОЧТЕ“.

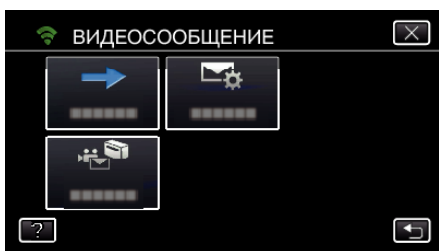

5 Нажмите „АДРЕС ВИДЕО ПО ПОЧТЕ“, а затем ↶.

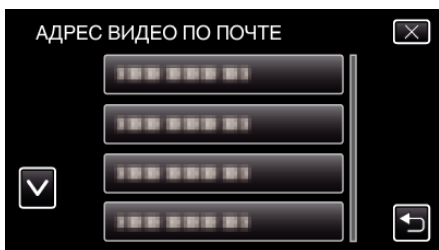

- Чтобы отобразить значок ✉, выберите адрес электронной почты.
- Чтобы отменить выбор адреса электронной почты, выберите значок еще раз.
- Можно выбрать до 8 адресов электронной почты.

6 Нажмите „НАЧАТЬ“ (➡).

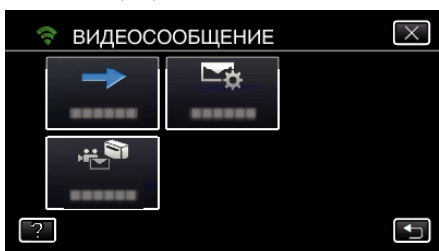

7 Чтобы начать запись, нажмите кнопку START/STOP.

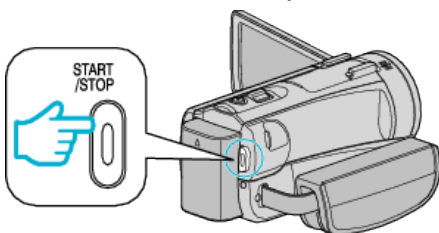

- Или нажмите REC на экране.

8 Запись начинается после обратного отсчета 5 секунд.

- Запись начинается сразу после повторного нажатия кнопки START/STOP во время обратного отсчета.

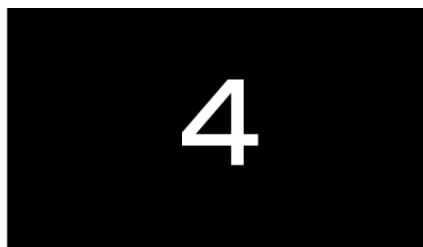

- Вы можете позволить записи осуществляться на протяжении 15 секунд или нажать кнопку START/STOP, чтобы остановить ее.

9 Нажмите „ОТПРАВИТЬ“.

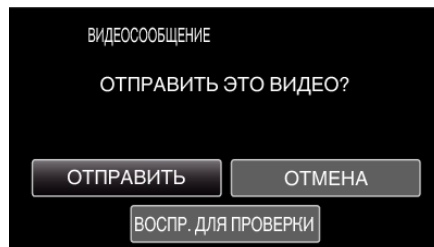

- Начнется отправка видео.
- Чтобы проверить файл, нажмите „ВОСПР. ДЛЯ ПРОВЕРКИ“.
- По завершении нажмите „ОК“.

ПРЕДУПРЕЖДЕНИЕ :

- Постарайтесь не вызывать чрезмерного отправления электронных сообщений. В зависимости от провайдера услуг Интернета, предоставляющего услуги электронной почты, сообщения могут быть помечены как спам или может быть превышено ограничение по использованию. Обязательно заранее ознакомьтесь с условиями Интернет-провайдера, чтобы узнать, существуют ли какие-либо ограничения по количеству или размеру отправляемых электронных сообщений.
- При установке получателем другого человека, обязательно заранее получите его согласие на это.
- В зависимости от провайдера услуг электронной почты отправка видео может не поддерживаться.
- Чрезмерное использование может привести к необходимости выплаты определенных сборов, а также может существовать ограничение по объему коммуникаций. За более подробной информацией обратитесь в сеть Интернет или к подписке на смартфон.
- Если Вы отвечаете на полученное сообщение через это устройство, получатель не сможет проверить Ваш ответ на этом устройстве. Проверяйте электронную почту, отправленную с этого устройства, на компьютере, и т.п.
- JVC не несет ответственности за какие-либо проблемы, вызванные отправкой электронных сообщений.
- Видеоизображения, полученные по почте, не сохраняются на камеру или SD-карту.
- Видеоизображения, полученные ранее, по почте отправить невозможно.

Слежение за изображением с помощью телевизионного приемника (ТЕЛЕСЛЕЖЕНИЕ)

Вы можете подключить это устройство к телевизионному приемнику, совместимому с форматом DLNA, по беспроводному каналу, чтобы воспроизвести изображения, сохраненные на этом устройстве. (Эта функция может быть не доступна в зависимости от совместимости устройства с форматом DLNA.)

Подключите к домашней точке доступа (маршрутизатору беспроводной LAN).

Что вам понадобится

- Устройство, совместимое с форматом DLNA
- Беспроводный маршрутизатор LAN (используйте устройство с логотипом Wi-Fi)

Необходимые предварительные настройки

1 Подключите камеру к точке доступа (маршрутизатору беспроводной LAN).

„Регистрация точек доступа для подключения камеры (ТОЧКИ ДОСТУПА)“ (стр. 152)

2. Подключение устройства, совместимого с форматом DLNA, к точке доступа (эта функция также доступна для подключения по проводному каналу)

*В вышеуказанных настройках нет необходимости, если они уже были установлены для других функций.

Операционный метод

- 1 Нажмите „MENU“.
(Операция на данной камере)



- Отображается заглавное меню.

- 2 Выберите значок „Wi-Fi“ (📶).
(Операция на данной камере)



- 3 Нажмите „ТЕЛЕСЛЕЖЕНИЕ“ (📺).
(Операция на данной камере)



- 4 Нажмите „НАЧАТЬ“ (→).
(Операция на данной камере)

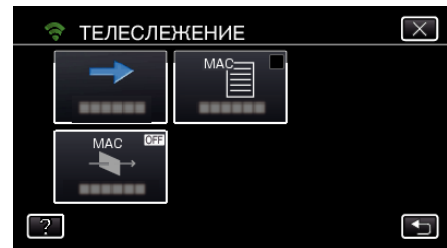

- 5 Начните установку соединения.
(Операция на данной камере)



- 6 Процесс подключения

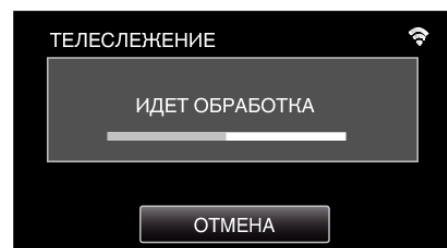

- 7 После завершения подключения дождитесь включения DLNA-устройства.
(Операция на данной камере)

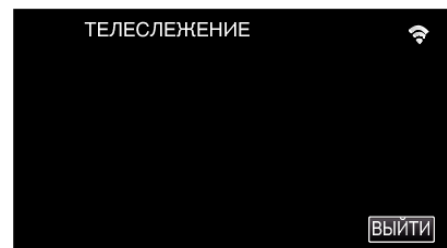

- Если на камеру записано значительное количество видеозаписей/фотографий, запуск может занять некоторое время.

- 8 Управляйте DLNA-устройством

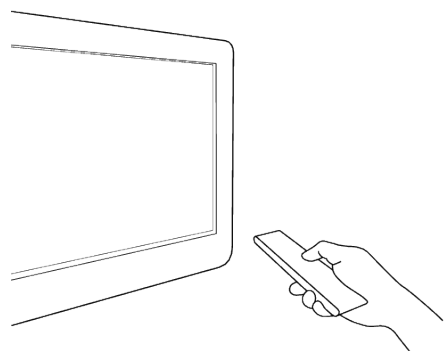

- С DLNA-устройства обратитесь к папке фотографий на Everio, чтобы выбрать изображения для воспроизведения.
- За описанием управления обратитесь к руководству по эксплуатации используемого DLNA-устройства.

- 9 Изображения появляются на мониторе DLNA-устройства.
(Операция на DLNA-устройстве)



- Управление DLNA-устройством осуществляется в соответствии со следующими инструкциями. Для получения дополнительной информации об использовании телевизионного приемника обратитесь к руководству по эксплуатации телевизионного приемника.

ПРИМЕЧАНИЕ :

- Если телевизионный приемник, совместимый с форматом DLNA, не обнаруживает Everio, выберите „ОТМЕНА“, чтобы снова начать с этапа 1.

ПРЕДУПРЕЖДЕНИЕ :

- Эта функция не предназначена для предотвращения чрезвычайных ситуаций или борьбы с преступностью.
- Мы не гарантируем совместимость со всеми телевизионными приемниками, совместимыми с форматом DLNA.
- Эта функция также доступна в случае подключения к точке доступа по проводному каналу.
- Для предотвращения ситуаций, когда вы можете забыть отключить питание, аппарат автоматически выключается после 10 последовательных дней использования.

ПРОСТОЕ СОХРАНЕНИЕ

Вы можете сохранить видеоролики и фотографии на компьютере при помощи следующих простых шагов. Подключите компьютер к домашней точке доступа (маршрутизатору беспроводной LAN) по беспроводному каналу.

Что вам понадобится

- Компьютер (установите LoiLoFit for Everio на компьютере) „Установка прилагающегося программного обеспечения“ (☞ стр. 100)
- Беспроводный маршрутизатор LAN (используйте устройство с логотипом Wi-Fi)
- Активируйте функцию UPnP беспроводного маршрутизатора LAN.

Необходимые предварительные настройки

- 1 Необходима регистрация необходимой информации для подключения камеры к точке доступа (маршрутизатору беспроводной LAN). „Регистрация точек доступа для подключения камеры (ТОЧКИ ДОСТУПА)“ (☞ стр. 152)
2. Кроме того, предварительно необходимо подключить компьютер к точке доступа.
*В вышеуказанных настройках нет необходимости, если они уже были установлены для других функций.

Операционный метод

- 1 Нажмите „MENU“.
(Операция на данной камере)



- Отображается заглавное меню.

- 2 Нажмите меню ярлыков (☞).



- 3 Нажмите „ПРОСТОЕ СОХРАНЕНИЕ“.
(Операция на данной камере)



- 4 Запускается соединение.
(Отображение на данной камере)

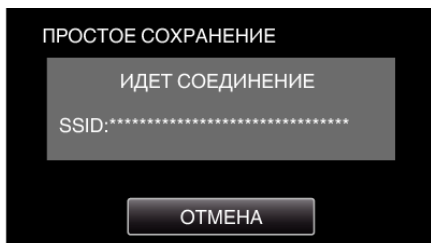

- Нажмите „ОТМЕНА“, чтобы разорвать соединение.

- 5 Соединение установлено; осуществляется запуск резервного копирования.
(Отображение на данной камере)

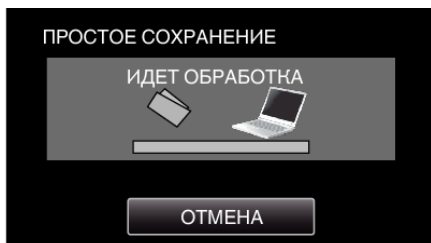

- Нажмите „ОТМЕНА“, чтобы разорвать соединение.

- 6 Начнется резервное копирование.



- Everio Watcher отображается на панели задач, расположенной в нижнем правом углу экрана компьютера.
- Чтобы отобразить статус резервного копирования и оставшееся время, переместите стрелку на панель.

- 7 Резервное копирование завершено.
(Операция на данной камере)

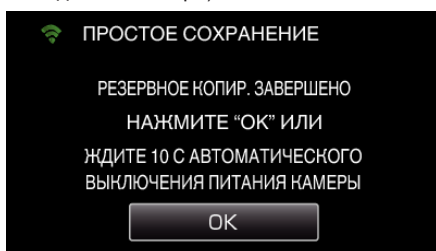

- Нажмите „ОК“ или ждите в течение 10 секунд автоматического выключения питания.

ПРИМЕЧАНИЕ :

- После выполнения „ПРОСТОЕ СОХРАНЕНИЕ“ рекомендуется проверить корректность сохранения данных.
- Начиная со второго раза и в дальнейшем, осуществляется резервное копирование вновь добавляемых файлов.

Запись сведений о местоположении

Вы можете записать сведения о месте, где ведется съемка, с помощью прямого соединения (Wi-Fi Direct) со смартфоном.

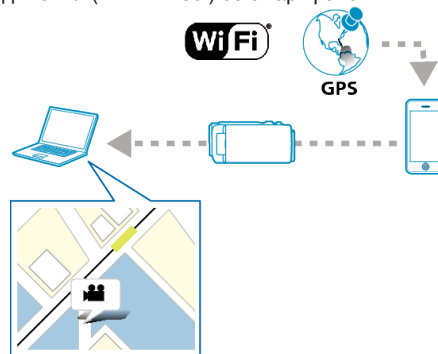

ПРИМЕЧАНИЕ :

- Для получения сведений о положении необходимо подключить смартфон к камере и запустить приложение смартфона. Также, для приложения смартфона необходимо установить „ОСТ ПЕРЕД. ИНФО О МЕСТЕ“.

„Настройка приложения смартфона“ (☞ стр. 174)

- Заранее активируйте функцию GPS на смартфоне.
- Записанные сведения о местонахождении могут быть использованы на программном обеспечении, прилагающемся к данному устройству.

Что вам понадобится

- Смартфон

Необходимые предварительные настройки

Выполните настройку камеры и смартфона выполнением следующих операций.

Для смартфона с поддержкой WPS см. „Настройка защищенного канала Wi-Fi (WPS)“.

*WPS - это метод подключения камеры и смартфона по беспроводному каналу простым нажатием кнопок.

■ Подключением вводом пароля Wi-Fi

- 1 Нажмите „MENU“.
(Операция на данной камере)
Переведите камеру в режим записи.

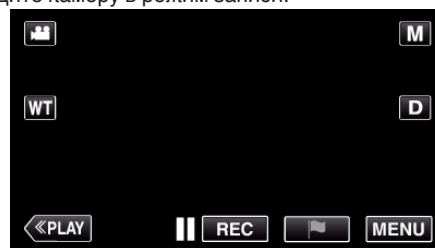

- Отображается заглавное меню.

- 2 Выберите значок „Wi-Fi“ (📶).
(Операция на данной камере)



- 3 Нажмите значок „ПРЯМОЕ НАБЛЮДЕНИЕ“ (📹) в меню „Wi-Fi“.
(Операция на данной камере)



- 4 Нажмите „НАЧАТЬ“ (→).
(Операция на данной камере)

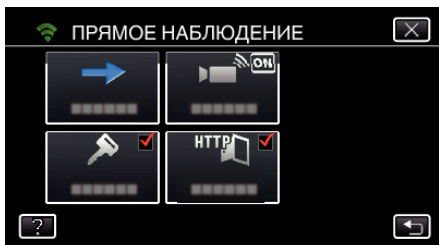

- Если выбрано значение iFrame параметра „ФОРМАТ ВИДЕОЗАПИСИ“, отображается следующий экран, осуществляется переключение режима записи к 50i в формате AVCHD.

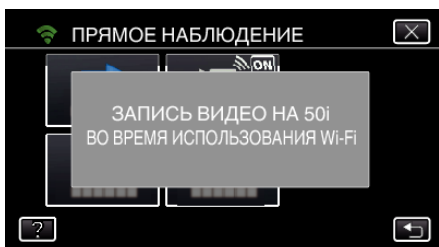

- 5 Проверьте значение SSID и PASS, которые отображаются на экране камеры.

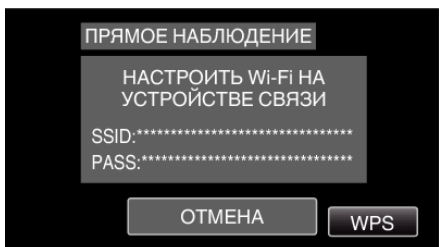

- 6 Выберите SSID на шаге 5 экрана выбора сети Wi-Fi смартфона и введите PASS на экране ввода пароля.
(Операция на смартфоне (или компьютере))



- За более подробной информацией о подключении смартфона (или компьютера) к сети Wi-Fi обратитесь к руководству телефонного терминала.

- 7 Будет установлено соединение и на экране камеры появится .



■ Подключение настройкой защищенного канала Wi-Fi (WPS)

- 1 Нажмите „MENU“.
(Операция на данной камере)
Переведите камеру в режим записи.

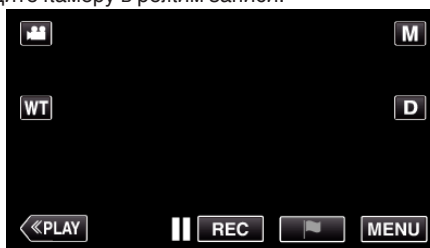

- Отображается заглавное меню.

- 2 Выберите значок „Wi-Fi“ (📶).
(Операция на данной камере)



- 3 Нажмите значок „ПРЯМОЕ НАБЛЮДЕНИЕ“ (📹) в меню „Wi-Fi“.
(Операция на данной камере)



- 4 Нажмите „НАЧАТЬ“ (→).
(Операция на данной камере)

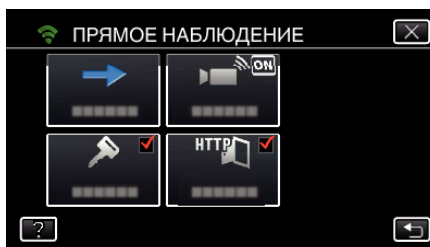

- Если выбрано значение iFrame параметра „ФОРМАТ ВИДЕОЗАПИСИ“, отображается следующий экран, осуществляется переключение режима записи к 50i в формате AVCHD.

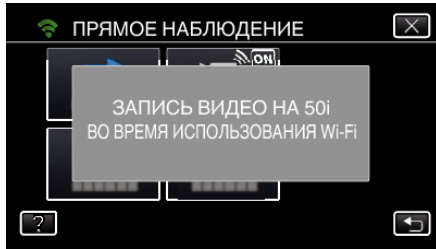

- 5 Нажмите „WPS“.
(Операция на данной камере)

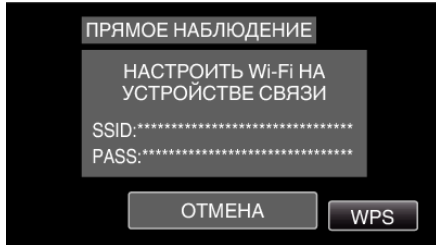

- 6 Активируйте WPS на смартфоне (или компьютере) в течение 2 минут.
(Операция на смартфоне (или компьютере))
- Чтобы активировать WPS, обратитесь к руководству по эксплуатации используемого устройства.
- 7 Будет установлено соединение и на экране камеры появится .



Операционный метод

- 1 Активируйте функцию GPS на смартфоне.
(Операция на смартфоне)



- Для получения дополнительной информации об использовании смартфона обратитесь к руководству по эксплуатации устройства.

- 2 Запустите „Everio sync. 2“ на смартфоне.



- 3 Нажмите „ПРЯМОЕ НАБЛЮДЕНИЕ“.



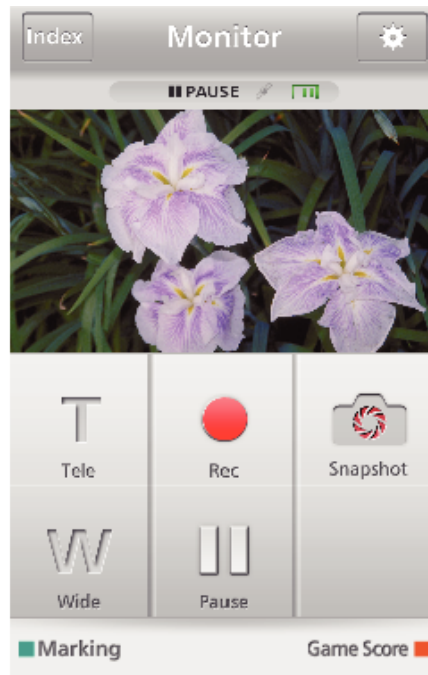

- 4 Отображается экран просмотра.

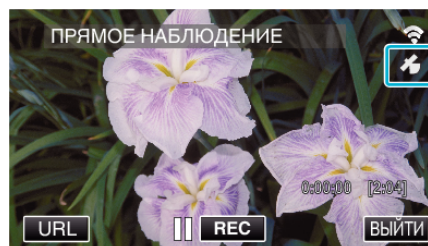

- Чтобы изменить временной интервал получения информации GPS о положении (OFF-15 с), нажмите , „Настройка приложения смартфона“ (стр. 174)

- 5 Прием информации о местоположении
(Отображение на данной камере)



- Во время приема информации о положении GPS со смартфона на экране камеры отображается значок .

- 6 Начните запись.
(Операция на данной камере)

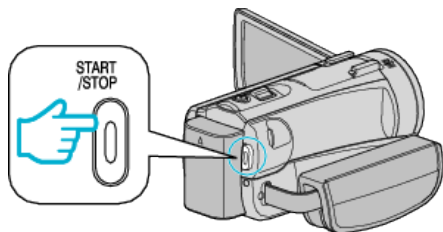

- Чтобы начать запись в обычном режиме, нажмите кнопку „START/STOP“.

ПРИМЕЧАНИЕ :

- Ручная съемка не может быть осуществлена.
- Невозможно переключиться на режим воспроизведения.

Использование подставки панорамирования (приобретается отдельно)

Панорамированием (перемещение камеры влево/вправо) можно управлять дистанционно через смартфон настройкой камеры на подставке панорамирования.

Чтобы использовать подставку панорамирования, предварительно измените настройку „ТЕРМИНАЛ АУДИО/ВИДЕО“. Измените значение на экране меню камеры.

■ Изменение настройки гнезда AV.

- По умолчанию для гнезда AV установлено значение „AV“. Чтобы использовать подставку панорамирования, измените настройку в соответствии со следующей процедурой.

- 1 Нажмите „MENU“.
(Операция на данной камере)

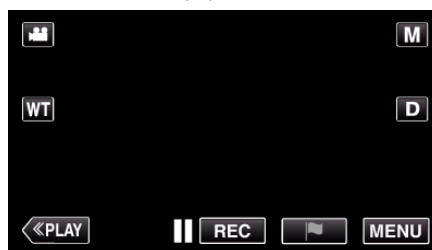

- 2 Нажмите „НАСТРОЙКИ СОЕДИНЕНИЯ“.



- 3 Нажмите „ТЕРМИНАЛ АУДИО/ВИДЕО“.

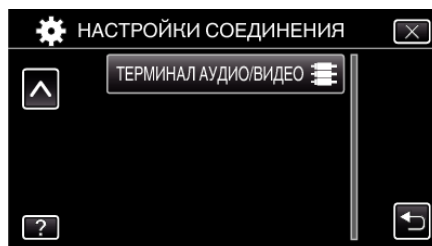

- 4 Нажмите „ПАНОРАМ. КРОНШТЕЙН“.



- Нажмите X для выхода с экрана настроек.

Установка камеры на подставку панорамирования.

- Порядок подключения камеры к подставке панорамирования, обратитесь к руководству по эксплуатации подставки.

1 Установите камеру на подставку панорамирования.

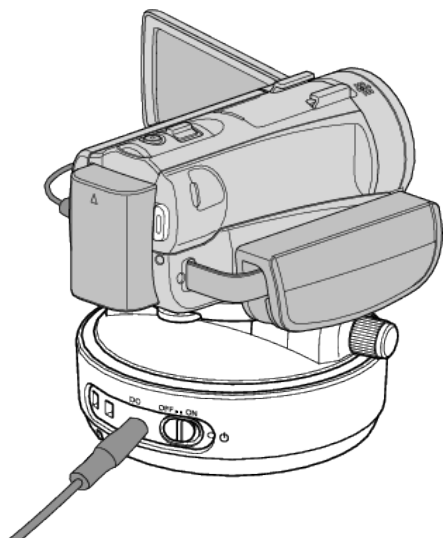

- Порядок подключения камеры к подставке панорамирования, обратитесь к руководству по эксплуатации подставки.

2 Включите питание подставки панорамирования (положение „ON“).

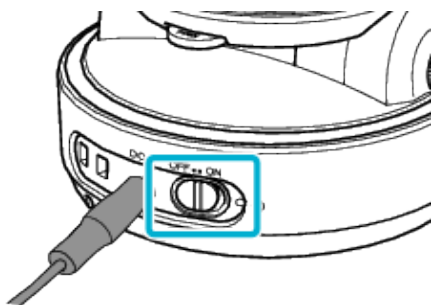

3 Дождитесь прекращения перемещения подставки панорамирования.

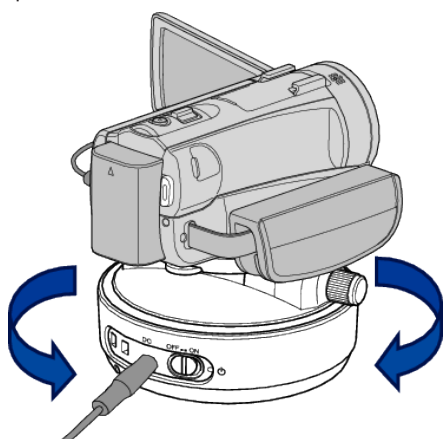

- Если питание включено (положение ON), подставка панорамирования перемещается влево/вправо для выбора положения.

Операции, выполняемые из приложения смартфона

- Подключите камеру к смартфону через ПРЯМОЕ НАБЛЮДЕНИЕ или СЛЕЖЕНИЕ В ПОМЕЩЕНИИ/СЛЕЖЕНИЕ НА УЛИЦЕ.

„Слежение за изображением с помощью прямого соединения (ПРЯМОЕ НАБЛЮДЕНИЕ)“ (стр. 118)

„Слежение за изображением с помощью домашней точки доступа (СЛЕЖЕНИЕ В ПОМЕЩЕНИИ)“ (стр. 121)

„Слежение за изображением с помощью Интернета (СЛЕЖЕНИЕ НА УЛИЦЕ)“ (стр. 126)

1 Запустите „Everio sync. 2“.



- Запустите приложение после подтверждения подключения смартфона к камере.

2 Выберите способ подключения.



3 Нажмите ← / →, чтобы выполнить панорамирование.

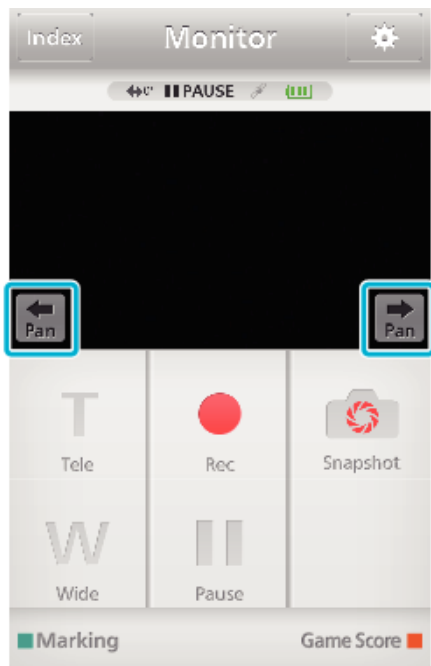

ПРИМЕЧАНИЕ :

- Скорость панорамирования можно выбрать в два этапа.
„Изменение скорости панорамирования“ (☞ стр. 162)

Изменение настроек

Для использования функции Wi-Fi может быть необходимо осуществить некоторые настройки на камере и на смартфоне (или компьютере).

- Регистрация точек доступа для подключения (маршрутизатор беспроводной LAN)
„Регистрация точек доступа для подключения камеры (ТОЧКИ ДОСТУПА)“ (☞ стр. 152)
- Получение учетной записи динамической DNS
„Получение учетной записи динамической DNS (DDNS)“ (☞ стр. 145)
- Настройка учетной записи на этой камере
„Настройка динамической DNS на данной камере (СЛЕЖЕНИЕ НА УЛИЦЕ)“ (☞ стр. 146)
- Установка адреса электронной почты отправителя
„Установка на камере адреса электронной почты отправителя“ (☞ стр. 147)
- Регистрация адреса электронной почты получателя
„Регистрация на камере адреса электронной почты получателя“ (☞ стр. 149)

Настройки меню

Настройка	Подробные сведения
ПРЯМОЕ НАБЛЮДЕНИЕ	<p>Изменение различных настроек, связанных с ПРЯМОЕ НАБЛЮДЕНИЕ.</p> <ul style="list-style-type: none"> • ПАРОЛЬ Устанавливает пароль для доступа к камере. „Установка пароля (ПРЯМОЕ НАБЛЮДЕНИЕ/СЛЕЖЕНИЕ В ПОМЕЩЕНИИ/СЛЕЖЕНИЕ НА УЛИЦЕ)“ (☞ стр. 143) • ПРИНУД. ВЛАДЕЛ. ГР. (по умолчанию: „ВКЛ“) <ul style="list-style-type: none"> Установите, необходимо ли получить разрешения владельца группы. • ВЫКЛ: установите, если произойдет сбой в соединении с устройствами, поддерживающими Wi-Fi. (Когда установлено ВЫКЛ, соединение с устройствами, не поддерживающими Wi-Fi, будет деактивировано.) • ВКЛ: обычно рекомендуется установить это. <p>„Установка назначения владельца группы (ПРЯМОЕ НАБЛЮДЕНИЕ)“ (☞ стр. 144)</p> <ul style="list-style-type: none"> • ПОРТ НТТР (по умолчанию: „80“) <ul style="list-style-type: none"> Изменение номера порта для доступа к камере. <p>„Изменение порта НТТР (ПРЯМОЕ НАБЛЮДЕНИЕ/СЛЕЖЕНИЕ В ПОМЕЩЕНИИ/СЛЕЖЕНИЕ НА УЛИЦЕ)“ (☞ стр. 144)</p>
СЛЕЖЕНИЕ В ПОМЕЩЕНИИ	<p>Изменение различных настроек, связанных с СЛЕЖЕНИЕ В ПОМЕЩЕНИИ.</p> <ul style="list-style-type: none"> • ПАРОЛЬ (по умолчанию: „0000“) <ul style="list-style-type: none"> Выбирает пароль для доступа к камере. <p>„Установка пароля (ПРЯМОЕ НАБЛЮДЕНИЕ/СЛЕЖЕНИЕ В ПОМЕЩЕНИИ/СЛЕЖЕНИЕ НА УЛИЦЕ)“ (☞ стр. 143)</p> <ul style="list-style-type: none"> • ПОРТ НТТР (по умолчанию: „80“) <ul style="list-style-type: none"> Изменение номера порта для доступа к камере. <p>„Изменение порта НТТР (ПРЯМОЕ НАБЛЮДЕНИЕ/СЛЕЖЕНИЕ В ПОМЕЩЕНИИ/СЛЕЖЕНИЕ НА УЛИЦЕ)“ (☞ стр. 144)</p>
СЛЕЖЕНИЕ НА УЛИЦЕ	<p>Изменение различных настроек, связанных с СЛЕЖЕНИЕ НА УЛИЦЕ.</p> <ul style="list-style-type: none"> • ПАРОЛЬ (по умолчанию: „0000“) <ul style="list-style-type: none"> Выбирает пароль для доступа к камере. <p>„Установка пароля (ПРЯМОЕ НАБЛЮДЕНИЕ/СЛЕЖЕНИЕ В ПОМЕЩЕНИИ/СЛЕЖЕНИЕ НА УЛИЦЕ)“ (☞ стр. 143)</p> <ul style="list-style-type: none"> • UPnP (по умолчанию: „ВКЛ“) <ul style="list-style-type: none"> Устанавливает UPnP данной камеры. • ВЫКЛ: деактивирует UPnP. • ВКЛ: активирует UPnP. <p>„Настройка UPnP данной камеры (СЛЕЖЕНИЕ НА УЛИЦЕ)“ (☞ стр. 145)</p> <ul style="list-style-type: none"> • DDNS НАСТРОЙКА <ul style="list-style-type: none"> Устанавливает различные настройки, относящиеся к динамической DNS. <p>„Настройка динамической DNS на данной камере (СЛЕЖЕНИЕ НА УЛИЦЕ)“ (☞ стр. 146)</p> <ul style="list-style-type: none"> • ПОРТ НТТР (по умолчанию: „80“) <ul style="list-style-type: none"> Изменение номера порта для доступа к камере. <p>„Изменение порта НТТР (ПРЯМОЕ НАБЛЮДЕНИЕ/СЛЕЖЕНИЕ В ПОМЕЩЕНИИ/СЛЕЖЕНИЕ НА УЛИЦЕ)“ (☞ стр. 144)</p>
РАСПОЗНАТЬ/ПОСЛАТЬ	<p>Устанавливает различные настройки, относящиеся к уведомительным сообщениям.</p> <ul style="list-style-type: none"> • РАСПОЗНАТЬ/ ОТПР ПОЛ-ЛЮ <ul style="list-style-type: none"> Выбирает адрес электронной почты получателя для функции РАСПОЗНАТЬ/ПОСЛАТЬ. <p>„Отправка фото по электронной почте при распознании лица или движения (РАСПОЗНАТЬ/ПОСЛАТЬ)“ (☞ стр. 129)</p> <ul style="list-style-type: none"> • НАСТРОЙКА СООБЩЕНИЯ <ul style="list-style-type: none"> Устанавливает адреса электронной почты отправителя и получателя. <p>„Установка на камере адреса электронной почты отправителя“ (☞ стр. 147) „Регистрация на камере адреса электронной почты получателя“ (☞ стр. 149)</p> <ul style="list-style-type: none"> • СПОСОБ РАСПОЗНАНИЯ (по умолчанию: „РАСПОЗНАНИЕ ДВИЖЕНИЯ“) <ul style="list-style-type: none"> Устанавливает вид распознания для запуска записи. • РАСПОЗНАНИЕ ДВИЖЕНИЯ: начинает запись при распознании движений объекта. • РАСПОЗНАВАНИЕ ЛИЦ: начинает запись при распознании лиц людей. <p>„Установка метода распознавания для данной камеры (НАСТР. РАСПОЗ./ПОСЛ.)“ (☞ стр. 151)</p> <ul style="list-style-type: none"> • ПРОМЕЖУТОК РАСПОЗН. (по умолчанию: „10 минут“) <ul style="list-style-type: none"> Устанавливает временной интервал для возобновления распознания после предыдущего. <p>„Установка интервала распознавания для данной камеры (НАСТР. РАСПОЗ./ПОСЛ.)“ (☞ стр. 151)</p> <ul style="list-style-type: none"> • АВТОСЪЕМКА (по умолчанию: „ВКЛ“) <ul style="list-style-type: none"> Устанавливает, осуществлять ли запись видео на камеру при распознании. • ВЫКЛ: не записывает видео на данную камеру. • ВКЛ: записывает видео на данную камеру. <p>„Настройка автоматической записи на данной камере (НАСТР. РАСПОЗ./ПОСЛ.)“ (☞ стр. 152)</p>

Настройка	Подробные сведения
ВИДЕОСООБЩЕНИЕ	<ul style="list-style-type: none"> • АДРЕС ВИДЕО ПО ПОЧТЕ Выбирает адрес электронной почты получателя для отправки видео. „Отправка фото по электронной почте при распознании лица или движения (РАСПОЗНАТЬ/ ПОСЛАТЬ)“ (☞ стр. 129) • НАСТРОЙКА СООБЩЕНИЯ Устанавливает адреса электронной почты отправителя и получателя. „Установка на камере адреса электронной почты отправителя“ (☞ стр. 147) „Регистрация на камере адреса электронной почты получателя“ (☞ стр. 149)
ОБЩИЕ НАСТ. Wi-Fi	<p>Устанавливает различные настройки, относящиеся к сети.</p> <ul style="list-style-type: none"> • ТОЧКИ ДОСТУПА Добавляет, удаляет или осуществляет настройки LAN точек доступа (маршрутизатор беспроводной LAN). „Регистрация точек доступа для подключения камеры (ТОЧКИ ДОСТУПА)“ (☞ стр. 152) • НАСТРОЙКА СООБЩЕНИЯ Устанавливает адреса электронной почты отправителя и получателя. „Установка на камере адреса электронной почты отправителя“ (☞ стр. 147) „Регистрация на камере адреса электронной почты получателя“ (☞ стр. 149) • АДРЕС MAC (физический адрес интерфейса) Отображает MAC-адрес камеры. (Выше отображается MAC-адрес при подключении к точке доступа, а ниже – адрес при прямом соединении.) „Проверка адреса MAC данной камеры“ (☞ стр. 160) • УСТАН. ПО КОДУ QR Выполните настройку Wi-Fi после считывания камерой кода QR, созданного в соответствии со следующей инструкцией в Подробное руководство пользователя. „Использование Wi-Fi путем создания кода QR (GZ-EX515/GZ-EX510)“ (☞ стр. 185) • ЗАБЛОКИР. НАСТРОЙКИ Устанавливает пароль, чтобы другие не могли видеть сетевые настройки. „Защита сетевых настроек паролем“ (☞ стр. 160) • ИНИЦИАЛИЗАЦИЯ Возвращает сетевые настройки на значения по умолчанию. „Инициализация настроек Wi-Fi“ (☞ стр. 161)

Установка пароля (ПРЯМОЕ НАБЛЮДЕНИЕ/СЛЕЖЕНИЕ В ПОМЕЩЕНИИ/СЛЕЖЕНИЕ НА УЛИЦЕ)

Устанавливает пароль для доступа к камере.

- До 8 символов (только буквы и цифры) с учетом регистра.

- 1 Нажмите „MENU“.
(Операция на данной камере)



- Отображается заглавное меню.

- 2 Выберите значок „Wi-Fi“ (📶).
(Операция на данной камере)



- 3 Выберите „ПРЯМОЕ НАБЛЮДЕНИЕ“ (🏠), „СЛЕЖЕНИЕ В ПОМЕЩЕНИИ“ (👤) или „СЛЕЖЕНИЕ НА УЛИЦЕ“ (🚶).
(Операция на данной камере)

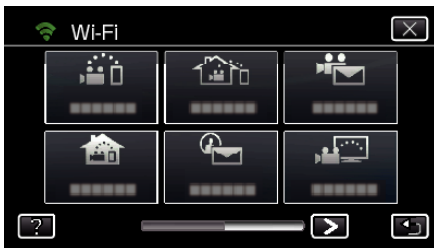

- 4 Нажмите „ПАРОЛЬ“.
(Операция на данной камере)

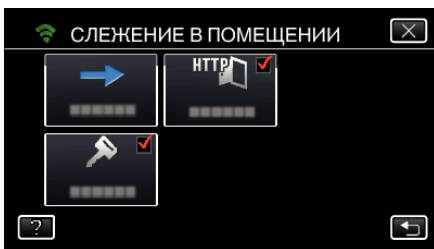

- 5 Зарегистрируйте пароль.
(Операция на данной камере)



- По умолчанию пароль – „0000“. (СЛЕЖЕНИЕ В ПОМЕЩЕНИИ/СЛЕЖЕНИЕ НА УЛИЦЕ)
- Нажмите на клавиатуру на экране, чтобы ввести символы. Символ изменяется с каждым нажатием. „ABC“, например, введите „А“ однократным нажатием, „В“ двойным нажатием или „С“ тройным нажатием.
- Нажмите „УДАЛИТЬ“, чтобы удалить символ.

- Нажмите „ОТМЕНА“ для выхода.
- Нажмите „A/a/1“, чтобы выбрать вид вводимых символов из заглавных букв, строчных букв и цифр.
- Нажмите ← или →, чтобы передвигаться влево или вправо на одно положение.

- 6 Нажмите „УСТАН.“.
(Операция на данной камере)
 - Настройки не будут сохранены, пока не будет нажато „УСТАН.“.

Изменение порта HTTP (ПРЯМОЕ НАБЛЮДЕНИЕ/СЛЕЖЕНИЕ В ПОМЕЩЕНИИ/СЛЕЖЕНИЕ НА УЛИЦЕ)

Изменение номера порта для доступа к камере.

Действительно во время настройки нескольких камер для слежения на улице.

- 1 Нажмите „MENU“.
(Операция на данной камере)



- Отображается заглавное меню.

- 2 Выберите значок „Wi-Fi“ (📶).
(Операция на данной камере)



- 3 Выберите „ПРЯМОЕ НАБЛЮДЕНИЕ“ (🏠), „СЛЕЖЕНИЕ В ПОМЕЩЕНИИ“ (👤) или „СЛЕЖЕНИЕ НА УЛИЦЕ“ (🚶).
(Операция на данной камере)



- 4 Нажмите „ПОРТ HTTP“.
(Операция на данной камере)

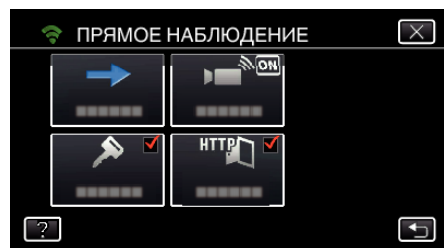

- 5 Введите номер порта.
(Операция на данной камере)

Установка назначения владельца группы (ПРЯМОЕ НАБЛЮДЕНИЕ)

Устанавливает, назначается ли авторизация владельца группы.

- 1 Нажмите „MENU“.
(Операция на данной камере)

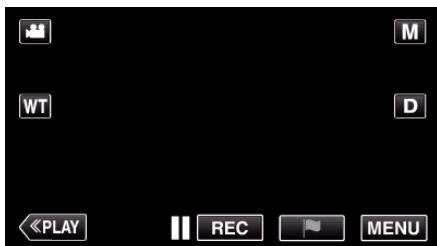

- Отображается заглавное меню.

- 2 Выберите значок „Wi-Fi“ (📶).
(Операция на данной камере)



- 3 Нажмите значок „ПРЯМОЕ НАБЛЮДЕНИЕ“ (🏠) в меню „Wi-Fi“.
(Операция на данной камере)



- 4 Нажмите „ПРИНУД. ВЛАДЕЛ. ГР.“.
(Операция на данной камере)

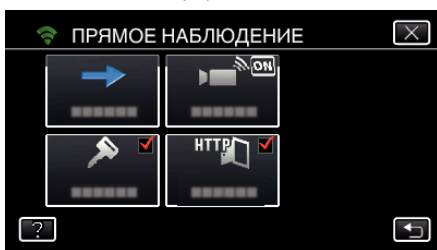

- 5 Нажмите „ВКЛ“ или „ВЫКЛ“.



- Обычно рекомендуется выбрать „ВКЛ“.
Если произойдет сбой в соединении с устройствами, поддерживающими Wi-Fi, установите „ВЫКЛ“.

ПРИМЕЧАНИЕ :

- Когда установлено „ВЫКЛ“, соединение с устройствами, не поддерживающими Wi-Fi, будет деактивировано.

Изменение порта HTTP (ПРЯМОЕ НАБЛЮДЕНИЕ/ СЛЕЖЕНИЕ В ПОМЕЩЕНИИ/СЛЕЖЕНИЕ НА УЛИЦЕ)

Изменение номера порта для доступа к камере. Действительно во время настройки нескольких камер для слежения на улице.

- 1 Нажмите „MENU“.
(Операция на данной камере)



- Отображается заглавное меню.

- 2 Выберите значок „Wi-Fi“ (📶).
(Операция на данной камере)



- 3 Выберите „ПРЯМОЕ НАБЛЮДЕНИЕ“ (🏠), „СЛЕЖЕНИЕ В ПОМЕЩЕНИИ“ (🏠) или „СЛЕЖЕНИЕ НА УЛИЦЕ“ (🚪).
(Операция на данной камере)



- 4 Нажмите „ПОРТ HTTP“.
(Операция на данной камере)

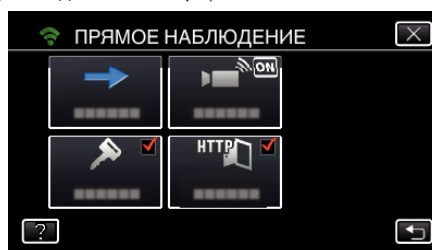

- 5 Введите номер порта.
(Операция на данной камере)

Настройка UPnP данной камеры (СЛЕЖЕНИЕ НА УЛИЦЕ)

Устанавливает UPnP данной камеры.

- 1 Нажмите „MENU“.
(Операция на данной камере)



- Отображается заглавное меню.

- 2 Выберите значок „Wi-Fi“ (📶).
(Операция на данной камере)



- 3 Нажмите „СЛЕЖЕНИЕ НА УЛИЦЕ“ (🏠).
(Операция на данной камере)



- 4 Нажмите „UPnP“.
(Операция на данной камере)

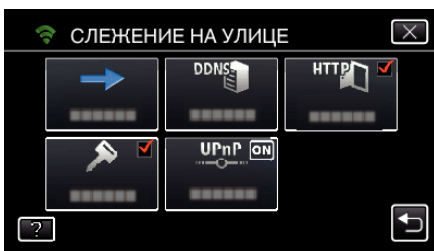

- 5 Нажмите „ВКЛ“ или „ВЫКЛ“, чтобы сделать выбор.



- Выберите „ВКЛ“, чтобы активировать UPnP.
- Выберите „ВЫКЛ“, чтобы деактивировать UPnP.

Получение учетной записи динамической DNS (DDNS)

При получении динамической учетной записи DNS это устройство может использоваться в Интернете обычным образом, даже если IP-адрес изменится в процессе доступа в сеть Интернет.

- На данной камере может быть установлена только динамическая DNS JVC.

Чтобы получить (зарегистрировать) учетную запись, выполните следующие шаги.

- 1 При помощи браузера обратитесь по следующему адресу URL и зарегистрируйте учетную запись.
(Операция на компьютере или смартфоне)

<https://dd3.jvckenwood.com/user/>

Установите свой адрес электронной почты в качестве имени пользователя.

- 2 Убедитесь, что вы получили подтверждающее электронное сообщение на адрес, использованный при регистрации, и перейдите по адресу URL, указанному в сообщении.
(Операция на компьютере или смартфоне)

- 3 Установите имя пользователя и пароль, использованные при регистрации, на камере.
(Операция на данной камере)

„Настройка динамической DNS на данной камере (СЛЕЖЕНИЕ НА УЛИЦЕ)“ (стр. 146)

- 4 Выполните СЛЕЖЕНИЕ НА УЛИЦЕ.
(Операция на данной камере)

Если „СЛЕЖЕНИЕ НА УЛИЦЕ“ осуществляется при активированных настройках динамической DNS, камера осуществит доступ к серверу динамической DNS.

- 5 Нажмите „СЕТЕВАЯ ИНФ. КАМЕРЫ“, чтобы убедиться, что URL (WAN) отображен.
(Регистрация завершена)

„Слежение за изображением с помощью Интернета (СЛЕЖЕНИЕ НА УЛИЦЕ)“ (стр. 126)

ПРЕДУПРЕЖДЕНИЕ :

- Регистрация будет отменена, если вы не осуществите доступ к серверу динамической DNS с камеры в течение 3 дней. В таком случае повторно выполните регистрацию.
- Регистрация не будет завершена, если имя пользователя и пароль, установленные на этой камере, неверны. Обязательно убедитесь, что они верны.
- Успешная регистрация также будет отменена, если вы не осуществите доступ к серверу динамической DNS в течение 1 года.

Настройка динамической DNS на данной камере (СЛЕЖЕНИЕ НА УЛИЦЕ)

Устанавливает информацию динамической DNS полученной учетной записи на камере.

„Получение учетной записи динамической DNS (DDNS)“ (☞ стр. 145)

- 1 Нажмите „MENU“.
(Операция на данной камере)

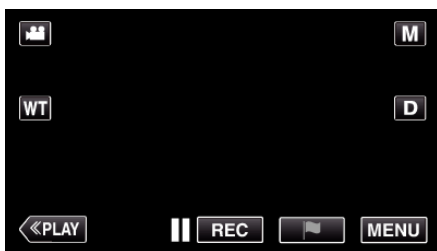

- Отображается заглавное меню.

- 2 Выберите значок „Wi-Fi“ (📶).
(Операция на данной камере)



- 3 Нажмите „СЛЕЖЕНИЕ НА УЛИЦЕ“ (🏠).
(Операция на данной камере)

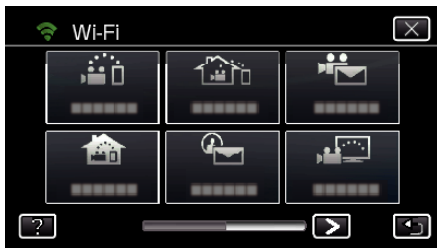

- 4 Нажмите „DDNS НАСТРОЙКА“.
(Операция на данной камере)

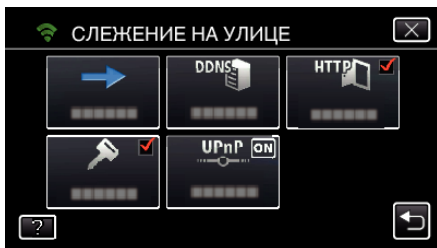

- 5 Нажмите „DDNS“, а затем „ВКЛ“.
(Операция на данной камере)

- 6 Введите параметры динамической DNS (имя пользователя/пароль).
(Операция на данной камере)



- Нажмите на клавиатуру на экране, чтобы ввести символы. Символ изменяется с каждым нажатием. „ABC“, например, введите „А“ однократным нажатием, „В“ двойным нажатием или „С“ тройным нажатием.
- Нажмите „УДАЛИТЬ“, чтобы удалить символ.
- Нажмите „ОТМЕНА“ для выхода.
- Нажмите „A/a/1“, чтобы выбрать вид вводимых символов из заглавных букв, строчных букв и цифр.
- Нажмите ← или →, чтобы передвигаться влево или вправо на одно положение.
- По завершении установки нажмите „УСТАН.“.

ПРИМЕЧАНИЕ :

- На данной камере может быть установлена только динамическая DNS JVC.

Установка на камере адреса элктронной почты отправителя

Устанавливает адрес, который будет использоваться для отправки электронных сообщений с камеры.

ПРИМЕЧАНИЕ :

- Использование Gmail в качестве адреса отправителя, некоторые настройки можно пропустить.
Использование Gmail рекомендуется для пользователей, имеющих учетную запись Gmail.

- 1 Нажмите „MENU“.
(Операция на данной камере)



- Отображается заглавное меню.

- 2 Выберите значок „Wi-Fi“ (📶).
(Операция на данной камере)



- 3 Нажмите > в нижнем правом углу экрана.
(Операция на данной камере)

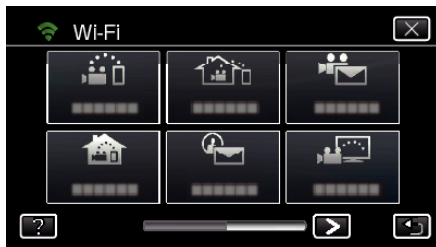

- 4 Нажмите „ОБЩ. НАСТР. Wi-Fi“.
(Операция на данной камере)



- 5 Нажмите „НАСТРОЙКА СООБЩЕНИЯ“.
(Операция на данной камере)



- 6 Нажмите „ЭЛ. АДРЕС ОТПРАВИТ.“.
(Операция на данной камере)

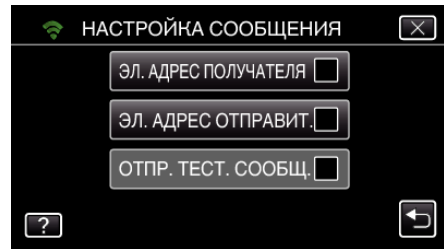

- 7 Нажмите „ДАЛЕЕ“.
(Операция на данной камере)

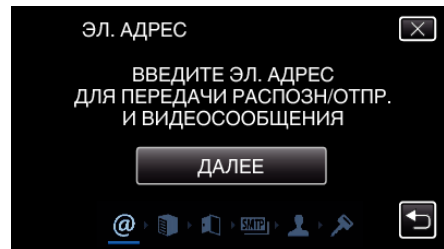

- Нажмите „ИЗМЕНИТЬ“, чтобы изменить содержимое готовой установки.
- Введите адрес электронной почты и нажмите „УСТАН.“.



- Нажмите на клавиатуру на экране, чтобы ввести символы. Символ изменяется с каждым нажатием.
- Нажмите „УДАЛИТЬ“, чтобы удалить символ.
- Нажмите „ОТМЕНА“ для выхода.
- Нажмите „A/a/1“, чтобы выбрать вид вводимых символов из заглавных букв, строчных букв и цифр.
- Нажмите ← или →, чтобы передвигаться влево или вправо на одно положение.
- По завершении установки нажмите „УСТАН.“.

- 8 Нажмите „ДАЛЕЕ“.
(В случае Gmail выберите „ПРОПУСТИТЬ“)
(Операция на данной камере)

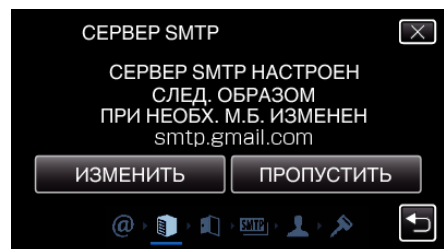

- Нажмите „ИЗМЕНИТЬ“, чтобы изменить содержимое готовой установки.
- Введите адрес сервера SMTP и нажмите „УСТАН.“.

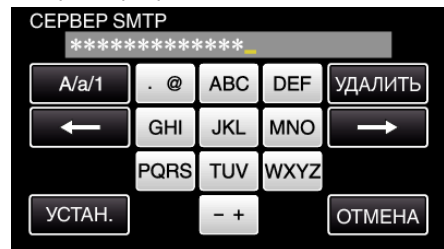

- Нажмите на клавиатуру на экране, чтобы ввести символы. Символ изменяется с каждым нажатием.

- Нажмите „УДАЛИТЬ“, чтобы удалить символ.
- Нажмите „ОТМЕНА“ для выхода.
- Нажмите „A/a/1“, чтобы выбрать вид вводимых символов из заглавных букв, строчных букв и цифр.
- Нажмите ← или →, чтобы передвигаться влево или вправо на одно положение.
- По завершении установки нажмите „УСТАН.“.

9 Выберите „ИЗМЕНИТЬ“, чтобы изменить номер порта SMTP.
(В случае Gmail выберите „ПРОПУСТИТЬ“)
(Операция на данной камере)

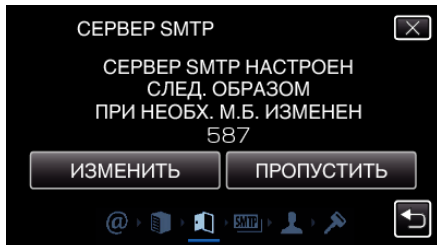

- Измените номер порта SMTP (при необходимости) и нажмите „УСТАН.“.



- Нажмите на клавиатуру на экране, чтобы ввести символы. Символ изменяется с каждым нажатием.
- Нажмите „УДАЛИТЬ“, чтобы удалить символ.
- Нажмите „ОТМЕНА“ для выхода.
- Нажмите ← или →, чтобы передвигаться влево или вправо на одно положение.
- По завершении установки нажмите „УСТАН.“.

10 Нажмите „ИЗМЕНИТЬ“, чтобы изменить способ аутентификации.
(В случае Gmail выберите „ПРОПУСТИТЬ“)
(Операция на данной камере)

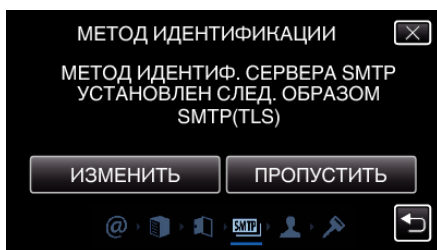

- Нажмите необходимую кнопку „СПОСОБ АУТЕНТ-ЦИИ“.



11 Нажмите „ДАЛЕЕ“.
(В случае Gmail выберите „ПРОПУСТИТЬ“)
(Операция на данной камере)

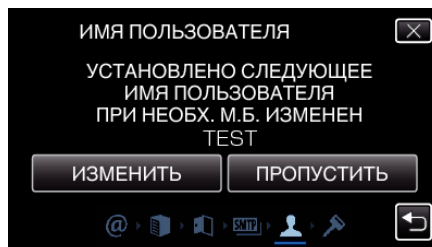

- Следующее не отображается, если параметр „СПОСОБ АУТЕНТ-ЦИИ“ установлен равным „НЕТ“.
- Нажмите „ИЗМЕНИТЬ“, чтобы изменить содержимое готовой установки.
- Введите имя пользователя и нажмите „УСТАН.“.



- Нажмите на клавиатуру на экране, чтобы ввести символы. Символ изменяется с каждым нажатием.
- Нажмите „УДАЛИТЬ“, чтобы удалить символ.
- Нажмите „ОТМЕНА“ для выхода.
- Нажмите „A/a/1“, чтобы выбрать вид вводимых символов из заглавных букв, строчных букв и цифр.
- Нажмите ← или →, чтобы передвигаться влево или вправо на одно положение.
- По завершении установки нажмите „УСТАН.“.

12 Нажмите „ДАЛЕЕ“.
(Операция на данной камере)

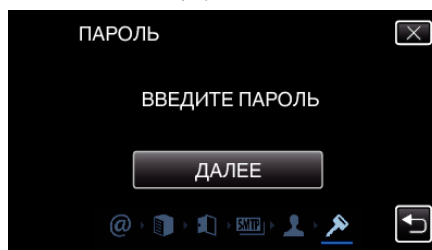

- Следующее не отображается, если параметр „СПОСОБ АУТЕНТ-ЦИИ“ установлен равным „НЕТ“.
- Нажмите „ИЗМЕНИТЬ“, чтобы изменить содержимое готовой установки.
- Введите пароль и нажмите „УСТАН.“.



- Нажмите на клавиатуру на экране, чтобы ввести символы. Символ изменяется с каждым нажатием.
- Нажмите „УДАЛИТЬ“, чтобы удалить символ.
- Нажмите „ОТМЕНА“ для выхода.
- Нажмите „A/a/1“, чтобы выбрать вид вводимых символов из заглавных букв, строчных букв и цифр.
- Нажмите ← или →, чтобы передвигаться влево или вправо на одно положение.
- По завершении установки нажмите „УСТАН.“.

13 Нажмите „ВЫЙТИ“ или „ОТПР. ТЕСТ. СООБЩ.“.
(Операция на данной камере)

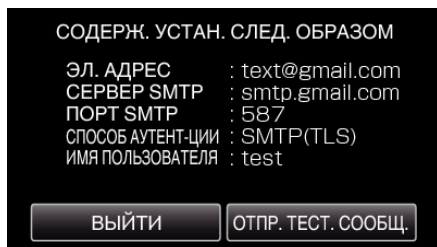

ЭЛ. АДРЕС ОТПРАВИТ.	Введите адрес электронной почты отправителя.
СЕРВЕР SMTP	Введите адрес сервера SMTP.
ПОРТ SMTP	Установите это, если номер порта SMTP нужно изменить.
СПОСОБ АУТЕНТИФИКАЦИИ	Установите это, если способ аутентификации нужно изменить.
ИМЯ ПОЛЬЗОВАТЕЛЯ	Введите имя пользователя.
ПАРОЛЬ	Введите пароль.

ПРЕДУПРЕЖДЕНИЕ :

- Необходимо заранее получить учетную запись электронной почты.
- Некоторыми веб-ориентированными почтовыми адресами эта функция не поддерживается.
- Это настройки Gmail, которые соответствуют декабрю 2012 г. Сделайте настройки вручную, если в спецификации Gmail внесены изменения.
- Чтобы использовать адреса, отличные от Gmail, обратитесь к провайдеру электронной почты (интернет-провайдеру и т.п.) за информацией о настройках.

Регистрация на камере адреса электронной почты получателя

Регистрирует адреса электронной почты получателей на камере.

- 1 Нажмите „MENU“.
(Операция на данной камере)

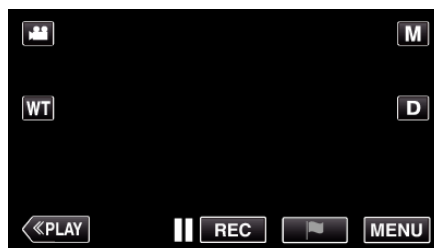

- Отображается заглавное меню.

- 2 Выберите значок „Wi-Fi“ (📶).
(Операция на данной камере)



- 3 Нажмите > в нижнем правом углу экрана.
(Операция на данной камере)



- 4 Нажмите „ОБЩ. НАСТР. Wi-Fi“.
(Операция на данной камере)

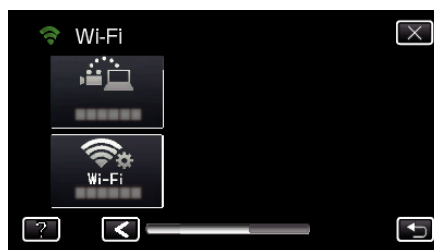

- 5 Нажмите „НАСТРОЙКА СООБЩЕНИЯ“.
(Операция на данной камере)

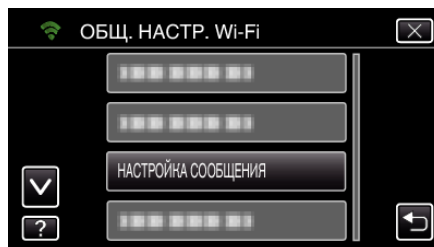

- 6 Нажмите „ЭЛ. АДРЕС ПОЛУЧАТЕЛЯ“.
(Операция на данной камере)

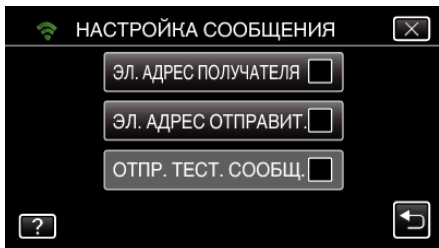

- 7 Нажмите „ДОБАВ.“.
(Операция на данной камере)

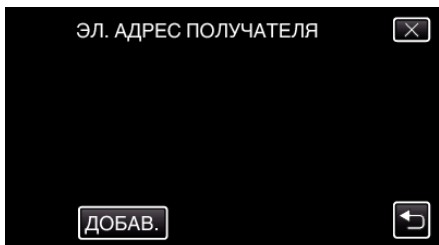

- 8 Введите адрес электронной почты получателя.



- Нажмите на клавиатуру на экране, чтобы ввести символы. Символ изменяется с каждым нажатием. „АВС“, например, введите „А“ однократным нажатием, „В“ двойным нажатием или „С“ тройным нажатием.
- Нажмите „УДАЛИТЬ“, чтобы удалить символ.
- Нажмите „ОТМЕНА“ для выхода.
- Нажмите „A/a/1“, чтобы выбрать вид вводимых символов из заглавных букв, строчных букв и цифр.
- Нажмите ← или →, чтобы передвигаться влево или вправо на одно положение.
- По завершении установки нажмите „УСТАН.“.

- 9 После выбора „РАСПОЗНАТЬ/ПОСЛАТЬ“ или „ВИДЕОСООБЩЕНИЕ“ в зависимости от используемой функции, выберите „УСТАН.“.

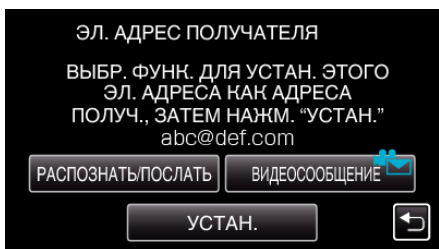

- Значок (📷) отображается после выбора „РАСПОЗНАТЬ/ПОСЛАТЬ“, также отображается адрес электронной почты получателя распознавания/почты.
- Значок (📹) отображается после выбора „ВИДЕОСООБЩЕНИЕ“, также отображается адрес электронной почты получателя ВИДЕОСООБЩЕНИЯ.
- Для отмены выберите значок еще раз.

ПРИМЕЧАНИЕ :

- В качестве получателей может быть зарегистрировано до 8 адресов электронной почты.

ПРЕДУПРЕЖДЕНИЕ :

- При установке получателем другого человека, обязательно заранее получите его согласие на это.
- Проверьте, были ли отправлены уведомления об ошибках на адрес электронной почты отправителя. (Используйте компьютер или подобное устройство, т.к. это невозможно проверить с камеры.)

Если уведомлений не получено: см. „Не удается отправлять электронные сообщения“ и отрегулируйте настройки соответствующим образом.

Если уведомления получены: проверьте содержимое уведомления.

*Примечание

Не продолжайте отправку электронных сообщений с теми же настройками, если получите уведомления об ошибках. В зависимости от провайдера услуг электронной вы можете быть помечены как отправитель спама (нежелательной почты).

Установка метода распознавания для данной камеры (НАСТР. РАСПОЗ./ПОСЛ.)

Устанавливает вид распознавания для запуска записи.

- 1 Нажмите „MENU“.
(Операция на данной камере)



- Отображается заглавное меню.

- 2 Выберите значок „Wi-Fi“ (📶).
(Операция на данной камере)



- 3 Нажмите „РАСПОЗНАТЬ/ПОСЛАТЬ“ (📧).
(Операция на данной камере)



- 4 Нажмите „СПОСОБ РАСПОЗНАНИЯ“.
(Операция на данной камере)

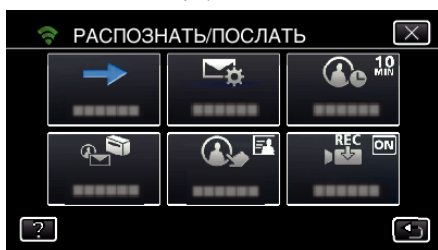

- 5 Нажмите „РАСПОЗНАНИЕ ДВИЖЕНИЯ“ или „РАСПОЗНАВАНИЕ ЛИЦ“, чтобы сделать выбор.



- Выберите „РАСПОЗНАНИЕ ДВИЖЕНИЯ“, чтобы начать запись при распознавании движений объекта.
- Выберите „РАСПОЗНАВАНИЕ ЛИЦ“, чтобы начать запись при распознавании лиц людей.

Установка интервала распознавания для данной камеры (НАСТР. РАСПОЗ./ПОСЛ.)

Устанавливает временной интервал для возобновления распознавания после предыдущего.

- 1 Нажмите „MENU“.
(Операция на данной камере)

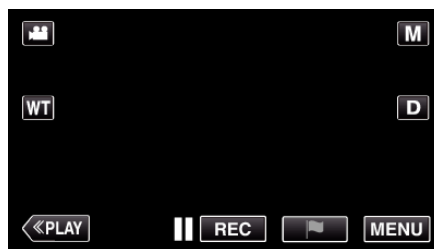

- Отображается заглавное меню.

- 2 Выберите значок „Wi-Fi“ (📶).
(Операция на данной камере)



- 3 Нажмите „РАСПОЗНАТЬ/ПОСЛАТЬ“ (📧).
(Операция на данной камере)



- 4 Нажмите „ПРОМЕЖУТОК РАСПОЗН.“.
(Операция на данной камере)

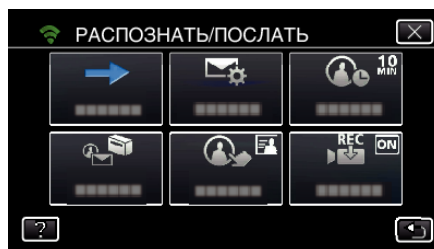

- 5 Выберите интервал распознавания.



- Устанавливает интервал для осуществления распознавания. По умолчанию равен 10 минутам.

Настройка автоматической записи на данной камере (НАСТР. РАСПОЗ./ПОСЛ.)

Устанавливает, осуществлять ли запись видео на камеру при распознании.

- 1 Нажмите „MENU“.
(Операция на данной камере)



- Отображается заглавное меню.

- 2 Выберите значок „Wi-Fi“ (📶).
(Операция на данной камере)



- 3 Нажмите „РАСПОЗНАТЬ/ПОСЛАТЬ“ (📧).
(Операция на данной камере)



- 4 Нажмите „АВТОСЪЕМКА“.
(Операция на данной камере)

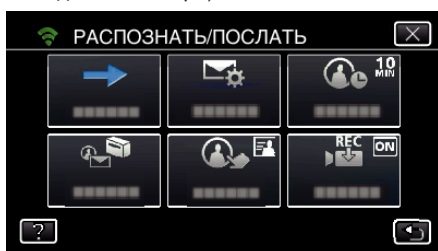

- 5 Нажмите „ВКЛ“ или „ВЫКЛ“, чтобы сделать выбор.



- Выберите „ВКЛ“, чтобы записывать видео на данную камеру.
- Выберите „ВЫКЛ“, чтобы не записывать видео на данную камеру.

Регистрация точек доступа для подключения камеры (ТОЧКИ ДОСТУПА)

Существует 4 способа регистрации точек доступа (маршрутизатора беспроводной LAN) для подключения.

Регистрация защищенной установки Wi-Fi (WPS)	Это самый простой способ регистрации. Аутентификация и установка беспроводной LAN автоматически выполняются в WPS, что обеспечивает легкую регистрацию настроек соединения между устройствами.
Поиск и регистрация	Выполняется поиск точек доступа. Выберите и зарегистрируйте точку доступа из списка результатов поиска.
Регистрация вручную	Введите имя и способ аутентификации вручную, чтобы зарегистрировать точку доступа.
Регистрация PIN-кода WPS	Введите PIN-код камеры для точки доступа, чтобы зарегистрировать.

ПРИМЕЧАНИЕ :

- При регистрации нескольких точек доступа можно перейти на другую точку доступа, нажав на нужную точку в списке.

■ Регистрация защищенной установки Wi-Fi (WPS)

- 1 Нажмите „MENU“.
(Операция на данной камере)



- Отображается заглавное меню.

- 2 Выберите значок „Wi-Fi“ (📶).
(Операция на данной камере)



- 3 Нажмите > в нижнем правом углу экрана.
(Операция на данной камере)



- 4 Нажмите „ОБЩ. НАСТР. Wi-Fi“.
(Операция на данной камере)



- 5 Нажмите „ТОЧКИ ДОСТУПА“.
(Операция на данной камере)

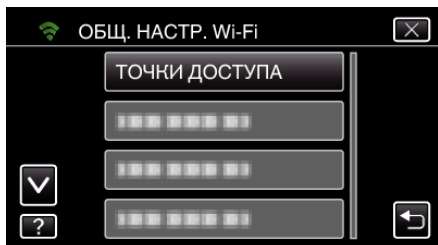

- 6 Нажмите „ДОБАВ.“.
(Операция на данной камере)

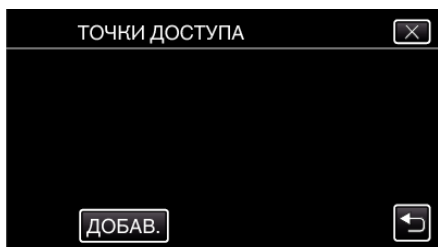

- 7 Нажмите „ЛЕГКАЯ РЕГИСТР-Я WPS“.
(Операция на данной камере)

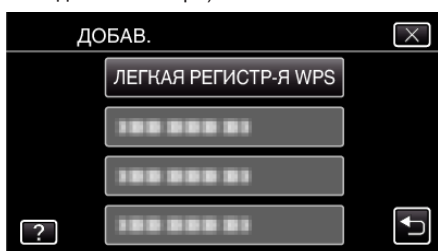

- 8 Активируйте WPS точки доступа (маршрутизатора беспроводной LAN) в течение 2 минут.

- Чтобы активировать WPS, обратитесь к руководству по эксплуатации используемого устройства.

- 9 По завершении регистрации нажмите „ОК“ на экране камеры.
(Операция на данной камере)



■ Поиск и регистрация

- 1 Нажмите „MENU“.
(Операция на данной камере)

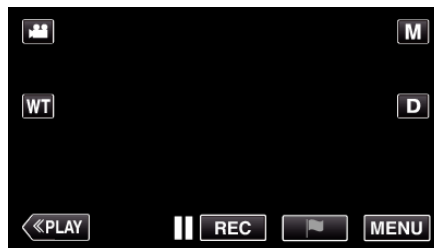

- Отображается заглавное меню.

- 2 Выберите значок „Wi-Fi“ (📶).
(Операция на данной камере)



- 3 Нажмите > в нижнем правом углу экрана.
(Операция на данной камере)



- 4 Нажмите „ОБЩ. НАСТР. Wi-Fi“.
(Операция на данной камере)

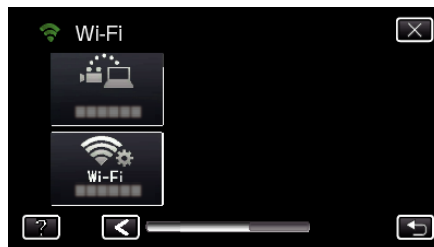

- 5 Нажмите „ТОЧКИ ДОСТУПА“.
(Операция на данной камере)

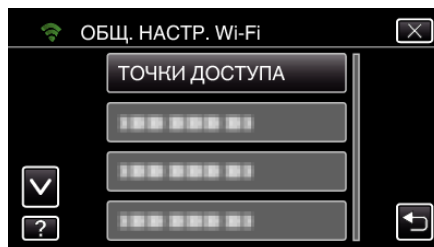

- 6 Нажмите „ДОБАВ.“.
(Операция на данной камере)

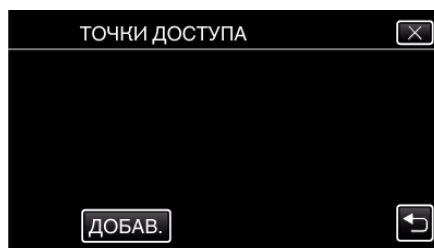

- 7 Нажмите „ПОИСК“.
(Операция на данной камере)

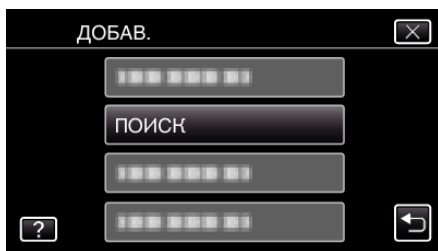

- Результаты поиска отображаются на экране камеры.

- 8 Нажмите название (SSID) желаемой точки доступа из списка результатов поиска.
(Операция на данной камере)



- 9 Зарегистрируйте пароль.
(Операция на данной камере)



- Нажмите на клавиатуру на экране, чтобы ввести символы. Символ изменяется с каждым нажатием.
- „ABC“, например, введите „А“ однократным нажатием, „В“ двойным нажатием или „С“ тройным нажатием.
- Нажмите „УДАЛИТЬ“, чтобы удалить символ.
- Нажмите „ОТМЕНА“ для выхода.
- Нажмите „A/a/1“, чтобы выбрать вид вводимых символов из заглавных букв, строчных букв и цифр.
- Нажмите ← или →, чтобы передвигаться влево или вправо на одно положение.
- Пароль не требуется, если маршрутизатор беспроводной LAN не защищен паролем.

- 10 По завершении регистрации нажмите „ОК“ на экране камеры.
(Операция на данной камере)



■ Регистрация вручную

- 1 Нажмите „MENU“.
(Операция на данной камере)

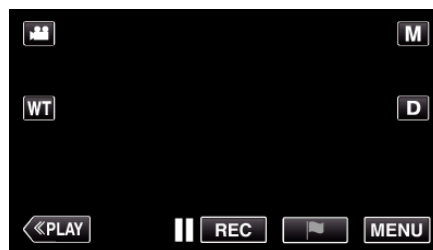

- Отображается заглавное меню.

- 2 Выберите значок „Wi-Fi“ (Wi-Fi).
(Операция на данной камере)



- 3 Нажмите > в нижнем правом углу экрана.
(Операция на данной камере)



- 4 Нажмите „ОБЩ. НАСТР. Wi-Fi“.
(Операция на данной камере)

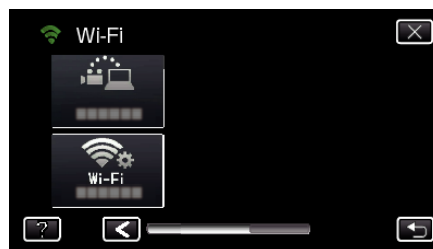

- 5 Нажмите „ТОЧКИ ДОСТУПА“.
(Операция на данной камере)

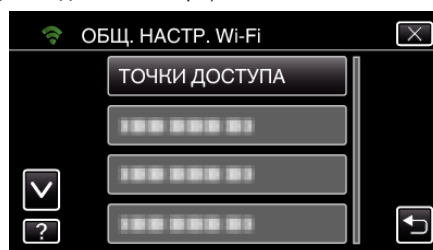

- 6 Нажмите „ДОБАВ.“.
(Операция на данной камере)

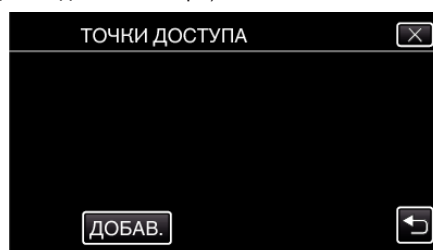

- 7 Нажмите „РУЧНОЙ“.
(Операция на данной камере)

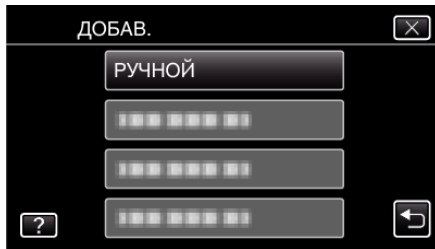

(Операция на данной камере)

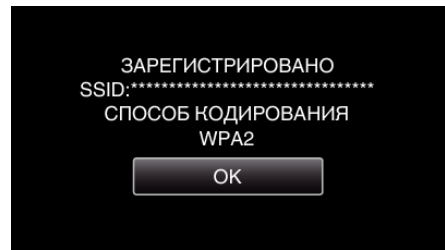

- 8 Введите название (SSID) точки доступа (маршрутизатора беспроводной LAN) и нажмите „УСТАН.“.
(Операция на данной камере)



- Нажмите на клавиатуру на экране, чтобы ввести символы. Символ изменяется с каждым нажатием. „ABC“, например, введите „A“ однократным нажатием, „B“ двойным нажатием или „C“ тройным нажатием.
- Нажмите „УДАЛИТЬ“, чтобы удалить символ.
- Нажмите „ОТМЕНА“ для выхода.
- Нажмите „A/a/1“, чтобы выбрать вид вводимых символов из заглавных букв, строчных букв и цифр.
- Нажмите ← или →, чтобы передвигаться влево или вправо на одно положение.

- 9 Выберите способ аутентификации (безопасности).
(Операция на данной камере)



- Выберите в соответствии с настройкой вашего маршрутизатора.

- 10 Когда способ аутентификации не установлен на „NET“, введите пароль и нажмите „УСТАН.“.
(Операция на данной камере)



- Нажмите на клавиатуру на экране, чтобы ввести символы. Символ изменяется с каждым нажатием. „ABC“, например, введите „A“ однократным нажатием, „B“ двойным нажатием или „C“ тройным нажатием.
- Нажмите „УДАЛИТЬ“, чтобы удалить символ.
- Нажмите „ОТМЕНА“ для выхода.
- Нажмите „A/a/1“, чтобы выбрать вид вводимых символов из заглавных букв, строчных букв и цифр.
- Нажмите ← или →, чтобы передвигаться влево или вправо на одно положение.

- 11 По завершении регистрации нажмите „ОК“ на экране камеры.

■ Регистрация PIN-кода WPS

1 Нажмите „MENU“.
(Операция на данной камере)

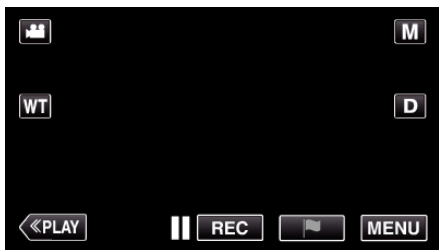

- Отображается заглавное меню.

2 Выберите значок „Wi-Fi“ (📶).
(Операция на данной камере)



3 Нажмите > в нижнем правом углу экрана.
(Операция на данной камере)



4 Нажмите „ОБЩ. НАСТР. Wi-Fi“.
(Операция на данной камере)



5 Нажмите „ТОЧКИ ДОСТУПА“.
(Операция на данной камере)

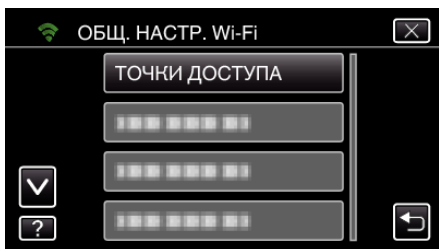

6 Нажмите „ДОБАВ.“.
(Операция на данной камере)

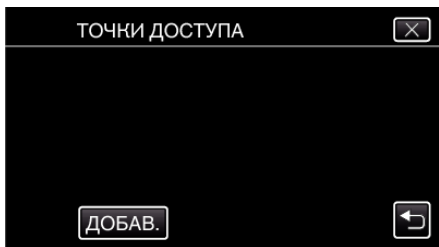

7 Нажмите „WPS PIN“.
(Операция на данной камере)

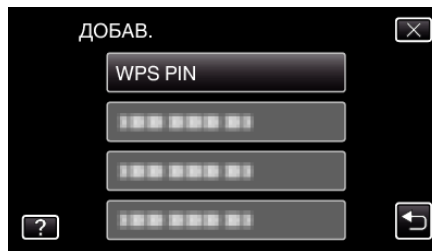

- Появится PIN-код.

8 Введите PIN-код, отображенный на камере, в точку доступа (маршрутизатор беспроводной LAN).

- Для получения дополнительной информации о том, как вводить PIN-код, обратитесь к руководству по эксплуатации используемого устройства.

9 Нажмите „НАЧАТЬ“.
(Операция на данной камере)



- Нажмите „НАЧАТЬ“ после ввода PIN-кода на маршрутизаторе беспроводной LAN. (Соединение не может быть установлено, если кнопка „НАЧАТЬ“ нажата перед вводом кода.)

10 По завершении регистрации нажмите „ОК“ на экране камеры.
(Операция на данной камере)

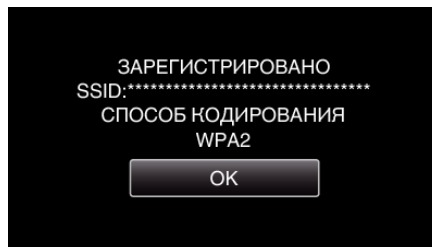

Редактирование настроек LAN точек доступа (маршрутизатор беспроводной LAN)

Внесите изменения в соответствии с IP-адресом камеры.

- 1 Нажмите „MENU“.
(Операция на данной камере)



- Отображается заглавное меню.

- 2 Выберите значок „Wi-Fi“ (📶).
(Операция на данной камере)



- 3 Нажмите > в нижнем правом углу экрана.
(Операция на данной камере)



- 4 Нажмите „ОБЩ. НАСТР. Wi-Fi“.
(Операция на данной камере)



- 5 Нажмите „ТОЧКИ ДОСТУПА“.
(Операция на данной камере)

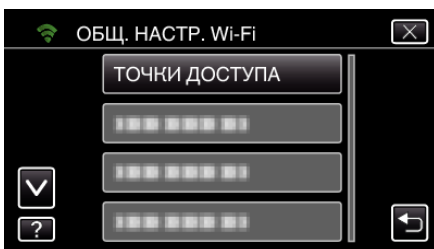

- 6 Нажмите „НАСТРОЙКИ LAN“.
(Операция на данной камере)

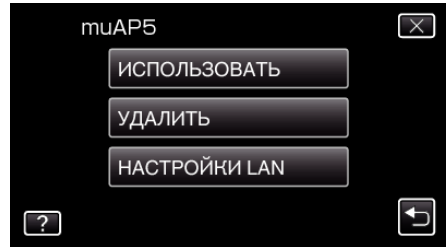

- Выберите „ИСПОЛЬЗОВАТЬ“, чтобы использовать выбранную точку доступа.
- Выберите „УДАЛИТЬ“, чтобы удалить зарегистрированную точку доступа.

- 7 Осуществите настройки LAN. (когда для „DHCP“ установлено „ВЫКЛ“)
(Операция на данной камере)



- По завершении установки нажмите „ОК“.
- Настройки LAN включают следующие элементы.

DHCP	ВКЛ: автоматически получает IP-адрес с сервера DHCP. ВЫКЛ: необходимы настройки „IP-АДРЕС“, „МАСКА ПОДСЕТИ“, „ШЛЮЗ ПО УМОЛЧАНИЮ“, „ОСНОВНОЙ DNS“ и „ВТОРИЧНАЯ DNS“.
IP-АДРЕС	Введите IP-адрес.
МАСКА ПОДСЕТИ	Введите маску подсети.
ШЛЮЗ ПО УМОЛЧАНИЮ	Введите шлюз по умолчанию.
ОСНОВНОЙ DNS / ВТОРИЧНАЯ DNS	Введите IP-адреса первичного и вторичного сервера DNS.

Установка пароля (ПРЯМОЕ НАБЛЮДЕНИЕ)

Устанавливает пароль для прямого слежения. (от 8 до 32 символов)

- 1 Нажмите „MENU“.
(Операция на данной камере)

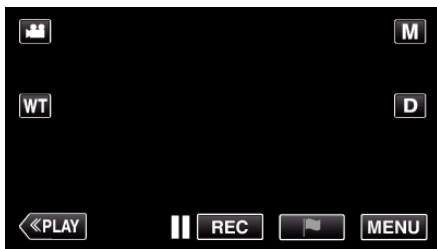

- Отображается заглавное меню.

- 2 Выберите значок „Wi-Fi“ (📶).
(Операция на данной камере)



- 3 Нажмите значок „ПРЯМОЕ НАБЛЮДЕНИЕ“ (📹) в меню „Wi-Fi“.
(Операция на данной камере)



- 4 Нажмите „ПАРОЛЬ“.
(Операция на данной камере)

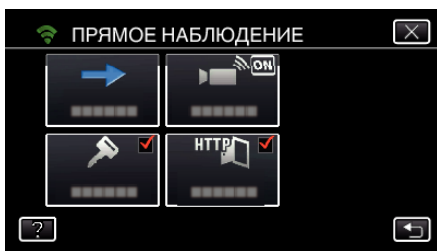

- 5 Зарегистрируйте пароль.
(Операция на данной камере)



- Нажмите на клавиатуру на экране, чтобы ввести символы. Символ изменяется с каждым нажатием. „ABC“, например, введите „А“ однократным нажатием, „В“ двойным нажатием или „С“ тройным нажатием.
- Нажмите „УДАЛИТЬ“, чтобы удалить символ.
- Нажмите „ОТМЕНА“ для выхода.
- Нажмите „A/a/1“, чтобы выбрать вид вводимых символов из заглавных букв, строчных букв и цифр.
- Нажмите ← или →, чтобы передвигаться влево или вправо на одно положение.
- По завершении установки нажмите „УСТАН.“.

- 6 Нажмите „УСТАН.“.
(Операция на данной камере)

- Настройки не будут сохранены, пока не будет нажато „УСТАН.“.

Разрешение фильтра MAC-адресов (ТЕЛЕСЛЕЖЕНИЕ)

Разрешением „ФИЛЬТР MAC-АДРЕСА“, Everio можно найти при помощи устройства (телевизионный приемник); MAC-адрес устройства необходимо заранее зарегистрировать в Everio.

- 1 Нажмите „MENU“.
(Операция на данной камере)

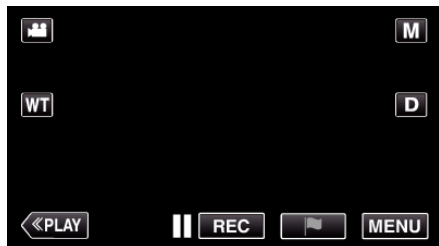

- Отображается заглавное меню.

- 2 Выберите значок „Wi-Fi“ (📶).
(Операция на данной камере)



- 3 Нажмите „ТЕЛЕСЛЕЖЕНИЕ“.



- 4 Нажмите „ФИЛЬТР MAC-АДРЕСА“.

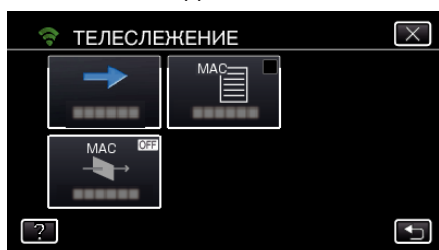

- 5 Выберите „ВКЛ“ или „ВЫКЛ“.

ПРИМЕЧАНИЕ :

- Если параметр „ФИЛЬТР MAC-АДРЕСА“ разрешен, если MAC-адрес не зарегистрирован, если Everio невозможно найти со всех устройств.

Регистрация MAC-адреса (ТЕЛЕСЛЕЖЕНИЕ)

Зарегистрируйте MAC-адрес телевизионного приемника в Everio.

- 1 Нажмите „MENU“.
(Операция на данной камере)

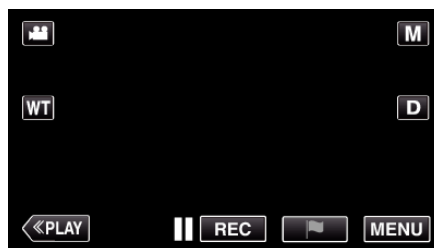

- Отображается заглавное меню.

- 2 Выберите значок „Wi-Fi“ (📶).
(Операция на данной камере)



- 3 Нажмите „ТЕЛЕСЛЕЖЕНИЕ“.



- 4 Нажмите „СПИСОК MAC-АДРЕСОВ“.

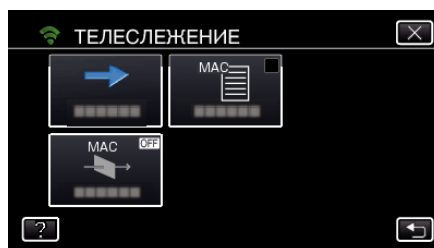

- 5 Нажмите „ДОБАВ“.

- 6 Введите MAC-адрес телевизионного приемника.

- Нажмите на клавиатуру на экране, чтобы ввести символы.
- Нажмите „УДАЛИТЬ“, чтобы удалить символ.
- Нажмите „ОТМЕНА“ для выхода.
- Нажмите „A/a/1“, чтобы изменить символы.
- Нажмите ← или →, чтобы передвигаться влево или вправо на одно положение.
- По завершении установки нажмите „УСТАН“.
- Для получения дополнительной информации о проверке MAC-адреса для регистрации обратитесь к руководству по эксплуатации устройства.

Проверка адреса MAC данной камеры

Отображает MAC-адрес камеры.

- 1 Нажмите „MENU“.
(Операция на данной камере)

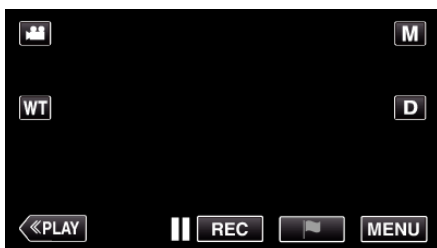

- Отображается заглавное меню.

- 2 Выберите значок „Wi-Fi“ (📶).
(Операция на данной камере)



- 3 Нажмите > в нижнем правом углу экрана.
(Операция на данной камере)



- 4 Нажмите „ОБЩ. НАСТР. Wi-Fi“.
(Операция на данной камере)

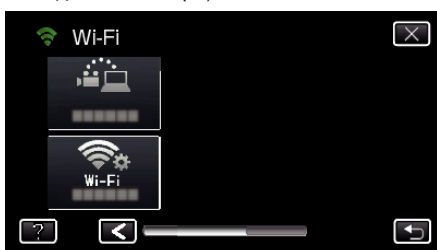

- 5 Нажмите „АДРЕС MAC“.
(Операция на данной камере)



- Отобразится MAC-адрес камеры.
(Выше отображается адрес во время прямого подключения, а ниже – MAC-адрес при подключении к точке доступа.)
- По завершении установки нажмите „УСТАН.“.
- Проверьте и нажмите „УСТАН.“.

Защита сетевых настроек паролем

Устанавливает пароль для блокировки и защиты сетевых настроек.

- 1 Нажмите „MENU“.
(Операция на данной камере)

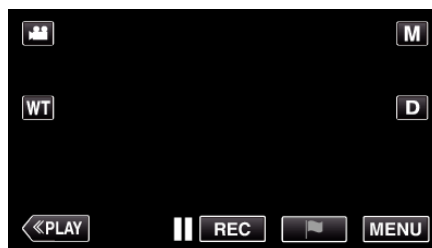

- Отображается заглавное меню.

- 2 Выберите значок „Wi-Fi“ (📶).
(Операция на данной камере)



- 3 Нажмите > в нижнем правом углу экрана.
(Операция на данной камере)



- 4 Нажмите „ОБЩ. НАСТР. Wi-Fi“.
(Операция на данной камере)

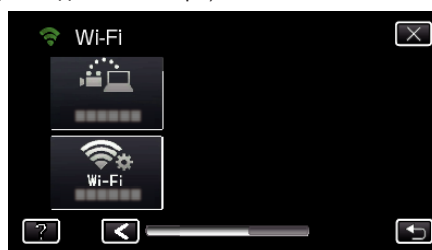

- 5 Нажмите „ЗАБЛОКИР. НАСТРОЙКИ“.
(Операция на данной камере)

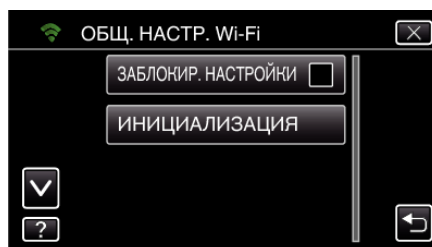

- 6 Установите пароль (до 4 символов).
(Операция на данной камере)



- Вводите номера из 4 цифр.
- Нажмите „УДАЛИТЬ“, чтобы удалить символ.
- Нажмите „ОТМЕНА“ для выхода.
- Нажмите ← или →, чтобы передвигаться влево или вправо на одно положение.
- По завершении установки нажмите „УСТАН.“.

Инициализация настроек Wi-Fi

Возвращает настройки Wi-Fi к значениям по умолчанию.

- 1 Нажмите „MENU“.
(Операция на данной камере)

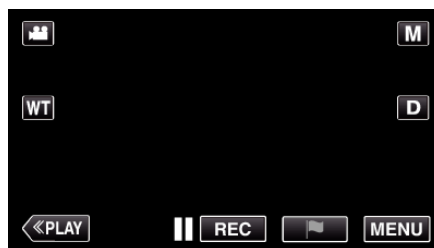

- Отображается заглавное меню.

- 2 Выберите значок „Wi-Fi“ (📶).
(Операция на данной камере)



- 3 Нажмите > в нижнем правом углу экрана.
(Операция на данной камере)



- 4 Нажмите „ОБЩ. НАСТР. Wi-Fi“.
(Операция на данной камере)

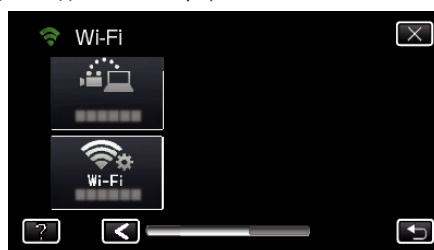

- 5 Нажмите „ИНИЦИАЛИЗАЦИЯ“.
(Операция на данной камере)

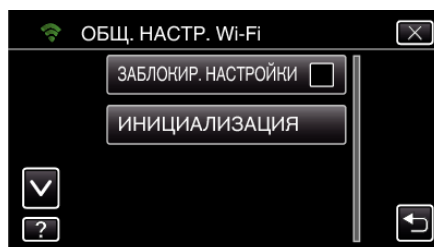

- 6 Нажмите „ДА“.
(Операция на данной камере)

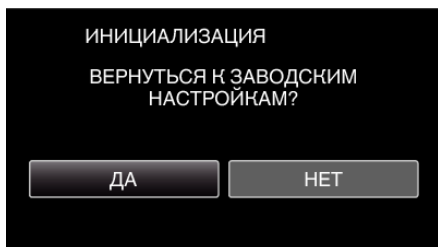

- Для отмены нажмите „НЕТ“.
- При нажатии „ДА“ сетевые настройки возвращаются на значения по умолчанию.

Изменение скорости панорамирования

Измените скорость работы подставки панорамирования (приобретается отдельно) через смартфон. Выберите одно из двух: „ВЫСОКАЯ СКОРОСТЬ“ или „НИЗКАЯ СКОРОСТЬ“.

- Дополнительную информацию об использовании подставки панорамирования см. далее.

„Использование подставки панорамирования (приобретается отдельно)“ (стр. 138)

■ Измените настройки через смартфон.

1 Нажмите .

Подтвердите, что камера и смартфон подключены через Wi-Fi, а экран наблюдения отображается на смартфоне.

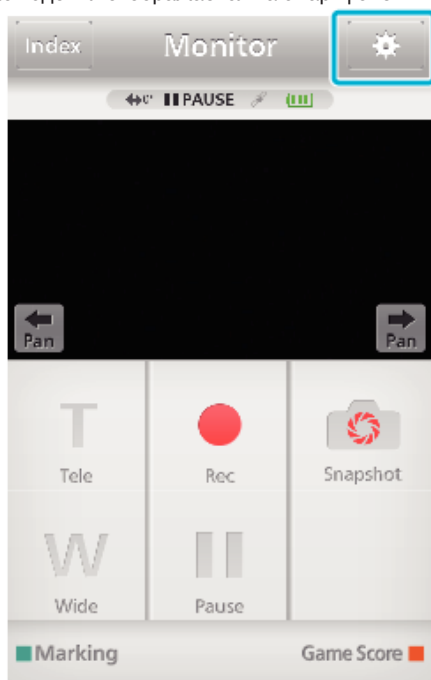

2 Нажмите „СКОРОСТЬ ОПЕРАЦИИ ПАНОРАМИРОВАНИЯ“.

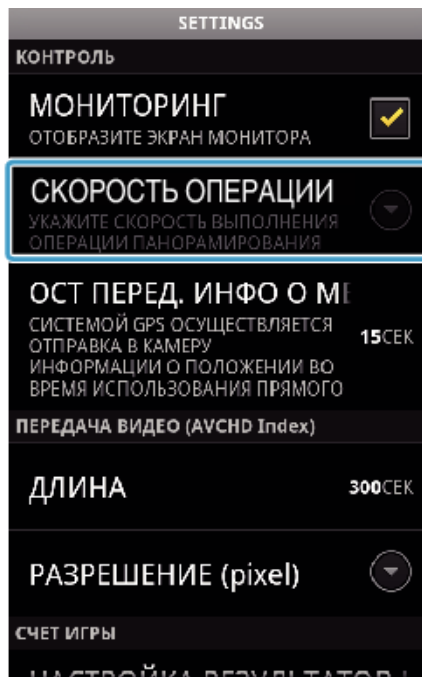

3 Нажмите „ВЫСОКАЯ СКОРОСТЬ“ или „НИЗКАЯ СКОРОСТЬ“.

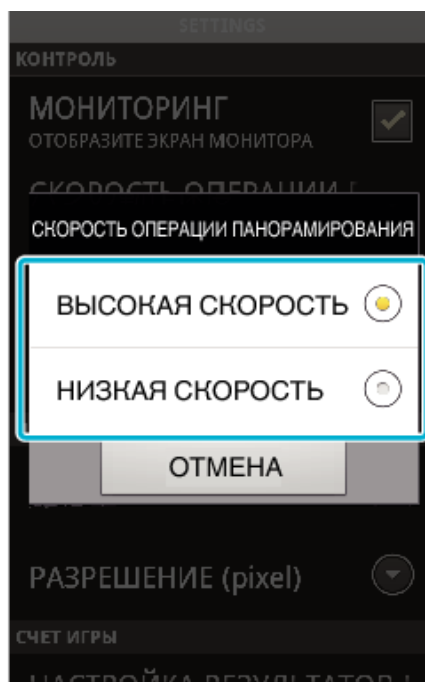

Использование приложений смартфонов

Используя приложения смартфона, вы сможете подключаться к камере и использовать функцию Wi-Fi.

- После установки программного обеспечения смартфона „Everio sync. 2“ изображения на камере можно проверять дистанционно, возможна запись видеороликов/фотографий и трансфокация.
- Вы также можете передавать изображения, записанные камерой на смартфон через Wi-Fi, чтобы просматривать записанные изображения на смартфоне или планшетном ПК.

Установка приложений смартфонов



■ Смартфон Android

- 1 Нажмите „PLAY STORE“ в списке приложений.
- 2 Найдите приложение „Everio sync. 2“.
- 3 Выберите значок приложения „Everio sync. 2“.
 - Отобразится подробная информация о приложении.
- 4 Нажмите „INSTALL“.
 - Для приложений с доступом к данным и функциям этого аппарата будет отображен экран, показывающий данные или функции, которые будут использоваться.
- 5 Подтвердите содержимое и нажмите „DOWNLOAD“.
 - Начнется загрузка.

Удаление приложения

- 1 Нажмите „PLAY STORE“ в списке приложений.
 - 2 Нажмите кнопку меню и нажмите „Мои приложения“.
- Будет отображен список ранее загруженных приложений.
- 3 Выберите значок приложения „Everio sync. 2“.
 - 4 Нажмите „Удалить“, а затем „ОК“.

ПРИМЕЧАНИЕ :

Технические характеристики Google Play могут быть изменены без предварительного уведомления.

Дополнительные сведения по эксплуатации см. в файле справки Google Play.

■ iPhone/iPad/iPod touch

- 1 Нажмите „App Store“ на главном экране.
- 2 Найдите приложение „Everio sync. 2“.
- 3 Выберите значок приложения „Everio sync. 2“.
 - Отобразится подробная информация о приложении.
- 4 Нажмите „БЕСПЛАТНО“→„INSTALL“.
 - Введите свой пароль на экране ввода пароля.
 - Начнется загрузка.
 - Загруженное приложение будет автоматически добавлено на домашний экран.

Удаление приложения

- 1 Нажмите и удерживайте значок приложения „Everio sync. 2“ на домашнем экране.
- 2 Нажмите X, чтобы подтвердить удаление.

ПРИМЕЧАНИЕ :

Технические характеристики App Store™ могут быть изменены без предварительного уведомления.

Дополнительные сведения по эксплуатации см. в файле справки App Store™.

Управление приложениями смартфонов

- Обозначения на экране
 - „Обозначения на экране“ (☞ стр. 163)
- Передача видео
 - „Передача видеороликов (формат AVCHD)“ (☞ стр. 167)
 - „Передача видеороликов (формат iFrame)“ (☞ стр. 170)
- Передача фото
 - „Передача фото“ (☞ стр. 172)
- Изменение настроек
 - „Настройка приложения смартфона“ (☞ стр. 174)

Обозначения на экране

■ Начальный экран



■ Экран записи

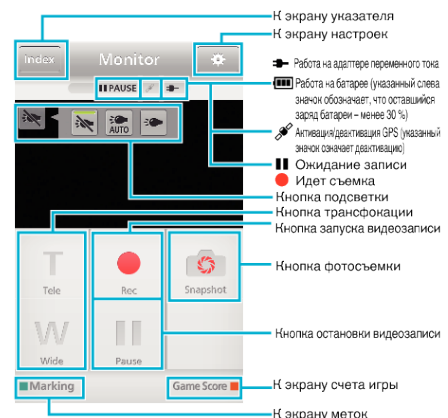

ПРИМЕЧАНИЕ :

- Кнопка „ПОДСВЕТКА“ не отображается в беззвучном режиме.

■ Экран указателя (видео AVCHD/видео iFrame/фотографии)

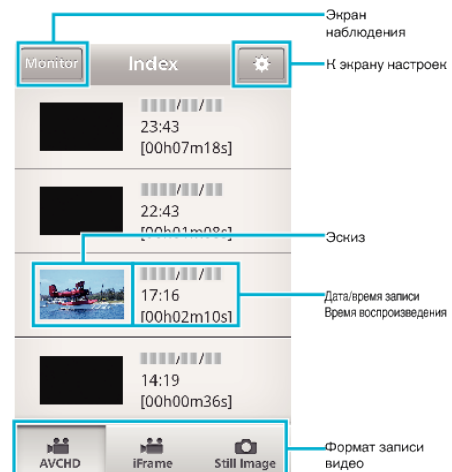

■ Экран передачи

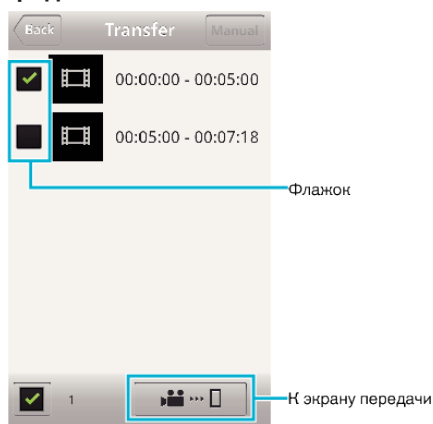

■ Экран счета игры



ПРЕДУПРЕЖДЕНИЕ :

- „Everio sync. 2“ для iPhone/iPad использовать невозможно, если iPhone/iPad подключен к мобильной телефонной сети. Чтобы задействовать эту функцию, подключите камеру к точке доступа Wi-Fi.

Использование меток

Введите метку, чтобы облегчить последующий поиск сцены.

■ Общий для Android и iOS

- 1 Нажмите „Marking“ во время записи видеоролика.

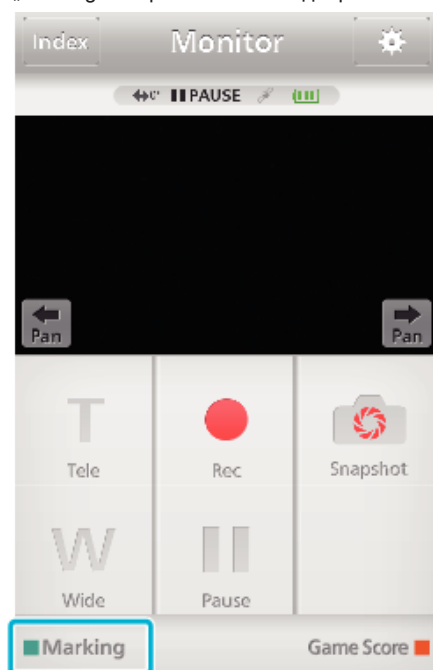

- 2 Нажмите значок метки (🚩) на сцене, которую необходимо отметить.



- После отметки сцены установка метки невозможна в течении 5 секунд.
- Нажмите „Monitor“, чтобы вернуться к экрану наблюдения.

■ Отображение экрана камеры во время установки метки

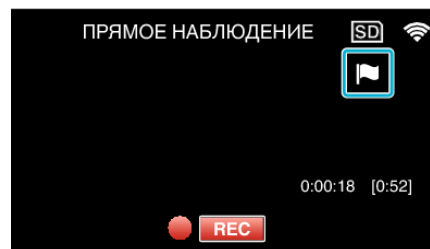

- Значок метки отображается после отметки сцены.

Использование счета игры

Счета различных спортивных игр можно записать вместе с видеоизображениями.

Также, записанное положение можно легко отметить, чтобы найти сцены, которые необходимо просмотреть позже.

■ Общий для Android и iOS

1 Нажмите „Game Score“.

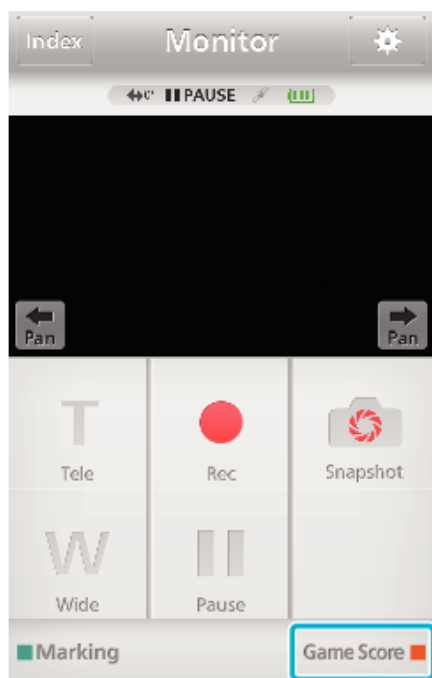

2 Выберите таблицу счета.



- Перейдите к шагу 5, чтобы оставить настройки команды без изменений.

3 Нажмите „ВЫБОР КОМАНДЫ“.

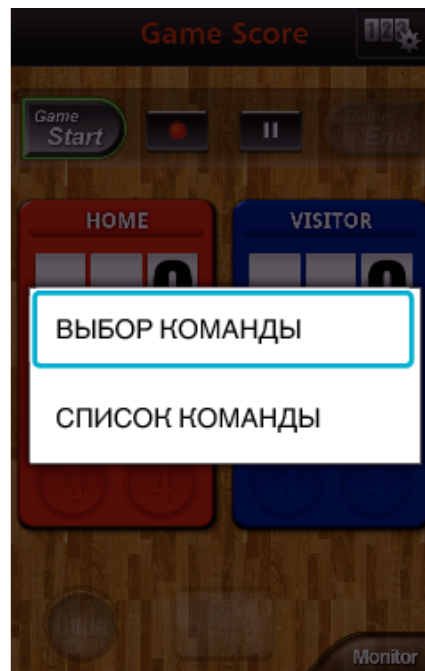

- Нажмите „СПИСОК КОМАНДЫ“, чтобы изменить название и цвет команды и добавить команду.

4 Выберите команду, затем нажмите „ОК“.

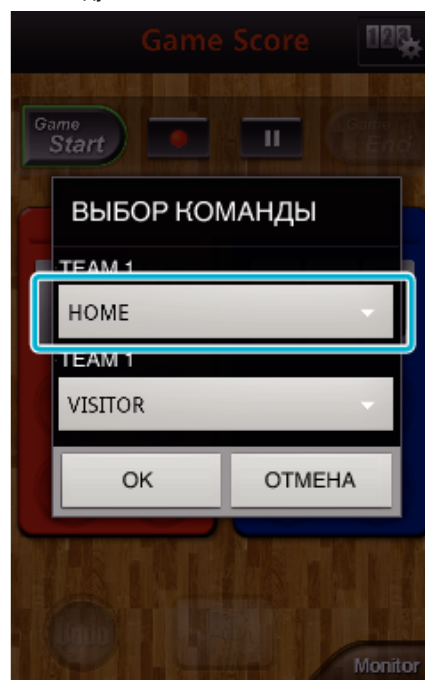

5 Нажмите ●, чтобы начать запись видеоролика.



6 Во время запуска игры нажмите „Game Start“.



7 Выберите число во время добавления счета.



- Нажмите кнопку числа счета команды.
- Чтобы изменить счет, нажмите таблицу счета.
- Нажмите кнопку „Undo“, чтобы отменить последний ввод счета.
- Во время регистрации счета следующий ввод невозможен в течении 5 секунд.

8 Отметьте нужные сцены.



- Отметьте нужные сцены нажатием значка флага (🚩)
- После отметки сцены установка метки невозможна в течении 5 секунд.

9 Во время завершения игры нажмите „Game End“.



- Нажмите „OK“, если отображается „ХОТИТЕ ВЫЙТИ?“.
- После завершения игры видеозапись осуществляется до окончания записи.
- Нажмите „Monitor“, чтобы вернуться к экрану наблюдения на шаге 1.

ПРИМЕЧАНИЕ :

- Перед записью можно установить название и цвет команды, фон экрана.
 - Выберите кнопку счета в зависимости от типа игр.
 - Следующий ввод счета невозможен в течении 5 секунд после установки метки. Но счет можно зарегистрировать сразу после установки метки изменением настройки счета игры.
- „Настройки счета игры“ (☰ стр. 175)

■ Отображение экрана камеры во время записи счета игры



- 1 Название команды и счет
Название команды можно ввести до записи. (используйте буквы и цифры)
„Настройки счета игры“ (☰ стр. 175)
- 2 Значок записи счета игры

Передача видеороликов (формат AVCHD)

Отправьте видеоролики, записанные в формате AVCHD в смартфон.

- Видеоизображение, которое необходимо передать, преобразуется в следующий формат.

Компонент	Подробные сведения	
Система	MP4	
Видео	Кодек	Базовый профиль H. 264/MPEG-4 AVC
	Разрешение * Битрейт указан в ()	1280X720 (3,6 Мбит/с) 640X360 (1 Мбит/с)
	Частота кадров	25р
Звук	Система кодирования	AAC
	Частота дискретизации	48 кГц
	Бит	16 бит
	Количество каналов	2 канала

- 1 Запустите „Everio sync. 2“ на смартфоне.



- Запустите приложение после подтверждения подключения смартфона к камере.

- 2 Выберите тип соединения с камерой.



- Выберите текущий тип соединения.
- Появится экран записи.

- 3 Нажмите „Index“.

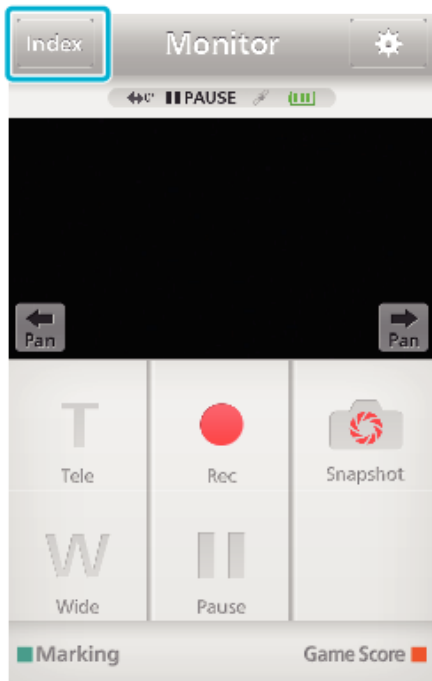

4 На экране указателя нажмите нужные изображения для передачи.

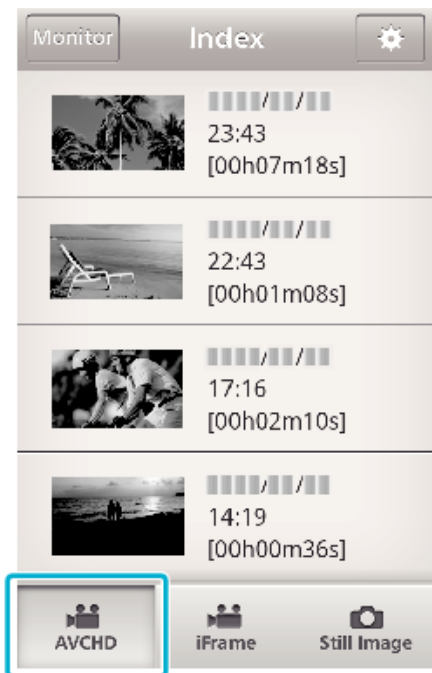

- Подтвердите, что вкладка „AVCHD“ отображается в нижней части экрана.

5 Файлы отображаются как составные файлы в соответствии с установленной продолжительностью. Установите флажок (1) на те файлы, которые необходимо передать, и нажмите значок метки отправки (2) в нижней правой части экрана.

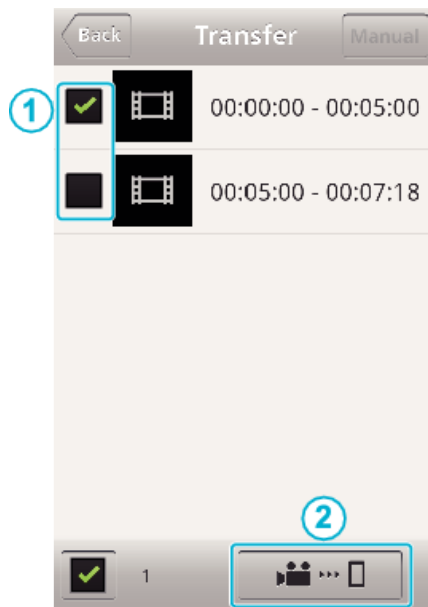

- Число выбранных файлов изображений отображается вблизи флажка в нижней левой части.
- Чтобы установить продолжительность видеоролика для передачи, выполните следующие инструкции. „Настройка приложения смартфона“ (стр. 174)

6 Нажмите „ПЕРЕДАЧА“.

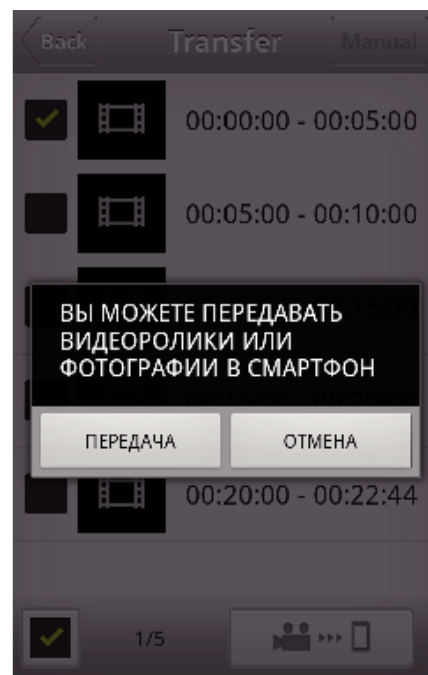

- Нажмите „ОТМЕНА“, чтобы отменить операцию.

7 Запускается „ПЕРЕДАЧА“.

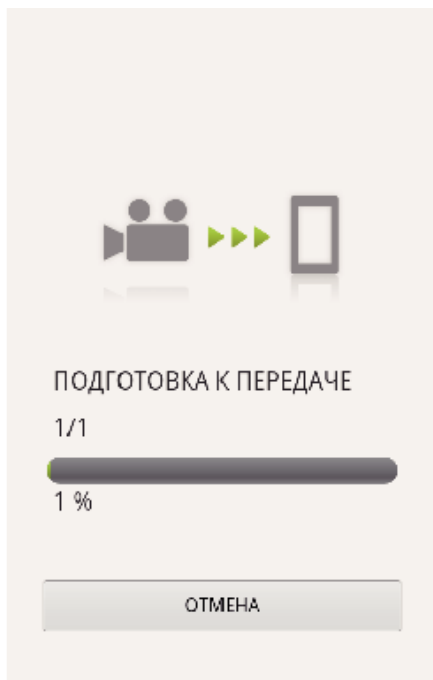

- Нажмите „ОТМЕНА“, чтобы отменить операцию.

8 По завершении передачи нажмите „ОК“.

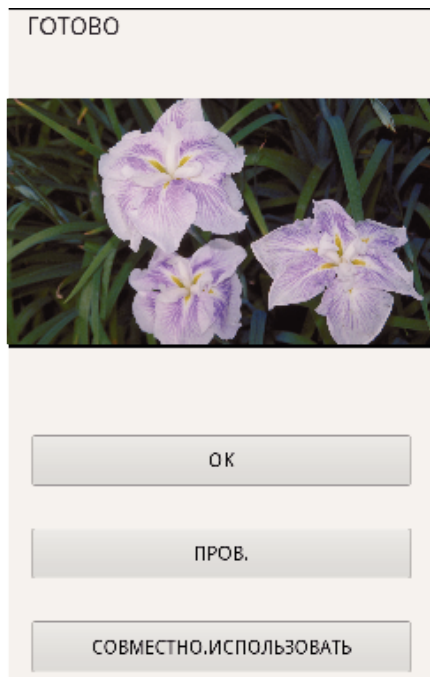

- Для воспроизведения и отметки видеоролика нажмите „ПРОВ.“. (Только Android)
- Чтобы выгрузить видеоролик, нажмите „СОВМЕСТНО.ИСПОЛЬЗОВАТЬ“. (Только Android)
Выберите нужный сервис, чтобы начать процесс выгрузки.
Чтобы использовать сервис, необходимо заранее на нем зарегистрироваться.

■ Ручная передача

Вы можете указать продолжительность передаваемого видеоролика.

- 1 Нажмите „MANUAL“ на шаге 5.
- 2 В начальной точке введите начальное время видеоролика.
Укажите продолжительность видеоролика при помощи ползунка. (от 10 до 300 секунд)
- 3 После подтверждения ввода нажмите „ПЕРЕДАЧА“, затем нажмите „ПЕРЕДАЧА“ еще раз.

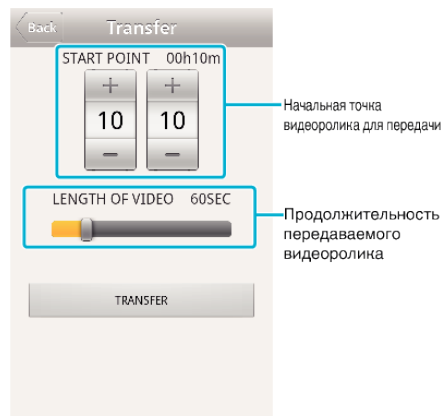

- Нажмите „+“ „-“, чтобы выбрать начальную точку видеоролика для передачи (минуты/секунды).
- Продолжительность передаваемого видеоролика можно изменить при помощи ползунка.
- Чем продолжительнее передаваемый видеоролик, тем дольше осуществляется его передача.

Передача видеороликов (формат iFrame)

Отправьте видеоролики, записанные в формате iFrame в смартфон. (Возможность воспроизведения роликов зависит от используемого смартфона.)

- Видеоролики передаются в оригинальном формате.

1 Запустите „Everio sync. 2“ на смартфоне.



- Запустите приложение после подтверждения подключения смартфона к камере.

2 Выберите тип соединения с камерой.



- Выберите текущий тип соединения.
- Появится экран записи.

3 Нажмите „Index“.

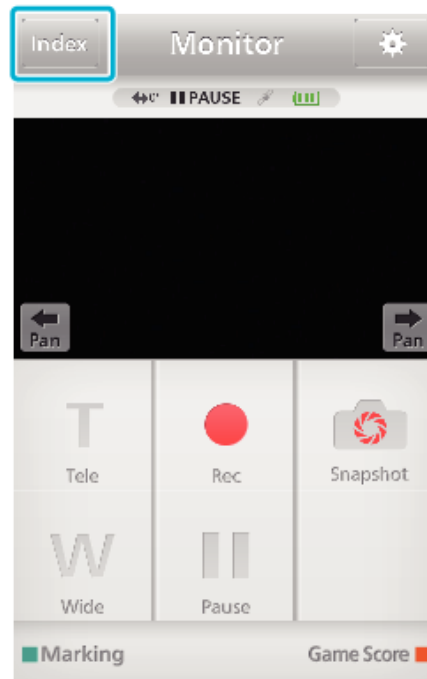

4 Выберите „iFrame“ на вкладках в нижней части экрана.



- Нажмите „Monitor“, чтобы вернуться к экрану наблюдения.
- Нажмите ⚙ для перехода на экран настроек.

5 На экране указателя нажмите нужные изображения для передачи.



- Нажмите „Monitor“, чтобы вернуться к экрану наблюдения.
- Нажмите  для перехода на экран настроек.

6 Нажмите „ПЕРЕДАЧА“.

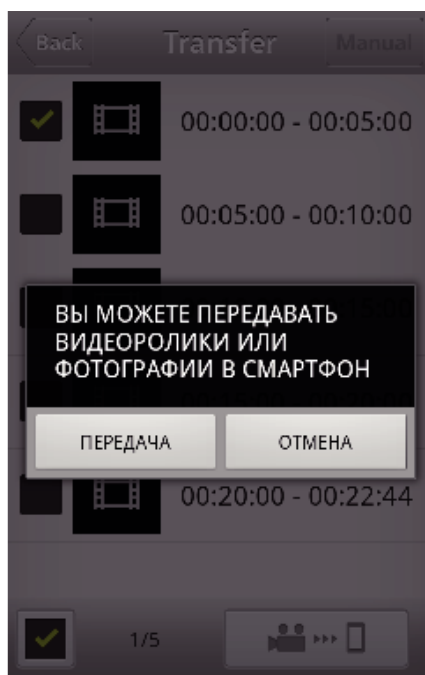

- Нажмите „ОТМЕНА“, чтобы отменить операцию.

7 Запускается „ПЕРЕДАЧА“.

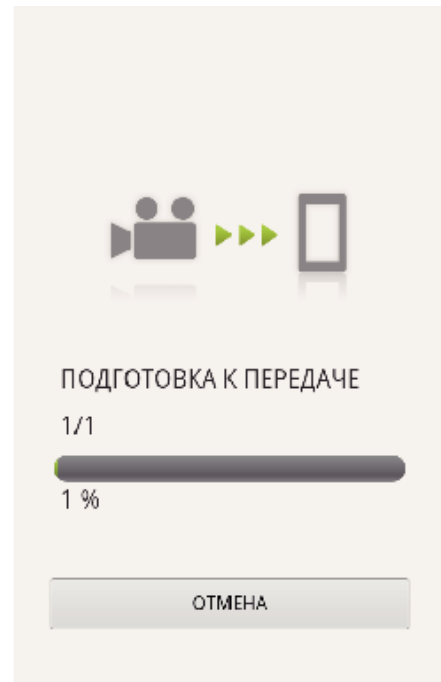

- Нажмите „ОТМЕНА“, чтобы отменить операцию.

8 По завершении передачи нажмите „ОК“.

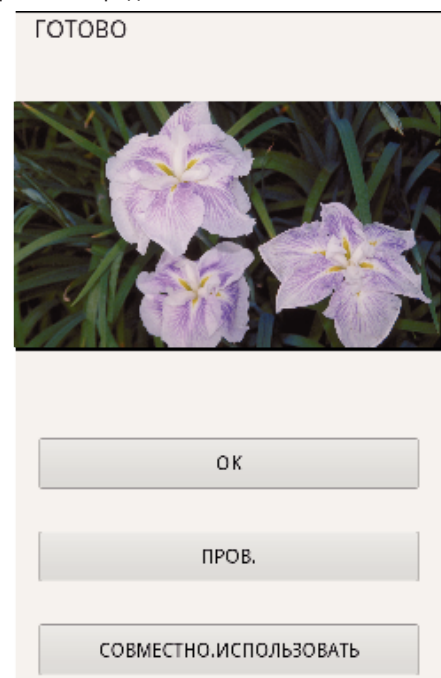

- Для воспроизведения и отметки видеоролика нажмите „ПРОВ.“. (Только Android)
- Чтобы выгрузить видеоролик, нажмите „СОВМЕСТНО.ИСПОЛЬЗОВАТЬ“. (Только Android) Выберите нужный сервис, чтобы начать процесс выгрузки. Чтобы использовать сервис, необходимо заранее на нем зарегистрироваться.

Передача фото

Вы можете передавать записанные фотографии на свой смартфон. Если соотношение сторон оригинальной фотографии - 4:3, во время передачи ее размер уменьшается до 1600X1200. Если соотношение сторон оригинальной фотографии - 16:9, во время передачи ее размер уменьшается до 1920X1080.

1 Запустите „Everio sync. 2“ на смартфоне.



- Запустите приложение после подтверждения подключения смартфона к камере.

2 Выберите тип соединения с камерой.



- Выберите текущий тип соединения.
- Появится экран записи.

3 Нажмите „Index“.

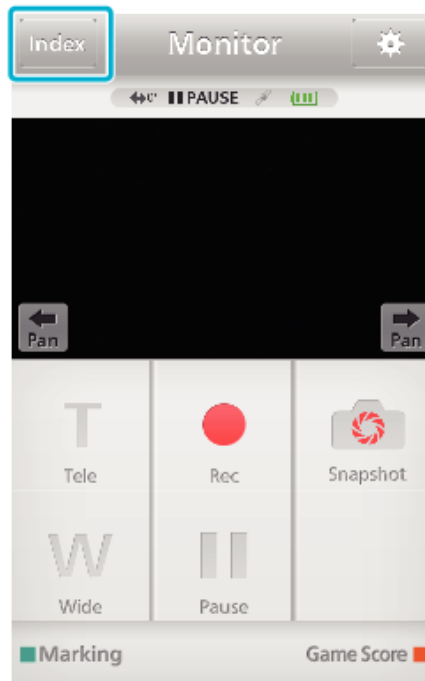



4 Выберите вкладку „Still Image“ в нижней части экрана и выберите экран указателя.

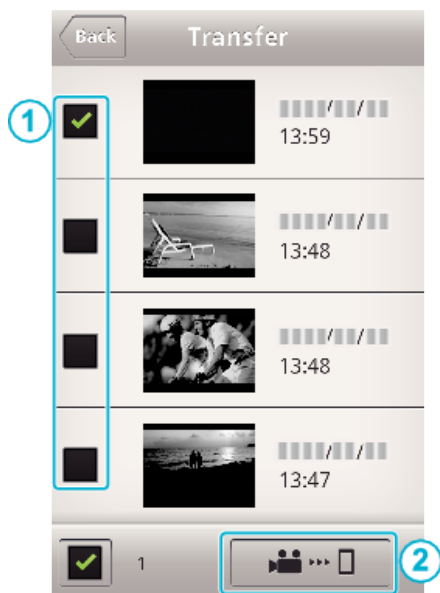

- Нажмите „Monitor“, чтобы вернуться к экрану наблюдения.
- Нажмите ⚙️ для перехода на экран настроек.

5 Установите флажок (①) на те фотографии, которые необходимо передать, и нажмите значок метки отправки (②) в нижней правой части экрана.



- Нажмите „Monitor“, чтобы вернуться к экрану наблюдения.
- Нажмите  для перехода на экран настроек.

6 Нажмите „ПЕРЕДАЧА“.

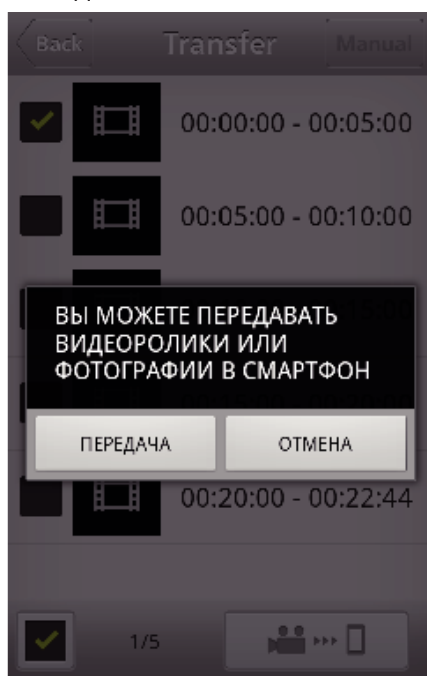

- Нажмите „ОТМЕНА“, чтобы отменить операцию.

7 Запускается „ПЕРЕДАЧА“.

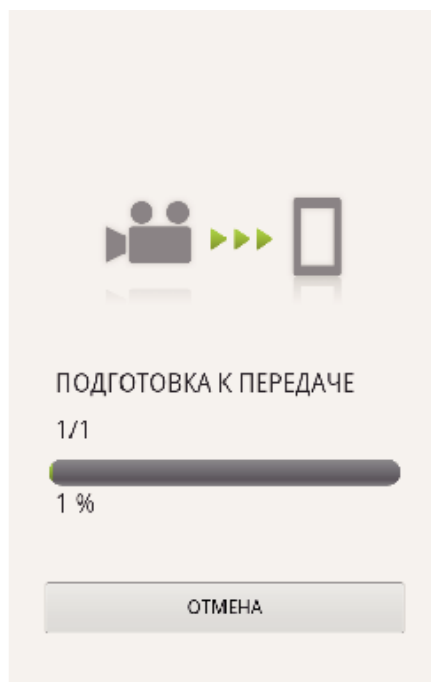

- Нажмите „ОТМЕНА“, чтобы отменить операцию.

8 По завершении передачи нажмите „ОК“.

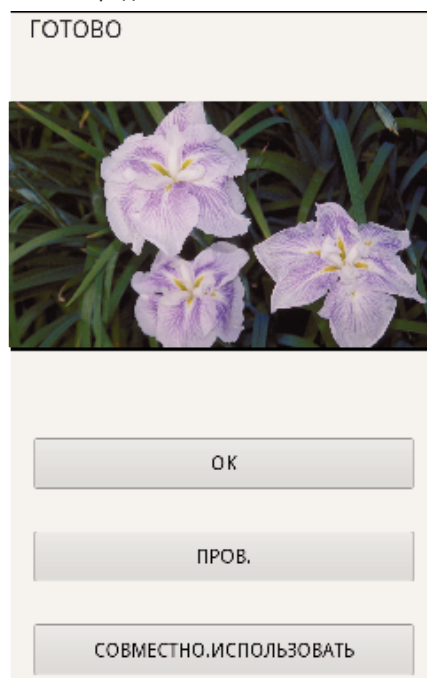

- Для воспроизведения и отметки фотографии нажмите „ПРОВ.“. (Только Android)
- Чтобы выгрузить фотографию, нажмите „СОВМЕСТНО.ИСПОЛЬЗОВАТЬ“. (Только Android) Выберите нужный сервис, чтобы начать процесс выгрузки. Чтобы использовать сервис, необходимо заранее на нем зарегистрироваться.

Настройка приложения смартфона

Вы можете изменить настройки приложений смартфона.

■ Общий для Android и iOS

1 Нажмите .

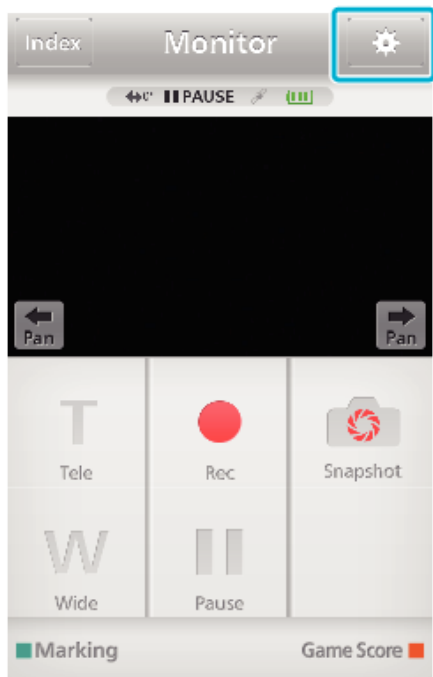

2 Нажмите желаемую настройку.

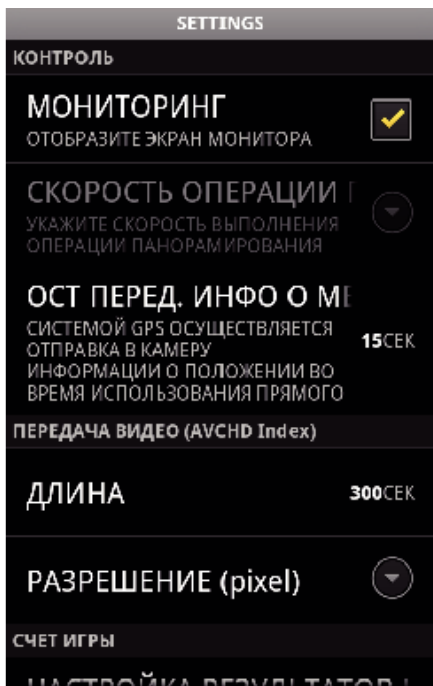

Элемент	Подробные сведения
МОНИТОРИНГ	Включает/выключает функцию слежения экрана. (Установите флажок, чтобы включить „ON.“(вкл))
СКОРОСТЬ ОПЕРАЦИИ ПАНОРАМИРОВАНИЯ	выберите скорость работы подставки панорамирования (приобретается отдельно) среди high speed (высокая скорость)/low speed (низкая скорость).
ОСТ ПЕРЕД. ИНФО О МЕСТЕ	Выберите временной интервал получения информации о положении GPS во время прямого слежения. (Off (выкл.) - 15 СЕК)
ДЛИНА ВИД ДЛЯ ПЕРЕД	Устанавливает продолжительность видеоролика, который необходимо передать в смартфон. (10 - 300СЕК) Доступно только для видеороликов в формате AVCHD.
VID SIZE TO TRANS	Выберите разрешение видеоролика, который необходимо передать в смартфон. („1280x720“ или „640x360“) Доступно только для видеороликов в формате AVCHD.
НАСТРОЙКА РЕЗУЛЬТАТОВ ИГРЫ	Введите методы записи счета игры, а также информацию о командах. „Настройки счета игры“ (стр. 175)
URL	Введите адрес URL камеры, которая подключена к смартфону через беспроводную сеть.
АВТОРИЗАЦИЯ HTTP	Установите имя пользователя и пароль для СЛЕЖЕНИЕ В ПОМЕЩЕНИИ/СЛЕЖЕНИЕ НА УЛИЦЕ. Имя пользователя по умолчанию „everio“ (постоянное), пароль - „0000“. (можно изменить с камеры)
ИЗМЕНИТЬ ЦВЕТ ФОНА	Выберите фон.
НЕ В СПЯЩИЙ РЕЖИМ	Установите для предотвращения перехода смартфона в спящий режим во время работы приложения. (Установите флажок, чтобы выключить спящий режим)
ПОМОЩЬ	Отображение файла справки.
ЛИЦЕНЗИОННОЕ СОГЛАШЕНИЕ	Отображает лицензионное соглашение приложения. (Только Android)

ПРИМЕЧАНИЕ :

- Во время подключения к СЛЕЖЕНИЕ В ПОМЕЩЕНИИ/СЛЕЖЕНИЕ НА УЛИЦЕ, вам необходимо будет ввести адрес URL или авторизацию HTTP, если они не введены или введены неверно.

Настройки счета игры

Введите методы записи счета игры, а также информацию о командах.

■ Общий для Android и iOS

1 Нажмите .

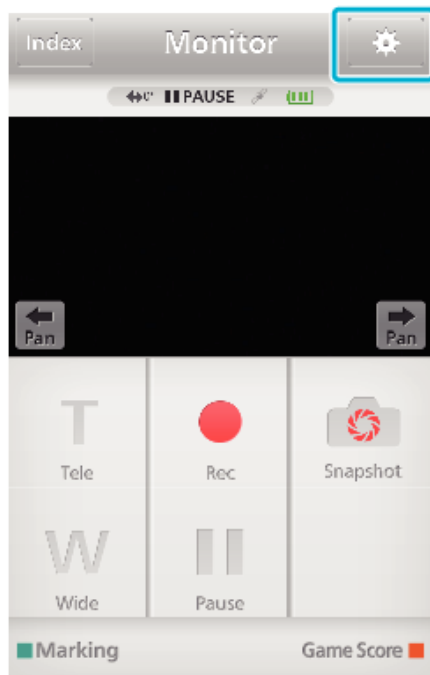

2 Нажмите „НАСТРОЙКА РЕЗУЛЬТАТОВ ИГРЫ“.

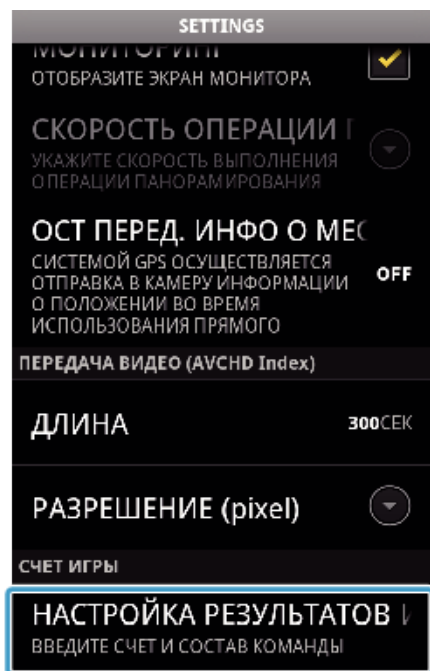

3 Нажмите желаемую настройку.

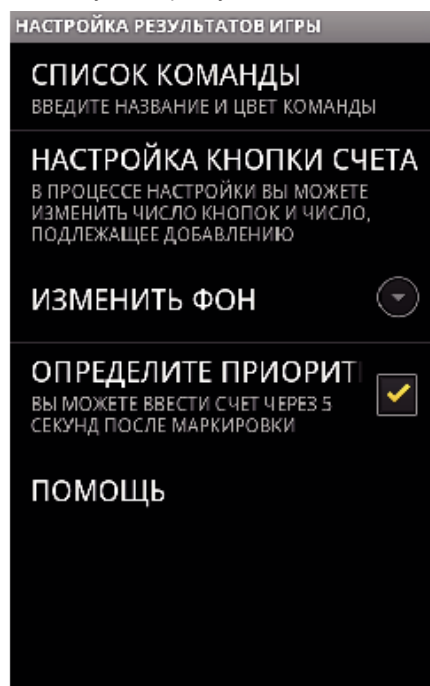

Элемент	Подробные сведения
СПИСОК КОМАНДЫ	Установите название и цвет команды. Чтобы отобразить „HOME“ и „VISITOR“, нажмите ① „СПИСОК КОМАНДЫ“. ② „НАЗВАНИЕ КОМАНДЫ“ и „ЦВЕТ КОМАНДЫ“ можно установить нажатием каждой кнопки. ③ Выберите „НАЗВАНИЕ КОМАНДЫ“, чтобы отобразить экран ввода названия команды. Выберите колонку для ввода названия команды и нажмите „ОК“. ④ Выберите „ЦВЕТ КОМАНДЫ“ выбором нужного цвета палитры. Нажмите кнопку +, чтобы добавить новую команду.
НАСТРОЙКА КНОПКИ СЧЕТА	Нажмите „BUTTON SETTING“, чтобы выбрать до 4 кнопок. Каждое число отражает счет, который можно сразу добавить. Выберите кнопку(и) в зависимости от типа игр. 
ИЗМЕНИТЬ ЦВЕТ ФОНА	Установите цвет фона экрана счета игры.
ОПРЕДЕЛИТЕ ПРИОРИТЕТ СЧЕТА	Счет можно ввести в течение 5 секунд после установки метки выбором флажка. Однако, отмеченное положение изменяется во время регистрации счета.
ПОМОЩЬ	Отображение файла справки.

ПРИМЕЧАНИЕ :

- На этой камере во время регистрации названия команды метка „!“¹, ввод которой осуществляется смартфоном, отображается как „!“² (обратная наклонная черта).

Использование функции Wi-Fi в браузере

Вы сможете подключаться к камере и использовать функцию Wi-Fi через Интернет-браузер компьютера.

- Обозначения на экране
- „Обозначения на экране“ (стр. 176)

Обозначения на экране

■ Экран записи

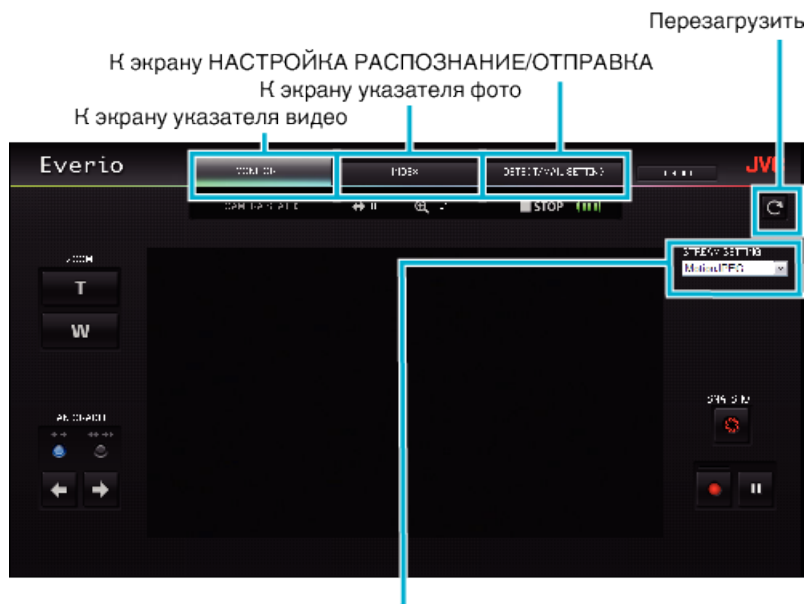

Выбор формата потока (выберите „УСТАН.“, чтобы применить)
Выберите формат видео при слежении через браузер.

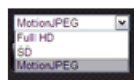

Разрешение Full HD: 1920x1080 / формат MPEG-2 TS
Стандартное разрешение: 720x480 / формат MPEG-2 TS
MotionJPEG: 640x360 / формат MotionJPEG

ПРИМЕЧАНИЕ :

- Кнопка полноэкранного режима не отображается, если формат потока - MotionJPEG.

ПРЕДУПРЕЖДЕНИЕ :

- Свойства формата потока:
Разрешение Full HD/SD (формат MPEG-2 TS)
- Звук камеры можно проверить при помощи браузера.
- Запись невозможно выполнять из браузера.
MotionJPEG
- Воспроизведение звука камеры из браузера невозможно.
- Запись и масштабирование можно выполнять из браузера.
- Изображение монитора останавливается автоматически после непрерывного осуществления мониторинга в течение 12 часов в формате Full HD или SD. (Для возобновления нажмите кнопку перезагрузки)
- Чтобы использовать высокое разрешение Full HD или стандартное, необходимо заранее установить проигрыватель Media Player 12.
- Запаздывание изображения может быть вызвано скоростью работы сети или производительностью компьютера.
- В случае серьезного запаздывания регулярно перезагружайте экран.
(Повторное отображение на экране может занять некоторое время.)
- Для Full HD используйте компьютер, удовлетворяющий следующим требованиям.
ЦПУ Intel Core 2 Duo 2 ГГц и выше
2 Гб памяти или больше

■ Экрану указателя видео (отображение эскизов) (AVCHD)

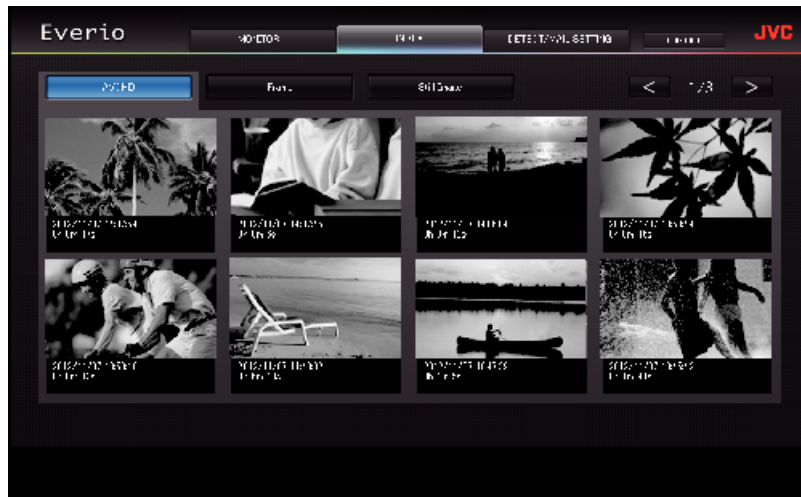

■ Экрану указателя видео (отображение эскизов) (iFrame)

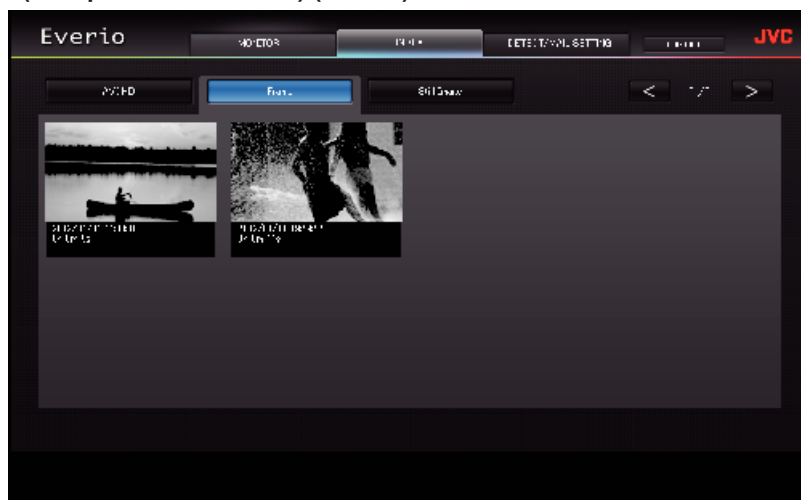

- Чтобы загрузить видео, щелкните на эскизе.

■ Экрану указателя фотографий (отображение эскизов)

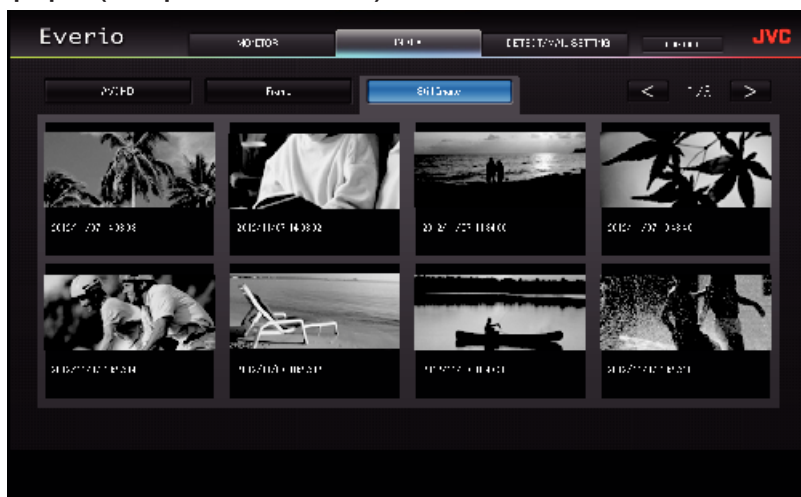

- Чтобы загрузить фото, щелкните на эскизе.

■ Экран НАСТРОЙКА РАСПОЗНАНИЕ/ОТПРАВКА

Настройки уведомительных сообщений, такие как способ распознавания и адрес электронной почты получателя, могут быть изменены, даже когда камера находится за пределами досягаемости.

Зарегистрированные адреса электронной почты получателей в Everio (до 8)

*На выбранном адресе появится значок в виде галочки.



Настройки уведомительных сообщений

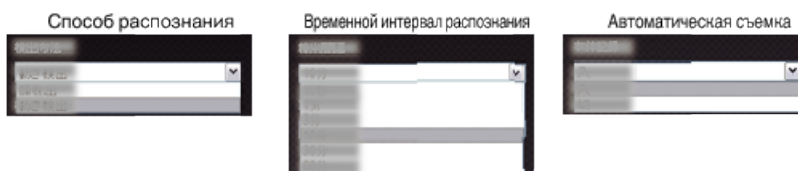

(выберите „РЕГ-Я“, чтобы применить)

Поиск и устранение неисправностей

Прямое слежение

Неисправность	Действие
Не удается подключиться к камере. (требуется URL)	<ul style="list-style-type: none"> Проверьте, удачно ли установлено соединение с Wi-Fi. Убедитесь, что Wi-Fi подключен к „DIRECT-**EVERIO“. Проверьте, подключен ли смартфон (или компьютер) к камере. Повторите попытку после выключения и включения питания камеры и терминала (смартфон или компьютер).
Не удается просматривать Интернет-страницы на компьютере, когда он подключен к камере.	<ul style="list-style-type: none"> Во время прямого слежения камера выступает в качестве точки доступа. Большинство компьютеров (или смартфонов) не могут одновременно подключаться к нескольким точкам доступа. Поэтому просмотр Интернет-страниц становится временно недоступным, если компьютер (или смартфон) подключены к Интернету через беспроводную LAN. Переподключите компьютер к маршрутизатору беспроводной LAN, обычно используемый для подключения к Интернету. Если компьютер случайно подключится к камере, удалите соединение с камерой с компьютера. (Зарегистрированное имя – „DIRECT-**EVERIO“.) Остановите прямое слежение на камере.
Видео- или аудиоизображение прерывается или задерживается	<ul style="list-style-type: none"> В случае низкой скорости подключения к сети, видео- или аудиоизображение может прерываться, задержки могут быть значительными. (Для веб-браузера) Замедление может стать значительным из-за производительности компьютера. Если формат потока установлен в значение „Full HD“, установите равным „SD“ или „Motion-JPEG“ и повторите попытку. <p>„Характеристики Wi-Fi“ (стр. 183)</p> <ul style="list-style-type: none"> (Для веб-браузера) В случае серьезного запаздывания регулярно перезагружайте экран. (Для смартфона) Попытайтесь изменить место и время, чтобы найти среду с высокой мощностью сигнала.
Аппарат отключается автоматически.	<ul style="list-style-type: none"> Для предотвращения ситуаций, когда вы можете забыть отключить питание, аппарат автоматически выключается после 10 последовательных дней использования.
Не удается настроить фокус.	<ul style="list-style-type: none"> При слежении не со смартфона (или компьютера) фокус камеры зафиксирован. Даже при слежении со смартфона (или компьютера) фокус камеры будет зафиксирован, если управление не осуществляется более 3 часов. (Когда будет осуществляться управление камерой, фокус снова будет работать.)
Разрыв соединения или отображение сообщения „НЕ УДАЕТСЯ ПОДКЛЮЧИТЬСЯ“	<ul style="list-style-type: none"> Установите соединение заново в месте с высокой мощностью сигнала. Скорость передачи может упасть или соединение может быть прервано, если устройства расположены слишком далеко друг от друга, если между ними находятся объекты, или используются микроволновые печи или другие беспроводные устройства. Если соединение повторно установить не удастся, перезапустите терминал (смартфон или компьютер). Если камера находится слишком далеко от смартфона (или компьютера), установление соединения для прямого мониторинга может быть затруднено в зависимости от среды. В этом случае выполните подключение через точку подключения (беспроводный маршрутизатор LAN).

Точка доступа (маршрутизатор беспроводной LAN)

Неисправность	Действие
Не удается найти точку доступа (маршрутизатор беспроводной LAN).	<ul style="list-style-type: none"> Проверьте, не слишком ли далеко находится точка доступа (маршрутизатор беспроводной LAN), или не находятся ли на пути блокирующие материалы. Если используемая точка доступа (маршрутизатор беспроводной LAN) переходит в скрытый режим SSID, выполните регистрацию вручную или временно отключите скрытый режим перед регистрацией. В среде с несколькими точками подключения поиск нужной точки подключения может быть невозможным. В таком случае добавьте точку доступа вручную.
Не удается подключиться к точке доступа (маршрутизатору беспроводной LAN).	<ul style="list-style-type: none"> Убедитесь, что пароль верен. В случае соединения вручную убедитесь, что SSID или способ аутентификации верны.
Вы не уверены, какую точку доступа (маршрутизатор беспроводной LAN) использовать.	<ul style="list-style-type: none"> Если настройки точки доступа (маршрутизатора беспроводной LAN) ни разу не были изменены со значений по умолчанию, проверьте следующее.

	<ul style="list-style-type: none"> - Проверьте, нанесена ли на корпус точки доступа наклейка с первоначальными настройками (беспроводной маршрутизатор LAN). - Проверьте настройки по умолчанию в руководстве по эксплуатации точки доступа (маршрутизатора беспроводной LAN).
Вы не уверены в правильности пароля к точке доступа (маршрутизатору беспроводной LAN).	Обратитесь к руководству по эксплуатации используемой точки доступа (маршрутизатора беспроводной LAN).
Невозможно выполнить подключение через защищенную настройку Wi-Fi (WPS).	<ul style="list-style-type: none"> • Простые методы подключения, отличные от WPS не поддерживаются. Выполните поиск точки доступа для подключения к ней. • Выключите питание камеры, затем повторите попытку.

СЛЕЖЕНИЕ В ПОМЕЩЕНИИ (домашнее соединение)

Неисправность	Действие
Не удается подключиться к камере. (требуется URL)	<ul style="list-style-type: none"> • Проверьте, удачно ли установлено соединение с Wi-Fi. • Убедитесь, что камера и терминал (смартфон или компьютер) подключены к одной точке доступа. • Повторите попытку после выключения и включения питания камеры и терминала (смартфон или компьютер).
Вы не знаете адрес URL для доступа из веб-браузера.	<ul style="list-style-type: none"> • После запуска СЛЕЖЕНИЕ В ПОМЕЩЕНИИ выберите надпись „СЕТЕВАЯ ИНФ. КАМЕРЫ“, отображаемую на экране камеры. Введите адрес, отображаемый в поле „URL(LAN):“, в веб-браузер для получения доступа.
При доступе из веб-браузера отсутствуют изображение и звук.	<ul style="list-style-type: none"> • Если у вас установлены видеопроигрыватели других производителей, изображение и звук могут не воспроизводиться должным образом. • Если формат потока установлен на „Motion-JPEG“ при передаче на веб-браузер, то звука не будет. • Если идет запись видео, в веб-браузере не будет звука.
Не удается получить доступ к введенному адресу URL. (не удается найти)	<ul style="list-style-type: none"> • Убедитесь, что камера должным образом подключена к точке доступа (маршрутизатору беспроводной LAN). (На экране камеры отображается . • Убедитесь, что компьютер должным образом подключен к точке доступа (маршрутизатору беспроводной LAN). Соединение должно быть возможно, если он подключен к Интернету. • Убедитесь, что адрес URL верен.
Не удается получить доступ к введенному адресу URL. (требуется пароль)	<ul style="list-style-type: none"> • Введите ваше имя пользователя и пароль. Имя пользователя – „everio“ (фиксировано), а пароль по умолчанию – „0000“ (может быть изменен).
Видео- или аудиоизображение прерывается или задерживается	<ul style="list-style-type: none"> • В случае низкой скорости подключения к сети, видео- или аудиоизображение может прерываться, задержки могут быть значительными. • (Для веб-браузера) Замедление может стать значительным из-за производительности компьютера. Если формат потока установлен в значение „Full HD“, установите равным „SD“ или „Motion-JPEG“ и повторите попытку. <p>„Характеристики Wi-Fi“ (стр. 183)</p> <ul style="list-style-type: none"> • (Для веб-браузера) В случае серьезного запаздывания регулярно перезагружайте экран. • (Для смартфона) Попробуйте изменить место и время, чтобы найти среду с высокой мощностью сигнала.
Аппарат отключается автоматически.	<ul style="list-style-type: none"> • Для предотвращения ситуаций, когда вы можете забыть отключить питание, аппарат автоматически выключается после 10 последовательных дней использования.
Не удается настроить фокус.	<ul style="list-style-type: none"> • При слежении не со смартфона (или компьютера) фокус камеры зафиксирован. • Даже при слежении со смартфона (или компьютера) фокус камеры будет зафиксирован, если управление не осуществляется более 3 часов. (Когда будет осуществляться управление камерой, фокус снова будет работать.)
Разрыв соединения или отображение сообщения „НЕ УДАЕТСЯ ПОДКЛЮЧИТЬСЯ“	<ul style="list-style-type: none"> • Установите соединение заново в месте с высокой мощностью сигнала. Скорость передачи может упасть или соединение может быть прервано, если устройства расположены слишком далеко друг от друга, если между ними находятся объекты, или используются микроволновые печи или другие беспроводные устройства. • Если соединение повторно установить не удается, перезапустите терминал (смартфон или компьютер).
Экран не обновляется или остается темным	<ul style="list-style-type: none"> • Проверьте, правильно ли подключены камера и точка доступа. Обнаружение изображения на терминале (смартфон или компьютер) невозможно, если камера отсоединена от точки доступа.

СЛЕЖЕНИЕ НА УЛИЦЕ (Подключение по сети Интернет)

Неисправность	Действие
Вы не знаете адрес URL для доступа из веб-браузера.	<ul style="list-style-type: none"> • После запуска СЛЕЖЕНИЕ НА УЛИЦЕ выберите надпись „СЕТЕВАЯ ИНФ. КАМЕРЫ“, отображаемую на экране камеры. Введите адрес, отображаемый в „URL(WAN):“, в веб-браузер для получения доступа.
Адрес URL (WAN) не отображается в сетевой информации.	<ul style="list-style-type: none"> • Адрес URL (WAN) не будет отображаться, если на камере не установлена динамическая DNS. Чтобы установить динамическую DNS, проделайте следующие действия. <ol style="list-style-type: none"> 1. Используя компьютер, получите учетную запись динамической DNS JVC. 2. Войдите в систему JVC DNS и получите динамическую DNS. 3. Установите имя пользователя и пароль для полученной динамической DNS на камере. *На данной камере может быть установлена только динамическая DNS JVC. • Адрес URL (WAN) не будет отображаться, если на камере не установлена динамическая DNS. Чтобы установить динамическую DNS, проделайте следующие действия. <ol style="list-style-type: none"> 1. Используя компьютер, получите учетную запись динамической DNS JVC. https://dd3.jvckenwood.com/user/ 2. Войдите в систему JVC DNS и получите динамическую DNS. 3. Установите имя пользователя и пароль для полученной динамической DNS на камере. *На данной камере может быть установлена только динамическая DNS JVC.
Не удается получить доступ к введенному адресу URL. (не удается найти)	<ul style="list-style-type: none"> • Эта функция не может использоваться в среде с двумя или более маршрутизаторами. • Убедитесь, что имя пользователя и пароль динамической DNS верны. • Используемый маршрутизатор несовместим с UPnP, или UPnP выключено. Обратитесь к руководству по эксплуатации используемого маршрутизатора и включите UPnP. • „UPnP“ камеры установлено на „ВЫКЛ“. (По умолчанию установлено на „ВКЛ“.) Установите „UPnP“ на „ВКЛ“. • В зависимости от условий обслуживания вашего провайдера получение глобального IP-адреса может быть невозможным. „Подтверждение глобального IP-адреса“ (☞ стр. 126) • Проверьте, находится ли в сети терминал, которым используется 80 порт (как и веб-серверами), или конкретный терминал настроен на использование порта 80 на маршрутизаторе. В таком случае измените значение „HTTP Port“ (порт HTTP) камеры. „Изменение порта HTTP (ПРЯМОЕ НАБЛЮДЕНИЕ/СЛЕЖЕНИЕ В ПОМЕЩЕНИИ/СЛЕЖЕНИЕ НА УЛИЦЕ)“ (☞ стр. 143) • Повторите попытку после выключения и включения питания камеры и терминала (смартфон или компьютер).
Видео- или аудиоизображение прерывается или задерживается	<ul style="list-style-type: none"> • В случае низкой скорости подключения к сети, видео- или аудиоизображение может прерываться, задержки могут быть значительными. • (Для веб-браузера) Замедление может стать значительным из-за производительности компьютера. Если формат потока установлен в значение „Full HD“, установите равным „SD“ или „Motion-JPEG“ и повторите попытку. „Характеристики Wi-Fi“ (☞ стр. 183) • (Для веб-браузера) В случае серьезного запаздывания регулярно перезагружайте экран. • (Для смартфона) Попробуйте изменить место и время, чтобы найти среду с высокой мощностью сигнала.
Аппарат отключается автоматически.	<ul style="list-style-type: none"> • Для предотвращения ситуаций, когда вы можете забыть отключить питание, аппарат автоматически выключается после 10 последовательных дней использования.
Не удается настроить фокус.	<ul style="list-style-type: none"> • При слежении не со смартфона (или компьютера) фокус камеры зафиксирован. • Даже при слежении со смартфона (или компьютера) фокус камеры будет зафиксирован, если управление не осуществляется более 3 часов. (Когда будет осуществляться управление камерой, фокус снова будет работать.)
Разрыв соединения или отображение сообщения „НЕ УДАЕТСЯ ПОДКЛЮЧИТЬСЯ“	<ul style="list-style-type: none"> • Установите соединение заново в месте с высокой мощностью сигнала. Скорость передачи может упасть или соединение может быть прервано, если устройства расположены слишком далеко друг от друга, если между ними находятся объекты, или используются микроволновые печи или другие беспроводные устройства. • Если соединение повторно установить не удастся, перезапустите терминал (смартфон или компьютер).
Экран не обновляется или остается темным	<ul style="list-style-type: none"> • Проверьте, правильно ли подключены камера и точка доступа. Обнаружение изображения на терминале (смартфон или компьютер) невозможно, если камера отсоединена от точки доступа.
„XUPnP Отображается“.	<p>Отображается, если UPnP не установлено.</p> <ul style="list-style-type: none"> • Проверьте, совместим ли беспроводной маршрутизатор LAN с технологией UPnP.

	<p>(Обратитесь к руководству по эксплуатации используемого маршрутизатора беспроводной LAN или его производителю.)</p> <ul style="list-style-type: none"> • Если беспроводный маршрутизатор LAN совместим с UPnP, включите функцию UPnP. • Если после включения функции UPnP пиктограмма не исчезла, выключите и включите питание беспроводного маршрутизатора LAN и камеры, и повторите попытку.
Не удается подключиться, хотя отображается „XUPnP“.	<ul style="list-style-type: none"> • Если параметр „UPnP“ установлен равным „ВЫКЛ“, „XUPnP“ не отображается. В этом случае установите „UPnP“ на „ВКЛ“. • Если порт 80 используется другими устройствами через UPnP, соединение установить не удастся. Заново подключите камеру. • Если значение „HTTP Port“ (порт HTTP) камеры (установлен равным „80“ по умолчанию) используется другим устройством, установить соединение невозможно. Измените значение „HTTP Port“ (порт HTTP) камеры. <p>„Изменение порта HTTP (ПРЯМОЕ НАБЛЮДЕНИЕ/СЛЕЖЕНИЕ В ПОМЕЩЕНИИ/СЛЕЖЕНИЕ НА УЛИЦЕ)“ (стр. 143)</p>

Электронная почта (уведомительные сообщения, пересылка видео)

Неисправность	Действие
Не удается отправлять электронные сообщения.	<ul style="list-style-type: none"> • Убедитесь, что настройки сервера электронной почты верны. • Убедитесь, что настройки адреса электронной почты отправителя верны. • Убедитесь, что имя пользователя и пароль верны. • Если вы используете службу электронной почты не от своего провайдера, может понадобиться изменить настройки SMTP. • Некоторые бесплатные службы электронной почты от веб-браузеров или программного обеспечения электронной почты могут иметь настройки SMTP по умолчанию, не позволяющие отправку сообщений. Перед использованием измените настройки SMTP, чтобы позволить отправку электронных сообщений.
Отправленные электронные сообщения не доходят до адресата.	<ul style="list-style-type: none"> • Проверьте, были ли отправлены уведомления об ошибках на адрес электронной почты отправителя. (Используйте компьютер или подобное устройство, т.к. это невозможно проверить с камеры.) - Если уведомлений не получено: см. „Не удается отправлять электронные сообщения“ и отрегулируйте настройки соответствующим образом. - Если уведомления получены: проверьте содержимое уведомления. <p>*Примечание: Не продолжайте отправку электронных сообщений с теми же настройками, если получите уведомления об ошибках. В зависимости от провайдера услуг электронной вы можете быть помечены как отправитель спама (нежелательной почты).</p>
Не удается вкладывать изображения в электронные сообщения.	<ul style="list-style-type: none"> • В зависимости от провайдера некоторые вложенные файлы могут удаляться. Используйте другую бесплатную электронную почту.
Аппарат отключается автоматически.	<ul style="list-style-type: none"> • Для предотвращения ситуаций, когда вы можете забыть отключить питание, аппарат автоматически выключается после 10 последовательных дней использования.
Не удается настроить фокус.	<p>(Для НАСТРОЙКИ РАСПОЗНАНИЕ/ОТПРАВКА)</p> <ul style="list-style-type: none"> • В режиме ожидания для уведомляющих сообщений фокус зафиксирован. Сначала осуществите настройки камеры, а затем активируйте уведомительные сообщения. Фокус может быть не настроен должным образом, если уведомительные сообщения начнутся до того, как будут осуществлены настройки камеры. В этом случае временно деактивируйте уведомительные сообщения, а затем снова активируйте их.

Передача видео-/неподвижного изображения

Неисправность	Действие
Не удается передать видео и неподвижные изображения на смартфон (или компьютер).	<ul style="list-style-type: none"> • Проверьте наличие свободного пространства на целевом носителе (смартфон или компьютер).

Характеристики Wi-Fi

Характеристики Wi-Fi

Компонент	Подробные сведения
Стандарт беспроводных LAN	IEEE802.11b/g/n (диапазон 2,4 ГГц)
Безопасность Wi-Fi	Шифрование: WEP, WPA, WPA2 *Шифрование WPA и WPA2 поддерживается только в персональном режиме (PSK).

ПРЯМОЕ НАБЛЮДЕНИЕ / СЛЕЖЕНИЕ В ПОМЕЩЕНИИ / СЛЕЖЕНИЕ НА УЛИЦЕ

■ Во время использования Everio sync. 2

Компонент	Подробные сведения
Поддерживаемые терминалы	iPhone/iPad/iPod touch: iOS 5.1 и более поздние Android: Android 2,3 или более поздняя <ul style="list-style-type: none"> • Не гарантируется, что функции будут работать на всех терминалах. • „Everio sync. 2“ для iPhone/iPad использовать невозможно, если iPhone/iPad подключен к мобильной телефонной сети. Чтобы задействовать эту функцию, подключите камеру к точке доступа Wi-Fi. • Сетевая среда с минимальной скоростью прикл. 5,3 Мбит/с рекомендуется как для отправки данных с камеры, так и для приема данных терминалом смартфона. В случае слишком низкой скорости подключения видеоизображение может дергаться, возможно прерывание или задержки воспроизведения звука.
Экран монитора	Видео: JPEG 640x360 макс. 15 кадров/с Звук: линейный PCM 8 кГц 16 бит 1 канал
Передача видеоизображения	Видео: MP4-совместимый H.264 базовый профиль 640x360 или 1280x720 30р Звук: AAC 48 кГц 16 бит 2 канала
Передача фото	Формат JPEG

■ Во время использования веб-браузера

Компонент	Подробные сведения
Рабочая среда	Windows 7: Internet Explorer 9 или более поздняя версия и Windows Media Player 12 или более поздняя версия <ul style="list-style-type: none"> • Для Full HD используйте компьютер, удовлетворяющий следующим требованиям. <ul style="list-style-type: none"> - ЦПУ: Intel Core 2 Duo 2 ГГц и выше - Память: 2 Гб или больше • Сетевая среда со следующей скоростью рекомендуется как для передачи данных камерой, так и для приема данных ПК. <ul style="list-style-type: none"> - MotionJPEG: прикл. 1,7 Мбит/с или выше - Full HD: прикл. 10 Мбит/с и выше - SD: прикл. 3 Мбит/с или выше В случае слишком низкой скорости подключения видеоизображение может дергаться, возможно прерывание или задержки воспроизведения звука.
Экран монитора	<ul style="list-style-type: none"> • MotionJPEG Видео: JPEG 640x360 макс. 5 кадров/с Звук: нет • Full HD Видео: MPEG-2 TS совместимый H.264 высокий профиль 1920x1080 60i Звук: AAC 48 кГц 16 бит 2 канала • SD Видео: MPEG-2 TS совместимый H.264 основной профиль 720x480 60i Звук: AAC 48 кГц 16 бит 2 канала
Передача видеоизображения	Формат MPEG-2TS (без преобразования)
Передача фото	Формат JPEG (без преобразования)

ВИДЕОСООБЩЕНИЕ

Компонент	Подробные сведения
Видео	MP4-совместимый H.264 базовый профиль 640x360 30р

Использование Wi-Fi (GZ-EX515/GZ-EX510)

Звук:	AAC 48 кГц 16 бит 2 канала
Время	Макс. 15 секунд

РАСПОЗНАТЬ/ПОСЛАТЬ

Компонент	Подробные сведения
Передача фото	JPEG 640x360

ПРЯМОЕ НАБЛЮДЕНИЕ

Вы можете просматривать изображения, снимаемые камерой Everio, на смартфоне или ПК. Если вы заняты, вы можете вы можете следить за ребенком который спит за дверью.

СЛЕЖЕНИЕ В ПОМЕЩЕНИИ

Изображения, получаемые при помощи камеры Everio, можно отправить на ПК или смартфон, когда дети возвращаются домой через беспроводный LAN-маршрутизатор.

СЛЕЖЕНИЕ НА УЛИЦЕ

Изображения, получаемые при помощи камеры Everio, можно отправить на ПК или смартфон бабушки или бабушки через беспроводный LAN-маршрутизатор.

РАСПОЗНАТЬ/ПОСЛАТЬ

Если дети возвращаются домой, когда вас нет дома, возможно отправка фотографии по электронной почте.

ВИДЕОСООБЩЕНИЕ

Отправим видеосообщение (доброе утро, спокойной ночи) отцу или мужу, который находится в командировке.

ТЕЛЕСЛЕЖЕНИЕ

Можно использовать телевизионный приемник, совместимый с форматом DLNA, для отображения и воспроизведения изображений.

ПРЯМОЕ НАБЛЮДЕНИЕ

- **Настройка (После выполнения настройки начните с шага „Обычная работа“ ниже)**

Создайте QR-код.

- **Введите значения в необходимые поля для прямого слежения.**

- Пароль: установите пароль для соединения этой камеры с устройством прямым слежением. (от 8 до 63 символов (64 символа в шестнадцатеричной форме))
- Enforced Group Owner (Принудительное назначение владельца группы): настройка используется для разрешения соединения с устройством, которое не поддерживает прямое соединение Wi-Fi Direct. Обычно устанавливается равным „ON.“(вкл).
- Порт HTTP: Обычно устанавливается „80“.

Отобразите экран чтения кода QR.

- 1 Нажмите „MENU“.
(Операция на данной камере)

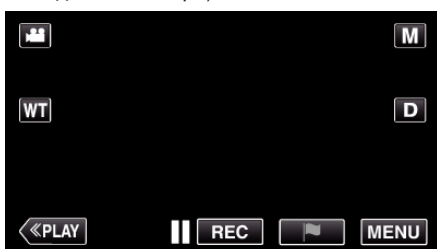

- Отображается заглавное меню.

- 2 Выберите значок „Wi-Fi“ (📶).
(Операция на данной камере)



- 3 Нажмите > в нижнем правом углу экрана.
(Операция на данной камере)



- 4 Нажмите „ОБЩ. НАСТР. Wi-Fi“.
(Операция на данной камере)



- 5 Нажмите „УСТАН. ПО КОДУ QR“.

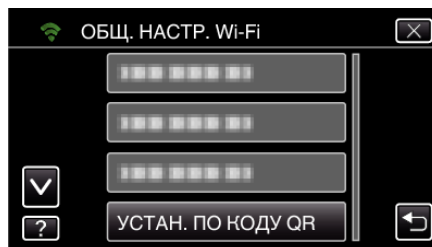

- 6 Нажмите „ВЫПОЛНИТЬ“.

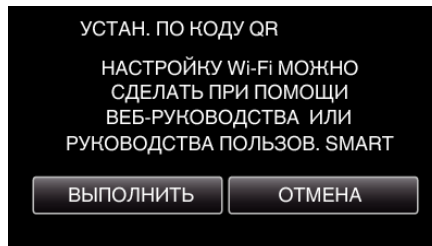

Считайте QR-код.

- 1 Считайте QR-код.
(Операция на данной камере)

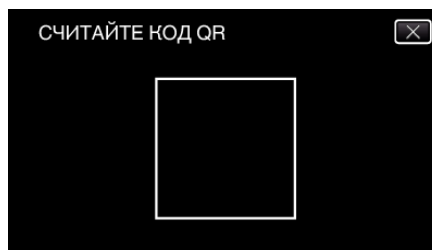

- 2 Нажмите „ДА“.

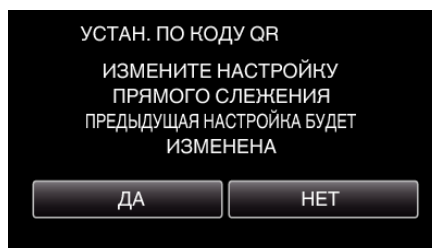

- 3 Нажмите „ОК“.

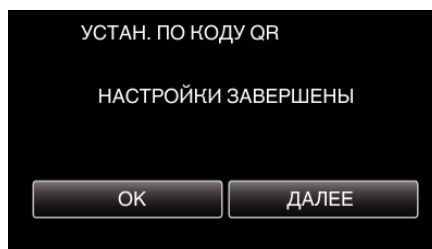

- Нажмите „ДАЛЕЕ“, чтобы вернуться на экран и считать QR-код.
- Указанное содержимое сохраняется.

Обычная работа

Подключение смартфона к камере по беспроводному каналу

Подключением вводом пароля Wi-Fi

- 1 Нажмите „MENU“.
(Операция на данной камере)
Переведите камеру в режим записи.

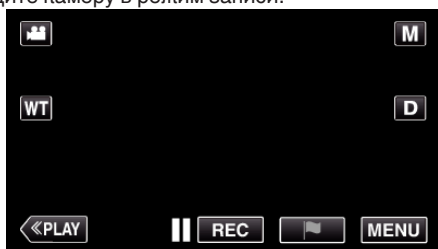

- Отображается заглавное меню.

- 2 Выберите значок „Wi-Fi“ (📶).
(Операция на данной камере)



- 3 Нажмите значок „ПРЯМОЕ НАБЛЮДЕНИЕ“ (📹) в меню „Wi-Fi“.
(Операция на данной камере)



- 4 Нажмите „НАЧАТЬ“ (➡).
(Операция на данной камере)

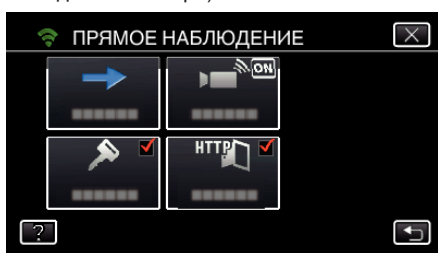

- Если выбрано значение iFrame параметра „ФОРМАТ ВИДЕОЗАПИСИ“, отображается следующий экран, осуществляется переключение режима записи к 50i в формате AVCHD.
- Этот экран исчезает автоматически прибл. через 3 секунды, но исчезает сразу после выбора экрана.

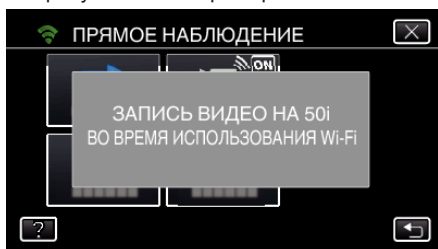

- 5 Проверьте значение SSID и PASS, которые отображаются на экране камеры.

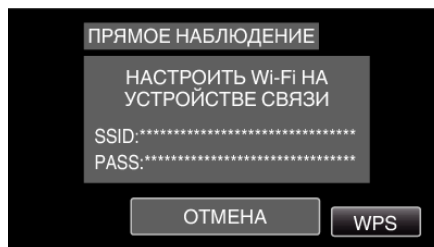

- 6 Выберите SSID на шаге 5 экрана выбора сети Wi-Fi смартфона и введите PASS на экране ввода пароля.
(Операция на смартфоне (или компьютере))



- За более подробной информацией о подключении смартфона (или компьютера) к сети Wi-Fi обратитесь к руководству телефонного терминала.

- 7 Будет установлено соединение и на экране камеры появится 📶.



Подключение настройкой защищенного канала Wi-Fi (WPS)

- 1 Нажмите „MENU“.
(Операция на данной камере)
Переведите камеру в режим записи.

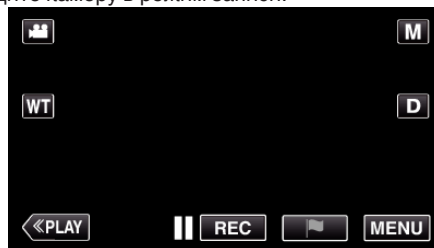

- Отображается заглавное меню.

- 2 Выберите значок „Wi-Fi“ (📶).
(Операция на данной камере)



- 3 Нажмите значок „ПРЯМОЕ НАБЛЮДЕНИЕ“ (📹) в меню „Wi-Fi“.
(Операция на данной камере)

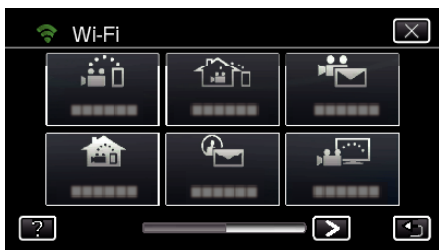

- 4 Нажмите „НАЧАТЬ“ (→).
(Операция на данной камере)

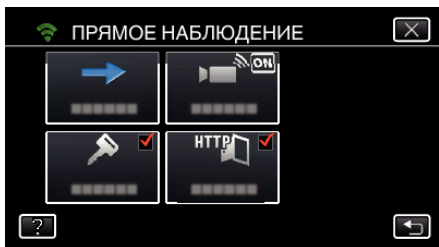

- Если выбрано значение iFrame параметра „ФОРМАТ ВИДЕОЗАПИСИ“, отображается следующий экран, осуществляется переключение режима записи к 50i в формате AVCHD.
- Этот экран исчезает автоматически прибл. через 3 секунды, но исчезает сразу после выбора экрана.

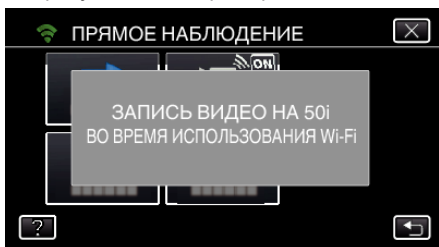

- 5 Нажмите „WPS“.
(Операция на данной камере)

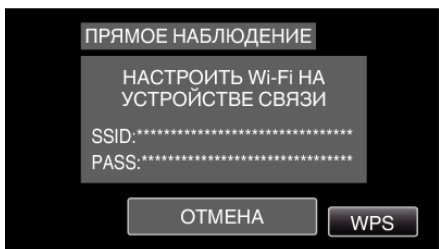

- 6 Активируйте WPS на смартфоне (или компьютере) в течение 2 минут.
(Операция на смартфоне (или компьютере))



- Чтобы активировать WPS, обратитесь к руководству по эксплуатации используемого устройства.

- 7 Будет установлено соединение и на экране камеры появится .



Слежение за изображением на экране смартфона (или компьютера)

■ Смартфон (Android / iPhone)

ПРИМЕЧАНИЕ :

- Перед использованием этой функции на смартфон необходимо установить приложение.

„Установка приложений смартфонов“ (стр. 163)

- 1 Запустите „Everio sync. 2“ на смартфоне после установки параметра ПРЯМОЕ НАБЛЮДЕНИЕ.



- 2 Нажмите „ПРЯМОЕ НАБЛЮДЕНИЕ“.



- 3 Отображается экран записи.

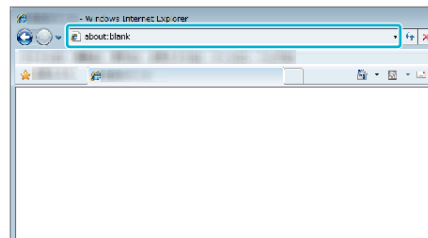

4 Управление при помощи смартфона



- Как осуществляется управление при помощи смартфона „Использование приложений смартфонов“ (стр. 163)

■ Компьютер (Windows 7)

- 1 Нажмите кнопку URL, отображаемую на экране камеры. (отображается, когда компьютер и камера соединены по беспроводному каналу.)



- Появится адрес URL компьютера, к которому нужно подключиться.
- 2 Проверьте адрес URL, отображаемый на экране камеры, который запускается с „http://“.

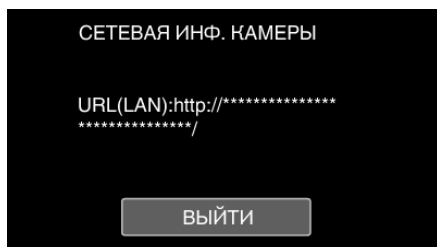

- После проверки адреса URL нажмите „Выйти“, чтобы вернуться к предыдущему экрану.
- 3 Запустите Internet Explorer (веб-браузер) на компьютере и введите адрес URL.

СЛЕЖЕНИЕ В ПОМЕЩЕНИИ

- Настройка (После выполнения настройки начните с шага „Обычная работа“ ниже)

Создайте QR-код.

- Введите значения в необходимые поля для слежения за помещением.

- Пароль: установите пароль для соединения этой камеры с устройством через точку доступа. (Не более 8 символов)
- Порт HTTP: Обычно устанавливается „80“.

Отобразите экран чтения кода QR.

- 1 Нажмите „MENU“.
(Операция на данной камере)

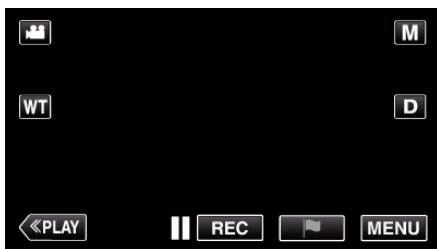

- Отображается заглавное меню.

- 2 Выберите значок „Wi-Fi“ (📶).
(Операция на данной камере)



- 3 Нажмите > в нижнем правом углу экрана.
(Операция на данной камере)



- 4 Нажмите „ОБЩ. НАСТР. Wi-Fi“.
(Операция на данной камере)



- 5 Нажмите „УСТАН. ПО КОДУ QR“.

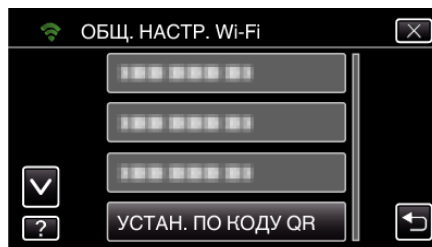

- 6 Нажмите „ВЫПОЛНИТЬ“.

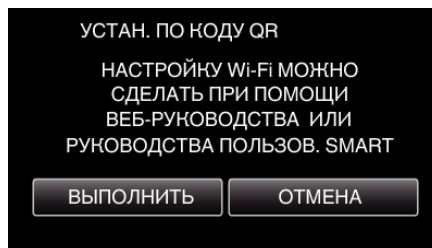

Считайте QR-код.

- 1 Считайте QR-код.
(Операция на данной камере)

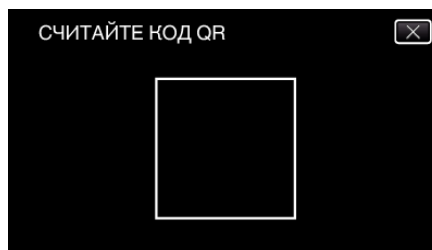

- 2 Нажмите „ДА“.

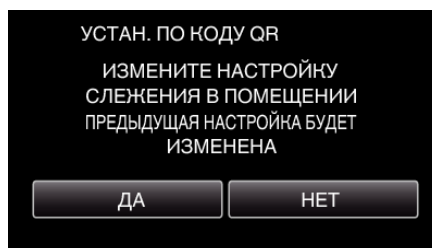

- 3 Нажмите „ОК“.

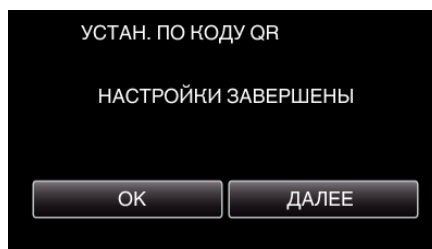

- Нажмите „ДАЛЕЕ“, чтобы вернуться на экран и считать QR-код.
- Указанное содержимое сохраняется.

Регистрация точек доступа к этому устройству (маршрутизатору беспроводной LAN)

- Регистрация защищенной установки Wi-Fi (WPS)

- 1 Нажмите „MENU“.
(Операция на данной камере)

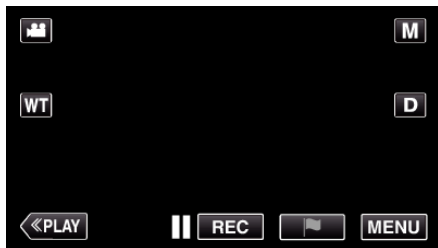

• Отображается заглавное меню.

- 2 Выберите значок „Wi-Fi“ (📶).
(Операция на данной камере)



- 3 Нажмите > в нижнем правом углу экрана.
(Операция на данной камере)

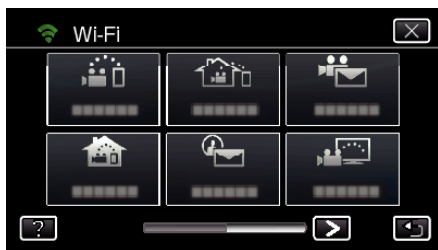

- 4 Нажмите „ОБЩ. НАСТР. Wi-Fi“.
(Операция на данной камере)

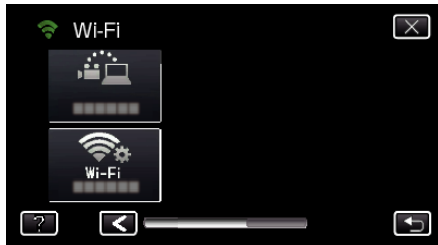

- 5 Нажмите „ТОЧКИ ДОСТУПА“.
(Операция на данной камере)

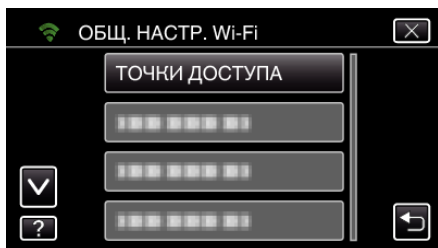

- 6 Нажмите „ДОБАВ.“.
(Операция на данной камере)

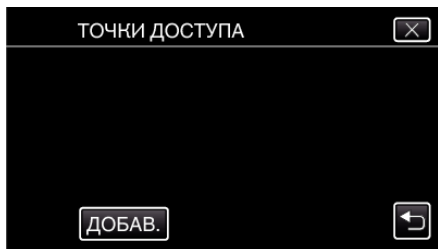

- 7 Нажмите „ЛЕГКАЯ РЕГИСТР-Я WPS“.
(Операция на данной камере)

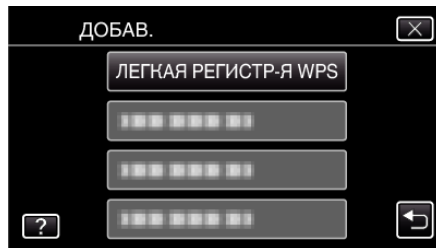

- 8 Активируйте WPS точки доступа (маршрутизатора беспроводной LAN) в течение 2 минут.
• Чтобы активировать WPS, обратитесь к руководству по эксплуатации используемого устройства.
- 9 По завершении регистрации нажмите „ОК“ на экране камеры.
(Операция на данной камере)

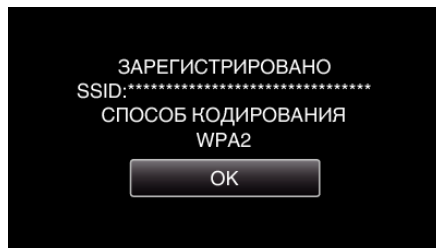

■ Найдите точку доступа и выберите из списка.

Предварительно введите название (SSID) точки доступа (маршрутизатора беспроводной LAN) и пароль.

- 1 Нажмите „MENU“.
(Операция на данной камере)

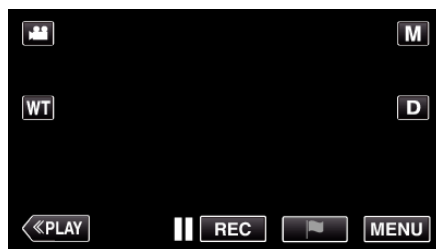

• Отображается заглавное меню.

- 2 Выберите значок „Wi-Fi“ (📶).
(Операция на данной камере)



- 3 Нажмите > в нижнем правом углу экрана.
(Операция на данной камере)



- 4 Нажмите „ОБЩ. НАСТР. Wi-Fi“.
(Операция на данной камере)



5 Нажмите „ТОЧКИ ДОСТУПА“.
(Операция на данной камере)

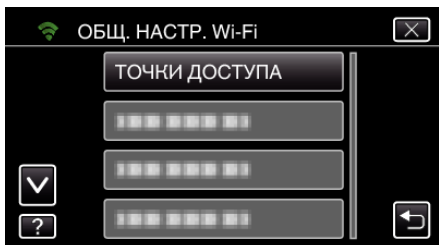

6 Нажмите „ДОБАВ.“.
(Операция на данной камере)

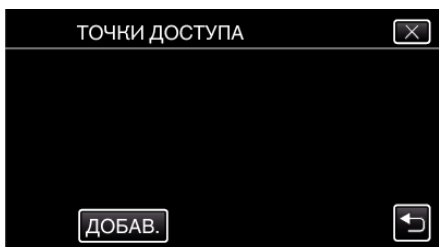

7 Нажмите „ПОИСК“.
(Операция на данной камере)

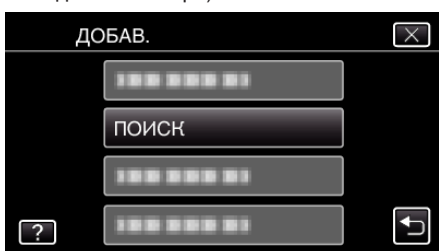

- Результаты поиска отображаются на экране камеры.

8 Нажмите название (SSID) желаемой точки доступа из списка результатов поиска.
(Операция на данной камере)



9 Зарегистрируйте пароль.
(Операция на данной камере)

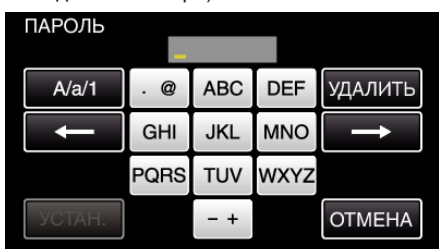

- Нажмите на клавиатуру на экране, чтобы ввести символы. Символ изменяется с каждым нажатием.

„АВС“, например, введите „А“ однократным нажатием, „В“ двойным нажатием или „С“ тройным нажатием.

- Нажмите „УДАЛИТЬ“, чтобы удалить символ.
- Нажмите „ОТМЕНА“ для выхода.
- Нажмите „A/a/1“, чтобы выбрать вид вводимых символов из заглавных букв, строчных букв и цифр.
- Нажмите ← или →, чтобы передвигаться влево или вправо на одно положение.
- Пароль не требуется, если маршрутизатор беспроводной LAN не защищен паролем.

10 По завершении регистрации нажмите „ОК“ на экране камеры.
(Операция на данной камере)

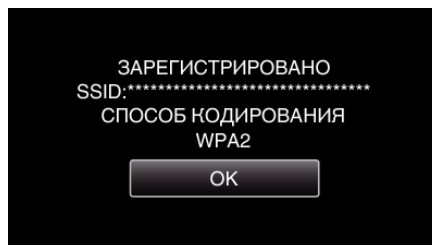

- Также возможно использование других методов, таких как „Ручная регистрация“ и „Регистрация PIN WPS“. Для получения более подробной информации обратитесь по следующей ссылке. „Регистрация точек доступа для подключения камеры (ТОЧКИ ДОСТУПА)“ (стр. 152)

Подключите смартфон (или компьютер) к точке доступа (маршрутизатору беспроводной LAN).

- Подключите смартфон (или компьютер) к домашней точке доступа (маршрутизатору беспроводной LAN).
- Эта настройка не нужна, если смартфон (или компьютер) уже подключен к домашней точке доступа (маршрутизатору беспроводной LAN).

■ Обычная работа

Слежение за изображением подключением смартфона и камеры

■ Операция на данной камере

1 Нажмите „MENU“.
(Операция на данной камере)

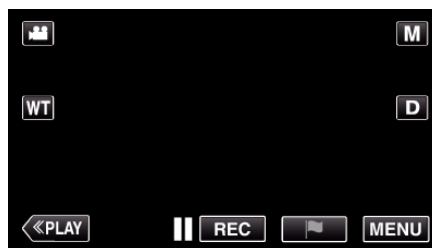

- Отображается заглавное меню.

2 Выберите значок „Wi-Fi“.
(Операция на данной камере)



3 Нажмите „СЛЕЖЕНИЕ В ПОМЕЩЕНИИ“.
(Операция на данной камере)

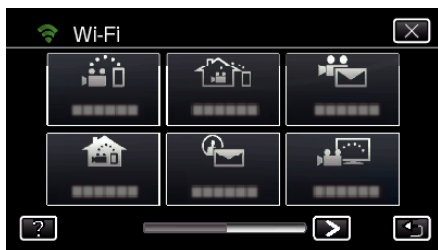

- 4 Нажмите „НАЧАТЬ“ (→).
(Операция на данной камере)

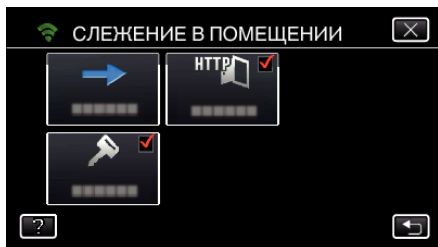

- 5 Начните установку соединения.
(Операция на данной камере)

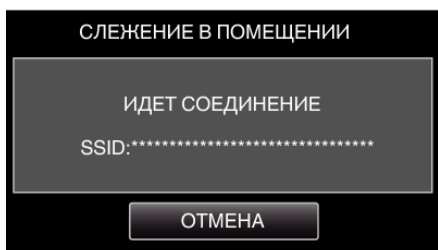

- Отображается название (SSID) точки доступа (маршрутизатора беспроводной LAN) для подключения.
- 6 На экране появляется следующее изображение, когда камера подключена к точке доступа.



- Нажмите кнопку „URL“, чтобы отобразить адрес URL, необходимый для подключения камеры при помощи браузера.

■ Операция на смартфоне

ПРИМЕЧАНИЕ :

- Перед использованием этой функции на смартфон необходимо установить приложение „Установка приложений смартфонов“ (стр. 163)

- 1 Запустите „Everio sync. 2“ на смартфоне после установки параметра „СЛЕЖЕНИЕ В ПОМЕЩЕНИИ“.



- Выберите „НАЧАТЬ“ в СЛЕЖЕНИЕ В ПОМЕЩЕНИИ камеры для запуска.

- 2 Нажмите „СЛЕЖЕНИЕ В ПОМЕЩЕНИИ“.



- 3 Отображается экран записи.



- Как осуществляется управление при помощи смартфона „Использование приложений смартфонов“ (стр. 163)

■ Слежение на компьютере (Windows7)

- 1 Нажмите кнопку URL, отображаемую на экране камеры. (отображается, когда компьютер и камера соединены по беспроводному каналу.)



- Появится адрес URL компьютера, к которому нужно подключиться.

- 2 Проверьте адрес URL, отображаемый на экране камеры, который запускается с „http://“.

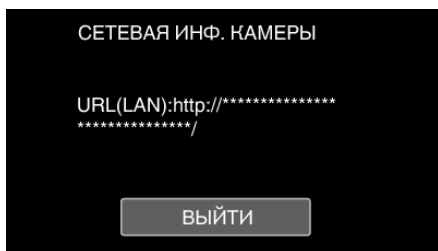

- После проверки адреса URL нажмите „ВЫЙТИ“, чтобы вернуться к предыдущему экрану.

- 3 Запустите Internet Explorer (веб-браузер) на компьютере и введите адрес URL.

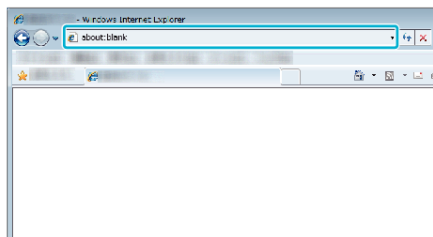

- 4 Войдите в систему, введя ваше имя пользователя и пароль.
 - Имя пользователя – „everio“, а пароль по умолчанию – „0000“.
 „Изменение настроек“ (☞ стр. 141)
 - Операции, выполняемые из веб-браузера
 - „Использование функции Wi-Fi в браузере“ (☞ стр. 176)

СЛЕЖЕНИЕ НА УЛИЦЕ

- **Настройка (После выполнения настройки начните с шага „Обычная работа“ ниже)**

Получение динамической учетной записи DNS

При получении динамической учетной записи DNS это устройство может использоваться в Интернете обычным образом, даже если IP-адрес изменится в процессе доступа в сеть Интернет.

- На данной камере может быть установлена только динамическая DNS JVC.

Чтобы получить (зарегистрировать) учетную запись, выполните следующие шаги.

- 1 При помощи браузера обратитесь по следующему адресу URL и зарегистрируйте учетную запись.
(Операция на компьютере или смартфоне)

<https://dd3.jvckenwood.com/user/>

Установите свой адрес электронной почты в качестве имени пользователя.

- 2 Убедитесь, что вы получили подтверждающее электронное сообщение на адрес, использованный при регистрации, и перейдите по адресу URL, указанному в сообщении.
(Операция на компьютере или смартфоне)

- 3 Установите имя пользователя и пароль, использованные при регистрации, на камере.
(Операция на данной камере)

„Настройка динамической DNS на данной камере (СЛЕЖЕНИЕ НА УЛИЦЕ)“ (☞ стр. 146)

- 4 Выполните СЛЕЖЕНИЕ НА УЛИЦЕ.
(Операция на данной камере)

Если „СЛЕЖЕНИЕ НА УЛИЦЕ“ осуществляется при активированных настройках динамической DNS, камера осуществит доступ к серверу динамической DNS.

- 5 Нажмите „СЕТЕВАЯ ИНФ. КАМЕРЫ“, чтобы убедиться, что URL (WAN) отображен.
(Регистрация завершена)

„Слежение за изображением с помощью Интернета (СЛЕЖЕНИЕ НА УЛИЦЕ)“ (☞ стр. 126)

ПРЕДУПРЕЖДЕНИЕ :

- Регистрация будет отменена, если вы не осуществите доступ к серверу динамической DNS с камеры в течение 3 дней. В таком случае повторно выполните регистрацию.
- Регистрация не будет завершена, если имя пользователя и пароль, установленные на этой камере, неверны. Обязательно убедитесь, что они верны.
- Успешная регистрация также будет отменена, если вы не осуществите доступ к серверу динамической DNS в течение 1 года.

Создайте QR-код.

- **Введите значения в необходимые поля для слежения на улице.**

- Пароль: установите пароль для соединения этой камеры с устройством через точку доступа. (Не более 8 символов)
- DDNS: Выберите окружение соединения - internet (интернет). Обычно устанавливается равным „ON.“(вкл).
- Имя пользователя (DDNS): установите имя пользователя для полученной учетной записи DDNS.
- Пароль (DDNS): установите пароль для полученной учетной записи DDNS.
- UPnP: Установите „ON.“(вкл), если протокол UPnP можно использовать для подключения устройства к сети.
- Порт HTTP: Установите номер порта для соединения с сетью интернет. Обычно устанавливается равным „80“.

Отобразите экран чтения кода QR.

- 1 Нажмите „MENU“.

(Операция на данной камере)

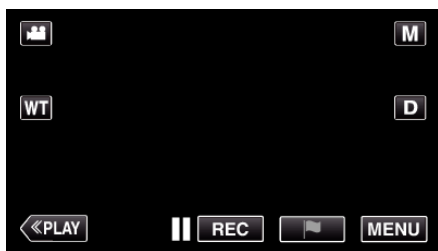

- Отображается заглавное меню.

2 Выберите значок „Wi-Fi“ (📶).
(Операция на данной камере)



3 Нажмите > в нижнем правом углу экрана.
(Операция на данной камере)



4 Нажмите „ОБЩ. НАСТР. Wi-Fi“.
(Операция на данной камере)



5 Нажмите „УСТАН. ПО КОДУ QR“.

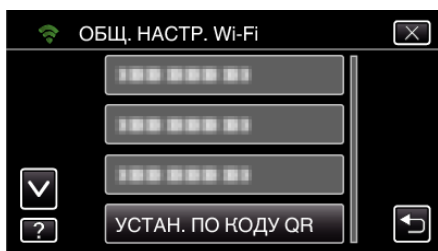

6 Нажмите „ВЫПОЛНИТЬ“.

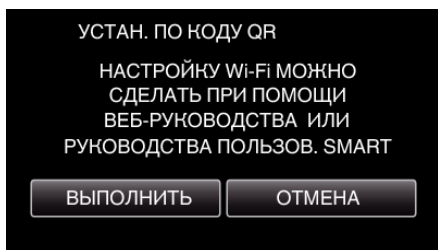

Считайте QR-код.

1 Считайте QR-код.
(Операция на данной камере)

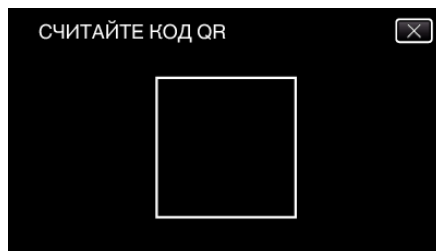

2 Нажмите „ДА“.

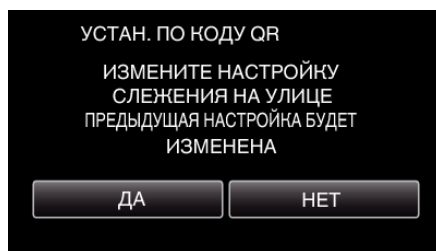

3 Нажмите „ОК“.

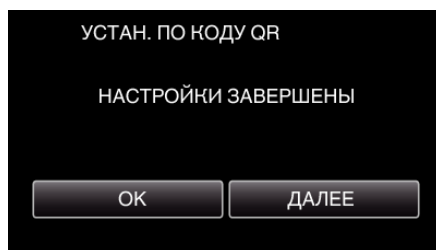

- Нажмите „ДАЛЕЕ“, чтобы вернуться на экран и считать QR-код.
- Указанное содержимое сохраняется.

Регистрация точек доступа к этому устройству (маршрутизатору беспроводной LAN)

■ Регистрация защищенной установки Wi-Fi (WPS)

1 Нажмите „MENU“.
(Операция на данной камере)

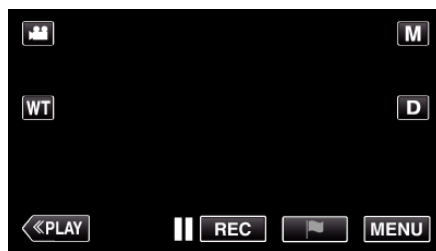

- Отображается заглавное меню.

2 Выберите значок „Wi-Fi“ (📶).
(Операция на данной камере)



3 Нажмите > в нижнем правом углу экрана.
(Операция на данной камере)

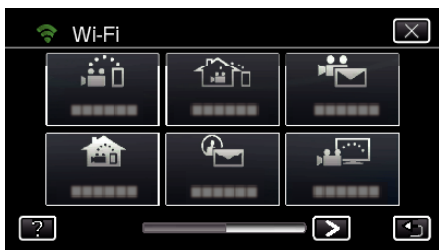

- 4 Нажмите „ОБЩ. НАСТР. Wi-Fi“.
(Операция на данной камере)



- 5 Нажмите „ТОЧКИ ДОСТУПА“.
(Операция на данной камере)

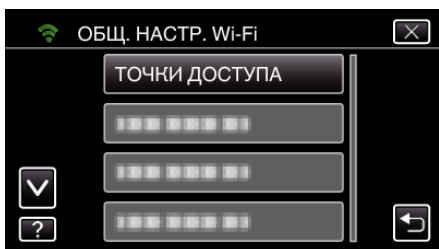

- 6 Нажмите „ДОБАВ.“.
(Операция на данной камере)

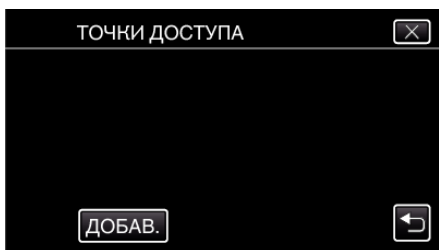

- 7 Нажмите „ЛЕГКАЯ РЕГИСТР-Я WPS“.
(Операция на данной камере)

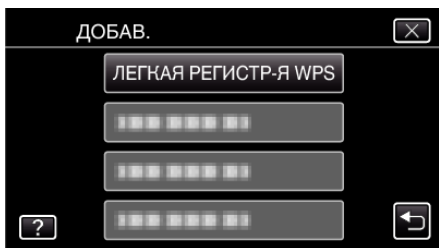

- 8 Активируйте WPS точки доступа (маршрутизатора беспроводной LAN) в течение 2 минут.

- Чтобы активировать WPS, обратитесь к руководству по эксплуатации используемого устройства.

- 9 По завершении регистрации нажмите „ОК“ на экране камеры.
(Операция на данной камере)



■ Найдите точку доступа и выберите из списка.

Предварительно введите название (SSID) точки доступа (маршрутизатора беспроводной LAN) и пароль.

- 1 Нажмите „MENU“.
(Операция на данной камере)



- Отображается заглавное меню.

- 2 Выберите значок „Wi-Fi“ (📶).
(Операция на данной камере)



- 3 Нажмите > в нижнем правом углу экрана.
(Операция на данной камере)



- 4 Нажмите „ОБЩ. НАСТР. Wi-Fi“.
(Операция на данной камере)



- 5 Нажмите „ТОЧКИ ДОСТУПА“.
(Операция на данной камере)



- 6 Нажмите „ДОБАВ.“.
(Операция на данной камере)

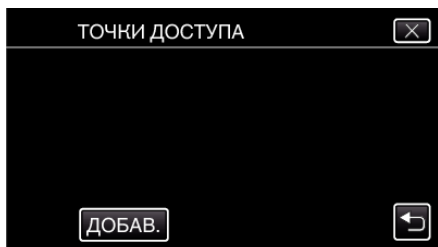

7 Нажмите „ПОИСК“.
(Операция на данной камере)

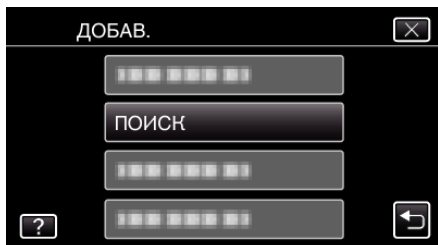

- Результаты поиска отображаются на экране камеры.

8 Нажмите название (SSID) желаемой точки доступа из списка результатов поиска.
(Операция на данной камере)

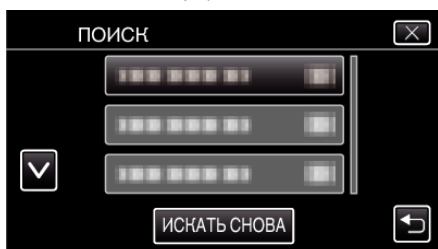

9 Зарегистрируйте пароль.
(Операция на данной камере)



- Нажмите на клавиатуру на экране, чтобы ввести символы. Символ изменяется с каждым нажатием.
- „ABC“, например, введите „A“ однократным нажатием, „B“ двойным нажатием или „C“ тройным нажатием.
- Нажмите „УДАЛИТЬ“, чтобы удалить символ.
- Нажмите „ОТМЕНА“ для выхода.
- Нажмите „A/a/1“, чтобы выбрать вид вводимых символов из заглавных букв, строчных букв и цифр.
- Нажмите ← или →, чтобы передвигаться влево или вправо на одно положение.
- Пароль не требуется, если маршрутизатор беспроводной LAN не защищен паролем.

10 По завершении регистрации нажмите „ОК“ на экране камеры.
(Операция на данной камере)

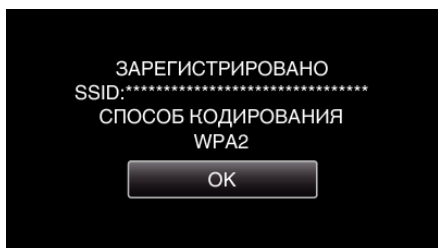

- Также возможно использование других методов, таких как „Ручная регистрация“ и „Регистрация PIN WPS“. Для получения более подробной информации обратитесь по следующей ссылке.

„Регистрация точек доступа для подключения камеры (ТОЧКИ ДОСТУПА)“ (стр. 152)

■ Обычная работа

Подключите эту камеру к смартфону (или компьютеру).

1 Нажмите „MENU“.
(Операция на данной камере)

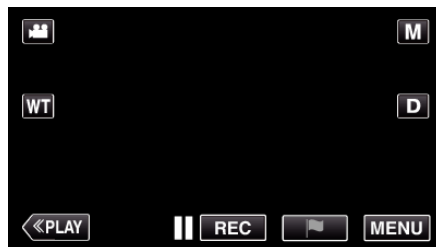

- Отображается заглавное меню.

2 Выберите значок „Wi-Fi“ (Wi-Fi).
(Операция на данной камере)



3 Нажмите „СЛЕЖЕНИЕ НА УЛИЦЕ“ (Street Monitoring).
(Операция на данной камере)



4 Нажмите „НАЧАТЬ“ (Start).
(Операция на данной камере)

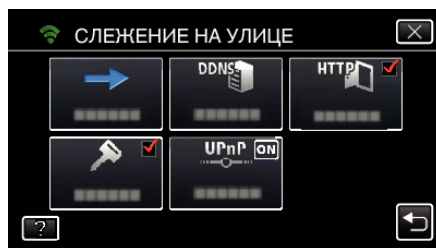

5 Начните установку соединения.
(Операция на данной камере)

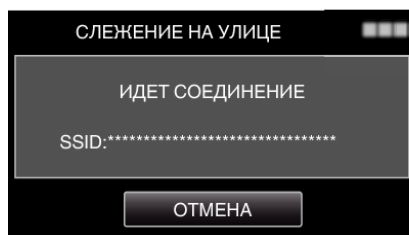

- Отображается название (SSID) точки доступа (маршрутизатора беспроводной LAN) для подключения.

6 На экране появляется следующее изображение, когда камера подключена к точке доступа.



- Появится адрес URL (WAN) смартфона, к которому нужно подключиться. (Он не будет отображен, если динамическая DNS не установлена или установлена неправильно).
- „XUPnP Когда функция UPnP не может быть использована, отображается “.

7 Проверьте URL-адрес (WAN).

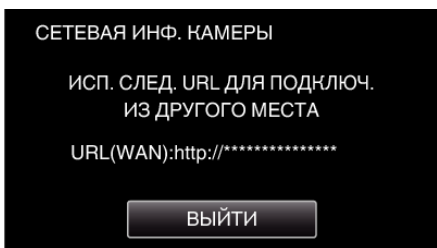

- После проверки адреса URL нажмите „ВЫЙТИ“, чтобы вернуться к предыдущему экрану.
- „XUPnP“ отображается, если использование UPnP невозможно.

■ Операция на смартфоне

ПРИМЕЧАНИЕ :

- Перед использованием этой функции на смартфон необходимо установить приложение.

„Установка приложений смартфонов“ (☞ стр. 163)

1 Запустите „Everio sync. 2“ на смартфоне после установки параметра СЛЕЖЕНИЕ НА УЛИЦЕ.



- Выберите „НАЧАТЬ“ в СЛЕЖЕНИЕ НА УЛИЦЕ камеры для запуска.

2 Нажмите „СЛЕЖЕНИЕ НА УЛИЦЕ“.



3 Войдите в систему со своим именем пользователя и паролем. (если не удастся добиться аутентификации)

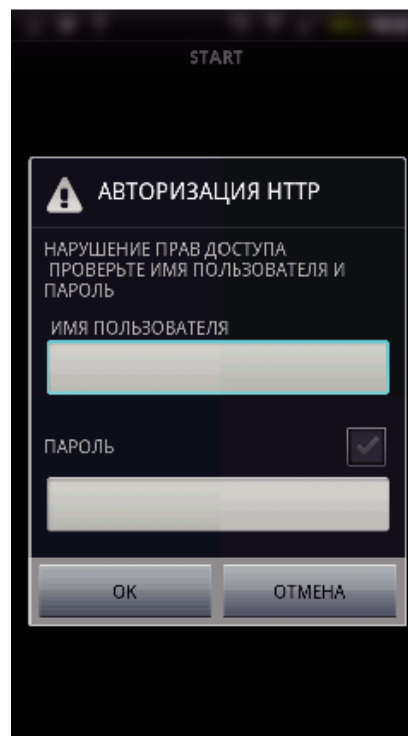

- Имя пользователя – „everio“, а пароль по умолчанию – „0000“. „Изменение настроек“ (☞ стр. 141)

4 Отображается экран записи.

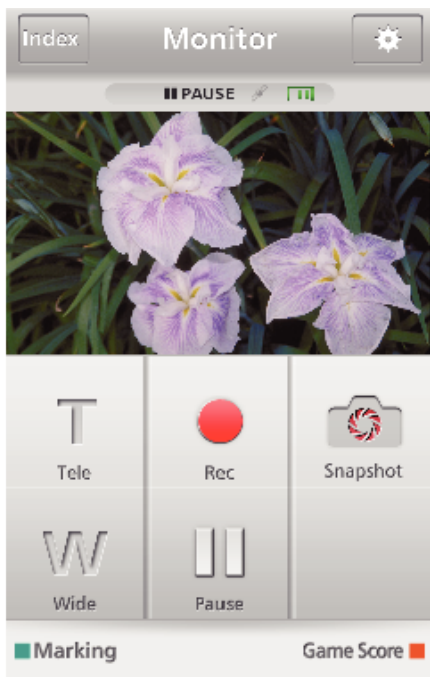

5 Управление при помощи смартфона



- Как осуществляется управление при помощи смартфона „Использование приложений смартфонов“ (стр. 163)

■ Слежение на компьютере (Windows7)

- 1 В адресную строку Internet Explorer (веб-браузер) введите адрес URL (WAN), который можно проверить „Операцией на этой камере“.

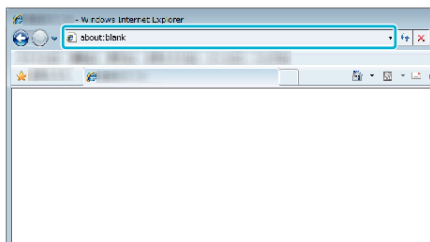

- 2 Войдите в систему, введя ваше имя пользователя и пароль.
 - Имя пользователя – „everio“, а пароль по умолчанию – „0000“.
 - „Изменение настроек“ (стр. 141)
 - Операции, выполняемые из веб-браузера

РАСПОЗНАТЬ/ПОСЛАТЬ

- Настройка (После выполнения настройки начните с шага „Обычная работа“ ниже)

Создайте QR-код.

ПРИМЕЧАНИЕ :

- Выполните операции шага 2 и 3 после создания QR-кода и считайте QR-код камерой по одному разряду.

■ Введите значения в необходимые поля для настройки адреса электронной почты получателя.

- E-mail address (адрес эл. почты): установите адрес электронной почты получателя.
- E-mail function (функция электронной почты): установите функцию электронной почты, которая отправляется на адрес получателя.
- Можно выбрать до 8 адресов электронной почты.
- Начните чтение с (1), если установлено несколько адресов электронной почты. Выберите номер или „<“, „>“.

■ Введите значения в необходимые поля для настройки адреса электронной почты отправителя.

- E-mail address (адрес эл. почты): установите адрес электронной почты отправителя.

■ Введите значения в необходимые поля для настройки адреса электронной почты сервера (сервер SMTP).

- SMTP server (сервер SMTP): установите имя почтового сервера (сервер SMTP), от которого получена учетная запись электронной почты.
- Номер порта SMTP: установите в соответствии с настройкой во время получения учетной записи почты. Обычно устанавливается „25“.
- Метод аутентификации SMTP: установите в соответствии с настройкой во время получения учетной записи почты.
- User name (имя пользователя): установите, если настройка метода аутентификации SMTP отличается от „None“ (нет). аналогично зарегистрированному имени пользователя (учетная запись) во время получения учетной записи почты.
- Password (пароль): установите, если настройка метода аутентификации SMTP отличается от „None“ (нет). (аналогично зарегистрированному паролю во время получения учетной записи почты)

■ Введите значения в необходимые поля для настройки почтовых уведомлений.

- Detection method (метод распознавания): установите метод распознавания во время запуска записи для почтовых уведомлений.
- Detecting interval (интервал распознавания): выберите временной интервал для возобновления распознавания после предыдущего.
- Self recording (автоматическая съемка): установите, сохранять ли распознанный видеоролик на камере (ON (да)) или нет (OFF (нет)).

Отобразите экран чтения кода QR.

- 1 Нажмите „MENU“.
(Операция на данной камере)

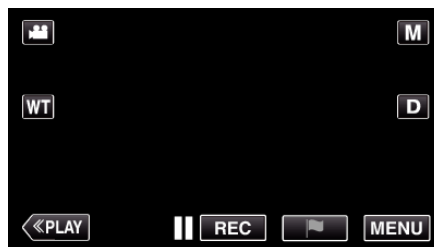

- Отображается заглавное меню.
- 2 Выберите значок „Wi-Fi“ (символ Wi-Fi).
(Операция на данной камере)



- 3 Нажмите > в нижнем правом углу экрана.
(Операция на данной камере)

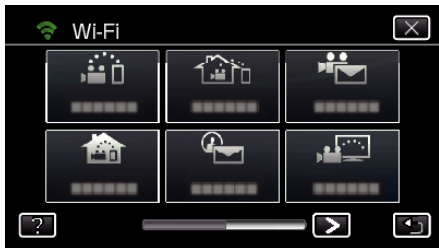

- 4 Нажмите „ОБЩ. НАСТР. Wi-Fi“.
(Операция на данной камере)



- 5 Нажмите „УСТАН. ПО КОДУ QR“.



- 6 Нажмите „ВЫПОЛНИТЬ“.

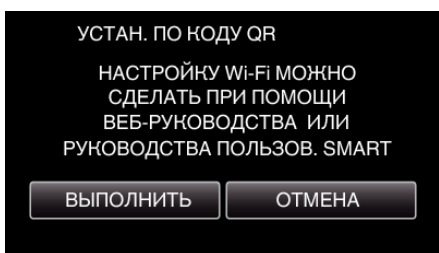

Считайте QR-код.

- 1 Считайте QR-код.
(Операция на данной камере)



- 2 Нажмите „ДА“.

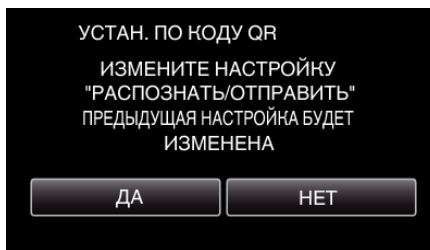

- Содержимое экрана может меняться в зависимости от QR-кода, который считывается устройством.

- 3 Нажмите „ОК“.

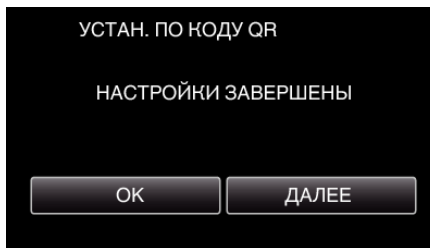

- Нажмите „ДАЛЕЕ“, чтобы вернуться на экран и считать QR-код.
- Указанное содержимое сохраняется.

Регистрация точек доступа к этому устройству (маршрутизатору беспроводной LAN)

■ Регистрация защищенной установки Wi-Fi (WPS)

- 1 Нажмите „MENU“.
(Операция на данной камере)

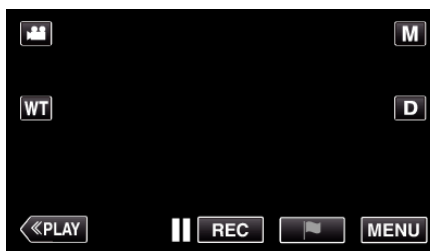

- Отображается заглавное меню.

- 2 Выберите значок „Wi-Fi“ (📶).
(Операция на данной камере)



- 3 Нажмите > в нижнем правом углу экрана.
(Операция на данной камере)

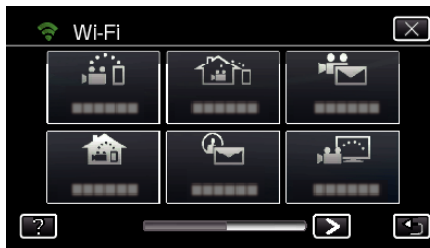

- 4 Нажмите „ОБЩ. НАСТР. Wi-Fi“.
(Операция на данной камере)



- 5 Нажмите „ТОЧКИ ДОСТУПА“.
(Операция на данной камере)

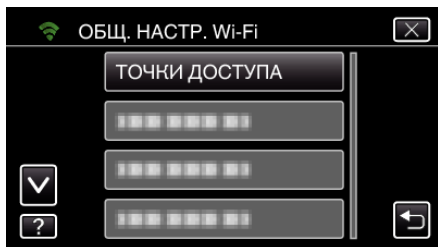

- 6 Нажмите „ДОБАВ.“.
(Операция на данной камере)

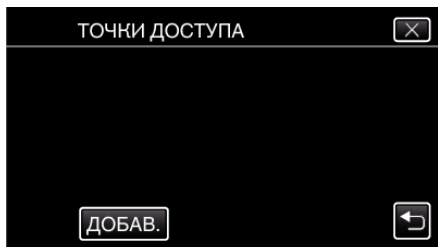

- 7 Нажмите „ЛЕГКАЯ РЕГИСТР-Я WPS“.
(Операция на данной камере)

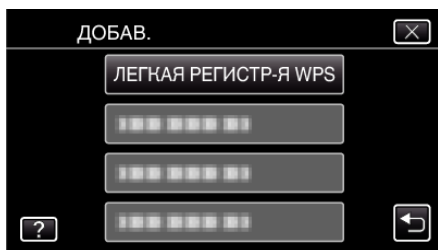

- 8 Активируйте WPS точки доступа (маршрутизатора беспроводной LAN) в течение 2 минут.

- Чтобы активировать WPS, обратитесь к руководству по эксплуатации используемого устройства.

- 9 По завершении регистрации нажмите „ОК“ на экране камеры.
(Операция на данной камере)

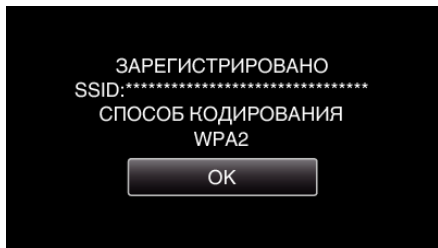

■ Найдите точку доступа и выберите из списка.

Предварительно введите название (SSID) точки доступа (маршрутизатора беспроводной LAN) и пароль.

- 1 Нажмите „MENU“.
(Операция на данной камере)



- Отображается заглавное меню.

- 2 Выберите значок „Wi-Fi“ (Wi-Fi).
(Операция на данной камере)



- 3 Нажмите > в нижнем правом углу экрана.
(Операция на данной камере)



- 4 Нажмите „ОБЩ. НАСТР. Wi-Fi“.
(Операция на данной камере)



- 5 Нажмите „ТОЧКИ ДОСТУПА“.
(Операция на данной камере)

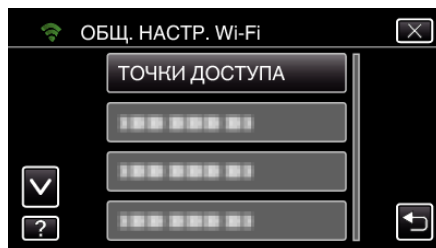

- 6 Нажмите „ДОБАВ.“.
(Операция на данной камере)

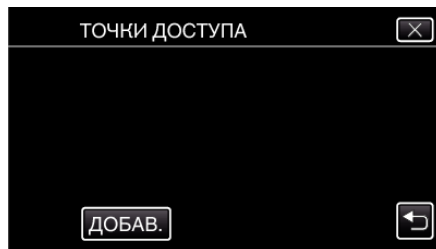

- 7 Нажмите „ПОИСК“.
(Операция на данной камере)

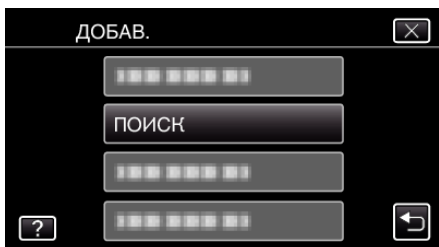

- Результаты поиска отображаются на экране камеры.

8 Нажмите название (SSID) желаемой точки доступа из списка результатов поиска.
(Операция на данной камере)

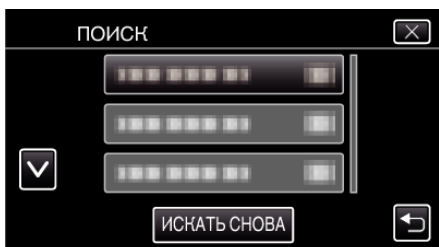

9 Зарегистрируйте пароль.
(Операция на данной камере)



- Нажмите на клавиатуру на экране, чтобы ввести символы. Символ изменяется с каждым нажатием. „ABC“, например, введите „A“ однократным нажатием, „B“ двойным нажатием или „C“ тройным нажатием.
- Нажмите „УДАЛИТЬ“, чтобы удалить символ.
- Нажмите „ОТМЕНА“ для выхода.
- Нажмите „A/a/1“, чтобы выбрать вид вводимых символов из заглавных букв, строчных букв и цифр.
- Нажмите ← или →, чтобы передвигаться влево или вправо на одно положение.
- Пароль не требуется, если маршрутизатор беспроводной LAN не защищен паролем.

10 По завершении регистрации нажмите „ОК“ на экране камеры.
(Операция на данной камере)

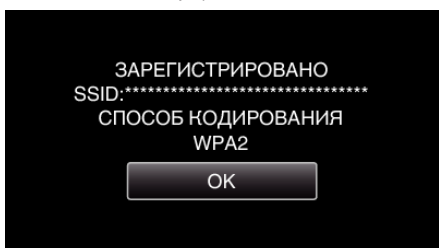

- Также возможно использование других методов, таких как „Ручная регистрация“ и „Регистрация PIN WPS“. Для получения более подробной информации обратитесь по следующей ссылке. „Регистрация точек доступа для подключения камеры (ТОЧКИ ДОСТУПА)“ (стр. 152)

Обычная работа

Отправка почтового уведомления.

1 Нажмите „MENU“.
Переведите камеру в режим записи.



- Отображается заглавное меню.

2 Выберите значок „Wi-Fi“ (Wi-Fi).



3 Нажмите „РАСПОЗНАТЬ/ПОСЛАТЬ“ (Recognize/Post).



4 Нажмите „РАСПОЗН/ОТПР ПОЛ-ЛЮ“.

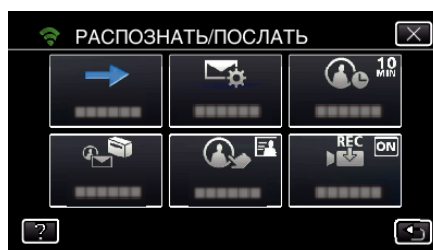

5 Нажмите „РАСПОЗН/ОТПР ПОЛ-ЛЮ“, а затем ↵.

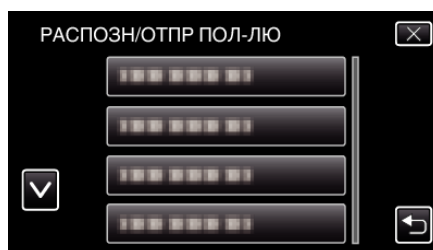

- Чтобы отобразить значок (Recognize/Post), выберите адрес электронной почты.
- Чтобы отменить выбор адреса электронной почты, выберите значок еще раз.
- Можно выбрать до 8 адресов электронной почты.

6 Нажмите „НАЧАТЬ“ (Start).

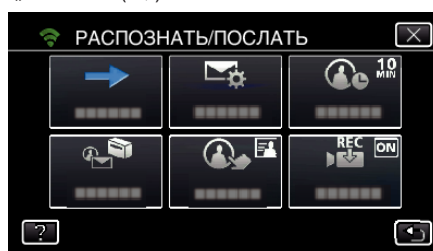

7 Начните установку соединения.

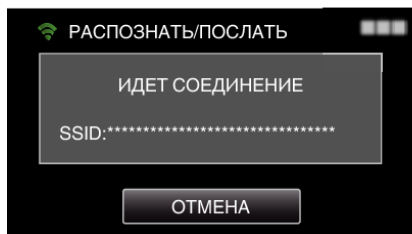

8 Ожидание распознавания РАСПОЗНАТЬ/ПОСЛАТЬ

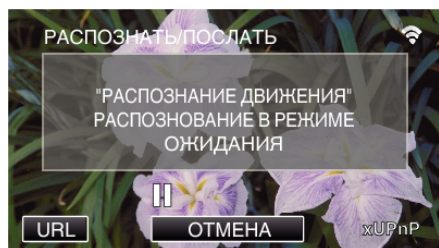

- Задержка распознавания на первые 5 секунд.

9 РАСПОЗНАТЬ/ПОСЛАТЬ-процесс распознавания (осуществляется автоматическая отправка электронной почты после завершения распознавания)

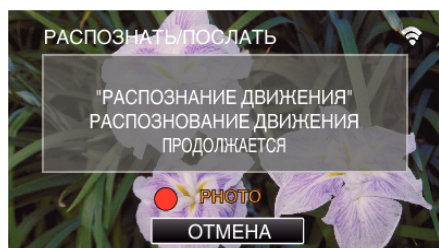

- Значок „PHOTO“ отображается на экране в течение приблизительно 2 секунд после распознавания.
- Изображения будут запечатываться автоматически, когда движущиеся объекты или лица людей будут появляться на экране камеры. (При распознании на экране появится значок PHOTO.)
- Сделанные фотографии будут отправлены получателем по электронной почте.

10 Распознавание задержано

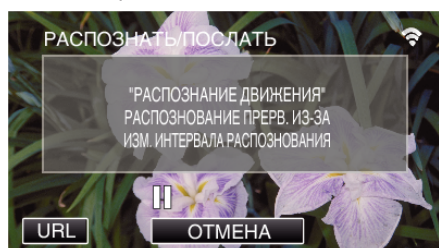

- Пока осуществляется следующее распознавание, распознавание задерживается на установленный интервал времени.
- Значение „ПРОМЕЖУТОК РАСПОЗН.“ можно выбрать среди значений 15 секунд, 1 минута, 3 минуты, 10 минут, 30 минут и 60 минут.

„Установка интервала распознавания для данной камеры (НАСТР. РАСПОЗ./ПОСЛ.)“ (стр. 151)

Проверьте входящие почтовые сообщения.

ВИДЕООБЩЕНИЕ

- Настройка (После выполнения настройки начните с шага „Обычная работа“ ниже)

Создайте QR-код.

ПРИМЕЧАНИЕ :

- Выполните операции шага 2 и 3 после создания QR-кода и считайте QR-код камерой по одному разряду.

- Введите значения в необходимые поля для настройки адреса электронной почты получателя.

- E-mail address (адрес эл. почты): установите адрес электронной почты получателя.
- E-mail function (функция электронной почты): установите функцию электронной почты, которая отправляется на адрес получателя.
- Можно выбрать до 8 адресов электронной почты.
- Начните чтение с (1), если установлено несколько адресов электронной почты. Выберите номер или „<“, „>“.

- Введите значения в необходимые поля для настройки адреса электронной почты отправителя.

- E-mail address (адрес эл. почты): установите адрес электронной почты отправителя.

- Введите значения в необходимые поля для настройки адреса электронной почты сервера (сервер SMTP).

- SMTP server (сервер SMTP): установите имя почтового сервера (сервер SMTP), от которого получена учетная запись электронной почты.
- Номер порта SMTP: установите в соответствии с настройкой во время получения учетной записи почты. Обычно устанавливается „25“.
- Метод аутентификации SMTP: установите в соответствии с настройкой во время получения учетной записи почты.
- User name (имя пользователя): установите, если настройка метода аутентификации SMTP отличается от „None“ (нет). аналогично зарегистрированному имени пользователя (учетная запись) во время получения учетной записи почты.
- Password (пароль): установите, если настройка метода аутентификации SMTP отличается от „None“ (нет). (аналогично зарегистрированному паролю во время получения учетной записи почты)

Отобразите экран чтения кода QR.

- 1 Нажмите „MENU“.
(Операция на данной камере)

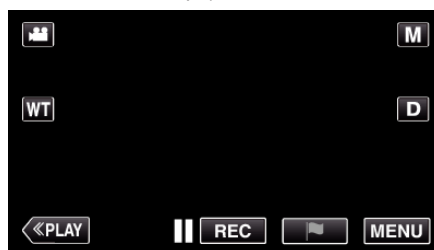

- Отображается заглавное меню.

- 2 Выберите значок „Wi-Fi“ (Wi-Fi).
(Операция на данной камере)



- 3 Нажмите > в нижнем правом углу экрана.

(Операция на данной камере)



- 4 Нажмите „ОБЩ. НАСТР. Wi-Fi“.
(Операция на данной камере)



- 5 Нажмите „УСТАН. ПО КОДУ QR“.

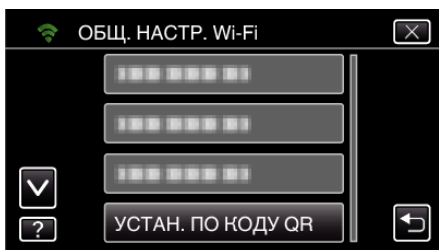

- 6 Нажмите „ВЫПОЛНИТЬ“.

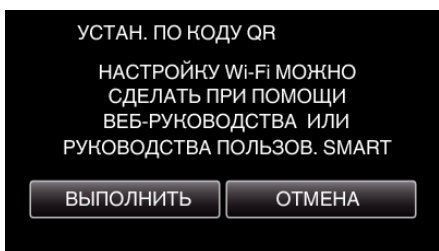

- 3 Нажмите „ОК“.

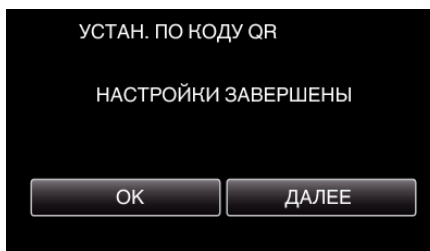

- Нажмите „ДАЛЕЕ“, чтобы вернуться на экран и считать QR-код.
- Указанное содержимое сохраняется.

Регистрация точек доступа к этому устройству (маршрутизатору беспроводной LAN)

■ Регистрация защищенной установки Wi-Fi (WPS)

- 1 Нажмите „MENU“.
(Операция на данной камере)



- Отображается заглавное меню.

- 2 Выберите значок „Wi-Fi“ (📶).
(Операция на данной камере)



- 3 Нажмите > в нижнем правом углу экрана.
(Операция на данной камере)



- 4 Нажмите „ОБЩ. НАСТР. Wi-Fi“.
(Операция на данной камере)

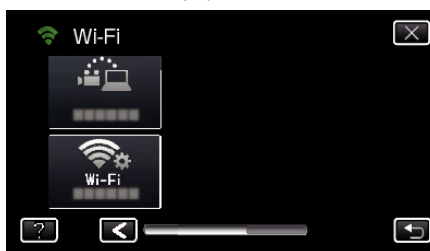

- 5 Нажмите „ТОЧКИ ДОСТУПА“.
(Операция на данной камере)

Считайте QR-код.

- 1 Считайте QR-код.
(Операция на данной камере)



- 2 Нажмите „ДА“.

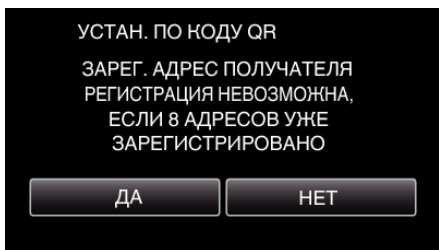

- Содержимое экрана может меняться в зависимости от QR-кода, который считывается устройством.

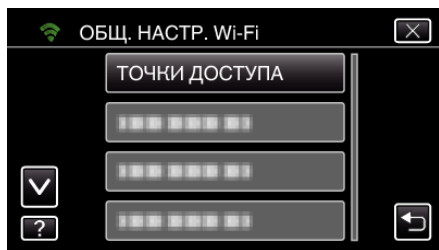

- 6 Нажмите „ДОБАВ.“.
(Операция на данной камере)

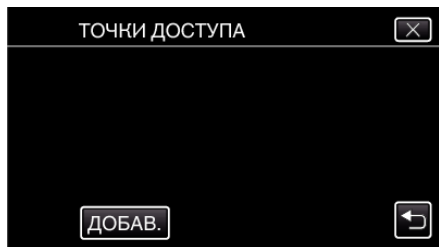

- 7 Нажмите „ЛЕГКАЯ РЕГИСТР-Я WPS“.
(Операция на данной камере)

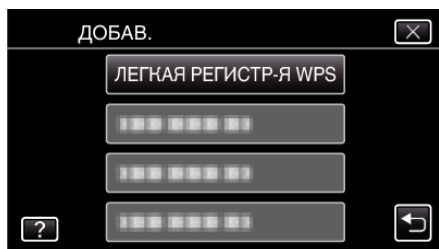

- 8 Активируйте WPS точки доступа (маршрутизатора беспроводной LAN) в течение 2 минут.
 • Чтобы активировать WPS, обратитесь к руководству по эксплуатации используемого устройства.
- 9 По завершении регистрации нажмите „ОК“ на экране камеры.
(Операция на данной камере)

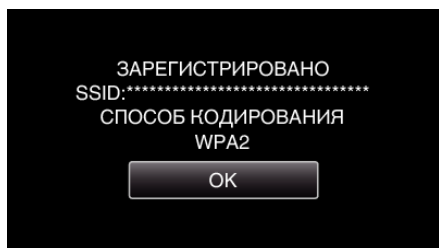

■ Найдите точку доступа и выберите из списка.

Предварительно введите название (SSID) точки доступа (маршрутизатора беспроводной LAN) и пароль.

- 1 Нажмите „MENU“.
(Операция на данной камере)

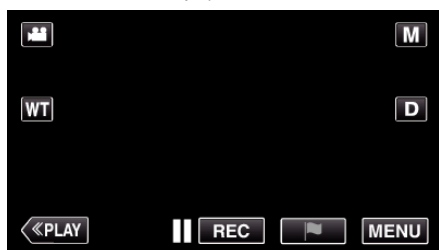

- Отображается заглавное меню.

- 2 Выберите значок „Wi-Fi“ (📶).
(Операция на данной камере)



- 3 Нажмите > в нижнем правом углу экрана.
(Операция на данной камере)



- 4 Нажмите „ОБЩ. НАСТР. Wi-Fi“.
(Операция на данной камере)

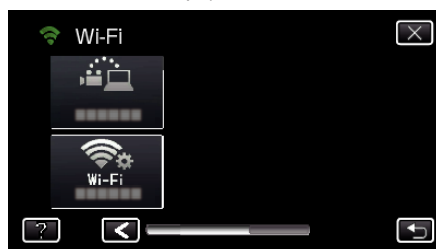

- 5 Нажмите „ТОЧКИ ДОСТУПА“.
(Операция на данной камере)

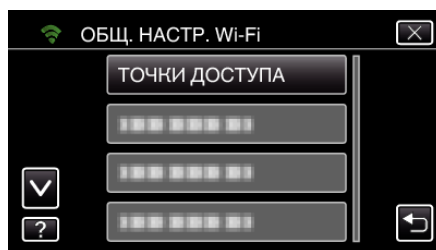

- 6 Нажмите „ДОБАВ.“.
(Операция на данной камере)

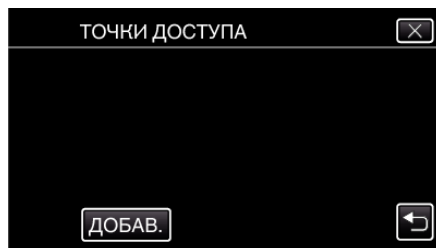

- 7 Нажмите „ПОИСК“.
(Операция на данной камере)

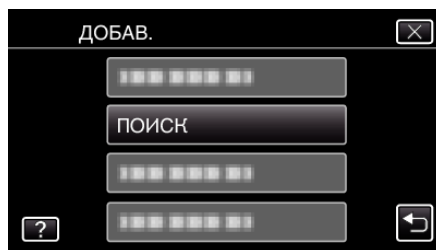

- Результаты поиска отображаются на экране камеры.

- 8 Нажмите название (SSID) желаемой точки доступа из списка результатов поиска.
(Операция на данной камере)



9 Зарегистрируйте пароль.
(Операция на данной камере)



- Нажмите на клавиатуру на экране, чтобы ввести символы. Символ изменяется с каждым нажатием. „ABC“, например, введите „A“ однократным нажатием, „B“ двойным нажатием или „C“ тройным нажатием.
- Нажмите „УДАЛИТЬ“, чтобы удалить символ.
- Нажмите „ОТМЕНА“ для выхода.
- Нажмите „A/a/1“, чтобы выбрать вид вводимых символов из заглавных букв, строчных букв и цифр.
- Нажмите ← или →, чтобы передвигаться влево или вправо на одно положение.
- Пароль не требуется, если маршрутизатор беспроводной LAN не защищен паролем.

10 По завершении регистрации нажмите „ОК“ на экране камеры.
(Операция на данной камере)



- Также возможно использование других методов, таких как „Ручная регистрация“ и „Регистрация PIN WPS“. Для получения более подробной информации обратитесь по следующей ссылке.

„Регистрация точек доступа для подключения камеры (ТОЧКИ ДОСТУПА)“ (стр. 152)

Обычная работа

Запишите видеоролики для видеосообщения.

1 Нажмите „MENU“.
Переведите камеру в режим записи.

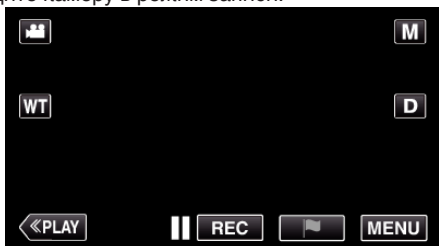

- Отображается заглавное меню.

2 Выберите значок „Wi-Fi“ (📶).



3 Нажмите „ВИДЕОСООБЩЕНИЕ“ (📧).



4 Нажмите „ПОЛУЧИТЬ ВИДЕОСООБЩ.“.

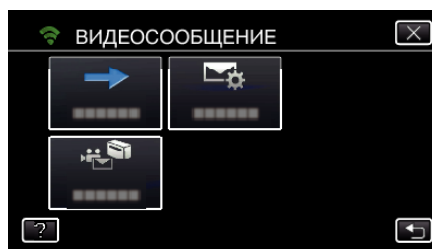

5 Нажмите „РАСПОЗН/ОТПР ПОЛ-ЛЮ“, а затем ↵.

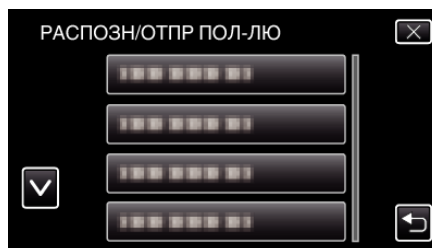

- Чтобы отобразить значок 👤, выберите адрес электронной почты.
- Чтобы отменить выбор адреса электронной почты, выберите значок еще раз.
- Можно выбрать до 8 адресов электронной почты.

6 Нажмите „НАЧАТЬ“ (➡).

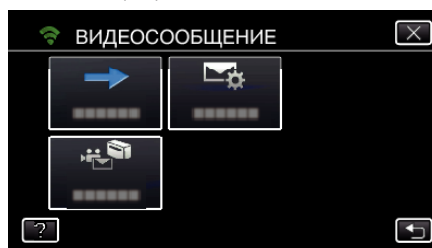

7 Чтобы начать запись, нажмите кнопку START/STOP.

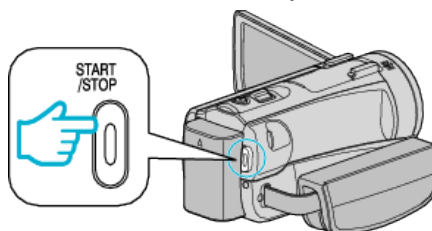

- Или нажмите REC на экране.

8 Запись начинается после обратного отсчета 5 секунд.

4

- Вы можете позволить записи осуществляться на протяжении 15 секунд или нажать кнопку START/STOP, чтобы остановить ее.

9 Нажмите „ОТПРАВИТЬ“.

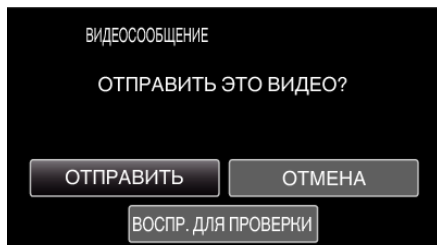

- Начнется отправка видео.
- Чтобы проверить файл, нажмите „ВОСПР. ДЛЯ ПРОВЕРКИ“.
- По завершении нажмите „ОК“.

Проверьте входящие почтовые сообщения.

ТЕЛЕСЛЕЖЕНИЕ

- Настройка (После выполнения настройки начните с шага „Обычная работа“ ниже)

Создайте QR-код.

- Введите значения в необходимые поля для телевизионного приемника.

- MAC address filter (фильтр MAC-адресов): установите „ON.“(вкл), в случае слежения за изображением через конкретный телевизионный приемник.
- MAC address filter (фильтр MAC-адресов): зарегистрируйте физический адрес в случае слежением за изображением через конкретный телевизионный приемник. (Можно зарегистрировать до 8 адресов.)

Отобразите экран чтения кода QR.

- 1 Нажмите „MENU“.
(Операция на данной камере)

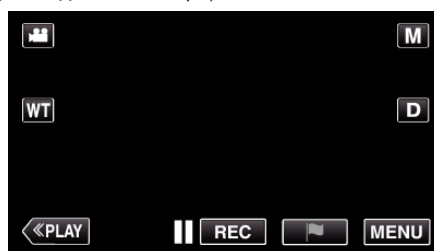

- Отображается заглавное меню.

- 2 Выберите значок „Wi-Fi“ (📶).
(Операция на данной камере)



- 3 Нажмите > в нижнем правом углу экрана.
(Операция на данной камере)



- 4 Нажмите „ОБЩ. НАСТР. Wi-Fi“.
(Операция на данной камере)

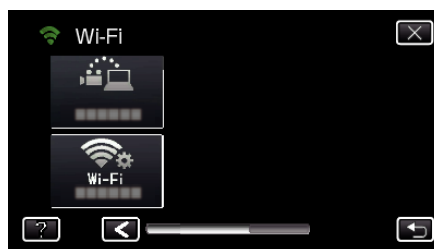

- 5 Нажмите „УСТАН. ПО КОДУ QR“.

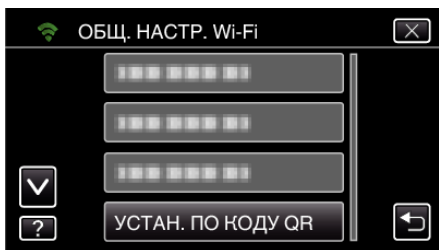

6 Нажмите „ВЫПОЛНИТЬ“.

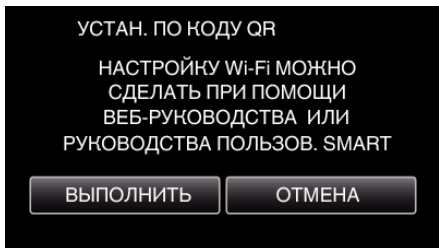

Считайте QR-код.

1 Считайте QR-код.
(Операция на данной камере)

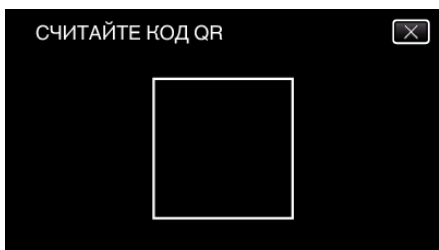

2 Нажмите „ДА“.

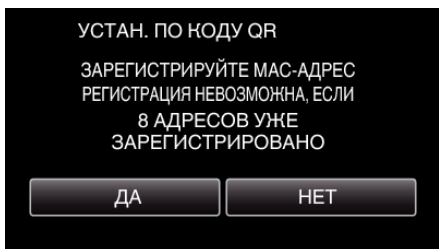

3 Нажмите „ОК“.

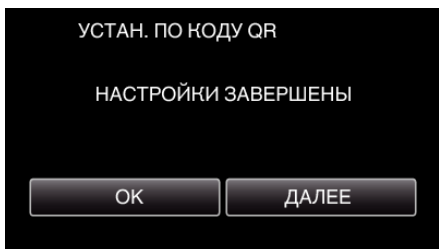

- Нажмите „ДАЛЕЕ“, чтобы вернуться на экран и считать QR-код.
- Указанное содержимое сохраняется.

Регистрация точек доступа к этому устройству (маршрутизатору беспроводной LAN)

■ Регистрация защищенной установки Wi-Fi (WPS)

1 Нажмите „MENU“.
(Операция на данной камере)

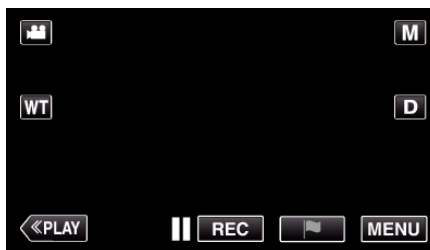

- Отображается заглавное меню.

2 Выберите значок „Wi-Fi“.
(Операция на данной камере)



3 Нажмите > в нижнем правом углу экрана.
(Операция на данной камере)



4 Нажмите „ОБЩ. НАСТР. Wi-Fi“.
(Операция на данной камере)

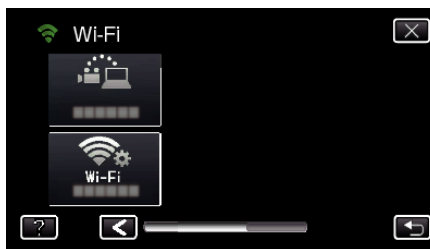

5 Нажмите „ТОЧКИ ДОСТУПА“.
(Операция на данной камере)

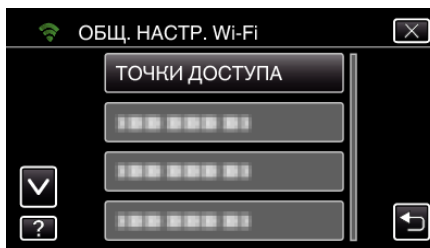

6 Нажмите „ДОБАВ.“.
(Операция на данной камере)

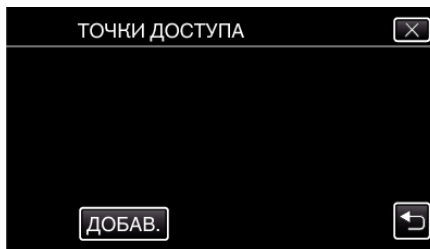

7 Нажмите „ЛЕГКАЯ РЕГИСТР-Я WPS“.
(Операция на данной камере)

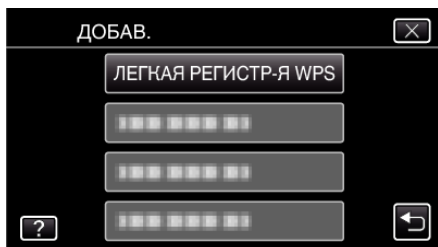

- 8 Активируйте WPS точки доступа (маршрутизатора беспроводной LAN) в течение 2 минут.
 - Чтобы активировать WPS, обратитесь к руководству по эксплуатации используемого устройства.
- 9 По завершении регистрации нажмите „ОК“ на экране камеры. (Операция на данной камере)



■ Найдите точку доступа и выберите из списка.

Предварительно введите название (SSID) точки доступа (маршрутизатора беспроводной LAN) и пароль.

- 1 Нажмите „MENU“.
(Операция на данной камере)

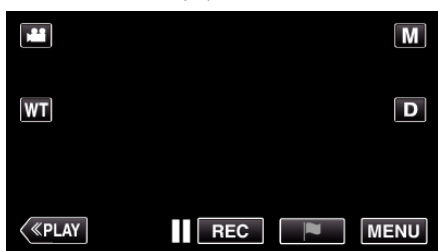

- Отображается заглавное меню.

- 2 Выберите значок „Wi-Fi“ (📶).
(Операция на данной камере)



- 3 Нажмите > в нижнем правом углу экрана.
(Операция на данной камере)



- 4 Нажмите „ОБЩ. НАСТР. Wi-Fi“.
(Операция на данной камере)

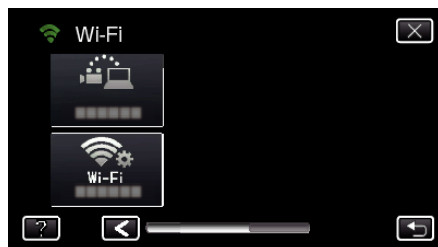

- 5 Нажмите „ТОЧКИ ДОСТУПА“.
(Операция на данной камере)

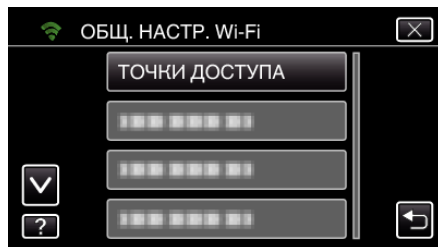

- 6 Нажмите „ДОБАВ.“.
(Операция на данной камере)

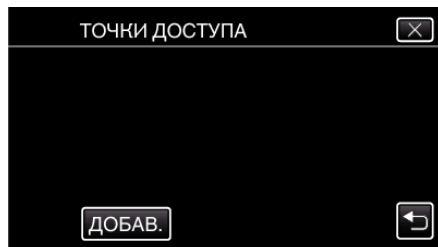

- 7 Нажмите „ПОИСК“.
(Операция на данной камере)

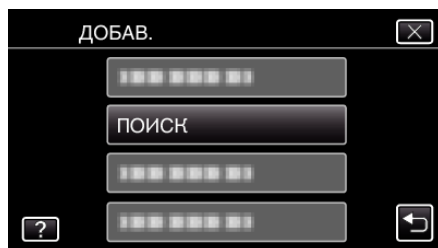

- Результаты поиска отображаются на экране камеры.

- 8 Нажмите название (SSID) желаемой точки доступа из списка результатов поиска.
(Операция на данной камере)



- 9 Зарегистрируйте пароль.
(Операция на данной камере)



- Нажмите на клавиатуру на экране, чтобы ввести символы. Символ изменяется с каждым нажатием.

„ABC“, например, введите „А“ однократным нажатием, „В“ двойным нажатием или „С“ тройным нажатием.

- Нажмите „УДАЛИТЬ“, чтобы удалить символ.
- Нажмите „ОТМЕНА“ для выхода.
- Нажмите „A/a/1“, чтобы выбрать вид вводимых символов из заглавных букв, строчных букв и цифр.
- Нажмите ← или →, чтобы передвигаться влево или вправо на одно положение.
- Пароль не требуется, если маршрутизатор беспроводной LAN не защищен паролем.

10 По завершении регистрации нажмите „ОК“ на экране камеры.
(Операция на данной камере)

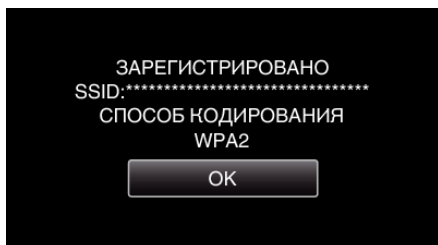

- Также возможно использование других методов, таких как „Ручная регистрация“ и „Регистрация PIN WPS“. Для получения более подробной информации обратитесь по следующей ссылке. „Регистрация точек доступа для подключения камеры (ТОЧКИ ДОСТУПА)“ (стр. 152)

Обычная работа

Подключите телевизионный приемник к точке доступа.

- Подключите телевизионный приемник, совместимый с форматом DLNA к точке доступа (эта функция также доступна для подключения по проводному каналу)
- За более подробной информацией о подключении телевизионного приемника к сети Wi-Fi обратитесь к руководству телевизионного приемника.

Подключение камеры к телевизионному приемнику

1 Нажмите „MENU“.
(Операция на данной камере)

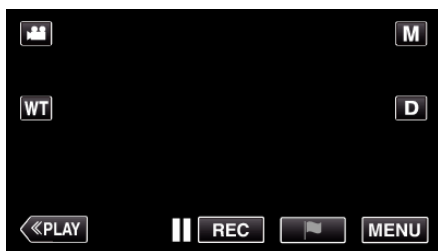

- Отображается заглавное меню.

2 Выберите значок „Wi-Fi“ (📶).
(Операция на данной камере)



3 Нажмите „ТЕЛЕСЛЕЖЕНИЕ“ (📺).
(Операция на данной камере)



4 Нажмите „НАЧАТЬ“ (→).
(Операция на данной камере)

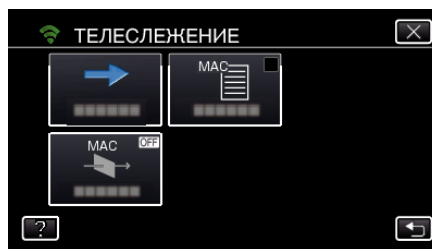

5 Начните установку соединения.
(Операция на данной камере)

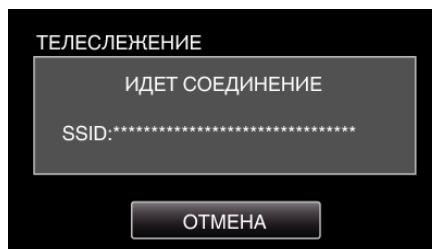

6 Процесс подключения

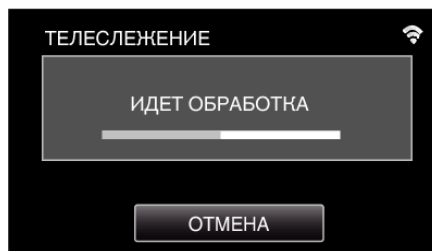

7 После завершения подключения дождитесь включения DLNA-устройства.
(Операция на данной камере)

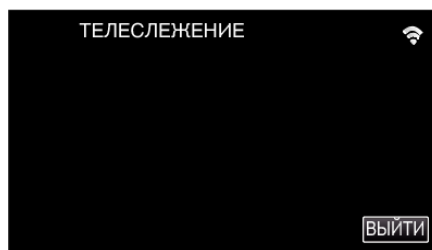

- Если на камеру записано значительное количество видеозаписей/фотографий, запуск может занять некоторое время.

8 Изображения появляются на мониторе DLNA-устройства.
(Операция на DLNA-устройстве)



- Управление DLNA-устройством осуществляется в соответствии со следующими инструкциями.

Для получения дополнительной информации об использовании телевизионного приемника обратитесь к руководству по эксплуатации телевизионного приемника.

ПРИМЕЧАНИЕ :

- Если во время слежения на экране телевизионного приемника изображений нет, выберите „ОТМЕНА“, чтобы начать с этапа 1.
 - Если телевизионный приемник, совместимый с форматом DLNA, не обнаруживает Everio, выберите „ОТМЕНА“, чтобы снова начать с этапа 1.
-

Управление меню

В этом устройстве предусмотрено два вида меню.

- **ВЕРХНЕЕ МЕНЮ:** Меню, содержащее все элементы, относящиеся только к видеозаписи, фотосъемке, воспроизведению видео и воспроизведению фото соответственно.
- **МЕНЮ ЯРЛЫКОВ:** Меню, содержащее рекомендуемые функции для записи видео/фото.

Управление заглавным меню

Вы можете настроить различные установки с использованием меню.
*Далее показан экран модели с функциями Wi-Fi.

- 1 Нажмите „MENU“.

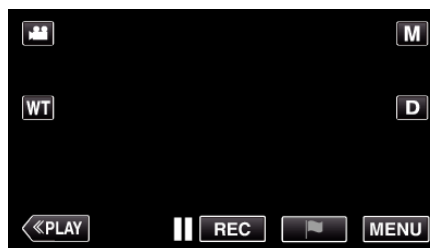

- Отображается заглавное меню.
- Меню выглядит по-разному в зависимости от используемого режима.

- 2 Нажмите желаемое меню.



- 3 Нажмите желаемую настройку.

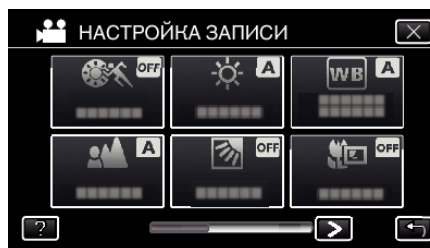

ПРИМЕЧАНИЕ :

- Отобразить предыдущее/следующее меню
Нажмите < или >.
- Выход из экрана
Нажмите X (завершить).
- Отображение файла справки
Нажмите ? (справка), а затем нажмите на элемент.
Файл справки для некоторых элементов может быть недоступен.

Управление меню ярлыков



С помощью меню ярлыков вы можете настроить различные настройки рекомендуемых функции в режиме видео- или фотосъемки.

*Далее показан экран модели с функциями Wi-Fi.

1 Нажмите „MENU“.



2 Нажмите на ярлык (S).



- Появится меню ярлыков.

3 Нажмите желаемое меню и настройку.

<Меню ярлыков в режиме видеосъемки>



- Позволяет делать настройки „ПРОСТОЕ СОХРАНЕНИЕ“, „АНИМАЦИОННЫЙ ЭФФЕКТ“, „ЭФФЕКТ УКРАШ. ЛИЦА“, „СНИМОК УЛЫБКИ“, „ОТОБР. %УЛЫБКИ/ИМЕНИ“ и „ВСТРЕЧНАЯ ЗАСВЕТКА (только ручной режим)“.

<Меню ярлыков в режиме фотосъемки>



- Позволяет делать настройки „СНИМОК УЛЫБКИ“, „ОТОБР. %УЛЫБКИ/ИМЕНИ“ и „ВСТРЕЧНАЯ ЗАСВЕТКА (только ручной режим)“.

ПРИМЕЧАНИЕ :

- Для возврата в заглавное меню.

Нажмите ↵ (возврат).

- Выход из экрана

Нажмите X (завершить).

- Отображение файла справки

Нажмите ? (справка), а затем нажмите на элемент.

НАСТРОЙКА ЗАПИСИ Меню (видео)



ВЫБОР СЦЕНЫ

Могут быть выбраны настройки, соответствующие условиям съемки.

„Съемка в соответствии со сценой (объектом)“ (☞ стр. 35)

*Отображается только в ручном режиме записи.

ФОКУСИРОВКА

Фокусировка может быть отрегулирована вручную.

„Ручная регуляция фокусировки“ (☞ стр. 37)

*Отображается только в ручном режиме записи.

НАСТРОЙКА ЯРКОСТИ

Отрегулируйте общую яркость экрана.

„Регулировка яркости“ (☞ стр. 38)

*Отображается только в ручном режиме записи.

ВСТРЕЧНАЯ ЗАСВЕТКА

Корректирует изображение, если объект оказывается затемненным из-за светлого фона.

„Настройка компенсации задней подсветки“ (☞ стр. 39)

*Отображается только в ручном режиме записи.

БАЛАНС БЕЛОГО

Отрегулируйте цвет в соответствии с источником света.

„Настройка баланса белого цвета“ (☞ стр. 40)

*Отображается только в ручном режиме записи.

ТЕЛЕ МАКРО

Позволяет делать снимки объектов крупным планом с использованием телефотографического (Тел.) конца трансфокатора.

„Съемка крупным планом“ (☞ стр. 41)

*Отображается только в ручном режиме записи.

СЕНСОРНОЕ АЕ/АФ

Автоматически регулирует фокус и яркость, основываясь на лицах объектов или выбранной области.

„Четкое запечатление объектов (СЕНСОРНОЕ АЕ/АФ)“ (☞ стр. 48)

ПОДСВЕТКА

Включает/выключает подсветку.

Настройка	Подробные сведения
ВЫКЛ	Не включается.
АВТО	Включается автоматически, когда вокруг темно.
ВКЛ	Включается всегда.

УВ. ЯРКОСТИ ОБЪЕКТА

При съемке в затемненных местах автоматически делает снимаемый объект ярче.

Настройка	Подробные сведения
ВЫКЛ	Отключает функцию.
ВКЛ	Освещает сцену, делая ее ярче, когда темно.
АВТО БОЛЬШ. ВЫДЕРЖКА	Замедляет скорость затвора, чтобы сделать темную сцену ярче.

ПРИМЕЧАНИЕ :

- Хотя „АВТО БОЛЬШ. ВЫДЕРЖКА“ делает сцену более яркой, чем „ВКЛ“, движения объекта могут казаться неестественными.

УДАЛЕНИЕ ШУМОВ ВЕТРА

Снижает шум ветра.

Настройка	Подробные сведения
ВЫКЛ	Отключает функцию.
ВКЛ	Включает функцию.
АВТО	Включает функцию автоматически.

РЕЖИМ ВЫДЕРЖКИ

Настройки непрерывной съемки могут быть отрегулированы.

Настройка	Подробные сведения
ЗАПИСАТЬ ОДИН КАДР	Делает одну фотографию.
НЕПРЕРЫВНАЯ СЪЕМКА	Непрерывно делает фотографии при нажатой кнопке SNAPSHOT.

ПРИМЕЧАНИЕ :

- Размер фотографий, сделанных в режиме видео – 1 920 x 1 080.
- Некоторые SD-карты не поддерживают непрерывную съемку.
- При многократном последующем использовании данной функции скорость непрерывной съемки уменьшится.

СНИМОК УЛЫБКИ

Автоматически делает фотографию при обнаружении улыбки.
„Автоматическое запечатление улыбок (СНИМОК УЛЫБКИ)“ (☞ стр. 50)

ОТОБР. %УЛЫБКИ/ИМЕНИ

Отображает имена и уровень улыбки (%) при распознавании лиц.
„Установка ОТОБРАЖЕНИЯ %УЛЫБКИ/ИМЕНИ“ (☞ стр. 55)

СНИМОК ЖИВОТНОГО

Автоматически делает фотографию при обнаружении морды домашнего животного, например собаки или кошки.
„Автоматическое запечатление домашних животных (СНИМОК ЖИВОТНОГО)“ (☞ стр. 51)

ФОРМАТ ВИДЕОЗАПИСИ (GZ-EX515/GZ-EX510)

Выберите формат записи из „AVCHD“ или „iFrame“, который пригоден для импортирования в „iMovie“.

Настройка	Подробные сведения
AVCHD	Осуществляет запись в формате AVCHD.
iFrame	Запишите в формате iFrame, который пригоден для импортирования в iMovie.

ПРИМЕЧАНИЕ :

- iFrame - это формат записи компьютеров Mac. Работоспособность на ПК Windows не гарантируется.

КАЧЕСТВО ВИДЕО

Устанавливает качество видео.

Настройка	Подробные сведения
(если формат записи видео - AVCHD)	
UHP	Активирует запись с самым высоким качеством изображения. • Применимо только к дискам Blu-ray. Видео, снятое в формате высокого разрешения, не может быть сохранено на диски DVD.
XP	Активирует запись с высоким качеством изображения.
SP	Активирует запись со стандартным качеством изображения.
EP	Позволяет долгую съемку.
SSW	Активирует запись с качеством SD.
SEW	Активирует запись с качеством SD на длительный период времени.

Меню настроек

(если формат записи видео - iFrame) (GZ-EX515/GZ-EX510)	
iFrame(1280x720)	Запись видеороликов, которые совместимы для редактирования с разрешением 1280x720.
iFrame(960x540)	Запись видеороликов, которые совместимы для редактирования с разрешением 960x540.

ПРИМЕЧАНИЕ :

- Во избежание помех при записи быстро движущихся сцен или сцен с критическими изменениями яркости установите режим „UXP“ или „XP“.
- С экрана отображения оставшегося времени записи вы можете изменить качество видео на желаемое „КАЧЕСТВО ВИДЕО“, нажав на него.

ZOOM

Устанавливает максимальное значение трансфокации.

Настройка	Подробные сведения
38X ОПТИЧЕСКИЙ	Позволяет запись с 1-38-кратной оптической трансфокацией. Установите, когда цифровая трансфокация не нужна.
65x DYNAMIC (62x DYNAMIC)	Разрешает запись с оптической трансфокацией 1 - 38x и динамической трансфокацией 39 - 65x, когда стабилизатор изображения выключен. Разрешает запись с оптической трансфокацией 1 - 38x и динамической трансфокацией 39 - 62x, когда стабилизатор изображения находится в нормальном режиме. Разрешает запись с оптической трансфокацией 1 - 38x и динамической трансфокацией 39 - 59x, когда стабилизатор изображения находится в активном режиме.
130x/ЦИФРОВОЙ	Активирует запись с 1-38-кратной оптической трансфокацией и 39-130-кратной цифровой трансфокацией.
200x ЦИФРОВОЙ	Активирует запись с 1-38-кратной оптической трансфокацией и 39-200-кратной цифровой трансфокацией.

ПРИМЕЧАНИЕ :

- При использовании цифровой трансфокации, изображение становится зернистым, т.к. оно увеличивается цифровым способом.
- При включении и выключении функции стабилизатора изображения угол зрения изменяется.

ТРАНСФОКАЦИЯ МИКР.

Устанавливает микрофон трансфокатора.

Настройка	Подробные сведения
ВЫКЛ	Деактивирует микрофон трансфокатора.
ВКЛ	Записывает аудио в том же направлении, в котором осуществляется работа трансфокатора.

УРОВЕНЬ МИКРОФОНА

Отрегулируйте таким образом, чтобы „УРОВЕНЬ МИКРОФОНА“ не горел красным.

Настройка	Подробные сведения
ВЫКЛ	Скрывает отображение уровня входящего сигнала микрофона.
ВКЛ	Отображает уровень входящего сигнала микрофона.

НАСТР. УРОВНЯ МИКР.

Устанавливает уровень входящего сигнала микрофона.

Отрегулируйте таким образом, чтобы „УРОВЕНЬ МИКРОФОНА“ не горел красным.

Настройка	Подробные сведения
+2	Увеличивает уровень входящего сигнала микрофона.
+1	Незначительно увеличивает уровень входящего сигнала микрофона.
0	Уровень входящего сигнала микрофона не изменяется.
-1	Незначительно уменьшает уровень входящего сигнала микрофона.
-2	Уменьшает уровень входящего сигнала микрофона.

НАСТР. УРОВНЯ НАУШ. (GZ-EX515)

Устанавливает уровень громкости наушников.

- Для увеличения громкости нажимайте + сенсорного экрана.
- Для уменьшения громкости нажимайте - сенсорного экрана.

Регулировка уровня громкости наушников во время воспроизведения: _____

- Для увеличения громкости перемещайте рычажок трансформатора в направлении T.
- Для уменьшения громкости перемещайте рычажок трансформатора в направлении W.

K2 TECHNOLOGY

Снижает ухудшение качества звука, вызванное обработкой цифрового сигнала, и записывает звук с качеством, близким к оригиналу.

Настройка	Подробные сведения
ВЫКЛ	Деактивирует K2 TECHNOLOGY.
ВКЛ	Активирует K2 TECHNOLOGY.

СПЕЦИАЛЬНАЯ ЗАПИСЬ Меню (видео)



ВЫСОКОСКОР. СЪЕМКА

Вы можете записывать видео в замедленном движении и безупречно их воспроизводить. Эта функция удобна для проверки движений, например удар по шару в гольфе.
„Замедленная (высокоскоростная) съемка“ (☞ стр. 58)

ЗАМЕДЛЕННАЯ СЪЕМКА

Эта функция разрешает изменять сцены, происходящие медленно на протяжении длительного времени, путем съемки кадров через определенные промежутки времени.
Эта функция может быть эффективно использована при наблюдении за природой, например за раскрытием бутона цветка.
„Съемка через определенные промежутки времени (ЦЕЙТРАФЕРНАЯ СЪЕМКА)“ (☞ стр. 59)

ЗАПИСЬ СТОП-КАДРА

По нажатию кнопки SNAPSHOT осуществляется запись 2 фотографий, а также осуществляется запись видеороликов в режиме стоп-кадра путем связывания этих изображений вместе.
„Запись видеороликов в режиме стоп-кадра (ЗАПИСЬ СТОП-КАДРА)“ (☞ стр. 61)

АВТОМАТ. СЪЕМКА

Автоматически запускает запись, регистрируя изменения в движении объекта (яркости) внутри красной рамки, отображенной на ЖК-мониторе.
„Автоматическая съемка с распознаванием движений (АВТОМАТ. СЪЕМКА)“ (☞ стр. 62)

АНИМАЦИОННЫЙ ЭФФЕКТ

Записывает видео с добавлением анимационных эффектов.
„Запись с добавлением анимационных эффектов (АНИМАЦИОННЫЙ ЭФФЕКТ)“ (☞ стр. 42)

ЭФФЕКТ УКРАШ. ЛИЦА

Распознает лица и разрешает добавление украшений, например, корон или солнечных очков.
„Запись с украшениями лиц (ЭФФЕКТ УКРАШ. ЛИЦА)“ (☞ стр. 45)

ПЕЧАТЬ

Записывает видео с различными декоративными печатями.
„Запись с декоративными печатями (ПЕЧАТЬ)“ (☞ стр. 46)

РУКОПИСНЫЙ ЭФФЕКТ

Записывает видео с вашим почерком от руки или рисунками.
Если надписи и рисунки выглядят невыровненными, исправьте положение прикосновения.
„Запись с надписями “от руки”, (РУКОПИСНЫЙ ЭФФЕКТ)“ (☞ стр. 47)

ЗАПИСЬ ДАТЫ/ВРЕМЕНИ

Видео можно записывать вместе с датой и временем.
Установите этот параметр, если вы хотите сохранить файл с отображением даты и времени.
(Дату и время невозможно удалить после записи.)
„Запись видео с датой и временем“ (☞ стр. 65)

НАСТРОЙКА ЗАПИСИ Меню (фото)



ВЫБОР СЦЕНЫ

Могут быть выбраны настройки, соответствующие условиям съемки.

„Съемка в соответствии со сценой (объектом)“ (☞ стр. 35)

*Отображается только в ручном режиме записи.

ФОКУСИРОВКА

Фокусировка может быть отрегулирована вручную.

„Ручная регуляция фокусировки“ (☞ стр. 37)

*Отображается только в ручном режиме записи.

НАСТРОЙКА ЯРКОСТИ

Отрегулируйте общую яркость экрана.

„Регулировка яркости“ (☞ стр. 38)

*Отображается только в ручном режиме записи.

ВСТРЕЧНАЯ ЗАСВЕТКА

Корректирует изображение, если объект оказывается затемненным из-за светлого фона.

„Настройка компенсации задней подсветки“ (☞ стр. 39)

*Отображается только в ручном режиме записи.

БАЛАНС БЕЛОГО

Отрегулируйте цвет в соответствии с источником света.

„Настройка баланса белого цвета“ (☞ стр. 40)

*Отображается только в ручном режиме записи.

ТЕЛЕ МАКРО

Позволяет делать снимки объектов крупным планом с использованием телефотографического (Тел.) конца трансфокатора.

„Съемка крупным планом“ (☞ стр. 41)

*Отображается только в ручном режиме записи.

СЕНСОРНОЕ АЕ/АФ

Автоматически регулирует фокус и яркость, основываясь на лицах объектов или выбранной области.

„Четкое запечатление объектов (СЕНСОРНОЕ АЕ/АФ)“ (☞ стр. 48)

ПОДСВЕТКА

Включает/выключает подсветку.

Настройка	Подробные сведения
ВЫКЛ	Не включается.
АВТО	Включается автоматически, когда вокруг темно.
ВКЛ	Включается всегда.

АВТОСПУСК

Используйте эту функцию, чтобы сделать групповую фотографию.

„Съемка групповых фотографий (таймер автоспуска)“ (☞ стр. 63)

УВ. ЯРКОСТИ ОБЪЕКТА

При съемке в затемненных местах автоматически делает снимаемый объект ярче.

Настройка	Подробные сведения
ВЫКЛ	Отключает функцию.
ВКЛ	Освещает сцену, делая ее ярче, когда темно.

ПРИМЕЧАНИЕ :

Меню настроек

- Настройки для видео могут регулироваться отдельно.
„УВ. ЯРКОСТИ ОБЪЕКТА (Видео)“ (☞ стр. 214)

РЕЖИМ ВЫДЕРЖКИ

Настройки непрерывной съемки могут быть отрегулированы.

Настройка	Подробные сведения
ЗАПИСАТЬ ОДИН КАДР	Делает одну фотографию.
НЕПРЕРЫВНАЯ СЪЕМКА	Непрерывно делает фотографии при нажатой кнопке SNAPSHOT.

ПРИМЕЧАНИЕ :

- Непрерывная съемка недоступна, когда размер изображения установлен в значение о значении 3840x2160.
- Некоторые SD-карты не поддерживают непрерывную съемку.
- При многократном последующем использовании данной функции скорость непрерывной съемки уменьшится.

СНИМОК УЛЫБКИ

Автоматически делает фотографию при обнаружении улыбки.
„Автоматическое запечатление улыбок (СНИМОК УЛЫБКИ)“ (☞ стр. 50)

ОТОБР. %УЛЫБКИ/ИМЕНИ

Отображает имена и уровень улыбки (%) при распознавании лиц.
„Установка ОТОБРАЖЕНИЯ %УЛЫБКИ/ИМЕНИ“ (☞ стр. 55)

СНИМОК ЖИВОТНОГО

Автоматически делает фотографию при обнаружении морды домашнего животного, например собаки или кошки.
„Автоматическое запечатление домашних животных (СНИМОК ЖИВОТНОГО)“ (☞ стр. 51)

РАЗМЕР ИЗОБРАЖЕНИЯ

Устанавливает размер изображения (количество пикселей) для фотографий.

Настройка	Подробные сведения
3840X2160(8M) 1920X1080(2M)	Делает фотоснимки с показателем соотношения 16:9. <ul style="list-style-type: none">• Во время печати боковые стороны неподвижных изображений, записанных с показателем соотношения 16:9, могут обрезаться.
1440X1080(1.5M) 640X480(0.3M)	Делает фотоснимки с показателем соотношения 4:3.

СПЕЦИАЛЬНАЯ ЗАПИСЬ Меню (фото)**АВТОМАТ. СЪЕМКА**

Автоматически запускает запись, регистрируя изменения в движении объекта (изменения яркости) внутри красной рамки, отображенной на ЖК-мониторе.

„Автоматическая съемка с распознаванием движений (АВТОМАТ. СЪЕМКА)“ (☞ стр. 62)

НАСТ.ВОСПРОИЗВЕДЕНИЯ Меню (видео)



ПОИСК ДАТЫ

Группирует видео по датам записи на экране указателя видео.
„Поиск определенного видео/фотографии по дате“ (☞ стр. 82)

ОТОБРАЗ. ДАТУ/ВРЕМЯ

Устанавливает, будет ли отображаться дата и время записи во время воспроизведения видео.

Настройка	Подробные сведения
ВЫКЛ	Не отображает дату и время во время воспроизведения.
ВКЛ	Отображает дату и время во время воспроизведения.

ВОСПР. КАТАЛОГА

Воспроизводит обзор записанных видеофайлов.
„ВОСПР. КАТАЛОГА“ (☞ стр. 76)

ВОСПРОИЗВЕСТИ СПИСОК

Воспроизводит созданные вами списки воспроизведения.
„ВОСПРОИЗВЕСТИ СПИСОК“ (☞ стр. 78)

ВОСПР. ДРУГОГО ФАЙЛА

Воспроизводит видеофайлы с поврежденной информацией управления.
„ВОСПР. ДРУГОГО ФАЙЛА“ (☞ стр. 79)

РЕДАКТИРОВАНИЕ Меню (видео)



ЗАЩИТИТЬ/ОТМЕНИТЬ

Защищает файлы от случайного удаления.

„Наложение/снятие защиты с просматриваемого файла“ (☞ стр. 87)

„Наложение/снятие защиты с выбранных файлов“ (☞ стр. 88)

ПРАВКА СПИСКА ВОСПР.

Список, созданный из ваших любимых видео, называется списком воспроизведения.

Создав список воспроизведения, вы сможете воспроизводить только свои любимые видео в желаемом порядке.

Изначальный видеофайл сохраняется, даже если он добавлен в список воспроизведения.

„Создание списков воспроизведения из выбранных файлов“ (☞ стр. 90)

„Создание списков воспроизведения на основании даты“ (☞ стр. 92)

„Редактирование списков воспроизведения“ (☞ стр. 93)

ВЫРЕЗАТЬ

Вы можете выбрать необходимую часть видео и сохранить ее в виде нового видеофайла.

Изначальное видео остается в том же месте.

„Сохранение необходимой части видео (ВЫРЕЗАНИЕ)“ (☞ стр. 89)

НАСТ.ВОСПРОИЗВЕДЕНИЯ Меню (фото)



ПОИСК ДАТЫ

Группирует фотографии по датам записи на экране указателя фото.
„Поиск определенного видео/фотографии по дате“ (☞ стр. 82)

ЭФФЕКТЫ СЛАЙД-ШОУ

Устанавливает эффекты смены слайдов при воспроизведении слайд-шоу.

Настройка	Подробные сведения
СКОЛЬЖЕНИЕ	Сменяет слайды, плавно перемещая их справа налево.
ЖАЛЮЗИ	Сменяет слайды, разделяя их на вертикальные полоски.
ШАХМАТНАЯ ДОСКА	Сменяет слайды с эффектом распада на клетки.
В СЛУЧАЙНОМ ПОРЯДКЕ	Сменяет слайды со случайным эффектом из СКОЛЬЖЕНИЕ, „ЖАЛЮЗИ“ и „ШАХМАТНАЯ ДОСКА“.

ПРИМЕЧАНИЕ :

- Эффекты слайд-шоу недоступны при воспроизведении фотографий на внешних устройствах (например, внешние жесткие диски USB).

РЕДАКТИРОВАНИЕ Меню (фото)



ЗАЩИТИТЬ/ОТМЕНИТЬ

Защищает файлы от случайного удаления.

„Наложение/снятие защиты с просматриваемого файла“ (☞ стр. 87)

„Наложение/снятие защиты с выбранных файлов“ (☞ стр. 88)

УСТАНОВКА (видео/фото)



МОБ. РУК. ПОЛЗОВ-ЛЯ

Отображает код QR для доступа к Мобильному руководству пользователя.



- Если код QR будет считан правильно, отобразится сайт-портал. Выберите номер модели вашей камеры, чтобы отобразить ее Мобильное руководство пользователя.

ПРИМЕЧАНИЕ :

- Для считывания кода QR необходимо соответствующее приложение. Вручную введите URL-адрес в строку адреса браузера, если код QR не читается.
- Мобильное руководство пользователя поддерживается устройствами Android и iPhone. Его также можно просматривать на стандартных браузерах, таких как Google Chrome (Android) и Mobile Safari (iPhone).
- QR Code является зарегистрированным товарным знаком компании Denso Wave Incorporated.

НАСТРОЙКА ЧАСОВ

Переустанавливает текущее время или устанавливает местное время при использовании аппарат в других странах.

„Настройка часов“ (☞ стр. 21)

„Настройка часов на местное время во время путешествия“ (☞ стр. 25)

„Установка летнего времени“ (☞ стр. 25)

ФОРМАТ ОТОБРАЖ. ДАТЫ

Устанавливает порядок отображения года, месяца и числа, а также формат отображения времени (24-часовой/12-часовой).

Порядок сортировки	Отображение времени
месяц.день.год	12 h
год.месяц.день	24 h
день.месяц.год	-

LANGUAGE

Язык дисплея может быть изменен.

Поддерживаемые языки: японский, английский, французский, испанский, португальский, китайский (упрощенный) и корейский.

„Изменение языка дисплея“ (☞ стр. 23)

РЕГИСТРАЦИЯ ЛИЦ (только запись)

Регистрирует лица людей, часто снимаемых на данный аппарат.

„Распознавание человеческих лиц Личная аутентификационная информация“ (☞ стр. 53)

РЕГ. ЯРКОСТИ ДИСПЛЕЯ

Устанавливает яркость ЖК-дисплея.

Настройка	Подробные сведения
АВТО	Автоматически устанавливает яркость на „4“ при съемке на улице и на „3“ при съемке в помещении.
4	Делает подсветку монитора ярче независимо от окружающих условий.
3	Устанавливает стандартную яркость.
2	Делает подсветку монитора темнее независимо от окружающих условий.
1	Устанавливает приглушенную яркость. Позволяет экономить заряд батареи.

ЗВУК ВЫПОЛН. ФУНКЦИЙ

Включает/отключает звуковой сигнал при работе.

Настройка	Подробные сведения
ВЫКЛ	Отключает звуковой сигнал при работе.
ВКЛ	Включает звуковой сигнал при работе.

АВТОВЫКЛЮЧЕНИЕ

Включение этой функции позволяет избежать ситуаций, когда вы забываете отключить питание.

Настройка	Подробные сведения
ВЫКЛ	Аппарат не выключается, даже если она не используется в течение 5 минут.
ВКЛ	Аппарат выключается автоматически, если она не используется в течение 5 минут.

ПРИМЕЧАНИЕ :

- При использовании аккумуляторного блока аппарата выключается автоматически, если она не используется в течение 5 минут.
- При использовании адаптера переменного тока аппарата переключается в режим ожидания.

БЫСТРЫЙ ПОВТ. ЗАПУСК

Позволяет быстрое включение питания при повторном открытии ЖК-монитора в течение 5 минут.

Настройка	Подробные сведения
ВЫКЛ	Отключает функцию.
ВКЛ	Позволяет быстрое включение питания при повторном открытии ЖК-монитора в течение 5 минут.

ПРИМЕЧАНИЕ :

- Потребление питания в течение 5 минут после закрытия ЖК-монитора снижается.

ДЕМОРЕЖИМ

Проигрывает демонстрацию функций аппарата.

Настройка	Подробные сведения
ВЫКЛ	Отключает функцию.
ВКЛ	Проигрывает демонстрацию функций аппарата.

ПРИМЕЧАНИЕ :

- Этот режим недоступен в режиме воспроизведения.
- „ОТОБР. %УЛЫБКИ/ИМЕНИ“ установлено на „ВКЛ“, когда активирован демонстрационный режим.

„Установка ОТОБРАЖЕНИЯ %УЛЫБКИ/ИМЕНИ“ (☞ стр. 55)

РЕГ. СЕНСОР. ЭКРАНА

Регулирует положение реагирования кнопок на сенсорном экране.

„Настройка сенсорной панели“ (☞ стр. 18)

ЗАВОДСКИЕ УСТАНОВКИ

Возвращает все настройки на значения по умолчанию.

ОБНОВЛЕНИЕ ВСТР. ПО

Обновляет функции аппарат до последней версии.

Для получения более подробной информации см. домашнюю страницу JVC.

(Когда в наличии нет программы обновления программного обеспечения для данного аппарата, на домашней странице ничего не будет.)

<http://www3.jvckenwood.com/english/support/index.html>

ОБНОВЛЕНИЕ ПО (GZ-E509/GZ-E505)

Обновляет встроенное компьютерное программное обеспечение на данном аппарате до последней версии.

Для получения более подробной информации см. домашнюю страницу JVC.

(Когда в наличии нет программы обновления компьютерного программного обеспечения, на домашней странице ничего не будет.)

<http://www3.jvckenwood.com/english/support/index.html>

ЛИЦЕНЗИИ OPEN SOURCE (только запись) (GZ-EX515/GZ-EX510)

Отображает лицензии программного обеспечения с открытым исходным кодом, используемые на данном аппарате.

НАСТРОЙКИ СОЕДИНЕНИЯ (видео/фото)



ВЫВОД МЕНЮ НА ТВ

Отображает значки и дату/время на экране телевизора.

Настройка	Подробные сведения
ВЫКЛ	Не отображает значки и дату/время на экране телевизора.
ВКЛ	Отображает значки и дату/время на экране телевизора.

ВИДЕО ВЫХОД

Устанавливает показатель соотношения (16:9 или 4:3) в зависимости от телевизора.

Настройка	Подробные сведения
4:3	Выберите эту настройку при подключении к стандартному телевизору (4:3).
16:9	Выберите эту настройку при подключении к широкоэкранному телевизору (16:9).

HDMI ВЫХОД

Устанавливает выход с соединителя HDMI данного аппарата, когда он подключен к телевизору.

Настройка	Подробные сведения
АВТО	Обычно рекомендуется выбрать „АВТО“.
480p	Выберите, если видео не отображается должным образом в „АВТО“.

НАСТРОЙКИ HDMI

Устанавливает, будут ли операции связываться с HDMI-CEC-совместимым телевизором.

Настройка	Подробные сведения
ВЫКЛ	Отключает связанные действия.
ВКЛ	Включает связанные действия.

ТЕРМИНАЛ АУДИО/ВИДЕО (GZ-EX515/GZ-EX510)

Установите выходной разъем ПАНОРАМ. КРОНШТЕЙН.

Настройка	Подробные сведения
AV	Установите, когда выход осуществляется через разъем AV.
ПАНОРАМ. КРОНШТЕЙН	Установите для использования подставки панорамирования.

НАСТРОЙКИ НОСИТЕЛЯ (видео/фото)



ФОРМАТИР. SD-КАРТЫ

Удаляет все файлы на SD-карте.

Настройка	Подробные сведения
ФАЙЛ	Удаляет все файлы на SD-карте.
№ ФАЙЛА + УПРАВЛЕНИЯ	Удаляет все файлы на SD-карте и меняет номера папок и файлов на „1“.

ПРЕДУПРЕЖДЕНИЕ :

- Невозможно выбрать эти настройки, если в камеру не вставлена SD-карта.
- Когда форматирование будет завершено, все данные на SD-карте будут удалены. Скопируйте все файлы с SD-карты на компьютер перед тем, как произвести форматирование.
- Обязательно полностью зарядите аккумуляторный блок или подключите адаптер переменного тока, т.к. процесс форматирования может занять некоторое время.

МЕНЮ ПОДКЛЮЧЕНИЯ USB

Отображается в случае подключения адаптера переменного тока, после того как настоящее устройство подключено к порту USB.

■ GZ-EX515/GZ-EX510

ВОСПРОИЗВЕДЕНИЕ НА ПК

- Отображение видеороликов, записанных настоящим устройством, с использованием LoiLoFit for Everio.
„Установка прилагающегося программного обеспечения“ (☞ стр. 100)
- Сохраняет видеоролики, записанные на настоящем устройстве, на компьютер без использования прилагаемого программного обеспечения.
„Резервное копирование файлов без использования прилагающегося программного обеспечения“ (☞ стр. 104)
- „Копирование на компьютер Mac“ (☞ стр. 115)

СОЗДАТЬ ДИСК

Сохраните видеоролики, записанные настоящим устройством, на диск при помощи привода BD/DVD компьютера и LoiLoFit for Everio.
Чтобы создать диск Blu-ray, приобретите версию LoiLoFit for Everio.
<http://loilo.tv/us/product/33/page/27>

ПРЯМАЯ ЗАП. НА ДИСК

Сохраните видеоролики, записанные настоящим устройством, на диск при помощи привода BD/DVD компьютера.
Чтобы создать диск Blu-ray, приобретите версию LoiLoFit for Everio.
<http://loilo.tv/us/product/33/page/27>

ЗАГРУЗКА

Выгрузите видеоролики, записанные настоящим устройством, на веб-сайт для их совместного использования с помощью LoiLoFit for Everio.

РЕЗЕРВ. КОПИРОВАНИЕ

Делайте резервные копии видеороликов, записанных настоящим устройством, с использованием LoiLoFit for Everio.
„Резервное копирование файлов“ (☞ стр. 101)

ПРИМЕЧАНИЕ :

- Прежде чем начать резервное копирование, вставьте SD-карту, на которой хранятся видеофайлы.
 - После осуществления резервного копирования файлов с помощью прилагающегося программного обеспечения они не могут быть восстановлены на данном аппарате.
 - Прежде чем начать резервное копирование, удалите ненужные видеофайлы.
Резервное копирование большого количества видео занимает много времени.
- „Удаление ненужных файлов“ (☞ стр. 86)

■ GZ-E509/GZ-E505

ВОСПРОИЗВЕДЕНИЕ НА ПК

- Отображение видеороликов, записанных настоящим устройством, с использованием Everio MediaBrowser 4.
„Установка прилагающегося программного обеспечения (встроенного)“ (☞ стр. 108)
- Сохраняет видеоролики, записанные на настоящем устройстве, на компьютер без использования прилагаемого программного обеспечения.
„Резервное копирование файлов без использования прилагающегося программного обеспечения“ (☞ стр. 113)
- „Копирование на компьютер Mac“ (☞ стр. 115)

СОЗДАТЬ ДИСК

Сохраните видеоролики, записанные настоящим устройством, на диск при помощи привода BD/DVD компьютера и Everio MediaBrowser 4.

ПРЯМАЯ ЗАП. НА ДИСК

Сохраните видеоролики, записанные настоящим устройством, на диск при помощи привода BD/DVD компьютера.

ЗАГРУЗКА

Выгрузите видеоролики, записанные настоящим устройством, на веб-сайт для их совместного использования с помощью Everio MediaBrowser 4.

РЕЗЕРВ. КОПИРОВАНИЕ

Делайте резервные копии видеороликов, записанных настоящим устройством, с использованием Everio MediaBrowser 4.
„Резервное копирование файлов“ (☞ стр. 109)

ПРИМЕЧАНИЕ :

- Прежде чем начать резервное копирование, вставьте SD-карту, на которой хранятся видеофайлы.
 - После осуществления резервного копирования файлов с помощью прилагающегося программного обеспечения они не могут быть восстановлены на данном аппарате.
 - Прежде чем начать резервное копирование, удалите ненужные видеофайлы.
Резервное копирование большого количества видео занимает много времени.
- „Удаление ненужных файлов“ (☞ стр. 86)

Передняя сторона

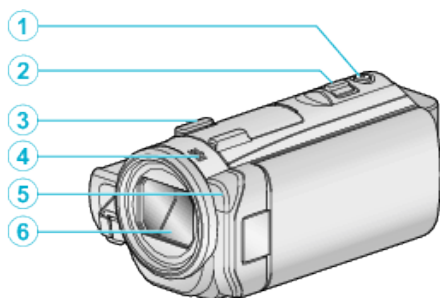

1 Кнопка SNAPSHOT (фотосъемки)

- Делает фотографию.

2 Рычажок трансфокатора/громкости

- Во время съемки: регулирует съемочное расстояние.
- Во время воспроизведения (экран указателя): переходит на следующую или предыдущую страницу.
- Во время воспроизведения видео: регулирует громкость.

3 Установка адаптера разъема

- Обеспечивает возможность крепления дополнительного внешнего микрофона. (GZ-EX515)

4 Стерефонический микрофон

- Не закрывайте микрофон пальцами во время съемки.

4 Подсветка

- Включайте подсветку при съемке в темных местах.

„ПОДСВЕТКА“ (стр. 214)

5 Объектив/крышка объектива

- Не прикасайтесь к объективу и крышке.
- Не закрывайте объектив пальцами во время съемки.
- Когда аппарат включен, крышка объектива открывается автоматически.

Задняя сторона

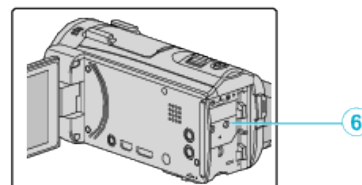
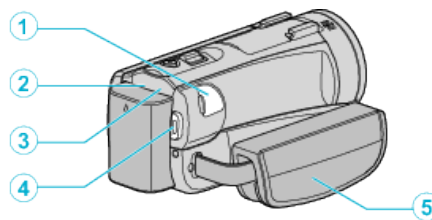

1 Разъем подключения к источнику постоянного тока

- Подключается к адаптеру переменного тока для зарядки аккумуляторного блока.

2 Индикатор ACCESS (доступа)

- Горит/мигает во время записи или воспроизведения. Не отсоединяйте аккумуляторный блок, адаптер переменного тока или SD-карту.

3 Индикатор POWER/CHARGE (питания/зарядки)

- Горит: питание „ВКЛЮЧЕНО“
- Мигает: Идет зарядка
- Гаснет: Зарядка завершена

4 Кнопка START/STOP (записи видео)

- Запускает/останавливает видеозапись.

5 Ручной ремень

- Проденьте правую руку через ручной ремень, чтобы прочно удерживать аппарат.

„Регулировка ручного ремня (GZ-EX515/GZ-EX510)“ (стр. 15)

6 Гнездо для батареи

Низ

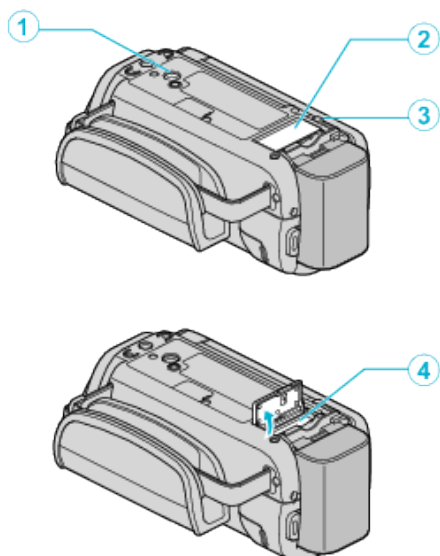

- ❶ Гнездо установки штатива
„Установка штатива“ (☞ стр. 24)
- ❷ Крышка SD-карты
- ❸ Рычажок высвобождения батареи
„Зарядка аккумуляторного блока“ (☞ стр. 14)
- ❹ Разъем для SD-карты
 - Вставьте SD-карту (необязательно).
 - „Установка SD-карты“ (☞ стр. 15)

Внутренняя часть

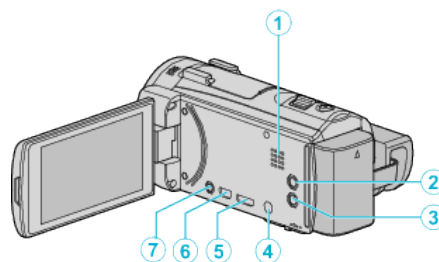

- ❶ Динамик
 - Выводит аудиозвук во время воспроизведения видео.
- ❷ Кнопка (Стабилизатор изображения)
 - Установка цифрового стабилизатора изображения изменяется при каждом нажатии, когда запись остановлена.
 - „Снижение вибрации камеры“ (☞ стр. 57)
- ❸ Кнопка (питания)
 - Чтобы выключить/включить камеру, нажмите и держите при открытом ЖК-мониторе.
- ❹ Разъем для подключения микрофона (GZ-EX515)
- ❺ Соединитель Mini HDMI
 - Для подключения к телевизору с помощью кабеля HDMI-mini.
- ❻ Разъем USB
 - Подключает камеру к компьютеру с помощью USB-кабеля.
- ❼ Разъем аудио/видео (GZ-EX510/GZ-E509/GZ-E505)
Разъем AV/наушников (GZ-EX515)
 - Подключает камеру к разъему аудио/видео телевизора и т.п.
 - Соединяет с наушниками (приобретается отдельно).

ЖК-монитор

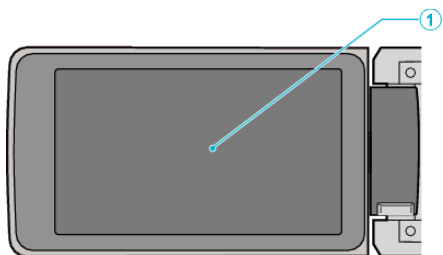

1 ЖК-монитор

- При его открытии камера автоматически включается, а при закрытии – выключается.
- Позволяет делать автопортреты, повернув монитор.

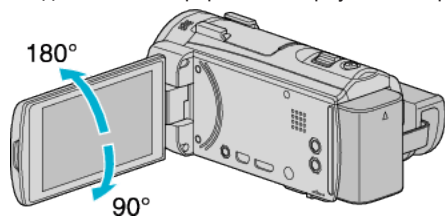

„Использование сенсорного экрана“ (☞ стр. 17)

„Названия кнопок и функций на ЖК-мониторе“ (☞ стр. 19)

ПРЕДУПРЕЖДЕНИЕ :

- Не нажимайте сильно на поверхность монитора и берегите ее от ударов.
Это может повредить или сломать экран.

Основные обозначения для съемки

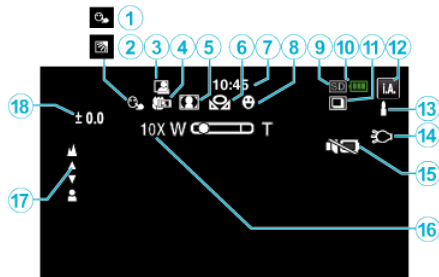
**1 СЕНСОРНОЕ АЕ/АФ**

„Четкое запечатление объектов (СЕНСОРНОЕ АЕ/АФ)“ (стр. 48)

2 Компенсация задней подсветки

„Настройка компенсации задней подсветки“ (стр. 39)

3 АВТОСЪЕМКА

„Автоматическая съемка с распознаванием движений (АВТОМАТ. СЪЕМКА)“ (стр. 62)

4 Телемакро

„Съемка крупным планом“ (стр. 41)

5 Выбор сцены

„Съемка в соответствии со сценой (объектом)“ (стр. 35)

6 БАЛАНС БЕЛОГО

„Настройка баланса белого цвета“ (стр. 40)

7 Время

„Настройка часов“ (стр. 21)

8 Снимок улыбки

„Автоматическое запечатление улыбок (СНИМОК УЛЫБКИ)“ (стр. 50)

9 Носитель**10 Индикатор батареи****11 НЕПРЕРЫВНАЯ СЪЕМКА**

„РЕЖИМ ВЫДЕРЖКИ (Видео)“ (стр. 215)

„РЕЖИМ ВЫДЕРЖКИ (фото)“ (стр. 220)

12 Режим записи

„Съемка видео в автоматическом режиме“ (стр. 27)

„Съемка в ручном режиме“ (стр. 34)

13 Настройка сцен интеллектуального автоматического режима

- Отображаются сцены, автоматически распознанные в Интеллектуальном автоматическом режиме. Можно распознать несколько сцен.

„Сцены интеллектуального автоматического режима“ (стр. 28)

14 Подсветка

„ПОДСВЕТКА“ (стр. 214)

15 БЕЗЗВУЧНЫЙ РЕЖИМ

„Использование беззвучного режима“ (стр. 29)

16 Трансфокация

„ZOOM“ (стр. 216)

17 Фокусировка

„Ручная регуляция фокусировки“ (стр. 37)

18 Яркость

„Регулировка яркости“ (стр. 38)

Видеосъемка

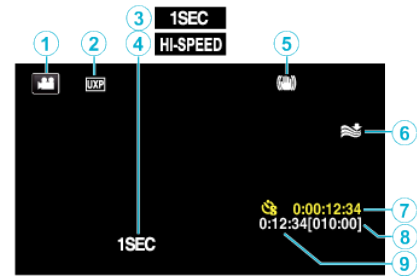
**1 Режим видео**

- Для переключения с режима видео на режим фото и обратно.

2 Качество видео

„КАЧЕСТВО ВИДЕО“ (стр. 215)

3 ЗАМЕДЛЕННАЯ СЪЕМКА(1SEC)

„Съемка через определенные промежутки времени (ЦЕЙТРАФЕРНАЯ СЪЕМКА)“ (стр. 59)

4 ВЫСОКОСКОР. СЪЕМКА

„Замедленная (высокоскоростная) съемка“ (стр. 58)

5 Стабилизатор изображения

„Снижение вибрации камеры“ (стр. 57)

6 Устранение шума ветра

„УДАЛЕНИЕ ШУМОВ ВЕТРА“ (стр. 215)

7 Счетчик цейтраферной съемки

„Съемка через определенные промежутки времени (ЦЕЙТРАФЕРНАЯ СЪЕМКА)“ (стр. 59)

8 Оставшееся время записи

„Проверка оставшегося времени записи“ (стр. 66)

9 Счетчик сцен

Фотосъемка

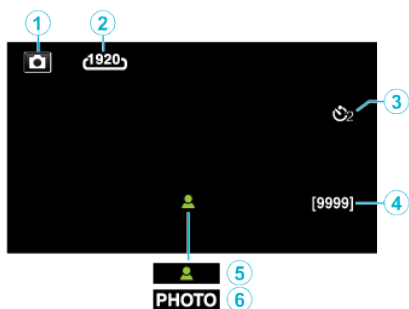

1 Режим фото

- Для переключения с режима видео на режим фото и обратно.

2 Размер изображения

„РАЗМЕР ИЗОБРАЖЕНИЯ“ (стр. 220)

3 Таймер автоспуска

„Съемка групповых фотографий (таймер автоспуска)“ (стр. 63)

4 Оставшееся количество снимков

„Проверка оставшегося времени записи“ (стр. 67)

5 Фокусировка

6 Идет съемка

Воспроизведение видео

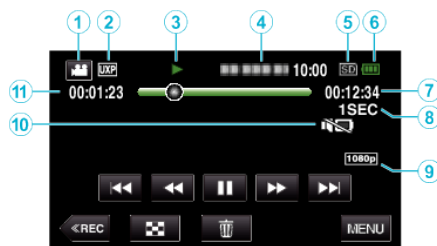

1 Режим видео

- Для переключения с режима видео на режим фото и обратно.

2 Качество видео

„КАЧЕСТВО ВИДЕО“ (стр. 215)

3 Индикатор работы

„Кнопки выбора операций для воспроизведения видео“ (стр. 70)

4 Дата/время

- Отображает дату и время записи.

5 Носитель

6 Индикатор батареи

7 Время воспроизведения

8 Воспроизведение цейтраферной записи

„Настройка цейтраферной съемки“ (стр. 60)

9 Выход 1080p

„HDMI ВЫХОД“ (стр. 229)

10 БЕЗЗВУЧНЫЙ РЕЖИМ

„Использование беззвучного режима“ (стр. 29)

11 Счетчик сцен

Воспроизведение фотографий

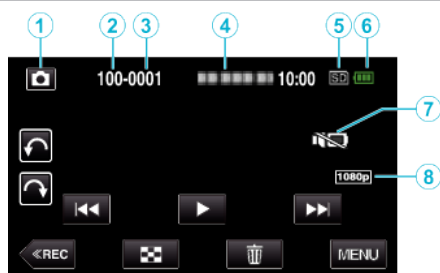

1 Режим фото

- Для переключения с режима видео на режим фото и обратно.

2 Номер папки

3 Номер файла

4 Дата/время

- Отображает дату и время записи.

5 Носитель

6 Индикатор батареи

7 БЕЗЗВУЧНЫЙ РЕЖИМ

„Использование беззвучного режима“ (↗ стр. 29)

8 Выход 1080p

„HDMI ВЫХОД“ (↗ стр. 229)

Если аппарат не работает должным образом

Выключение питания

- 1 Закройте ЖК-монитор.

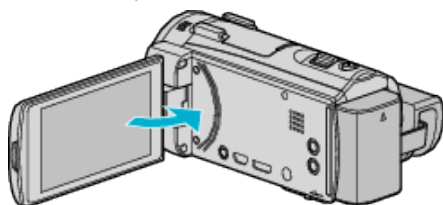

- 2 Выньте адаптер переменного тока и аккумуляторный блок из аппарата, переустановите их, откройте ЖК-монитор и аппарат автоматически включится. (Сброс выполнен)

Аккумуляторный блок

Не удается включить питание при использовании аккумулятора блока.

Зарядите аккумуляторный блок.

„Зарядка аккумулятора блока“ (☞ стр. 14)

Проверьте, не загрязнены ли гнезда.

Если терминал аппарата или аккумуляторный блок загрязнены, протрите их ватным тампоном или чем-либо подобным.

Если вы будете использовать другие аккумуляторные блоки, отличные от JVC, безопасность и эксплуатационные характеристики не могут гарантироваться. Всегда используйте аккумуляторные блоки JVC.

Даже после зарядки аккумулятора блока время использования остается очень коротким.

Износ батареи осуществляется в процессе повторяемых зарядок.

Замените аккумуляторный блок новым.

„Дополнительные аксессуары“ (☞ стр. 26)

Не удается зарядить аккумуляторный блок.

Когда аккумуляторный блок полностью заряжен, индикатор не мигает.

Проверьте, не загрязнены ли гнезда.

Если терминал аппарата или аккумуляторный блок загрязнены, протрите их ватным тампоном или чем-либо подобным.

Использование неродного адаптера переменного тока может привести к повреждению аппарата. Всегда используйте прилагающийся адаптер переменного тока.

Неверное показание оставшегося заряда аккумуляторной батареи.

Оставшийся заряд батареи не отображается, когда адаптер переменного тока подключен.

Если аппарата длительное время используется при высокой или низкой температурах, или при многократной повторной зарядке аккумулятора, отображение оставшегося заряда аккумулятора может быть неверным.

Запись

Не удается сделать запись.

При наличии нескольких источников света и в зависимости от условий съемки, экспозиция и фокус могут не регулироваться должным образом в интеллектуальном автоматическом режиме. В таком случае отрегулируйте настройки вручную.

„Ручная регуляция фокусировки“ (☞ стр. 37)

Запись останавливается автоматически.

Запись останавливается автоматически, т.к. в соответствии с техническими характеристиками она не может продолжаться 12 или более часов без остановки. (Возобновление записи может занять некоторое время.)

Выключите аппарат, подождите немного, а затем снова включите его. (Аппарат автоматически останавливается, когда температура поднимается выше критической.)

Низкая скорость непрерывной фотосъемки.

При многократном последующем использовании данной функции скорость непрерывной съемки уменьшится.

Скорость непрерывной съемки может уменьшаться в зависимости от карты SD или в зависимости от определенных условий съемки.

Фокусировка не настраивается автоматически.

Если вы снимаете в темном месте или снимаемый объект не имеет контраста между темными и светлыми участками, выполните фокусировку вручную.

„Ручная регуляция фокусировки“ (☞ стр. 37)

Протрите объектив чистящей салфеткой для объективов.

Отмените ручную фокусировку в меню съемки в ручном режиме.

„Ручная регуляция фокусировки“ (☞ стр. 37)

Трансфонатор не работает.

Цифровая трансфокация недоступна в режиме записи фото.

Во время центрированной съемки невозможна трансфокация.

(Одновременное фотографирование и стабилизатор изображения также недоступны.)

Для использования цифровой трансфокации установите „ZOOM“ в меню соответствующим образом.

„ZOOM“ (☞ стр. 216)

Помехи в виде мозаичного изображения возникают при записи быстро движущихся сцен или сцен с критическим изменением яркости.

Установите „КАЧЕСТВО ВИДЕО“ на „UXP“ или „XP“ для записи.

„КАЧЕСТВО ВИДЕО“ (☞ стр. 215)

При использовании света в нижней правой части экрана появляется тень.

Это не является неисправностью. Свет фокусируется в центральной части экрана.

Также в зависимости от дизайна тени могут появляться в некоторых частях экрана.

SD-карта

Не удается вставить SD-карту.

Убедитесь, что вы не вставляете SD-карту другой стороной.
„Установка SD-карты“ (☞ стр. 15)

Не удается скопировать SD-карту.

При использовании SD-карт, которые использовались на других устройствах, необходимо отформатировать (инициализировать) SD-карту с помощью настройки „ФОРМАТИР. SD-КАРТЫ“ из установок носителя.
„ФОРМАТИР. SD-КАРТЫ“ (☞ стр. 230)

Воспроизведение

Звук или видео прерываются.

Иногда воспроизведение прерывается в местах соединений между двумя сценами. Это не является неисправностью.

Отсутствует звук.

При использовании беззвучного режима звуки операций и воспроизведения не выводятся. Выключите беззвучный режим.
„Использование беззвучного режима“ (☞ стр. 29)
Установите „ЗВУК ВЫПОЛН. ФУНКЦИЙ“ в общем меню на „ВКЛ“.
„ЗВУК ВЫПОЛН. ФУНКЦИЙ“ (☞ стр. 227)
Звук не записывается для видео, снятого высокоскоростной съемкой в ВЫСОКОСКОР. СЪЕМКА/ЗАМЕДЛЕННАЯ СЪЕМКА.
„Замедленная (высокоскоростная) съемка“ (☞ стр. 58)
„Съемка через определенные промежутки времени (ЦЕЙТРАФЕРНАЯ СЪЕМКА)“ (☞ стр. 59)

Одно изображение отображается в течение долгого времени.

Используйте высокоскоростную SD-карту (класса 4 или выше).
„Типы SD-карт, которые можно использовать“ (☞ стр. 16)
Чистите терминалы SD-карты сухой ватной палочкой или чем-либо подобным.
Выполните „ФОРМАТИР. SD-КАРТЫ“ в меню „НАСТРОЙКИ НОСИТЕЛЯ“. (Все данные будут удалены.)
„ФОРМАТИР. SD-КАРТЫ“ (☞ стр. 230)

Движение прерывисто.

Используйте высокоскоростную SD-карту (класса 4 или выше).
„Типы SD-карт, которые можно использовать“ (☞ стр. 16)
Чистите терминалы SD-карты сухой ватной палочкой или чем-либо подобным.
Выполните „ФОРМАТИР. SD-КАРТЫ“ в меню НАСТРОЙКИ НОСИТЕЛЯ. (Все данные будут удалены.)
„ФОРМАТИР. SD-КАРТЫ“ (☞ стр. 230)
Проверьте системные требования вашего компьютера при использовании LoiLoFit for Everio для воспроизведения. (GZ-EX515/GZ-EX510)
„Подтверждение системных требований (рекомендации)“ (☞ стр. 99)
Проверьте системные требования вашего компьютера при использовании Everio MediaBrowser 4 для воспроизведения. (GZ-E509/GZ-E505)
„Подтверждение системных требований (рекомендации)“ (☞ стр. 107)

Не удается найти записанный файл.

Отмените функцию поиска по дате.
„Поиск определенного видео/фотографии по дате“ (☞ стр. 82)
Выберите „ВОСПР. ДРУГОГО ФАЙЛА“ в меню. (Могут быть воспроизведены видеофайлы с поврежденной информацией управления.)
„ВОСПР. ДРУГОГО ФАЙЛА“ (☞ стр. 79)

Изображение не отображается на экране телевизора должным образом.

Отсоедините кабель и снова подсоедините его.
„Подключение с помощью мини-разъема HDMI“ (☞ стр. 84)
Выключите аппарат, а затем снова включите его.

Изображение на экране телевизора отображается вертикально.

Установите „ВИДЕО ВЫХОД“ в меню „НАСТРОЙКИ НОСИТЕЛЯ“ на „4:3“.
„ВИДЕО ВЫХОД“ (☞ стр. 229)
Отрегулируйте экран телевизора должным образом.

Изображение на экране телевизора слишком маленькое.

Установите „ВИДЕО ВЫХОД“ в меню „НАСТРОЙКИ НОСИТЕЛЯ“ на „16:9“.
„ВИДЕО ВЫХОД“ (☞ стр. 229)

При подключении к телевизору с помощью мини-кабеля HDMI изображение или звук выводится на телевизор неправильно.

В зависимости от подключенного телевизора изображение или звук могут выводиться на телевизор неправильно. В таком случае выполните следующие операции.

- ① Отсоедините мини-кабель HDMI и снова подсоедините его.
 - ② Выключите аппарат, а затем снова включите его.
- „Подключение с помощью мини-разъема HDMI“ (☞ стр. 84)

Редактирование/копирование**Не удается удалить файл.**

Защищенные файлы (видео/фотографии) не могут быть удалены. Снимите защиту перед удалением файла.
„Защита файлов“ (☞ стр. 87)
Если на SD-карту наложена защита от записи, снимите ее.

Меню РЕЗЕРВ. КОПИРОВАНИЕ не исчезает.

Пока USB-кабель подключен, будет отображаться меню „РЕЗЕРВ. КОПИРОВАНИЕ“.

Компьютер

Не удается скопировать файлы на жесткий диск компьютера.

Если прилагающееся программное обеспечение LoiLoFit for Everio не установлено, некоторые функции могут не работать должным образом.

„Установка прилагающегося программного обеспечения“ (☞ стр. 100)

Перед тем, как выполнять резервное копирование, убедитесь в наличии достаточного свободного места на жестком диске компьютера (HDD).

Не удается копировать файлы на диски DVD или Blu-ray с помощью компьютера.

Для записи на диски необходимо наличие записывающего дисковода DVD или Blu-ray на компьютере.

Не удается загрузить файл на YouTube.

Убедитесь, что вы создали учетную запись на YouTube. (Для загрузки файлов на YouTube вам необходима учетная запись YouTube.)

Изменение формата видео на формат для загрузки не может быть осуществлено на этой аппарате.

Обратитесь к файлу справки прилагающегося программного обеспечения LoiLoFit for Everio (GZ-EX515/GZ-EX510)

Обратитесь к файлу справки прилагающегося программного обеспечения Everio MediaBrowser 4 (GZ-E509/GZ-E505)

Я работаю на компьютере Mac.

Копируйте файлы на компьютер Mac следующим способом.

„Копирование на компьютер Mac“ (☞ стр. 115)

Компьютер не распознает карту SDXC.

Проверьте и обновите операционную систему вашего компьютера.

„Если компьютер не распознает карту SDXC“ (☞ стр. 17)

Экран/изображение

Изображение на ЖК-мониторе плохо различимо.

Изображение на ЖК-мониторе может быть плохо различимым при использовании в ярко освещенных местах, например, при прямом солнечном освещении.

На ЖК-мониторе отображается полоса или шар яркого света.

Измените положение аппарат во избежание попадания источника света в объектив. (Появление полосы или шара яркого света возможно, когда вблизи аппарат находится источник яркого света. Это не является признаком неисправности.)

Снимаемый объект слишком темный.

Используйте компенсацию задней подсветки, когда фон яркий, а объект – темный.

„Настройка компенсации задней подсветки“ (☞ стр. 39)

Используйте „ПОДСВЕТКА“ в меню.

Используйте „В ТЕМНОТЕ“ в ВЫБОРЕ СЦЕНЫ.

„Съемка в соответствии со сценой (объектом)“ (☞ стр. 35)

Используйте „УВ. ЯРКОСТИ ОБЪЕКТА“ в меню.

„УВ. ЯРКОСТИ ОБЪЕКТА“ (☞ стр. 214)

Установите „НАСТРОЙКА ЯРКОСТИ“ в меню записи на сторону „+“.

„Регулировка яркости“ (☞ стр. 38)

Снимаемый объект слишком яркий.

Если используется компенсация задней подсветки, установите ее на „ВЫКЛ“.

„Настройка компенсации задней подсветки“ (☞ стр. 39)

Установите „НАСТРОЙКА ЯРКОСТИ“ в меню записи на сторону „+“.

„Регулировка яркости“ (☞ стр. 38)

Цвета выглядят неестественными. (Слишком много синего, красного и т.п.)

Подождите немного, пока натуральные цвета не восстановятся.

(Регулировка баланса белого цвета может занять некоторое время.)

Установите „БАЛАНС БЕЛОГО“ в меню записи на „РУЧНАЯ“. Выберите из „СОЛНЦЕ“, „ОБЛАКА“, „ГАЛОГЕН“ в соответствии с источником света. Выберите „РУЧНАЯ“ и отрегулируйте соответствующим образом.

„Настройка баланса белого цвета“ (☞ стр. 40)

Цвета отличаются от натуральных.

Установите „БАЛАНС БЕЛОГО“ в меню записи соответствующим образом.

„Настройка баланса белого цвета“ (☞ стр. 40)

Яркие или темные пятна на экране.

Хотя ЖК-монитор состоит из более 99,99% эффективных пикселей, 0,01% пикселей могут отображаться как яркие (красные, синие, зеленые) или темные точки. Это не является неисправностью. Эти точки не будут записаны.

Другие проблемы

Кнопки на сенсорном экране не работают.

Нажимайте кнопки на сенсорном экране пальцами или пером. Кнопки могут не реагировать, если вы дотрагиваетесь до них ногтем или рукой в перчатке. Сохраните записанные данные перед обращением в сервисный центр.

- 1 Подключите камеру к компьютеру с помощью USB-кабеля. Появится меню „ВЫБОР УСТРОЙСТВА“.
- 2 Нажмите и удерживайте кнопку START/STOP более 2 секунд. Появится „ВОСПРОИЗВЕДЕНИЕ НА ПК“.

Операции выполняются на компьютере после того, как экран переключится.

Изображение зернистое.

При использовании цифровой трансфокации, изображение становится зернистым, т.к. оно увеличивается цифровым способом.

Аппарат нагревается.

Это не является неисправностью. (Аппарат может нагреться при длительном использовании.) Прекратите использование аппарата, если он становится горячим.

Изменился язык дисплея.

Это может произойти при подключении аппарата к телевизору с другими настройками языка при помощи кабеля HDMI. „Работа при подключении к телевизору через HDMI“ (стр. 85)

При подключении к телевизору с помощью мини-кабеля HDMI изображение или звук выводится на телевизор неправильно.

В зависимости от подключенного телевизора изображение или звук могут выводиться на телевизор неправильно. В таком случае выполните следующие операции.

- 1 Отсоедините мини-кабель HDMI и снова подсоедините его.
 - 2 Выключите аппарат, а затем снова включите его.
- „Подключение с помощью мини-разъема HDMI“ (стр. 84)

Функции HDMI-CEC работают неправильно, а телевизор не работает при подключении аппарата.

В зависимости от технических характеристик телевизоры могут функционировать по-разному, даже если они являются HDMI-CEC-совместимыми. Поэтому не гарантируется работа функций HDMI-CEC аппарата совместно со всеми телевизорами. В этом случае установите „НАСТРОЙКИ HDMI“ на „ВЫКЛ“. „НАСТРОЙКИ HDMI“ (стр. 229)

При переключении между режимом видео и режимом фото или при включении или выключении питания аппарата работает медленно.

Рекомендуется скопировать все видео и фотографии на компьютер, а затем удалить эти файлы с аппарата. (Если на аппарате много файлов, ей требуется более длительное время для реагирования.)

Аппарат не функционирует должным образом, и появляется сообщение об ошибке.

Данный аппарат управляется микрокомпьютером. Электростатические разряды, внешние шумы и помехи (от телевизора, радио и т.п.) могут препятствовать нормальному функционированию. В таком случае выключите питание и отсоедините адаптер переменного тока и аккумуляторный блок. Аппарат будет перезапущен.

Работа запрещена, поскольку индикатор POWER/CHARGE и индикатор ACCESS (доступ) мерцают.

После закрытия ЖК-монитора отсоедините источник питания (батарея и адаптер переменного тока). Затем снова установите батарею и адаптер переменного тока и включите питание открытием ЖК-монитора. Если с помощью данной процедуры не удалось

устранить проблему, обратитесь к ближайшему дилеру JVC или в сервисный центр JVC.

Отказ от ответственности

- Мы не несем ответственности за потерю записанного изображения, если запись или воспроизведение видеороликов/звука не выполняется из-за неисправности этого устройства, прилагаемых компонентов или SD-карты.
 - После удаления, записанное содержимое (данные), включая потерю данных из-за неисправности настоящего устройства, восстановить невозможно. Учтите это.
 - Компания JVC не несет ответственности за утрату данных. Учтите это.
 - С целью повышения качества, дефектный носитель с записью подлежит исследованию. Поэтому, его возврат не всегда возможен.

Сообщение об ошибке?

УСТАНОВ. ДАТУ/ВРЕМЯ!

Подключите адаптер переменного тока, зарядите батарею дольше 24-х часов и установите часы. (Если сообщение все еще появляется, батарея часов села. Обратитесь к ближайшему дилеру JVC.)
„Настройка часов“ (☞ стр. 21)

ОШИБКА ОБМЕНА ДАННЫМИ

Подсоедините USB-кабель заново.
Выключите аппарат и подключенные к ней приборы, а затем снова включите их.
Вновь подсоедините аккумуляторный блок.

ОШИБКА КАРТЫ ПАМЯТИ!

Убедитесь, что данный аппарат поддерживает карту.
„Типы SD-карт, которые можно использовать“ (☞ стр. 16)
Выключите аппарат, а затем снова включите его.
Извлеките адаптер переменного тока и аккумуляторный блок, а затем вновь вставьте карту SD.
Удалите грязь с контактов карты SD.
Если вышеуказанные действия не помогают разрешить проблему, произведите резервное копирование файлов и выполните команду „ФОРМАТИР. SD-КАРТЫ“ в меню „ОБЩЕЕ“. (Все данные будут удалены.)
„ФОРМАТИР. SD-КАРТЫ“ (☞ стр. 230)

НЕ ОТФОРМАТИРОВАНО

Выберите „ОК“, затем выберите „ДА“ на экране „ХОТИТЕ ОТФОРМАТИРОВАТЬ?“.

ОШИБКА ЗАПИСИ

Выключите аппарат, а затем снова включите его.

В НАСТОЯЩЕЕ ВРЕМЯ НЕЛЬЗЯ СДЕЛАТЬ БОЛЬШЕ СНИМКОВ

Остановите видеосъемку перед фотографированием. (Если SD-карта вынимается и вставляется во время видеосъемки, фотографии не могут быть записаны.)

ВОСПРОИЗВЕДЕНИЕ НЕ УДАЛОСЬ

Извлеките и снова установите карту SD.
„Установка SD-карты“ (☞ стр. 15)
Удалите грязь с контактов карты SD.
Установите карту SD перед включением питания.
Не подвергайте аппарат воздействию сильных ударов или вибрации.

ФАЙЛ УПРАВЛЕНИЯ ВИДЕО ПОВРЕЖДЕН, НЕОБХОДИМО ВОССТАНОВЛЕНИЕ ДЛЯ ЗАПИСИ/ВОСПРОИЗВЕДЕНИЯ, ВОССТАНОВИТЬ?

Выберите „ОК“ для восстановления. (Видеофайлы, которые невозможно восстановить, не будут отражены на экране указателя, но вы можете воспроизвести их, используя „ВОСПР. ДРУГОГО ФАЙЛА“ в меню.)
„ВОСПР. ДРУГОГО ФАЙЛА“ (☞ стр. 79)

НЕПОДДЕРЖИВАЕМАЯ СЦЕНА!

Используйте файлы, записанные этой аппарата. (Файлы, записанные на другом устройстве, могут не воспроизводиться.)

НЕПОДДЕРЖИВАЕМЫЙ ФОРМАТ ФАЙЛА!

Используйте файлы, записанные этой аппарата. (Файлы, записанные на другом устройстве, могут не воспроизводиться.)

ЭТОТ ФАЙЛ ЗАЩИЩЕН

Выключите функцию „ЗАЩИТИТЬ/ОТМЕНИТЬ“ в меню „РЕДАКТИРОВАНИЕ“.

„Защита файлов“ (☞ стр. 87)

ПРОВЕРЬТЕ НА КАРТЕ ПОЛОЖЕНИЕ ПЕРЕКЛЮЧАТЕЛЯ ЗАПИСИ

Установите переключатель защиты от записи на SD-карте в положение выкл.

НЕДОСТАТОЧНО МЕСТА

Удалите или переместите файлы на компьютер или другие устройства. Замените SD-карту новой.

ДОСТИГНУТ ВЕРХНИЙ ПРЕДЕЛ ЗАПИСЫВАЕМЫХ НОМЕРОВ УПРАВЛЕНИЯ

- 1 Переместите файлы или папки на компьютер или другое устройство. (Сделайте резервную копию файлов.)
- 2 Выберите „№ ФАЙЛА + УПРАВЛЕНИЯ“ в разделе „ФОРМАТИР. SD-КАРТЫ“ меню настроек носителя. (Все данные на SD-карте будут удалены.)
„ФОРМАТИР. SD-КАРТЫ“ (☞ стр. 230)

ПРЕВЫШЕН ПРЕДЕЛ КОЛИЧЕСТВА СЦЕН

- 1 Переместите файлы или папки на компьютер или другое устройство. (Сделайте резервную копию файлов.)
- 2 Выберите „№ ФАЙЛА + УПРАВЛЕНИЯ“ в разделе „ФОРМАТИР. SD-КАРТЫ“ меню настроек носителя. (Все данные на SD-карте будут удалены.)
„ФОРМАТИР. SD-КАРТЫ“ (☞ стр. 230)

ПЕРЕПОЛНЕНИЕ ЧИСЛА ПАПЕК

- 1 Переместите файлы или папки на компьютер или другое устройство. (Сделайте резервную копию файлов.)
- 2 Выберите „№ ФАЙЛА + УПРАВЛЕНИЯ“ в разделе „ФОРМАТИР. SD-КАРТЫ“ меню настроек носителя. (Все данные на SD-карте будут удалены.)
„ФОРМАТИР. SD-КАРТЫ“ (☞ стр. 230)

ПРЕВЫШЕН ПРЕДЕЛ КОЛИЧЕСТВА ФАЙЛОВ

- 1 Переместите файлы или папки на компьютер или другое устройство. (Сделайте резервную копию файлов.)
- 2 Выберите „№ ФАЙЛА + УПРАВЛЕНИЯ“ в разделе „ФОРМАТИР. SD-КАРТЫ“ меню настроек носителя. (Все данные на SD-карте будут удалены.)
„ФОРМАТИР. SD-КАРТЫ“ (☞ стр. 230)

ПРЕВЫШЕН ПРЕДЕЛ КОЛИЧЕСТВА СПИСКА ВОСПРОИЗВЕДЕНИЯ

Уменьшите количество списков воспроизведения до 99 или менее файлов. (Вы можете создать до 99 списков воспроизведения.)

ОТМЕНЕНО ИЗ-ЗА ПРЕВЫШЕНИЯ ПРЕДЕЛА СПИСКА ФАЙЛОВ ДЛЯ ВОСПРОИЗВЕДЕНИЯ

При создании DVD уменьшите количество сохраняемых списков воспроизведения.
Уменьшите количество видео, которые нужно добавить, до 999 файлов.
„Создание списков воспроизведения из записанных видео“ (☞ стр. 90)

ОБРАБОТКА ОТМЕНЕНА ИЗ-ЗА НЕХВАТКИ МЕСТА НА ОПЕРАЦИЮ

Уменьшите количество видео, которые нужно добавить, до 999 файлов.
„Создание списков воспроизведения из записанных видео“ (☞ стр. 90)

ЗАПИСЬ ОТМЕНЕНА

Выключите аппарат, а затем снова включите его. Защитите аппарат от вибрации и ударов.

**ТЕМПЕРАТУРА КАМЕРЫ ПОВЫШЕНА. ВЫКЛЮЧИТЕ
КАМЕРУ И ПОДОЖДИТЕ**

Выключите питание устройства, дайте остыть, прежде чем снова включить питание.

**ПИТАНИЕ ВЫКЛЮЧЕНО ИЛИ USB-УСТРОЙСТВО НЕ
ПОДДЕРЖИВАЕТСЯ**

Включите питание подключенного устройства USB.

Проводите регулярное техническое обслуживание аппарат, чтобы продлить срок ее действия.

ПРЕДУПРЕЖДЕНИЕ : _____

- Обязательно отсоединяйте аккумуляторный блок, адаптер переменного тока и шнур питания перед проведением обслуживания.

Видеокамера

- Протирайте аппарат мягкой, сухой тканью, чтобы удалить загрязнения.
- Если камера очень загрязнена, смочите тряпку в растворе нейтрального стирального порошка и протрите ей корпус камеры. Затем протрите сухой тряпкой, чтобы удалить остатки раствора.

ПРЕДУПРЕЖДЕНИЕ : _____

- Не используйте растворители, такие как бензол или спирт. Это может привести к повреждению аппарата.
- При использовании тряпки с химическими веществами или чистящего средства обязательно ознакомьтесь с предупредительными этикетками и инструкциями по использованию продукта.
- Не допускайте длительного контакта камеры с продуктами из резины или пластмасс.

Объектив/ЖК-монитор

- Используйте грушу для продувки (серийного производства) для удаления пыли и чистящую салфетку (серийного производства) для удаления загрязнений. При загрязнении на объективе может возникнуть плесень.
- На экране можно использовать неотражающую или защитную пленку серийного производства. Однако, в зависимости от толщины пленки, операции на сенсорном экране могут не работать должным образом или экран может быть слегка затемнен.

Камера

Компонент	Подробные сведения
Источник питания	При использовании адаптера переменного тока: 5,2 В постоянного тока При использовании аккумуляторного блока: 3,6 В постоянного тока
Потребляемая мощность	(GZ-EX515/GZ-EX510) 2,6 Вт (РЕГ. ЯРКОСТИ ДИСПЛЕЯ: 3 (стандартный)) (GZ-E509/GZ-E505) 2,5 Вт (РЕГ. ЯРКОСТИ ДИСПЛЕЯ: 3 (стандартный)) Номинальное потребление тока: 1А
Размеры (мм)	53,5 x 59,5 x 116,5 (ширина x высота x глубина: не включая ручной ремень)
Масса	(GZ-EX515) Около 255 г (только камера), Около 295 г (включая прилагающийся аккумуляторный блок) (GZ-EX510) Около 225 г (только камера), Около 265 г (включая прилагающийся аккумуляторный блок) (GZ-E509/GZ-E505) Около 220 г (только камера), Около 260 г (включая прилагающийся аккумуляторный блок)
Среда эксплуатации	Допустимая температура эксплуатации: от 0°C до +40°C Допустимая температура хранения: от -20°C до +50°C Допустимая относительная влажность: от 35 % до 80 %
Устройство передачи изображения	1/5,8" 2 510 000 пикселей (CMOS, задняя подсветка)
Область записи (видео)	от 780 000 до 2 290 000 пикселей (стабилизатор изображения: ВЫКЛ., динамическая трансфокация: ВКЛ.)
Область записи (фото)	от 1 260 000 до 1 710 000 пикселей (4:3) от 1 680 000 до 2 290 000 пикселей (16:9)
Объектив	F1,8 -3,9, f= от 2,1 мм до 79,8 мм Видео 35 мм преобразование: от 29,3 до 1 906 мм (с включенной динамической трансфокацией) * 35 мм преобразование: от 29,3 до 1 219 мм (с выключенной динамической трансфокацией) * Фото 35 мм преобразование: 35,9 мм до 1 590 мм (4:3) 35 мм преобразование: 29,3 мм до 1 299 мм (16:9) *Рассчитано для „ЦСИ“, установленного в значение „ВЫКЛ“ в режиме широкоугольной трансфокации (W) и в значение „ЦСИ“, установленного в значение „ВКЛ. (AIS)“ режиме максимальной трансфокации (Т).
Диаметр фильтра *	40,5 мм (шаг винта: 0,5 мм)
Наименьшее освещение	3 лк 1 лк (ВЫБОР СЦЕНЫ: В ТЕМНОТЕ)
Трансфокация (во время видеозаписи)	Оптическая трансфокация: 38-кратная. Динамическая трансфокация: До 65-кратной (стабилизатор изображения: ВЫКЛ.)

	Цифровая трансфокация: 200-кратная
Трансфокация (во время фотосъемки)	Оптическая трансфокация: 38-кратная.
ЖК-монитор	3,0", 230 000 пикселей, цветной ЖК-монитор
Носитель, на который идет запись	SD/SDHC/SDXC-карта (серийного производства) „Типы SD-карт, которые можно использовать“ (стр. 16)
Батарея часов	Аккумуляторная батарея

* Если установлен фильтр объектива или преобразующий объектив, может произойти виньетирование (экран темнеет, или появляются тени).

Разъемы

Компонент	Подробные сведения
HDMI	Соединитель Mini HDMI
Выход аудио/ видео	Видеовыход: 1,0 В (p-p), 75 Ω Аудиовыход: 300 мВ (среднеквадратичное), 1 КΩ
USB	Мини USB тип B, совместимый с USB 2.0

Расширение	.JPG
Размер изображения	„Приблизительное количество фотографий (единица: количество снимков)“ (см. стр. 67)

Видео (AVCHD)

Компонент	Подробные сведения
Формат записи/ воспроизведения	Стандарт AVCHD Видео: MPEG-4 AVC/H.264 Аудио: Dolby Digital 2ch
Расширение	.MTS
Система сигнала	Стандарт PAL
Качество изображения (видео)	UXP 1920 x 1080 пикселей Среднее приближенное – 24 Мбит/с. XP 1920 x 1080 пикселей Среднее приближенное – 17 Мбит/с. SP 1920 x 1080 пикселей Среднее приближенное – 12 Мбит/с. EP 1920 x 1080 пикселей Среднее приближенное – 4,8 Мбит/с. SSW(16:9) 720 x 480 пикселей (с чередованием) Среднее приближенное – 6,2 Мбит/с. SEW(16:9) 720 x 480 пикселей (с чередованием) Среднее приближенное – 3 Мбит/с.
Качество звука (аудио)	48 кГц, 256 кбит/сек

Видео (iFrame) (GZ-EX515/GZ-EX510)

Компонент	Подробные сведения
Формат записи/ воспроизведения	Стандарт MP4 Видео: MPEG-4 AVC/H.264 Аудио: AAC (2ch)
Расширение	.MP4
Система сигнала	Стандарт PAL
Качество изображения (видео)	1280x720 1280 x 720 пикселей Макс. 36 Мбит/с, в среднем прилб. 34 Мбит/с 960x540 960 x 540 пикселей Макс. 28 Мбит/с, в среднем прилб. 26 Мбит/с
Качество звука (аудио)	48 кГц, в среднем 128 кбит/сек

Фото

Компонент	Подробные сведения
Форматирование	Стандарт JPEG

Адаптер переменного тока (AC-V10E)

Элемент	Подробные сведения
Источник питания	АС 110-240 В, 50 Гц/60 Гц
Выход	5,2 В постоянного тока, 1 А
Допустимая температура эксплуатации	от 0°C до 40°C (от +10°C до +35°C во время зарядки)
Размеры (мм)	72 x 28 x 59 (толщина x высота x ширина: не включая кабель и вилку)
Масса	Около 77 г

Аккумуляторный блок (BN-VG114E)

Компонент	Подробные сведения
Напряжение электропитания	3,6 В
Мощность	1400 мА/ч
Размеры (мм)	31 x 21,5 x 43 (ширина x высота x глубина)
Масса	Около 40 г

ПРИМЕЧАНИЕ :

- Технические характеристики и внешний вид продукта могут быть изменены без предварительного уведомления.

JVC