

**Pioneer**

**BDP-440**  
**BDP-140**

ПРОИГРЫВАТЕЛЬ Blu-ray 3D™

**Blu-ray**  
**3D™**

**Blu-ray Disc**

**BD-LIVE™**

**DVD**  
AUDIO/VIDEO

**SUPER AUDIO CD**

**home**  
MEDIA GALLERY

**DLNA™**  
CERTIFIED

**HDMI**

**PGT**  
M004

Зарегистрируйте Ваше изделие на <http://www.pioneer-rus.ru> (или <http://www.pioneer.eu>). Ознакомьтесь с преимуществами регистрации в Интернет. Электронная версия руководства доступна для скачивания на сайте [www.pioneer-rus.ru](http://www.pioneer-rus.ru)

Инструкции по эксплуатации

Благодарим вас за покупку данного изделия Pioneer.  
Пожалуйста, внимательно изучите данные инструкции по эксплуатации для надлежащего использования данной модели. По завершению изучения инструкций, храните их в надежном месте для справок в будущем.

## ВАЖНО



Символ молнии, заключенный в равносторонний треугольник, используется для предупреждения пользователя об «опасном напряжении» внутри корпуса изделия, которое может быть достаточно высоким и стать причиной поражения людей электрическим током.

## CAUTION

RISK OF ELECTRIC SHOCK  
DO NOT OPEN

**ВНИМАНИЕ:**  
ВО ИЗБЕЖАНИЕ ПОРАЖЕНИЯ ЭЛЕКТРИЧЕСКИМ ТОКОМ НЕ СНИМАЙТЕ КРЫШКУ (ИЛИ ЗАДНЮЮ СТЕНКУ). ВНУТРИ НЕ СОДЕРЖАТСЯ ДЕАТЛИ, ПРЕДНАЗНАЧЕННЫЕ ДЛЯ РЕМОНТА ПОЛЬЗОВАТЕЛЕМ. ДЛЯ ОБСЛУЖИВАНИЯ ОБРАТИТЕСЬ К КВАЛИФИЦИРОВАННОМУ СОТРУДНИКУ СЕРВИСНОЙ СЛУЖБЫ.



Восклицательный знак, заключенный в равносторонний треугольник, используется для предупреждения пользователя о наличии в литературе, поставляемой в комплекте с изделием, важных указаний по работе с ним и обслуживанию.

D3-4-2-1-1\_A1\_Ru

## ВНИМАНИЕ

Данное изделие является лазерным изделием класса 1 согласно классификации по Безопасности лазерных изделий, IEC 60825-1:2007.

ЛАЗЕРНЫЙ ПРОДУКТ КЛАСС 1

D58-5-2-2a\_A1\_Ru

## Условия эксплуатации

Изделие эксплуатируется при следующих температуре и влажности:  
+5 °C до +35 °C; влажность менее 85 % (не заслоняйте охлаждающие вентиляторы)  
Не устанавливайте изделие в плохо проветриваемом помещении или в месте с высокой влажностью, открытом для прямого солнечного света (или сильного искусственного света).

D3-4-2-1-7c\*\_A1\_Ru

## ПРЕДУПРЕЖДЕНИЕ

Данное оборудование не является водонепроницаемым. Во избежание пожара или поражения электрическим током не помещайте рядом с оборудованием емкости с жидкостями (например, вазы, цветочные горшки) и не допускайте попадания на него капель, брызг, дождя или влаги.

D3-4-2-1-3\_A1\_Ru

## ПРЕДУПРЕЖДЕНИЕ

*Перед первым включением оборудования внимательно прочтите следующий раздел.*

**Напряжение в электросети может быть разным в различных странах и регионах. Убедитесь, что сетевое напряжение в местности, где будет использоваться данное устройство, соответствует требуемому напряжению (например, 230 В или 120 В), указанному на задней панели.**

D3-4-2-1-4\*\_A1\_Ru

Данное изделие предназначено для использования в общих хозяйственных целях. В случае возникновения любой неисправности, связанной с использованием в других, нежели хозяйственных целях (таких, как длительное использование в коммерческих целях в ресторане или в автомобиле, или на корабле) и требующей ремонта, такой ремонт осуществляется за плату, даже в течение гарантийного срока.

K041\_A1\_Ru

Если вилка шнура питания изделия не соответствует имеющейся электророзетке, вилку следует заменить на подходящую к розетке. Замена и установка вилки должны производиться только квалифицированным техником. Отсоединенная от кабеля вилка, подключенная к розетке, может вызвать тяжелое поражение электрическим током. После удаления вилки утилизируйте ее должным образом. Оборудование следует отключать от электросети, извлекая вилку кабеля питания из розетки, если оно не будет использоваться в течение долгого времени (например, если вы уезжаете в отпуск).

D3-4-2-2-1a\_A1\_Ru

## ВНИМАНИЕ

Выключатель  $\odot$  **STANDBY/ON** данного устройства не полностью отключает его от электросети. Чтобы полностью отключить питание устройства, вытащите вилку кабеля питания из электророзетки. Поэтому устройство следует устанавливать так, чтобы вилку кабеля питания можно было легко вытащить из розетки в чрезвычайных обстоятельствах. Во избежание пожара следует извлекать вилку кабеля питания из розетки, если устройство не будет использоваться в течение долгого времени (например, если вы уезжаете в отпуск).

D3-4-2-2-2a\*\_A1\_Ru

### ОБЯЗАТЕЛЬНАЯ ВЕНТИЛЯЦИЯ

При установке устройства обеспечьте достаточное пространство для вентиляции во избежание повышения температуры внутри устройства (не менее 10 см сверху, 10 см сзади и по 10 см слева и справа).

### ПРЕДУПРЕЖДЕНИЕ

В корпусе устройства имеются щели и отверстия для вентиляции, обеспечивающие надежную работу изделия и защищающие его от перегрева. Во избежание пожара эти отверстия ни в коем случае не следует закрывать или заслонять другими предметами (газетами, скатертями и шторами) или устанавливать оборудование на толстом ковре или постели.

D3-4-2-1-7b\*\_A1\_Ru

### ПРЕДУПРЕЖДЕНИЕ

Во избежание пожара не приближайте к оборудованию источники открытого огня (например, зажженные свечи).

D3-4-2-1-7a\_A1\_Ru

### МЕРЫ ПРЕДОСТОРОЖНОСТИ ПРИ ОБРАЩЕНИИ С СЕТЕВЫМ ШНУРОМ

Держите сетевой шнур за вилку. Не вытаскивайте вилку, взявшись за шнур, и никогда не касайтесь сетевого шнура, если Ваши руки влажные, так как это может привести к короткому замыканию или поражению электрическим током. Не ставьте аппарат, предметы мебели и т.д. на сетевой шнур, не зажимайте его. Не завязывайте узлов на шнуре и не связывайте его с другими шнурами. Сетевые шнуры должны лежать так, чтобы на них нельзя было наступить. Поврежденный сетевой шнур может стать причиной возникновения пожара или поразить Вас электрическим током. Время от времени проверяйте сетевой шнур. В случае обнаружения повреждения обратитесь за заменой в ближайший официальный сервисный центр фирмы PIONEER или к Вашему дилеру.

5002\*\_A1\_Ru

### Информация для пользователей по сбору и утилизации бывшего в эксплуатации оборудования и отработавших элементов питания

(Обозначение для оборудования)



Эти обозначения на продукции, упаковке, и/или сопроводительных документах означают, что бывшая в эксплуатации электротехническая и электронная продукция и отработанные элементы питания не должны выбрасываться вместе с обычным бытовым мусором.

Для того чтобы данная бывшая в употреблении продукция и отработанные элементы питания были соответствующим образом обработаны, утилизированы и переработаны, пожалуйста, передайте их в соответствующий пункт сбора использованных электронных изделий в соответствии с местным законодательством.

(Обозначения для элементов питания)



Утилизируя данные устройства и элементы питания правильно, Вы помогаете сохранить ценные ресурсы и предотвратить возможные негативные последствия для здоровья людей и окружающей среды, которые могут возникнуть в результате несоответствующего удаления отходов.

Для получения дополнительной информации о правильных способах сбора и утилизации отработавшего оборудования и использованных элементов питания обращайтесь в соответствующие местные органы самоуправления, в центры утилизации отходов или по месту покупки данного изделия.



Pb

**Данные обозначения утверждены только для Европейского Союза.**

**Для стран, которые не входят в состав Европейского Союза:**

Если Вы желаете утилизировать данные изделия, обратитесь в соответствующие местные учреждения или к дилерам для получения информации о правильных способах утилизации.

K058a\_A1\_Ru

### Предостережения по просмотру 3D-материала

- Если вы почувствовали утомление или дискомфорт во время просмотра 3D-изображений, прекратите просмотр.
- Дети, особенно в возрасте до 6 лет, могут быть более чувствительными, поэтому просмотр должен осуществляться под присмотром взрослого для выявления любых признаков утомления или дискомфорта.
- Просматривать 3D-изображения нужно с периодическим отдыхом.

Продолжительный просмотр 3D-изображений без отдыха может вызвать утомление или дискомфорт.

# Содержание

## 01 Перед началом работы

Комплект поставки	5
Установка батареек в пульт ДУ	5
Обновление программного обеспечения	6
Управление данным проигрывателем через мобильное устройство (iPod, iPhone, iPad, др.)	6
Типы воспроизводимых дисков/файлов	7
Воспроизводимые диски	7
Воспроизводимые файлы	10
Названия органов управления и функции	11
Пульт ДУ	11
Фронтальная панель	13
Задняя панель	14

## 02 Подключение

Подключение через кабель HDMI	15
О HDMI	15
О функции управления через HDMI	16
Подключение телевизора	18
Подключение аудио-видео ресивера или усилителя	18
Подключение видео и аудиокабелей	19
Подключение телевизора через видео/аудиокабель	19
Подключение аудио-видео ресивера или усилителя через оптический цифровой аудиокабель	19
Подключение компонентов к порту USB	20
Об устройствах памяти USB	20
Подключение устройства памяти USB	20
Подключение к сети через интерфейс LAN	21
Подключение к беспроводной сети LAN	21
Подключение силового кабеля	22

## 03 Начало работы

Выполнение настроек с помощью меню Setup Navigator	23
Управление телевизором от пульта ДУ проигрывателя	24
Список предварительно установленных кодов телевизора	24

## 04 Воспроизведение

Воспроизведение дисков или файлов	26
Сканирование вперед и назад	27
Воспроизведение определенных разделов или дорожек	27
Пропуск материала	27
Замедленное воспроизведение	27
Покадровое воспроизведение вперед и покадровое воспроизведение назад	27
Повторное воспроизведение определенного раздела внутри главы или дорожки (Повтор A-B)	27
Повторное воспроизведение (Repeat Play)	27
Воспроизведение в нужном порядке (Программное воспроизведение)	28
Установка закладок	28
Масштабирование	28
Отображение картинок пиктограмм	28
Переключение ракурсов камеры	28
Переключение субтитров	29
Отображение информации диска	29

Переключение аудиосигнала и вторичного аудио	29
Переключение вторичного видео	30
Просмотр BONUSVIEW или BD-LIVE	30
Функции воспроизведения	31
Использование меню FUNCTION	32
Воспроизведение с указанного времени (Поиск по времени)	32
Воспроизведение определенной главы, раздела или дорожки (Поиск)	32
Воспроизведение указанного диапазона дисков, глав или раздела (дорожки/файла) в произвольном порядке	33
Продолжение воспроизведения с указанного места (Продолжение просмотра)	33

## 05 Воспроизведение через Home Media Gallery

О Home Media Gallery	34
О воспроизведении через сеть	34
DLNA Search	36
Воспроизведение диска/USB	36
Воспроизведение файлов фотографий	36
Воспроизведение в нужном порядке (HMG Playlist)	36
Добавление дорожек/файлов	36
Воспроизведение HMG Playlist	37
Удаление дорожек/файлов из HMG Playlist	37

## 06 Воспроизведение веб-контента

Доступный веб-контент	38
Воспроизведение параметров	38

## 07 Дополнительные настройки

Изменение настроек	39
Управление экраном Initial Setup	39
Обновление программного обеспечения	45
Возврат всех настроек на заводские настройки по умолчанию	46
Таблица языковых кодов и таблица кодов стран/регионов	47

## 08 Дополнительная информация

Уведомление по лицензии программного обеспечения	48
Предостережения по использованию	52
Перемещение проигрывателя	52
Место установки	52
Когда проигрыватель не используется, отключите питание	52
Конденсация	52
Очистка проигрывателя	52
Меры предосторожности при установке аппарата внутри полки со стеклянной дверью	52
Очистка считывающей линзы	52
Обращение с дисками	52
Возможные неисправности и способы их устранения	53
Воспроизведение	53
Функция Control	56
Сеть	56
Другие неисправности	57
Справочник	58
Технические характеристики	60



## Раздел 1

**Перед началом работы****Комплект поставки**

- Пульт ДУ x 1
- Видео/аудиокабель (желтый/белый/красный штекеры) x 1
- Сухие батарейки AAA/R03 x 2
- Гарантийный талон
- Кабель питания
- Инструкции по эксплуатации (данное руководство)

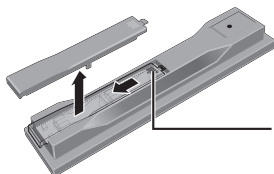
**Установка батареек в пульт ДУ****1 Откройте заднюю крышку.**

Слегка надавите на данную часть и выдвиньте в направлении, указанном стрелкой.

**2 Установите батарейки (AAA/R03 x 2).**

Устанавливайте в соответствии с обозначениями ⊕/⊖ внутри отделения для батареек.

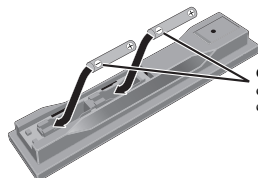

Сначала вставляйте отрицательную (⊖) сторону.

**3 Закройте заднюю крышку.**

Закрывать следует полностью (до щелчка).

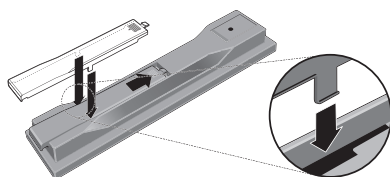

Поставляемые с данным проигрывателем батарейки предназначены для проверки работоспособности изделия и их может не хватить надолго. Рекомендуется использовать щелочные батарейки, которые обладают длительным сроком службы.

**⚠ ПРЕДУПРЕЖДЕНИЕ**

- Не используйте или храните батарейки в местах, подвергнутых прямому падению солнечных лучей, или других предельно жарких местах, например, внутри машины или возле обогревателя. Это может вызвать протекание, перегрев, разрывание или возгорание батареек. Кроме того, срок службы или производительность батареек может сократиться.

**⚠ Предостережение**

- Не используйте никакие другие виды батареек, кроме указанных батареек. Также, не используйте новую батарейку вместе с использованной.
- При установке батареек в пульт ДУ, устанавливайте их в правильном направлении, в соответствии с обозначениями полярности (⊕ и ⊖).
- Не нагревайте батарейки, не разбирайте их, или не кидайте их в огонь или воду.
- Батарейки могут иметь различное напряжение, даже если они схожи. Не следует использовать одновременно различные виды батареек.
- Во избежание протекания электролита батареек, извлеките батарейки, если не собираетесь использовать пульт ДУ в течение продолжительного периода времени (1 месяц или более). При протекании электролита, тщательно протрите внутреннюю сторону отделения для батареек, затем установите новые батарейки. При протекании электролита батареек и контакта с вашей кожей, смойте его большим количеством воды.
- Избавляясь от использованных батареек, пожалуйста, выполняйте действующие в вашей стране или регионе постановления правительства или соблюдайте правила, принятые государственным институтом по охране окружающей среды.

01

## Обновление программного обеспечения

Подробная информация о данном проигрывателе имеется на вебсайте Pioneer. Информацию по обновлению и обслуживанию проигрывателя Blu-ray дисков смотрите на данном вебсайте.

*В России:*

<http://www.pioneer.eu/>

<http://www.pioneer-rus.ru/>

## Управление данным проигрывателем через мобильное устройство (iPod, iPhone, iPad, др.)

Установив специальное приложение на мобильном устройстве, можно будет управлять проигрывателем через мобильное устройство.

Подробнее смотрите информацию по изделию на вебсайте Pioneer.

Данное специальное приложение может изменяться или быть отменено без уведомления.

## Типы воспроизводимых дисков/файлов



01

### Воспроизводимые диски

Можно воспроизводить диски с логотипами ниже, указанными на этикетке диска, упаковке или футляре.

#### ⚠ Предостережение



- Можно воспроизводить только закрытые для записи диски.

Тип диска	Логотип	Формат приложения						
		BDMV	BDAV	DVD-Video	DVD-Audio	DVD VR	CD-DA DTS-CD	DATA-DISC <sup>1</sup>
BD <sup>2</sup>	BD-ROM	✓	✓	X	X	X	X	X
	BD-R	✓	✓	X	X	X	X	X
	BD-RE	✓	✓	X	X	X	X	X
DVD								
	DVD-ROM	✓	X	✓	✓ <sup>3</sup>	X	X	✓
								
	DVD-R <sup>2,4,5</sup>	✓ <sup>6</sup>	✓ <sup>7</sup>	✓	✓	✓	X	✓
	DVD-RW <sup>4,8</sup>	✓ <sup>5</sup>	✓ <sup>6</sup>	✓	✓	✓	X	✓
	DVD+R <sup>2,4</sup> DVD+RW <sup>4</sup>	✓	X	✓	✓	X	X	✓
CD								
	CD-DA (Audio CD) <sup>9</sup>	X	X	X	X	X	✓	X
								
	CD-R <sup>4</sup> CD-RW <sup>4</sup> CD-ROM	X X X	X X X	X X X	X X X	X X X	✓ ✓ ✓	✓ ✓ ✓

1. Диски, на которых записаны видеофайлы, файлы фотографий или аудиофайлы. Данный проигрыватель не поддерживает мультисессионные диски или мультисессионную запись.
2. Включая двуслойные диски.
3. Только BDP-440.
4. Закройте их до воспроизведения на данном проигрывателе.
5. DVD-R для авторских дисков (3,95 и 4,7 Гб) не могут воспроизводиться.
6. Включая формат AVCHD.
7. Включая формат AVCREC.
8. DVD-RW диски версия 1.0 не могут воспроизводиться.
9. Включая Video CD диски.

7

Ru

- “Blu-ray Disc” и  являются торговыми марками.
-  является торговой маркой формата DVD/Logo Licensing Corporation.
- Упоминаемые здесь названия корпораций и изделий являются торговыми марками или зарегистрированными торговыми марками соответствующих корпораций.

#### ❖ Невоспроизводимые диски

- HD DVD диски
- DVD-RAM диски

Возможно, что могут также не воспроизводиться и некоторые другие диски, кроме указанных выше.

#### Примечание

- Некоторые диски не могут воспроизводиться, даже если указан один из логотипов на предыдущей странице.
- Для воспроизведения 8 см диска, установите диск в углубление для 8 см диска в центре лотка диска. Нет необходимости в использовании адаптера. 8 см BD-ROM диски не могут воспроизводиться.

#### ❖ Об аудиоформатах

Данный проигрыватель поддерживает следующие аудиоформаты:

- Dolby TrueHD
- Dolby Digital Plus
- Dolby Digital
- DTS-HD Master Audio
- DTS-HD High Resolution Audio
- DTS Digital Surround
- Аудиосигналы MPEG (AAC)
- Linear PCM

Для прослушивания объемного звучания Dolby TrueHD, Dolby Digital Plus, DTS-HD Master Audio и DTS-HD High Resolution Audio, рекомендуется через кабель HDMI подключить проигрыватель к аудио-видео ресиверу или усилителю, совместимому с такими аудиоформатами. После загрузки BD, содержащего звучание в одном из таких аудиоформатов, выберите аудиоформат на экране меню.

*Изготовлено по лицензии компании Dolby Laboratories. Долби и знак в виде двойной буквы D являются товарными знаками компании Dolby Laboratories.*

*Произведено по лицензии согласно патентам США №: 5,956,674; 5,974,380; 6,226,616; 6,487,535; 7,392,195; 7,272,567; 7,333,929; 7,212,872 и другим выпущенным или находящимся на рассмотрении патентам в США и в мире. DTS-HD, Symbol, и DTS-HD и Symbol вместе являются зарегистрированными торговыми марками и DTS-HD Master Audio | Essential является торговой маркой DTS, Inc. Изделие содержит программное обеспечение. © DTS, Inc. Все права защищены.*

#### ❖ Воспроизведение BD дисков

- Можно воспроизводить BD диски (BDMV), совместимые с форматами ниже.
  - Формат Blu-ray Disc Read-Only (ROM) версия 2
  - Формат Blu-ray Disc Recordable (R) версия 2
  - Формат Blu-ray Disc Rewritable (RE) версия 3

Данный проигрыватель поддерживает BD-ROM профиль 5.



“Blu-ray 3D” и логотип “Blu-ray 3D” являются торговыми марками Blu-ray Disc Association.

Можно использовать функции BONUSVIEW как воспроизведение вторичного видео (Picture-in-Picture) и вторичного аудио. Данные, используемые для функций BONUSVIEW (данные вторичного видео (Picture-in-Picture) и вторичного аудио) можно сохранить в запоминающем устройстве. Подробнее о воспроизведении вторичного видео и вторичного аудио, смотрите инструкции к диску.

#### BONUS VIEW™

“BONUSVIEW” является торговой маркой ассоциации Blu-ray Disc Association.

С помощью Интернета можно использовать такие функции BD-LIVE как загрузка кинотрейлеров или дополнительных языков звучания и субтитров и участие в онлайн играх. Данные, загруженные с помощью функции BD-LIVE (трейлеры, др.), сохраняются в запоминающем устройстве. Подробнее о функциях BD-LIVE смотрите инструкции к диску.



Логотип “BD-LIVE” является торговой маркой Blu-ray Disc Association.

Для BD-ROM дисков, можно использовать приложения BD-J (Java), например, для создания сверхинтерактивных глав, включая игры.



*Oracle и Java являются зарегистрированными торговыми марками Oracle и/или его дочерних предприятий. Другие названия могут быть торговыми марками их соответствующих владельцев.*

- Можно воспроизводить BD диски (BD-RE), совместимые с форматами ниже.
  - Формат Blu-ray Disc Recordable (R) версия 1
  - Формат Blu-ray Disc Rewritable (RE) версия 2

#### ❖ Воспроизведение DVD дисков



*Данный ярлык обозначает поддержку воспроизведения DVD-RW дисков, записанных в формате VR (формат Video Recording). Однако, диски, записанные с помощью программы только для одновременной записи, можно воспроизводить только с помощью устройства, совместимого с CPRM.*

AVCHD – это формат записывающего устройства цифровой видеокамеры высокой четкости (HD), записывающего изображение высокой четкости на определенный носитель с использованием высокоэффективных технологий кодеков.



*“AVCHD” и логотип “AVCHD” являются торговыми марками Panasonic Corporation и Sony Corporation.*



*“AVCREC” и AVCREC являются торговыми марками.*

#### ❖ О региональных номерах

Проигрыватель Blu-ray Disc и BD-ROM или DVD-Video диски содержат региональные номера в соответствии с регионом их продаж.

Региональные номера данного проигрывателя:

- BD-ROM: C
- DVD-Video: 5

Диски, не содержащие данные номера, не могут воспроизводиться. Воспроизводимые на данном проигрывателе диски отображены ниже.

- BD диски: C (включая C) и ALL
- DVD диски: 5 (включая 5) и ALL

#### ❖ Воспроизведение CD дисков

Относительно CD дисков с защитой от копирования: Данный проигрыватель разработан с целью соответствия техническим характеристикам формата Audio CD диска. Данный проигрыватель не поддерживает воспроизведение или работу дисков, не соответствующих данным техническим характеристикам.

#### ❖ Воспроизведение DualDisc

DualDisc – это двусторонний диск, на одной стороне которого содержится материал DVD как видео, аудио, др., в то время как на другой стороне содержится материал, не относящийся к материалу DVD, как цифровой аудиоматериал.

Данный проигрыватель может воспроизводить сторону DVD на DualDisc.

Аудиосторона диска, не являющаяся стороной DVD, несовместима с данным проигрывателем.

Во время загрузки или извлечения DualDisc, сторона, противоположная проигрываемой, может быть поцарапана. Поцарапанные диски могут не воспроизводиться.

Более подробную информацию о технических характеристиках DualDisc можно получить у изготовителя или продавца диска.

## ❖ Воспроизведение дисков, созданных на компьютерах или BD/DVD рекордерах

- Диски, записанные с помощью компьютера, могут не воспроизводиться по причине настроек приложения или настроек среды компьютера. Записывайте диски в формате, воспроизводимом данным проигрывателем. За более подробной информацией обратитесь к дилеру.
- Диски, записанные с помощью компьютера или BD/DVD рекордера, могут не воспроизводиться при невысоком качестве записи по причине технических характеристик диска, наличия царапин, загрязнения на диске, загрязнения на линзе рекордера, др.

## ❖ О видеофайлах, аудиофайлах и файлах фотографий и папках

Данный проигрыватель может воспроизводить аудиофайлы и файлы фотографий, когда папки на диске или устройстве памяти USB были созданы как описано ниже.

Пример структуры папок:

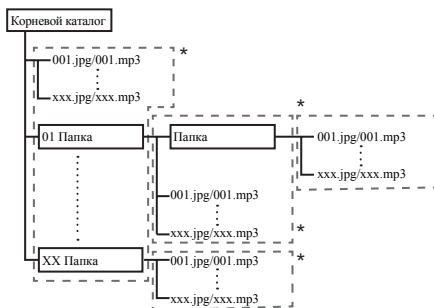

\* Внутри одной папки (включая корневой каталог) можно содержать максимум до 256 папок и файлов. Также, можно создавать до максимум 5 уровней папок.

### 📌 Примечание

- Отображаемые на данном проигрывателе имена файлов и папок могут отличаться от имен на компьютере.

## Воспроизводимые файлы

Можно воспроизводить видеофайлы, файлы фотографий и аудиофайлы, записанные на DVD дисках и CD дисках.

### ⚠ Предостережение

- Для DVD, можно воспроизводить только диски, записанные с файловой системой стандарта ISO 9660.
- Некоторые файлы могут не воспроизводиться.
- Для некоторых файлов определенные функции во время воспроизведения могут быть недоступны.
- Некоторые файлы могут не воспроизводиться, даже если они имеют расширение файла, воспроизводимое на данном проигрывателе.
- Файлы, защищенные по системе DRM (Digital Rights Management), не могут воспроизводиться (не включая файлы DivX VOD).

## ❖ Поддерживаемые форматы видеофайлов

### • DivX Plus HD

Имеется сертификация DivX Certified<sup>®</sup> на воспроизведение видеоматериалов DivX<sup>®</sup> и DivX Plus<sup>™</sup> HD (H.264/MKV) до максимального разрешения 1080p HD, включая премиум контент.

О ВИДЕОСИГНАЛАХ DIVX: DivX<sup>®</sup> является форматом цифрового видеосигнала, созданным DivX, Inc. Данное устройство является официально сертифицированным DivX Certified<sup>®</sup> устройством, воспроизводящим видеосигналы DivX. За более подробной информацией и для загрузки программных инструментов для преобразования файлов в видеосигналы DivX посетите [divx.com](http://divx.com).

О ВИДЕО ПО ЗАПРОСУ DIVX: Данное сертифицированное DivX Certified<sup>®</sup> устройство должно быть зарегистрировано для воспроизведения приобретенных с помощью сервиса Видео по запросу (VOD) кинофильмов DivX. Для получения регистрационного кода найдите раздел DivX VOD в меню настройки устройства. Для информации по завершению регистрации смотрите [vod.divx.com](http://vod.divx.com).



*DivX<sup>®</sup>, DivX Certified<sup>®</sup>, DivX Plus<sup>™</sup> HD и соответствующие логотипы являются торговыми марками DivX, Inc. и используются по лицензии.*

### 📌 Примечание

- Данное сертифицированное DivX<sup>®</sup> устройство должно быть зарегистрировано для воспроизведения материала DivX Video-on-Demand (VOD). Сначала приготовьте регистрационный код DivX VOD устройства и укажите его во время процесса регистрации. Важное сообщение: Материал DivX VOD защищен системой DivX DRM (Digital Rights Management), ограничивающей воспроизведение для зарегистрированных сертифицированных DivX устройств. При попытке воспроизвести материал DivX VOD, не авторизованный для устройства, будет отображаться сообщение **Authorization Error** и материал не будет воспроизводиться. Подробнее, смотрите на [www.divx.com/vod](http://www.divx.com/vod).
  - Регистрационный код DivX VOD данного проигрывателя можно найти в **HOME MENU → Initial Setup → Playback → DivX VOD DRM → Registration Code** (стр. 42).
  - Для некоторых файлов DivX VOD имеется ограничение по количеству просмотров. При воспроизведении таких файлов на данном проигрывателе отображается оставшееся количество просмотров. Файлы, оставшееся количество просмотров которых достигло 0, не могут воспроизводиться (отображается **Rental Expired**). Файлы, для которых нет ограничения по количеству просмотров, могут воспроизводиться любое количество раз (оставшееся количество просмотров не отображается).

### • MKV

Можно воспроизводить файлы MKV.

- MKV является файловым форматом, позволяющим содержать множество аудио и видеофайлов внутри одного файла.
- Можно воспроизводить следующие файлы:  
Разрешение: До 1 280 x 720  
Расширение: “.mkv” или “.MKV”

### • Windows Media™ Video (WMV)

Можно воспроизводить файлы Windows Media™ Video (WMV).

- Можно воспроизводить следующие файлы:  
Разрешение: До 1 280 x 720  
Расширение: “.wmv” или “.WMV”
- Файлы были закодированы через Windows Media™. Поддерживается кодировщик серии 9.
- Windows Media – это зарегистрированная торговая марка или торговая марка Microsoft Corporation в США и/или других странах.
- В данном изделии используются технологии, принадлежащие корпорации Microsoft, которые не разрешается использовать или распространять без лицензии от Microsoft Licensing, Inc.

### ❖ Поддерживаемые форматы файлов фотографий

- JPEG
- HD JPEG
- Прогрессивные файлы JPEG  
Формат файла: JFIF ver. 1.02/Exif ver. 2.2  
Разрешение: До 4 096 x 4 096 пикселей

### ❖ Поддерживаемые форматы аудиофайлов

- Windows Media™ Audio 9 (WMA9)  
Битовая скорость: до 192 кб/сек  
Частоты дискретизации: 22,05 кГц, 32 кГц, 44,1 кГц и 48 кГц
- MPEG-1 Audio Layer 3 (MP3)  
Битовая скорость: до 320 кб/сек  
Частоты дискретизации: 8 кГц, 11,025 кГц, 12 кГц, 16 кГц, 22,05 кГц, 24 кГц, 32 кГц, 44,1 кГц и 48 кГц

### ❖ Расширения воспроизводимых файлов

- Видеофайлы  
.divx, .mkv, .wmv и .avi
- Файлы фотографий  
.jpg и .jpeg
- Аудиофайлы  
.wma и .mp3

## Названия органов управления и функции

### Пульт ДУ

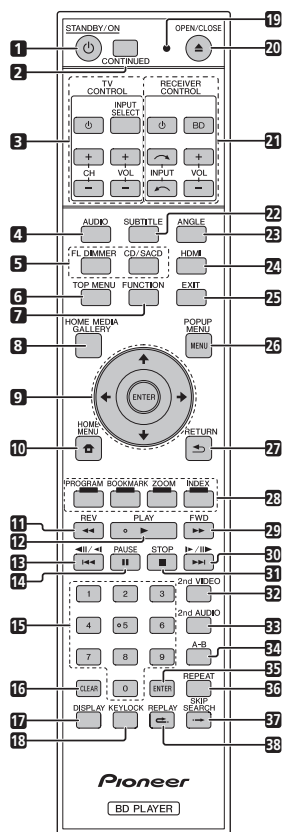

- 1 **STANDBY/ON** – Нажмите для включения или отключения питания.
- 2 **CONTINUED** – Используйте для продолжения воспроизведения с указанного места. (стр. 33)
- 3 **TV CONTROL** – (стр. 24)
- 4 **AUDIO** – (стр. 29)

**5 FL DIMMER**

**BDP-440** – При каждом нажатии меняется яркость дисплея фронтальной панели и/или состояние подсветки индикаторов на фронтальной панели переключается как показано в таблице ниже.

Дисплей фронтальной панели	Индикаторы	
	PQLS	FL OFF
Яркий	Высвеч	Откл
Средний	Высвеч	Откл
Тусклый	Высвеч	Откл
Откл	Откл	Высвеч

**BDP-140** – При каждом нажатии переключается яркость дисплея фронтальной панели (4 уровня).

**CD/SACD**

Для гибридных дисков нажимайте для переключения между слоями CD и SACD.

**6 TOP MENU** – Нажмите для отображения главного меню BD-ROM или DVD-Video.

**7 FUNCTION** – (стр. 32)

**8 HOME MEDIA GALLERY** – (стр. 34)

**9** – Используйте для выбора параметров, переключения настроек и перемещения курсора.  
**ENTER** – Нажмите для запуска выбранного параметра или входа в настройку, которая была изменена, др.

**10** **HOME MENU** – (стр. 39)

**11** **REV** – (стр. 27)

**12** **PLAY** – (стр. 26)

**13** **FF** – (стр. 27)

**14** **PAUSE** – (стр. 26)

**15 Цифровые кнопки** – Используйте их для выбора и воспроизведения главы/раздела/дорожки для просмотра или прослушивания и для выбора параметров меню.

**16 CLEAR** – Нажмите для удаления цифрового знака, др.

**17 DISPLAY** – (стр. 29)

**18 KEYLOCK** – (стр. 12)

**19 Светодиод пульта ДУ** – Высвечивается при отправке команды от пульта ДУ. Мигает во время установки кода телевизионного диапазона.

**20** **OPEN/CLOSE** – Нажмите для открытия или закрытия лотка диска.

**21 RECEIVER CONTROL**

**22 SUBTITLE** – (стр. 29)

**23 ANGLE** – (стр. 28)

**24 HDMI** – Используйте для переключения разрешения видеосигналов, выводимых от терминала **HDMI OUT** (стр. 40).

**25 EXIT** – (стр. 38)

**26 POP UP MENU/MENU** – Нажмите для отображения меню BD-ROM или DVD-Video.

**27** **RETURN** – Нажмите для возврата к предыдущему экрану.

**28 Цветные кнопки** – Используйте для перехода управления меню BD-ROM.

**PROGRAM** – (стр. 28)

**BOOK MARK** – (стр. 28)

**ZOOM** – (стр. 28)

**INDEX** – (стр. 28)

**29** **FWD** – (стр. 27)

**30** – (стр. 27)

**31** **STOP** – (стр. 26)

**32 2nd VIDEO** – (стр. 30)

**33 2nd AUDIO** – (стр. 29)

**34 A-B** – (стр. 27)

**35 ENTER** – Нажмите для запуска выбранного параметра или ввода измененной настройки, др.

**36 REPEAT** – (стр. 27)

**37 SKIP SEARCH** – Нажмите для перехода на 30 секунд вперед, когда **SKIP SEARCH** нажата во время воспроизведения.

**38 REPLAY** – Нажмите для перехода на 10 секунд назад, когда нажата **REPLAY** во время воспроизведения.

### ❖ Функция блокировки кнопок

Можно заблокировать кнопки для предотвращения случайного управления.

Данная функция позволяет также выполнять на данном проигрывателе блокировку кнопок для телевизоров, совместимых с функцией управления через HDMI.

Нажмите и удерживайте нажатой **KEYLOCK** более 2 секунд.

- Функция включается или отключается при каждом выполнении данной операции.
- При попытке управления проигрывателем при установленной функции блокировки кнопок на дисплее фронтальной панели будет высвечиваться **LOCK**.

### Примечание

- Данный пульт ДУ оборудован двумя кнопками **ENTER** (9 и 35, указанные выше).
- Для управления аудио-видео ресивером, оборудованным функцией настройки режима ДУ с помощью кнопок **RECEIVER CONTROL**, установите режим ДУ аудио-видео ресивера на "1". Подробнее, смотрите инструкции по эксплуатации к аудио-видео ресиверу.



## Фронтальная панель

01

### BDP-440

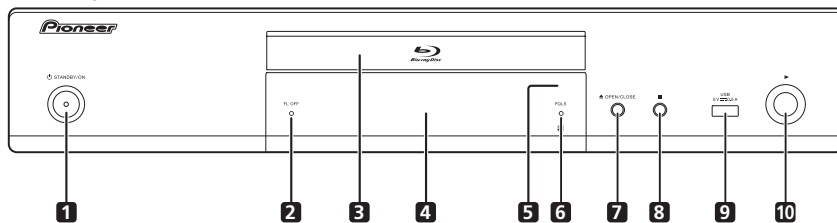

### BDP-140

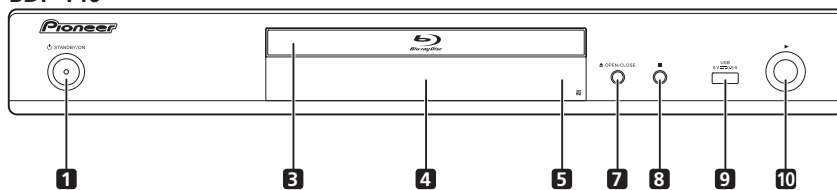

- |   |  |
|---|--|
| <p>1  <b>STANDBY/ON</b> – Нажмите для включения или отключения питания.</p> <p>2 <b>Индикатор FL OFF</b> (только BDP-440) – (стр. 12)</p> <p>3 <b>Лоток диска</b></p> <p>4 <b>Дисплей фронтальной панели</b></p> <p>5 <b>Сенсор ДУ</b> – Направляйте пульт ДУ на него, затем управляйте в пределах около 7 м. Проигрыватель может принимать сигналы ДУ со сбоями, если поблизости используется флуоресцентное освещение. В таком случае, отодвиньте проигрыватель от источника флуоресцентного освещения.</p> | <p>6 <b>Индикатор PQLS</b> (только BDP-440) – (стр. 17)</p> <p>7  <b>OPEN/CLOSE</b> – Нажмите для открытия или закрытия лотка диска.</p> <p>8  – Нажмите для остановки воспроизведения.</p> <p>9 <b>Порт USB</b> – (стр. 20)</p> <p>10  – Нажмите для запуска воспроизведения.</p> |
|---|--|

13

Ru

## 01 Задняя панель

### BDP-440

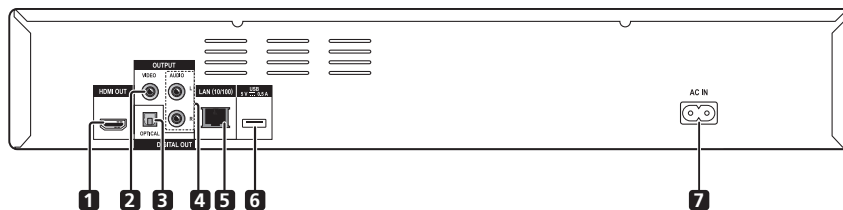

### BDP-140

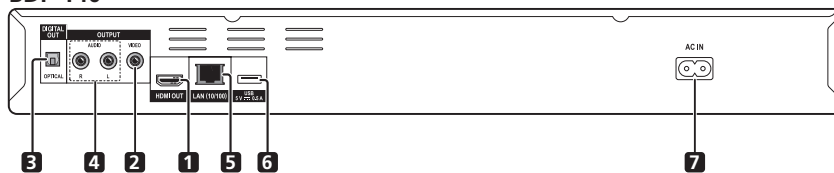

- |  |                                     |
|--|-------------------------------------|
| 1 Терминал HDMI OUT – (стр. 15)              | 5 Терминал LAN (10/100) – (стр. 21) |
| 2 Терминалы VIDEO OUTPUT – (стр. 19)         | 6 Порт USB – (стр. 20)              |
| 3 Терминал DIGITAL OUT (OPTICAL) – (стр. 19) | 7 AC IN – (стр. 22)                 |
| 4 Терминалы AUDIO OUTPUT – (стр. 19)         |                                     |

## Раздел 2

# Подключение

При выполнении или изменении подключений, обязательно отключите питание и отсоедините силовую кабель от розетки.

После подключения, выполните настройки в меню **Setup Navigator** в соответствии с типом подключенного кабеля (стр. 23).

Также смотрите инструкции по эксплуатации к подключенному устройству.

## Подключение через кабель HDMI

Аудио и видеосигналы можно передавать на совместимые с HDMI устройства в виде цифровых сигналов без потери качества звучания или видео.

### Примечание

- Выполните настройки в меню **Setup Navigator** в соответствии с подключенным совместимым с HDMI устройством (стр. 23).
- Индикатор HDMI на фронтальной панели проигрывателя высвечивается при подключении совместимого с HDMI устройства к терминалу **HDMI OUT** (стр. 14).
- В зависимости от используемого кабеля HDMI видеосигналы 1080p могут не выводиться.

## О HDMI

Данный проигрыватель содержит технологию High-Definition Multimedia Interface (HDMI®).

# HDMI

*HDMI, логотип HDMI и High-Definition Multimedia Interface являются торговыми марками или зарегистрированными торговыми марками HDMI Licensing, LLC.*

Проигрыватель поддерживает Deep Color. Обычные проигрыватели могут передавать видеосигнал с глубиной цвета 8 бит в формате YCbCr 4:4:4 или RGB, а проигрыватели с поддержкой Deep Color могут передавать видеосигнал с глубиной цвета более 8 бит на компонент цвета. При подключении данного проигрывателя к телевизору, поддерживающему Deep Color, можно отобразить трудноуловимые градации цветов.

Данные изделия совместимы с функцией “x.v.Color”, которая может создавать цветовое пространство широкой цветовой гаммы, основанное на технических характеристиках xvYCC.

Воспроизведение на данном проигрывателе видеосигналов, соответствующих стандартам “xvYCC”, при подключении данного проигрывателя к совместимому с “x.v.Color” телевизору, др., расширяет возможности воспроизведения цвета, позволяя более правдоподобно воспроизвести естественные цвета, чем было ранее возможно.

“x.v.Color” является названием, присваиваемым изделиям с возможностью создания цветового пространства широкой цветовой гаммы, основывающееся на технических характеристиках международного стандарта, известных как xvYCC.

## x.v.Color

*“x.v.Color” и x.v.Color являются торговыми марками Sony Corporation.*

### ❖ Воспроизводимые через терминал HDMI OUT аудиосигналы

- Dolby TrueHD
- Dolby Digital Plus
- Dolby Digital
- DTS-HD Master Audio
- DTS-HD High Resolution Audio
- DTS Digital Surround
- MPEG-2 AAC
- Linear PCM

Можно выводить аудиосигналы Linear PCM, удовлетворяющие следующим требованиям:

- Частота дискретизации: от 32 кГц до 192 кГц
- Количество каналов: до 8 (до 6 для частоты дискретизации 192 кГц)

### ❖ При подключении к устройству DVI

- **Невозможно подключить устройства DVI (например, компьютерные дисплеи), несовместимые с HDCP.** HDCP является спецификацией для защиты аудиовизуального материала по интерфейсу DVI/HDMI.
- Аудиосигналы не выводятся. Подключите через аудиокабель, др.
- Данный проигрыватель разработан для подключения с устройствами, совместимыми с HDMI. При подключении к устройству DVI, в зависимости от устройства DVI, он может срабатывать неправильно.

## О функции управления через HDMI

Функции срабатывают при подключении к проигрывателю через кабель HDMI совместимого с HDMI Телевизора с Плоским Экраном или аудио-видео системы (аудио-видео ресивера или усилителя, др.) производства Pioneer.

Также смотрите инструкции по эксплуатации к Телевизору с Плоским Экраном и аудио-видео системе (аудио-видео ресиверу или усилителю, др.).

### ❖ Использование функции управления через HDMI

- Функция управления через HDMI срабатывает, когда функция управления через HDMI включена для всех устройств, подключенных через кабели HDMI.
- По завершению подключений и настроек всех устройств, убедитесь, что картинка от проигрывателя выводится на Телевизор с Плоским Экраном. (Также убедитесь после замены подключенных устройств или повторного подключения кабелей HDMI.) Функция управления через HDMI может не срабатывать соответствующим образом, если картинка от проигрывателя не выводится соответствующим образом на Телевизор с Плоским Экраном.
- Используйте кабели High Speed HDMI® при использовании функции управления через HDMI. Функция управления через HDMI может не срабатывать соответствующим образом при использовании других кабелей HDMI.
- Для некоторых моделей, функция управления через HDMI может указываться как "KURO LINK" или "HDMI Control".
- Функция управления через HDMI не срабатывает для устройств других марок, даже если данный проигрыватель подключен через кабель HDMI.

### ❖ Что можно выполнять с помощью функции управления через HDMI

- **Вывод картинки с оптимальным качеством на Телевизор с Плоским Экраном, совместимый с функцией управления через HDMI.**

При включении функции управления через HDMI видеосигналы с картинкой оптимального качества для функции управления через HDMI выводятся от терминала HDMI проигрывателя.

- **Управление проигрывателем от пульта ДУ Телевизора с Плоским Экраном.**

Такие операции проигрывателя как запуск или остановка воспроизведения и отображение меню могут выполняться от Телевизора с Плоским Экраном.

- **Воспроизводимая на проигрывателе картинка отображается на экране Телевизора с Плоским Экраном. (Функция автоматического выбора)**

Вход переключается автоматически на Телевизоре с Плоским Экраном и аудио-видео системе (аудио-видео ресивере или усилителе, др.) при запуске воспроизведения на проигрывателе или при отображении HOME MENU. При переключении входа на Телевизоре с Плоским Экраном отображается воспроизводимая картинка, HOME MENU.

- **Автоматически включается и отключается питание Телевизора с Плоским Экраном и проигрывателя. (Функция одновременного управления питанием)**

При запуске воспроизведения на проигрывателе или при отображении HOME MENU, если питание Телевизора с Плоским Экраном было отключено, оно автоматически включается. При отключении питания Телевизора с Плоским Экраном, питание проигрывателя автоматически отключается. (Питание не отключается автоматически, пока на проигрывателе воспроизводится диск или файл или на Телевизоре с Плоским Экраном отображается экран управления проигрывателем.)

### ❖ Sound Retriever Link

#### О Sound Retriever Link

Sound Retriever Link является технологией управления коррекцией качества звучания, автоматически регулирующей качество сжатого звучания для подключенного аудио-видео ресивера с помощью функции управления через HDMI.

Функция Sound Retriever Link позволяет прослушивать аудиосигналы более высокого качества, автоматически настраивая функцию Sound Retriever на подключенном аудио-видео ресивере.

Функция Sound Retriever Link на данном проигрывателе срабатывает только в следующих ситуациях.

- Для аудиопотока от компьютера, воспроизводимого через устройства USB или по сети.
  - При подключении к данному проигрывателю через кабель HDMI аудио-видео ресивера Pioneer, совместимого с функцией Sound Retriever Link, и при установке настройки проигрывателя как показано ниже (стр. 40).
- Control: On**
- Также смотрите инструкции по эксплуатации к аудио-видео ресиверу.
  - О совместимых с функцией Sound Retriever Link аудио-видео ресиверах смотрите вебсайт Pioneer.

#### ⚠ Предостережение

- Подключите проигрыватель напрямую к аудио-видео ресиверу Pioneer, совместимому с функцией Sound Retriever Link. Прерывание прямого подключения к усилителю или аудио-видео преобразователями (например, переключателем HDMI) может вызвать сбои.

## ❖ Stream Smoother Link

### О Stream Smoother Link

Stream Smoother Link является функцией, улучшающей качество картинки сетевого видеоматериала с помощью функции управления через HDMI. Функция Stream Smoother Link позволяет просматривать картинку высокого качества с наименьшим шумом, автоматически настраивая функцию Stream Smoother подключенного аудио-видео ресивера.

Функция Stream Smoother Link на данном проигрывателе срабатывает только в следующих ситуациях.

- Воспроизведение материала на компьютере, сохраненного на дисках или устройствах USB.
- При подключении к данному проигрывателю через кабель HDMI аудио-видео ресивера Pioneer с функцией Stream Smoother Link, и при установке настройки проигрывателя как показано ниже (стр. 40).

#### Control: On

- Также смотрите инструкции по эксплуатации к аудио-видео ресиверу.
- О совместимых с функцией Stream Smoother Link аудио-видео ресиверах смотрите вебсайт Pioneer.

### ⚠ Предостережение

- Подключите проигрыватель напрямую к аудио-видео ресиверу Pioneer, совместимому с функцией Stream Smoother Link. Прерывание прямого подключения к усилителю или аудио-видео преобразователями (например, переключателем HDMI) может вызвать сбой.

## ❖ О функции PQLS (только для BDP-440)

PQLS (Precision Quartz Lock System) - это технология управления передачей цифрового аудиосигнала, использующая функцию управления через HDMI. Выходные сигналы проигрывателя управляются от аудио-видео ресивера с целью получения высококачественного звучания с помощью кварцевого генератора ресивера. Это подавляет воздействие колебания, вызванного при передаче цифрового сигнала, которое может оказывать неблагоприятное воздействие на качество звучания.

- Данный проигрыватель поддерживает функции ниже.
  - Функция “PQLS 2ch Audio”, включающаяся только при воспроизведении музыки на CD дисках (CD-DA дисках)
  - Функция “PQLS Multi Surround”, включающаяся при воспроизведении всех дисков (BD дисков, DVD дисков, др.) с линейным аудиовыходом PCM
  - Функция “PQLS Bitstream”, включающаяся при воспроизведении с аудиовыходом битового потока

- Различные функции PQLS включаются, когда поддерживающий функции PQLS аудио-видео ресивер Pioneer подключается напрямую к терминалу **HDMI OUT** через кабель HDMI и когда настройки проигрывателя установлены как показано ниже (стр. 40).

#### Control: On

- Также смотрите инструкции по эксплуатации к аудио-видео ресиверу.
- Смотрите вебсайт Pioneer по аудио-видео ресиверам, поддерживающим функцию PQLS.

### ⚠ Предостережение

- Функция PQLS может прекратить работу при переключении разрешения видеовыхода. Функция PQLS снова включится при повторном запуске воспроизведения после остановки.
- При включении функции PQLS 2ch, в выходе от гнезд **VIDEO OUTPUT** проигрывателя могут не содержаться соответствующие цвета. В таком случае для просмотра картинки подключите телевизор и аудио-видео ресивер через терминалы HDMI.
- Включите питание аудио-видео ресивера, подключенного к терминалу **HDMI OUT**, затем запустите воспроизведение диска.

### 📝 Примечание

- При включении функции PQLS на дисплее фронтальной панели проигрывателя высвечивается индикатор PQLS (стр. 13).

## 02 Подключение телевизора

Смотрите *Подключение аудио-видео ресивера или усилителя* на правом столбце по подключению аудио-видео ресивера или усилителя через кабель HDMI.

### ⚠ Предостережение

- При подключении или отсоединении кабеля удерживайте за штекер.
- Излишнее давление на штекер может сказаться на плохом контакте и невозможности вывода видеосигналов.

#### BDP-440



#### BDP-140

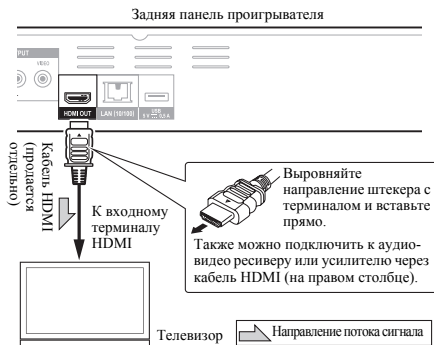

## Подключение аудио-видео ресивера или усилителя

Подключив аудио-видео ресивер или усилитель, можно прослушивать объемное звучание Dolby TrueHD, Dolby Digital Plus, Dolby Digital, DTS-HD Master Audio, DTS-HD High Resolution Audio или DTS Digital Surround. По подключению телевизора и громкоговорителей к аудио-видео ресиверу или усилителю, смотрите инструкции по эксплуатации к аудио-видео ресиверу или усилителю.

### ⚠ Предостережение

- При подключении или отсоединении кабеля удерживайте за штекер.
- Излишнее давление на штекер может сказаться на плохом контакте и невозможности вывода видеосигналов.

#### BDP-440



#### BDP-140



## Подключение видео и аудиокабелей

### Примечание

- Выполните настройки в меню **Setup Navigator** в соответствии с типом подключенного кабеля (стр. 23).
- Для вывода видеосигналов от данного проигрывателя, подключите через видеокабель (не включая случаев подключения через кабель HDMI).

## Подключение телевизора через видео/аудиокабель

### Предостережение

- Подключите видеовыход проигрывателя напрямую к телевизору.**  
Данный проигрыватель поддерживает технологию защиты от аналогового копирования. Поэтому картинка может не отображаться соответствующим образом при подключении данного проигрывателя к телевизору через DVD-рекордер/видеомагнитофон или при воспроизведении выходного материала проигрывателя, записанного на DVD-рекордере/видеомагнитофоне. Более того, картинка может не отображаться соответствующим образом из-за защиты от копирования при подключении проигрывателя к телевизору со встроенным видеомагнитофоном. Для получения более подробной информации обратитесь к производителю телевизора.

### BDP-140

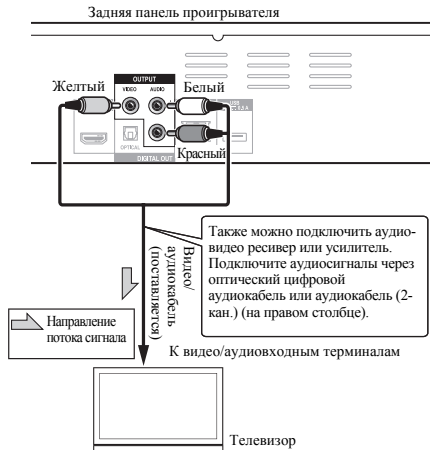

### BDP-140

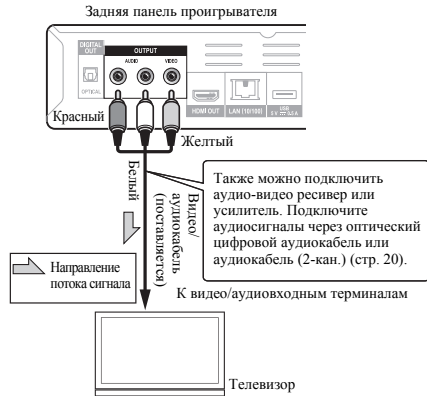

### Примечание

- Видеосигналы выводятся с разрешением 576/50i или 480/60i при подключении данного проигрывателя через видеокабель.
- В зависимости от настройки разрешения выходного видеосигнала картинка может не выводиться.

## Подключение аудио-видео ресивера или усилителя через оптический цифровой аудиокабель

### BDP-440



**BDP-140****Примечание**

- Для переключения видеосигнала от аудио-видео ресивера или усилителя, также подключите видеовыходные терминалы.

## Подключение компонентов к порту USB

Данные, загруженные с помощью функции BD-LIVE, и данные, используемые функцией BONUSVIEW при воспроизведении BD-ROM дисков, можно сохранить на устройстве, подключенном к порту **USB** (память USB).

### Об устройствах памяти USB

Ниже отображены устройства памяти USB, которые можно подключать к проигрывателю.

- Совместимые с USB 2.0 устройства памяти
- Файловая система FAT16 или FAT32, минимальная емкость 1 Гб (рекомендуется 2 Гб или более)

**Примечание**

- Устройства, отформатированные с другой файловой системой, кроме указанных выше, не могут использоваться. Такие устройства, однако, могут использоваться, если они были отформатированы на проигрывателе.
- Устройства памяти USB могут не распознаваться, если они содержат несколько разделов.
- Некоторые устройства памяти USB могут не использоваться на данном проигрывателе.
- Срабатывание устройств памяти USB не гарантируется.

## Подключение устройства памяти USB

**Предостережение**

- Перед подключением или отсоединением устройств памяти USB обязательно отключите питание проигрывателя.
- Используйте пустые устройства памяти USB (на которых ничего не записано).
- Если устройство памяти USB защищено от записи, обязательно отключите защиту от записи.
- Излишняя нагрузка на штекер может привести к плохому контакту, что не позволит производить запись на устройство памяти USB.
- Когда подключено устройство памяти USB и включено питание проигрывателя, не отсоединяйте силовой кабель.
- Внешние жесткие диски USB не могут подключаться к проигрывателю.

Фронтальная панель проигрывателя

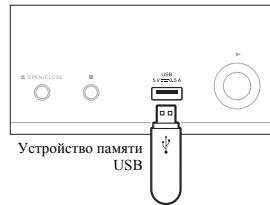
**BDP-440**

Задняя панель проигрывателя

**BDP-140**

Задняя панель проигрывателя

**Примечание**

- Устройства могут не срабатывать, если подключены к порту **USB** через устройство для считывания с карт памяти или концентратор USB.



## Подключение к сети через интерфейс LAN

Подключив данный проигрыватель к сети через терминал LAN, с помощью входов HOME MEDIA GALLERY можно воспроизводить аудиофайлы, сохраненные на компонентах в сети, включая компьютер.

### BDF-440

Задняя панель проигрывателя

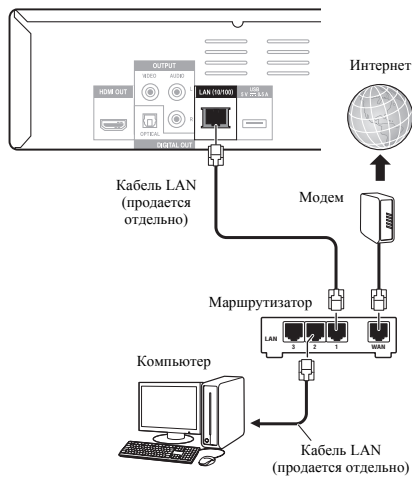

### BDF-140

Задняя панель проигрывателя

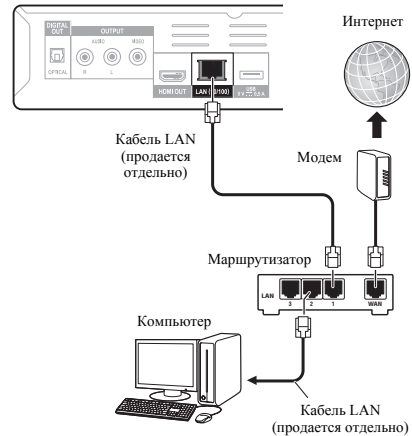

Подключите терминал LAN на данном ресивере к терминалу LAN на маршрутизаторе (с или без встроенной функции DHCP сервера) через прямой LAN кабель (CAT 5 или выше).

Включите функцию DHCP сервера на маршрутизаторе. В случае, если на маршрутизаторе отсутствует функция DHCP сервера, необходимо настроить сеть вручную. Подробнее, смотрите *Настройка IP адреса* на стр. 43.

### ❖ Технические характеристики терминала LAN

Терминал LAN : гнездо Ethernet (10BASE-T/100BASE-TX)

#### 📌 Примечание

- Смотрите руководство по управлению к имеющемуся оборудованию, так как подключенное оборудование и метод подключения могут отличаться в зависимости от среды Интернет.
- При использовании широкополосного подключения к Интернету, в случае необходимости свяжитесь с провайдером Интернет услуги. Подробнее, свяжитесь с ближайшим провайдером Интернет услуги.

## Подключение к беспроводной сети LAN

Можно выполнить беспроводное подключение к сети через беспроводное подключение LAN. Для подключения используйте продающийся отдельно AS-WL300.

- Подробнее о настройке смотрите инструкции по эксплуатации к AS-WL300.

### BDF-440

Задняя панель проигрывателя

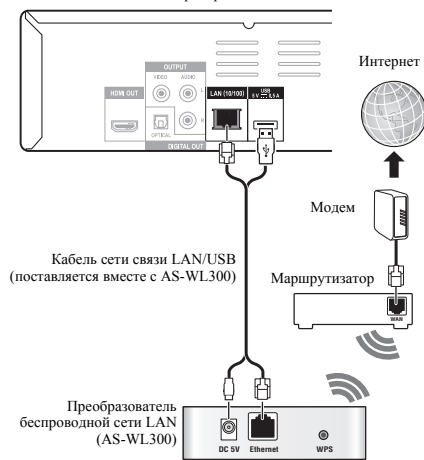

## BDP-140

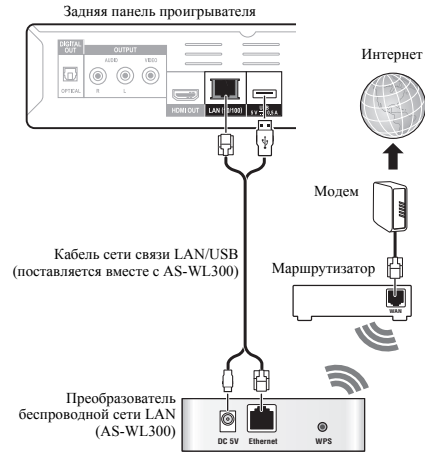

## Подключение силового кабеля

После завершения всех подключений между устройствами подключите силовой кабель.

Задняя панель проигрывателя

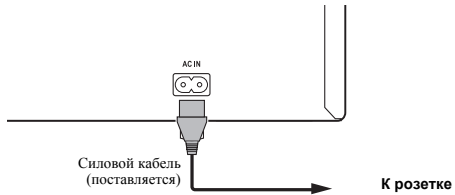

## Раздел 3

# Начало работы

## Выполнение настроек с помощью меню Setup Navigator

При использовании проигрывателя в следующих ситуациях, обязательно выполните данные настройки.

- При использовании проигрывателя в первый раз.
- После форматирования **Initial Setup**.
- После обновления программного обеспечения проигрывателя.

### Предостережение

- Перед включением питания, убедитесь, что подключения между проигрывателями и другими устройствами правильны. Также, перед включением питания проигрывателя, включите питание устройств, подключенных к проигрывателю.
- При использовании Телевизора с Плоским Экраном или фронтального проектора Pioneer, совместимого с функцией Control, установите Control на On на подключенном устройстве до включения питания проигрывателя.

### Примечание

- При подключении Телевизор с Плоским Экраном или фронтального проектора Pioneer, совместимого с функцией Control, к проигрывателю через кабель HDMI, проигрыватель автоматически настраивается на качество картинки, оптимальное для подключенного устройства.

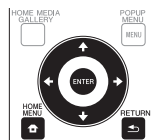

### 1 Включите питание телевизора и переключите вход.

Подробнее об управлении телевизором смотрите инструкции по эксплуатации к телевизору.

### 2 Включите питание проигрывателя.

Нажмите  **STANDBY/ON**.

Убедитесь, что отображается меню **Setup Navigator**.

### ❖ Если не отображается меню Setup Navigator



- ▶ Нажав  **HOME MENU**, отобразите Home Menu, выберите **Initial Setup** → **Setup Navigator** → **Start**, затем нажмите **ENTER**.

### 3 Запустите Setup Navigator.

Нажмите **ENTER**.



- Запускается **Setup Navigator**.

### 4 Выбор языка экранного меню.

Используйте / для выбора, затем нажмите **ENTER**.

При подключении Телевизора Pioneer с Плоским Экраном, совместимого с функцией Control, к терминалу **HDMI OUT** данного проигрывателя, языковые настройки импортируются с языковых настроек Телевизора Pioneer с Плоским Экраном до запуска **Setup Navigator**.

### 5 Выберите соответствующее выходное разрешение для подключенного телевизора.

Используйте / для выбора, затем нажмите **ENTER**.

### 6 Выберите соответствующий формат изображения для подключенного телевизора.

Используйте / для выбора, затем нажмите **ENTER**.

### 7 Закройте меню Setup Navigator.

Нажмите **ENTER**.

- Закрывается **Setup Navigator** и настройка сохраняется.
- Нажмите  **RETURN** для возврата на предыдущий экран.

## Управление телевизором от пульта ДУ проигрывателя

Если на пульте ДУ проигрывателя установлен код производителя для марки телевизора, телевизором можно управлять от пульта ДУ проигрывателя.

### Предостережение

- Для некоторых моделей может быть невозможно управлять телевизором от пульта ДУ проигрывателя, даже если марки телевизоров указаны в списке кодов производителей.
- Настройка может установиться на настройку по умолчанию после замены батареек. В таком случае, заново введите код производителя.

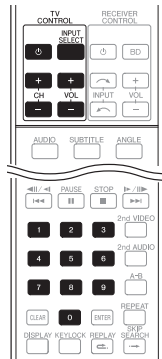

### 1 Введите 2-значный код производителя.

С помощью цифровых кнопок (от 0 до 9) введите код, удерживая нажатой **TV CONTROL**.

### Примечание

- Заводской настройкой по умолчанию является 00 (PIONEER).
- Если во время ввода кода была допущена ошибка, отпустите **TV CONTROL**, затем начните заново.
- При наличии нескольких кодов для производителя, попробуйте вводить их в указанном порядке, пока не будет возможным управлять телевизором.

### 2 Убедитесь, что телевизором можно управлять.

Управляйте телевизором с помощью **TV CONTROL**.

**⏻** – Нажмите для включения и отключения питания телевизора.

**INPUT SELECT** – Нажимайте для переключения входа телевизора.

**CH +/-** – Нажимайте для выбора телевизионного канала.

**VOL +/-** – Нажимайте для регулировки уровня громкости.

## Список предварительно установленных кодов телевизора

Производитель Код(ы)

<b>PIONEER</b> 00, 31, 32, 07, 36, 42, 51, 22	<b>GPM</b> 41
<b>ACURA</b> 44	<b>GRAETZ</b> 31, 42
<b>ADMIRAL</b> 31	<b>GRANADA</b> 07, 35, 42, 43, 48
<b>AIWA</b> 60	<b>GRADIENTE</b> 30, 57
<b>AKAI</b> 32, 35, 42	<b>GRANDIN</b> 18
<b>AKURA</b> 41	<b>GRUNDIG</b> 31, 53
<b>ALBA</b> 07, 39, 41, 44	<b>HANSEATIC</b> 07, 42
<b>AMSTRAD</b> 42, 44, 47	<b>HCM</b> 18, 44
<b>ANITECH</b> 44	<b>HINARI</b> 07, 41, 44
<b>ASA</b> 45	<b>HISAWA</b> 18
<b>ASUKA</b> 41	<b>HITACHI</b> 31, 33, 34, 36, 42, 43, 54, 06, 10, 24, 25, 18
<b>AUDIOGONIC</b> 07, 36	<b>HUANYU</b> 56
<b>BASIC LINE</b> 41, 44	<b>HYPSON</b> 07, 18, 46
<b>BAUR</b> 31, 07, 42	<b>ICE</b> 46, 47
<b>BEKO</b> 38	<b>IMPERIAL</b> 38, 42
<b>BEON</b> 07	<b>INDIANA</b> 07
<b>BLAUPUNKT</b> 31	<b>INGELEN</b> 31
<b>BLUE SKY</b> 41	<b>INTERFUNK</b> 31, 32, 07, 42
<b>BLUE STAR</b> 18	<b>INTERVISION</b> 46, 49
<b>BPL</b> 18	<b>ISUKAI</b> 41
<b>BRANDT</b> 36	<b>ITC</b> 42
<b>BTC</b> 41	<b>ITT</b> 31, 32, 42
<b>BUSH</b> 07, 41, 42, 44, 47, 56	<b>JEC</b> 05
<b>CASCADE</b> 44	<b>JVC</b> 13, 23
<b>CATHAY</b> 07	<b>KAISUI</b> 18, 41, 44
<b>CENTURION</b> 07	<b>KAPSCH</b> 31
<b>CGB</b> 42	<b>KENDO</b> 42
<b>CIMLINE</b> 44	<b>KENNEDY</b> 32, 42
<b>CLARIVOX</b> 07	<b>KORPEL</b> 07
<b>CLATRONIC</b> 38	<b>KOYODA</b> 44
<b>CONDOR</b> 38	<b>LEYCO</b> 07, 40, 46, 48
<b>CONTEC</b> 44	<b>LIESENK&amp;TTER</b> 07
<b>CROSLEY</b> 32	<b>LOEWE</b> 07
<b>CROWN</b> 38, 44	<b>LUXOR</b> 32, 42, 43
<b>CRYSTAL</b> 42	<b>M-ELECTRONIC</b> 31, 44, 45, 54, 56, 07, 36, 51
<b>CYBERTRON</b> 41	<b>MAGNADYNE</b> 32, 49
<b>DAEWOO</b> 07, 44, 56	<b>MAGNAFON</b> 49
<b>DAINICHI</b> 41	<b>MAGNAVOX</b> 07, 10, 03, 12, 29
<b>DANSAI</b> 07	<b>MANESTH</b> 39, 46
<b>DAYTON</b> 44	<b>MARANTZ</b> 07
<b>DECCA</b> 07, 48	<b>MARK</b> 07
<b>DIXI</b> 07, 44	<b>MATSUI</b> 07, 39, 40, 42, 44, 47, 48
<b>DUMONT</b> 53	<b>MCMICHAEL</b> 34
<b>ELIN</b> 07	<b>MEDIATOR</b> 07
<b>ELITE</b> 41	<b>MEMOREX</b> 44
<b>ELTA</b> 44	<b>METZ</b> 31
<b>EMERSON</b> 42	<b>MINERVA</b> 31, 53
<b>ERRES</b> 07	<b>MITSUBISHI</b> 09, 10, 02, 21, 31
<b>FERGUSON</b> 07, 36, 51	<b>MULTITECH</b> 44, 49
<b>FINLANDIA</b> 35, 43, 54	<b>NEC</b> 59
<b>FINLUX</b> 32, 07, 45, 48, 53, 54	<b>NECKERMANN</b> 31, 07
<b>FIRSTLINE</b> 40, 44	<b>NEI</b> 07, 42
<b>FISHER</b> 32, 35, 38, 45	<b>NIKKAI</b> 05, 07, 41, 46, 48
<b>FORMENTI</b> 32, 07, 42	<b>NOBLIKO</b> 49
<b>FRONTECH</b> 31, 42, 46	<b>NOKIA</b> 32, 42, 52
<b>FRONTECH/PROTECH</b> 32	<b>NORDMENDE</b> 32, 36, 51, 52
<b>FUJITSU</b> 48	<b>OCEANIC</b> 31, 32, 42
<b>FUNAI</b> 40, 46, 58	<b>ORION</b> 32, 07, 39, 40
<b>GBC</b> 32, 42	<b>OSAKI</b> 41, 46, 48
<b>GE</b> 00, 01, 08, 07, 10, 11, 17, 02, 28, 18	<b>OSO</b> 41
<b>GEC</b> 07, 34, 48	<b>OSUME</b> 48
<b>GELOSO</b> 32, 44	<b>OTTO VERSAND</b> 31, 32, 07, 42
<b>GENERAL</b> 29	<b>PALLADIUM</b> 38
<b>GENEXXA</b> 31, 41	<b>PANAMA</b> 46
<b>GOLDSTAR</b> 10, 23, 21, 02, 07, 50	<b>PANASONIC</b> 31, 07, 08, 42, 22
<b>GOODMANS</b> 07, 39, 47, 48, 56	<b>PATHO CINEMA</b> 42
<b>GORENJE</b> 38	<b>PAUSA</b> 44

<b>PHILCO</b> 32, 42	<b>SONOLOR</b> 31, 35
<b>PHILIPS</b> 31, 07, 34, 56, 68	<b>SONTEC</b> 07
<b>PHOENIX</b> 32	<b>SONY</b> 04
<b>PHONOLA</b> 07	<b>SOUNDWAVE</b> 07
<b>PROFEX</b> 42, 44	<b>STANDARD</b> 41, 44
<b>PROTECH</b> 07, 42, 44, 46, 49	<b>STERN</b> 31
<b>QUELLE</b> 31, 32, 07, 42, 45, 53	<b>SUSUMU</b> 41
<b>R-LINE</b> 07	<b>SYSLINE</b> 07
<b>RADIOLA</b> 07	<b>TANDY</b> 31, 41, 48
<b>RADIOHACK</b> 10, 23, 21, 02	<b>TASHIKO</b> 34
<b>RBM</b> 53	<b>TATUNG</b> 07, 48
<b>RCA</b> 01, 10, 15, 16, 17, 18, 61, 62, 09	<b>TEC</b> 42
<b>REDIFFUSION</b> 32, 42	<b>TELEAVIA</b> 36
<b>REX</b> 31, 46	<b>TELEFUNKEN</b> 36, 37, 52
<b>ROADSTAR</b> 41, 44, 46	<b>TELETECH</b> 44
<b>SABA</b> 31, 36, 42, 51	<b>TENSAI</b> 40, 41
<b>SAISHO</b> 39, 44, 46	<b>THOMSON</b> 36, 51, 52, 63
<b>SALORA</b> 31, 32, 42, 43	<b>THORN</b> 31, 07, 42, 45, 48
<b>SAMBERS</b> 49	<b>TOMASHI</b> 18
<b>SAMSUNG</b> 07, 38, 44, 46, 69, 70	<b>TOSHIBA</b> 05, 02, 26, 21, 53
<b>SANYO</b> 35, 45, 48, 21, 14, 91	<b>TOWADA</b> 42
<b>SBR</b> 07, 34	<b>ULTRAVOX</b> 32, 42, 49
<b>SCHAUB LORENZ</b> 42	<b>UNIDEN</b> 92
<b>SCHNEIDER</b> 07, 41, 47	<b>UNIVERSUM</b> 31, 07, 38, 42, 45, 46, 54
<b>SEG</b> 42, 46	<b>VESTEL</b> 07
<b>SEI</b> 32, 40, 49	<b>VICTOR</b> 13
<b>SELECO</b> 31, 42	<b>VOXSON</b> 31
<b>SHARP</b> 02, 19, 27, 67, 90	<b>WALTHAM</b> 43
<b>SIAREM</b> 32, 49	<b>WATSON</b> 07
<b>SIEMENS</b> 31	<b>WATT RADIO</b> 32, 42, 49
<b>SINUDYNE</b> 32, 39, 40, 49	<b>WHITE WESTINGHOUSE</b> 07
<b>SKANTIC</b> 43	<b>YOKO</b> 07, 42, 46
<b>SOLAVOX</b> 31	<b>ZENITH</b> 03, 20
<b>SONOKO</b> 07, 44	

## Раздел 4 Воспроизведение

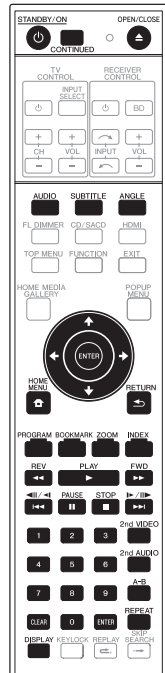

### Воспроизведение дисков или файлов

В данном разделе описаны основные операции проигрывателя.

Типы воспроизводимых дисков и файлов смотрите в стр. 7. Видеофайлы, файлы фотографий и аудиофайлы, записанные на дисках, воспроизводятся с помощью Home Media Gallery (стр. 34).

#### 1 Нажав **STANDBY/ON**, включите питание.

Включите питание телевизора и заблаговременно переключите вход.

#### 2 Нажав **OPEN/CLOSE**, откройте лоток диска и загрузите диск.

##### Примечание

- Загружайте диск этикеточной стороной вверх.
- На считывание диска требуется несколько десятков секунд. По завершению считывания, на дисплее фронтальной панели проигрывателя отображается тип диска.



- При загрузке BD диска с ограничениями по использованию, установленными на BD-рекордере, отображается экран ввода PIN кода. В таком случае введите PIN код.

#### 3 Нажмите **▶ PLAY** для воспроизведения диска.

- Для установки паузы нажмите **⏸ PAUSE** во время воспроизведения.
- Для остановки, нажмите **■ STOP** во время воспроизведения.

##### Примечание

- Некоторые диски начинают автоматически воспроизводиться при закрытии лотка диска.
- DVD-Video диски содержат функции родительской блокировки. Для отключения родительской блокировки, введите пароль, зарегистрированный в настройках проигрывателя. Подробнее, смотрите стр. 44.

#### ❖ При отображении меню диска

Для некоторых дисков, меню диска автоматически отображается при запуске воспроизведения. Содержание меню диска и метод управления зависят от диска.

#### ❖ Возобновление воспроизведения с места остановки (функция возобновления воспроизведения)

- При нажатии **■ STOP** во время воспроизведения, место остановки диска запоминается в памяти. При нажатии **▶ PLAY** после этого, воспроизведение возобновляется с того места.
- Для аудио CD дисков и аудиофайлов, воспроизведение запускается с начала воспроизводившейся дорожки/файла.
- Если был установлен режим остановки во время воспроизведения показа слайдов файлов фотографий, воспроизведение запускается от последнего отображавшегося файла фотографии.
- Для отмены функции возобновления воспроизведения, нажмите **■ STOP** при остановленном воспроизведении.

##### Примечание

- Функция возобновления воспроизведения автоматически отменяется в следующих случаях:
  - При открытии лотка диска.
  - При переключении окна списка файлов.
  - При отключении питания. (Для BD дисков и DVD дисков, это не приводит к отмене функции возобновления воспроизведения.)
- Для продолжения воспроизведения с места, указанного для воспроизведения в следующий раз, смотрите *Продолжение воспроизведения с указанного места (Продолжение просмотра)* на стр. 33.
- Функция возобновления воспроизведения не может использоваться для некоторых дисков.

## Сканирование вперед и назад

- ▶ **Во время воспроизведения нажмите ◀◀REV или ▶▶FWD.**
  - Скорость сканирования переключается при каждом нажатии кнопки. Скорость сканирования зависит от диска или файла (скорость отображается на телевизионном экране).
  - Также можно выполнять сканирование вперед или назад, удерживая кнопку нажатой.

### ❖ Возобновление обычного воспроизведения

- ▶ Нажмите ▶ PLAY.

## Воспроизведение определенных разделов или дорожек

- ▶ **Введите номер раздела или дорожки для воспроизведения.**
  - С помощью цифровых кнопок (от 0 до 9) введите значение, затем нажмите ENTER.
  - Нажмите CLEAR для очистки введенных значений.

## Пропуск материала

- ▶ **Во время воспроизведения, нажмите I◀◀ или ▶▶I.**
  - При нажатии ▶▶I, начинает воспроизводиться начало следующей главы/раздела/дорожки/файла.
  - При нажатии I◀◀, начинает воспроизводиться начало текущей воспроизводящейся главы/раздела/дорожки/файла. Дважды нажмите для перехода на начало предыдущей главы/раздела/дорожки/файла.

## Замедленное воспроизведение

- ▶ **Во время паузы воспроизведения, нажмите и удерживайте ◀||◀I или I||▶.**
  - Скорость переключается при каждом нажатии кнопки (скорость отображается на телевизионном экране). Шаги скорости зависят от диска или файла.

### ❖ Возобновление обычного воспроизведения

- ▶ Нажмите ▶ PLAY.

## Покадровое воспроизведение вперед и покадровое воспроизведение назад

- ▶ **Во время паузы воспроизведения, нажмите ◀||◀I или I||▶.**
  - Картинка переходит на кадр вперед или назад при каждом нажатии кнопки.

### ❖ Возобновление обычного воспроизведения

- ▶ Нажмите ▶ PLAY.

## Повторное воспроизведение определенного раздела внутри главы или дорожки (Повтор A-B)

Данная процедура используется для повторного воспроизведения определенного раздела внутри главы или дорожки.

- 1 **Во время воспроизведения нажмите A-B и выберите точку запуска.**

- На телевизионном экране отображается A-B.

- 2 **Во время воспроизведения нажмите A-B и выберите точку окончания.**

- Запускается воспроизведение A-B Repeat.

### ❖ Отмена воспроизведения A-B Repeat

- Нажмите A-B во время воспроизведения A-B Repeat.

#### Примечание

- Воспроизведение A-B Repeat отменяется в следующих случаях:
  - При поиске за пределами повторяемого диапазона.
  - При запуске другого Repeat Play или Random Play.

## Повторное воспроизведение (Repeat Play)

Данная процедура используется для повторного воспроизведения текущего воспроизводимого диска, главы, раздела, дорожки или файла.

- ▶ **Во время воспроизведения, нажмите REPEAT.**

- При каждом нажатии REPEAT тип режима повтора переключается как показано ниже.

#### **BD**

Текущий раздел → Текущая глава

#### **DVD**

Текущий раздел → Текущая глава → Все главы

#### **CD/JPEG/MP3**

Текущая дорожка/файл → Все главы

### ❖ Отмена Repeat Play

- Нажмите REPEAT во время Repeat Play.

#### Примечание

- Repeat Play отменяется в следующих случаях:
  - При поиске за пределами повторяемого диапазона.
  - При запуске другого Repeat Play или Random Play.

## Воспроизведение в нужном порядке (Программное воспроизведение)

### 1 Во время воспроизведения, нажмите PROGRAM.

- Отображается экран программы.

### 2 Выберите номер программы.

Используйте **↑/↓** для выбора, затем нажмите **ENTER**.

### 3 Выберите главу, которую требуется воспроизвести.

Используйте **↑/↓** для выбора, затем нажмите **→**.

### 4 Выберите раздел, который требуется воспроизвести.

Используйте **↑/↓** для выбора, затем нажмите **ENTER**.

### 5 Нажмите **▶ PLAY**.

- Запускается воспроизведение.

## ❖ Редактирование программы

### 1 Выберите номер программы, которую нужно отредактировать, затем нажмите ENTER.

### 2 Выберите главу/раздел, затем нажмите ENTER.

## ❖ Удаление программы

### ▶ Выберите номер программы, которую нужно удалить, затем нажмите CLEAR.

- Для удаления всех программ нажмите **↩ RETURN**.



#### Примечание

- При использовании аудио CD дисков для функции Программного воспроизведения, введите номер дорожки на шаге 3.
- Данная функция не срабатывает для BD дисков.

## Установка закладок

На текущем воспроизводимом видеоматериале можно установить закладки и воспроизвести сцену позднее.

### ▶ Во время воспроизведения, нажмите BOOKMARK.

- Закладка установлена.
- Можно установить максимум до 12 закладок.

## ❖ Воспроизведение сцены, отмеченной закладкой

### 1 Нажмите и удерживайте нажатой BOOKMARK несколько секунд.

- Отображается список закладок.

### 2 Выберите закладку, которую требуется воспроизвести.

Используйте **←/→** для выбора, затем нажмите **ENTER**.

## ❖ Удаление закладок

### ▶ Выберите закладку, которую нужно удалить, затем нажмите CLEAR.

- Закладки могут не устанавливаться для некоторых дисков.
- Закладки отменяются в следующих случаях:
  - При отключении питания проигрывателя.
  - При открытии лотка диска.

## Масштабирование

### ▶ Во время воспроизведения, нажмите ZOOM.

- При каждом нажатии **ZOOM** уровень масштабирования изменяется как показано ниже.  
ZOOM 2x → ZOOM 3x → ZOOM 4x → ZOOM 1/2x → ZOOM 1/3x → ZOOM 1/4x → Обычный масштаб (не отображается)



#### Примечание

- Данная функция не срабатывает для некоторых дисков.

## Отображение картинок пиктограмм

Отображение пиктограмм файлов фотографий на диске.

### ▶ Во время воспроизведения, нажмите INDEX.

- Отобразите пиктограммы файлов фотографий. За один раз можно отображать максимум 12 пиктограмм.
- При выборе одной фотографии и нажатии **ENTER** будет запущен показ слайдов от выбранной фотографии.

## Переключение ракурсов камеры

Для BD-ROM и DVD-Video дисков, на которых записаны несколько ракурсов, можно переключать ракурсы во время воспроизведения.

### ▶ Во время воспроизведения, нажмите ANGLE.

- На телевизионном экране отображается текущий ракурс и общее количество записанных ракурсов. Для переключения ракурсов снова нажмите **ANGLE**.
- Ракурсы также можно переключать, выбрав **Angle** в меню **FUNCTION**.
- Если ракурсы не переключаются при нажатии **ANGLE**, переключайте их с экрана меню диска.



## Переключение субтитров

Для дисков или файлов, на которых записаны несколько субтитров, можно переключать субтитры во время воспроизведения.

### ⚠ Предостережение

- Субтитры не могут переключаться для дисков, записанных на DVD или BD-рекордере. Также смотрите инструкции по эксплуатации к устройству, использовавшемуся для записи.

### ▶ Во время воспроизведения, нажмите SUBTITLE.

- На телевизионном экране отображается текущие субтитры и общее количество записанных субтитров. Для переключения субтитра снова нажмите **SUBTITLE**.
- Субтитры также можно переключать, выбрав **Subtitle** в меню **FUNCTION**.
- Если субтитры не переключаются при нажатии **SUBTITLE**, переключайте их с экрана меню диска.

### ❖ Отключение субтитров

- Нажмите **SUBTITLE** или выберите **Subtitle** в меню **FUNCTION** и переключите настройку на **OFF**.

### ❖ Об отображении файлов внешних субтитров во время воспроизведения медиа файлов DivX.

В дополнение к субтитрам, записанным в медиа файлах DivX, данный проигрыватель также поддерживает отображение файлов внешних субтитров. Если файлу присвоено такое-же имя, как и медиа файлу DivX, кроме расширения файла, и его расширение указано в списке ниже, файл воспринимается как файл внешних субтитров. Помните, что медиа файлы DivX и файлы внешних субтитров должны располагаться в одной папке.

На данном проигрывателе можно отобразить только один файл внешних субтитров. На компьютере, др. удалите любые файлы внешних субтитров на диске, которые не нужно отображать.

.srt, .sub, .txt, .smi, .ssa, .ass

Если для файла внешних субтитров указан языковой код, субтитры отображаются шрифтом, соответствующим для такого языкового кода. Если языковой код не указан, субтитры отображаются шрифтом, соответствующим языковому коду, установленному в Subtitle Language (стр. 41). Тот-же шрифт используется для всех языков в каждой из групп ниже.

<b>Группа 1</b>	Африкаанс (af/afz), Баскский (eu/eus), Каталанский (ca/cat), Датский (da/dan), Голландский (nl/nld), Английский (en/eng), Фарерский (fo/fao), Финский (fi/fin), Французский (fr/fta), Галицийский (gl/gle), Немецкий (de/deu), Гуарани (gn/gm), Исландский (is/isl), Ирландский (ga/gle), Итальянский (it/ita), Латинский (la/lat), Норвежский (no/nor), Португальский (pt/por), Ретороманский (rm/roh), Шотландско-Гэльский (gd/gla), Испанский (es/spa), Суахили (sw/swa), Шведский (sv/swe), Зулу (zu/zul)
<b>Группа 2</b>	Албанский (sq/sqi), Хорватский (hr/hrv), Чешский (cs/ces), Венгерский (hu/hun), Польский (pl/pol), Румынский (ro/ron), Словацкий (sk/slk), Словенский (sl/slv)

<b>Группа 3</b>	Белорусский (be/bel), Болгарский (bg/bul), Македонский (mk/mkd), Молдавский (mo/mol), Русский (ru/rus), Сербский (sr/srp), Украинский (uk/ukr)
<b>Группа 4</b>	Греческий (el/ell)
<b>Группа 5</b>	Эстонский (et/est), Курдский (ku/kur), Турецкий (tr/tur)

### 📌 Примечание

- В зависимости от файла, файлы внешних субтитров могут не отображаться соответствующим образом.

## Отображение информации диска

### ▶ Нажмите DISPLAY.

Информация диска отображается на телевизионном экране. Для отключения информационного дисплея снова нажмите **DISPLAY**.

Информационный дисплей различается для режим воспроизведения и режима остановки воспроизведения.

## Переключение аудиосигнала и вторичного аудио

Для дисков или файлов, на которых записаны несколько аудиопотоков/каналов, аудиопотоки/каналы можно переключать во время воспроизведения. Также данная процедура используется для переключения вторичного аудио для BD-ROM дисков, на которых записано вторичное аудио.

### ▶ Во время воспроизведения, нажмите AUDIO.

- На телевизионном экране отображается текущий аудиосигнал и общее количество записанных аудиопотоков. Для переключения аудиосигнала снова нажмите **AUDIO**.
- Для переключения вторичного аудио, нажмите **2nd AUDIO**.
- Аудиосигнал/вторичное аудио также можно переключать, выбрав **Audio** или **Secondary Audio** в меню **FUNCTION**.
- Если аудиосигнал/вторичное аудио не переключается при нажатии **AUDIO/2nd AUDIO**, переключайте его с экрана меню диска.

### ❖ Отключение Secondary Audio

- Нажмите **2nd AUDIO** или выберите **Secondary Audio** в меню **FUNCTION** и переключите настройку на **OFF**.

## Переключение вторичного видео

Для переключения вторичного видео (Picture-in-Picture), записанного на BD-ROM, используйте процедуру ниже.

### ► Во время воспроизведения, нажмите 2nd VIDEO.

- На телевизионном экране отображается текущее вторичное видео и общее количество записанных вторичных видеопотоков.  
Для переключения вторичного видео снова нажмите 2nd VIDEO.

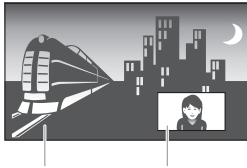

Первичное аудио/видео Вторичное аудио/видео

- Вторичное видео также можно переключать, выбрав **Secondary Video** в меню **FUNCTION**.
- Если вторичное видео не переключается при нажатии **2nd VIDEO**, переключите его с экрана меню диска.

### ❖ Отключение Secondary Video

- Нажмите **2nd VIDEO** или выберите **Secondary Video** в меню **FUNCTION** и переключите настройку на **OFF**.

## Просмотр BONUSVIEW или BD-LIVE

Данный проигрыватель совместим с BONUSVIEW и BD-LIVE для BD-Video.

При использовании BD-Video дисков, совместимых с BONUSVIEW, можно использовать такие функции как вторичное видео (картинка в картинке) (выше) и вторичное аудио (стр. 29). Для BD-Video дисков, поддерживающих BD-LIVE, можно загружать специальные видеозображения или другие данные с Интернета.

Данные, записанные на BD видеодиске и загруженные с BD-LIVE сохраняются на устройстве памяти USB (внешняя память). Для использования данных функций подключите устройство памяти USB (минимальный объем 1 Гб, рекомендуется 2 Гб или выше), поддерживающее USB 2.0 High Speed (480 Мбит/с) к порту USB.

- При подключении или извлечении устройства памяти USB обязательно отключайте питание проигрывателя.
- Для вызова сохраненных на устройстве памяти USB данных, сначала загрузите дисковый носитель, использовавшийся во время загрузки данных (при загрузке другого диска невозможно будет воспроизвести сохраненные на устройстве памяти USB данные).

- При использовании устройства памяти USB с другими данными (ранее записанными), видео и аудиосигналы могут не воспроизводиться соответствующим образом.
- Воспроизведение диска будет приостановлено при отсоединении устройства памяти USB от данного проигрывателя во время воспроизведения. Не отсоединяйте устройство памяти USB во время воспроизведения.
- Для загрузки данных (считывание/запись) может потребоваться некоторое время.

### ⚠ Предостережение

- Функции BONUSVIEW и BD-LIVE могут быть недоступны для использования, если на устройстве памяти USB недостаточно свободного пространства. В таком случае смотрите *Удаление данных, добавленных к BD дискам, и прикладных данных* на стр. 44 для удаления данных Virtual Package и данных BD-LIVE на устройстве памяти USB.

### 📝 Примечание

- Срабатывание устройств памяти USB не гарантируется.
- Воспроизведение данных функции BD-LIVE различается в зависимости от используемого диска. Подробнее, смотрите инструкции пользователя, прилагающиеся к диску.
- Для использования функции BD-LIVE требуется подключиться к сети и выполнить соответствующие настройки (стр. 21 и 43).
- BD-LIVE - это функция, предусматривающая автоматическое подключение к Интернету. Диски, поддерживающие функцию BD-LIVE, могут отправлять ID коды, идентифицирующие данный проигрыватель и диск провайдеру материала через Интернет.
- При подключении устройств памяти USB одновременно к обоим портам USB на фронтальной и задней панелях проигрывателя, для функций BONUSVIEW и BD-LIVE будет использоваться первое подключенное устройство, в то время как последнее подключенное устройство будет использоваться для воспроизведения файла и обновления программного обеспечения.

## Функции воспроизведения

Функции, которые можно использовать, отличаются в зависимости от типа диска и файла. В некоторых случаях, некоторые функции не могут использоваться. Используемые функции указаны в таблице ниже.

Функция <sup>1</sup>	Тип диска/файла										
	BD-ROM	BD-R /-RE	DVD-Video	DVD-Audio <sup>2</sup>	DVD-R /-RW (формат VR)	AVCREC	AVCHD	Видеофайл	Файл фотографии	Аудиофайл	Audio CD
Сканирование вперед и назад <sup>3</sup>	✓ <sup>4</sup>	✓ <sup>4</sup>	✓ <sup>4</sup>	✓ <sup>4</sup>	✓ <sup>4</sup>	✓ <sup>4</sup>	✓ <sup>4</sup>	✓ <sup>4</sup>	✗	✓ <sup>5</sup>	✓ <sup>5</sup>
Воспроизведение определенных глав, разделов или дорожек	✓	✓	✓	✓	✓	✓	✓	✗	✗	✗	✓
Пропуск материала	✓	✓	✓	✓	✓	✓	✓	✓	✓	✓	✓
Замедленное воспроизведение <sup>3,6</sup>	✓	✓	✓	✓	✓	✓	✓	✓ <sup>7</sup>	✗	✗	✗
Покадровое воспроизведение вперед и покадровое воспроизведение назад <sup>3</sup>	✓	✓	✓	✓	✓	✓	✓	✓ <sup>8</sup>	✗	✗	✗
Воспроизведение A-B Repeat <sup>3</sup>	✓	✓	✓	✓	✓	✓	✓	✓	✗	✓	✓
Повторное воспроизведение	✓	✓	✓	✓	✓	✓	✓	✓	✓	✓	✓
Масштабирование	✓	✓	✓	✓	✓	✓	✓	✓	✓	✗	✗
Ракурс <sup>9</sup>	✓	✗	✓	✓	✗	✗	✗	✗	✗	✗	✗
Субтитры <sup>10</sup>	✓	✓	✓	✓	✓	✓	✓	✓	✗	✗	✗
Аудиосигнал <sup>11</sup>	✓	✓	✓	✓	✓	✓	✓	✓	✗	✗	✗
Вторичное аудио <sup>12</sup>	✓ <sup>13</sup>	✗	✗	✗	✗	✗	✗	✗	✗	✗	✗
Вторичное видео <sup>14</sup>	✓ <sup>15</sup>	✗	✗	✗	✗	✗	✗	✗	✗	✗	✗
Информация диска	✓	✓	✓	✓	✓	✓	✓	✓	✓	✗	✗

1. Некоторые функции могут не срабатывать для некоторых дисков или файлов, даже если обозначены значком [✓] в таблице.

2. Только BDP-440.

3. Для некоторых дисков, обычное воспроизведение возобновляется автоматически при переключении раздела.

4. Звучание не выводится во время сканирования вперед и назад.

5. Звучание выводится во время сканирования вперед и назад.

6. • Во время замедленного воспроизведения звучание не выводится.

• Скорость не переключается во время замедленного воспроизведения назад.

7. Замедленное воспроизведение назад недоступно.

8. Покадровое воспроизведение назад недоступно.

9. Для сцен, для которых записаны несколько ракурсов отображается значок ракурса, если **Angle/Secondary Indicator** установлен на **On** (стр. 42).

10. • Типы записанных субтитров зависят от диска и файла.

• В некоторых случаях субтитры могут переключаться или сразу-же может отобразиться экран переключения, записанный на диске, без отображения текущего субтитров или общего количества записанных на диске субтитров.

11. Типы записанных аудиопотоков зависят от диска и файла.

12. • Типы записанных вторичных аудиопотоков зависят от диска и файла.

• В некоторых случаях, вторичное аудио может переключиться или сразу-же может отобразиться экран переключения, записанный на диске, без отображения текущего вторичного аудио или общего количества записанных на диске вторичных аудиопотоков.

• Для сцен, для которых записано вторичное аудио, отображается значок вторичного аудио, если **Angle/Secondary Indicator** установлен на **On** (стр. 42).

13. Некоторые диски не содержат вторичное аудио.

14. • В некоторых случаях вторичное видео может переключаться или сразу-же может отобразиться экран переключения, записанный на диске, без отображения текущего вторичного видео или общего количества записанных на диске вторичных видеопотоков.

• Для сцен, для которых записано вторичное видео, отображается значок вторичного видео, если **Angle/Secondary Indicator** установлен на **On** (стр. 42).

15. Некоторые диски не содержат вторичное видео.

## 04 Использование меню FUNCTION

В зависимости от рабочего состояния проигрывателя, можно вызвать различные функции.

### 1 Отобразите меню FUNCTION.

Нажмите **FUNCTION** во время воспроизведения.

### 2 Выберите и настройте параметр.

Используйте **↑/↓** для выбора, затем нажмите **ENTER**.

#### Примечание

- Непереклюаемые параметры отображаются серым. Выбираемые параметры зависят от состояния проигрывателя.

### ❖ Изменение настройки выбранного параметра

Используйте **↑/↓** для изменения.

### ❖ Закрытие меню FUNCTION

Нажмите **FUNCTION**.

### ❖ Список параметров меню FUNCTION

Параметр	Описание
Title	Отображает информацию главы для текущего воспроизводимого диска и общее количество глав на диске. Также выбирает главу для воспроизведения. (Смотрите следующее описание.)
Chapter (track/file)	Отображает информацию по текущему воспроизводимому разделу (дорожка/файл) и общее количество разделов на диске. Также выбирает раздел (дорожку/файл) для воспроизведения. (Смотрите следующее описание.)
Time	Отображает прошедшее или оставшееся время. Также используется для ввода времени, с которого нужно запустить воспроизведение. (Смотрите следующее описание.)
Mode	Переключает режим воспроизведения.
Audio	Переключает аудиосигнал на BD-ROM/DVD.
Angle	Переключает ракурс камеры BD-ROM/DVD-Video диска.
Subtitle	Выбирает язык субтитров.
Subtitle Style	Выбирает тип шрифта субтитров.
Second Video	Переключает вторичное видео на BD-ROM (Picture-in-Picture) (стр. 30).
Second Audio	Переключает вторичное аудио на BD-ROM (стр. 29).
Bitrate	Отображает битовую скорость аудио/видео/вторичного видео.
Still off	Отключает стоп-кадр для BD-ROM диска.
Ins Search	Переходит вперед на 30 секунд.
Ins Replay	Возвращается назад на 10 секунд.

Параметр	Описание
Slide Show	Переключает скорость воспроизведения во время воспроизведения показа слайдов.
Transition	Переключает стиль показа слайдов во время воспроизведения показа слайдов.

\* Отображаемые в меню **FUNCTION** параметры зависят от типа диска.

#### Примечание

- Выбираемые параметры зависят от типа диска.

## Воспроизведение с указанного времени (Поиск по времени)

### 1 Выберите Time.

Используйте **↑/↓** для выбора, затем нажмите **ENTER**.

### 2 Введите время.

С помощью цифровых кнопок (от 0 до 9) или **↑/↓** введите время.

- Для воспроизведения с 45 минуты, введите **0, 0, 4, 5, 0** и **0**, затем нажмите **ENTER**.
- Для воспроизведения с 1 часа 20 минуты, введите **0, 1, 2, 0, 0** и **0**, затем нажмите **ENTER**.
- Нажмите **CLEAR** для очистки введенных значений.

### 3 Запустите воспроизведение с указанного времени.

Нажмите **ENTER**.

## Воспроизведение определенной главы, раздела или дорожки (Поиск)

### 1 Выберите Title или Chapter (track/file).

Используйте **↑/↓** для выбора, затем нажмите **ENTER**.

### 2 Введите номер.

С помощью цифровых кнопок (от 0 до 9) или **↑/↓** введите номер.

- Для поиска главы 32, введите **3** и **2**, затем нажмите **ENTER**.
- Нажмите **CLEAR** для очистки введенных значений.

### 3 Начните воспроизведение с указанной главы, раздела или дорожки.

Нажмите **ENTER**.

## Воспроизведение указанного диапазона дисков, глав или раздела (дорожки/файла) в произвольном порядке

Можно выбрать 2 типа произвольного воспроизведения.

### ❖ Random play

Указанный диапазон дисков, глав или раздел (дорожка/файл) воспроизводится в произвольном порядке. Один параметр может воспроизводиться последовательно.

### ❖ Shuffle play

Указанный диапазон дисков, глав или раздел (дорожка/файл) воспроизводится в произвольном порядке. Каждый параметр воспроизводится один раз.

## Продолжение воспроизведения с указанного места (Продолжение просмотра)

Данная функция позволяет продолжить воспроизведение с места, указанного для воспроизведения в следующий раз, даже после отключения питания.

### ❖ Установка

▶ Во время воспроизведения нажмите **CONTINUED** на месте, с которого нужно запускать воспроизведение продолжения просмотра.

На телевизионном экране отображается прошедшее время воспроизведения на указанном месте.

### ❖ Воспроизведение

1 Нажмите ▶ **PLAY** для воспроизведения главы, для которой установлен режим воспроизведения продолжения просмотра.

При нажатии **CONTINUED** автоматически отображается экран меню **FUNCTION** для отображения места (времени).

- Экран управления Function может также отображаться при нажатии **FUNCTION** во время воспроизведения.

2 Нажмите **ENTER**, затем выберите указанное время воспроизведения продолжения просмотра.

Воспроизведение запускается с указанного места.

### Примечание

- Настройка воспроизведения продолжения просмотра отменяется при нажатии ▲ **OPEN/CLOSE**.
- Воспроизведение продолжения просмотра может не срабатывать соответствующим образом для некоторых дисков.

## Воспроизведение через Home Media Gallery

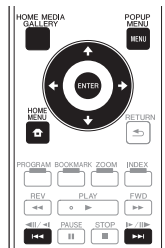

### О Home Media Gallery



Функция Home Media Gallery данного проигрывателя позволяет отображать список источников входа и запускать воспроизведение. В данном разделе описаны процедуры настройки и воспроизведения, необходимые для использования данных функций. При воспроизведении файлов, сохраненных на компьютере или на компонентах в сети, советуем также изучить руководство по эксплуатации к сетевому компоненту.

Ниже показаны источники входа, которые можно воспроизводить через Home Media Gallery.

- BD-R/RE (формат BDAV) диски
- DVD-R/RW (формат VR) диски
- Audio CD диски (CD-DA, SACD и DTS CD диски)
- DVD/CD диски, на которых записаны только файлы данных видеофайлов, файлов фотографий или аудиофайлов, др.
- Устройство памяти USB
- Файлы на сетевых серверах (на компьютерах или компонентах, подключенных к проигрывателю через интерфейс LAN.)

#### Примечание

- Home Media Gallery позволяет воспроизводить файлы на медиа-серверах, подключенных к той-же локальной сети Local Area Network (LAN), что и ресивер.

- Следующие файлы можно воспроизводить через Home Media Gallery:
  - Computeraх с Microsoft Windows Vista или XP с установленным Windows Media Player 11
  - Computeraх с Microsoft Windows 7 с установленным Windows Media Player 12
  - Цифровых медиа-серверах, совместимых с DLNA (на компьютерах или других компонентах)
  - Файлы, сохраненные на компьютере или на цифровом медиа-сервере (DMS - Digital Media Server) как описано выше можно воспроизводить через цифровой медиа-проигрыватель (Digital Media Player - DMP).  
Проигрыватель поддерживает использование таких DMP.
- Для воспроизведения аудиофайлов, сохраненных на компонентах в сети требуется включить функцию DHCP сервера маршрутизатора. В случае, если на маршрутизаторе отсутствует функция DHCP сервера, необходимо настроить сеть вручную. В ином случае невозможно будет воспроизводить файлы, сохраненные на компонентах в сети. Смотрите стр. 43.

### О воспроизведении через сеть

Функция воспроизведения через сеть данного аппарата использует следующие технологии:

#### ❖ Windows Media Player

Подробнее, смотрите Windows Media Player 11/Windows Media Player 12 выше.

#### ❖ Windows Media DRM

Microsoft Windows Media Digital Rights Management (WMDRM) - это платформа для защиты и надежного обеспечения материала для воспроизведения на компьютерах, переносных устройствах и сетевых устройствах. Home Media Gallery работает как WMDRM 10 для сетевых устройств. Защищенный с помощью WMDRM материал может воспроизводиться только на медиа-серверах, поддерживающих WMDRM.

Владельцы материала используют технологию WMDRM для защиты их интеллектуальной собственности, включая авторские права. Данное устройство использует программное обеспечение WMDRM для доступа к материалу, защищенному с помощью WMDRM. Если программное обеспечение WMDRM не может защитить материал, владельцы материала могут потребовать от Microsoft отменить функцию программного обеспечения для использования WMDRM для воспроизведения или копирования защищенного материала. Такая отмена не повлияет на незащищенный материал. При загрузке лицензий на защищенный материал, вы даете согласие, что Microsoft может добавить список отмен к лицензиям. Владельцы материала могут потребовать обновить WMDRM для доступа к их материалу. При отклонении обновления, невозможно будет получить доступ к материалу, который требует обновления. Данное изделие защищено определенными правами интеллектуальной собственности Microsoft. Использование или распределение такой технологии вне данного изделия без лицензии от Microsoft запрещено.

## ❖ DLNA



### *Сертифицированный аудиопроигрыватель DLNA CERTIFIED®*

Digital Living Network Alliance (DLNA) - это межотраслевая организация компаний-производителей бытовой электроники, компьютерной индустрии и мобильных устройств. Digital Living позволяет потребителям легко обмениваться цифровыми носителями через проводную или беспроводную сеть из дома.

Сертификационный логотип DLNA позволяет легко находить изделия, совместимые с DLNA Interoperability Guidelines. Данный аппарат отвечает Правилам по операционной совместимости DLNA v1.5. При подключении к данному проигрывателю компьютера, на котором запущено программное обеспечение DLNA сервера, или совместимого с DLNA устройства, может потребоваться произвести изменения некоторых настроек программного обеспечения или на других устройствах. Пожалуйста, для более подробной информации, см. инструкции по эксплуатации к программному обеспечению или устройству.

*DLNA®, логотип DLNA и DLNA CERTIFIED® являются торговыми марками, марками обслуживания или сертификационными марками Digital Living Network Alliance.*

## ❖ Материал, воспроизводимый через сеть

- Даже при кодировке в совместимом формате, некоторые файлы могут воспроизводиться неправильно.
- Файлы кинофильмов и фотографий не могут воспроизводиться.
- В зависимости от типа сервера или используемой версии, некоторые функции могут не поддерживаться.
- Поддерживаемые форматы файлов изменяются в зависимости от сервера. Как таковые, файлы, не поддерживаемые сервером, не отображаются на данном аппарате. Подробнее, обращайтесь к производителю сервера.

## ❖ Ограничение ответственности за материал третьих сторон

Доступ к материалу от третьих сторон требует высокоскоростного подключения к Интернету и может также потребовать регистрацию аккаунта и платную подписку.

Услуги по материалам от третьих сторон могут изменяться, приостанавливаться, прерываться или прекращаться предоставляться в любое время без уведомления, и Pioneer не несет никакой ответственности в таких случаях.

Pioneer не заверяет или гарантирует, что услуги по предоставлению материалов будут продолжаться или будут доступны на определенный период времени, и любая такая гарантия, выраженная или подразумеваемая, не будет признаваться.

## ❖ О характере воспроизведения через сеть

- Воспроизведение может приостановиться при отключении компьютера или при удалении любых медиафайлов, сохраненных на нем, пока воспроизводится материал.
- При обнаружении проблем в сетевой среде (сверхзагруженность сетевого потока, др.), материал может не отображаться или воспроизводиться соответствующим образом (воспроизведение может прерываться или приостанавливаться). Для наилучшего работы рекомендуется подключение 10/100BASETX между проигрывателем и компьютером.
- При одновременном воспроизведении нескольких клиентов, как может быть в некоторых случаях, воспроизведение прерывается или приостанавливается.
- В зависимости от программного обеспечения системы безопасности на подключенном компьютере, и настроек такого программного обеспечения, сетевое соединение может блокироваться.

Pioneer не несет ответственности за любые сбои проигрывателя и/или функций Home Media Gallery по причине ошибок/сбоев связи, связанных с сетевым соединением и/или компьютером, или другим подключенным оборудованием. Пожалуйста, свяжитесь с производителем компьютера или провайдером Интернет услуги.

*Windows Media – это зарегистрированная торговая марка или торговая марка Microsoft Corporation в США и/или других странах.*

*В данном изделии используются технологии, принадлежащие корпорации Microsoft, которые не разрешается использовать или распространять без лицензии от Microsoft Licensing, Inc.*

*Microsoft®, Windows®7, Windows®Vista, Windows®XP, Windows®2000, Windows®Millennium Edition, Windows®98 и WindowsNT® являются зарегистрированными торговыми марками либо торговыми марками Microsoft Corporation в США и/или других странах.*

## 05 DLNA Search

Воспроизведение файлов, сохраненные на компонентах, подключенных к проигрывателю через сеть.

**1 Нажмите HOME MEDIA GALLERY для отображения Home Media Gallery.**  
Home Media Gallery также можно отобразить, выбрав Home Media Gallery в Home Menu, затем нажав **ENTER**.

**2 Выберите DLNA Search.**  
Используйте **↑/↓** для выбора, затем нажмите **ENTER**.

**3 Выберите сервер, где содержится файл, который требуется воспроизвести.**

**4 Выберите файл, который требуется воспроизвести.**  
Используйте **↑/↓** для выбора, затем нажмите **ENTER**.

### Примечание

- Данный проигрыватель не поддерживает DTCP-IP. Записанные файлы и материалы, защищенные цифровой системой защиты авторских прав, не могут воспроизводиться через интерфейс LAN.

## Воспроизведение диска/USB

**1 Нажмите HOME MEDIA GALLERY для отображения Home Media Gallery.**  
Home Media Gallery также можно отобразить, выбрав Home Media Gallery в Home Menu, затем нажав **ENTER**.

**2 Выберите Disc или USB.**  
Используйте **↑/↓** для выбора, затем нажмите **ENTER**.

**3 Выберите Photo/Music/Video/SWF/AVCHD.**  
Используйте **↑/↓** для выбора, затем нажмите **ENTER**.

- Данный шаг не предназначен для дисков, записанных в формате VR.

**4 Выберите главу/дорожку, которую требуется воспроизвести.**  
Используйте **↑/↓** для выбора, затем нажмите **ENTER**.

Воспроизведение запускается с выбранной главы/дорожки или файла.

- Если файл, который требуется воспроизвести, находится внутри папки, сначала выберите папку, где содержится файл.

## Воспроизведение файлов фотографий

### ❖ O Slideshow

Отображение файлов на диске или в папке переключается автоматически.

### Примечание

- При воспроизведении аудио CD (CD-DA/SACD/DTS-CD) отображается экран Now Playing.
- На некоторых BD-R/-RE дисках имеется защита от воспроизведения. Для отмены защиты, введите пароль, установленный для диска.
- До запуска воспроизведения может потребоваться несколько секунд. Это обычное явление.
- Некоторые файлы могут не воспроизводиться соответствующим образом.
- Количество просмотров может быть ограничено.

## Воспроизведение в нужном порядке (HMG Playlist)

Ниже показаны диски, с которых можно добавлять дорожки или файлы в **HMG** (Home Media Gallery) **Playlist**.

- Audio CD диски (CD-DA/SACD/DTS-CD диски)
- DVD диски/CD диски/устройства памяти USB, на которых записаны аудиофайлы

## Добавление дорожек/файлов

Данная процедура используется для добавления дорожек и файлов, и для создания **HMG Playlist**.

**1 Нажмите HOME MEDIA GALLERY для отображения Home Media Gallery.**  
Home Media Gallery также можно отобразить, выбрав Home Media Gallery в Home Menu, затем нажав **ENTER**.

**2 Выберите Disc или USB.**  
Заблаговременно загрузите диск.

Используйте **↑/↓** для выбора, затем нажмите **ENTER**.

**3 Выберите добавляемую дорожку/файл.**  
Для выбора используйте **→**.

**4 Нажмите POP UP MENU для отображения меню POP UP MENU.**

**5 Выберите Add to Playlist для добавления в HMG Playlist.**

Используйте **↑/↓** для выбора, затем нажмите **ENTER**.

Выбранная на шаге 3 дорожка или файл добавляется в **HMG Playlist**.

- Для добавления других дорожек или файлов, повторите шаги от 3 до 5.



## Воспроизведение HMG Playlist

**1 Нажмите HOME MEDIA GALLERY для отображения Home Media Gallery.**  
Home Media Gallery также можно отобразить, выбрав Home Media Gallery в Home Menu, затем нажав **ENTER**.

**2 Выберите HMG Playlist.**  
Используйте **↑/↓** для выбора, затем нажмите **ENTER**.

**3 Выберите дорожку/файл для воспроизведения.**  
Используйте **↑/↓** для выбора, затем нажмите **ENTER**.  
Воспроизведение запускается от выбранной дорожки/файла и продолжается до достижения конца списка.  
Используйте **⏮/⏭** для воспроизведения предыдущей или следующей дорожки/файла. Отображается экран Now Playing (показан ниже).

## Удаление дорожек/файлов из HMG Playlist

**1 Выберите дорожку/файл для удаления, затем, нажав POP UP MENU, отобразите меню POP UP MENU.**

**2 С помощью **↑/↓** выберите Delete from HMG Playlist, затем нажмите **ENTER**.**

## Воспроизведение веб-контента

На проигрывателе можно воспроизводить некоторые потоки данных в Интернет.

### Доступный веб-контент

- YouTube (MPEG4 AVC H.264)
- Picasa

#### Примечание

- Можно воспроизводить видеоматериалы на YouTube следующих размеров.
  - Стандартное качество (400 x 226 пикселей, 200 кбит/с)
  - Среднее качество (480 x 360 пикселей, 512 кбит/с)
  - Высокое качество (854 x 480 пикселей, 900 кбит/с)
  - HD (720p) (1280 x 720 пикселей, 2 Мбит/с)
  - HD (1080p) (1920 x 1080 пикселей, 4 Мбит/с)
- Невозможно воспроизводить видеоматериалы на YouTube для мобильных телефонов.
- Некоторые видеоматериалы на YouTube не могут воспроизводиться.
- В зависимости от среды подключения к Интернету видеоматериалы на YouTube могут не воспроизводиться соответствующим образом.
- Доступ к материалу от третьих сторон требует высокоскоростного подключения к Интернету и может также потребовать регистрацию аккаунта и платную подписку.
 

Услуги по материалам от третьих сторон могут изменяться, приостанавливаться, прерываться или прекращать предоставляться в любое время без уведомления, и Pioneer не несет никакой ответственности в таких случаях.

Pioneer не заверяет или гарантирует, что услуги по предоставлению материалов будут продолжаться или будут доступны на определенный период времени, и любая такая гарантия, выраженная или подразумеваемая, не будет признаваться.

### Воспроизведение параметров

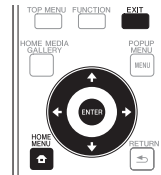

#### Предостережение

Требуется заранее подключить проигрыватель к Интернету. Подробнее, смотрите *Подключение к сети через интерфейс LAN* на стр. 21.

#### 1 Отобразите экран выбора.

Экран выбора также можно выбрать, нажав  HOME MENU, затем выбрав Web Contents → Desired web content

**2 Нажав ↑/↓, выберите параметр для воспроизведения, затем нажмите ENTER.**  
Для остановки воспроизведения нажмите EXIT.

## Раздел 7

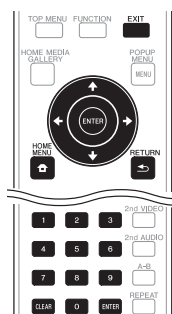
**Дополнительные настройки****Изменение настроек****Управление экраном Initial Setup**

**1 При остановленном воспроизведении, отобразите экран Home Menu.**

Нажмите **HOME MENU**.

**2 Выберите и настройте Initial Setup.**

Используйте **↑/↓** для выбора, затем нажмите **ENTER**.

**3 Выберите параметр и переключите настройку.**

Используйте **↑/↓/←/→** для выбора, затем нажмите **ENTER**.

❖ **Закрытие экрана Initial Setup**

Нажмите **HOME MENU** или **EXIT**.

**Примечание**

- Непереключаемые параметры указаны серым. Выбираемые параметры зависят от состояния проигрывателя.
- В Options, заводские настройки по умолчанию указаны жирным.

Параметр	Options	Описание
Display Setting	<b>TV Screen</b>	
	<b>16:9 Full</b>	Выберите данную настройку при подключении к широкоэкранному (16:9) телевизору.
	16:9 Normal	Выберите данную настройку при подключении к телевизору с экраном 4:3 и воспроизведении видеоматериала 16:9. Видеоматериал будет воспроизводиться со срезанными левой и правой сторонами изображения для отображения на экране 4:3. (Данная функция срабатывает, если диск обозначен для 4:3PS.)
	4:3 Pan&Scan	Выберите данную настройку при подключении к обычному (4:3) телевизору.
	4:3 Letterbox	Выберите данную настройку при подключении к телевизору с экраном 4:3 и воспроизведении видеоматериала 16:9. Видеоматериал будет воспроизводиться с черными полосами сверху и снизу.
Video Adjust	Brightness	Выберите данную настройку для регулировки яркости телевизионного экрана.
	Contrast	Выберите данную настройку для регулировки контрастности телевизионного экрана.
	Hue	Выберите данную настройку для регулировки баланса цветности (зеленый и красный) телевизионного экрана.
	Saturation	Выберите данную настройку для регулировки насыщенности телевизионного экрана.
Sharpness	High	Выбор уровня резкости.
	Middle	
	Low	
Video Mode	<b>Standard</b>	Выбор режима видеовыхода.
	Vivid	
	Cinema	
	Custom	
Noise Reduction	<b>0</b>	Выбор уровня подавления шумов.
	1	
	2	
	3	

Параметр	Options	Описание
Digital Output	Bitstream	Выберите данную настройку для прямого вывода цифровых аудиосигналов.
	<b>PCM</b>	Выберите данную настройку для вывода цифровых аудиосигналов с преобразованием в аудиосигналы PCM.
	Re-encode	Выберите данную настройку для вывода цифровых аудиосигналов с преобразованием в DTS Digital Surround.
	Off	Выберите данную настройку для вывода аудиосигналов, не относящихся к цифровым аудиосигналам.
Downsampling	<b>48k</b>	Выберите данную настройку при воспроизведении диска, записанного с частотой дискретизации 48 кГц.
	96k	Выберите данную настройку при воспроизведении диска, записанного с частотой дискретизации 96 кГц.
	192k	Выберите данную настройку при воспроизведении диска, записанного с частотой дискретизации 192 кГц.
DRC (Dynamic Range Control) * Поддерживаются только цифровые и аналоговые аудиосигналы Dolby.	Off	Выберите данную настройку для вывода аудиосигналов без использования функции DRC.
	On	Выберите данную настройку для регулировки диапазона между самыми громкими и самыми тихими звуками (динамический диапазон) для воспроизведения на среднем уровне громкости. Используйте данную настройку при затруднении прослушивания диалога или при просмотре кинофильмов ночью.
	<b>Auto</b>	Выберите для автоматического переключения настройки DRC на On/Off в соответствии с поступающим с диска аудиосигналом.
Color Space	RGB	Выберите данную настройку для вывода видеосигналов в виде сигналов RGB. Выберите данную настройку, если цветность отображается слишком неотчетливо и уровень черного отображается слишком ярко.
	YCbCr	Выберите данную настройку для вывода видеосигналов в виде сигналов YCbCr 4:4:4.
	<b>YCbCr 422</b>	Выберите данную настройку для вывода видеосигналов в виде сигналов YCbCr 4:2:2.
	Full RGB	Выберите данную настройку для вывода видеосигналов в виде сигналов RGB. Выберите данную настройку, если цветность отображается слишком плотно и все темные цвета отображаются одинаково черным.
Resolution	<b>Auto</b>	Выберите данную настройку для автоматического выбора разрешения видеосигналов, выводящихся от терминала <b>HDMI OUT</b> .
	480i/576i	Вывод видеосигналов от терминала <b>HDMI OUT</b> с выбранным разрешением.
	480P/576P	Разрешение можно переключать, нажимая <b>HDMI</b> , но невозможно будет выбрать <b>Auto</b> .
	720P	
	1080i	
	1080P	
HDMI Audio Out	Bitstream	Выберите данную настройку для прямого вывода аудиосигналов HDMI.
	<b>PCM</b>	Выберите данную настройку для вывода аудиосигналов HDMI с преобразованием в 2-канальные аудиосигналы.
	Re-encode	Выберите данную настройку для автоматического выбора типа аудиосигналов.
	Off	Выберите данную настройку, когда не требуется выводить аудиосигналы от выходного терминала HDMI.
Control	<b>On</b>	Выберите данную настройку для управления проигрывателем от пульта ДУ подключенного аудио-видеоустройства через кабель HDMI. Также смотрите стр. 16.
	Off	Выберите данную настройку для отключения управления проигрывателем от пульта ДУ подключенного аудио-видеоустройства через кабель HDMI.
Для использования функции PQLS (BDP-440), Sound Retriever Link и Stream Smoother Link (стр. 16) требуется установить Control на <b>On</b> .		
HDMI Deep color	30bits	Выберите данную настройку при выводе видеосигналов с 30-битовой цветностью.
	36bits	Выберите данную настройку при выводе видеосигналов с 36-битовой цветностью.
	<b>Off</b>	Выберите данную настройку при выводе видеосигналов с обычной 24-битовой цветностью.
HDMI 1080P 24Hz	<b>On</b>	Выберите данную настройку при установке Resolution на <b>Auto</b> или 1080P и выводе видеосигналов 1080p/24 на телевизор, совместимый с разрешением 1080p/24.
	Off	Выберите данную настройку при установке Resolution на 1080P и выводе видеосигналов 1080p/60 на телевизор, совместимый с разрешением 1080p/60.
HDMI 3D	<b>Auto</b>	Для 3D дисков, диски воспроизводятся с 3D изображением.
	Off	Даже для 3D дисков, диски воспроизводятся с 2D изображением.
3D notice	<b>Yes</b>	Данная настройка включает или отключает 3D оповещение при воспроизведении 3D изображения.
	No	

Параметр	Options	Описание
Network	IP setting	Выберите данную настройку для настройки IP адреса проигрывателя и DNS сервера (стр. 43).
	Proxy Server	Выполните настройку только прокси сервера, если так указано провайдером Интернет услуги (стр. 43).
	Information	Выберите данную настройку для отображения списка сетевых настроек (стр. 43).
	Connection test	Выберите данную настройку для проверки сетевого подключения (стр. 43).
	Internet Connection	<b>Enable</b> Выберите данную настройку при подключении к Интернету. <b>Disable</b> Выберите данную настройку, когда не выполняется подключение к Интернету.
BD-Live connection	<b>Permitted</b>	Все диски могут подключаться к BD-LIVE.
	Partial Permitted	К BD-LIVE могут подключаться только те диски, безопасность которых была подтверждена.
	Prohibited	Никакие диски не могут подключаться к BD-LIVE.
Dlna	<b>Enable</b>	Выберите данную настройку при подключении к DLNA серверу.
	Disable	Выберите данную настройку, когда не выполняется подключение к DLNA серверу.
Language	OSD	доступные языки Выберите язык из списка языков для экранных меню.
	Audio	доступные языки Выберите язык из списка языков для установки языка звучания по умолчанию для воспроизведения BD-ROM и DVD-Video.
	* На некоторых дисках, язык может не переключаться на выбранный язык.	
	При установке языка, не записанного на BD/DVD, для воспроизведения автоматически выбирается один из записанных языков.	
	Subtitle	доступные языки Выберите язык из списка языков для установки языка субтитров по умолчанию для воспроизведения BD-ROM и DVD-Video.
* На некоторых дисках, язык может не переключаться на выбранный язык.		
При установке языка, не записанного на BD/DVD, для воспроизведения автоматически выбирается один из записанных языков.		
Menu	доступные языки Выберите язык из списка языков для установки языка по умолчанию для меню BD-ROM и DVD-Video.	
* На некоторых дисках, язык может не переключаться на выбранный язык.		
При установке языка, не записанного на BD/DVD, для воспроизведения автоматически выбирается один из записанных языков.		

Параметр	Options	Описание	
Playback	Angle Mark	<b>On</b> Выберите данную настройку для отображения значка ракурса на телевизионном экране (стр. 28).	
		<b>Off</b> Выберите данную настройку для отключения отображения значка ракурса на телевизионном экране.	
PIP Mark	<b>On</b>	Выберите данную настройку для отображения значка PIP на телевизионном экране.	
	<b>Off</b>	Выберите данную настройку для отключения отображения значка PIP на телевизионном экране.	
Secondary Audio Mark	<b>On</b>	Выберите данную настройку для отображения значка вторичного аудио на телевизионном экране (стр. 29).	
	<b>Off</b>	Выберите данную настройку для отключения отображения значка вторичного аудио на телевизионном экране.	
DivX VOD DRM	Registration Code	Отображает регистрационный код проигрывателя, требующийся для воспроизведения файлов DivX VOD (стр. 10).	
DVD Playback * Данная настройка предназначена для воспроизведения DVD-Audio диска.	DVD AUDIO	Выберите данную настройку для воспроизведения только аудиораздела на DVD-Audio диске.	
	DVD VIDEO	Выберите данную настройку для воспроизведения только видеораздела на DVD-Audio диске.	
Internet Setting	<b>Permitted</b>	Веб-контент можно просматривать без ввода пароля.	
	Partial Permitted	Для просмотра веб-контента требуется ввести пароль.	
	Prohibited	Веб-контент не может просматриваться.	
Disc Auto Playback	<b>On</b>	Диски автоматически начинают воспроизводиться после загрузки.	
	<b>Off</b>	Загруженные диски не начинают автоматически воспроизводиться.	
Last Memory	<b>On</b>	Выберите данную настройку для сохранения места последней остановки воспроизведения даже после открытия лотка диска или переключения в режим ожидания.	
	<b>Off</b>	Выберите данную настройку для использования только режим Continue Viewing Play (стр. 33).	
PBC (Play Back Control)	<b>On</b>	Выберите данную настройку для воспроизведения Video-CD дисков (версия 2.0), совместимых с PBC через меню диска.	
	<b>Off</b>	Выберите данную настройку для воспроизведения Video-CD дисков (версия 2.0), совместимых с PBC без использования меню диска.	
Setup Navigator		Начните выполнять настройки с помощью меню Setup Navigator. Подробнее, смотрите стр. 23.	
Security	Change Password	Регистрация (изменение) пароля для настроек родительской блокировки или для разблокировки для воспроизведения DVD-Video дисков с функцией родительской блокировки (стр. 44).	
	Parental Control	Переключение уровня родительской блокировки проигрывателя (стр. 44).	
	Country Code	Изменение кода страны/региона (стр. 47).	
Options	Screen Saver	<b>Off</b>	Хранитель экрана отключен.
		<b>1 min</b>	Хранитель экрана включается, если в течение более одной минуты/двух минут/трех минут не производилось управление. Хранитель экрана отключается при управлении пультом ДУ.
		<b>2 min</b>	
		<b>3 min</b>	
Auto Power Off	<b>Off</b>	Выберите данную настройку для отключения функции автоматического отключения питания.	
	<b>10 min</b>	Питание будет автоматически отключено, если в течение более 10 минут/20 минут/30 минут не производилось управление.	
	<b>20 min</b>		
	<b>30 min</b>		
Quick Start	<b>On</b>	Выберите для сокращения требуемого на загрузку времени.	
	<b>Off</b>	Выберите для выполнения обычной загрузки.	
Software Update	Disc	Выберите способ обновления программного обеспечения. (стр. 45)	
	USB Storage		
	Network		
Load Default		Возвращает настройки на заводские настройки по умолчанию.	
System Information		Проверка номера версии системы.	
Disc Auto Update	<b>On</b>	Отображение экрана обновления программного обеспечения при загрузке диска с файлом обновления проигрывателя.	
	<b>Off</b>	Экран обновления программного обеспечения проигрывателя должен быть отображен вручную. (стр. 45)	
BUDA	BUDA Information	Отображение и настройка данных BUDA на подключенном устройстве памяти USB.	
	BUDA Setup		

## ❖ Настройка IP адреса

### 1 Выберите и настройте Network → IP setting → Next Screen.

Используйте ↑/↓ для выбора, затем нажмите ENTER.

### 2 Настройте IP адрес.

Используйте ↑/↓/←/→ для настройки IP адреса проигрывателя или DNS сервера, затем нажмите ENTER.

#### • Auto Set IP Address

**On** – IP адрес проигрывателя присваивается автоматически. Выберите данную настройку при использовании широкополосного маршрутизатора или широкополосного модема с функцией DHCP (Dynamic Host Configuration Protocol) сервера. IP адрес данного проигрывателя будет автоматически назначен DHCP сервером.

**Off** – IP адрес проигрывателя требуется настроить вручную. С помощью цифровых кнопок (от 0 до 9) введите IP адрес, маску подсети и шлюз по умолчанию.

#### • Auto Set DNS Server Address

**On** – IP адрес DNS сервера присваивается автоматически.

**Off** – IP адрес DNS сервера требуется настроить вручную. С помощью цифровых кнопок (от 0 до 9), введите IP адрес DNS сервера, указанный провайдером Интернет услуги.

#### Примечание

- Когда **Auto Set IP Address** установлен на **Off**, **Auto Set DNS Server Address** также устанавливается на **Off**.
- Подробнее о функции DHCP сервера смотрите инструкции по эксплуатации к сетевому устройству.
- Может потребоваться связаться с провайдером Интернет услуги или сетевым администратором при вводе IP адреса вручную.

## ❖ Настройка прокси сервера

Настраивайте прокси сервер, только когда так указано провайдером Интернет услуги.

### 1 Выберите и настройте Network → Proxy Server → Next Screen.

Используйте ↑/↓ для выбора, затем нажмите ENTER.

### 2 Выберите и настройте Use или Not use в Proxy Server.

Используйте ←/→ для переключения, затем нажмите ↓.

- **Use** – Выберите данную настройку при использовании прокси сервера.
- **Not use** – Выберите данную настройку, когда прокси сервер не используется.

Если выбран **Use**, перейдите на шаг 3.

### 3 Выберите и настройте Server Select Method.

Используйте ←/→ для переключения, затем нажмите ↓.

- **IP Address** – Введите IP адрес.
- **Server Name** – Введите имя сервера.

### 4 Введите IP Address или Server Name.

Используйте цифровые кнопки (от 0 до 9) для ввода номера, если выбран IP адрес на шаге 3. Используйте ←/→ для перемещения курсора.

Используйте цифровые кнопки (от 0 до 9) для ввода знаков при выборе Server Name на шаге 3.

Знаки, которые можно использовать в имени сервера, указаны в таблице ниже. Отображенные знаки переключаются при повторном нажатии кнопки.

- Для ввода двух знаков в последовательности, которые вводятся от одной кнопки (например, **P** и **R**), нажмите → после ввода первого знака, затем введите второй знак.
- Используйте **CLEAR** для удаления последнего знака.
- Используйте ←/→ для перемещения отображаемых знаков, когда невозможно отобразить все введенные знаки.

Кнопка	Знаки	Кнопка	Знаки
1	1. –	6	m n o 6
2	a b c 2	7	p q r s 7
3	d e f 3	8	t u v 8
4	g h i 4	9	w x y z 9
5	j k l 5	0	0

### 5 Вход Port Number.

Нажмите ↓, затем используйте цифровые кнопки (от 0 до 9) для ввода значения.

### 6 Нажмите ENTER для настройки.

## ❖ Отображение сетевых настроек

### ▶ Выберите и настройте Network → Information → Next Screen.

Используйте ↑/↓ для выбора, затем нажмите ENTER.

Отображаются настройки MAC адреса, IP адреса, маски подсети, шлюза по умолчанию и DNS сервера (первичного и вторичного).

Когда **Auto Set IP Address** установлен на **On**, отображаются автоматически установленные значения.

#### Примечание

- “0.0.0.0” отображается тогда, когда не были установлены все IP адреса.

## ❖ Проверка сетевого подключения

### ▶ Выберите и настройте Network → Connection Test → Start.

Используйте ↑/↓ для выбора, затем нажмите ENTER.

По завершению проверки отображается “Network connection test completed successfully.”. Если отображается любое другое сообщение, проверьте подключения и/или настройки (стр. 21).

## ❖ Переключение на другой язык в языковой настройке

### 1 Выберите и настройте Language.

Используйте **↑/↓** для выбора, затем нажмите **ENTER**.

### 2 Выберите и настройте OSD, Audio, Subtitle или Menu

Используйте **↑/↓** для выбора, затем нажмите **ENTER**.

### 3 Выберите и установите нужный язык.

Используйте **↑/↓** для выбора, затем нажмите **ENTER**.

### 4 Переключите язык.

Используйте **←/→** для переключения, затем нажмите **ENTER**.

- Язык также можно переключать с помощью цифровых кнопок. Используйте **↑/↓** для перемещения курсора на **Number**, используйте цифровые кнопки (от 0 до 9) и введите значение, затем нажмите **ENTER**. Смотрите стр. 47.

#### **Примечание**

- При установке языка, не записанного на BD/DVD, автоматически выбирается и воспроизводится один из записанных языков.

## ❖ Удаление данных, добавленных к BD диску, и прикладных данных

Данная настройка используется для удаления данных, добавленных к BD диску (данные, загруженные с помощью функции BD-LIVE, и данные, используемые с функцией BONUSVIEW), и прикладных данных.

#### **Предостережение**

- Для удаления данных требуется некоторое время.
- Не отсоединяйте силовую кабель во время удаления данных.
- Данная операция недоступна при загруженном диске.

### 1 Выберите и настройте BUDA → BUDA Setup.

Используйте **↑/↓** для выбора, затем нажмите **ENTER**.

### 2 Выберите и установите меню удаления.

Используйте **↑/↓** для выбора, затем нажмите **ENTER**.

### 3 Выберите Yes, затем нажмите ENTER.

Используйте **↑/↓/←/→** для выбора, затем нажмите **ENTER**.

## ❖ Регистрация или изменение пароля

Используйте данную процедуру для регистрации или изменения кодового номера, требующегося для настроек Parental Lock.

### 1 Выберите и настройте Security → Change Password → Next Screen.

Используйте **↑/↓** для выбора, затем нажмите **ENTER**.

### 2 Введите пароль.

С помощью цифровых кнопок (от 0 до 9) или **↑/↓** введите значение, затем нажмите **ENTER** для установки.

Используйте **←/→** для перемещения курсора.

### 3 Повторно введите пароль.

С помощью цифровых кнопок (от 0 до 9) или **↑/↓** введите значение, затем нажмите **ENTER** для установки.

Используйте **←/→** для перемещения курсора.

- Для изменения пароля, введите ранее зарегистрированный пароль, затем введите новый пароль.

#### **Примечание**

- Рекомендуется записать пароль.
- Если вы забыли пароль, выполните сброс проигрывателя на заводские настройки по умолчанию, затем снова зарегистрируйте пароль (стр. 46).

## ❖ Переключение уровня Parental Lock для просмотра DVD/BD-ROM дисков

Некоторые DVD-Video диски, содержащие сцены насилия, например, содержат уровни блокировки Parental Lock (проверьте обозначения на обложке диска или еще где-то). Для ограничения просмотра данных дисков, установите уровень проигрывателя на уровень, не превышающий уровень на дисках.

### 1 Выберите и настройте Security → Parental Control → Next Screen.

Используйте **↑/↓** для выбора, затем нажмите **ENTER**.

### 2 Введите пароль.

С помощью цифровых кнопок (от 0 до 9) или **↑/↓** введите значение, затем нажмите **ENTER** для установки.

Используйте **←/→** для перемещения курсора.

### 3 Переключите уровень.

Используйте **←/→** для переключения, затем нажмите **ENTER** для установки.

#### **Примечание**

- Уровень можно установить на **Off** или между **Level1** и **Level8**. Просмотр не ограничивается при установке на **Off**.

## ❖ Переключение кода страны/региона

### 1 Выберите и настройте Security → Country Code → More.

Используйте **↑/↓** для выбора, затем нажмите **ENTER**.

### 2 Введите пароль.

С помощью цифровых кнопок (от 0 до 9) введите номер, затем нажмите **ENTER** для установки.

Используйте **←/→** для перемещения курсора.

### 3 Переключите код страны/региона.

Используйте **←/→** для переключения, затем нажмите **ENTER** для установки.



## Обновление программного обеспечения

Программное обеспечение проигрывателя можно обновить с помощью одного из способов ниже.

- Подключившись к Интернету.
- Используя диск.
- Используя устройство памяти USB.

Подробная информация о данном проигрывателе имеется на вебсайте Pioneer. Информацию по обновлению и обслуживанию проигрывателя Blu-ray дисков смотрите на вебсайте, показанном на стр. 6.

### Предостережение

- Не отсоединяйте силовой кабель или извлекайте устройство памяти USB/диск во время обновления программного обеспечения. В ином случае, обновление будет прервано и это может вызвать сбой в работе проигрывателя.
- Существует два процесса в обновлении программного обеспечения: загрузка и обновление. Оба процесса могут занять определенный промежуток времени.
- Другие операции во время обеспечения программного обеспечения отменяются. Более того, процесс обновления не может быть отменен.
- Когда дисплей фронтальной панели отключен, включите его с помощью **FL DIMMER**. При обновлении программного обеспечения проигрывателя с отключенным дисплеем фронтальной панели, не отсоединяйте силовой кабель до отключения аппарата.

### ❖ Обновление с подключением к Интернету

#### Примечание

- В зависимости от состояния Интернет подключения, загрузка может занять продолжительное время.
- Операции в шагах **1** и **5** выполняются пользователем (они предназначены для загрузки программного обеспечения с Интернета).
- Операции в шагах от **6** до **8** выполняются (автоматически) проигрывателем (они предназначены для обновления программного обеспечения).

#### **1** Подключитесь к Интернету.

#### **2** При остановленном воспроизведении, отобразите экран Home Menu.

Нажмите  HOME MENU.

#### **3** Выберите и настройте Initial Setup.

Используйте  для выбора, затем нажмите ENTER.

#### **4** Выберите и настройте Options → Update → Network → Start.

Используйте  для выбора, затем нажмите ENTER.

#### **5** Выберите и настройте Start.

Нажмите ENTER.

#### **6** Запускается загрузка программного обеспечения.

Состояние загрузки программного обеспечения отображается на экране.

- В зависимости от состояния Интернет подключения, загрузка программного обеспечения может определенное время.

#### **7** Запускается обновление.

- Обновление программного обеспечения может занять определенное время.

#### **8** Обновление завершается.

### ❖ Обновление с помощью устройства памяти USB/диска

#### Примечание

- Когда на вебсайте Pioneer имеется файл обновления, с помощью компьютера загрузите его на устройство памяти USB или диск. Внимательно прочтите инструкции по загрузке файлов обновления, имеющихся на вебсайте Pioneer.
- Сохраните файл обновления в корневой директории устройства памяти USB или диска. Не сохраняйте его внутри папки.
- На устройстве памяти USB или диске не должно быть никаких других файлов, кроме файла обновления.
- Для обновления с диска используйте CD-R или CD-RW диск.
- Проигрыватель поддерживает устройства памяти USB, отформатированные в FAT32/16. При форматировании устройства памяти USB на компьютере, установите настройки как показано ниже.
  - Файловая система: FAT32
  - Размер единицы выделения: Размер выделения по умолчанию
- Сохраняйте на устройстве памяти USB или диске только самый последний файл обновления.
- При подключении устройства USB к проигрывателю не используйте удлиняющий кабель USB. Проигрыватель может не срабатывать правильно при использовании удлиняющего кабеля USB.
- Шаги от **1** до **5** должны выполняться пользователем.
- Операции в шагах от **6** до **7** выполняются (автоматически) проигрывателем (они предназначены для обновления программного обеспечения).

#### **1** Подключите устройство памяти USB или загрузите диск, на котором записан файл обновления.

#### **2** При остановленном воспроизведении, отобразите экран Home Menu.

Нажмите  HOME MENU.

#### **3** Выберите и настройте Initial Setup.

Используйте  для выбора, затем нажмите ENTER.

07

**4 Выберите и настройте Options → Update → Disc или USB Storage → Start.**

Используйте ↑/↓ для выбора, затем нажмите ENTER.

**5 Выберите и настройте Yes.**

С помощью ↑/↓/←/→ выберите Yes, затем нажмите ENTER.

**6 Запускается обновление.**

- Обновление программного обеспечения может занять определенное время.

**7 Обновление завершается.**

## Возврат всех настроек на заводские настройки по умолчанию

**1 Убедитесь, что питание проигрывателя включено.****2 При остановленном воспроизведении, отобразите экран Home Menu.**Нажмите  HOME MENU.**3 Выберите и установите Initial Setup.**

Используйте ↑/↓ для выбора, затем нажмите ENTER.

**4 Выберите и настройте Options → Load Default → More.**

Используйте ↑/↓ для выбора, затем нажмите ENTER.

**5 Выберите и настройте OK.**

Используйте ←/→ для выбора, затем нажмите ENTER.

 **Примечание**

- После возврата всех настроек на заводские настройки по умолчанию, с помощью **Setup Navigator** перезапустите проигрыватель (стр. 23).
- Когда все настройки устанавливаются на заводские настройки по умолчанию, все данные вторичного видео (Picture-in-Picture), вторичного аудио, закладок, др. удаляются.

## Таблица языковых кодов и таблица кодов стран/регионов

07

### ❖ Таблица языковых кодов

Название языка, языковой код, код ввода

Abkhazian, <b>ab/abk</b> , 0102	French, <b>fr/fra</b> , 0618	Malagasy, <b>mg/mlg</b> , 1307	Slovenian, <b>sl/slv</b> , 1912
Afar, <b>aa/aar</b> , 0101	Galician, <b>gl/gle</b> , 0712	Malay, <b>ms/msa</b> , 1319	Somali, <b>so/som</b> , 1915
Afrikaans, <b>af/afz</b> , 0106	Georgian, <b>ka/kat</b> , 1101	Malayalam, <b>ml/mal</b> , 1312	Sotho, Southern, <b>st/sot</b> , 1920
Albanian, <b>sq/sqi</b> , 1917	German, <b>de/deu</b> , 0405	Maltese, <b>mt/mlt</b> , 1320	Spanish, <b>es/spa</b> , 0519
Amharic, <b>am/amh</b> , 0113	Greek, <b>el/ell</b> , 0512	Maori, <b>mi/mri</b> , 1309	Sundanese, <b>su/sun</b> , 1921
Arabic, <b>ar/ara</b> , 0118	Guarani, <b>gn/grn</b> , 0714	Marathi, <b>mr/mar</b> , 1318	Swahili, <b>sw/swa</b> , 1923
Armenian, <b>hy/hye</b> , 0825	Gujarati, <b>gu/guj</b> , 0721	Mongolian, <b>mn/mon</b> , 1314	Swati, <b>ss/ssw</b> , 1919
Assamese, <b>as/asm</b> , 0119	Hausa, <b>ha/hau</b> , 0801	Moldavian, <b>mo/mol</b> , 1315	Swedish, <b>sv/swe</b> , 1922
Aymara, <b>ay/aym</b> , 0125	Hebrew, <b>iw/heb</b> , 0923	Nauru, <b>na/nau</b> , 1401	Tagalog, <b>tl/tgl</b> , 2012
Azerbaijani, <b>az/aze</b> , 0126	Hindi, <b>hi/hin</b> , 0809	Nepali, <b>ne/nep</b> , 1405	Tajik, <b>tg/tgk</b> , 2007
Bashkir, <b>ba/bak</b> , 0201	Hungarian, <b>hu/hun</b> , 0821	Norwegian, <b>no/nor</b> , 1415	Tamil, <b>ta/tam</b> , 2001
Basque, <b>eu/eus</b> , 0521	Icelandic, <b>is/isl</b> , 0919	Occitan, <b>oc/oci</b> , 1503	Tatar, <b>tt/tat</b> , 2020
Belarusian, <b>be/bel</b> , 0205	Indonesian, <b>in/ind</b> , 0914	Oriya, <b>or/ori</b> , 1518	Telugu, <b>te/tel</b> , 2005
Bengali, <b>bn/ben</b> , 0214	Interlingua, <b>ia/ial</b> , 0901	Oromo, <b>om/orm</b> , 1513	Thai, <b>th/tha</b> , 2008
Bihari, <b>bh/bih</b> , 0208	Interlingue, <b>ie/ile</b> , 0905	Panjabi, <b>pa/pan</b> , 1601	Tibetan, <b>bo/bod</b> , 0215
Bislama, <b>bi/bis</b> , 0209	Inupiaq, <b>ik/ikp</b> , 0911	Persian, <b>fa/fas</b> , 0601	Tigrinya, <b>ti/tir</b> , 2009
Breton, <b>br/bre</b> , 0218	Irish, <b>ga/gle</b> , 0701	Polish, <b>pl/pol</b> , 1612	Tonga (Tonga Islands), <b>to/ton</b> , 2015
Bulgarian, <b>bg/bul</b> , 0207	Italian, <b>it/ita</b> , 0920	Portuguese, <b>pt/por</b> , 1620	Tsonga, <b>ts/tsn</b> , 2019
Burmese, <b>my/mya</b> , 1325	Japanese, <b>ja/jpn</b> , 1001	Pushto, <b>ps/pus</b> , 1619	Tswana, <b>tn/tsn</b> , 2014
Catalan, <b>ca/cat</b> , 0301	Javanese, <b>iw/jav</b> , 1023	Quechua, <b>qu/que</b> , 1721	Turkmen, <b>tk/tuk</b> , 2011
Central Khmer, <b>km/khm</b> , 1113	Kalaallisut, <b>kl/klm</b> , 1112	Romanian, <b>ro/ron</b> , 1815	Turkish, <b>tr/tur</b> , 2018
Chinese, <b>zh/zho</b> , 2608	Kannada, <b>kn/kan</b> , 1114	Romansch, <b>rm/roh</b> , 1813	Twi, <b>tw/twi</b> , 2023
Corsican, <b>co/cos</b> , 0315	Kashmiri, <b>ks/kas</b> , 1119	Rundi, <b>rn/run</b> , 1814	Ukrainian, <b>uk/ukr</b> , 2111
Croatian, <b>hr/hrv</b> , 0818	Kazakh, <b>kk/kaz</b> , 1111	Russian, <b>ru/rus</b> , 1821	Urdu, <b>ur/urd</b> , 2118
Czech, <b>cs/ces</b> , 0319	Kinyarwanda, <b>rw/kin</b> , 1823	Samoan, <b>sm/smo</b> , 1913	Uzbek, <b>uz/uzb</b> , 2126
Danish, <b>da/dan</b> , 0401	Kirghiz, <b>ky/kir</b> , 1125	Sango, <b>sg/sag</b> , 1907	Vietnamese, <b>vi/vie</b> , 2209
Dutch, <b>nl/nld</b> , 1412	Korean, <b>ko/kor</b> , 1115	Sanskrit, <b>sa/san</b> , 1901	Volapuk, <b>vo/vol</b> , 2215
Dzongkha, <b>dz/dzo</b> , 0426	Kurdish, <b>ku/kur</b> , 1121	Scottish Gaelic, <b>gd/gla</b> , 0704	Welsh, <b>cy/cym</b> , 0325
English, <b>en/eng</b> , 0514	Lao, <b>lo/lao</b> , 1215	Serbian, <b>sr/srp</b> , 1918	Western Frisian, <b>fy/fry</b> , 0625
Esperanto, <b>eo/epo</b> , 0515	Latin, <b>la/lat</b> , 1201	Serbo-Croatian, <b>sh/--</b> , 1908	Wolof, <b>wo/wol</b> , 2315
Estonian, <b>et/est</b> , 0520	Latvian, <b>lv/lav</b> , 1222	Shona, <b>sn/sna</b> , 1914	Xhosa, <b>xh/xho</b> , 2408
Finnish, <b>fi/fin</b> , 0609	Lingala, <b>ln/lin</b> , 1214	Sindhi, <b>sd/snd</b> , 1904	Yiddish, <b>yi/yid</b> , 1009
Fijian, <b>fj/fij</b> , 0610	Lithuanian, <b>lt/lit</b> , 1220	Sinhalese, <b>si/sin</b> , 1909	Yoruba, <b>yo/yor</b> , 2515
Faroese, <b>fo/foa</b> , 0615	Macedonian, <b>mk/mkd</b> , 1311	Slovak, <b>sk/slk</b> , 1911	Zulu, <b>zu/zul</b> , 2621

### ❖ Таблица кодов стран/регионов

Название страны/региона, кодов стран/регионов, код ввода

Англия, <b>ai</b> , 0109	Эстония, <b>ee</b> , 0505	Македония, бывшая Югославская Республика, <b>mk</b> , 1311	Испания, <b>es</b> , 0519
Антигуа и Барбуда, <b>ag</b> , 0107	Финляндия, <b>fi</b> , 0609	Малайзия, <b>my</b> , 1325	Суринам, <b>sr</b> , 1918
Аргентина, <b>ar</b> , 0118	Франция, <b>fr</b> , 0618	Мальта, <b>mt</b> , 1320	Швеция, <b>se</b> , 1905
Армения, <b>am</b> , 0113	Грузия, <b>ge</b> , 0705	Мексика, <b>mx</b> , 1324	Швейцария, <b>ch</b> , 0308
Австралия, <b>au</b> , 0121	Германия, <b>de</b> , 0405	Молдова, Республика, <b>md</b> , 1304	Тайвань, провинция Китая, <b>tw</b> , 2023
Австрия, <b>at</b> , 0120	Греция, <b>gr</b> , 0718	Монако, <b>mc</b> , 1303	Таджикистан, <b>tj</b> , 2010
Азербайджан, <b>az</b> , 0126	Гренландия, <b>gl</b> , 0712	Монтсеррат, <b>ms</b> , 1319	Танланд, <b>tn</b> , 2008
Багамы, <b>bs</b> , 0219	Гренада, <b>gd</b> , 0704	Нидерланды, <b>nl</b> , 1412	Тринидад и Тобаго, <b>tt</b> , 2020
Барбадос, <b>bb</b> , 0202	Гайана, <b>gy</b> , 0725	Новая Зеландия, <b>nz</b> , 1426	Тунис, <b>tn</b> , 2014
Беларусь, <b>by</b> , 0225	Гангт, <b>ht</b> , 0820	Норвегия, <b>no</b> , 1415	Турция, <b>tr</b> , 2018
Бельгия, <b>be</b> , 0205	Гонконг, <b>hk</b> , 0811	Пакистан, <b>pk</b> , 1611	Туркменистан, <b>tm</b> , 2013
Белиз, <b>bz</b> , 0226	Венгрия, <b>hu</b> , 0821	Перу, <b>pe</b> , 1605	Острова Теркс и Кайкос, <b>tc</b> , 2033
Бермуды, <b>bm</b> , 0213	Исландия, <b>is</b> , 0919	Филиппины, <b>ph</b> , 1608	Украина, <b>ua</b> , 2101
Бразилия, <b>br</b> , 0218	Индия, <b>in</b> , 0914	Польша, <b>pl</b> , 1612	Соединенное Королевство, <b>gb</b> , 0702
Болгария, <b>bg</b> , 0207	Индонезия, <b>id</b> , 0904	Португалия, <b>pt</b> , 1620	Соединенные Штаты, <b>us</b> , 2119
Канада, <b>ca</b> , 0301	Ирландия, <b>ie</b> , 0905	Пуэрто-Рико, <b>pr</b> , 1618	Уругвай, <b>uy</b> , 2125
Острова Кайман, <b>ky</b> , 1125	Израиль, <b>il</b> , 0912	Румыния, <b>ro</b> , 1815	Узбекистан, <b>uz</b> , 2126
Чили, <b>cl</b> , 0312	Италия, <b>it</b> , 0920	Российская Федерация, <b>ru</b> , 1821	Венесуэла, <b>ve</b> , 2205
Китай, <b>cn</b> , 0314	Ямайка, <b>jm</b> , 1013	Сент-Китс и Невис, <b>kn</b> , 1114	Виргинские Острова, Британские, <b>vg</b> , 2207
Колумбия, <b>co</b> , 0315	Казахстан, <b>kz</b> , 1126	Сент-Люсия, <b>lc</b> , 1203	
Хорватия, <b>hr</b> , 0818	Корея, Республика, <b>kr</b> , 1118	Сент-Винсент и Гренадины, <b>vc</b> , 2203	
Кипр, <b>cy</b> , 0325	Кыргызстан, <b>kg</b> , 1107	Сан-Марино, <b>sm</b> , 1913	
Чешская Республика, <b>cz</b> , 0326	Латвия, <b>lv</b> , 1222	Сингапур, <b>sg</b> , 1907	
Дания, <b>dk</b> , 0411	Лихтенштейн, <b>li</b> , 1209	Словакия, <b>sk</b> , 1911	
Доминика, <b>dm</b> , 0413	Литва, <b>lt</b> , 1220	Словения, <b>si</b> , 1909	
Доминиканская Республика, <b>do</b> , 0415	Люксембург, <b>lu</b> , 1221		

47

Ru

## Дополнительная информация

### Уведомление по лицензии программного обеспечения

Ниже отображены лицензии на программное обеспечение с открытым исходным кодом, использованное на данном проигрывателе. Для достоверности, здесь прилагаются исходные тексты (на английском).

#### ◆ curl

##### COPYRIGHT AND PERMISSION NOTICE

Copyright © 1996 - 2007, Daniel Stenberg, <daniel@haxx.se>. All rights reserved.  
Permission to use, copy, modify, and distribute this software for any purpose with or without fee is hereby granted, provided that the above copyright notice and this permission notice appear in all copies.

THE SOFTWARE IS PROVIDED "AS IS", WITHOUT WARRANTY OF ANY KIND, EXPRESS OR IMPLIED, INCLUDING BUT NOT LIMITED TO THE WARRANTIES OF MERCHANTABILITY, FITNESS FOR A PARTICULAR PURPOSE AND NONINFRINGEMENT OF THIRD PARTY RIGHTS. IN NO EVENT SHALL THE AUTHORS OR COPYRIGHT HOLDERS BE LIABLE FOR ANY CLAIM, DAMAGES OR OTHER LIABILITY, WHETHER IN AN ACTION OF CONTRACT, TORT OR OTHERWISE, ARISING FROM, OUT OF OR IN CONNECTION WITH THE SOFTWARE OR THE USE OR OTHER DEALINGS IN THE SOFTWARE.

Except as contained in this notice, the name of a copyright holder shall not be used in advertising or otherwise to promote the sale, use or other dealings in this Software without prior written authorization of the copyright holder.

#### ◆ expat

Copyright (c) 1998, 1999, 2000 Thai Open Source Software Center Ltd

Permission is hereby granted, free of charge, to any person obtaining a copy of this software and associated documentation files (the "Software"), to deal in the Software without restriction, including without limitation the rights to use, copy, modify, merge, publish, distribute, sublicense, and/or sell copies of the Software, and to permit persons to whom the Software is furnished to do so, subject to the following conditions:

The above copyright notice and this permission notice shall be included in all copies or substantial portions of the Software.  
THE SOFTWARE IS PROVIDED "AS IS", WITHOUT WARRANTY OF ANY KIND, EXPRESS OR IMPLIED, INCLUDING BUT NOT LIMITED TO THE WARRANTIES OF MERCHANTABILITY, FITNESS FOR A PARTICULAR PURPOSE AND NONINFRINGEMENT. IN NO EVENT SHALL THE AUTHORS OR COPYRIGHT HOLDERS BE LIABLE FOR ANY CLAIM, DAMAGES OR OTHER LIABILITY, WHETHER IN AN ACTION OF CONTRACT, TORT OR OTHERWISE, ARISING FROM, OUT OF OR IN CONNECTION WITH THE SOFTWARE OR THE USE OR OTHER DEALINGS IN THE SOFTWARE.

#### ◆ freetype

This software is based in part on freetype see <http://www.freetype.org> for information.

#### ◆ International Components for Unicode

ICU License - ICU 1.8.1 and later  
COPYRIGHT AND PERMISSION NOTICE  
Copyright (c) 1995-2010 International Business Machines Corporation and others

All rights reserved.  
Permission is hereby granted, free of charge, to any person obtaining a copy of this software and associated documentation files (the "Software"), to deal in the Software without restriction, including without limitation the rights to use, copy, modify, merge, publish, distribute, and/or sell copies of the Software, and to permit persons to whom the Software is furnished to do so, provided that the above copyright notice(s) and this permission notice appear in all copies of the Software and that both the above copyright notice(s) and this permission notice appear in supporting documentation.

THE SOFTWARE IS PROVIDED "AS IS", WITHOUT WARRANTY OF ANY KIND, EXPRESS OR IMPLIED, INCLUDING BUT NOT LIMITED TO THE WARRANTIES OF MERCHANTABILITY, FITNESS FOR A PARTICULAR PURPOSE AND NONINFRINGEMENT OF THIRD PARTY RIGHTS. IN NO EVENT SHALL THE COPYRIGHT HOLDER OR HOLDERS INCLUDED IN THIS NOTICE BE LIABLE FOR ANY CLAIM, OR ANY SPECIAL INDIRECT OR CONSEQUENTIAL DAMAGES, OR ANY DAMAGES WHATSOEVER RESULTING FROM LOSS OF USE, DATA OR PROFITS, WHETHER IN AN ACTION OF CONTRACT, NEGLIGENCE OR OTHER TORTIOUS ACTION, ARISING OUT OF OR IN CONNECTION WITH THE USE OR PERFORMANCE OF THIS SOFTWARE.

Except as contained in this notice, the name of a copyright holder shall not be used in advertising or otherwise to promote the sale, use or other dealings in this Software without prior written authorization of the copyright holder.

#### ◆ jpeg

This software is based in part on the work of the independent JPEG Group.

#### ◆ openssl

The OpenSSL toolkit stays under a dual license, i.e. both the conditions of the OpenSSL License and the original SSLeay license apply to the toolkit.  
See below for the actual license texts. Actually both licenses are BSD-style Open Source licenses. In case of any license issues related to OpenSSL please contact [openssl-core@openssl.org](mailto:openssl-core@openssl.org).

##### OpenSSL License

Copyright (c) 1998-2008 The OpenSSL Project. All rights reserved.

Redistribution and use in source and binary forms, with or without modification, are permitted provided that the following conditions are met:

1. Redistributions of source code must retain the above copyright notice, this list of conditions and the following disclaimer.
2. Redistributions in binary form must reproduce the above copyright notice, this list of conditions and the following disclaimer in the documentation and/or other materials provided with the distribution.
3. All advertising materials mentioning features or use of this software must display the following acknowledgment: "This product includes software developed by the OpenSSL Project for use in the OpenSSL Toolkit. (<http://www.openssl.org/>)"
4. The names "OpenSSL Toolkit" and "OpenSSL Project" must not be used to endorse or promote products derived from this software without prior written permission. For written permission, please contact [openssl-core@openssl.org](mailto:openssl-core@openssl.org).

5. Products derived from this software may not be called "OpenSSL" nor may "OpenSSL" appear in their names without prior written permission of the OpenSSL Project.
6. Redistributions of any form whatsoever must retain the following acknowledgment: "This product includes software developed by the OpenSSL Project for use in the OpenSSL Toolkit (<http://www.openssl.org/>)"

THIS SOFTWARE IS PROVIDED BY THE OpenSSL PROJECT "AS IS" AND ANY EXPRESSED OR IMPLIED WARRANTIES, INCLUDING BUT NOT LIMITED TO, THE IMPLIED WARRANTIES OF MERCHANTABILITY AND FITNESS FOR A PARTICULAR PURPOSE ARE DISCLAIMED. IN NO EVENT SHALL THE OpenSSL PROJECT OR ITS CONTRIBUTORS BE LIABLE FOR ANY DIRECT, INDIRECT, INCIDENTAL, SPECIAL, EXEMPLARY, OR CONSEQUENTIAL DAMAGES (INCLUDING, BUT NOT LIMITED TO, PROCUREMENT OF SUBSTITUTE GOODS OR SERVICES; LOSS OF USE, DATA, OR PROFITS; OR BUSINESS INTERRUPTION) HOWEVER CAUSED AND ON ANY THEORY OF LIABILITY, WHETHER IN CONTRACT, STRICT LIABILITY, OR TORT (INCLUDING NEGLIGENCE OR OTHERWISE) ARISING IN ANY WAY OUT OF THE USE OF THIS SOFTWARE, EVEN IF ADVISED OF THE POSSIBILITY OF SUCH DAMAGE.

This product includes cryptographic software written by Eric Young ([ey@cryptsoft.com](mailto:ey@cryptsoft.com)). This product includes software written by Tim Hudson ([tjh@cryptsoft.com](mailto:tjh@cryptsoft.com)).

##### Original SSLeay License

Copyright (C) 1995-1998 Eric Young ([ey@cryptsoft.com](mailto:ey@cryptsoft.com)) All rights reserved.  
This package is an SSL implementation written by Eric Young ([ey@cryptsoft.com](mailto:ey@cryptsoft.com)).  
The implementation was written so as to conform with Netscapes SSL.

This library is free for commercial and non-commercial use as long as the following conditions are adhered to. The following conditions apply to all code found in this distribution, be it the RC4, RSA, lhash, DES, etc., code; not just the SSL code. The SSL documentation included with this distribution is covered by

the same copyright terms except that the holder is Tim Hudson ([tjh@cryptsoft.com](mailto:tjh@cryptsoft.com)).

Copyright remains Eric Young's, and as such any Copyright notices in the code are not to be removed. If this package is used in a product, Eric Young should be given attribution as the author of the parts of the library used. This can be in the form of a textual message at program startup or in documentation (online or textual) provided with the package.

Redistribution and use in source and binary forms, with or without modification, are permitted provided that the following conditions are met:

1. Redistributions of source code must retain the copyright notice, this list of conditions and the following disclaimer.
2. Redistributions in binary form must reproduce the above copyright notice, this list of conditions and the following disclaimer in the documentation and/or other materials provided with the distribution.
3. All advertising materials mentioning features or use of this software must display the following acknowledgment: "This product includes cryptographic software written by Eric Young ([ey@cryptsoft.com](mailto:ey@cryptsoft.com))". The word 'cryptographic' can be left out if the routines from the library being used are not cryptographic related (-).

4. If you include any Windows specific code (or a derivative thereof) from the apps directory (application code) you must include an acknowledgement: "This product includes software written by Tim Hudson ([tjh@cryptsoft.com](mailto:tjh@cryptsoft.com))"

THIS SOFTWARE IS PROVIDED BY ERIC YOUNG "AS IS" AND ANY EXPRESS OR IMPLIED WARRANTIES, INCLUDING, BUT NOT LIMITED TO, THE IMPLIED WARRANTIES OF MERCHANTABILITY AND FITNESS FOR A PARTICULAR PURPOSE ARE DISCLAIMED. IN NO EVENT SHALL THE AUTHOR OR CONTRIBUTORS BE LIABLE FOR ANY DIRECT, INDIRECT, INCIDENTAL, SPECIAL, EXEMPLARY, OR CONSEQUENTIAL DAMAGES (INCLUDING, BUT NOT LIMITED TO, PROCUREMENT OF SUBSTITUTE GOODS OR SERVICES; LOSS OF USE, DATA, OR PROFITS; OR BUSINESS INTERRUPTION) HOWEVER CAUSED AND ON ANY THEORY OF LIABILITY, WHETHER IN CONTRACT, STRICT LIABILITY, OR TORT (INCLUDING NEGLIGENCE OR OTHERWISE) ARISING IN ANY WAY OUT OF THE USE OF THIS SOFTWARE, EVEN IF ADVISED OF THE POSSIBILITY OF SUCH DAMAGE.

The license and distribution terms for any publicly available version or derivative of this code cannot be changed. i.e. this code cannot simply be copied and put under another distribution licence [including the GNU Public Licence]

◆ zlib  
This software is based in part on zlib see <http://www.zlib.net> for information.

#### ◆ GNU General Public License and GNU Lesser General Public License

This product includes the following software licensed for use under the terms of GNU General Public License v2, GNU Lesser General Public License v2.1.

- linux kernel 2.6. Copyright (C) 1991 Linus Torvalds. Licensed under GPLv2.0
  - BusyBox v1.17.1 multi-call binary. Copyright (C) 1998-2009 Erik Andersen, Rob Landley, Denys Vlasenko and others. Licensed under GPLv2.0
  - SquashFS Copyright: (C) 2002-2009 Phillip Lougher. Licensed under GPL v2.0
  - Das U-Boot Copyright: (C) 2000-2005 Wolfgang Denk, DENX Software Engineering, [wd@denx.de](mailto:wd@denx.de). Licensed under GPL v2.0
  - LIRC 0.8.5 Copyright (C) 1996 Ralph Metzler <[rjm@thp.uni-koeln.de](mailto:rjm@thp.uni-koeln.de)>. Copyright (C) 1998-2008 Christoph Bartelmus <[lirc@bartelmus.de](mailto:lirc@bartelmus.de)>. Licensed under GPL v2.0
  - glibc 2.9 Copyright (C) 1992-2006, 2007 Free Software Foundation, Inc. Licensed under LGPL v2.1.
- You can get corresponding open source code from the following URL:  
<http://www.oss-pioneer.com/homeave/blu-ray>  
Please refer to the following URL for further information of GNU General Public License Version 2.  
<http://www.gnu.org/licenses/gpl-2.0.html>  
Please refer to the following URL for further information of GNU Library General Public License Version 2.1.  
<http://www.gnu.org/licenses/old-licenses/lgpl-2.1.html>

#### GNU GENERAL PUBLIC LICENSE

Version 2, June 1991  
Copyright (C) 1989, 1991 Free Software Foundation, Inc., 51 Franklin Street, Fifth Floor, Boston, MA 02110-1301 USA  
Everyone is permitted to copy and distribute verbatim copies of this license document, but changing it is not allowed.

Preamble

The licenses for most software are designed to take away your freedom to share and change it. By contrast, the GNU General Public License is intended to guarantee your freedom to share and change free software—to make sure the software is free for all its users. This General Public License applies to most of the Free Software Foundation's software and to any other program whose authors commit to using it. (Some other Free Software Foundation software is covered by the GNU Lesser General Public License instead.) You can apply it to your programs, too. When we speak of free software, we are referring to freedom, not price. Our General Public Licenses are designed to make sure that you have the freedom to distribute copies of free software (and charge for this service if you wish), that you receive source code or can get it if you want it, that you can change the software or use pieces of it in new free programs; and that you know you can do these things.

To protect your rights, we need to make restrictions that forbid anyone to deny you these rights or to ask you to surrender the rights. These restrictions translate to certain responsibilities for you if you distribute copies of the software, or if you modify it. For example, if you distribute copies of such a program, whether gratis or for a fee, you must give the recipients all the rights that you have. You must make sure that they, too, receive or can get the source code. And you must show them these terms so they know their rights.

We protect your rights with two steps: (1) copyright the software, and (2) offer you this license which gives you legal permission to copy, distribute and/or modify the software. Also, for each author's protection and ours, we want to make certain that everyone understands that there is no warranty for this free software. If the software is modified by someone else and passed on, we want its recipients to know that what they have is not the original, so that any problems introduced by others will not reflect on the original authors' reputations. Finally, any free program is threatened constantly by software patents. We wish to avoid the danger that redistributors of a free program will individually obtain patent licenses, in effect making the program proprietary. To prevent this, we have made it clear that any patent must be licensed for everyone's free use or not licensed at all.

The precise terms and conditions for copying, distribution and modification follow.

#### GNU GENERAL PUBLIC LICENSE TERMS AND CONDITIONS FOR COPYING, DISTRIBUTION AND MODIFICATION

0. This License applies to any program or other work which contains a notice placed by the copyright holder saying it may be distributed under the terms of this General Public License. The "Program", below, refers to any such program or work, and a "work based on the Program" means either the Program or any derivative work under copyright law: that is to say, any work containing the Program or a portion of it, either verbatim or with modifications and/or translated into another language. (Hereinafter, translation is included without limitation in the term "modification".) Each license is addressed as "you".

Activities other than copying, distribution and modification are not covered by this License; they are outside its scope. The act of running the Program is not restricted, and the output from the Program is covered only if its contents constitute a work based on the Program (independent of having been made by running the Program). Whether that is true depends on what the Program does.

1. You may copy and distribute verbatim copies of the Program's source code as you receive it, in any medium, provided that you conspicuously and appropriately publish on each copy an appropriate copyright notice and disclaimer of warranty; keep intact all the notices that refer to this License and to the absence of any warranty; and give any other recipients of the Program a copy of this License along with the Program.

You may charge a fee for the physical act of transferring a copy, and you may at your option offer warranty protection in exchange for a fee.

2. You may modify your copy or copies of the Program or any portion of it, thus forming a work based on the Program, and copy and distribute such modifications or work under the terms of Section 1 above, provided that you also meet all of these conditions:

- You must cause the modified files to carry prominent notices stating that you changed the files and the date of any change.
- You must cause any work that you distribute or publish, that in whole or in part contains or is derived from the Program or any part thereof, to be licensed as a whole at no charge to all third parties under the terms of this License.
- If the modified program normally reads commands interactively when run, you must cause it, when started running for such interactive use in the most ordinary way, to print or display an announcement including an appropriate copyright notice and a notice that there is no warranty (or else, saying that you provide a warranty) and that users may redistribute the program under these conditions, and telling the user how to view a copy of this License. (Exception: if the Program itself is interactive but does not normally print such an announcement, your work based on the Program is not required to print an announcement.)

These requirements apply to the modified work as a whole. If identifiable sections of that work are not derived from the

Program, and can be reasonably considered independent and separate works in themselves, then this License, and its terms, do not apply to those sections when you distribute them as separate works. But when you distribute the same sections as part of a whole which is a work based on the Program, the distribution of the whole must be on the terms of this License, whose permissions for other licensees extend to the entire whole, and thus to each and every part regardless of who wrote it. Thus, it is not the intent of this section to claim rights or contest your rights to work written entirely by you; rather, the intent is to exercise the right to control the distribution of derivative or collective works based on the Program.

In addition, mere aggregation of another work not based on the Program with the Program (or with a work based on the Program) on a volume of a storage or distribution medium does not bring the other work under the scope of this License.

3. You may copy and distribute the Program (or a work based on it, under Section 2) in object code or executable form under the terms of Sections 1 and 2 above provided that you also do one of the following:

- Accompany it with the complete corresponding machine-readable source code, which must be distributed under the terms of Sections 1 and 2 above on a medium customarily used for software interchange; or,
- Accompany it with a written offer, valid for at least three years, to give any third party, for a charge no more than your cost of physically performing source distribution, a complete machine-readable copy of the corresponding source code, to be distributed under the terms of Sections 1 and 2 above on a medium customarily used for software interchange; or,
- Accompany it with the information you received as to the offer to distribute corresponding source code. (This alternative is allowed only for noncommercial distribution and only if you received the program in object code or executable form with such an offer, in accord with Subsection b above.)

The source code for a work means the preferred form of the work for making modifications to it. For an executable work, complete source code means all the source code for all modules it contains, plus any associated interface definition files, plus the scripts used to control compilation and installation of the executable. However, as a special exception, the source code distributed need not include anything that is normally distributed (in either source or binary form) with the major components (compiler, kernel, and so on) of the operating system on which the executable runs, unless that component itself accompanies the executable.

If distribution of executable or object code is made by offering access to copy from a designated place, then offering equivalent access to copy the source code from the same place counts as distribution of the source code, even though third parties are not compelled to copy the source along with the object code.

4. You may not copy, modify, sublicense, or distribute the Program except as expressly provided under this License. Any attempt otherwise to copy, modify, sublicense or distribute the Program is void, and will automatically terminate your rights under this License. However, parties who have received copies, or rights, from you under this License will not have their licenses terminated so long as such parties remain in full compliance.

5. You are not required to accept this License, since you have not signed it. However, nothing else grants you permission to modify or distribute the Program or its derivative works. These actions are prohibited by law if you do not accept this License. Therefore, by modifying or distributing the Program (or any work based on the Program), you indicate your acceptance of this License to do so, and all its terms and conditions for copying, distributing or modifying the Program or works based on it.

6. Each time you redistribute the Program (or any work based on the Program), the recipient automatically receives a license from the original licensor to copy, distribute or modify the Program subject to these terms and conditions. You may not impose any further restrictions on the recipients' exercise of the rights granted herein. You are not responsible for enforcing compliance by third parties to this License.

7. If, as a consequence of a court judgment or allegation of patent infringement or for any other reason (not limited to patent issues), conditions are imposed on you (whether by court order, agreement or otherwise) that contradict the conditions of this License, they do not excuse you from the conditions of this License. If you cannot distribute so as to satisfy simultaneously your obligations under this License and any other pertinent obligations, then as a consequence you may not distribute the Program at all. For example, if a patent license would not permit royalty-free redistribution of the Program by all those who receive copies directly or indirectly through you, then the only way you could satisfy both is to refrain entirely from distribution of the Program.

If a portion of this section is held invalid or unenforceable under any particular circumstance, the balance of the section is intended to apply and the section as a whole is intended to apply in other circumstances.

It is not the purpose of this section to induce you to infringe any patents or other property right claims or to contest validity of any such claims; this section has the sole purpose of protecting the integrity of the free software distribution system, which is implemented by public license practices.

Many people have made generous contributions to the wide range of software distributed through that system in reliance on consistent application of that system; it is up to the author/donor to decide if he or she is willing to distribute software through any other system and a licensee cannot impose that choice.

This section is intended to make thoroughly clear what is believed to be a consequence of the rest of this License.

- If the distribution and/or use of the Program is restricted in certain countries either by patents or by copyrighted interfaces, the original copyright holder who places the Program under this License may add an explicit geographical distribution limitation excluding those countries, so that distribution is permitted only in or among countries not thus excluded. In such case, this License incorporates the limitation as if written in the body of this License.
- The Free Software Foundation may publish revised and/or new versions of the General Public License from time to time. Such new versions will be similar in spirit to the present version, but may differ in detail to address new problems or concerns. Each version is given a distinguishing version number. If the Program specifies a version number of this License which applies to it and "any later version", you have the option of following the terms and conditions either of that version or of any later version published by the Free Software Foundation. If the Program does not specify a version number of this License, you may choose any version ever published by the Free Software Foundation.
- If you wish to incorporate parts of the Program into other free programs whose distribution conditions are different, write to the author to ask for permission. For software which is copyrighted by the Free Software Foundation, write to the Free Software Foundation; we sometimes make exceptions for this. Our decision will be guided by the two goals of preserving the free status of all derivatives of our free software and of promoting the sharing and reuse of software generally.

NO WARRANTY  
11. BECAUSE THE PROGRAM IS LICENSED FREE OF CHARGE, THERE IS NO WARRANTY FOR THE PROGRAM, TO THE EXTENT PERMITTED BY APPLICABLE LAW. EXCEPT WHEN OTHERWISE STATED IN WRITING THE COPYRIGHT HOLDERS AND/OR OTHER PARTIES PROVIDE THE PROGRAM "AS IS" WITHOUT WARRANTY OF ANY KIND, EITHER EXPRESSED OR IMPLIED, INCLUDING, BUT NOT LIMITED TO, THE IMPLIED WARRANTIES OF MERCHANTABILITY AND FITNESS FOR A PARTICULAR PURPOSE. THE ENTIRE RISK AS TO THE QUALITY AND PERFORMANCE OF THE PROGRAM IS WITH YOU. SHOULD THE PROGRAM PROVE DEFECTIVE, YOU ASSUME THE COST OF ALL NECESSARY SERVICING, REPAIR OR CORRECTION.

12. IN NO EVENT UNLESS REQUIRED BY APPLICABLE LAW OR AGREED TO IN WRITING WILL ANY COPYRIGHT HOLDER, OR ANY OTHER PARTY WHO MAY MODIFY AND/OR REDISTRIBUTE THE PROGRAM AS PERMITTED ABOVE, BE LIABLE TO YOU FOR DAMAGES, INCLUDING ANY GENERAL, SPECIAL, INCIDENTAL OR CONSEQUENTIAL DAMAGES ARISING OUT OF THE USE OR INABILITY TO USE THE PROGRAM (INCLUDING BUT NOT LIMITED TO LOSS OF DATA OR DATA BEING RENDERED INACCURATE OR LOSSES SUSTAINED BY YOU OR THIRD PARTIES OR A FAILURE OF THE PROGRAM TO OPERATE WITH ANY OTHER PROGRAMS), EVEN IF SUCH HOLDER OR OTHER PARTY HAS BEEN ADVISED OF THE POSSIBILITY OF SUCH DAMAGES.

END OF TERMS AND CONDITIONS  
How to Apply These Terms to Your New Programs  
If you develop a new program, and you want it to be of the greatest possible use to the public, the best way to achieve this is to make it free software which everyone can redistribute and change under these terms.

To do so, attach the following notices to the program. It is safest to attach them to the start of each source file to most effectively convey the exclusion of warranty, and each file should have at least the "copyright" line and a pointer to where the full notice is found.

<one line to give the program's name and a brief idea of what it does.>

Copyright (C) <year> <name of author>

This program is free software; you can redistribute it and/or modify it under the terms of the GNU General Public License as published by the Free Software Foundation; either version 2 of the License, or (at your option) any later version.

This program is distributed in the hope that it will be useful, but WITHOUT ANY WARRANTY; without even the implied warranty of MERCHANTABILITY or FITNESS FOR A PARTICULAR PURPOSE. See the GNU General Public License for more details.

You should have received a copy of the GNU General Public License along with this program; if not, write to the Free Software Foundation, Inc., 51 Franklin Street, Fifth Floor, Boston, MA 02110-1301 USA.

Also add information on how to contact you by electronic and paper mail.  
If the program is interactive, make it output a short notice like this when it starts in an interactive mode:

```
Gnomovision version 69, Copyright (C) year name of author
Gnomovision comes with ABSOLUTELY NO
WARRANTY; for details type 'show w'.
```

This is free software, and you are welcome to redistribute it under certain conditions; type 'show c' for details.  
The hypothetical commands 'show w' and 'show c' should show the appropriate parts of the General Public License. Of course, the commands you use may be called something other than 'show w' and 'show c'; they could even be mouse-clicks or menu items—whatever suits your program.

You should also get your employer (if you work as a programmer) or your school, if any, to sign a "copyright disclaimer" for the program, if necessary. Here is a sample; alter the names:

```
Yooyodine, Inc., hereby disclaims all copyright interest in
the program
'Gnomovision' (which makes passes at compilers) written
by James Hacker.
©signature of Ty Coon, 1 April 1989
```

Ty Coon, President of Vice  
This General Public License does not permit incorporating your program into proprietary programs. If your program is a subroutine library, you may consider it more useful to permit linking proprietary applications with the library. If this is what you want to do, use the GNU Lesser General Public License instead of this License.

#### GNU LESSER GENERAL PUBLIC LICENSE

Version 2.1, February 1999  
Copyright (C) 1991, 1999 Free Software Foundation, Inc.  
51 Franklin Street, Fifth Floor, Boston, MA 02110-1301 USA  
Everyone is permitted to copy and distribute verbatim copies of this license document, but changing it is not allowed.  
[This is the first released version of the Lesser GPL. It also counts as the successor of the GNU Library Public License, version 2, hence the version number 2.1.]

Preamble  
The licenses for most software are designed to take away your freedom to share and change it. By contrast, the GNU General Public License is intended to guarantee your freedom to share and change free software—to make sure the software is free for all its users.

This license, the Lesser General Public License, applies to some specially designated software packages—typically libraries—of the Free Software Foundation and other authors who decide to use it. You can use it too, but we suggest you first think carefully about whether this license or the ordinary General Public License is the better strategy to use in any particular case, based on the explanations below.

When we speak of free software, we are referring to freedom of use, not price. Our General Public Licenses are designed to make sure that you have the freedom to distribute copies of free software (and charge for this service if you wish), that you receive source code or can get it if you want it, that you can change the software and use pieces of it in new free programs; and that you are informed that you can do these things.  
To protect your rights, we need to make restrictions that forbid distributors to deny you these rights or to ask you to surrender these rights. These restrictions translate to certain responsibilities for you if you distribute copies of the library or if you modify it.

For example, if you distribute copies of the library, whether gratis or for a fee, you must give the recipients all the rights that we gave you. You must make sure that they, too, receive or can get the source code. If you link other code with the library, you must provide complete object files to the recipients, so that they can relink them with the library after making changes to the library and recompiling it. And you must show them these terms so they know their rights.

We protect your rights with a two-step method: (1) we copyright the library, and (2) we offer you this license, which gives you legal permission to copy, distribute and/or modify the library. To protect each distributor, we want to make it very clear that there is no warranty for the free library. Also, if the library is modified by someone else and passed on, the recipients should know that what they have is not the original version, so that the original author's reputation will not be affected by problems that might be introduced by others.  
Finally, software patents pose a constant threat to the existence of any free program. We wish to make sure that a company cannot effectively restrict the users of a free program by obtaining a restrictive license from a patent holder. Therefore, we insist that any patent license obtained for a version of the library must be consistent with the full freedom of use specified in this license.

Most GNU software, including some libraries, is covered by the ordinary GNU General Public License. This license, the GNU Lesser General Public License, applies to certain designated libraries, and is quite different from the ordinary General Public License. We use this license for certain libraries in order to permit linking those libraries into non-free programs.

When a program is linked with a library, whether statically or using a shared library, the combination of the two is legally speaking a combined work, a derivative of the original library. The ordinary General Public License therefore permits such linking only if the entire combination fits its criteria of freedom.

The Lesser General Public License permits more lax criteria for linking other code with the library.  
We call this license the "Lesser" General Public License because it does Less to protect the user's freedom than the ordinary General Public License. It also provides other free software developers Less of an advantage over competing non-free programs. These disadvantages are the reason we use the ordinary General Public License for many libraries. However, the Lesser license provides advantages in certain special circumstances.

For example, on rare occasions, there may be a special need to encourage the widest possible use of a certain library, so that it becomes a de-facto standard. To achieve this, non-free programs must be allowed to use the library. A more frequent case is that a free library does the same job as widely used non-free libraries. In this case, there is little to be gained by limiting the free library to free software only, so we use the Lesser General Public License.  
In other cases, permission to use a particular library in non-free programs enables a greater number of people to use a large body of free software. For example, permission to use the GNU C Library in non-free programs enables many more people to use the whole GNU operating system, as well as its variant, the GNU/Linux operating system.

Although the Lesser General Public License is Less protective of the users' freedom, it does ensure that the user of a program that is linked with the Library has the freedom and the wherewithal to run that program using a modified version of the Library.

The precise terms and conditions for copying, distribution and modification follow. Pay close attention to the difference between a "work based on the library" and a "work that uses the library". The former contains code derived from the library, whereas the latter must be combined with the library in order to run.

#### GNU LESSER GENERAL PUBLIC LICENSE TERMS AND CONDITIONS FOR COPYING, DISTRIBUTION AND MODIFICATION

0. This License Agreement applies to any software library or other program which contains a notice placed by the copyright holder or other authorized party saying it may be distributed under the terms of this Lesser General Public License (also called "this License"). Each licensee is addressed as "you".  
A "library" means a collection of software functions and/or data prepared so as to be conveniently linked with application programs (which use some of those functions and data) to form executables.

The "Library", below, refers to any such software library or work which has been distributed under these terms. A "work based on the Library" means either the Library or any derivative work under copyright law: that is to say, a work containing the Library or a portion of it, either verbatim or with modifications and/or translated straightforwardly into another language. (Hereinafter, translation is included without limitation in the term "modification".)

The "Source Code" for a work means the preferred form of the source code for making modifications to it. For a library, complete source code means all the source code for all modules it contains, plus any associated interface definition files, plus the scripts used to control compilation and installation of the library.

Activities other than copying, distribution and modification are not covered by this License; they are outside its scope. The act of running a program using the Library is not restricted, and output from such a program is covered only if its contents constitute a work based on the Library (independent of the use of the Library in a tool for writing it). Whether that is true depends on what the Library does and what the program that uses the Library does.

1. You may copy and distribute verbatim copies of the Library's complete source code as you receive it, in any medium, provided that you conspicuously and appropriately publish on each copy an appropriate copyright notice and disclaimer of warranty, keep intact all the notices that refer to this License and to the absence of any warranty; and distribute a copy of this License along with the Library. You may charge a fee for the physical act of transferring a copy, and you may at your option offer warranty protection in exchange for a fee.

2. You may modify your copy or copies of the Library or any portion of it, thus forming a work based on the Library, and copy and distribute such modifications or work under the terms of Section 1 above, provided that you also meet all of these conditions:

- The modified work must itself be a software library.
- You must cause the files modified to carry prominent notices stating that you changed the files and the date of any change.
- You must cause the whole of the work to be licensed at no charge to all third parties under the terms of this License.
- If a facility in the modified Library refers to a function or a table of data to be supplied by an application program that uses the facility, other than as an argument passed when the facility is invoked, then you must make a good faith effort to ensure that, in the event an application does not supply such function or table, the facility still operates, and performs whatever part of its purpose remains meaningful.  
(For example, a function in a library to compute square roots has a purpose that is entirely well-defined

independent of the application. Therefore, Subsection 2d requires that any application-supplied function or table used by this function must be optional: if the application does not supply it, the square root function must still compute square roots.)

These requirements apply to the modified work as a whole. If identifiable sections of that work are not derived from the Library, and can be reasonably considered independent and separate works in themselves, then this License, and its terms, do not apply to those sections when you distribute them as separate works. But when you distribute the same sections as part of a whole which is a work based on the Library, the distribution of the whole must be on the terms of this License, whose permissions for other licensees extend to the entire whole, and thus to each and every part regardless of who wrote it.

Thus, it is not the intent of this section to claim rights or contest your rights to work written entirely by you; rather, the intent is to exercise the right to control the distribution of derivative or collective works based on the Library. In addition, mere aggregation of another work not based on the Library with the Library (or with a work based on the Library) on a volume of a storage or distribution medium does not bring the other work under the scope of this License.

3. You may opt to apply the terms of the ordinary GNU General Public License instead of this License to a given copy of the Library. To do this, you must alter all the notices that refer to this License, so that they refer to the ordinary GNU General Public License, version 2, instead of to this License. (If a newer version than version 2 of the ordinary GNU General Public License has appeared, then you can specify that version instead if you wish.) Do not make any other change in these notices.  
Once this change is made in a given copy, it is irreversible for that copy, so the ordinary GNU General Public License applies to all subsequent copies and derivative works made from that copy.

This option is useful when you wish to copy part of the code of the Library into a program that is not a library.

4. You may copy and distribute the Library (or a portion or derivative of it, under Section 2) in object code or executable form under the terms of Sections 1 and 2 above provided that you accompany it with the complete corresponding machine-readable source code, which must be distributed under the terms of Sections 1 and 2 above on a medium customarily used for software interchange.

If distribution of object code is made by offering access to copy from a designated place, then offering equivalent access to copy the source code from the same place satisfies the requirement to distribute the source code, even though third parties are not compelled to copy the source along with the object code.

5. A program that contains no derivative of any portion of the Library, but is designed to work with the Library by being compiled or linked with it, is called a "work that uses the Library". Such a work, in isolation, is not a derivative work of the Library, and therefore falls outside the scope of this License.

However, linking a "work that uses the Library" with the Library creates an executable that is a derivative of the Library (because it contains portions of the Library), rather than a "work that uses the library". The executable is therefore covered by this License. Section 6 states terms for distribution of such executables.  
When a "work that uses the Library" uses material from a header file that is part of the Library, the object code for the work may be a derivative work of the Library even though the source code is not. Whether this is true is especially significant if the work can be linked without the Library, or if the work is itself a library. The threshold for this to be true is not precisely defined by law.

If such an object file uses only numerical parameters, data structure layouts and accessors, and small macros and small inline functions (ten lines or less in length), then the use of the object file is unrestricted, regardless of whether it is legally a derivative work. (Executables containing this object code plus portions of the Library will still fall under Section 6.)

Otherwise, if the work is a derivative of the Library, you may distribute the object code for the work under the terms of Section 6. Any executables containing that work also fall under Section 6, whether or not they are linked directly with the Library itself.

6. As an exception to the Sections above, you may also combine or link a "work that uses the Library" with the Library to produce a work containing portions of the Library, and distribute that work under terms of your choice, provided that the terms permit modification of the work for the customer's own use and reverse engineering for debugging such modifications.

You must give prominent notice with each copy of the work that the Library is used in it and that the Library and its use are covered by this License. You must supply a copy of this License. If the work during execution displays copyright notices, you must include the copyright notice for the Library among them, as well as a reference directing the user to the copy of this License. Also, you must do one of these things:

- Accompany the work with the complete corresponding machine-readable source code for the Library including

whatever changes were used in the work (which must be distributed under Sections 1 and 2 above); and, if the work is an executable linked with the Library, with the complete machine-readable "work that uses the Library", as object code and/or source code, so that the user can modify the Library and then relink to produce a modified executable containing the modified Library. (It is understood that the user who changes the contents of definitions files in the Library will not necessarily be able to recompile the application to use the modified definitions.)

- b) Use a suitable shared library mechanism for linking with the Library. A suitable mechanism is one that (1) uses at run time a copy of the library already present on the user's computer system, rather than copying library functions into the executable, and (2) will operate properly with a modified version of the library, if the user installs one, as long as the modified version is interface-compatible with the version that the work was made with.
- c) Accompany the work with a written offer, valid for at least three years, to give the same user the materials specified in Subsection 6a, above, for a charge no more than the cost of performing this distribution.

d) If distribution of the work is made by offering access to copy from a designated place, offer equivalent access to copy the above specified materials from the same place.

e) Verify that the user has already received a copy of these materials or that you have already sent this user a copy.

For an executable, the required form of the "work that uses the Library" must include any data and utility programs needed for reproducing the executable from it. However, as a special exception, the materials to be distributed need not include anything that is normally distributed (in either source or binary form) with the major components (compiler, kernel, and so on) of the operating system on which the executable runs, unless that component itself accompanies the executable. It may happen that this requirement contradicts the license restrictions of other proprietary libraries that do not normally accompany the operating system. Such a contradiction means you cannot use both them and the Library together in an executable that you distribute.

- 7. You may place library facilities that are a work based on the Library side-by-side in a single library together with other library facilities not covered by this License, and distribute such a combined library, provided that the separate distribution of the work based on the Library and of the other library facilities is otherwise permitted, and provided that you do these two things:

a) Accompany the combined library with a copy of the same work based on the Library, uncombined with any other library facilities. This must be distributed under the terms of the Sections above.

b) Give prominent notice with the combined library of the fact that part of it is a work based on the Library, and explaining where to find the accompanying uncombined form of the same work.

- 8. You may not copy, modify, sublicense, link with, or distribute the Library except as expressly provided under this License. Any attempt otherwise to copy, modify, sublicense, link with, or distribute the Library is void, and will automatically terminate your rights under this License. However, parties who have received copies, or rights, from you under this License will not have their licenses terminated so long as such parties remain in full compliance.
- 9. You are not required to accept this License, since you have not signed it. However, nothing else grants you permission to modify or distribute the Library or its derivative works. These actions are prohibited by law if you do not accept this License. Therefore, by modifying or distributing the Library (or any work based on the Library), you indicate your acceptance of this License to do so, and all its terms and conditions for copying, distributing or modifying the Library or works based on it.

- 10. Each time you redistribute the Library (or any work based on the Library), the recipient automatically receives a license from the original licensor to copy, distribute, link with or modify the Library subject to these terms and conditions. You may not impose any further restrictions on the recipients' exercise of the rights granted herein. You are not responsible for enforcing compliance by third parties with this License.

- 11. If, as a consequence of a court judgment or allegation of patent infringement or for any other reason (not limited to patent issues), conditions are imposed on you (whether by court order, agreement or otherwise) that contradict the conditions of this License, they do not excuse you from the conditions of this License. If you cannot distribute so as to satisfy simultaneously your obligations under this License and any other pertinent obligations, then as a consequence you may not distribute the Library at all. For example, if a patent license would not permit royalty-free redistribution of the Library by all those who receive copies directly or indirectly through you, then the only way you could satisfy both it and this License would be to refrain entirely from distribution of the Library.

If any portion of this section is held invalid or unenforceable under any particular circumstance, the balance of the section is intended to apply, and the section as a whole is intended to apply in other circumstances.

It is not the purpose of this section to induce you to infringe any patents or other property right claims or to contest validity of any such claims; this section has the sole purpose of protecting the integrity of the free software distribution system which is implemented by public license practices. Many people have made generous contributions to the wide range of software distributed through that system in reliance on consistent application of that system; it is up to the author/donor to decide if he or she is willing to distribute software through any other system and a licensee cannot impose that choice.

This section is intended to make thoroughly clear what is believed to be a consequence of the rest of this License.

- 12. If the distribution and/or use of the Library is restricted in certain countries either by patents or by copyrighted interfaces, the original copyright holder who places the Library under this License may add an explicit geographical distribution limitation excluding those countries, so that distribution is permitted only in or among countries not thus excluded. In such case, this License incorporates the limitation as if written in the body of this License.
- 13. The Free Software Foundation may publish revised and/or new versions of the Lesser General Public License from time to time. Such new versions will be similar in spirit to the present version, but may differ in detail to address new problems or concerns. Each version is given a distinguishing version number. If the Library specifies a version number of this License which applies to it and "any later version", you have the option of following the terms and conditions either of that version or of any later version published by the Free Software Foundation. If the Library does not specify a license version number, you may choose any version ever published by the Free Software Foundation.
- 14. If you wish to incorporate parts of the Library into other free programs whose distribution conditions are incompatible with these, write to the author to ask for permission. For software which is copyrighted by the Free Software Foundation, write to the Free Software Foundation; we sometimes make exceptions for this. Our decision will be guided by the two goals of preserving the free status of all derivatives of our free software and of promoting the sharing and reuse of software generally.

NO WARRANTY

15. BECAUSE THE LIBRARY IS LICENSED FREE OF CHARGE, THERE IS NO WARRANTY FOR THE LIBRARY, TO THE EXTENT PERMITTED BY APPLICABLE LAW. EXCEPT WHEN OTHERWISE STATED IN WRITING THE COPYRIGHT HOLDERS AND/OR OTHER PARTIES PROVIDE THE LIBRARY "AS IS" WITHOUT WARRANTY OF ANY KIND, EITHER EXPRESSED OR IMPLIED, INCLUDING, BUT NOT LIMITED TO, THE IMPLIED WARRANTIES OF MERCHANTABILITY AND FITNESS FOR A PARTICULAR PURPOSE. THE ENTIRE RISK AS TO THE QUALITY AND PERFORMANCE OF THE LIBRARY IS WITH YOU. SHOULD THE LIBRARY PROVE DEFECTIVE, YOU ASSUME THE COST OF ALL NECESSARY SERVICING, REPAIR OR CORRECTION.

16. IN NO EVENT UNLESS REQUIRED BY APPLICABLE LAW OR AGREED TO IN WRITING WILL ANY COPYRIGHT HOLDER, OR ANY OTHER PARTY WHO MAY MODIFY AND/OR REDISTRIBUTE THE LIBRARY AS PERMITTED ABOVE, BE LIABLE TO YOU FOR DAMAGES, INCLUDING ANY GENERAL, SPECIAL, INCIDENTAL OR CONSEQUENTIAL DAMAGES ARISING OUT OF THE USE OR INABILITY TO USE THE LIBRARY (INCLUDING BUT NOT LIMITED TO LOSS OF DATA OR DATA BEING RENDERED INACCURATE OR LOSSES SUSTAINED BY YOU OR THIRD PARTIES OR A FAILURE OF THE LIBRARY TO OPERATE WITH ANY OTHER SOFTWARE), EVEN IF SUCH HOLDER OR OTHER PARTY HAS BEEN ADVISED OF THE POSSIBILITY OF SUCH DAMAGES.

END OF TERMS AND CONDITIONS

How to Apply These Terms to Your New Libraries

If you develop a new library, and you want it to be of the greatest possible use to the public, we recommend making it free software that everyone can redistribute and change. You can do so by permitting redistribution under these terms (or, alternatively, under the terms of the ordinary General Public License).

To apply these terms, attach the following notices to the library. It is safest to attach them to the start of each source file to most effectively convey the exclusion of warranty; and each file should have at least the "copyright" line and a pointer to where the full notice is found.

<one line to give the library's name and a brief idea of what it does.>

Copyright (C) <year> <name of author>

This library is free software; you can redistribute it and/or modify it under the terms of the GNU Lesser General Public License as published by the Free Software Foundation; either version 2.1 of the License, or (at your option) any later version.

This library is distributed in the hope that it will be useful, but WITHOUT ANY WARRANTY; without even the implied warranty of MERCHANTABILITY or FITNESS

FOR A PARTICULAR PURPOSE. See the GNU Lesser General Public License for more details.

You should have received a copy of the GNU Lesser General Public License along with this library; if not, write to the Free Software

Foundation, Inc., 51 Franklin Street, Fifth Floor, Boston, MA 02110-1301 USA

Also add information on how to contact you by electronic and paper mail.

You should also get your employer (if you work as a programmer) or your school, if any, to sign a "copyright disclaimer" for the library, if necessary. Here is a sample; alter the names:

Yoyodyne, Inc., hereby disclaims all copyright interest in the library 'Frob' (a library for tweaking knobs) written by James Random Hacker.

<Signature of Ty Coon>, 1 April 1990

Ty Coon, President of Vice

That's all there is to it!

## Предостережения по использованию

### Перемещение проигрывателя

Если нужно переместить данный аппарат, сначала извлеките диск, если имеется установленный диск, и закройте лоток диска. Затем, нажмите **⏻ STANDBY/ON** для установки в режим ожидания, и убедитесь, что индикация **POWER OFF** на дисплее фронтальной панели отключена. Подождите по меньшей мере 10 секунд. В конце, отсоедините силовой кабель.

Никогда не поднимайте и не перемещайте устройство во время воспроизведения, так как диски вращаются с очень высокой скоростью и могут быть повреждены.

### Место установки

Выберите устойчивое место возле телевизора и аудио-видео системы, к которым подключен аппарат.

Не размещайте проигрыватель на телевизоре или цветном мониторе. Храните его на расстоянии от кассетных магнитофонов или других компонентов, легко подвергающихся влиянию магнитного поля.

Не устанавливайте в местах со следующими условиями:

- Местах, подверженных прямому попаданию солнечных лучей
- Влажных или плохо проветриваемых местах
- Предельно жарких или холодных местах
- Местах, подверженных вибрации
- Пыльных местах
- Местах, подверженных попаданию сажи, пара или тепла (в кухнях, др.)

#### ❖ Не размещайте предметы на поверхности

Не размещайте предметы на проигрывателе.

#### ❖ Не загромождайте вентиляционные отверстия

Не используйте проигрыватель на ворсистом ковре, кровати или диване, и не покрывайте проигрыватель тканью, др. Это прервет рассеивание тепла и может привести к поломке.

#### ❖ Храните вдали от источника тепла

Не размещайте проигрыватель на усилителе или другом устройстве, генерирующем тепло. При установке внутри стойки, во избежание тепла, генерируемого усилителем и другими устройствами, разместите его на полке как можно ниже усилителя.

### Когда проигрыватель не используется, отключите питание

В зависимости от условий приема сигналов телевизионных трансляций, пока включено питание проигрывателя, при включении телевизора могут отображаться полосы на экране. Это не означает поломку проигрывателя или телевизора. В таком случае отключите питание проигрывателя. Таким-же образом, звучание от радио может содержать шум.

## Конденсация

Если проигрыватель внезапно перемещен с холодного места в теплую комнату (например, зимой) или если температура в комнате, где установлен проигрыватель, внезапно повысилась при использовании обогревателя, др., внутри (на рабочих деталях и линзе) могут образоваться водяные капли (конденсация). При образовании конденсации проигрыватель не будет срабатывать соответствующим образом и воспроизведение не будет производиться. Оставьте проигрыватель при комнатной температуре на 1 или 2 часа при включенном питании (время зависит от объема конденсации). Водяные капли испарятся и можно будет воспроизводить.

Конденсация может также образоваться летом, если проигрыватель подвержен прямому обдуванию от кондиционера воздуха. В таком случае отодвиньте проигрыватель на другое место.

## Очистка проигрывателя

Обычно проигрыватель нужно протирать мягкой тканью. При сильном загрязнении, разбавьте некоторое количество нейтрального чистящего вещества в 5 или 6 частях воды, намочите в растворе мягкую ткань, тщательно выжмите ее, стерите грязь, затем снова протрите сухой тканью.

Помните, что попадание спирта, растворителя, бензина или средства от насекомых на проигрыватель может привести к обдиранию гравировки или покрывающего слоя. Также, избегайте контакта резиновых или виниловых изделий с проигрывателем в течение длительного периода времени, так как это может повредить корпус.

При использовании салфеток, пропитанных химическими веществами, внимательно изучите меры предосторожности к салфетке.

Во время очистки проигрывателя отсоедините силовой кабель от розетки.

## Меры предосторожности при установке аппарата внутри полки со стеклянной дверью

Не нажимайте **▲ OPEN/CLOSE** на пульте ДУ для открытия лотка диска при закрытой стеклянной двери. Дверь будет препятствовать движению лотка диска, что может повредить аппарат.

## Очистка считывающей линзы

При обычном использовании линза проигрывателя не загрязняется, но если она по какой-то причине загрязнится или запылится и начнутся сбои, обратитесь в ближайший авторизованный Pioneer сервисный центр. Хотя средства очистки линз для проигрывателей имеются в продаже, использовать их не рекомендуется, так как некоторые средства могут повредить линзу.

## Обращение с дисками

Не используйте поврежденные (треснутые или деформированные) диски.

Не царапайте сигнальную поверхность диска или не давайте ей загрязниться.



Не загружайте более одного диска в проигрыватель одновременно.

Не наклеивайте бумагу или наклейки на диск, не пользуйтесь карандашом, шариковой ручкой или другим острым пишущим предметом. Они могут повредить диск.



#### ❖ Хранение дисков

Всегда храните диски в их футлярах и размещайте футляры вертикально, избегайте мест с повышенными температурами или влажностью, с прямым попаданием солнечных лучей или с предельно низкими температурами.

Обязательно изучите меры предосторожности к диску.

#### ❖ Очистка дисков

Диск может не воспроизводиться, если на нем имеются отпечатки пальцев или пыль. В таком случае используйте чистящую ткань, др., и слегка протрите диск по направлению от центра к внешней кромке. Не используйте грязную чистящую ткань.



Не используйте бензин, растворитель или другие улетучивающиеся химикаты. Также не используйте аэрозоль для записей или антистатические средства.

При сильном загрязнении, смочите мягкую ткань в воде, тщательно выжмите, вытрите загрязнение, затем протрите влагу сухой тканью.

#### ❖ Диски с особой формой

Диски с особой формой (в виде сердца, шестиугольника, др.) не могут использоваться на данном проигрывателе. Никогда не используйте такие диски, так как они могут привести к поломке проигрывателя.



#### ❖ Конденсация на дисках

При внезапном перемещении диска с холодного места в теплую комнату (например, зимой), на поверхности диска могут образоваться водяные капли (конденсация). Диски, на которых содержится конденсация, не будут воспроизводиться соответствующим образом. Тщательно сотрите водяные капли с поверхности диска до использования диска.

## Возможные неисправности и способы их устранения

Зачастую неправильное срабатывание ошибочно воспринимается за неполадки или неисправности. Если вы считаете, что имеется какая-либо неисправность на данном компоненте, изучите информацию ниже. В некоторых случаях неполадка может содержаться на другом компоненте. Проверьте другие компоненты, а также используемые электроприборы. Если невозможно было устранить неисправность после изучения информации ниже, обратитесь в ближайший авторизованный сервисный центр Pioneer или к дилеру для проведения ремонта.

### Воспроизведение

Неисправность	Проверьте	Способ устранения
• Диск не воспроизводится. • Лоток диска открывается автоматически.	Может-ли диск воспроизводиться на данном проигрывателе?	Убедитесь, что диск может воспроизводиться на данном проигрывателе (стр. 7).
	Может-ли файл воспроизводиться на данном проигрывателе?	• Убедитесь, что файл может воспроизводиться на данном проигрывателе (стр. 10). • Убедитесь, что файл не поврежден.
	Не поцарапан-ли диск?	Поцарапанные диски могут не воспроизводиться.
	Не загрязнен-ли диск?	Очистите диск (выше).
	Не наклеен-ли на диск кусок бумаги или наклейки?	Диск может быть деформирован и не может воспроизводиться.
	Установлен-ли диск в лотке диска соответствующим образом?	• Установите диск этикеточной стороной вверх. • Установите диск соответствующим образом в углубление в лотке диска.
	Правильный-ли региональный номер?	Региональные номера дисков, воспроизводимых на данном проигрывателе, смотрите в стр. 9.

Неисправность	Проверьте	Способ устранения
Картинка не отображается или картинка отображается несоответствующим образом.	Подключен-ли видеокабель соответствующим образом?	<ul style="list-style-type: none"> <li>Подключите кабель соответствующим образом в соответствии с подключенными устройствами (стр. 15).</li> <li>Отсоедините кабель (видео/аудиокабель или кабель HDMI), затем плотно подключите его до конца.</li> </ul>
	Не поврежден-ли видеокабель?	Если кабель поврежден, замените его на новый.
	Правильная-ли настройка входа на подключенном телевизоре или аудио-видео ресивере или усилителе?	Изучите инструкции по эксплуатации к подключенным компонентам и переключитесь на соответствующий вход.
	Настроено-ли разрешение выходного видеосигнала соответствующим образом?	Нажмите <b>HDMI</b> для переключения разрешения видеовыхода от терминала <b>HDMI OUT</b> (стр. 12).
	<ul style="list-style-type: none"> <li>Подключен-ли проигрыватель через кабель HDMI, кроме кабеля High Speed HDMI® (через кабель Standard HDMI®)?</li> <li>Используется-ли кабель HDMI со встроенным эквалайзером?</li> </ul>	Видеосигналы 1080p или Deep Color могут не выводиться соответствующим образом, в зависимости от используемого кабеля HDMI или настроек проигрывателя. Если нужно вывести видеосигнала в режиме 1080p или Deep Color, подключите телевизор через кабель High Speed HDMI® без встроенного эквалайзера, затем перезапустите проигрыватель с помощью <b>Setup Navigator</b> (стр. 23).
	Подключено-ли устройство DVI?	Картинка может не отображаться соответствующим образом при подключении устройства DVI.
Настроен-ли <b>Color Space</b> соответствующим образом?	Переключите настройку <b>Color Space</b> (стр. 40).	
Картинка застывает и кнопки на фронтальной панели и пульте ДУ перестают работать.		<ul style="list-style-type: none"> <li>Нажмите <b>■ STOP</b> для остановки воспроизведения, затем возобновите воспроизведение.</li> <li>Если невозможно остановить воспроизведение, нажмите <b>⏻ STANDBY/ON</b> на фронтальной панели проигрывателя для отключения питания, затем снова включите питание.</li> <li>Если невозможно отключить питание, отсоедините силовой кабель, подождите несколько секунд, затем повторно подключит силовой кабель к розетке.</li> </ul>
Картинка не отображается или картинка не выводится с высокой четкостью при воспроизведении BD дисков.		Для некоторых дисков может быть невозможным выводить видеосигналы от выходного терминала <b>VIDEO</b> . В таком случае, подключите через кабель HDMI (стр. 15).
<ul style="list-style-type: none"> <li>Картинка искажается во время воспроизведения.</li> <li>Темная картинка.</li> </ul>		<ul style="list-style-type: none"> <li>Данный проигрыватель поддерживает технологию защиты от аналогового копирования Rovi. Для некоторых телевизоров (например, со встроенным видеомагнитофоном), картинка не будет отображаться соответствующим образом при воспроизведении главы DVD, защищенной от копирования. Это не является признаком неисправности.</li> <li>Если проигрыватель и телевизор подключены через DVD рекордер/ видеомагнитофон, др., картинка не будет отображаться соответствующим образом из-за защиты от аналогового копирования. Подключите проигрыватель и телевизор напрямую.</li> </ul>
<ul style="list-style-type: none"> <li>Картинка вытянута.</li> <li>Картинка срезана.</li> <li>Невозможно переключить формат изображения.</li> </ul>	<p>Настроено-ли формат изображения телевизора соответствующим образом?</p> <p>Настроено-ли <b>TV Screen</b> соответствующим образом?</p>	<p>Изучите инструкции по эксплуатации к телевизору и настройте формат изображения телевизора соответствующим образом.</p> <p>Настройте <b>TV Screen</b> соответствующим образом (стр. 39).</p> <p>При выводе видеосигналов с разрешением 1080/50i, 1080/50p, 720/50p, 1080/24p, 1080/60i, 1080/60p или 720/60p от терминала <b>HDMI OUT</b>, они могут выводиться с форматом изображения 16:9 даже при установке <b>TV Screen</b> на <b>4:3 Pan&amp;Scan</b> (стр. 39).</p>
Картинка искажена.		Картинка может искажаться при переключении разрешения записанного видеосигнала. Нажимая <b>HDMI</b> , выберите разрешение, за исключением <b>Auto</b> (стр. 40).
Невозможно переключить субтитры.		Субтитры не могут переключаться для дисков, записанных на DVD или BD рекордере.

Неисправность	Проверьте	Способ устранения
<ul style="list-style-type: none"> <li>Звучание не выводится.</li> <li>Звучание не выводится соответствующим образом.</li> </ul>	<p>Не воспроизводится ли диск в замедленном режиме?</p> <p>Не воспроизводится ли диск в режиме быстрой перемотки вперед или быстрой перемотки назад?</p> <p>Подключены ли аудиокабели соответствующим образом?</p> <p>Не поврежден ли аудиокабель?</p> <p>Правильно ли настроены подключенные компоненты (аудио-видео ресивер или усилитель, др.)?</p> <p>Вы пытаетесь прослушать звучание от терминала <b>HDMI OUT</b> с одновременным просмотром картинки от выходных терминалов <b>VIDEO</b>?</p> <p>Настроен ли <b>HDMI Audio Out</b> соответствующим образом?</p> <p>Подключено ли устройство <b>DVI</b>?</p>	<p>Звучание не выводится во время замедленного воспроизведения и сканирования вперед и назад.</p> <ul style="list-style-type: none"> <li>Подключите кабель соответствующим образом в соответствии с подключенными устройствами (стр. 15).</li> <li>Надежно и до конца подключите кабель.</li> </ul> <p>Если кабель поврежден, замените его на новый.</p> <p>Изучите инструкции по эксплуатации к подключенным компонентам и проверьте уровень громкости, вход, настройки громкоговорителей, др.</p> <p>Аудиосигналы не выводятся от терминала <b>HDMI OUT</b> во время вывода видеосигналов от выходных терминалов <b>VIDEO</b>. Во время просмотра картинки от выходных терминалов <b>VIDEO</b> подключите оптический цифровой аудиокабель или обычные аудиокабели для прослушивания звучания (стр. 19). По завершению подключений с помощью <b>Setup Navigator</b> произведите настройки проигрывателя (стр. 23).</p> <p>Установите <b>HDMI Audio Out</b> на <b>Auto</b> или <b>PCM</b>. (стр. 40).</p> <p>Звучание не будет выводиться от терминала <b>HDMI OUT</b> при подключении устройства <b>DVI</b>. Подключите устройство к терминалу <b>DIGITAL OUT</b> или терминалам <b>AUDIO OUT</b> (стр. 19).</p> <p>Для некоторых <b>BD</b> дисков, аудиосигналы выводятся только от терминала <b>DIGITAL OUT</b> или терминала <b>HDMI OUT</b>.</p>
Многоканальное звучание не выводится.	<p>Настроен ли аудиовыход подключенного аудио-видео ресивера или усилителя, др. соответствующим образом?</p> <p>Выбрано ли многоканальное звучание?</p>	<p>Изучите инструкции по эксплуатации к подключенному аудио-видео ресиверу или усилителю и проверьте аудиовыходные настройки аудио-видео ресивера или усилителя.</p> <p>С помощью экрана меню или <b>AUDIO</b> переключите звучание диска на многоканальное звучание.</p>
Может слышаться шум при выводе сигналов <b>DTS Digital Audio</b> от терминала <b>DIGITAL OUT</b> .	Совместим ли аудио-видео ресивер или усилитель с <b>DTS Digital Surround</b> ?	Если аудио-видео ресивер или усилитель, несовместимый с <b>DTS Digital Surround</b> , подключен к терминалу <b>DIGITAL OUT</b> , установите <b>Digital Output</b> на <b>PCM</b> (стр. 40).
Цифровые аудиосигналы 192 кГц или 96 кГц не могут выводиться от терминала <b>DIGITAL OUT</b> .		Невозможно вывести цифровые аудиосигналы с частотой 192 кГц или 96 кГц от терминала <b>DIGITAL OUT</b> данного проигрывателя. Сигналы автоматически преобразуются на сигналы 48 кГц или ниже для выхода.
Вторичное аудио или интерактивное аудио не выводится.	<p>Настроен ли <b>HDMI Audio Out</b> соответствующим образом?</p> <p>Настроены ли <b>Digital Output</b> соответствующим образом?</p>	<p>При прослушивании звучания от терминала <b>HDMI OUT</b>, установите <b>HDMI Audio Out</b> на <b>PCM</b> (стр. 40).</p> <p>При прослушивании звучания от терминала <b>DIGITAL OUT</b>, установите <b>Digital Output</b> на <b>Re-encode</b> или <b>PCM</b> (стр. 40).</p>
Быстрое или медленное звучание. (Только для BDP-440)	При подключении кабеля <b>HDMI</b> , выводятся ли аудиосигналы от устройств, подключенных через другие виды кабелей, кроме кабелей <b>HDMI</b> ?	При прямом подключении аудио-видео ресивера или усилителя <b>Pioneer</b> , совместимого с функцией <b>PQLS</b> , к терминалу <b>HDMI OUT</b> проигрывателя через кабель <b>HDMI</b> , функция <b>PQLS</b> включается при воспроизведении аудио <b>CD (CD-DA)</b> . По этой причине звучание, выводимое от компонентов, кроме компонентов, подключенных через кабель <b>HDMI</b> , может быть быстрым или медленным. В таком случае, установите <b>Control</b> на <b>Off</b> (стр. 40).
После установки диска, продолжает отображаться <b>Loading</b> и воспроизведение не запускается.	Не слишком много ли файлов записано на диске?	При установке диска с файлами, загрузка может занять несколько десятков минут в зависимости от количества записанных на диске файлов.
В именах файлов, др., отображается ■.		Не отображаемые на данном проигрывателе знаки отображаются как ■.
Во время воспроизведения <b>BD-ROM</b> диска отображается сообщение о нехватке памяти.		<ul style="list-style-type: none"> <li>Подключите устройство памяти <b>USB</b> (стр. 20).</li> <li>Удалите данные, сохраненные на подключенном устройстве памяти <b>USB</b> из <b>BUDA Setup</b> (стр. 44).</li> </ul>

## 08 Функция Control

Неисправность	Проверьте	Способ устранения
Функция Control не срабатывает.	Подключен-ли кабель HDMI надлежащим образом?	Для использования функции Control подключите Телевизор с Плоским Экраном и аудио-видео систему (аудио-видео ресивер или усилитель, др.) к терминалу <b>HDMI OUT</b> (стр. 15).
	Для кабеля HDMI, используется-ли кабель High Speed HDMI®?	Используйте кабель High Speed HDMI®. Функция Control может не срабатывать соответствующим образом при использовании кабеля HDMI, не являющимся кабелем High Speed HDMI®.
	Подключен-ли данный проигрыватель к телевизору через кабель HDMI для просмотра картинки?	Если видеосигналы выводятся от терминала, кроме терминала <b>HDMI OUT</b> , функция Control не срабатывает. Подключите к телевизору через кабель HDMI (стр. 15).
	Установлен-ли <b>Control</b> на <b>On</b> на проигрывателе?	Установите <b>Control</b> на <b>On</b> на проигрывателе (стр. 40).
	Поддерживает-ли подключенное устройство функцию Control?	<ul style="list-style-type: none"> <li>• Функция Control не будет срабатывать с устройствами других марок, не поддерживающими функцию Control, даже при подключении через кабель HDMI.</li> <li>• Функция Control не будет срабатывать, если между устройством, совместимым с Control и проигрывателем подключены устройства, не поддерживающие функцию Control.</li> <li>• Смотрите стр. 16.</li> <li>• Даже при подключении к изделию Pioneer, совместимым с функцией Control, некоторые функции могут не срабатывать.</li> </ul> <p>Также смотрите инструкции по эксплуатации к подключенному устройству.</p>
Установлена-ли функция Control на On на подключенном устройстве?	<p>Установите Control на On на подключенном устройстве. Функция Control срабатывает при установке Control на On для всех устройств, подключенных к терминалу <b>HDMI OUT</b>.</p> <p>Как только завершены подключения и настройки всех устройств, убедитесь, что картинка от проигрывателя выводится на Телевизор с Плоским Экраном. (Также проверьте после замены подключенных устройств и подключения и/или отсоединения кабелей HDMI.) Если картинка от проигрывателя не выводится на Телевизор с Плоским Экраном, это означает, что функция Control может быть не срабатывает соответствующим образом.</p> <p>Подробнее, смотрите инструкции по эксплуатации к подключенному устройству.</p>	
Подключены-ли несколько проигрывателей?	Функция Control может не срабатывать при подключении трех или более проигрывателей, включая данный проигрыватель, через кабель HDMI.	

## Сеть

Неисправность	Проверьте	Способ устранения
<ul style="list-style-type: none"> <li>• Невозможно использовать функцию BD-LIVE (подключение к Интернету).</li> <li>• При попытке обновления программного обеспечения отображается "No valid id file found!".</li> </ul>		Выполните <b>Connection Test</b> (стр. 43). Если отображается "Networks is OK.", проверьте настройки прокси сервера (стр. 43). Также может быть неисправность с подключением к Интернету. Свяжитесь с поставщиком Интернет услуги.
Обновление программного обеспечения происходит медленно.		В зависимости от подключения к Интернету и других условий, обновление программного обеспечения может занять некоторое время.

Неисправность	Проверьте	Способ устранения
По завершению <b>Connection Test</b> отображается другое сообщение, но не "Networks is OK".	Отображается ли "Network is FAILED"?	<ul style="list-style-type: none"> <li>Убедитесь, что данный проигрыватель и концентратор Ethernet (или маршрутизатор с функцией концентратора) подключены соответствующим образом.</li> <li>Если IP адрес получен с помощью функции сервера DHCP, проверьте правильность настройки в <b>IP setting</b> (стр. 41). Подробнее о функции сервера DHCP смотрите инструкции по эксплуатации к концентратору Ethernet (или маршрутизатору с функцией концентратора).</li> <li>Установите IP адрес вручную.</li> <li>Проверьте срабатывание и настройки функции сервера DHCP концентратора Ethernet (или маршрутизатора с функцией концентратора). Подробнее о функции сервера DHCP смотрите инструкции по эксплуатации к концентратору Ethernet (или маршрутизатору с функцией концентратора).</li> <li>Если на данном проигрывателе был установлен вручную, переустановите IP адрес данного проигрывателя или других компонентов.</li> </ul>
	Срабатывает ли концентратор Ethernet (или маршрутизатор с функцией концентратора) соответствующим образом?	<ul style="list-style-type: none"> <li>Проверьте настройки и срабатывание концентратора Ethernet (или маршрутизатора с функцией концентратора). Подробнее, смотрите инструкции по эксплуатации к концентратору Ethernet.</li> <li>Перезапустите концентратор Ethernet (или маршрутизатор с функцией концентратора).</li> </ul>

## Другие неисправности

Неисправность	Проверьте	Способ устранения
Автоматически отключается питание проигрывателя.	Установлен ли <b>Auto Power Off</b> на <b>10 min/20 min/30 min</b> ?	Если <b>Auto Power Off</b> установлен на <b>10 min/20 min/30 min</b> , питание проигрывателя автоматически отключается, если в течение более 30 минут не производились никакие операции (стр. 42).
Автоматически включается питание проигрывателя.	Установлен ли <b>Control</b> на <b>On</b> ?	Питание проигрывателя может включиться вместе с питанием телевизора, подключенного к терминалу <b>HDMI OUT</b> . Если вы не хотите, чтобы питание проигрывателя включалось при включении питания телевизора, установите <b>Control</b> на <b>Off</b> (стр. 40).
Невозможно управлять проигрывателем от пульта ДУ.	Используется ли пульт ДУ с места, расположенного вдали от проигрывателя? Не закончились ли батарейки?	Используйте в пределах 7 м от сенсора ДУ. Замените батарейки (стр. 5).
Автоматически переключаются входы подключенных телевизора и аудио-видео системы.	Установлен ли <b>Control</b> на <b>On</b> ?	Входы телевизора и аудио-видео системы (аудио-видео ресивер или усилитель, др.), подключенных к терминалу <b>HDMI OUT</b> могут автоматически переключаться на проигрыватель при запуске воспроизведения на проигрывателе или при отображении экрана меню (Home Media Gallery, др.). Если вы не хотите, чтобы входы подключенных телевизора и аудио-видео системы (аудио-видео ресивер или усилитель, др.) автоматически переключались, установите <b>Control</b> на <b>Off</b> (стр. 40).
Произведенные настройки были удалены.	<ul style="list-style-type: none"> <li>Не отсоединялся ли силовой кабель, пока питание проигрывателя было включено?</li> <li>Не произошел ли сбой в подаче электропитания?</li> </ul>	Всегда нажимайте <b>STANDBY/ON</b> на фронтальной панели проигрывателя или <b>STANDBY/ON</b> на пульте ДУ и проверяйте, что индикация <b>POWER OFF</b> отключилась на дисплее фронтальной панели проигрывателя, и только потом отсоединяйте силовой кабель. Будьте особенно внимательны, когда силовой кабель подключен к выходу переменного тока другого устройства, так как проигрыватель отключается вместе с устройством.

Неисправность	Проверьте	Способ устранения
Устройство USB (внешнее запоминающее устройство) не срабатывает соответствующим образом на данном проигрывателе.	Подключено-ли устройство USB соответствующим образом?	<ul style="list-style-type: none"> <li>Отключите питание проигрывателя, затем снова включите питание.</li> <li>Отключите питание проигрывателя, затем заново подключите внешнее запоминающее устройство (стр. 20).</li> </ul>
	Подключено-ли устройство USB через удлиняющий кабель?	Не используйте удлиняющий кабель. Проигрыватель может не срабатывать соответствующим образом при использовании удлиняющего кабеля.
	Подключено-ли внешнее запоминающее устройство к порту <b>USB</b> через устройство для считывания с карт памяти или концентратор USB?	Внешнее запоминающее устройство может не срабатывать, если подключено к порту <b>USB</b> через устройство для считывания с карт памяти или концентратор USB.
	Содержит-ли внешнее запоминающее устройство несколько разделов?	Внешние запоминающие устройства могут не распознаваться, если они содержат несколько разделов. Некоторые внешние запоминающие устройства могут не срабатывать.
	Подключено-ли защищенное от записи внешнее запоминающее устройство?	Отключите питание проигрывателя, затем отключите защиту от записи.
	Содержит-ли внешнее запоминающее устройство файловую систему FAT16 или FAT32?	Можно только использовать внешние запоминающие устройства с файловой системой FAT16 или FAT32. Они могут использоваться, если они были отформатированы на проигрывателе (стр. 44). Отключите питание проигрывателя, затем снова включите питание.

## Справочник

### ❖ AVCHD (Advanced Video Codec High Definition)

Смотрите стр. 9.

### ❖ AVCREC

Смотрите стр. 9.

### ❖ BDAV

По формату BD, спецификации аудиовизуального формата для записи цифровых трансляций высокой четкости указываются на данном проигрывателе и в данных инструкциях по эксплуатации как BDAV.

### ❖ BD-J

Смотрите стр. 9.

### ❖ BD-LIVE

Смотрите стр. 8.

### ❖ BDMV

По формату BD, спецификации аудиовизуального формата, разработанные для предварительно упакованных материалов кинофильмов высокой четкости (HD), указываются на данном проигрывателе и в данных инструкциях по эксплуатации по эксплуатации как BDMV.

### ❖ BONUSVIEW

Смотрите стр. 8.

### ❖ Deep Color

Смотрите стр. 15.

### ❖ Default Gateway

Шлюз по умолчанию означает устройство связи как маршрутизатор для передачи данных между сетями. Он используется для направления данных в сети, где шлюз по умолчанию точно не указан.

### ❖ DHCP (Dynamic Host Configuration Protocol)

Данный протокол предоставляет параметры конфигурации (IP адрес, др.) для компьютеров и других устройств, подключенных к сети.

### ❖ DivX

Смотрите стр. 10.

### ❖ DNS (Domain Name System)

Это система для ассоциации Интернет хост-имен с IP адресами.

### ❖ Dolby Digital

Dolby Digital является аудиоформатом для записи до 5.1 каналов с дроблением объема данных по сравнению с линейными аудиосигналами PCM.

### ❖ Dolby Digital Plus

Dolby Digital Plus является аудиоформатом для носителей высокой четкости. Основанный на Dolby Digital, он является эффективным и гибким для обеспечения высококачественным многоканальным звучанием. На BD-ROM дисках можно записать до 7.1 каналов цифрового звучания.

### ❖ Dolby TrueHD

Dolby TrueHD является аудиоформатом, использующим кодировку без потерь. На BD-ROM дисках можно записать до 8 каналов при 96 кГц/24 бит, или до 6 каналов при 192 кГц/24 бит.

### ❖ DRM

Технология защиты цифровых данных, защищенных авторскими правами. Оцифрованные видео, фотографии и аудио сохраняют одинаковое качество даже при повторном копировании или передаче. DRM является технологией ограничения распространения или воспроизведения таких цифровых данных без авторизации владельца авторских прав.

### ❖ DTS Digital Surround

DTS Digital Surround является аудиоформатом записи 48 кГц/24 битовых аудиосигналов в 5.1-канальном формате.

#### ❖ DTS-HD High Resolution Audio

DTS-HD High Resolution Audio является аудиоформатом, использующим кодирование с потерями. Он может записать 7.1 каналов при 96 кГц/24 бит.

#### ❖ DTS-HD Master Audio

DTS-HD Master Audio является аудиоформатом, использующим кодирование без потерь. На BD-ROM дисках можно записать 7.1 каналов при 96 кГц/24 бит, или 5.1 каналов при 192 кГц/24 бит.

#### ❖ Ethernet

Стандарт для локальных сетей (LAN), используемый для подключения нескольких компьютеров, др., в одном месте. Данный проигрыватель поддерживает 100BASE-TX.

#### ❖ HDMI (High-Definition Multimedia Interface)

Смотрите стр. 15.

#### ❖ IP адрес

Адрес, идентифицирующий компьютер или другое устройство, подключенное к Интернету или локальной сети. Он представляет собой число в четырех секциях.

#### ❖ Linear PCM

Это обозначает несжатые аудиосигналы.

#### ❖ MAC (Media Access Control) адрес

Идентификационный номер оборудования, присваиваемый только для сетевого устройства (LAN карта, др.).

#### ❖ MPEG (Moving Picture Experts Group)

Имя семейства стандартов, используемых для кодировки видео и аудиосигналов в цифровом сжатом формате. Стандарты кодирования видеосигналов включают MPEG-1 Video, MPEG-2 Video, MPEG-4 Visual и MPEG-4 AVC. Стандарты кодирования аудиосигналов включают MPEG-1 Audio, MPEG-2 Audio, MPEG-2 AAC, др.

#### ❖ Parental Lock

Смотрите стр. 44.

#### ❖ Picture-in-Picture (P-in-P)

Данная функция позволяет наложить под-видео поверх главного видео. Некоторые BD-ROM диски содержат вторичное видео, которое можно наложить поверх основного видео.

#### ❖ USB(Universal Serial Bus)

USB является промышленным стандартом для подключения периферийных устройств к компьютерам.

#### ❖ VC-1

Видекодек, разработанный Microsoft и стандартизованный Обществом инженеров кино и телевидения (SMPTE). Некоторые BD диски содержат видео, закодированное с помощью данного кодека.

#### ❖ x.v.Color

Смотрите стр. 15.

#### ❖ Вторичное аудио

Некоторые BD-ROM диски содержат под-аудиопотоки, микшируемые с основным аудиопотоком. Данные под-аудиопотоки называются "вторичное аудио". На некоторых дисках данное вторичное аудио записывается как аудио для вторичного видео.

#### ❖ Вторичное видео

Некоторые BD-ROM диски содержат под-видео, налагаемое поверх главного видео с помощью функции Picture-in-Picture. Данные под-видео называются "вторичное видео".

#### ❖ Интерактивное аудио

Аудиосигналы, записываемые в главах на BD-ROM дисках. Они могут включать, например, звучание щелчка при управлении экраном меню.

#### ❖ Кадры и поля

Кадр является единицей одной из фотографий, из которых состоит кинофильм. Один кадр состоит из картинки с нечетными строками и картинки с четными строками, называемыми полями в видеосигнале, использующем метод чересстрочной развертки (576i, 1080i, др.).

#### ❖ Маска подсети

Используется для определения того, какая часть IP адреса соответствует подсети (отдельно управляемая сеть). Маска подсети выражается как '255.255.255.0'.

#### ❖ Номер порта

Это под-адрес, присваивающийся после IP адреса для одновременного подключения нескольких сторон для Интернет связи.

#### ❖ Прогрессивная развертка

При данном методе, одна картинка состоит из единой картинки, без ее разделения на две картинки. Прогрессивная развертка обеспечивает четкой картинкой без колебания, особенно для фотографий, которые содержат много текста, графики или горизонтальных полос. Прогрессивная развертка указывается в данном проигрывателе и инструкциях по эксплуатации как "p" после значения разрешения (например, 576p).

#### ❖ Прокси сервер

Это сервер ретрансляции для обеспечения быстрого доступа и безопасной связи при подключении к Интернету от внутренней сети.

#### ❖ Ракурс (Много ракурсов)

На BD-ROM или DVD-Video дисках можно одновременно записать ракурсы до 9 камер, что позволяет увидеть сцену с различных ракурсов.

#### ❖ Региональный номер

Смотрите стр. 9.

#### ❖ Чересстрочная развертка

С помощью данного метода, одна картинка отображается путем ее двойной развертки. Нечетные строки отображаются при первом пропуске, четные строки отображаются при втором, что формирует единую картинку (кадр). Чересстрочная развертка указывается в данном проигрывателе и инструкциях по эксплуатации как "i" после значения разрешения (например, 576i).

## 08 Технические характеристики

<b>Модель</b>	BDP-440	
	BDP-140	
<b>Тип</b>	ПРОИГРЫВАТЕЛЬ Blu-ray 3D™	
<b>Номинальное напряжение</b>	От 100В до 240В переменного напряжения	
<b>Номинальная частота</b>	50 Гц/60 Гц	
<b>Потребляемая мощность</b>	23 Вт	
<b>Потребляемая мощность (в режиме ожидания)</b>	0,3 Вт	
<b>Вес</b>	BDP-440: 2,6 kg	
	BDP-140: 2,1 kg	
<b>Внешние габариты (включая выступающие части)</b>	BDP-440: 435 мм (Ш) x 90 мм (В) x 252 мм (Г)	
	BDP-140: 435 мм (Ш) x 58 мм (В) x 249 мм (Г)	
<b>Допустимая рабочая температура</b>	от +5 °C до +35 °C	
<b>Допустимая рабочая влажность</b>	от 5 % до 85 % (без конденсации)	
<b>Выходные терминалы</b>	<b>HDMI</b>	1 набор, 19 контакт.: 5 В, 250 мА
	<b>Видеовыходы</b>	1 набор, гнездо RCA: 1,0 Вp-p (75 Ω)
	<b>Аудиовыходы</b>	<b>2-канальный (левый/правый)</b> 1 набор, гнездо RCA
		<b>Уровень аудиовыхода</b> 200 mVrms (1 кГц, -20 дБ)
		<b>Частотная характеристика</b> от 4 Гц до 88 кГц (192 кГц дискретизация)
	<b>Цифровые аудиовыходы</b>	<b>Оптический</b> 1 набор, оптическое цифровое гнездо
<b>LAN</b>	1 набор, гнездо Ethernet (10BASE-T/100BASE-TX)	
<b>USB</b>	2 набора, Type A	

### Примечание

- Технические характеристики и конструкция данного изделия могут изменяться без уведомления.



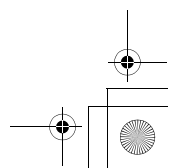
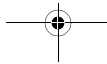
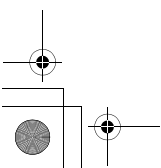
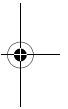
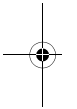
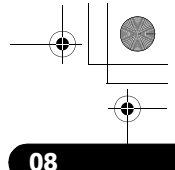
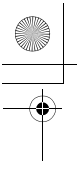

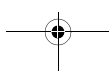
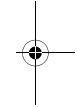
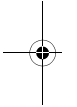
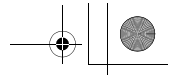

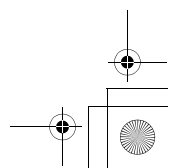
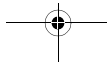
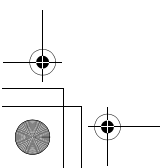
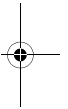
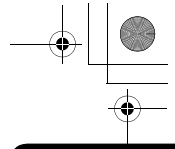
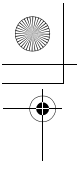

**Примечание:**

В соответствии со статьей 5 Закона Российской Федерации "О защите прав потребителя" и Указанием Правительства Российской Федерации № 720 от 16 июня 1997 года корпорация Pioneer Europe NV устанавливает условие на следующую продолжительность срока службы официально поставляемых на Российский рынок товаров.

Аудио и видеооборудование: 7 лет  
Переносное аудиооборудование: 6 лет  
Другое оборудование (наушники, микрофон и т.д.): 5 лет  
Автомобильная электроника: 6 лет

D3-7-10-6\_A1\_Ru

<http://www.pioneer-rus.ru>  
<http://www.pioneer.eu>

© PIONEER CORPORATION, 2011.  
Все права защищены.

**PIONEER CORPORATION**

1-1, Shin-ogura, Saiwai-ku, Kawasaki-shi, Kanagawa 212-0031, Japan

**Корпорация Пайонир**

1-1, Син-Огура, Сайвай-ку, г. Kawasaki, префектура Канагава, 212-0031, Япония

**Импортер: ООО "ПИОНЕР РУС"**

125040, Россия, г. Москва, ул. Правды, д.26 Тел.: +7(495) 956-89-01

**PIONEER ELECTRONICS (USA) INC.**

P.O. BOX 1540, Long Beach, California 90801-1540, U.S.A. TEL: (800) 421-1404

**PIONEER ELECTRONICS OF CANADA, INC.**

340 Ferrier Street, Unit 2, Markham, Ontario L3R 2Z5, Canada TEL: 1-877-283-5901, 905-479-4411

**PIONEER EUROPE NV**

Haven 1087, Keetberglaan 1, B-9120 Melsele, Belgium TEL: 03/570.05.11

**PIONEER ELECTRONICS ASIACENTRE PTE. LTD.**

253 Alexandra Road, #04-01, Singapore 159936 TEL: 65-6472-7555

**PIONEER ELECTRONICS AUSTRALIA PTY. LTD.**

5 Arco Lane, Heatherton, Victoria, 3202, Australia, TEL: (03) 9586-6300

**PIONEER ELECTRONICS DE MEXICO S.A. DE C.V.**

Blvd. Manuel Avila Camacho 138 10 piso Col.Lomas de Chapultepec, Mexico, D.F. 11000 TEL: 55-9178-4270

K002\_B4\_Ru

Отпечатано в Китае