

# Gold<sup>GX</sup> series

РУКОВОДСТВО ПО ЭКСПЛУАТАЦИИ



# СОДЕРЖАНИЕ

Введение _____	4
Распаковка _____	6
Крепление оснований _____	6
Шипы и опоры _____	7
Защитные решётки _____	7
Подключение по схеме bi-wiring _____	8
Заглушки портов фазоинвертора _____	9
Размещение _____	10
в составе домашнего кинотеатра _____	10
в составе стереосистемы _____	12
Крепление GX-FX на стену _____	13
Настройка GX-FX _____	13
Технические характеристики _____	14
Информация _____	15

# ВВЕДЕНИЕ

Конструкция моделей новой серии Gold GX объединяет передовые технологии изготовления динамиков с использованием самых современных материалов. Наши инженеры изначально подняли планку на недостижимую высоту, задавшись целью заложить в новую разработку поразительные звуковые характеристики, демонстрируемые флагманской серией Platinum. В GX упор сделан на точность воспроизведения звука: здесь есть лишь скрупулезное внимание к деталям и увлечённость на всех стадиях инженерного процесса.

Всех элементы конструкции тщательно изготавливаются только из самых лучших материалов. Будучи невероятно жёсткими и, как следствие, прочными, изогнутые панели корпуса уменьшают стоячие волны, исключая нежелательные призвуки от их отражения. Результат – безупречное, предельно реалистичное звучание на средних частотах без намёка на нежелательные резонансы. Внутренние радиальные растяжки, наряду с технологией сквозного крепления динамика одним болтом, повышают жесткость корпуса. Это, в свою очередь, снижает избыточную вибрацию от динамика, уменьшая «окрашивание» звука во всем спектре частот.

Разработанный на основе патентованного материала C-CAM®, новый ребристый диффузор, изготавливаемый по технологии RST®, обладает невероятной жёсткостью при минимально возможной массе, чем достигается повышенная прочность конструкции диффузора и существенное уменьшение разрушающих нагрузок. Прочное шасси, отливаемое под давлением из алюминиевого сплава, разработано таким образом, чтобы обеспечить улучшенную вентиляцию для предотвращения перегрева динамика и снижения внутреннего давления. Новый ленточный твитер из C-CAM® увеличивает диапазон воспроизводимых верхних частот до величины, намного большей 60 кГц и, как минимум, на две октавы превышающей порог слышимости. Тонкие звуковые нюансы и гармонический спектр, воссоздаваемые при воспроизведении записей формата 24 бит/192 кГц, гарантируют полноценные ощущения от прослушивания в полном соответствии с замыслом создателей музыкального произведения. Технически ленточный твитер сильно отличается от традиционных купольных конструкций. При отсутствии традиционной звуковой катушки перемещающаяся диафрагма, обладая невероятной лёгкостью, мгновенно реагирует на малейший уровень детализации.

Проектная группа потратила много часов на оценку кроссоверных компонентов, отобрав те, что звучат лучше других. Конденсаторы на основе полипропиленовой плёнки, катушки индуктивности без сердечника и с ламинированным стальным сердечником используются для обеспечения целостности сигнала. Высококачественные позолоченные клеммы прикреплены к очень прочной литой клеммной панели из алюминиевого сплава. Они расположены в нижней части задней стенки корпуса для упрощения размещения акустических систем и подключения кабелей, особенно на напольных моделях.

Отделка корпусов рояльным лаком включает не менее 11 слоёв, тщательно полируемых вручную, а сами корпуса после сборки вручную облицовываются шпоном натурального дерева с точным подобранным соответствием текстур для каждой пары. Превосходная черненность текстуры и богатые цветовые вариации дерева бубинга и более современного с точки зрения дизайнера тёмного ореха контрастируют с более традиционной отделкой из натурального дуба. Стильные решётки без видимых креплений добавляют продуманному шикарному дизайну простоты и утонченности. Литые металлические основания для GX200 и GX300 обеспечивают прочную опору. Здесь используются регулируемые по высоте опоры-шипы, фрезерованные вручную. Для полов с ковровым покрытием предусмотрены массивные пулевидные шипы – конусы из высокопрочной хромированной стали. В комплект входят нескользящие резиновые подушечки для твёрдых полов или полов из плотной древесины.

Модельный ряд GX состоит из двух полочных акустических систем типовой двухполосной конфигурации и двух напольных моделей, представляющих собой законченные трёх-полосные конструкции. В серию Gold впервые включены две АС центрального канала – для увеличения числа возможных вариантов конфигурации системы. Компактная двухполосная GXС150 оснащена ленточным твитером и двумя 5.5” НЧ-динамиками. GXС350 – бескомпромиссный исполнитель, снабжённый ленточным твитером, специально разработанным 4” СЧ-динамиком и двумя 6.5” НЧ-динамиками. Великолепные функциональные возможности заложены в эффективную монополю-дипольную модель GX-FX. Инженеры Monitor Audio, успешно объединив в одно целое ряд превосходных технических решений, сделали новую серию GX воплощением утонченности, стиля, инновационности и поразительного качества звучания. У Monitor Audio вновь появился лидер в своём классе – на этот раз в виде Gold GX!

## ОСНОВНЫЕ ОСОБЕННОСТИ

- ВЧ-динамик новой конструкции из C-CAM®, позволивший расширить воспроизводимый частотный диапазон до 60 кГц
- Новые 5.5” и 6.5” НЧ-динамики с диффузорами из C-CAM®: увеличенная площадь поршня обеспечивает высокую эффективность и улучшенную динамику
- Новый специально разработанный 4” СЧ-динамик с диффузором из C-CAM® и подвесной звуковой катушкой для уменьшения искажений
- Диффузор, изготавливаемый по технологии RST®, увеличивает жёсткость диафрагмы и уменьшает искажения
- Отливаемое под давлением шасси из алюминиевого сплава, повышающее жёсткость конструкции и оптимизирующее отражательные свойства
- Технология фазоинверторных портов HiVe® обеспечивает более плавный воздушный поток и, как результат, превосходную переходную характеристику и плотный бас
- Система крепления динамиков одним болтом «развязывает» динамики и корпус
- Литая клеммная панель из алюминиевого сплава с высококачественными клеммами для подключения по схеме bi-wiring и внутренними соединительными кабелями класса high-end Pureflow®
- Внутренние кабельные соединения Pureflow® Silver
- Кроссоверы с конденсаторами на основе полипропиленовой плёнки
- Кромки корпусов со скруглениями большого радиуса обеспечивают более гладкую амплитудно-частотную характеристику
- Корпус криволинейного профиля повышает жесткость и гасит внутренние стоячие волны
- Подбираемый вручную натуральный шпон высшего качества или глянцевая отделка рояльным лаком
- Жёсткий корпус из ДВП средней плотности толщиной 20 мм, в котором применяются как радиальные, так и поперечные распорки, повышающие прочность конструкции и значительно снижающие окрашивание звука
- Невидимое магнитное крепление защитных решёток улучшает внешний вид колонок, когда грили сняты. При использовании решёток металлическая сетка существенно уменьшает переизлучение и, как следствие, улучшает внеосевое рассеяние
- Полнодиапазонная трёхполосная конструкция (GX200, GX300 и GXС350)
- Литые основания из алюминиевого сплава и регулируемые по высоте опоры, пригодные как для твёрдых полов, так и для ковровых покрытий (только у GX200 и GX300)

## РАСПАКОВКА

Распаковывайте акустические системы на чистом полу большой площади. Выньте из упаковки все дополнительные компоненты (опоры, болты, основания и пр.) и переверните коробку вверх дном. Поднимите коробку и снимите упаковочную торцевую заглушку. Отсоедините от пакета клейкую ленту.

Достав из коробки колонки модели GX50 или GX100, установите их вертикально и удалите оставшиеся торцевые заглушки и пакеты. Прикрепите к корпусам опоры и расположите акустические системы в соответствии с инструкциями на странице 10.

Распаковав акустические системы модели GX200 или GX300, прикрепите основания и опоры, прежде чем выполнять какие-либо дальнейшие действия.

## КРЕПЛЕНИЕ ОСНОВАНИЙ (GX200 и GX300)

Прикрепите к днищу каждой АС основание и опоры-шипы. Все необходимые крепёжные детали прилагаются. См. страницу 7.

Основания придают колонкам дополнительную устойчивость и улучшают их акустические характеристики. Вследствие непрямоугольной формы корпусов не рекомендуем размещать акустические системы без установленных оснований во избежание возможной неустойчивости.

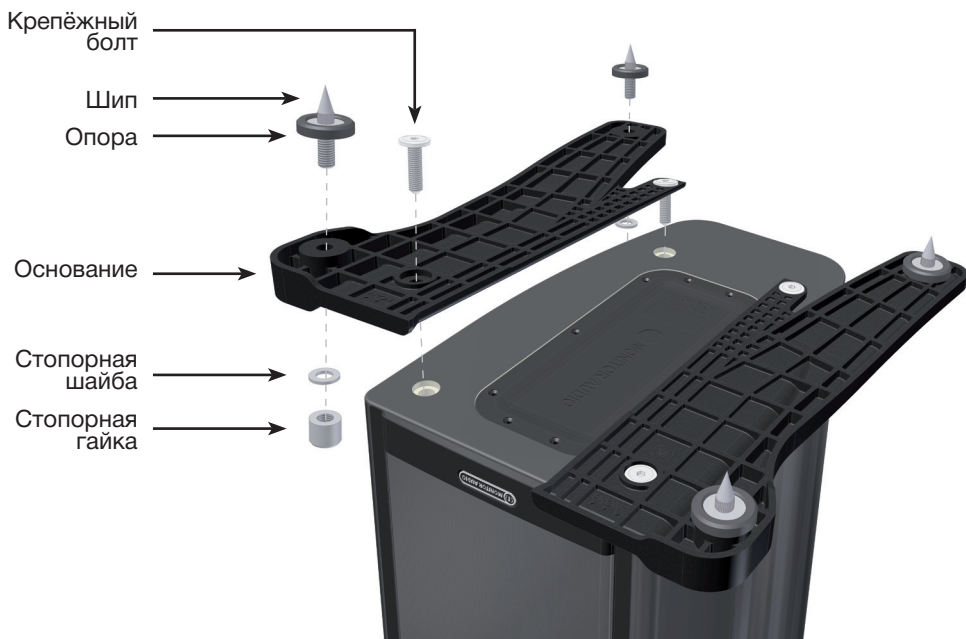

## ШИПЫ И ОПОРЫ ДЛЯ ТВЁРДЫХ ПОКРЫТИЙ (ТОЛЬКО ДЛЯ GX200 И GX300)

Прилагаемые опоры предварительно собраны для использования на твердых/бетонных полах или там, где шипы непригодны. Всё, что от вас требуется в этом случае, – прикрепить их к основаниям. Для этого до конца вкрутите опоры в резьбовые отверстия в каждой из половин основания.

Осторожно переверните каждую АС и установите её в желаемом месте с абсолютно ровной поверхностью. При наличии небольшой неровности (наклона) выкрутите соответствующую опору на требуемую величину и попробуйте установить акустическую систему ещё раз. Продолжайте эту процедуру до тех пор, пока АС не будут стоять абсолютно ровно. Используйте стопорные гайки (см. рисунок на странице 6) на каждой из опор для фиксации опоры и предотвращения любых нежелательных вибраций.

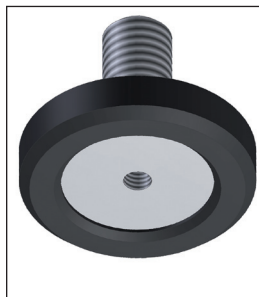

## ШИПЫ ДЛЯ КОВРОВЫХ ПОКРЫТИЙ (ТОЛЬКО ДЛЯ GX200 И GX300)

Если вы собираетесь установить АС на ковровое покрытие, выньте из упаковки шипы и вкрутите их в опоры, как показано на рисунке.

Убедитесь, что под ковром нет скрытых проводов, которые могут быть повреждены шипами.

Очень осторожно переверните каждую АС в вертикальное положение установки. Установите каждую АС в желаемом месте с абсолютно ровной поверхностью. При наличии небольшой неровности (наклона) выкрутите соответствующую опору на требуемую величину и попробуйте установить акустическую систему еще раз. Продолжайте эту процедуру до тех пор, пока АС не будут стоять абсолютно ровно. Используйте стопорные гайки (см. рисунок на странице 4) на каждой из опор для фиксации опоры и предотвращения нежелательных вибраций.

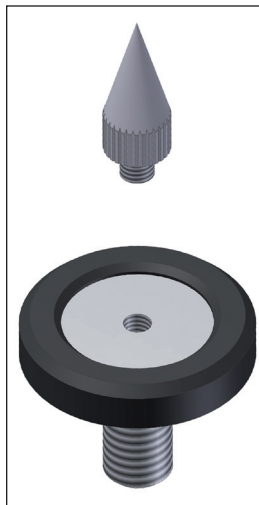

## ЗАЩИТНЫЕ РЕШЁТКИ

Решётки удерживаются на месте скрытыми в корпусе магнитами (кроме GX-FX).

Устанавливая решётки, убедитесь, что они правильно сориентированы (фирменный значок должен быть снизу), и приложите их к корпусам. Магниты притянут решётки и зафиксируют их на месте, но для точного совмещения может потребоваться небольшая подгонка.

Модель GX-FX поставляется с решётками, установленными на заводе-изготовителе. Для их отсоединения аккуратно отведите их от корпуса кончиками пальцев. Для крепления к корпусу каждой GX-FX имеются три отдельных решётки.

**ОСТОРОЖНО:** Обязательно отсоединяйте решётки перед перемещением акустических систем.

# ПОДКЛЮЧЕНИЕ ПО СХЕМЕ Bi-Wiring

## Как это работает

Подключение по схеме bi-wiring (двухкабельное) осуществляется через отдельные пары клемм на корпусе АС. На моделях серии GX к нижним клеммам подсоединены НЧ-динамики, а к верхним – ВЧ-динамик (двухполосные модели) или СЧ и ВЧ-динамики (трёхполосные модели). Кроссовер (разделительный фильтр) акустической системы предназначен для отдельного направления разных полос частот на соответствующие динамики: нижних частот – на низкочастотные, средних – на средне/низкочастотные, а верхних – на высокочастотный.

По существу, кроссовер акустической системы изменяет полное электрическое сопротивление, действующее на саму АС и на усилитель мощности. Если при этом полнодиапазонный аудиосигнал подается на клеммы полнодиапазонной АС, НЧ-динамики принимают только низкочастотные, СЧ-динамик – только среднечастотные, а ВЧ-динамик – только высокочастотные сигнальные составляющие. Это означает, что если отдельные акустические кабели подключены к низкочастотным и высокочастотным клеммам, то, помимо разделения динамиков по полосам частот, по двум разным кабелям передаются разные сигналы: по низкочастотному – преимущественно низкочастотные, а по высокочастотному – главным образом высокочастотные.

После того как верхние и нижние частоты разделены описанным выше способом, мощные импульсы тока, необходимые НЧ-динамиком при воспроизведении партий контрабаса, бас-гитары или ударных, не сливаются с нежными звуками флейты или цимбал.

## Результаты

В акустической системе, подключенной одним кабелем, на обеих парах клемм возникают нежелательные механические и электрические резонансы. В силу сопротивления акустического кабеля эти искажения подавляются усилителем не полностью. Вместо этого они модулируются между двумя кроссоверами и ухудшают качество звучания. При подключении по схеме bi-wiring это взаимодействие сведено к минимуму, так как искажение сигнала «воспринимается» на выходе усилителя, где подавляется более эффективно. Вследствие этого данный вид подключения обеспечивает более «чистый» сигнал на низко- и высокочастотных клеммах АС, и, поскольку верхние и нижние частоты изначально разделены, каждая из полос оказывает минимальное воздействие на другую – по сути, громкие низы не подавляют более тихие верхи.

Если говорить о преимуществах с точки зрения слухового восприятия, то bi-wiring придает звучанию средних и верхних частот дополнительную чистоту и детализацию. При таком подключении бас зачастую звучит динамичнее и плотнее. Также улучшается формирование звуковой сцены и ее пространственная локализация. В целом это весьма эффективное и желательное усовершенствование, настоятельно рекомендуемое специалистами Monitor Audio.



**ВНИМАНИЕ:** При выполнении подключения по схеме bi-wiring обязательно удалите перемычки между клеммами, прежде чем подсоединять кабели.



## ЗАГЛУШКИ ПОРТОВ ФАЗОИНВЕРТОРА



**ПРЕДУПРЕЖДЕНИЕ:** Не вставляйте заглушки в порты слишком глубоко – вставка из пеноматериала может провалиться внутрь корпуса.

Если акустические системы устанавливаются в маленькой комнате площадью около 9 м<sup>2</sup> или помещении, где отдача на нижних частотах излишне акцентированная, может оказаться целесообразным установка заглушек. Тем не менее, прежде чем их устанавливать, рекомендуем поэкспериментировать с размещением акустических систем в данной конкретной комнате. Для того чтобы характеристики акустических систем были оптимальными, не располагайте их слишком близко к стенам или вблизи углов комнаты (см. рекомендации на страницах 10 и 12).

Если расположение акустических систем предопределено интерьером или конфигурацией помещения либо вы считаете, что бас воспроизводится чрезмерно акцентированно, прочтите приведённый ниже пункт 1 для GX50 / GX100 или пункт 2 – для GX200 / GX300.

1. Если полочные АС (GX50 или GX100) должны располагаться на малом расстоянии (до 20 см) от задней стены (например, на полке в шкафу или на стойке близко к стене), рекомендуем вставить в порты прилагаемые заглушки. Это уменьшит басовый гул, иногда называемый послезвучием, и позволит колонкам работать оптимальным для имеющихся условий образом. Гул обычно возникает тогда, когда низкочастотные волны возбуждают собственные резонансы помещения и создают акцент на какой-то определённой частоте или группе частот.
2. Если напольные АС (GX200 или GX300) должны располагаться на малом расстоянии (до 45 см) от задней стены, рекомендуем вставить прилагаемые заглушки. Это уменьшит басовый гул, иногда называемый послезвучием, и позволит колонкам работать оптимальным для имеющихся условий образом. Гул обычно возникает тогда, когда низкочастотные волны возбуждают собственные резонансы помещения и создают акцент на какой-то определённой частоте или группе частот.

Когда в порты вставлены заглушки, общая глубина баса не уменьшается, однако создаваемая на выходе басовая энергетика вблизи частоты настройки портов меньше. При этом уменьшается басовый гул и бас становится чище и динамичнее.

Настоятельно рекомендуем поэкспериментировать.

## РАЗМЕЩЕНИЕ в составе домашнего кинотеатра

На приведённых ниже иллюстрациях показаны оптимальное расположение и возможные конфигурации помещения. Рекомендации для стереосистемы – на странице 12.

Фронтальные и в некоторых случаях тыловые АС в идеальном случае должны располагаться на расстоянии примерно 1.8 – 2.5 м друг от друга и как минимум в 25 см от стены.

Если при воспроизведении музыки звук перенасыщен басами, поэкспериментируйте путём перемещения акустических систем на небольшие расстояния от стен. В качестве альтернативы можно попробовать вставить в фазоинверторные порты прилагаемые заглушки (к GX-FX, GXC150 и GXC350 не прилагаются) – см. страницу 9.

Центральная АС серии GX размещается так, чтобы она была направлена прямо на слушателя и находилась примерно на высоте ушей. Если она находится ниже или выше этого уровня, воспользуйтесь резиновыми опорами (прилагаются), чтобы немного её наклонить.

Акустические системы модели GX-FX должны быть расположены примерно на 60 см выше уровня ушей слушателя. Информация о креплении этих АС к стене и их подготовке к эксплуатации приведена на страницах 12 и 13.



**ПРИМЕЧАНИЕ:** Если используются две пары GX-FX в 7.1-канальной системе, задайте для левой тыловой АС пространственного звучания установку *Right*, а для правой тыловой АС пространственного звучания – установку *Left*. Это необходимо для правильного фазирования. Для всех четырёх АС должен быть задан дипольный режим.

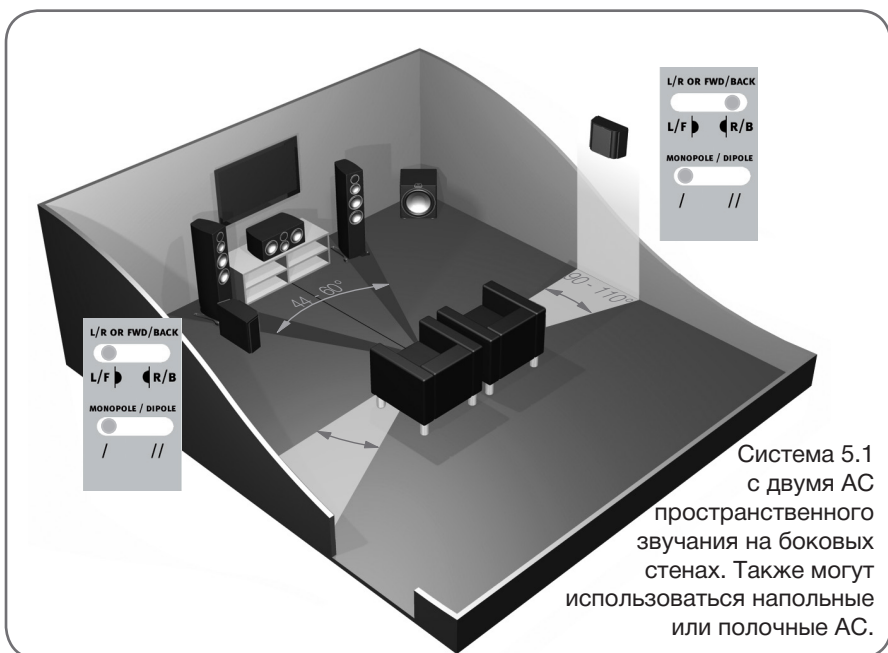

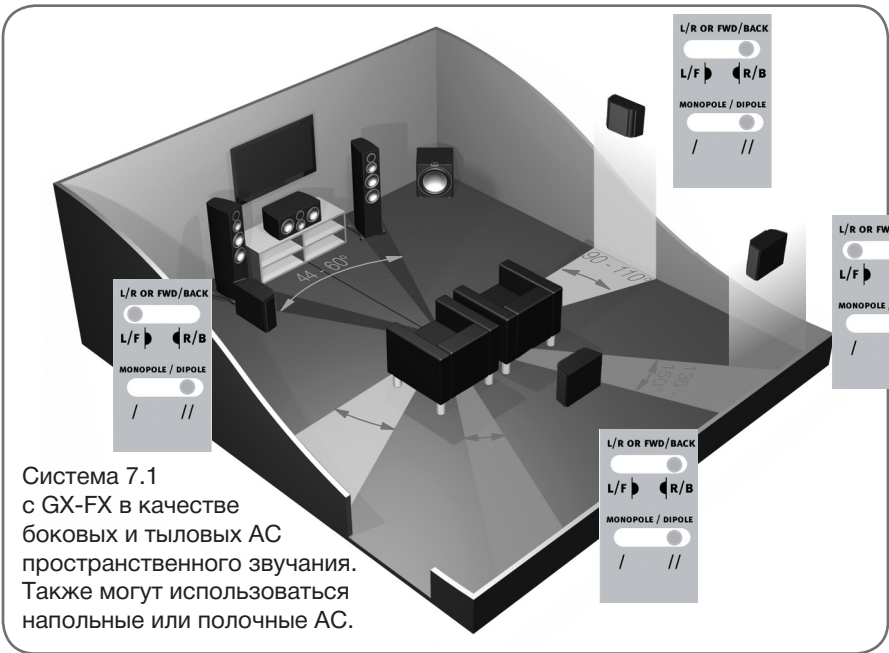
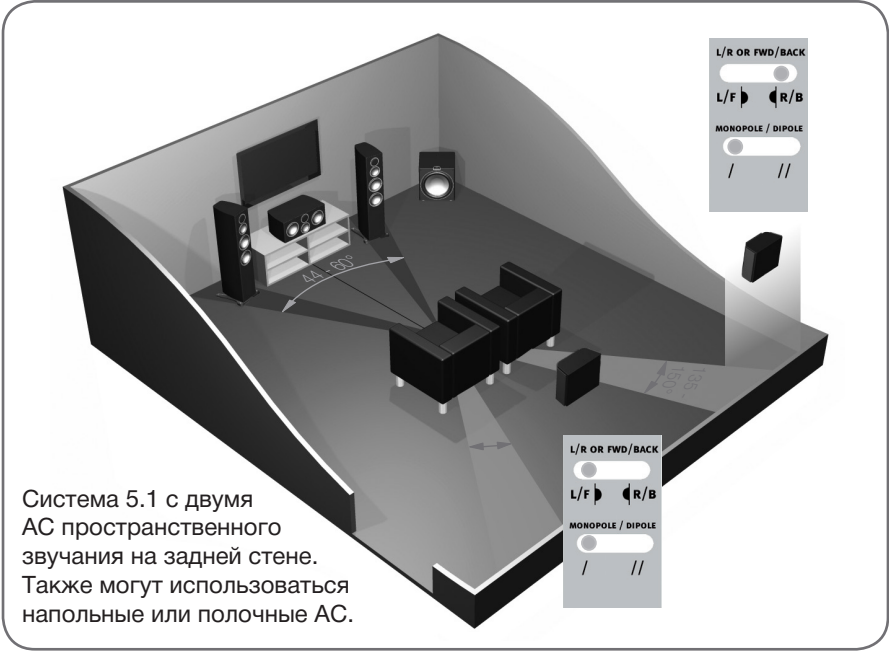

# РАЗМЕЩЕНИЕ в стереосистеме

В двухканальной конфигурации позиция слушателя и акустические системы должны образовывать равносторонний треугольник. АС должны располагаться на расстоянии примерно 1.8 – 3 м друг от друга. Идеальное расстояние от задней стены варьируется в зависимости от используемых АС (см. приведенный ниже перечень), однако расстояние до боковых стен должно составлять как минимум 91 см.

- GX50 и GX100 (20 – 45 см)
- GX200 (45 – 60 см)
- GX300 (до 91 см)

При подготовке акустических систем к эксплуатации настоятельно рекомендуем поэкспериментировать, поскольку оптимальные аудиохарактеристики для разных слушателей индивидуальны и достигаются в зависимости от конкретных условий прослушивания и личных предпочтений. Если, например, на слух недостаточно басов, попробуйте переместить ваши АС ближе к стене. Если басы чрезмерны, сделайте наоборот. Кроме того, прочтите на странице 9 информацию, касающуюся заглушек портов. Если утрачен стереообраз, попробуйте немного развернуть ваши АС вовнутрь. Звук должен восприниматься как исходящий из центральной точки между колонками, а не из самих АС.

## КРЕПЛЕНИЕ GX-FX НА СТЕНУ

**ОСТОРОЖНО:** Обязательно заранее определите, где именно будут закреплены GX-FX и определите структуру стены. Если вы не уверены, что способны выполнить надёжное и безопасное крепление этих АС самостоятельно, не пытайтесь это сделать, а воспользуйтесь услугами компетентного квалифицированного специалиста.

**ОСТОРОЖНО:** Убедитесь, что в стене в местах крепления АС не проходят водопроводные трубы или электрические кабели. Работайте на безопасной стремянке и не тяните за провода.

**ПРИМЕЧАНИЕ:** Винты и дюбели для крепления к стене к GX-FX не прилагаются. Используйте только такие крепежные детали, которые соответствуют типу конструкции стены, к которой будут крепиться GX-FX.

Для крепления GX-FX к стене рекомендуем использовать прилагаемый крепежный шаблон. Прикрепите шаблон к стене, подсоедините акустические и 12-вольтные триггерные (если используются) кабели и навесьте акустическую систему.

## НАСТРОЙКА GX-FX

Gold GX-FX – конструктивно независимые акустические системы, которые можно адаптировать для использования в качестве левого или правого канала нажатием переключателя. Кроме того, они могут работать в дипольном или монопольном режиме. По умолчанию задан монопольный режим.

В монопольном режиме активированы только основной и высокочастотный динамики. В дипольном режиме основной ВЧ-динамик деактивирован и активированы боковые динамики и твитеры. Твитеры, излучающие вперед, не совпадают по фазе с другим твитером и средне/низкочастотным динамиком. Рекомендуем реализовать эту конфигурацию в случае использования двух пар GX-FX в составе 7.1-канальной аудиосистемы, прикрепив GX-FX к боковым и задней стенам. В этом случае очень важно правильное расположение колонок. Изображения требуемых положений переключателей – на страницах 10 и 11.



**ПРИМЕЧАНИЕ:** Прежде чем изменять положения переключателей, обязательно отсоединяйте акустические кабели от акустических систем и усилителя во избежание повреждения последнего.

### Переключатель ослабления сигнала твитера

Регулирует уровень сигнала основного высокочастотного динамика. Когда переключатель находится в среднем положении, сигнал не ослабляется. Положение «←» соответствует ослаблению уровня ВЧ на 3 дБ, а положение «→» – его усилению на ту же величину.

### Переключатель местоположения

Этим переключателем задается местоположение акустических систем. Использование переключателя имеет смысл только в дипольном режиме.

### Переключатель монопольного / дипольного режимов

Этот переключатель задает текущий режим работы GX-FX. Если акустическая система используется в 5.1-канальной конфигурации в качестве тыловой, установите переключатель на монопольный режим. Если акустические системы используются в 7.1-канальной конфигурации в качестве боковых, установите переключатель на дипольный режим. Если используются 4 GX-FX (боковые и тыловые), переключите их в дипольный режим. См. иллюстрации на страницах 10 и 11, чтобы задать требуемую установку этого переключателя в зависимости от конфигурации аудиосистемы. Если вы используете 12-вольтный триггер, установите переключатель на монопольный режим. Триггер будет переключать реле для активирования дипольного режима.

### 12-вольтный триггер (не показан)

Данная функция предусмотрена в конструкции некоторых усилителей. 12-вольтный триггер можно адаптировать для переключения акустических систем на дипольный режим при использовании определенных источников сигнала. Например, многоканальную музыку следует слушать в монопольном, а звуковое сопровождение кинофильмов – в дипольном режиме. Данная функция делает переключение между двумя режимами автоматическим. Дополнительная информация содержится в руководстве по эксплуатации вашего усилителя.

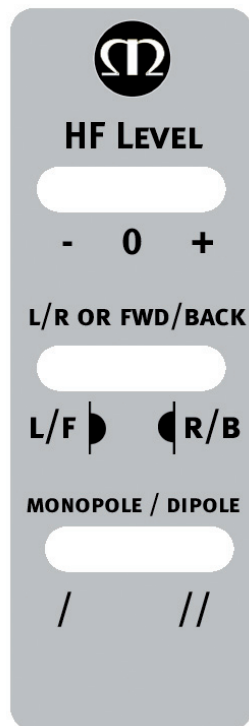

# ТЕХНИЧЕСКИЕ ХАРАКТЕРИСТИКИ

	GX50	GX100	GX200	GX300	GXC 150	GXC 350	GX-FX
Конструкция	двухполосная	двухполосная	трёхполосная	трёхполосная	двухполосная	трёхполосная	двухполосная
Частотный диапазон	55 – 60000 Гц	42 – 60000 Гц	35Hz – 60kHz	30 – 60000 Гц	55 – 60000 Гц	40 – 60000 Гц	60 – 60000 Гц
Чувствительность	86 дБ	88 дБ	89 дБ	90 дБ	89 дБ	90 дБ	87 дБ
Номинальное сопротивление	8 Ом	8 Ом	8 Ом	8 Ом	8 Ом	8 Ом	8 Ом
Макс. уровень звукового давления	109.8 дБА	112.6 дБА	114.5 дБА	116.8 дБА	111.5 дБА	113.8 дБА	110.8 дБА
Максимальная мощность	100 Вт	120 Вт	150 Вт	200 Вт	150 Вт	200 Вт	100 Вт
Рекомендованная мощность усилителя	50 – 100 Вт	60 – 120 Вт	100 – 150 Вт	100 – 200 Вт	100 – 150 Вт	100 – 200 Вт	50 – 100 Вт
Тип корпуса	фазиинвертор HiVe port system	фазиинвертор HiVe port system	фазиинвертор HiVe port system	фазиинвертор HiVe port system	закрытый	закрытый	закрытый
Частота среза кроссовера	2.3 кГц	2.7 кГц	НЧ/СЧ: 400 Гц СЧ/ВЧ: 2.6 кГц	НЧ/СЧ: 790 Гц СЧ/ВЧ: 2.3 кГц	2.8 кГц	НЧ/СЧ: 800 Гц СЧ/ВЧ: 2.3 кГц	Вн-Роле: 2.3 кГц Dn-роле: 2.6 кГц
Динамики	СЧ/НЧ: 1 x 5.5" RST ВЧ: 1 x ленточный C-CAM	СЧ/НЧ: 1 x 6.5" RST ВЧ: 1 x ленточный C-CAM	НЧ: 2 x 5.5" RST СЧ: 1 x 4" RST ВЧ: 1 x ленточный C-CAM	НЧ: 2 x 6.5" RST СЧ: 1 x 4" RST ВЧ: 1 x ленточный C-CAM	СЧ/НЧ: 2 x 5.5" RST ВЧ: 1 x ленточный C-CAM	НЧ: 2 x 6.5" RST СЧ: 1 x 4" RST ВЧ: 1 x ленточный C-CAM	НЧ: 1 x 6.5" RST СЧ: 2 x 4" C-CAM ВЧ: 1 x ленточный C-CAM 2 x 25 мм C-CAM золотой купол
Габариты корпуса (В x Ш x Г)	300 x 170 x 263 мм	362 x 210 x 303 мм	951 x 170 x 300 мм	1060 x 210 x 330 мм	172 x 461 x 303 мм	254 x 561 x 333 мм	310 x 390 x 160 мм
Габариты, включая терминалы, основания и шипы (В x Ш x Г)	300 x 170 x 290 мм	362 x 210 x 330 мм	995 x 274 x 370 мм	1105 x 317 x 370 мм	172 x 461 x 330 мм	254 x 561 x 360 мм	310 x 390 x 166 мм
Вес	7.5 кг	9.9 кг	22.2 кг	27.2 кг	6 кг	9.9 кг	11.9 кг

# ИНФОРМАЦИЯ

## Информация о продукте

Модель .....

Серийный номер устройства .....

Дата покупки .....

## Информация о продавце

Имя продавца .....

Адрес .....

.....

E-mail .....

Телефон .....

Monitor Audio оставляет за собой право на изменение технических характеристик изделий без предварительного уведомления.

Для получения трёхлетней гарантии от производителя, пожалуйста заполните регистрационную форму на сайте [www.monitoraudio.co.uk](http://www.monitoraudio.co.uk)



Monitor Audio Ltd.

24 Brook Road

Rayleigh, Essex

SS6 7XJ

England

Tel: +44 (0)1268 740580

Fax: +44 (0)1268 740589

Email: [info@monitoraudio.co.uk](mailto:info@monitoraudio.co.uk)

Web: [www.monitoraudio.co.uk](http://www.monitoraudio.co.uk)

**Разработано в Великобритании**



## Комплект поставки

A x 16

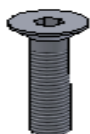

E x 6



I x 8



B x 8



F x 8

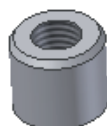

J x 1

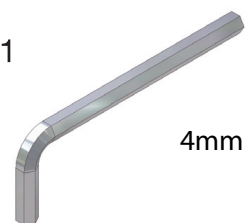

4mm

C x 2

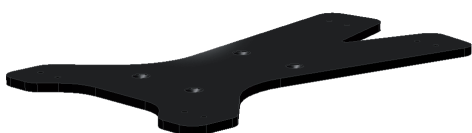

G x 2



D x 2

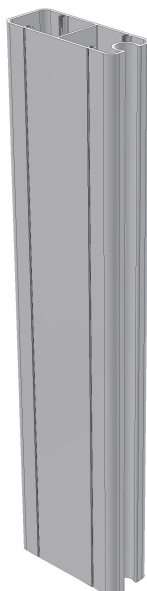

H x 8

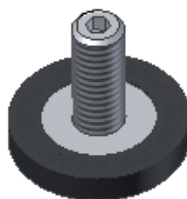

K x 1



3mm

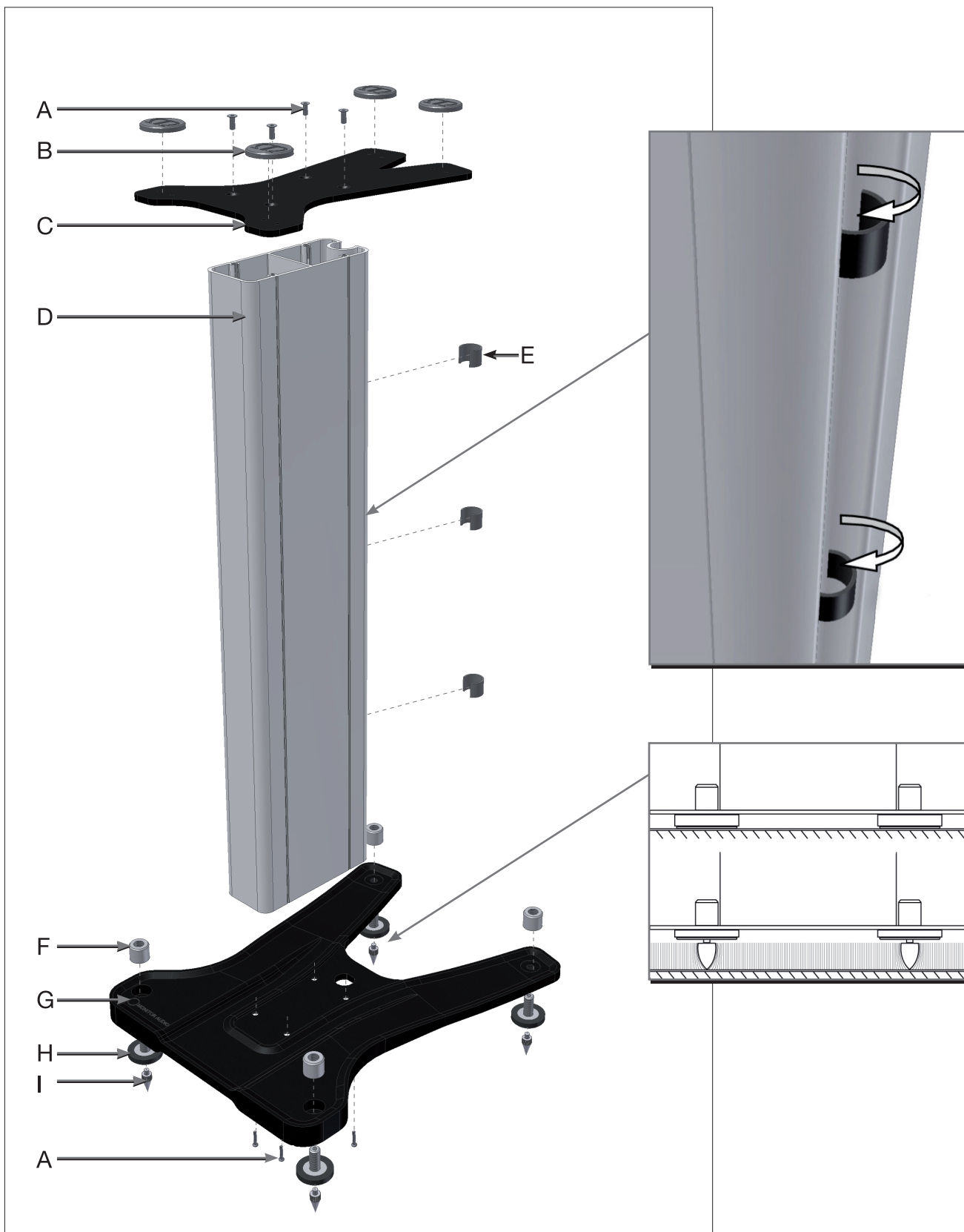

Для получения более подробной информации об этом и других наших продуктах обратитесь к официальному дилеру Monitor Audio или посетите веб-сайт [www.monitoraudio.co.uk](http://www.monitoraudio.co.uk)

тел. + 44 (0) 1268 740580  
e-mail [info@monitoraudio.co.uk](mailto:info@monitoraudio.co.uk)

