

*owners manual*

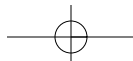

OS<sup>3</sup> Series

◁ MIRAGE ▷



## IMPORTANT SAFETY INSTRUCTIONS - READ CAREFULLY !

**READ INSTRUCTIONS:** All safety and operating instructions should be read before the product is operated.

**RETAIN INSTRUCTIONS:** Safety and operating instructions should be retained for future reference.

**HEED WARNINGS:** All warnings on the product & operation instructions should be adhered to.

**FOLLOW INSTRUCTIONS:** All operating and use instructions should be followed.

**CLEANING:** Unplug the product from the wall before cleaning. Do not use aerosol or liquid cleaners, just a damp cloth.

**DO NOT EXPOSURE THE SPEAKERS TO DIRECT RAINFALL OR SUBMERGE THEM UNDERWATER – PERMANENT DAMAGE WILL RESULT**

**DAMAGE REQUIRING SERVICE:** The product should be serviced by qualified personnel when:

- The appliance does not appear to operate normally or exhibits a marked change in performance; or
- Product has been dropped, or the enclosure damaged.
- If the product does not operate normally by following the operating instructions.

## MIRAGE OS<sup>3</sup> SERIES

Please take the time to read all of the instructions contained in this manual to make certain your system is properly connected and functioning correctly.

Please retain the carton and packing materials for this Mirage product to protect it in the event it ever has to be shipped to a service center for repairs. Product received damaged by a service center that has been shipped by an end user in anything other than the original packaging will be repaired, refurbished, and properly packaged for return shipment at the end user's expense.

## INTRODUCTION

We are proud to welcome you as a new owner of a Mirage speaker system. The finest components and materials are manufactured to exacting standards and tested with sophisticated manufacturing and quality control techniques to ensure exceptional performance that is superior to speakers costing several times their price. This approach to the development of the Mirage OS<sup>3</sup> has resulted in a significant improvement over other system designs in terms of performance and aesthetics.

## THE OS<sup>3</sup> SERIES

The main goal of the new OS<sup>3</sup> was to provide a series of speakers with the most natural, accurate performance that could excel at both home theater and music reproduction. This was accomplished by using Mirage's newest proprietary Omnipolar technology. Omnipolar technology produces the same amount of direct and reflected sound as live events for the most realistic experience of either music or home theater.

## WHAT EXACTLY IS OMNIPOLAR?

Omnipolar technology uses natural room reflections to create a greater sense of realism. This is accomplished by recreating the same ratio of direct to reflected sound - 70% reflected and 30% direct, that is typically found in performance spaces. A conventional speaker only produces 30% reflected sound. It is the additional reflected sound provided by a Mirage Omnipolar speaker that creates a miraculous three-dimensional sound experience in your home.

## SPEAKER PLACEMENT

The Mirage OS<sup>3</sup> has been designed for high performance in a wide variety of settings, but here are a few helpful hints that will help to maximize performance and your enjoyment.

### LEFT AND RIGHT CHANNELS

A general guideline for speaker placement is to set up the space between speaker and listener at approximately 1-1/2 times the distance between the speakers. For example, if the speakers were ideally placed a minimum of 6 feet apart, the best seating position would be 9 feet away.

Ideal height would position the speaker at approximately ear level when the listener is in a seated position. For the OS<sup>3</sup> satellite, this can be accomplished by using the recommended OS<sup>3</sup> stand.

### CENTER CHANNEL

A center channel can be expected to reproduce as much as 60% of a movie's soundtrack, most of which is dialogue. In order to maintain the effect of voices emanating from the actor's mouth, the OS<sup>3</sup> CC should be centrally located between the left and right OS<sup>3</sup> speakers and be placed above or below the television.

## SURROUND CHANNEL

The surround speakers should be positioned adjacent to and slightly behind the primary listening area, on the rear or side wall or on the ceiling to provide a sense of spaciousness and ambience for all Surround Sound formats. These speakers should ideally be placed above ear level for best performance. See diagram 3.

## MOUNTING OPTIONS

### OS<sup>3</sup> SATELLITE

The small size and Omnipolar dispersion of the versatile OS<sup>3</sup> Satellite speakers permits them to be easily wall mounted. The OS<sup>3</sup> Satellite comes equipped with its own specifically designed wall bracket. The bracket allows for two simple installation alternatives:

- a. Carefully drive a #8 screw into a stud in the wall, leaving approximately 1/4 inch of the screw exposed, then mount the OS<sup>3</sup> Satellite like you would a picture. Note: Failure to attach the screw safely to a secure spot on the wall can result in damage or injury. When mounting the speaker at a height of under six feet, orient the OS<sup>3</sup> Satellite in an upright position. Slide the head of the screw into the wide portion of the channel opening and slide the OS<sup>3</sup> Satellite downward until it sits in position. When mounting the speaker at a height of over six feet, orient the OS<sup>3</sup> Satellite in an upside down position so the grille is facing the floor and use the bottom key-way channel. Slide the head of the screw into the wide portion of the channel opening and slide the OS<sup>3</sup> Satellite downward until it sits in position. See Diagrams 2a, 3
- b. Start by marking the bracket's screw positions on the wall with a pencil, then screw the bracket to the wall. Drywall anchors are recommended for any drywall wall mount installation to ensure a solid installation. After the bracket has been mounted to the wall, the OS<sup>3</sup> Satellite speaker can simply be mounted to the bracket by tightening the included bolt to the bottom of the OS<sup>3</sup>. See Diagrams 2b, 3

**CEILING MOUNT:** The OS<sup>3</sup> Satellite speakers can also be ceiling mounted. Please follow the same instructions outlined in section b above.

### OS<sup>3</sup> CC CENTER CHANNEL

1. Choose the desired mounting position. If possible, find a position on the wall that allows the OS<sup>3</sup> CC to be mounted directly to a wall stud. Attach the mounting template (included in the box) to the desired position by using tape or small nails. (Diagram 6)

**IMPORTANT:** The arrows on the template should point in the same direction as the grill. If the OS<sup>3</sup> CC is mounted below 6 feet, the grille should face upwards and therefore the arrows on the template should also point upwards. If the OS<sup>3</sup> CC is mounted above 6 feet, the grille should face downwards, and similarly the arrows on the template should also point downwards.

2. Using a level, ensure the template is attached level to the wall. It is critical that the template is level as a mistake at this stage will result in uneven mounting of (Diagram 7)
3. Outline the two rectangular boxes. Mark the smaller box with an X. The smaller box is needed for the wire management outlining the recommended wall cut-out. (Diagram 8)
4. After the template has been removed, use a drywall saw to cut out the smaller rectangular box marked with an X. Please note that this step is only required if the wires will be fed through the wall. If a different wire management system is being used, please ignore this step. (Diagram 9)
5. Mount the wall bracket into position. The use of proper anchors for all screws is required to ensure a secure installation. Please note that screws and anchors are not included in the OS<sup>3</sup> CC package. (Diagram 10)
6. Feed the wires through the hole cut out. (Diagram 11)
7. Connect the wires to the appropriate binding posts at the back of the OS<sup>3</sup> CC.

**IMPORTANT:** Connect the speaker wire from the positive (RED +) terminal on the amplifier to the positive (RED+) terminal on the speaker. Connect the negative (BLACK-) terminal on the amplifier to the negative (BLACK-) terminal on the speaker.

8. After the wires are connected, hang the OS<sup>3</sup> CC on the wall bracket. Center the OS<sup>3</sup> CC and push down lightly on the speaker to achieve a tight fit between the speaker and the bracket. If the speaker is not centered, repeat this step. (Diagram 12)

## BOOKSHELF/ENTERTAINMENT UNIT PLACEMENT

The small size and Omnipolar dispersion of the versatile OS<sup>3</sup> Satellite and OS<sup>3</sup> center channel speakers permits them to be easily placed, among other places, in a bookshelf. To maximize the Omnipolar dispersion potential, bring the speaker as close to the front of the cabinet as possible.

## CONNECTIONS

The Mirage OS<sup>3</sup> series is equipped with high quality binding posts that permit the use of banana plugs, spades, or a bare wire connection. Connect the speaker wire from the positive (RED +) terminal on the amp to the positive (RED+) terminal on the speaker. Connect the negative (BLACK-) terminal on the amplifier to the negative (BLACK-) terminal on the speaker.

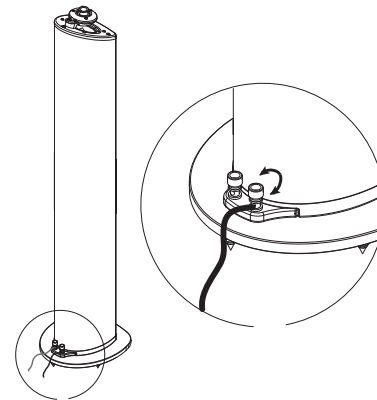
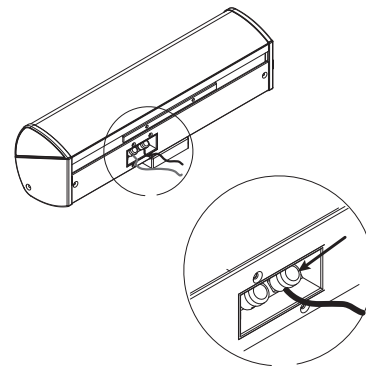
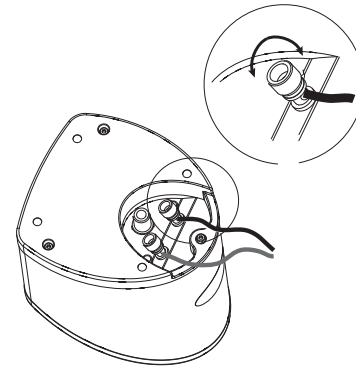

## IMPORTANTES CONSIGNES DE SÉCURITÉ - LIRE ATTENTIVEMENT !

**LIRE LES INSTRUCTIONS :** Il est fortement recommandé de lire toutes les consignes de sécurité et la notice d'utilisation avant de faire fonctionner l'appareil.

**CONSERVER LES INSTRUCTIONS :** Conserver les consignes de sécurité et la notice d'utilisation pour consultation ultérieure.

**OBSERVER LES MISES EN GARDE :** Observer toutes les mises en garde apposées sur l'appareil et contenues dans la notice d'utilisation.

**SUIVRE LES INSTRUCTIONS :** Se conformer à toutes les instructions d'installation et d'utilisation.

**NETTOYAGE:** Débrancher le cordon d'alimentation de l'appareil avant de le nettoyer. Ne jamais utiliser de produits liquides à nettoyer ni de nettoyeurs en aérosol. Nettoyer avec un chiffon humide.

---

**AFIN DE PRÉVENIR TOUT DOMMAGE PERMANENT, NE PAS EXPOSER LES ENCEINTES À LA PLUIE NI IMMERGER DANS L'EAU**

---

### DOMMAGES NÉCESSITANT UNE RÉPARATION PAR UN TECHNICIEN QUALIFIÉ :

- L'appareil ne semble pas fonctionner normalement, ou son rendement s'est modifié brusquement.
- L'appareil a été échappé, ou son coffret endommagé.
- Malgré la conformité aux directives d'utilisation, l'appareil ne fonctionne pas normalement.

## ENCEINTES MIRAGE OS<sup>3</sup>

Veuillez prendre le temps de lire attentivement les instructions du présent manuel en vue d'assurer que les raccordements sont appropriés et que les enceintes fonctionnent correctement.

Conservez le carton et les matières d'emballage en vue de protéger les enceintes dans l'éventualité où il deviendrait nécessaire de les expédier à un centre de service pour fins de réparation. Tout appareil qui est expédié par l'utilisateur dans un emballage autre que celui d'origine et qui serait reçu endommagé, sera réparé, remis en état et emballé pour expédition aux frais de l'utilisateur.

## AVANT-PROPOS

Nous vous remercions de la confiance que vous manifestez à l'égard des enceintes acoustiques Mirage. Des matériaux et composants de premier choix sont fabriqués et mis à l'essai au moyen de techniques évoluées de fabrication et de contrôle de la qualité. Aussi, n'est-il pas étonnant que leur performance soit nettement supérieure à celle d'enceintes vendues à des multiples de leur prix. Cette approche au développement de notre série Mirage OS<sup>3</sup> permet de vous proposer de meilleures enceintes comparativement aux autres transducteurs sur le marché tant au chapitre du rendement qu'à celui de l'esthétique.

## LES ENCEINTES OS<sup>3</sup>

Avec le développement de la nouvelle série d'enceintes OS<sup>3</sup>, nous voulions un produit capable d'offrir un rendu acoustique et Cinéma maison le plus équilibré, précis et naturel possible. Nous avons relevé ce défi grâce à notre technologie Omnipolar, exclusive à Mirage. La technologie Omnipolar produit la même proportion de sons directs et de sons réfléchis que les événements sur le vif, d'où une expérience sonore réaliste, qu'il s'agisse de musique ou de la piste son d'un film.

## LA TECHNOLOGIE OMNIPOLAR

La technologie Omnipolar utilise les réflexions acoustiques naturelles de la pièce d'écoute pour créer un effet musical et sonore des plus réalistes. Ce réalisme repose sur la reproduction de la même proportion entre sons directs et sons réfléchis que l'on trouve dans la nature, c'est-à-dire 70 pour cent de sons réfléchis contre 30 pour cent de sons directs. Une enceinte ordinaire ne peut produire que 30 pour cent de sons réfléchis. Ce sont donc les sons réfléchis additionnels requis que produit une enceinte Omnipolar qui réussit à créer l'expérience sonore tridimensionnelle caractéristique de la configuration omnipolaire.

## EMPLACEMENT DES ENCEINTES

Les enceintes Mirage OS<sup>3</sup> ont été conçues pour offrir un haut rendement dans une vaste gamme d'environnements, mais vous trouverez ci-après des suggestions utiles susceptibles de rehausser leur performance et votre plaisir d'écoute.

## CANAUX GAUCHE ET DROIT

En règle générale, il est recommandé de prévoir entre les enceintes et la position d'écoute une distance équivalente à 1,5 fois l'écart entre les enceintes. Par exemple, si les enceintes se trouvent à six (6) pieds l'une de l'autre – la distance idéale, la meilleure position d'écoute se situerait à neuf (9) pieds des enceintes.

Idéalement, l'enceinte devrait être placée de manière qu'elle soit à la hauteur de l'oreille de l'auditeur en position assise. En ce qui concerne l'enceinte satellite OS<sup>3</sup>, ce positionnement peut être facilement assuré en recourant au support recommandé OS<sup>3</sup>.

## CANAL CENTRE

Jusqu'à 60 % de la piste son d'un film essentiellement les dialogues transitent par le canal centre. Pour maintenir l'illusion que les voix émanent de la bouche des comédiens, l'enceinte OS<sup>3</sup> CC ou OS<sup>3</sup> devrait être placée à égale distance entre les enceintes des canaux gauche et droit, au-dessus ou dessous le téléviseur.

## CANAL AMBIOPHONIQUE

Les enceintes OS<sup>3</sup> utilisées en tant qu'enceintes ambiophoniques devraient être adjacentes à la position d'écoute et légèrement derrière celle-ci, contre le mur arrière, un mur latéral ou suspendues au plafond, de manière à créer un sensation d'ampleur et d'ambiance, peu importe la configuration ambiophonique utilisée. (Diagram 3)

## POSSIBILITÉS DE MONTAGE

### ENCEINTE SATELLITE OS<sup>3</sup>

Les petites dimensions et la rayonnement omnipolaire des enceintes satellites OS<sup>3</sup> permettent de les fixer à un mur. Le modèle OS<sup>3</sup> est livré accompagné de son support mural spécialement conçu. Le support peut être monté de deux façons.

- Insérez une vis no 8 dans un montant du mur, la laissant dépasser d'environ 7/8 pouce, puis fixez-y l'enceinte OS<sup>3</sup> comme vous le feriez avec un tableau. Nota : La vis doit être fixée solidement, sinon il pourrait y avoir risque de blessure ou de dommage. Si l'enceinte ainsi installée est placée à une hauteur inférieure à six (6) pieds, orientez-la vers le haut. Glissez la tête de la vis dans la partie la plus large de la clavette, puis laissez glisser l'enceinte vers le bas jusqu'à ce qu'elle s'enclenche en position. Si l'enceinte ainsi installée est placée à une hauteur supérieure à six (6) pieds, orientez-la vers le bas de manière que sa grille fasse face au plancher et utilisez la clavette du bas. Glissez la tête de la vis dans la partie la plus large de la clavette, puis laissez glisser l'enceinte vers le bas jusqu'à ce qu'elle s'enclenche en position. Voir les figures 2a et 3.

- Commencez par marquer sur le mur l'emplacement des vis de fixation du support, puis vissez le support au mur. Il est recommandé, dans une cloison sèche, d'utiliser des ancrages en vue d'assurer une installation solide. Après avoir fixé le support au mur, il est possible de fixer l'enceinte OS<sup>3</sup> au support en serrant tout simplement le boulon fourni situé sous le fond de l'enceinte. Voir Figures 2b, 3

**MONTAGE AU PLAFOND** : Il est également possible de monter les enceintes OS<sup>3</sup> à un plafond. Suivre les instructions décrites à la section b plus haut.

### OS<sup>3</sup> CC POUR CANAL CENTRE

- Choisissez le positionnement désiré. Si possible, trouvez un emplacement sur le mur permettant de fixer l'enceinte OS<sup>3</sup> CC directement sur un poteau mural. Apposez le gabarit de montage (fourni) sur l'emplacement désiré au moyen de ruban adhésif ou de petits clous. (Figure 6)

**IMPORTANT : Les flèches sur le gabarit doivent être orientées dans la même direction que la grille. Si l'enceinte OS<sup>3</sup> CC est installée à une hauteur inférieure à six (6) pieds, la grille doit être orientée vers le haut ; par conséquent, les flèches du gabarit doivent aussi être orientées vers le haut. Par ailleurs, si l'enceinte est placée à plus de six (6) pieds du plancher, la grille doit être orientée vers le bas ; il doit donc en être de même pour les flèches du gabarit.**

- Avec un niveau, s'assurer que le gabarit est fixé bien droit sur le mur. Il est essentiel que la grille soit de niveau sinon l'enceinte OS<sup>3</sup> CC sera inclinée (Figure 7).
- Tracer le contour des deux boîtes rectangulaires. Identifier la plus petite avec un X. Ce plus petit rectangle sert à marquer la découpe de l'espace requis dans le mur pour le cheminement des fils (Figure 8).
- Après avoir retiré le gabarit, découper, avec une scie pour panneaux muraux secs, le contour du petit rectangle. Il est à noter que cette étape n'est nécessaire que si les fils des haut-parleurs passent dans le mur. Autrement, sauter cette étape (Figure 9).
- Fixez le support mural. L'utilisation d'ancrages appropriés pour toutes les vis est requis en vue d'assurer une installation solide. Veuillez noter que les vis et les ancrages ne sont pas fournis avec l'enceinte OS<sup>3</sup> CC. (Figure 10)
- Faites passer les fils dans l'orifice. (Figure 11)
- Connectez les fils aux bornes appropriées sur le panneau arrière de l'enceinte OS<sup>3</sup> CC.

**IMPORTANT : Connectez le fil de la borne (ROUGE +) de l'amplificateur à la borne positive (ROUGE+) sur l'enceinte. Reliez la borne négative (NOIR-) de l'amplificateur à la borne négative (NOIR-) sur l'enceinte.**

## POSITIONNEMENT SUR UNE ÉTAGÈRE OU DANS UNE UNITÉ MURALE

Les petites dimensions et le rayonnement omnipolaire des enceintes satellites OS<sup>3</sup> et de l'enceinte canal centre OS<sup>3</sup> CC permettent de les placer, entre autres endroits, sur une étagère. Pour tirer pleinement profit du rayonnement omnipolaire, placez l'enceinte le plus près possible du bord avant de l'étagère.

## CONNEXIONS

Les enceintes de la série Mirage OS<sup>3</sup> sont dotées de bornes de raccordement de très haute qualité qui permettent l'utilisation de fiches bananes et de cosses rectangulaires. Elles acceptent également une connexion à fil nu. Connectez le fil de la borne (ROUGE +) de l'amplificateur à la borne positive (ROUGE+) sur l'enceinte. Reliez la borne négative (NOIR-) de l'amplificateur à la borne négative (NOIR-) sur l'enceinte.

Connectez le fil de haut-parleur de la borne positive (ROUGE+) de l'amplificateur à la borne positive (ROUGE+) de l'enceinte. Reliez la borne négative (NOIR-) de l'amplificateur à la borne négative (NOIR-) de l'enceinte.

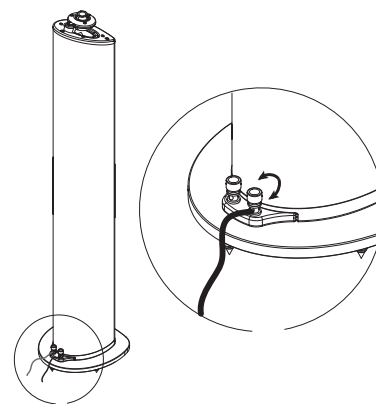
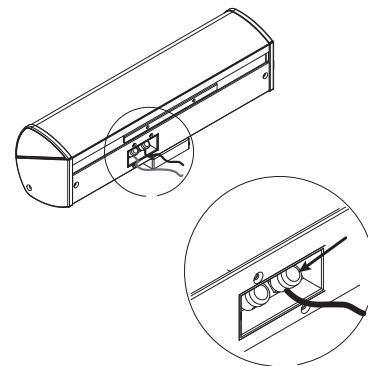
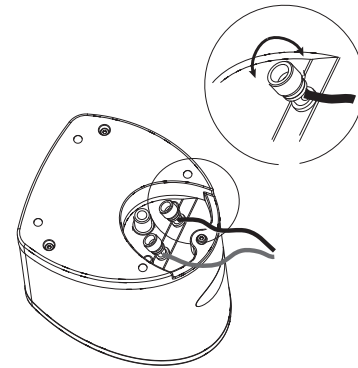



## INSTRUCCIONES IMPORTANTES - LÉANSE ATENTAMENTE!

**LEA LAS INSTRUCCIONES:** Antes de utilizar este producto, deben leerse las instrucciones de seguridad y de funcionamiento.

**CONSERVE LAS INSTRUCCIONES:** Conserve las instrucciones de seguridad y de funcionamiento por si necesitara consultarlas en el futuro.

**TENGA EN CUENTA LAS ADVERTENCIAS:** Deben tenerse en cuenta todas las advertencias y las instrucciones de funcionamiento.

**SIGA LAS INSTRUCCIONES:** Deben seguirse todas las instrucciones de funcionamiento y de utilización.

**LIMPIEZA:** Antes de limpiar el aparato, desenchúfelo. No utilice aerosoles ni líquidos limpiadores. Basta con un trapo húmedo.

**NO EXPONGA LOS ALTAVOCES A LA LLUVIA NI LOS SUMERJA EN EL AGUA. SUFRIRÁN DAÑO PERMANENTE**

**PROBLEMAS QUE EXIGEN REPARACIÓN:** Cuando se produzca alguna de las situaciones siguientes, el producto debe ser reparado por personal cualificado:

- El aparato no funciona normalmente o muestra unos resultados distintos; o
- El producto se ha caído o se ha dañado la caja.
- El producto no funciona normalmente a pesar de que siguen las instrucciones de operación.

## SERIE MIRAGE OS<sup>3</sup>

Le rogamos que lea atentamente las instrucciones de este manual para instalar debidamente su equipo y lograr así que funcione correctamente. Le rogamos que conserve la caja y el material de embalaje de este producto MIRAGE para protegerlo en caso de que deba enviarlo a un servicio de reparación. Los productos dañados que el servicio de reparación reciba del usuario en un embalaje distinto al original serán reparados, restaurados y debidamente embalados para devolución al usuario pero por cuenta de éste.

## INTRODUCCIÓN

Nos complace darle la bienvenida como nuevo propietario de un sistema de altavoces Mirage. Los más finos componentes y materiales son elaborados según normas rigurosas y probados con sofisticadas técnicas de fabricación y control de calidad para alcanzar un desempeño excepcional superior al de altavoces de un precio varias veces más elevado. La aplicación de este enfoque para el desarrollo de la Serie Mirage OS<sup>3</sup> nos ha permitido diseñar bafles muy superiores a los demás en cuanto a desempeño y a estética.

## LA SERIE OS<sup>3</sup>

El objetivo principal de la nueva serie de aparatos OS<sup>3</sup> es ofrecer un producto que brinde el desempeño más natural y preciso, tanto en lo que se refiere a reproducción de música como a cine doméstico. Hemos logrado esto aplicando la más reciente tecnología Omnipolar, exclusiva de Mirage. La tecnología Omnipolar produce la misma cantidad de sonido directo y reflejado que generan los espectáculos "en vivo", y brinda así una reproducción altamente realista tanto de la música como de las bandas sonoras.

## ¿QUÉ ES EXACTAMENTE OMNIPOLAR?

La tecnología Omnipolar usa los reflejos naturales de la habitación para crear una sensación mayor de realismo. Este realismo se logra recreando la misma relación de sonido directo y sonido reflejado que se encuentra en salas de escucha típicas de todo el mundo esto es, 70% de sonido reflejado y 30% de sonido directo. Un altavoz tradicional sólo puede producir 30% de sonido reflejado. Es el sonido reflejado adicional, el que generan los altavoces Mirage Omnipolar, el que permite crear una experiencia extraordinaria de sonido tridimensional en su casa.

## COLOCACIÓN DE LOS ALTAVOCES

La serie Mirage OS<sup>3</sup> ha sido diseñada para brindar una reproducción perfecta en una amplia gama de ambientes. Los consejos que le damos a continuación le permitirán maximizar su rendimiento y el placer de escuchar la música.

### CANALES DERECHO E IZQUIERDO

Como norma general, se aconseja que el espacio entre el altavoz y el oyente sea aproximadamente de una vez a una vez y media la distancia entre los altavoces. Por ejemplo, si los altavoces estuvieran colocados idealmente a un mínimo de seis pies de distancia entre sí, la mejor posición de escucha sería de nueve pies de distancia.

En cuanto a altura, lo ideal es que el altavoz esté aproximadamente a la altura de los oídos de la persona cuando el oyente está sentado. Esto se puede lograr usando la base que recomendamos para los altavoces OS<sup>3</sup>.

### CANAL CENTRAL

Se espera que un canal central reproduzca hasta un 60% de la banda sonora de una película, la que en su mayoría es diálogo. Para que no se pierda el efecto de las voces que surgen de la boca del actor, los altavoces OS<sup>3</sup> CC u OS<sup>3</sup> CC deben estar en el medio, a igual distancia de los altavoces OS<sup>3</sup> y encima o debajo del televisor.



## CANAL ENVOLVENTE

Los altavoces envolventes deben colocarse cerca del área principal de audición y un poco hacia atrás de ésta, en la pared trasera o la pared lateral, o en el cielorraso para obtener una sensación de espacio y de ambiente para todos los formatos de sonido envolvente.

## OPCIONES DE MONTAJE

### SATÉLITE OS<sup>3</sup>

Gracias a su pequeño tamaño y a la dispersión Omnipolar, los altavoces versátiles OS<sup>3</sup> pueden instalarse en la pared con toda facilidad. El satélite OS<sup>3</sup> viene equipado con un soporte mural diseñado específicamente para instalación en la pared. El soporte puede utilizarse para una instalación simple de dos maneras.

- Inserte cuidadosamente un tornillo de cabeza n° 8 en un paral del muro dejando que sobresalgan unos 6mm (1/4 de pulgada) del tornillo. Enseguida, ponga el OS<sup>3</sup> en la pared igual como lo haría con un cuadro. Nota: Para evitar daños y accidentes, antes de colgar el altoparlante verifique si el tornillo está sólido en la pared. Si desea montar el altavoz a una altura inferior a dos metros (seis pies), oriente el OS<sup>3</sup> cabeza arriba. Pase la cabeza del tornillo por la parte ancha de la abertura del canal y deslice el satélite OS<sup>3</sup> hacia abajo hasta que quede fijo en su posición. Si desea montar el altavoz a una altura superior a dos metros (seis pies), oriente el OS<sup>3</sup> cabeza abajo, de modo que la rejilla quede vuelta hacia abajo, y use el canal inferior. Pase la cabeza del tornillo por la parte ancha de la abertura del canal y deslice el satélite OS<sup>3</sup> hacia abajo hasta que quede fijo en su posición.
- Ponga el soporte de montaje mural contra la pared en el lugar en que desea instalar el altavoz y marque con un lápiz las posiciones de los tornillos. En seguida, monte el soporte en la pared. Para máxima firmeza se recomienda usar anclajes para mampostería en seco cuando el aparato sea instalado en este tipo de pared. Después de montar el soporte en la pared, apriete el tornillo en la base del altavoz para montar el satélite OS<sup>3</sup> en el soporte (Diagramas 2b y 3).

**MONTAJE EN EL CIELORRASO** Los altavoces OS<sup>3</sup> pueden también instalarse en el cielorraso. Por favor, siga las mismas instrucciones de la sección "b".

### OS<sup>3</sup> CC (CANAL CENTRAL)

- Escoja la posición de montaje. Caso sea posible, encuentre una posición en la pared que permita montar el OS<sup>3</sup> CC directamente sobre un pie derecho. Fije la plantilla de montaje (que se encuentra en la caja) en la posición escogida usando cinta adhesiva o clavos pequeños (Diagrama 6).

**IMPORTANTE:** Las flechas en la plantilla de montaje deben apuntar hacia la misma dirección de la rejilla. Cuando instalar el OS<sup>3</sup> CC a una altura inferior a dos metros (6 pies), póngalo de modo que la rejilla quede hacia arriba y las flechas en la plantilla de montaje también queden hacia arriba. Cuando instalar el OS<sup>3</sup> CC a una altura superior a dos metros (6 pies), póngalo de modo que la rejilla quede hacia abajo y las flechas en la plantilla de montaje también queden hacia abajo.

- Con un nivel, verifique si la plantilla de montaje está nivelada con la pared. Es muy importante nivelar la plantilla de montaje porque una inadvertencia en este paso podría hacer con que monte el OS<sup>3</sup> CC fuera de nivel. (Diagrama 2)
- Marque el contorno de las dos cajas rectangulares. Marque con un "X" la caja más pequeña. La caja más pequeña es necesaria para la gestión de cables alrededor de la apertura en la pared. (Diagrama 3)
- Después de retirar la plantilla de montaje, utilice una sierra adecuada para mampostería en seco para cortar la caja rectangular más pequeña marcada con un "X". Note que eso es necesario solamente si los cables pasan a través de la pared. Caso escoja un sistema de gestión de cables diferente, puede ignorar este paso. (Diagrama 4)
- Coloque el soporte mural en la posición escogida. No olvide de usar anclajes adecuados para todos los tornillos para fijar con firmeza el aparato en la pared. Por favor note que los tornillos y los anclajes no se incluyen con el OS<sup>3</sup> CC (Diagrama 10).
- Pase los cables a través de la apertura en la pared (Diagrama 11).
- Conecte los cables a los bornes correctos en la parte trasera del OS<sup>3</sup> CC.

**IMPORTANTE:** Conecte el cable del altavoz del terminal positivo (ROJO +) del amplificador al terminal positivo (ROJO+) del altavoz. Conecte el terminal negativo (NEGRO-) del amplificador al terminal negativo (NEGRO-) del altavoz.

- Después de conectar los cables, fije el OS<sup>3</sup> CC en el soporte en la pared. En seguida, centre y empuje levemente hacia abajo el OS<sup>3</sup> CC para fijarlo más firmemente al soporte. Repita este paso si el altavoz no está bien centrado. (Diagrama 8)

## COLOCACIÓN EN LIBRERO O ESTANTERÍA PARA SISTEMA AUDIOVISUAL

El pequeño tamaño y la flexibilidad de la dispersión Omnipolar del altavoz satélite versátil OS<sup>3</sup> y del altavoz del canal central OS<sup>3</sup> CC permiten colocarlos fácilmente en un estante, entre otras posibilidades. Para maximizar el potencial de dispersión Omnipolar, ponga el altavoz lo más cerca posible del frente del mueble.

## CONEXIONES

La serie Mirage OS<sup>3</sup> está equipada con bornes de alta calidad que permiten utilizar clavijas banana, terminales de horquilla o conductores desnudos. Conecte el cable del altavoz del terminal positivo (ROJO +) del amplificador al terminal positivo (ROJO+) del altavoz. Conecte el terminal negativo (NEGRO-) del amplificador al terminal negativo (NEGRO-) del altavoz.

Conecte el alambre del altavoz del terminal positivo (ROJO +) en el amplificador al terminal positivo (ROJO+) del altavoz. Conecte el terminal negativo (NEGRO-) del amplificador al terminal negativo (NEGRO-) del altavoz.

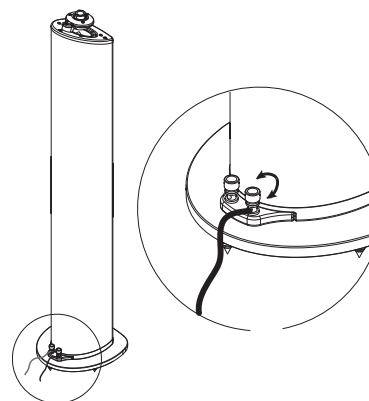
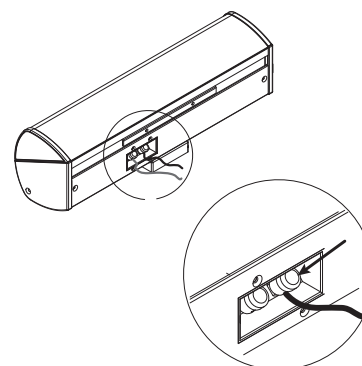
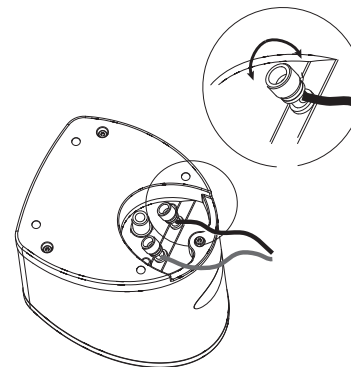

## ISTRUZIONI IMPORTANTI PER LA SICUREZZA-LEGGERE ATTENTAMENTE!

**LEGGERE LE ISTRUZIONI:** prima di utilizzare l'apparecchio, leggere tutte le istruzioni per la sicurezza e il funzionamento.

**CONSERVARE LE ISTRUZIONI:** conservare le istruzioni per la sicurezza e il funzionamento quale riferimento per evenienze future.

**OSSERVARE LE AVVERTENZE:** osservare tutte le avvertenze sul prodotto e le istruzioni per l'uso.

**ATTENERSI ALLE ISTRUZIONI:** attenersi a tutte le istruzioni per l'uso e il funzionamento.

**PULIZIA:** prima di pulire l'apparecchio, staccarlo dalla presa a muro. Evitare l'utilizzo di detersivi liquidi o spray: è sufficiente un panno umido.

**EVITARE DI ESPORRE GLI SPEAKER ALLA PIOGGIA OD IMMERGERLI IN ACQUA - POTREBBERO ESSERNE DANNEGGIATI PER SEMPRE**

**DANNI CHE RICHIEDONO MANUTENZIONE:** la manutenzione del prodotto dovrebbe essere eseguita da personale qualificato quando:

- L'apparecchio non sembri funzionare in modo normale o il rendimento ne risulti notevolmente alterato; oppure
- Il prodotto sia stato fatto cadere, o l'involucro sia danneggiato.
- L'apparecchio non funzioni in modo regolare anche attenendosi alle istruzioni per l'uso.

## SERIE MIRAGE OS<sup>3</sup>

Vi invitiamo a leggere tutte le istruzioni contenute nel manuale per accertarvi della corretta installazione e funzionamento del sistema. Si consiglia di conservare la scatola e l'imballaggio del prodotto Mirage per proteggerlo nel caso dovesse essere rinviato per riparazione ad un centro di assistenza tecnica. Il centro che riceva un prodotto danneggiato, e spedito dall'utilizzatore in un contenitore diverso dall'originale, procederà a ripararlo, sottoporlo a revisione e rispedirlo a carico del destinatario.

## INTRODUZIONE

Rallegramenti per essere tra i nuovi acquirenti di un sistema di speaker Mirage! Sia componenti che materiali, rispondenti a precisi standard, sono stati sottoposti a tecniche di controllo di qualità e fabbricazione che assicurino una prestazione eccezionale, oltre che di gran lunga superiore a quella di speaker ben più costosi. Il processo di sviluppo del sistema Mirage OS<sup>3</sup> ha portato ad un notevole miglioramento rispetto alla progettazione di altri sistemi in termini di risultato ed estetica.

## SERIE OS3

Principale obiettivo della serie OS<sup>3</sup> è di fornire una serie di speaker caratterizzati da una prestazione di massima accuratezza che si distingue sia nelle riproduzioni musicali che di tipo "home theater"; un traguardo, questo, raggiunto grazie alla più recente tecnologia esclusiva Omnipolar. Infatti, è proprio la tecnologia Omnipolar che riesce a dar vita alla medesima quantità di suono diretto e riflesso presente nelle esibizioni dal vivo, e così riprodurre una versione realista sia in musica che in "home theater".

## COSA S'INTENDE ESATTAMENTE PER OMNIPOLAR?

La tecnologia Omnipolar sfrutta i riflessi naturali della stanza per sviluppare una impressione più accentuata di realismo, ricreando quello stesso rapporto tra suono diretto e riflesso - 70% riflesso e 30% diretto - caratteristico di una tipica stanza d'ascolto, in ogni angolo del mondo. Uno speaker convenzionale emette solo il 30% di suono riflesso mentre, appunto, il suono riflesso generato dallo speaker Mirage Omnipolar arriva a produrre una miracolosa esperienza sonora a tre dimensioni in casa vostra.

## COLLOCAZIONE DELLO SPEAKER

La Serie Mirage OS<sup>3</sup> è stata progettata per fornire un alto rendimento in un numero diverso di ambienti ma, qui in appresso, riportiamo alcuni suggerimenti che possono aiutare ad ottimizzare il risultato e il godimento.

### CANALI DI DESTRA E SINISTRA

Una linea guida generale nella collocazione dello speaker consiste nel lasciare, tra lo speaker e l'ascoltatore, una distanza che corrisponda circa una volta e mezzo a quella tra gli speaker. Ad esempio, se gli speaker si trovano ad una distanza tra loro di 6 piedi, la posizione d'ascolto migliore, stando seduti, sarebbe di nove piedi.

L'altezza ideale nel collocare l'altoparlante dovrebbe corrispondere al livello dell'orecchio dell'ascoltatore in posizione seduta. Nel caso dell'OS<sup>3</sup> Satellite, è facile scegliere la posizione corretta utilizzando, come raccomandato, l'uso del piedistallo.

### CANALE CENTRALE

Un canale centrale dovrebbe riprodurre fino al 60% della colonna sonora di un filmato ove predomini il dialogo. Al fine di riprodurre fedelmente l'effetto vocale che emana dalla bocca dell'attore, l'OS<sup>3</sup> CC o l'OS<sup>3</sup> CC andrebbero posizionati centralmente, tra gli speaker OS<sup>3</sup> di sinistra e destra, e collocati al di sopra o al di sotto del televisore.

## CANALE AD EFFETTO "SURROUND" (LETT., "CHE CIRCONDA")

Gli speaker ad effetto "surround" dovrebbero trovarsi vicino, e leggermente dietro, alla posizione di ascolto principale, oppure essere montati sulla parete posteriore o laterale, od anche sul soffitto, in modo da creare una sensazione di spazio ed atmosfera per tutti i formati a Suono "Surround".

## OPZIONI DI MONTAGGIO

### OS<sup>3</sup> SATELLITE

La dimensione piccola e la dispersione Omnipolar dei versatili altoparlanti OS<sup>3</sup> Satellite permettono di montarli a parete con facilità. L'OS<sup>3</sup> Satellite è accompagnato da un suo specifico supporto fissabile a parete che dà modo di eseguire due installazioni alternative molto semplici.

- Fare attenzione, avvitando una vite #8 in un montante della parete, a lasciarne fuoriuscire circa 7 di pollice, poi montare il OS<sup>3</sup> come se fosse un quadro. Annotazione: se la vite non viene avvitata saldamente in un punto sicuro della parete, possono derivarne danni o lesioni alla persona. Quando l'altoparlante è montato ad un'altezza di meno di sei piedi, orientare il OS<sup>3</sup> in posizione eretta. Inserire la testa della vite nella fessura larga dell'apertura della scanalatura e lasciar scivolare il OS<sup>3</sup> verso il basso fino a quando non si posiziona definitivamente. Quando l'altoparlante è montato ad un'altezza di oltre sei piedi, orientare il OS<sup>3</sup> in posizione capovolta di modo che la griglia sia di fronte al pavimento, e utilizzare la scanalatura inferiore. Inserire la testa della vite nella fessura larga dell'apertura della scanalatura e lasciar scivolare il OS<sup>3</sup> verso il basso fino a quando non si posiziona definitivamente.
- Iniziare marcando, con una matita, le posizioni delle viti del supporto sulla parete, quindi fissare avvitando. Si suggerisce di ricorrere ad ancoraggi a muro per garantire che l'installazione risulti salda. Una volta fissato il supporto alla parete, basta montare l'altoparlante OS<sup>3</sup> Satellite sul supporto avvitando l'ancoraggio che viene fornito alla base dell'OS<sup>3</sup>. Vedi il grafico 2b, 3

**MONTAGGIO A SOFFITTO:** Gli altoparlanti OS<sup>3</sup> Satellite possono anche essere montati a parete. Pregasi attenersi alle medesime istruzioni descritte al punto b. soprariportato.

### CANALE CENTRALE OS<sup>3</sup> CC

- Scegliere il tipo di montaggio preferito. Se possibile, identificare una posizione sul muro che non impedisca di montare l'OS<sup>3</sup> CC direttamente a un ancoraggio a muro. Attaccare la testa di assemblaggio (inclusa nella confezione) alla posizione prescelta utilizzando un nastro adesivo o dei chiodini. (Grafico 6)

**IMPORTANTE: le freccette sulla piastra dovrebbero trovarsi rivolte nella stessa direzione della griglia. Se l'OS<sup>3</sup> CC viene montato ad un'altezza inferiore a 6 piedi, la griglia dovrebbe apparire rivolta verso l'alto, quindi le freccette sulla piastra puntate ugualmente verso l'alto. Se, invece, l'OS<sup>3</sup> CC viene montato oltre 6 piedi di altezza, la griglia apparirebbe rivolta verso il basso, e le freccette puntate ugualmente verso il basso.**

- Utilizzando una livella, assicurarsi che la piastra di assemblaggio sia attaccata a filo alla parete. Si tratta di un particolare assai rilevante perché un errore a questo stadio darebbe luogo ad un montaggio irregolare dell'unità (Grafico 2).
- Delineare le due scatole rettangolari. Indicare la più piccola con un X. Questa scatola va utilizzata per il cavo che deve indicare il contorno del ritaglio nella parete (Grafico 3).
- Una volta rimossa la piastra, utilizzare una sega per muro a secco e ritagliare la scatola rettangolare più piccola contrassegnata dalla X. L'intervento si rende necessario solo se i cavi devono essere fatti passare attraverso la parete. Se viene usato un sistema di cablaggio diverso, ignorare la presente istruzione. (Grafico 4).
- Montare nel punto giusto il supporto a parete. È necessario utilizzare ancoraggi adeguati per tutte le viti in modo che il montaggio sia ben saldo. Notare che le viti e gli ancoraggi non vengono forniti insieme all'OS<sup>3</sup> CC. (Grafico 10)
- Far passare i cavi attraverso il foro praticato nella parete. (Grafico 11)
- Collegare i cavi ai corrispondenti morsetti sul retro dell'OS<sup>3</sup> CC.

**IMPORTANTE: Eseguire la connessione del cavo altoparlante dal terminale positivo (RED+/ROSSO+) sull'amplificatore al terminale positivo (RED+) sull'altoparlante. Collegare il terminale negativo (BLACK-/NERO-) sull'amplificatore al terminale negativo (BLACK-) sull'altoparlante.**

## COLLOCAZIONE DELL'UNITÀ DA SCAFFALE

La dimensione piccola e la dispersione Omnipolar del versatile OS<sup>3</sup> Satellite e degli altoparlanti canale centrale OS<sup>3</sup> CC li rendono adatti ad essere collocati, tra l'altro, anche su uno scaffale. Al fine di ottimizzare il potenziale nella dispersione Omipolar, si consiglia di posizionare l'altoparlante il più vicino possibile alla parte anteriore del mobiletto.

## CONNESSIONI

La serie Mirage OS<sup>3</sup> è dotata di morsetti di ottima qualità che rendono possibile l'uso di spine a banana, di capocorda a forcilla o di connessione con un conduttore nudo del cavo. Eseguire la connessione del cavo altoparlante dal terminale positivo (RED+/ROSSO+) sull'amplificatore al terminale positivo (RED+) sull'altoparlante. Collegare il terminale negativo (BLACK-/NERO-) sull'amplificatore al terminale negativo (BLACK-) sull'altoparlante.

Collegare il filo dello speaker dal terminale positivo (ROSSO+) sull'amplificatore al terminale positivo (ROSSO+) sullo speaker. Collegare il terminale negativo (NERO-) sull'amplificatore al terminale negativo (NERO-) sullo speaker.

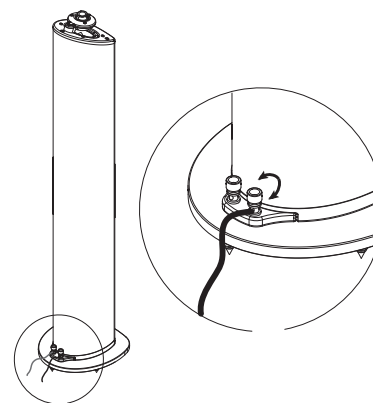
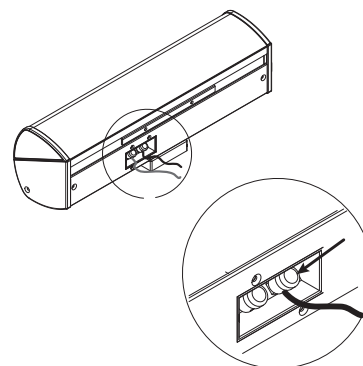
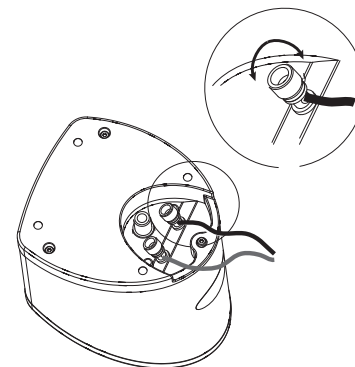

## WICHTIGE SICHERHEITSANWEISUNGEN –SORGFÄLTIG DURCHLESEN!

**ANWEISUNGEN DURCHLESEN:** Vor Inbetriebnahme des Produktes bitte alle Sicherheits- und Betriebsanweisungen durchlesen.

**ANWEISUNGEN AUFBEWAHREN:** Sicherheits- und Betriebsanweisungen bitte für spätere Informationszwecke aufbewahren.

**ACHTUNGSHINWEISE BEACHTEN:** Achtungshinweise auf den Produkt- und Betriebsanweisungen bitte beachten.

**BEACHTEN DER ANWEISUNGEN:** Alle Betriebs- und Gebrauchsanweisungen bitte beachten.

**REINIGEN:** Vor Reinigen Produkt vom Stromnetz trennen. Bitte nicht flüssige Reinigungs- oder Sprühmittel, sondern einfach feuchtes Tuch zum Reinigen verwenden.

---

**LAUTSPRECHER NICHT IM REGEN AUFSTELLEN ODER IN WASSER TAUCHEN – UNWIDERRUFLICHER SCHADEN IST DAS RESULTAT**

---

**INANSPRUCHNAHME VON REPARATUREN:** Das Produkt sollte nur von qualifiziertem Personal repariert oder gewartet werden, wenn

- das Gerät nicht mehr normal funktioniert oder in seiner Klangwiedergabe einen offensichtlichen Wechsel zeigt; oder
- das Gerät hingefallen oder das Gehäuse beschädigt wurde; oder
- das Gerät bei Beachtung der Bedienungsanweisungen nicht normal funktioniert.

## MIRAGE OS<sup>3</sup> SERIE

Wir empfehlen, dass Sie alle Anleitungen dieses Handbuches genauestens beachten, um sicher zu stellen, dass Ihr Audio-System ordnungsgemäß installiert ist und gut funktioniert.

Bitte Verpackungsmaterial dieses Mirage-Produktes aufbewahren, damit es im Falle eines Versandes zur Reparatur an einen Kundendienst geschützt ist. Produkte, die beschädigt in einem Service-Center ankommen und vom Endverbraucher nicht in der Original-Verpackung verschickt wurden, werden auf Kosten des Endverbrauchers repariert und für den Rückversand ordnungsgemäß verpackt.

## EINLEITUNG

Wir beglückwünschen Sie als Eigentümer eines Mirage Lautsprechersystems. Nur die besten Komponenten und Werkstoffe werden nach höchsten Ansprüchen hergestellt und anhand modernster Fertigungs- und Qualitätssicherungsverfahren geprüft. Sie sind somit Garant einer einzigartigen Leistung, höher als die anderer Lautsprecher, deren Preis um ein Vielfaches teurer ist. Dieses Konzept zur Entwicklung der Mirage OS<sup>3</sup> Serie führte denn auch bezüglich Leistung und Ästhetik zu einer erheblichen Verbesserung im Vergleich mit anderen Lautsprechermodellen.

## DIE OS<sup>3</sup> SERIE

Bei der neuen OS<sup>3</sup> Serie handelt es sich in erster Linie um Lautsprecher mit einem Höchstmaß an natürlicher und genauer Klangleistung, die eine ausgezeichnete Heimkino- und Musikwiedergabe gewährleisten. Genau für diesen Zweck nämlich wurde unsere neue firmeneigene Mirage Omnipolar-Technologie entwickelt. Die Omnipolar-Technologie erzeugt das selbe Volumen an direktem und reflektiertem Klang wie bei Live-Events und bietet somit ein realistisches Miterleben von Musik oder Heimkino.

## WAS BEDEUTET OMNIPOLAR EIGENTLICH?

Bei der Omnipolar-Technologie werden die natürlichen Gegebenheiten eines Raumes zur Reflexion von Schall benutzt, um ein größeres Maß an Realismus zu schaffen. Dies wird dadurch erreicht, dass das selbe in typischen Hörbereichen weltweit vorzufindende Verhältnis 30 zu 70 von direkt abgestrahltem zu reflektiertem Schall imitiert wird. Ein herkömmlicher Lautsprecher kann in der Regel nur 30% reflektierten Schall wiedergeben. Es ist denn auch der zusätzlich reflektierte Schall eines Mirage Omnipolar Lautsprechers, der in Ihrer Wohnung dieses phantastische dreidimensionale Klangerlebnis schafft.

## PLAZIEREN DER LAUTSPRECHER

Die Lautsprecher der Mirage OS<sup>3</sup> Serie bieten ausgezeichnete Klangleistung an verschiedenen Standorten. Nachfolgend ein paar Tipps, um eine optimale Leistung des Produktes und somit Ihren Klanggenuss zu gewährleisten.

## LINKER UND RECHTER FRONTLAUTSPRECHER

Eine allgemeine Regel beim Aufstellen von Lautsprechern besagt, dass der Abstand zwischen Lautsprecher und Hörer ungefähr ein einhalb mal so groß sein soll wie der zwischen den Lautsprechern. Wenn im Idealfall die Lautsprecher z.B. ein Minimum von 1,8 m voneinander platziert sind, dann wäre der beste Hörstandort 2,7 m entfernt.

Die ideale Höhe zur Positionierung des Lautsprechers wäre etwas höher als die Ohren eines sitzenden Hörers. Im Falle des OS<sup>3</sup> Satellitenlautsprechers empfehlen wir den Gebrauch des OS<sup>3</sup> Ständers.

### CENTER-LAUTSPRECHER

Der Center-Lautsprecher sollte bis zu 60% des meist aus Dialogen bestehenden Soundtracks eines Films wiedergeben. Damit der Effekt erhalten bleibt, als höre man, wie gerade gesprochen wird, sollte der OS<sup>3</sup> CC oder der OS<sup>3</sup> CC genau in der Mitte zwischen den beiden linken und rechten Frontlautsprechern über oder unter dem Fernseher aufgestellt werden.

### SURROUND-LAUTSPRECHER

Die Surround-Lautsprecher sollten neben oder etwas hinter dem Haupthörbereich an der Seiten- oder Rückwand oder an der Decke installiert werden, um einen Raumklangeffekt für alle Formate von Surround-Sound zu vermitteln.

## AUFSTELLOPTIONEN

### OS<sup>3</sup> SATELLITENLAUTSPRECHER

Kompaktes Design und Omnipolar-Klangstreuung der universal einsetzbaren OS<sup>3</sup> Satellitenlautsprecher machen es möglich, dass sie leicht an der Wand installiert werden können. Der OS<sup>3</sup> Satellit wird denn auch mit einer eigens für diesen Zweck vorgesehenen Wandhalterung geliefert. Diese Wandhalterung kann auf zwei einfache Arten und Weisen montiert werden.

- Schrauben Sie vorsichtig eine Schraube Nr. 8 in eine Lattung. Lassen Sie dabei etwa 7 Zoll der Schraube hervorstehen und installieren Sie den OS<sup>3</sup>, als ob Sie ein Bild aufhängen würden. Hinweis- Falls die Schraube nicht fest in einer solchen Wandlattung sitzt, besteht das Risiko von Sach- oder Personenschaden. Wird der Lautsprecher in einer Höhe unter 1,8 m installiert, muss der OS<sup>3</sup> in normaler aufrechter Stellung montiert werden. Positionieren Sie den Schraubkopf in dem breiten Teil des Kanals und lassen Sie den OS<sup>3</sup> nach unten gleiten, bis er einrastet. Wird der Lautsprecher in einer Höhe über 1,8 m installiert, muss der OS<sup>3</sup> in umgekehrter Stellung mit der Frontbespannung nach unten montiert und der untere Nutkanal benutzt werden. Positionieren Sie den Schraubkopf in dem breiten Teil des Kanals und lassen Sie den OS<sup>3</sup>-Lautsprecher nach unten gleiten, bis er einrastet.

- Markieren Sie zunächst mit einem Bleistift die Stellen an der Wand, wo sich die Schrauben der Halterung befinden und schrauben Sie danach die Halterung an die Wand. Für eine Installation an Gipskarton-Trockenbaudecken empfehlen wir spezielle Spreizdübel oder Anker für Trockenbauwände, um einen soliden Halt zu gewährleisten. Nach Anbringen der Halterung kann der OS<sup>3</sup> Satellitenlautsprecher leicht in der Halterung installiert werden. Zu diesem Zweck ziehen Sie nur die mitgelieferte Schraube im unteren Teil des Lautsprechers an. Siehe Abbildungen 2b und 3.

INSTALLATION AN DER DECKE: Der OS<sup>3</sup> Satellitenlautsprecher kann ebenso an der Decke installiert werden. Bitte folgen Sie denselben Anleitungen, die im vorstehenden Abschnitt b stehen.

### OS<sup>3</sup> CC CENTER-LAUTSPRECHER

- Wählen Sie die gewünschte Position an der Wand. Wählen Sie, wenn möglich, eine Stelle, wo der OS<sup>3</sup> CC-Lautsprecher direkt an einer Wandstrebe befestigt werden kann. Befestigen Sie die (mitgelieferte) Montageschablone mit Klebeband oder kleinen Nägeln an der gewünschten Stelle. (Abbildung 6)

**WICHTIG: Die Pfeile an der Vorlage sollten in dieselbe Richtung zeigen wie die Bespannung. Wenn das OS<sup>3</sup> CC unter einer Höhe von 2 Metern angebracht wird, sollte die Bespannung nach oben zeigen, und daher sollen auch die Pfeile auf der Vorlage nach oben zeigen. Wenn das OS<sup>3</sup> CC in einer Höhe von über 2 Metern angebracht wird, sollte die Bespannung nach unten zeigen, und ebenso sollten die Pfeile auf der Vorlage nach unten zeigen.**

- Vergewissern Sie sich mittels einer Wasserwaage, dass die Vorlage gerade an der Wand angebracht ist. Es ist sehr wichtig, dass die Vorlage gerade ist, denn ein Fehler in diesem Stadium wird zur Folge haben, dass das OS<sup>3</sup> CC schief angebracht wird. (Schaubild 2)
- Zeichnen Sie die beiden rechteckigen Vierecke nach. Markieren Sie das kleinere Viereck mit einem X. Das kleinere Viereck wird für die Kabellegung gebraucht und zeigt die empfohlenen Umrisse für das Ausschneiden in der Wand. (Schaubild 3)
- Nachdem die Vorlage entfernt worden ist, schneiden Sie mit einer Säge das kleinere Rechteck mit dem X aus. Bitte beachten Sie, dass dieser Schritt nur notwendig ist, wenn die Kabel durch die Wand verlegt werden. Wenn eine andere Art der Kabellegung benutzt wird, überspringen Sie diesen Schritt. (Schaubild 4)
- Bringen Sie die Wandhalterung in Position. Um einen soliden Halt zu gewährleisten, müssen mit allen Schrauben die entsprechenden Dübel benutzt werden. Wir weisen darauf hin, dass Schrauben und Dübel in dem OS<sup>3</sup> CC-Lieferpaket nicht enthalten sind. (Abbildung 10)
- Führen Sie die Kabel durch die Aussparung in der Wand. (Abbildung 11)



7. Schließen Sie die Kabel an die entsprechenden Anschlussklemmen auf der Rückseite des OS<sup>3</sup> CC-Lautsprechers an.

**WICHTIG: Verbinden Sie zunächst das Lautsprecherkabel vom positiven (RED+) Anschluss am Verstärker mit dem positiven (RED+) Anschluss am Lautsprecher. Verbinden Sie danach den negativen (BLACK-) Anschluss am Verstärker mit dem negativen (BLACK-) Anschluss am Lautsprecher.**

8. Wenn die Anschlüsse miteinander verbunden sind, befestigen Sie das OS<sup>3</sup> CC an der Wandhalterung. Zentrieren Sie das OS<sup>3</sup> CC und drücken Sie den Lautsprecher leicht nach unten, damit er fest auf der Halterung aufliegt. Wenn der Lautsprecher nicht zentriert ist, wiederholen Sie diesen Schritt. (Schaubild 8)

## INSTALLATION AUF EINEM REGAL/IN EINEM MUSIKSCHRANK

Kompaktes Design und Omnipolar-Klangstreuung des universal einsetzbaren OS<sup>3</sup> Satelliten- und der OS<sup>3</sup> CC-Lautsprechers machen es möglich, sie mühelos an anderen Standorten wie z.B. auf einem Regal zu platzieren. Um die Omnipolar-Klangstreuung voll auszuschöpfen, sollten Sie zudem die Lautsprecher möglichst bündig mit den Vorderkanten Ihres Regals bzw. Musikschrankes abschließen lassen.

## ANSCHLÜSSE

Die Lautsprecher der Mirage OS<sup>3</sup> Serie haben hochwertige Apparateklemmen für den Anschluss von Bananensteckern, Gabelschuhen oder normalen Stiftsteckern. Verbinden Sie zunächst den positiven (RED+) Anschluss des Verstärkers mit dem positiven Anschluss (RED+) des Lautsprechers. Verbinden Sie danach den negativen (BLACK-) Anschluss am Verstärker mit dem negativen (BLACK-) Anschluss am Lautsprecher.

Verbinden Sie zunächst den positiven (RED+) Anschluss des Verstärkers mit dem positiven Anschluss (RED+) des Lautsprechers. Verbinden Sie danach den negativen (BLACK-) Anschluss des Verstärkers mit dem negativen Anschluss (BLACK-) des Lautsprechers.

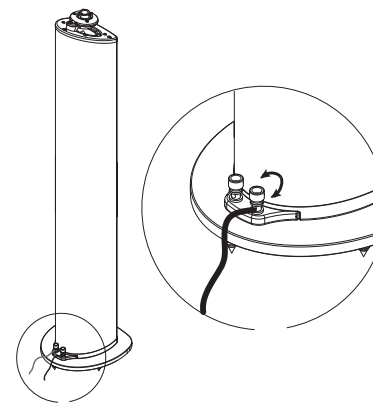
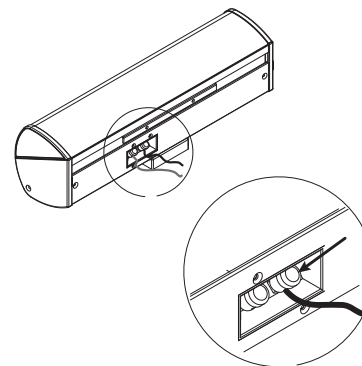
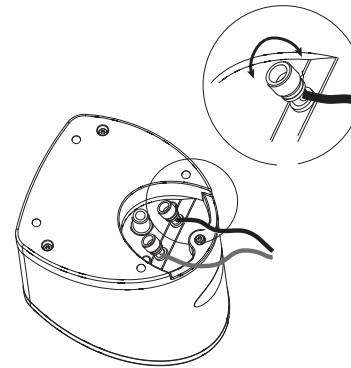

## VIGTIGE OPLYSNINGER OM SIKKERHED – BØR LÆSES OMHYGGELIGT!

**LÆS VEJLEDNINGEN:** Alle vejledninger om sikkerhed og brug bør læses omhyggeligt, inden højttaleren tages i brug.

**GEM VEJLEDNINGEN:** Vejledningerne om både sikkerhed og brug bør gemmes for eventuelt fremtidigt brug.

**RET DEM EFTER ADVARSLERNE:** Man bør rette sig efter alle advarsler på højttaleren, ligesom vejledningerne om brug bør efterleves.

**FØLG VEJLEDNINGEN:** Alle vejledninger om brug og sikkerhed bør følges.

**RENHOLDELSE:** Tag højttaleren ud af stikket, før den gøres ren. Aerosol og flydende rensmidler må ikke anvendes. Kun en fugtig klud.

**HØJTALERNE MÅ IKKE UDSÆTTES FOR DIREKTE REGN ELLER DYPPE I VAND – DE VIL TAGE VARIG SKADE**

**SKADER, DER KRÆVER REPARATION:** Højttalerne bør efterses af en kvalificeret tekniker, hvis:

- Højttaleren synes ikke at virke rigtigt, eller der er tydelig forskel i lyden, eller
- Man har tabt højttaleren, eller kabinettet er blevet beskadiget.
- Selvom brugsanvisningen følges, synes højttaleren ikke at lyde normalt.

## MIRAGE OS<sup>3</sup> SERIE

Giv Dem venligst tid til at læse alle instruktionerne i denne vejledning, så De er sikker på, at Deres system er korrekt installeret og fungerer rigtigt.

Gem venligst kassen og pakkematerialet til Mirage højttalerne, så det kan bruges, hvis højttalerne eventuelt skal sendes til reparation på et service center. Enheder, der modtages i beskadiget stand på service centeret, og som ikke er sendt i den originale pakning, vil på kundens regning blive repareret, renoveret og rigtigt emballeret for returnering.

## INDLEDNING

Vi er stolte over at kunne byde Dem velkommen som en ny ejer af en Mirage højttaler. De bedste komponenter og materialer er fremstillet, så de overholder nøjagtige standarder, og de er afprøvet ved hjælp af højt udviklet fremstillings- og kvalitetskontrol teknik for at sikre en enestående ydelse, der er bedre end andre højttaleres, der koster langt mere. Denne udviklingsmetode for Mirage OS<sup>3</sup> serien har resulteret i en betydelig forbedring i designet i forhold til andre højttalere med hensyn til ydelse og udseende.

## OS<sup>3</sup> SERIEN

Hovedformålet med den ny OS<sup>3</sup> serie var at fremstille en serie af højttalere med den mest naturtro og nøjagtige lydgenivelse, der ville virke fremragende både for gengivelse af hjemmeteater og musik. Det opnåede vi ved at anvende Mirages nyeste varemærkede Omnipolar teknologi. Denne teknologi giver den samme mængde af direkte og reflekteret lyd som virkelige begivenheder, og man opnår derved den mest realistiske gengivelse af både musik og hjemmeteater.

## HVAD ER OMNIPOLAR?

Omnipolar teknologi anvender rummets naturlige refleksioner til at skabe en bedre virkelighedsfølelse. Det gøres ved at genskabe det samme forhold mellem reflekteret og direkte lyd – 70% reflekteret og 30% direkte, der findes i et typisk aflytningsrum over hele verden. En konventionel højttaler giver kun 30% reflekteret lyd. Mirage Omnipolar højttalere giver den ekstra reflekterede lyd, der skaber en mirakuløs tredimensional lydoplevelse i Deres hjem.

## PLACERING AF HØJTALER

Mirage OS<sup>3</sup> er designet til stor ydelse i mange forskellige miljøer. Ikke desto mindre giver vi her nogle få gode råd, der vil hjælpe Dem til at opnå den bedste ydelse og den fulde fornøjelse af højttaleren

### HØJRE OG VENSTRE KANAL

Tommelfingerregelen for placering af højttalerne er, at afstanden mellem højttaleren og lytteren skal være ca. 11/2 gang afstanden mellem højttalerne. Et eksempel: Hvis højttalerne er bedst muligt anbragt med 1,8 m afstand, findes den bedste lytteposition i en afstand på 2,4 m.

Den ideelle højde for anbringelse af højttaleren er omkring øreniveau, når lytteren sidder ned. For OS<sup>3</sup> satellitten kan man opnå dette ved at anvende den anbefalede OS<sup>3</sup> stander.

### MIDTERKANAL

En midterkanal forventes at gengive ca. 60% af en films lydspor, hvoraf det meste er dialog. For at bibeholde følelsen af, at stemmen kommer fra skuespillerens mund, bør OS<sup>3</sup> CC og OS<sup>3</sup> CC anbringes centralt mellem højre og venstre OS<sup>3</sup> højttaler og over eller under fjernsynet.

## SURROUND KANAL

Surround højttalerne bør anbringes ved siden af og en smule bag det foretrukne lytteområde – på en bag- eller sidevæg eller i loftet – så man opnår en fornemmelse af rumklang og atmosfære, uanset til hvilket formål Surround Sound anvendes.

## MULIGE MONTERINGER

### OS<sup>3</sup> SATELLIT

Størrelsen og Omnipolar lydspredningen fra de alsidige OS<sup>3</sup> Satellit højttalere gør, at de er lette at montere på en væg. OS<sup>3</sup> Satellitten kommer med et specielt designet vægbeslag, der giver to nemme muligheder for montering.

- Skrue omhyggeligt en nr.8 skrue ind i væggen, men lad skruen stikke ca. 0.5 cm stikke ud. Hæng derefter OS<sup>3</sup> op ligesom et billede. Bemærk: Hvis skruen ikke skrues solidt ind i væggen, kan der ske skader eller kvæstelser. Hvis højttaleren monteres lavere end 1,8 m., skal OS<sup>3</sup> anbringes, så den vender opad. Sæt skruehovedet ind i den brede del af åbningen, og lad OS<sup>3</sup> glide nedad, til den er på plads. Hvis højttaleren anbringes højere end 1,8 m., vendes OS<sup>3</sup> på hovedet, så forpladen vender mod gulvet, og man bruger den nederste åbning. Sæt skruehovedet ind i den bredeste del af åbningen og lad OS<sup>3</sup> glide nedad, indtil den er på plads.
- Først markeres beslagets skruehuller med en blyant på væggen, derefter skrues beslaget på plads. For at sikre en solid montering, anbefales det at anvende forankringer, hvis monteringen sker på en væg lavet af gipsplader. Når beslaget er monteret på væggen, sættes OS<sup>3</sup> Satellit højttaleren på beslaget. Den vedlagte bolt isættes og strammes på undersiden af OS<sup>3</sup>. Se diagram 2b og 3.

LOFTMONTERING: OS<sup>3</sup> Satellit højttalere kan også monteres i loftet. Følg venligst de samme anvisninger som i det ovenstående afsnit b.

### OS<sup>3</sup> CC MIDTERKANAL:

- Vælg stedet for montering. Hvis det er muligt, findes et sted på væggen, hvor OS<sup>3</sup> CC kan monteres direkte på en stolpe. Anbring monteringskabelonen (ligger i kassen) på det valgte sted ved hjælp af tape eller små søm. (Diagram 6)

**VIGTIGT: Pilene på skabelonen skal pege i same retning som gitteret. Hvis OS<sup>3</sup> CC monteres under 180 cm, skal gitteret vende opad, og derfor skal pilene på skabelonen også vende opad. Hvis OS<sup>3</sup> CC monteres højere end 180 cm, skal gitteret vende nedad, og pilene på skabelonen skal også pege nedad.**

- Ved hjælp af et vaterpas kontrollerer man, at skabelonen er sat lige på væggen. Det er meget vigtigt, at skabelonen er i niveau, da en fejl på dette trin vil resultere i en skæv montering af OS<sup>3</sup> CC. (Diagram 2)
- Markér de to rektangulære felter. Sæt et X i det lille felt. Det lille felt skal bruges til højttalerledningerne. (Diagram 5)
- Når skabelonen er fjernet, saver man det lille rektangulære felt ud, det der er markeret med et X. Bemærk venligst, at man kun gør dette, hvis ledningerne skal føres gennem væggen. Hvis man benytter en anden ledningsføring, springer man dette trin over. (Diagram 4)
- Skrue vægbeslaget på plads. Det er nødvendigt at anvende de rigtige forankringer for at sikre en solid montering. Bemærk venligst, at skruer og forankringer ikke er med i OS<sup>3</sup> CC kassen. (Diagram 10)
- Før ledningerne gennem det udskårne hul. (Diagram 11)
- Slut ledningerne til de rigtige tilslutningsklemmer på bagsiden af OS<sup>3</sup> CC.

**VIGTIGT: Forbind højttalerledningen fra den positive (RØDE +) terminal på forstærkeren til den positive (RØDE+) terminal på højttaleren. Forbind den negative (SORTE-) terminal på forstærkeren til den negative (SORTE-) terminal på højttaleren.**

- Når ledningerne er tilsluttet, hænges OS<sup>3</sup> CC op på vægbeslaget. Centrér OS<sup>3</sup> CC og pres højttaleren en smule nedad, så den sidder godt fast på beslaget. Hvis højttaleren ikke er centreret, gentages dette trin. (Diagram 8)

## PLACERING I REOL/MEDIEMØBEL

Størrelsen og Omnipolar lydspredningen fra de alsidige OS<sup>3</sup> Satellit og OS<sup>3</sup> CC midterkanal højttalerne gør, at de er nemme at anbringe på f.eks. en reol. For at få mest muligt ud af den omnipolære spredning, skal højttaleren anbringes så langt fremme på reolen som muligt.

## TILSLUTNINGER

Mirage OS<sup>3</sup> series er udstyret med tilslutningsklemmer af høj kvalitet, der gør det muligt at anvende banan- eller spadestik eller en uisoleret ledning til tilslutningen. Forbind højttalerledningen fra den positive (RØDE +) terminal på forstærkeren til den positive (RØDE+) terminal på højttaleren. Forbind den negative (SORTE-) terminal på forstærkeren til den negative (SORTE-) terminal på højttaleren.

Forbind højttalerledningen fra den positive (RØDE +) terminal på forstærkeren til den positive (RØDE +) terminal på højttaleren. Forbind den negative (SORTE -) terminal på forstærkeren til den negative (SORTE -) terminal på højttaleren.

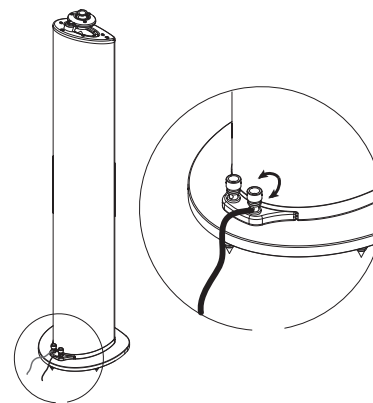
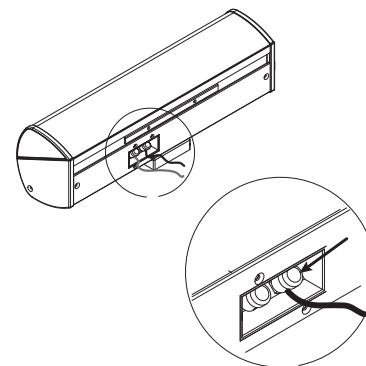
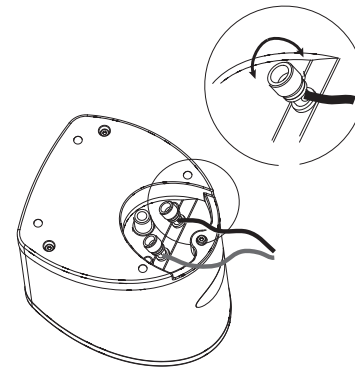

## PAS OP! BELANGRIJKE VEILIGHEIDS INFORMATIE.

**LEES DE VEILIGHEID INSTRUCTIES:** Voor het gebruiken van dit product moeten alle veiligheid instructies en gebruiksaanwijzingen worden gelezen.

**BEWAAR DE INSTRUCTIES:** Alle veiligheidinstructies en gebruiksaanwijzingen moeten worden bewaard om verdere nakijk mogelijk te maken.

**WAARSCHUWENDE ZORGMAATREGELEN:** Alle waarschuwingen omtrent dit product en de gebruiksaanwijzingen moeten worden gevolgd.

**VOLG DE GEBRUIKSAANWIJZINGEN:** Alle gebruiksaanwijzingen moeten worden gevolgd.

**SCHOONMAKEN:** Voor het schoonmaken moet de stekker van het product uit de muur getrokken worden. Gebruik geen vloeibare schoonmaakmiddel of een schoonmaakmiddel uit een spuitbus. Gebruik een vochtige doek voor het schoonmaken.

**DEZE LUIDSPREKERS ZIJN NIET BEDOELT OM ONDER WATER OF IN DIRECTE REGENVAL TE FUNCTIONEREN. DIT IN VERBAND MET PERMANENTE SCHADE.**

**BESCHADIGING DAT REPARATIE NODIG HEEFT:** Dit product moet door gekwalificeerd personeel nagekeken worden als:

- Het systeem niet normaal functioneert of er verandering wordt geconstateerd in de geluidsprestatie, of als
- Het product is gevallen of de omheining beschadigd is.
- Als de installatie niet goed functioneert nadat alle aansluitingshandelingen zijn uitgevoerd.

## MIRAGE OS<sup>3</sup>

Neemt u alstublieft de tijd om alle instructies van deze handleiding door te lezen om er zeker van te zijn dat uw systeem goed is geïnstalleerd en op de juiste manier functioneert.

Bewaar de doos en het verpakkingsmateriaal van dit MIRAGE product om het te beschermen als het ooit om reparatie vervoerd moet worden naar een reparateur. Een product dat beschadigd bij de reparateur wordt ontvangen en dat door de gebruiker in een andere verpakking dan het oorspronkelijke is opgestuurd, zal worden gerepareerd en op de juiste manier ingepakt en vervoerd worden op kosten van de gebruiker.

## INLEIDING

Wij zijn trots om u als nieuwe eigenaar van een Mirage luidspreker installatie te mogen verwelkomen. De beste componenten en materialen worden gemaakt, gebruikt en uitgeprobeerd door geavanceerde fabricatie en kwaliteitscontroles om voor een uitzonderlijke prestatie te zorgen dat beter is dan luidsprekers die vele malen de prijs van deze kosten. De aanpak van de ontwikkeling van de Mirage OS<sup>3</sup> heeft wat betreft de prestatie en de esthetiek, een belangrijke verbetering in installatie ontwerpen tot gevolg gehad.

## DE OS<sup>3</sup> SERIES

Het belangrijkste doel van de nieuwe OS<sup>3</sup> was om een serie luidsprekers met de meest natuurlijke en zuivere prestatie van home theater en muziek mengsel te verzorgen. Dit is mogelijk door het nieuwste gedeponeerde handelsmerk Omnipolar technologie te gebruiken. Omnipolar technologie produceert hetzelfde aantal directe en gereflecteerde geluid als bij een live evenement om de muziek of de home theater op een realistische weergaven manier te ervaren.

## WAT IS OMNIPOLAR PRECIES?

Omnipolar technologie maakt gebruik van de natuurlijke weerkaatsingen van een kamer om het realiteitsgevoel te vergroten. Dit wordt tot stand gebracht door dezelfde ratio te reproduceren van directe tot reflecterend geluid -70% reflecterend en 30% direct, dat men in de natuurlijke omgeving kan vinden. Een traditionele luidspreker kan alleen maar 30% reflecterend geluid produceren. Het is het extra reflecterend geluid dat door de Mirage Omnipolar luidspreker wordt verschaft dat zorgt voor een driedimensionale geluidservaring in uw woonruimte.

## LUIDSPREKER PLAATSING

De Mirage OS<sup>3</sup> is ontworpen voor een hoge prestatie in een brede variëteit van zettingen, maar hier zijn een paar nuttige aanwijzingen die voor een vergrote prestatie en luisterplezier zullen zorgen.

### LINKSE EN RECHTSE KANALEN

Een algemene aanwijzing waar u uw luidspreker neer kunt zetten is om een ruimte te maken tussen de luidspreker en de luisteraar van ongeveer 1 1/2 keer de afstand tussen de luidsprekers. Bijvoorbeeld, als de luidsprekers op de meest ideale plek zijn neergezet: minstens 1,80 m uit elkaar, dan kunt u het beste 2,40 m daar vandaan gaan zitten.

De ideale hoogte is om de luidspreker op oorhoogte te installeren wanneer de luisteraar in zijn luisterhouding zit. Dit kan gedaan worden door middel van de aanbevolen OS<sup>3</sup> standaard te gebruiken.

### MIDDENKANAAL

Er kan verwacht worden dat een middenkanaal zoveel als 60% van een filmsoundtrack kan reproduceren, daarvan is het meeste dialoog. Om het effect van een stem die uit de mond van een acteur komt te behouden, moeten de OS<sup>3</sup> CC of de OS<sup>3</sup> centraal geplaatst worden tussen de linker- en rechter- OS<sup>3</sup> luidsprekers, en boven of onder de televisie gezet worden.

### OMRINGENDE KANALEN

De omringende luidsprekers moeten aangrenzend aan en een beetje achter de directe luisteromgeving geplaatst worden, op de achterste muur of aan het plafond om een gevoel te geven van ruimtelijkheid en gezelligheid voor alle Surround Sound omringende formaten. Een algemene richtlijn voor de aanbevolen hoogte is een hoogte van ongeveer 1,80 m.

## OPZET OPTIES

### OS<sup>3</sup> SATELLITE

Het kleine formaat en de OMNIPOLAR verspreiding van de veelzijdige OS<sup>3</sup> Satellite luidsprekers zorgt ervoor dat ze makkelijk aan de muur kunnen worden opgehangen.

De OS<sup>3</sup> Satellite is uitgerust met een eigen speciaal ontworpen muur steun. De steun biedt de mogelijkheid om uit twee simpele installatie alternatieven te kiezen.

- a. Draai voorzichtig een #8 schroef in een bout in de muur, maar laat ongeveer 6 mm van de schroefkop over, en monteer dan de OS<sup>3</sup> alsof het een lijst is die u ophangt. Pas op: Als u de schroef niet op een veilige plek in de muur vastmaakt dan kan dit beschadiging of verwonding tot gevolg hebben. Wanneer u de luidspreker op een hoogte van onder twee meter ophangt, oriënteer de OS<sup>3</sup> in een rechtopstaande positie. Schuif de schroefkop in de brede gedeelte van de kanaalopening en schuif dan OS<sup>3</sup> neerwaarts totdat het in de goede positie zit. Wanneer u de luidspreker op een hoogte van boven twee meter ophangt, oriënteer de OS<sup>3</sup> in een ondersteboven positie zodat de rooster naar de vloer toe is georiënteerd en gebruik de onderste sleutelgang kanaal. Schuif de schroefkop in de brede gedeelte van de kanaalopening en schuif dan OS<sup>3</sup> neerwaarts totdat het in de goede positie zit.

- b. Begin met een potlood de steunen schroeven posities op de muur te markeren, schroef dan de steunen in de muur. Gipsmuur steunen worden aanbevolen voor elk type gipsmuur muursteen installatie om voor een stevige installatie te zorgen. Nadat de steun aan de muur is geïnstalleerd, kan de OS<sup>3</sup> Satellite luidspreker gewoon op de steun worden geïnstalleerd door de bijgeleverde bout aan de onderkant van de OS<sup>3</sup> aan te schroeven. Zie Afbeeldingen 2b, 3

PLAFOND OPZET: De OS<sup>3</sup> Satellite luidsprekers zijn ontworpen om ook aan het plafond te kunnen worden geïnstalleerd. Volg alstublieft dezelfde instructies die in de hierboven gedeelte b uitgestippeld zijn.

### OS<sup>3</sup> CC MIDDEN KANAAL

1. Kies de gewenste ophangpositie. Wanneer mogelijk, kies een plek aan de muur dat het mogelijk maakt om de OS<sup>3</sup> CC direct op een verbindingbout te fixeren. Maak de ophangsjabloon vast (dat in de doos is bijgevoegd) op de gewenste plek door middel van plakband of kleine spijkers. (Afbeelding 6)

**BELANGRIJK: De pijlen op de sjabloon moeten in dezelfde richting wijzen als het rooster. Wanneer de OS<sup>3</sup> CC lager hangt dan 1,80 m, dan moet het rooster naar boven toe worden gericht en zodoende moeten ook de pijlen op de sjabloon richting naar boven toe wijzen. Wanneer de OS<sup>3</sup> CC hoger hangt dan 1,80 m, dan moet het rooster naar beneden toe worden gericht en evenzo moeten de pijlen op de sjabloon ook richting naar beneden toe wijzen.**

2. Gebruik een waterpas, zorg ervoor dat de sjabloon waterpas is opgehangen met de muur. Het is kritiek dat in deze fase de sjabloon waterpas is, omdat een vergissing tot het scheef ophangen van de OS<sup>3</sup> CC kan leiden. (Diagram 2)
3. Trek een lijn om de twee rechthoekige dozen. Markeer de kleinere doos met een X. De kleinere doos is nodig voor het beheren van de kabels rondom de aanbevolen muur uitsnijding. (Diagram 3)
4. Nadat de sjabloon verwijderd is, gebruik een gipszaag om de met een X gemarkeerde kleine rechthoekige doos uit te snijden. Noteer alstublieft dat deze stap alleen nodig is als het de bedoeling is dat de kabels door de muur heen getrokken moeten worden. Als er gebruik wordt gemaakt van een ander kabelsysteem beheer, wilt u dan alstublieft deze stap negeren. (Diagram 4)
5. Monteer de muursteen op zijn plek. Het gebruiken van de juiste steunen voor alle schroeven is gewenst om een veilige installatie te verzekeren. Noteer alstublieft dat de schroeven en steunen niet bij de OS<sup>3</sup> CC verpakking worden bijgevoegd. (Afbeelding 10)
6. Leid de kabels door de uitsnijding. (Afbeelding 11)
7. Sluit de kabels tot de juiste aansluitingpunten aan de achterkant van de OS<sup>3</sup> CC.

**BELANGRIJK: Sluit de luidsprekerkabel vanaf de positieve (ROOD +) uitgang op de versterker met de positieve (ROOD +) uitgang op de luidspreker. Sluit de negatieve (ZWART-) uitgang op de versterker met de negatieve (ZWART-) uitgang op de luidspreker.**

8. Nadat de kabels zijn aangesloten, hang de OS<sup>3</sup> CC op de muursteen. Centreer de OS<sup>3</sup> CC en duw de luidspreker zachtjes naar beneden toe zodat het strak zit tussen de luidspreker en de steun. Als de luidspreker niet is gecentreerd, herhaal dan deze stap. (Diagram 8)

## BOEKENKAST/ ENTERTAINMENT ONDERDEEL PLAATSING

Het kleine formaat en de OMNIPOLAR verspreiding van de veelzijdige OS<sup>3</sup> Satellite en OS<sup>3</sup> CC middenkanaal luidsprekers zorgen ervoor dat ze makkelijk neergezet kunnen worden, o.a. in een boekenkast. Om de OMNIPOLAR verspreiding vermogen te maximaliseren, zet de luidspreker zo dicht mogelijk aan de voorkant van de box.

## AANSLUITINGEN

De Mirage OS<sup>3</sup> series zijn voorzien van hoge kwaliteit bindingpunten die het gebruik van banaanpluggen, vorken, of blote kabel aansluitingen mogelijk maken. Sluit de luidsprekerkabel vanaf de positieve (ROOD+) terminal van de versterker aan met de (ROOD+) terminal van de luidspreker. Sluit de negatieve (ZWART-) terminal van de versterker aan met de (ZWART-) terminal van de luidspreker.

Sluit de luidsprekerkabel vanaf de positieve (ROOD+) terminal van de versterker aan met de (ROOD+) terminal van de luidspreker. Sluit de negatieve (ZWART-) terminal van de versterker aan met de (ZWART-) terminal van de luidspreker.

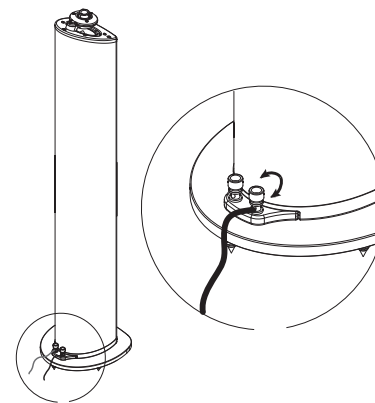
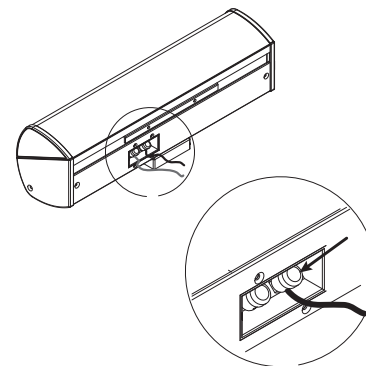
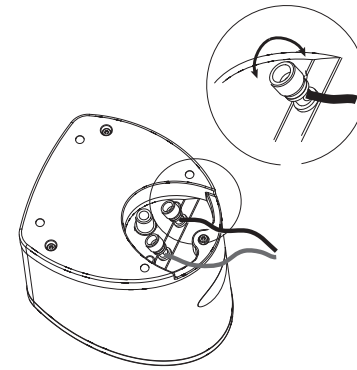



## INSTRUÇÕES DE SEGURANÇA IMPORTANTES – LEIA COM ATENÇÃO!

**LEIA AS INSTRUÇÕES:** Antes de colocar em funcionamento o aparelho, leia todas as instruções de funcionamento e de segurança.

**GUARDE AS INSTRUÇÕES:** As instruções de funcionamento e de segurança devem ser guardadas para consulta quando necessário.

**PRESTE ATENÇÃO ÀS ADVERTÊNCIAS:** Preste atenção a todas as advertências de funcionamento do aparelho.

**SIGA AS INSTRUÇÕES:** Siga todas as instruções de funcionamento do aparelho.

**LIMPEZA:** Desligue o aparelho da corrente eléctrica antes de limpá-lo. Não utilize produtos de limpeza líquidos ou em aerossol. Limpe com um pano húmido.

**NÃO EXPONHA OS ALTO-FALANTES DIRECTAMENTE À CHUVA NEM COLOQUE-OS NA ÁGUA POIS ISTO PODERÁ DANIFICÁ-LOS PARA SEMPRE.**

**DANOS AO APARELHO QUE NECESSITEM REPAROS:** O aparelho deve ser examinado e reparado por pessoal técnico qualificado quando:

- O aparelho não funciona normalmente ou apresenta uma alteração perceptível da qualidade sonora; ou
- O aparelho caiu e foi danificado.
- O aparelho não funciona normalmente quando as instruções de funcionamento são seguidas correctamente.

## SÉRIE MIRAGE OS<sup>3</sup>

Sugerimos que leia com atenção todas as instruções contidas neste manual a fim de assegurar-se de que seu sistema foi conectado correctamente e funciona bem. Sugerimos também que guarde a caixa e o material de embalagem deste produto Mirage para protegê-lo caso seja necessário enviá-lo para ser consertado. Os produtos danificados que o centro de serviço à clientela receber do utilizador numa embalagem diferente da embalagem original, serão reparados, restaurados e devidamente embalados para devolução ao utilizador, às custas do utilizador.

## INTRODUÇÃO

Parabéns pela sua compra de um sistema de alto-falantes Mirage. Os melhores materiais e componentes são fabricados e testados com técnicas de controlo de qualidade e fabricação sofisticadas a fim de garantir um rendimento superior em comparação com outros alto-falantes muito mais caros. Esta opção que adoptamos para o desenvolvimento do sistema OS<sup>3</sup> da Mirage resulta num melhoramento considerável em relação a outros modelos de sistemas em termos de desempenho e estética.

## A SÉRIE OS<sup>3</sup>

O principal objectivo dos alto-falantes da nova série OS<sup>3</sup> é oferecer ao ouvinte a reprodução sonora mais natural e exacta tanto para o cinema em casa quanto para música. Isto foi conseguido usando uma nova tecnologia de propriedade exclusiva da Mirage. A tecnologia Omnipolar produz a mesma quantidade de sons directos e reflectidos como os eventos sonoros "ao vivo" a fim de proporcionar ao ouvinte a experiência sonora mais realista possível tanto para a reprodução musical quanto para os filmes.

## O QUE É EXACTAMENTE A TECNOLOGIA OMNIPOLAR?

A tecnologia Omnipolar usa os reflexos naturais da sala de escuta para criar uma impressão ainda mais realista. Este realismo é obtido recriando a mesma proporção de sons directos e reflectidos encontrada na maioria das salas de escuta, isto é, 70% de sons reflectidos e 30% de sons directos. Um alto-falante convencional pode produzir apenas 30% de sons reflectidos. É o som reflectido adicional produzido por um alto-falante Omnipolar que cria uma experiência sonora tridimensional extraordinária em seu lar.

## POSICIONAMENTO DOS ALTO-FALANTES

A série Mirage OS<sup>3</sup> da Mirage foi criada para oferecer um alto desempenho numa ampla variedade de ambientes. Aqui vão algumas sugestões que poderão ajudar-lhe a melhorar o seu prazer de escuta e maximizar o desempenho do seu sistema.

## CANAIS ESQUERDO E DIREITO

A regra geral para a colocação dos alto-falantes é que a distância entre o alto-falante e o ouvinte seja aproximadamente de 1,5 vezes a distância entre os alto-falantes. Por exemplo, se os alto-falantes forem colocados a uma distância ideal de 2 metros (6 pés), a melhor posição de escuta será a 3 metros (9 pés) de distância dos alto-falantes.

A altura ideal será aquela na qual o alto-falante ficará a cerca da altura dos ouvidos quando o ouvinte estiver sentado. Para o satélite OS<sup>3</sup>, sugerimos que utilize o suporte OS<sup>3</sup> recomendado.

## CANAL CENTRAL

Um canal central deve reproduzir cerca de 60% da banda sonora de um filme que é constituída principalmente de diálogos. A fim de manter o efeito das vozes como se estivessem a vir das bocas dos actores, os alto-falantes OS<sup>3</sup> CC ou OS<sup>3</sup> CC devem ser instalados numa posição central entre os OS<sup>3</sup> esquerdo e direito e colocados acima ou abaixo do aparelho de televisão.

## CANAL DE SOM AMBIENTAL

Os alto-falantes de sons ambientais devem ser colocados de modo adjacente à área de escuta principal ou atrás dela, na parte traseira ou na parede lateral ou no teto a fim de proporcionar uma sensação de espaço para todos os formatos de som ambiental.

## OPÇÕES DE MONTAGEM

### SATÉLITE OS<sup>3</sup>

O tamanho compacto e a versatilidade da dispersão Omnipolar do OS<sup>3</sup> permitem que ele seja instalado facilmente numa parede. O satélite OS<sup>3</sup> vem equipado com seu próprio suporte para parede. O suporte permite que o aparelho seja instalado facilmente de duas maneiras.

- Insira cuidadosamente um parafuso de cabeça N.º 8 na viga na parede deixando cerca de (6 mm) 1/4 polegada do parafuso fora da parede. Em seguida, pendure o OS<sup>3</sup> na parede da mesma maneira que faria com um quadro. Importante: Para evitar danos e acidentes, verifique se o parafuso está bem preso à parede antes de pendurar o alto-falante. Se o OS<sup>3</sup> for instalado numa altura menor do que 2 metros (6 pés), coloque-o de cabeça para cima. Insira a cabeça do parafuso na parte mais larga da abertura do canal e insira o OS<sup>3</sup> para baixo até que trave-se na posição. Se o OS<sup>3</sup> for instalado numa altura maior do que 2 metros (6 pés), coloque-o de cabeça para baixo, de modo que a grade fique voltada para o chão e use o canal inferior do rasgo de chaveta. Insira a cabeça do parafuso na parte mais larga da abertura do canal e, em seguida, insira o OS<sup>3</sup> para baixo até chegar na posição.

- Ponha o suporte de montagem mural contra a parede no lugar onde deseja instalar o alto-falante e marque com um lápis a posição dos parafusos. Em seguida, monte o suporte na parede. Recomendamos o uso de âncoras apropriadas para a instalação em paredes de gesso a fim de assegurar uma instalação sólida. Depois de montar o suporte na parede, aperte o parafuso da base do alto-falante para montar o satélite OS<sup>3</sup> no suporte. (Veja os Diagramas 2b e 3.)

**MONTAGEM NO TETO:** Os satélites OS<sup>3</sup> podem também ser instalados no teto. Para isso, siga as mesmas instruções da Secção "b" acima.

### OS<sup>3</sup> CC (CANAL CENTRAL)

- Escolha a posição de montagem. Caso seja possível, tente encontrar uma posição que permita a instalação do OS<sup>3</sup> CC directamente numa viga de suporte dentro da parede. Prenda o gabarito de montagem (que encontra-se na caixa) na posição escolhida usando fita adesiva ou pequenos pregos. (Veja o Diagrama 6.)

**IMPORTANTE:** As setas no gabarito devem apontar na mesma direcção da grade. Sempre que o OS<sup>3</sup> CC for montado a uma altura menor que 2 metros (6 pés), a grade deve estar voltada para cima e as setas no gabarito devem também estar voltadas para cima. Por outro lado, se o OS<sup>3</sup> CC for montado a uma altura maior que 2 metros (6 pés), a grade deve estar voltada para baixo e as setas no gabarito devem também estar voltadas para baixo.

- Com o auxílio de um nível, verifique se o gabarito está nivelado com a parede. É muito importante que o gabarito esteja nivelado pois um erro neste momento poderá fazer com que o OS<sup>3</sup> CC seja montado fora de nível. (Diagrama 2)
- Trace o contorno das duas caixas rectangulares. Marque a caixa menor com um "X". A caixa menor é necessária para a gestão de cabos ao redor do contorno da abertura na parede. (Diagrama 3)
- Depois de retirar o gabarito, utilize uma serra própria para paredes de gesso para cortar a caixa rectangular menor marcada com um "X". Note que isto é necessário somente quando os fios passam por dentro da parede. Caso utilize um sistema de gestão de cabos diferente, pode ignorar esta etapa. (Diagrama 4)
- Monte o suporte de parede na posição escolhida. Recomendamos o uso de âncoras apropriadas para a instalação em tetos ou paredes de parede de gesso. Os parafusos e as buchas não acompanham o OS<sup>3</sup> CC. (Veja o Diagrama 10.)
- Passes os fios pela abertura. (Veja o Diagrama 11.)
- Conecte os fios aos blocos de terminais correctos na parte traseira do OS<sup>3</sup> CC.

**IMPORTANTE:** Conecte o fio do alto-falante do terminal positivo (VERMELHO+) do receptor ao terminal positivo (VERMELHO+) do alto-falante. Conecte o terminal negativo (PRETO-) do amplificador ao terminal negativo (PRETO-) do alto-falante.

8. Depois de ter conectados os fios, monte o OS<sup>3</sup> CC no suporte na parede. Em seguida, centre o OS<sup>3</sup> CC e empurre-o ligeiramente para baixo para prendê-lo mais firmemente ao suporte. Caso o alto-falante não esteja centrado, repita esta etapa. (Diagrama 8)

## POSICIONAMENTO NUMA ESTANTE/UNIDADE DE SISTEMA AUDIOVISUAL

O tamanho compacto e a versatilidade da dispersão Omnipolar do satélite OS<sup>3</sup> e do OS<sup>3</sup> CC para o canal central permitem que eles sejam facilmente instalados em vários lugares, como por exemplo, numa estante. Para maximizar o potencial de dispersão Omnipolar, posicione o alto-falante o mais perto possível da frente do móvel.

## CONEXÕES

Os modelos da série OS<sup>3</sup> da Mirage estão equipados com blocos de terminais de alta qualidade que permitem o uso de conectores tipo "banana", de fio duplo ou fio descoberto. Conecte o fio de conexão do terminal positivo (VERMELHO+) do amplificador ao terminal positivo (VERMELHO+) do alto-falante. Conecte o terminal negativo (PRETO-) do amplificador ao terminal negativo (PRETO-) do alto-falante.

Conecte o fio de conexão do terminal positivo (VERMELHO+) do amplificador ao terminal positivo (VERMELHO+) do alto-falante. Conecte o terminal negativo (PRETO-) do amplificador ao terminal negativo (PRETO-) do alto-falante.

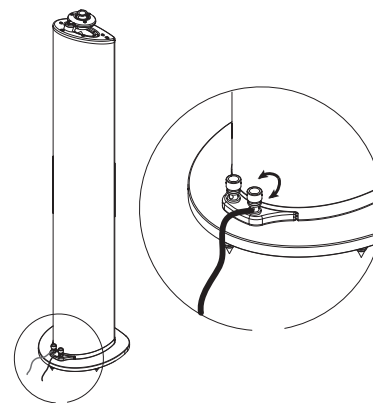
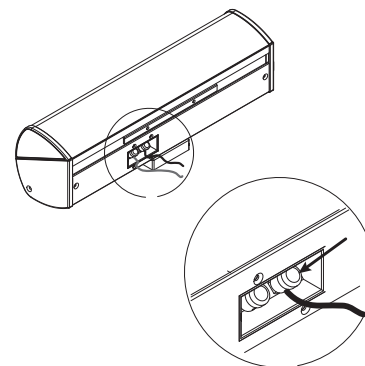
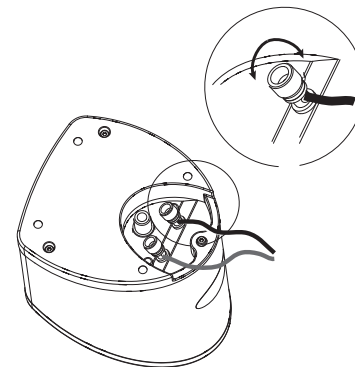

## ИНСТРУКЦИЯ ПО ТЕХНИКЕ БЕЗОПАСНОСТИ – ПРОЧИТАЙТЕ ВНИМАТЕЛЬНО!

**Прочитайте Инструкцию:** Перед применением данного изделия, прочитайте все инструкции по его использованию и технике безопасности.

**Сохраните Инструкцию:** Инструкции по использованию прибора и технике безопасности должны быть сохранены для применения в будущем.

**Учите Предупреждения:** Соблюдайте все предупреждения относительно прибора и инструкции по его использованию.

**Следуйте Инструкциям:** Все рабочие режимы и инструкции по применению прибора должны соблюдаться.

**Чистка:** Отключайте прибор от источников электропитания перед чисткой. Не используйте жидкие очистители или аэрозоль. Для чистки изделия применяйте слегка влажную ткань.

**НЕ ОСТАВЛЯЙТЕ ДИНАМИКИ ПОД ДОЖДЕМ И НЕ ПОГРУЖАЙТЕ ИХ В ВОДУ – В ПРОТИВНОМ СЛУЧАЕ ОНИ БУДУТ ПОВРЕЖДЕНЫ.**

Устранение неисправностей: Данный прибор должен обслуживаться квалифицированным персоналом когда:  
(А) прибор ведет себя не обычно или заметно изменился звуковой эффект;  
(В) изделие упало или внутренние его части повреждены;  
(С) прибор не работает нормально в соответствии с действующими инструкциями.

## MIRAGE OS<sup>3</sup> СЕРИЯ

Пожалуйста, выберите время, чтобы прочитать все инструкции, содержащиеся в этом Руководстве, чтобы удостовериться, что Ваша система должным образом установлена и настроена для оптимального звукового воспроизведения.

Пожалуйста, сохраните картонную упаковку и упаковочные материалы для изделий марки Mirage, чтобы защитить его в случае необходимости отправки в Сервис Центр для ремонта. Изделие, которое получило повреждение при доставке в Сервис Центр, если оно не было упаковано в оригинальную упаковку, будет отремонтировано, восстановлено и правильно упаковано для обратной доставки, за счет владельца изделия.

## ВВЕДЕНИЕ

Поздравляем Вас с приобретением новой серии акустической системы марки Mirage. Самые лучшие компоненты и материалы, использованные при производстве изделия в соответствии с заводскими стандартами, утонченная технология производства и проверки, обеспечивают исключительное качество воспроизведения громкоговорителей, стоимостью во много раз выше. Этот подход к разработке серии Mirage OS<sup>3</sup> в результате привел к значительному улучшению дизайна в части воспроизведения и эстетики.

## СЕРИЯ OS<sup>3</sup>

Главная цель серии OS<sup>3</sup> – это обеспечение серии акустических систем более естественным и точным воспроизведением звука, которое бы прекрасно подходило как для домашнего театра, так и для прослушивания музыки. Это было достигнуто использованием новейшей запатентованной технологией Omnipolar марки Mirage. Технология Omnipolar производит такое же количество направленного и отраженного звука, какое существует при реалистичном воспроизведении музыки и во время просмотра домашнего театра.

## ЧТО ТАКОЕ OMNIPOLAR?

Технология Omnipolar использует естественное отражение комнаты для создания прекрасного чувства реалистичности. Это достигается посредством воссоздания такого же соотношения прямого и отраженного звука. Выявлено, что во всем мире в типичных комнатах для прослушивания 70% отраженного и 30% прямого звука. Обычный громкоговоритель продуцирует только 30% отраженного звука. Дополнительный отраженный звук, обеспечиваемый акустической системой Mirage Omnipolar, создает свехестественный трехмерный звук в вашем доме.

## РАСПОЛОЖЕНИЕ ДИНАМИКОВ

Акустическая система серии Mirage OS<sup>3</sup> спроектирована для высокого исполнения при широком многообразии установки. Напомним только несколько полезных советов, которые могут содействовать максимальному воспроизведению звука в ваших условиях.

## РУКОВОДСТВО ДЛЯ ПОЛЬЗОВАТЕЛЯ

### ЛЕВЫЙ И ПРАВЫЙ КАНАЛЫ

Главное условие для местоположения динамиков это установка их на расстоянии от слушателя в 1.5 раз дальше, чем расстояние между динамиками. Например, если идеальное расстояние между громкоговорителями минимум 6 feet (183 см), следовательно лучшее расположение динамиков от слушателя было бы 9 feet (274 см).

Идеальной высотой расположения динамика является примерный уровень расположения уха, когда слушатель находится в позиции сидя. Для OS<sup>3</sup> satellite рекомендуется использовать подставку OS<sup>3</sup>.

### ЦЕНТРАЛЬНЫЙ КАНАЛ

Предполагается что центральный канал воспроизводит примерно 60% звуковой дорожки, большинство из которых диалоги. Чтобы сохранить эффект голоса, идущего от рта актера, рекомендуется OS<sup>3</sup> CC и OS<sup>3</sup> CC располагать ровно посередине между левым и правым OS<sup>3</sup> динамиками, сверху или снизу телевизора.

### ОКРУЖАЮЩИЙ КАНАЛ

Окружающие динамики должны быть расположены рядом и несколько позади основного места прослушивания на задней или боковых стенах, либо на потолке для обеспечения чувства объемности звука и окружающего эффекта.

### ВАРИАНТЫ УСТАНОВКИ НА СТЕНЕ

#### OS<sup>3</sup> Satellite

Малый размер и Omnipolar многосторонних OS<sup>3</sup> Satellite динамиков позволяют быть легко установленными на стене. OS<sup>3</sup> Satellite оснащен кронштейном, который специально спроектирован для крепления на стене. Этот кронштейн дает возможность крепления в двух простых вариантах.

а. Осторожно вкрутите шуруп #8 в стойку стены, оставив не вкрученным примерно 1/4 инча шурупа. После этого установите OS<sup>3</sup> примерно так, как показано на картинке. Примечание: Неверное закрепление шурупа в безопасном месте на стене может привести к поломке системы или травме. Когда динамик поднят на высоту более 6 футов, расположите OS<sup>3</sup> в вертикальной позиции. Введите головку шурупа в широкую часть выреза в креплении и опустите OS<sup>3</sup> немного вниз до тех пор пока он не сядет в фиксированную позицию.

б. Начните с отметок карандашом расположения шурупов кронштейна на стене. После этого прикрутите кронштейн шурупами к стене. Убедитесь, что вы крепите к прочной части стены. После того как кронштейн закреплен на стене динамик OS<sup>3</sup> Satellite может быть просто установлен на кронштейне, закреплен имеющимися болтами к нижней части OS<sup>3</sup>. Посмотрите Диаграмму 2b, 3

УСТАНОВКА НА ПОТОЛКЕ: Динамики OS<sup>3</sup> Satellite могут быть также закреплены на потолке. Пожалуйста, следуйте тем же самым инструкциям, которые описаны выше в секции б.

### ЦЕНТРАЛЬНЫЙ КАНАЛ OS<sup>3</sup> CC:

1. Выберите желаемую позицию крепления. Если это возможно, найдите расположение на стене, которое позволяет закрепить OS<sup>3</sup> CC непосредственно на стойке стены. Прикрепите образец для крепления (находится в коробке) к желаемой позиции посредством использования клейкой ленты или маленькими гвоздями. (Диаграмма б)

**ВАЖНО: Стрелочками на трафарете следует показать такие же направления как и на решетке. Если OS<sup>3</sup> CC крепится ниже 6 футов, решетка должна быть направлена вверх, следовательно стрелки на трафарете следует направить вверх. Если OS<sup>3</sup> CC крепится выше чем 6 футов, решетку следует направить вниз и подобные стрелки на трафарете так же следует направить вниз.**

2. Используя инструмент "уровень", убедитесь, что трафарет прикреплен к стене строго на горизонтальном уровне. Крайне важно, чтобы трафарет был точно на горизонтальном уровне, так как ошибка на этой стадии в результате приведет к неровному возвышенному креплению OS<sup>3</sup> CC. (Диаграмма 2)
3. Начертите контур двух прямоугольных форм. Пометте маленький прямоугольник крестиком. Он нужен будет для наброска расположения проводов, которые рекомендуется убрать в стену.
4. После того как трафарет удален, используйте пилу для гипсокартоновой стены, чтобы вырезать маленький прямоугольник, помеченный крестиком. Обратите внимание, что этот шаг требуется только для того случая, когда провода будут проходить внутри стены. Если используется другая система проводки проводов, то этот шаг можно игнорировать. (Диаграмма 4)

## РУКОВОДСТВО ДЛЯ ПОЛЬЗОВАТЕЛЯ

5. Установите стеной кронштейн в необходимую позицию. Использование соответствующих дюпелей для всех шурупов является неукоснительным требованием для безопасного крепления. Пожалуйста, имейте ввиду, что шурупы и дюпеля не включены в комплект OS<sup>3</sup> CC.
6. Проведите провода через вырезанное отверстие (Диаграмма 11)
7. Подсоедините провода к соответствующей винтовой клемме на задней стороне OS<sup>3</sup> CC.

**ВАЖНО:** Соедините провод динамика от положительного (Красный +) терминала на усилителе к положительному (Красный +) терминалу на динамике. Соедините отрицательный (Черный -) терминал на усилителе к отрицательному (Черному -) терминалу на динамике.

### УСТАНОВКА В КНИЖНОМ ШКАФУ ИЛИ МЕБЕЛЬНОЙ СТЕНКЕ

Малый размер и дисперсия Omnipolar универсальных OS<sup>3</sup> Satellite и OS<sup>3</sup> CC центрального канала динамиков позволяют им быть легко размещенными в любых местах, на полке в шкафу. Для того чтобы максимально использовать потенциал рассеивания Omnipolar, расположите динамик настолько близко к передней части шкафа, насколько это возможно.

### СОЕДИНЕНИЯ

Приборы серии OS<sup>3</sup> фирмы Mirage снабжены очень качественными винтовыми клеммами, которые позволяют использовать соединительные вилки с продольными подпружинивающими контактами, заземление, а также неизолированное соединение. Соедините провод динамика от положительного (Красный +) терминала на усилителе к положительному (Красный +) терминалу на динамике. Соедините отрицательный (Черный -) терминал на усилителе к отрицательному (Черному -) терминалу на динамике.

Подсоединение провода динамика от положительного терминала на усилителе (Красный +) к положительному терминалу на динамике (Красный +). Соедините отрицательный терминал (Черный -) на усилителе с негативным терминалом (Черный -) на динамике.

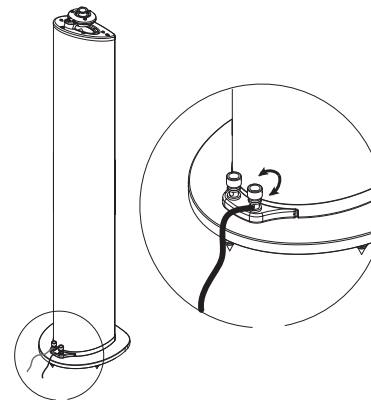
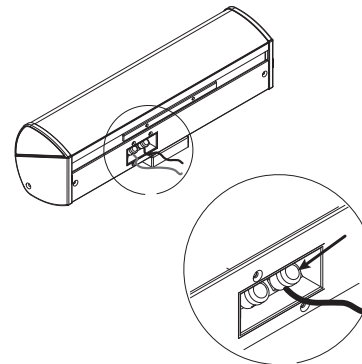
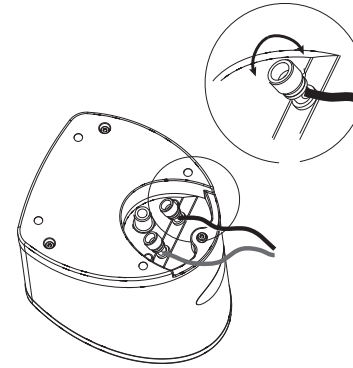

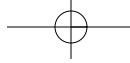

*notes*

A series of horizontal lines forming a ruled area for notes, divided into two columns by a central vertical line. The lines are evenly spaced and extend across the width of the page, leaving a margin at the top where the 'notes' header is located.

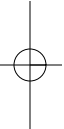



1

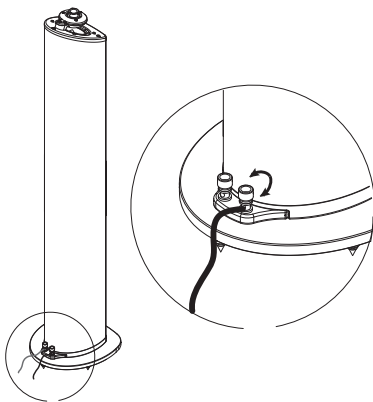
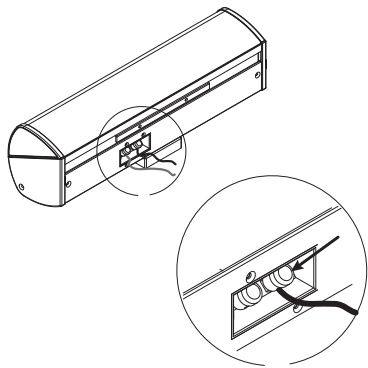
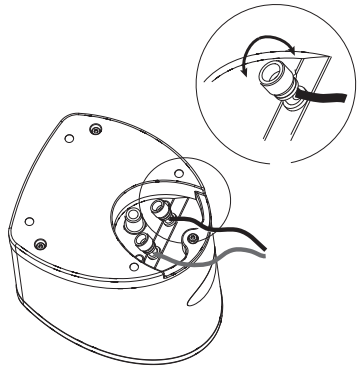

2a Wall mount instructions

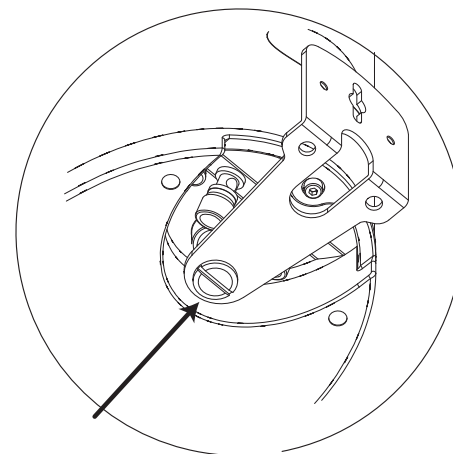
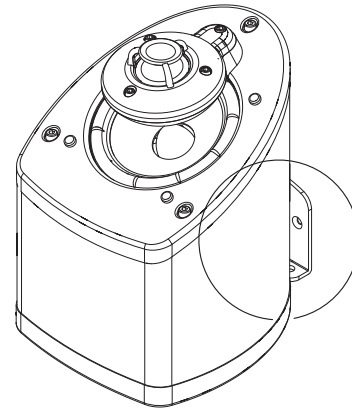
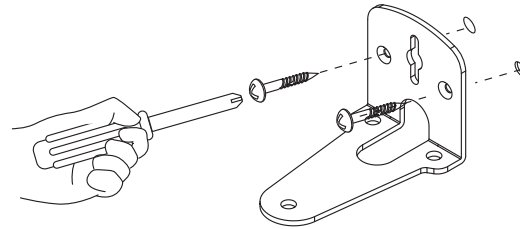

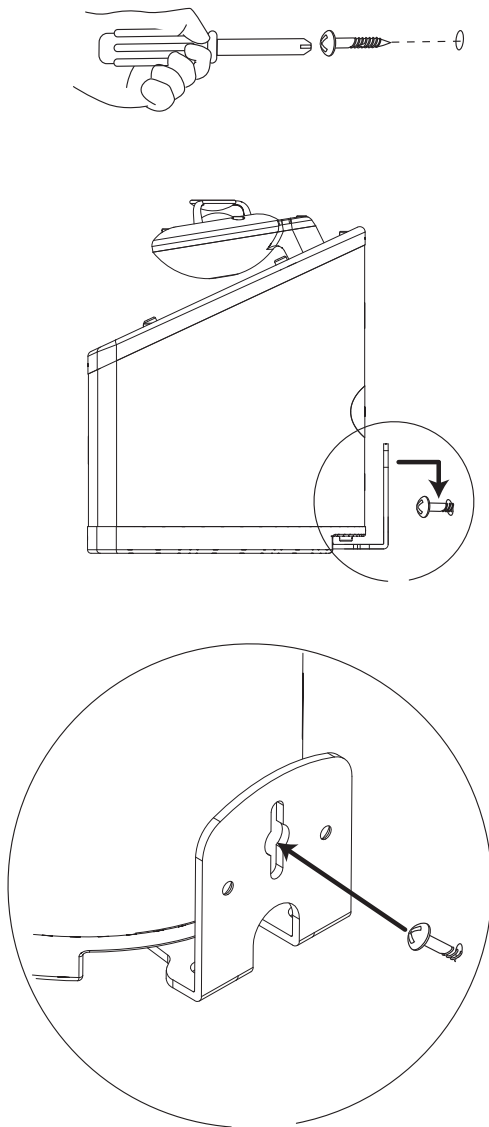
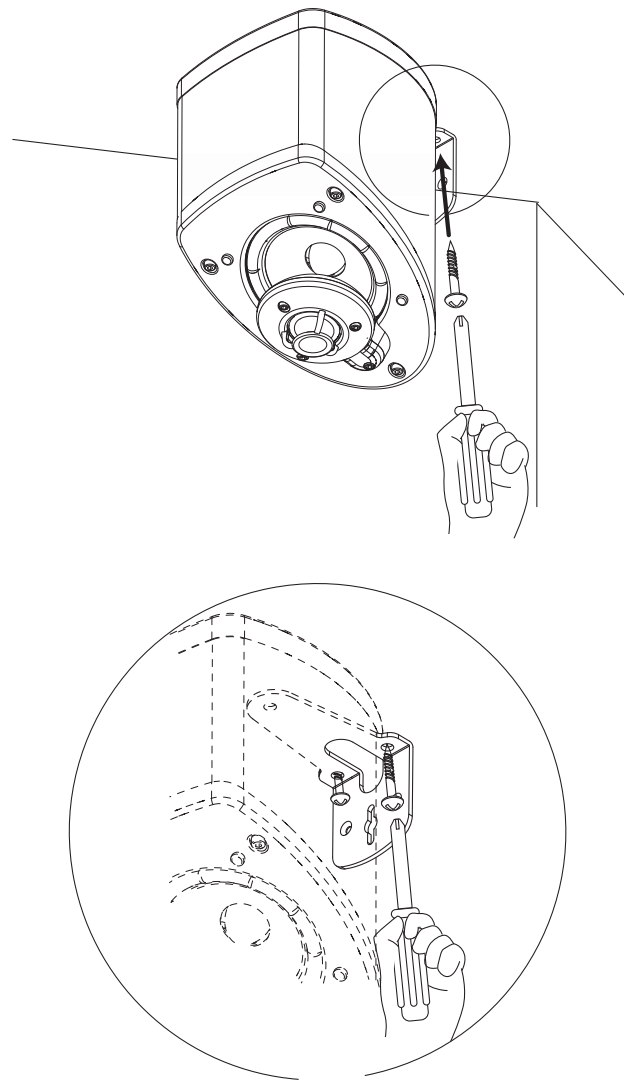
**2b** Wall mount instructions**2c** Ceiling mount instructions

diagrams

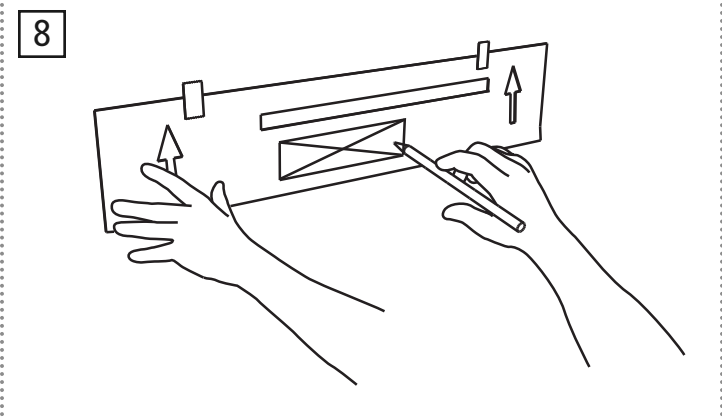
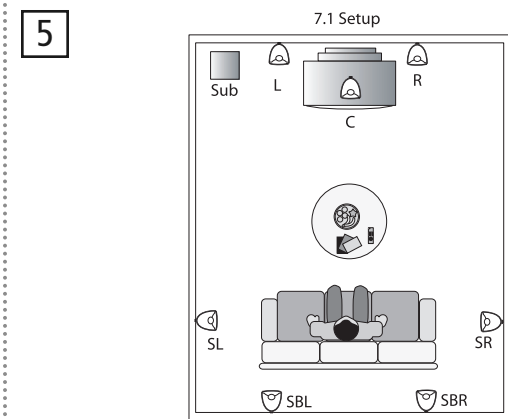
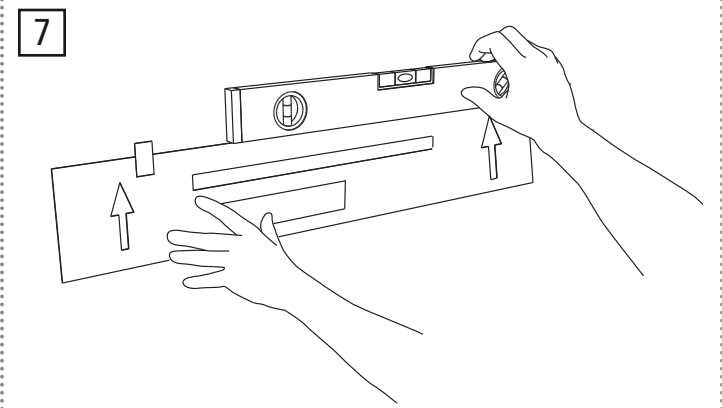
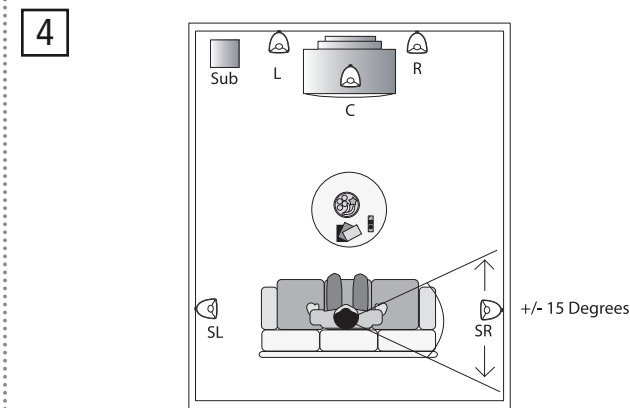
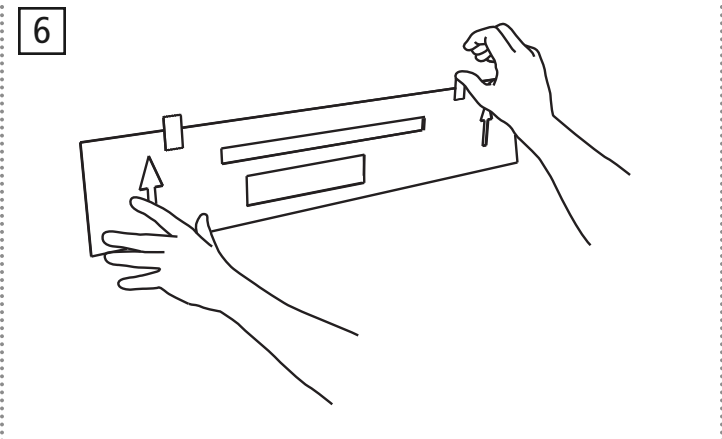
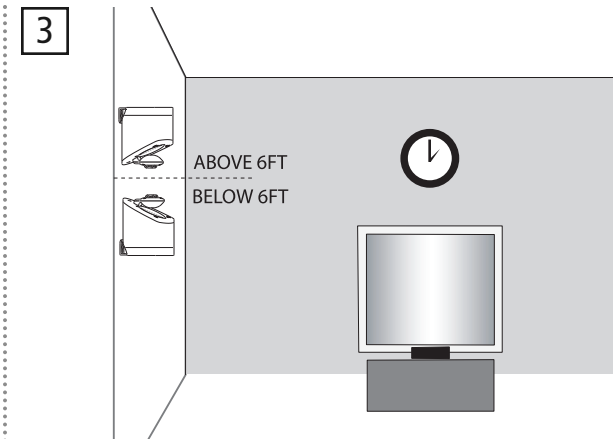

## diagrams

9

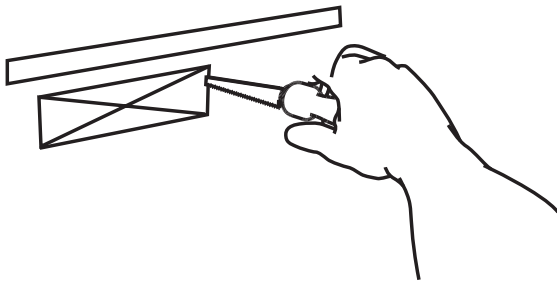

12

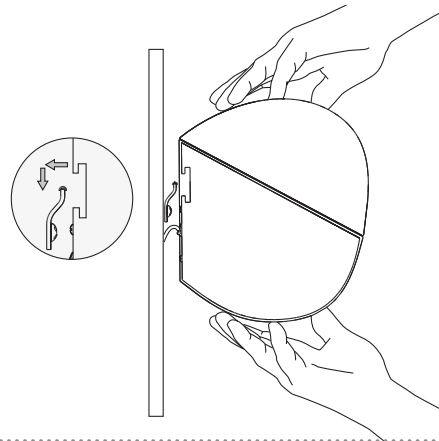

10

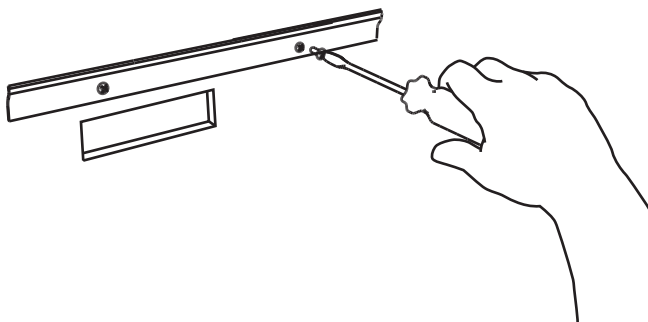

13

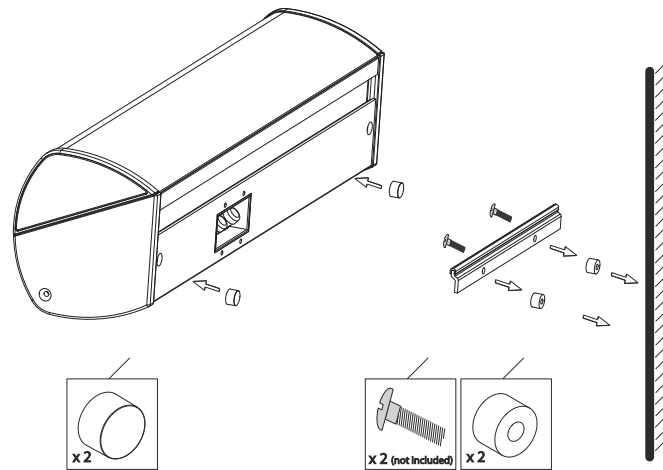
OS<sup>3</sup>-CC Wall Spacer Kit Instructions: (optional)

11

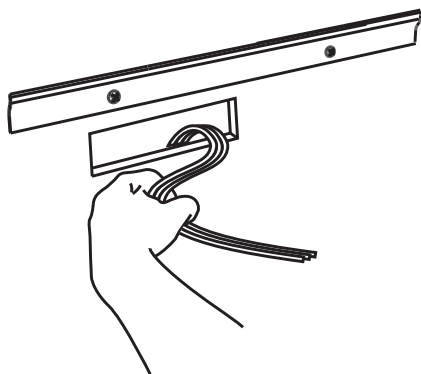





*notes*



Lined area for notes, consisting of two columns of horizontal lines.



## WARRANTY

### LIMITED WARRANTY POLICY IN THE UNITED STATES AND CANADA

**MIRAGE®** warrants this product to the retail purchaser against any failure resulting from original manufacturing defects in workmanship or materials. The warranty is in effect for a period of: Passive Speakers: five (5) years, Powered Subwoofers including the speaker - one (1) year from date of purchase from an authorized **MIRAGE®** dealer and is valid only if the original dated bill of sale is presented when service is required.

The warranty does not cover damage caused during shipment, by accident, misuse, abuse, neglect, unauthorized product modification, failure to follow the instructions outlined in the owner's manual, failure to perform routine maintenance, damage resulting from unauthorized repairs or claims based upon misrepresentations of the warranty by the seller.

### WARRANTY SERVICE

If you require service for your **MIRAGE®** Speaker Systems speaker(s) at any time during the warranty period, please contact:

- 1) the dealer from whom you purchased the product(s), or
- 2) **MIRAGE®** Speaker Systems SERVICE – Tel: 1 (866) 441-8208.
- 3) Additional service centers can be found by checking the **MIRAGE®** Speaker Systems website: [www.miragespeakers.com](http://www.miragespeakers.com).

You will be responsible for transporting the speakers in adequate packaging to protect them from damage in transit and for the shipping costs to an authorized **MIRAGE®** Speaker Systems service center or to **MIRAGE®** Speaker Systems. If the product is returned for repair to **MIRAGE®** Speaker Systems the costs of the return shipment to you will be paid by **MIRAGE®** Speaker Systems, provided the repairs concerned fall within the Limited Warranty. The **MIRAGE®** Speaker Systems Warranty is limited to repair or replacement of **MIRAGE®** Speaker Systems products. It does not cover any incidental or consequential damage of any kind. If the provisions in any advertisement, packing cartons or literature differ from those specified in this warranty, the terms of the Limited Warranty prevail.



## GARANTIE

### GARANTIE AUX ÉTATS-UNIS ET AU CANADA

La société **MIRAGE®** garantit cet appareil contre toute défectuosité attribuable aux pièces d'origine et à la main d'oeuvre. Cette garantie est valide pendant une période de cinq (5) ans (enceinte passif) et de un (1) an (extrêmes-graves) à partir de la date d'achat auprès d'un revendeur **MIRAGE®** agréé ; la garantie ne sera honorée que sur présentation d'une pièce justificative de la date d'achat.

La garantie ne couvre aucun dommage subi pendant le transport ou imputable à un accident, à une utilisation impropre ou abusive, à la négligence, à une modification non autorisée, à la non-observance des instructions décrites dans le manuel de l'utilisateur ou des directives d'entretien, ni aucun dommage subi par suite de réparations non autorisées ou de réclamations fondées sur une mauvaise interprétation des conditions de la présente garantie par le revendeur.

### SERVICE SOUS GARANTIE

Dans l'éventualité où une réparation deviendrait nécessaire pendant la période de couverture de la garantie, communiquez avec :

- 1) le revendeur auprès de qui l'appareil a été acheté, ou
- 2) Service **MIRAGE®** Speaker Systems – Tél.: 1 (866) 441-8208.
- 3) Pour connaître l'adresse de tous nos centres de service, consultez le site web d'**MIRAGE®** Speaker Systems à [www.miragespeakers.com](http://www.miragespeakers.com).

Le propriétaire de l'appareil est responsable de son emballage et de tous frais d'expédition à un centre de service **MIRAGE®** Speaker Systems agréé. Si l'appareil est expédié à **MIRAGE®** Speaker Systems aux fins de réparation, les frais de réexpédition seront assumés par **MIRAGE®** Speaker Systems à la condition que les réparations effectuées soient couvertes par la garantie. La garantie est limitée à la réparation ou au remplacement des appareils fabriqués et distribués par **MIRAGE®** Speaker Systems. Elle ne couvre aucun dommage indirect ou consécutif de quelque nature que ce soit. Si les conditions accompagnant toute publicité, emballage ou documentation divergent de celles de la présente garantie, les conditions de la présente garantie prévaudront.