

# JVC

LYT2348-002A-M

**DU** **PT** **RU** **UK**

Aan de slag

CAMCORDER

**GZ-HM655BE**

## *Beknopte gebruiksaanwijzing*

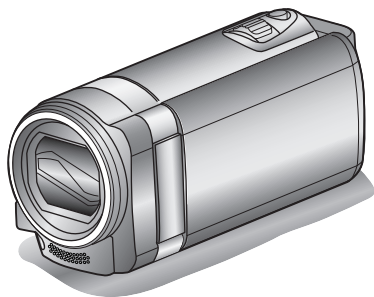

# Everio

Opnemen

Afspelen

### Beste Klanten

Hartelijk dank voor de aankoop van dit JVC-product.

Gelieve voor gebruik de Veiligheidsmaatregelen en Opgelet-berichten te lezen op pag. 2 en pag. 24, ten behoeve van het veilig gebruik van dit product.



Uitgebreide gebruikshandleiding

Er is een "Beknopte gebruiksaanwijzing" (deze handleiding) en een "Uitgebreide gebruikshandleiding" beschikbaar voor dit product.

Raadpleeg voor meer informatie over het gebruik van dit product de "Uitgebreide gebruikshandleiding" op de volgende website.

- <http://manual.jvc.co.jp/index.html/>
- U kunt ook via de ingebouwde applicatiesoftware van dit apparaat naar de website gaan.

Kopiëren

Aanvullende  
informatie

DOLBY  
DIGITAL  
STEREO CREATOR

HDMI™  
HIGH-DEFINITION MULTIMEDIA INTERFACE

AVCHD™

K2  
TECHNOLOGY

NEDERLANDS  
PORTUGUÊS  
РУССКИЙ  
УКРАЇНСЬКА

# Veiligheidsmaatregelen

## **WAARSCHUWING: STEL DIT TOESTEL NIET BLOOT AAN REGEN OF VOCHT TER VOORKOMING VAN BRAND EN ELEKTRISCHE SCHOKKEN.**

### **OPMERKINGEN:**

- Het spanningslabel en waarschuwingen voor de veiligheid zijn op het onder- en/of achterpaneel van het hoofdtoestel aangegeven.
- Het plaatje met het serienummer vindt u waar de accu is bevestigd.
- De informatie over de stroomvoorziening en de veiligheids waarschuwing voor de netadapter bevinden zich op de boven- en onderkant daarvan.

### **Voorzichtig bij het vervangen van de lithium batterij**

Bij verkeerd gebruik van de in dit toestel gebruikte lithiumbatterij kan gevaar van brand of chemische verbranding ontstaan.

Derhalve mag u de batterij nooit herladen, uiteennemen, verhitten boven 100°C of verbranden. Vervang batterij met Panasonic, Sanyo, Sony of Maxell CR2025.

Er bestaat explosie- of brandgevaar als de batterij niet op de juiste manier vervangen wordt.

- Gooi een gebruikte batterij onmiddellijk weg (liefst op een milieuvriendelijke wijze, bijvoorbeeld in een batterijbak of door hem terug te brengen naar de foto- of elektriciteitshandelaar). Houd de batterij buiten het bereik van kinderen.
- Neem de batterij niet uiteten en gooi hem niet in een open vuur.

### **VOORZORGSMAATREGELEN:**

- Om elektrische schokken te vermijden, mag u de ombouw niet openen. In het toestel bevinden zich geen door de gebruiker te repareren onderdelen. Laat onderhoud over aan de vakman.
- Trek de stekker van het netsnoer bij voorkeur uit het stopcontact wanneer u de netadapter voor langere tijd niet gaat gebruiken.

### **LET OP:**

Voorkom een elektrische schok of beschadiging van het toestel en steek de kleine stekker van het netsnoer in de netadapter zodat deze goed vast zit. Steek vervolgens de grotere stekker van het netsnoer in een stopcontact.

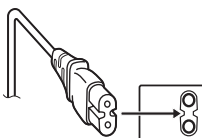

### **Maak een kopie van belangrijke opgenomen scènes**

JVC is niet aansprakelijk voor verloren gegevens. Maak van belangrijke opnamen altijd een kopie op een DVD of een ander opslagmedium.

Wanneer het toestel in een kast of op een plank wordt gezet, moet u er op letten dat er voldoende ventilatieruimte aan alle kanten van het toestel overblijft (10 cm of meer aan beide zijanten, aan de bovenkant en aan de achterkant).

Blokkeer de ventilatie-openingen niet.

(Als de ventilatie-openingen geblokkeerd worden door een krant, een kleedje of iets dergelijks, is het mogelijk dat de warmte niet uit het toestel kan ontsnappen.)

Zet geen open vuur, zoals een brandende kaars, op het toestel.

Denk aan het milieu wanneer u batterijen weggooit en volg de lokale regelgeving aangaande het wegwerpen van deze batterijen strikt op.

Het toestel mag niet worden blootgesteld aan druppelend of spattend water.

Gebruik dit toestel niet in een badkamer of andere plek waar water voorhanden is.

Zet ook geen voorwerpen met water of andere vloeistoffen erin op het toestel (zoals cosmetica, medicijnen, bloemenvazen, potplanten, kopjes enz.). (Als water of een andere vloeistof in het toestel terecht komt, kan dit leiden tot brand of een elektrische schok.)

Richt de lens niet direct naar de zon. Dit zou namelijk uw ogen kunnen beschadigen of problemen in de werking van het interne circuit kunnen veroorzaken met mogelijk brand of een elektrische schok tot gevolg.

### **LET OP!**

De volgende opmerkingen zijn uitermate belangrijk en dienen beschadiging van het toestel en letsel te voorkomen.

Draag de camera niet door deze aan de LCDmonitor vast te houden. De camera zou anders kunnen vallen of op een andere manier worden beschadigd. Gebruik geen statief op een instabiel of scheef oppervlak. Het statief zou anders om kunnen vallen met ernstige beschadiging van de camera tot gevolg.

### **LET OP!**

Verbind geen kabels (audio/video, enz.) met de camera wanneer deze op de tv is geplaatst en laat de camera niet op de tv liggen. Iemand zou namelijk over de kabels kunnen struikelen of er op staan waardoor de camera van de tv valt met beschadiging tot gevolg.

### **LET OP:**

De stroomstekker moet gemakkelijk te bedienen zijn.

- Trek de stroomstekker onmiddellijk uit als de camcorder abnormaal werkt.

### **WAARSCHUWING:**

De accu, de camera met geplaatste batterij en de afstandsbediening met geplaatste batterij, mogen niet worden blootgesteld aan grote hitte, zoals van direct zonlicht, vuur of iets dergelijks.

### Informatie voor gebruikers over het verwijderen van oude apparatuur en batterijen



Producten



Batterij

#### Opmerking:

Het teken Pb onder het batterijsymbool geeft aan dat deze batterij lood bevat.

#### [Europese Unie]

Deze symbolen geven aan dat de elektrische en elektronische apparatuur en de batterij met dit symbool aan het einde van hun levensduur niet mogen worden weggegooid als algemeen huishoudelijk afval. De producten moeten in de plaats daarvan worden afgegeven bij de toepasselijke inzamelpunten voor de recycling van elektrische en elektronische apparatuur en batterijen voor een gepaste behandeling, recuperatie en recycling in overeenstemming met uw nationale wetgeving en de Richtlijnen 2002/96/EG en 2006/66/EG. Door deze producten op de juiste manier weg te gooien, helpt u mee aan het behoud van de natuurlijke bronnen en helpt u bij het voorkomen van potentiële negatieve effecten op het milieu en de menselijke gezondheid die anders kunnen worden veroorzaakt door een inadequaat afvalverwerking van deze producten.

Voor meer informatie over de inzamelpunten en het recyclen van deze producten, kunt u contact opnemen met uw lokaal gemeentebestuur, het afvalverwerkingsbedrijf voor huishoudelijk afval of de winkel waar u het apparaat hebt gekocht.

In overeenstemming met de nationale wetgeving, kunnen boetes worden opgelegd voor ongeoorloofde afvalverwijdering.

#### [Zakelijke gebruikers]

Als u dit product wilt weggoien, kunt u onze webpagina <http://www.jvc.eu> bezoeken voor meer informatie over de terugname van het product.

#### [Overige landen buiten de Europese Unie]

Deze symbolen zijn alleen geldig in de Europese Unie. Als u deze items wilt weggoien, moet u dat doen in overeenstemming met de toepasselijke nationale wetgeving of andere voorschriften in uw land voor de behandeling van oude elektrische en elektronische apparatuur en batterijen.

### Vergeet niet dat deze camera bedoeld is voor **privé-gebruik**.

Commercieel gebruik zonder toestemming is verboden. (Het is bovendien ten zeerste aan te bevelen vooraf toestemming te vragen voor het opnemen van bijvoorbeeld een show, uitvoering, expositie of toneelstuk voor persoonlijk gebruik.)

#### Handelsmerken

- "AVCHD", "AVCHD" logo, "AVCHD Lite" en "AVCHD Lite" logo zijn handelsmerken van Panasonic Corporation en Sony Corporation.
- x.v.Colour™ is een handelsmerk van Sony Corporation.
- HDMI™ is een handelsmerk van HDMI Licensing, LLC.
- Vervaardigd onder licentie van Dolby Laboratories. Dolby en het symbool met de dubbele D zijn handelsmerken van Dolby Laboratories.
- Windows® is een geregistreerd handelsmerk of een handelsmerk van Microsoft Corporation in de Verenigde Staten en/of andere landen.
- Macintosh is een geregistreerd handelsmerk van Apple Inc.
- iMovie and iPhoto zijn handelsmerken van Apple Inc., gedeponeerd in de VS en andere landen.
- YouTube™ en het YouTube logo zijn handelsmerken en/of geregistreerde handelsmerken van YouTube LLC.
- Intel, Intel Core, en Pentium zijn handelsmerken of gedeponeerde handelsmerken van Intel Corporation of diens dochtermaatschappijen in de VS en andere landen.
- Eye-Fi is een handelsmerk van Eye-Fi, Inc.
- Andere product- en bedrijfsnamen die in deze instructiehandleiding zijn opgenomen, zijn handelsmerken en/of geregistreerde handelsmerken van hun respectievelijke eigenaren.

x.v.Colour  
**HDMI**  
HIGH DEFINITION MULTIMEDIA INTERFACE

# Inhoud

Veiligheidsmaatregelen .....	2	▶ Afspelen .....	16
Het toebehoren controleren .....	4	Terug afspelen/Verwijderen van bestanden op dit apparaat .....	16
Namen van Onderdelen en Functies .....	5	Weergave op TV .....	17
Namen van knoppen en functies op het LCD-scherm .....	6	▶ Kopiëren .....	19
▶ Aan de slag .....	8	Het dubben van bestanden door ze te verbinden met een DVD-Recorder of Videorecorder .....	19
Het accupack opladen .....	8	▶ Aanvullende Informatie .....	20
Afstelling van de handgreep .....	9	Het menu gebruiken .....	20
Gebruiken als handriem .....	9	Opneembare tijd/Aantal beelden .....	21
Een SD-kaart plaatsen .....	10	Probleemoplossing .....	22
Instelling van de klok .....	12	Opgelet .....	24
Videoqualiteit .....	13	Technische gegevens .....	26
▶ Opnemen .....	14		
Video-opname .....	14		
Foto-opname .....	15		



## Uitgebreide gebruikshandleiding

Er is een "Beknopte gebruiksaanwijzing" (deze handleiding) en een "Uitgebreide gebruikshandleiding" beschikbaar voor dit product. Raadpleeg voor meer informatie over het gebruik van dit product de "Uitgebreide gebruikshandleiding" op de volgende website.

■ <http://manual.jvc.co.jp/index.html/>

■ U kunt ook via de ingebouwde applicatiesoftware van dit apparaat naar de website gaan.

## Het toebehoren controleren

Lichtnetadapter  
AC-V10E\*



Accupack  
BN-VG114E



USB-kabel  
(Type A - Mini-Type B)



AV-kabel



Beknopte  
gebruiksaanwijzing  
(deze handleiding)



HDMI Mini-kabel





- SD-kaarten worden afzonderlijk verkocht. Voor details over de kaarttypen die in dit apparaat kunnen gebruikt worden, raadpleeg pag. 10.

\* Zorg bij gebruik van de lichtnetadapter in het buitenland voor een in de handel verkrijgbare omvormstekker voor het land of de regio waar u naartoe reist.

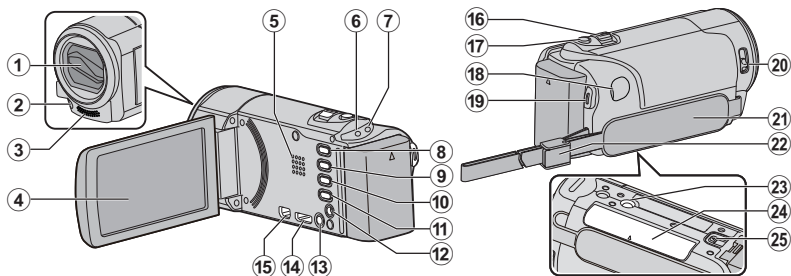
# Namen van Onderdelen en Functies



- ① Lensklep
- ② Lamp
- ③ Stereo-microfoon
- ④ LCD-scherm  
Schakelt de camcorder in/uit door het LCD-scherm te openen/sluiten.
- ⑤ Luidspreker
- ⑥ ACCESS (Toegangs-) lamp  
Licht op/knipperd tijdens het opnemen of afspelen.
- ⑦ POWER/CHARGE (Stroom-/Oplaad-) lamp (pag. 8)
- ⑧ i.AUTO (Intelligent Auto-) knop (pag. 14)  
Schakelt tussen de standen Intelligent Auto en Handmatig.
- ⑨ USER (Gebruiker) knop
- ⑩  (Video/Stilstaand Beeld-) knop  
Schakelt tussen de modi video en stilstaand beeld.
- ⑪ INFO (Informatie) knop  
Opnemen : Geeft de resterende tijd (enkel voor video) en het resterende accuvermogen weer.  
Afspelen : Geeft bestandsinformatie weer, zoals de opnamedatum.
- ⑫ AV-connector (pag. 18, 19)
- ⑬  (Stroom) knop  
Ingedrukt houden om de camcorder in/uit te schakelen terwijl het LCD-scherm geopend is.
- ⑭ HDMI mini-connector (pag. 17)
- ⑮ USB-Connector
- ⑯ Inzoom-/Volumeknop (pag. 14, 16)
- ⑰ SNAPSHOT (Opname Stilstaand Beeld) knop (pag. 15)
- ⑱ DC-connector (pag. 8)
- ⑲ START/STOP (Video-Opname) knop (pag. 14)
- ⑳ Lensklepschakelaar (pag. 14)
- ㉑ Draagriem (pag. 9)
- ㉒ Riemvergrendeling (pag. 9)
- ㉓ Montagegaatje voor statief
- ㉔ Gleuf voor SD-kaarten (pag. 10)
- ㉕ Knopje om de Batterij vrij te maken (pag. 8)

# Namen van knoppen en functies op het LCD-scherm

De volgende schermen worden weergegeven tijdens de video- en stilstand-beeldstanden, en werken als de aanraakschermen.

## Opnamescherm (video/stilstand beeld)

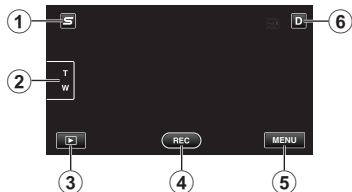

- 1 Menuknop Snelkoppelingen gezicht  
Geeft een scherm met snelkoppelingen weer van gezichtsherkenningfuncties.
- 2 Zoomknop
- 3 Knop Weergavemodus  
Schakelt over naar de weergavemodus.
- 4 Knop Opname starten/stoppen  
(pag. 14, 15)

**REC** : Knop Video-opname starten

**● ||** : Knop Video-opname stoppen

**⌂** : Knop Opname stilstand beeld

- 5 Menuknop (pag. 20)
- 6 Knop Scherm  
Sommige schermen verdwijnen na ongeveer 3 seconden. Druk op deze knop om de schermen opnieuw te tonen. De schermen worden bij elke druk ongeveer 3 seconden lang weergegeven. Houd deze knop ingedrukt om de schermen vast weer te geven. Druk opnieuw op deze knop om de schermen terug te laten verdwijnen.

## Weergavescherm (Video)



- 1 Knop Opnamemodus  
Schakelt over naar de opnamemodus.
- 2 Knop Indexscherm
- 3 Knop Verwijderen
- 4 Knop Volume-instelling (pag. 16)
- 5 Menuknop (pag. 20)
- 6 Bedieningsknoppen (pag. 16)

## Weergavescherm (stilstand beeld)

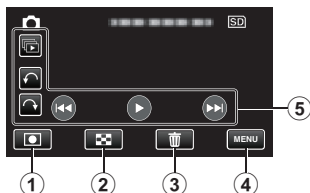

- 1 Knop Opnamemodus  
Schakelt over naar de opnamemodus.
- 2 Knop Indexscherm
- 3 Knop Verwijderen
- 4 Menuknop (pag. 20)
- 5 Bedieningsknoppen (pag. 16)

## Indexscherm

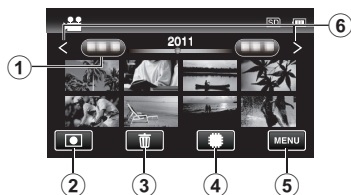

- 1 Knop Datum
- 2 Knop Opnamemodus  
Schakelt over naar de opnamemodus.
- 3 Knop Verwijderen
- 4 Knop Weergavemedium  
Schakelt tussen SD-kaart en intern geheugen.
- 5 Menuknop (pag. 20)
- 6 Knop Volgende/vorige pagina

## Menuscherm

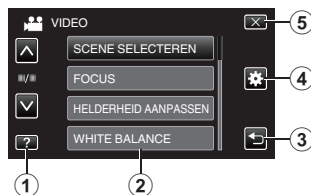

- 1 Helpknop (pag. 20)
- 2 Menuonderdelen (pag. 20)
- 3 Knop Terug
- 4 Knop gebruikelijke instellingen/  
basisinstellingen
- 5 Knop Sluiten

## Het accupack opladen

- 1** Het accupack bevestigen.  
\* Het accupack is niet opgeladen bij de aankoop.

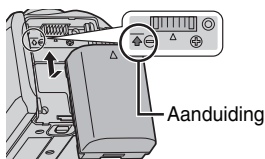

- Plaats de bovenkant van de batterij met het merk op dit apparaat en schuif het zover erin tot de batterij op zijn plaats klikt.

■ Om de batterijdoos los te maken

(Basis)

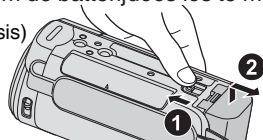

- 2** Verbind de DC connector.

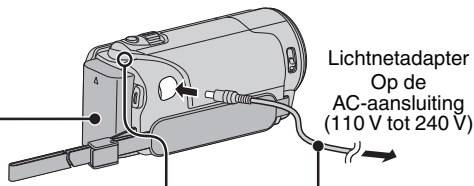
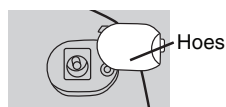

- 3** Sluit de stroom aan.

Oplaadlampje



Bezig met laden:  
Knippert  
Opladen gereed:  
Gaat uit

### LET OP

Zorg ervoor dat u JVC-accupacks gebruikt.

- Indien u andere batterijdozen gebruikt buiten de JVC-batterijdozen, kunnen de veiligheid en de prestaties niet gegarandeerd worden.
- Oplaadtijd: Ongeveer 2 u 30 min (met de meegeleverde batterijdoos)
- \* De oplaadtijd geldt als de het apparaat wordt gebruikt bij 25 °C. Als de batterijdoos opgeladen wordt buiten de kamertemperatuur van 10 °C tot 35 °C, kan het zijn dat het opladen langer zal duren of dat het gewoon niet zal starten. De opneembare en afspeelbare tijd kunnen ook korter zijn onder bepaalde gebruiksomstandigheden, bijvoorbeeld bij een lage temperatuur.
- Opladen is ook mogelijk met gebruik van een USB-kabel. (Raadpleeg Uitgebreide gebruikshandleiding.)



## Afstelling van de handgreep

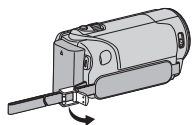

① Open de hendel op riemvergrendeling

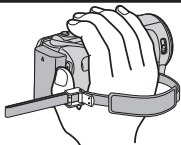

② Pas de lengte van de riem aan

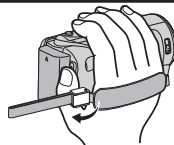

③ Sluit de hendel

## Gebruiken als handriem

Pas de lengte van de riem aan en bevestig het in een lus rond uw pols.

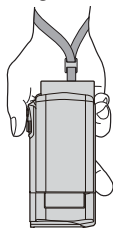

# Een SD-kaart plaatsen

Wanneer er een in de handel verkrijgbare SD-kaart wordt geplaatst, kunnen er verder opnamen worden gemaakt op de kaart wanneer de resterende opnametijd op het interne geheugen is opgebruikt.

\*Om te kunnen opnemen op de kaart, moeten de mediuminstellingen worden geregeld. (pag. 11)  
Als er geen kaart beschikbaar is, stelt u de mediuminstellingen in op "INTERN GEHEUGEN" om te kunnen opnemen.

1 Sluit het LCD-scherm.

(Basis)

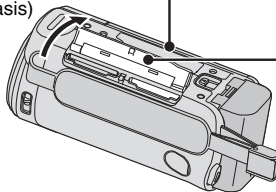

2 Open de hoes.

3 Plaats een SD-kaart.

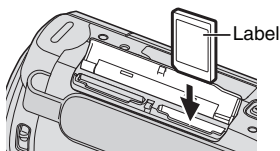

\* Schakel dit apparaat uit alvorens een kaart te plaatsen of te verwijderen.

## De kaart verwijderen

Druk de kaart eenmaal naar binnen en trek het vervolgens recht eruit.

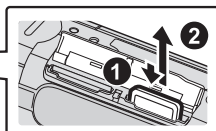
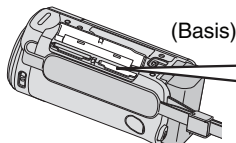

### OPMERKING

Bewerkingen worden bevestigd op de volgende SD-kaarten.

Fabrikant	Panasonic, TOSHIBA, SanDisk, ATP, Eye-Fi*
Video 	SD-kaart compatibel met Klasse 4 of hoger (2 GB) / SDHC-kaart compatibel met Klasse 4 of hoger (4 GB tot 32 GB) / SDXC-kaart compatibel met Klasse 4 of hoger (48 GB tot 64 GB)
Stilstaand beeld 	SD-kaart (256 MB tot 2 GB) / SDHC-kaart (4 GB tot 32 GB) / SDXC-kaart (48 GB tot 64 GB)
Eye-Fi	Eye-Fi Connect X2 / Eye-Fi Explore X2 / Eye-Fi Pro X2

\*Alleen de vermelde modellen mogen worden gebruikt. Raadpleeg de Uitgebreide gebruikshandleiding voor meer informatie.

- Als u andere SD-kaarten (inclusief SDHC/SDXC-kaarten) gebruikt dan de hierboven vermelde, kan dit leiden tot mislukte opnamen of gegevensverlies.
- Raak de aansluitingen van de SD-kaart niet aan om de gegevens te beschermen.
- Eye-Fi vervaardigd SD-geheugenkaarten met draadloze LAN-functie.

## ■ Het gebruik van een SD-kaart

De opname kan worden gemaakt op een kaart als "OPN. MEDIA V. VIDEO" of "OPN. MEDIA V. FOTO" van de "NORMAAL" (basisinstellingen) is ingesteld op "SD-KAART".

- ① Open het LCD-scherm.
- Het apparaat gaat aan.
- ② Tik op "MENU".
- ③ Tik op "⚙️".
- ④ Tik op "OPN. MEDIA V. VIDEO" of "OPN. MEDIA V. FOTO".



- ⑤ Tik op "SD-KAART".

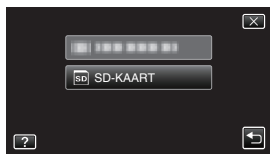

## ■ Het gebruik van SD-kaarten die gebruikt werden in andere toestellen

Formateer (initialiseer) de kaart m.b.v. "SD-KAART FORMATTEREN" van "NORMAAL" (basisinstellingen). **Alle gegevens op de kaart zullen bij het formatteren verwijderd worden. Kopieer alle bestanden op de kaart naar een computer alvorens ze te formatteren.**

Voer stappen ① - ③ uit van "Het gebruik van een SD-kaart".

- ④ Tik op "SD-KAART FORMATTEREN".



- ⑤ Tik op "BESTAND".

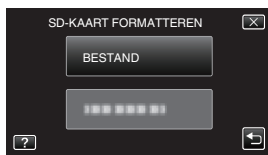

- ⑥ Tik op "JA".
- ⑦ Tik na het formatteren op "OK".

# Instelling van de klok

## 1 Open het LCD-scherm.

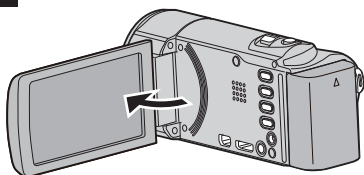

- Het apparaat gaat aan. Wanneer de LCD-monitor gesloten wordt, wordt de eenheid uitgeschakeld.

## 2 Tik op "JA" wanneer "STEL DATUM/ TIJD IN!" wordt weergegeven.



## 3 Stel de datum en de tijd in.

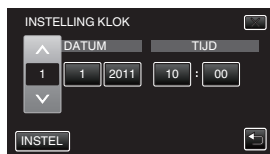

- Wanneer het onderdeel van het jaar, de maand, de dag, het uur of de minuut wordt aangetikt, worden "Λ" en "v" weergegeven. Tik op "Λ" of "v" om de waarde aan te passen.
- Gebruik deze stap om het jaar, de maand, de dag, het uur en de minuut aan te passen.

## 4 Tik na het instellen van de datum en de tijd op "INTEL".

## 5 Selecteer de regio waarin u woont en tik op "OPSL".

- De stadsnaam en het tijdsverschil worden weergegeven.
- Tik op "<" of ">" om de naam van de stad te selecteren.



## De klok opnieuw instellen

Stel de klok in met "KLOK INSTELLEN" uit het menu.

- ① Open het LCD-scherm.
- Het apparaat gaat aan.
- ② Tik op "MENU".
- ③ Tik op "⚙️".
- ④ Tik op "KLOK INSTELLEN".



- ⑤ Tik op "INSTELLING KLOK".



- De erop volgende instellingsbewerkingen zijn dezelfde als de stappen 3 - 5 op pag. 12.

## Het wijzigen van de taal op het scherm

De schermtaal kan gewijzigd worden. Voer stappen ① - ③ uit van "De klok opnieuw instellen".

- ④ Tik op "LANGUAGE".



- ⑤ Tik op de gewenste taal.

### OPMERKING

- "STEL DATUM/TIJD IN!" wordt weergegeven wanneer u dit apparaat inschakelt als het gedurende een lange periode niet is gebruikt. Laad dit apparaat gedurende meer dan 24 uur op alvorens de klok in te stellen. (pag. 8)

## Videokwaliteit

Deze eenheid kan opnemen in high en standard definition.

De standaardinstelling is high definition (XP).

### ■ Om de instelling te wijzigen

- ① Tik op "MENU".
- ② Tik op "VIDEOKWALITEIT".
- ③ Tik op de gewenste videokwaliteit.

High Definition	UXP	Hogere videokwaliteit  ↕  Meer opnametijd
	XP	
	SP	
	EP	
Standard Definition	SSW	
	SEW	

\* Raadpleeg pag. 21 voor meer informatie over de opnametijd bij benadering.

## Video-opname

Met behulp van de intelligent auto modus kunt u opnemen zonder zich al te veel zorgen te maken over de instellingen. Instellingen zoals belichting en focus worden automatisch aangepast aan de opnamecondities.

- In het geval dat u een opname maakt met tegenlicht (☀️), nachtzicht (🌙), persoon (👤) etc., dan wordt het overeenkomstige pictogram weergegeven op het scherm.

Voordat u een belangrijke scène opneemt, kunt u het best eerst een proefopname maken.

**1** Open de lenshoes.



**2** Selecteer de videostand.



**3** Controleer of de opnamemodus i.A. Intelligent Auto is.

- Als de modus op **M** Manueel staat, druk dan op de **AUTO**-knop om dit te wijzigen.
- Telkens als u drukt wordt de stand tussen Intelligent Auto en Handmatig gewijzigd.

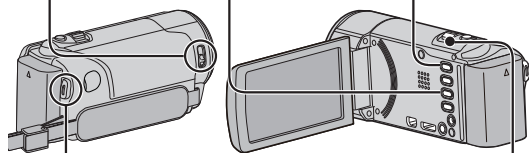

**4** Start met opnemen.

- Druk nog eens om te stoppen.



START  
/STOP

Zoomen



(Grote hoek)      (Telefoto)



- U kunt ook op **REC** tikken op het aanraakscherm om een opname te maken. Tik op **||** om de opname te stoppen. U kunt ook op T/W tikken om te zoomen.

### ■ Aanwijzingen tijdens video-opname



Videokwaliteit

Beeldstabilisator

Scène-teller

Opnamemedium

Accu-indicatie

Resterende opnametijd

#### OPMERKING

- De geschatte opnametijd van het meegeleverde accupack bedraagt ongeveer 1 uur 5 minuten. (pag. 21)
- Als dit toegangslampje aan is, mogen het accupack, de lichtnetadapter of de SD-kaart niet worden verwijderd. De opgenomen gegevens kunnen onleesbaar worden.

# Foto-opname

**1** Selecteer de stilstand beeld-stand.

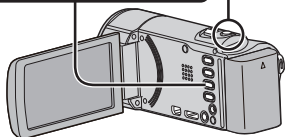

**2** Stel scherp op het onderwerp.

SNAPSHOT

Half indrukken



Licht groen op wanneer het scherp in beeld gebracht is



**3** Neem een stilstand beeld op.

SNAPSHOT

Volledig indrukken



PHOTO

Licht op bij het opnemen van het stilstand beeld



- U kunt ook op  tikken op het aanraakscherm om een opname te maken. De scherpstelling kan echter niet worden geregeld door de knop half in te drukken.

## ■ Aanwijzingen tijdens de opname van het stilstand beeld



Beeldgrootte

Sluiter snelheid

Opnamemedium

Accu-indicatie

Resterend aantal opnamen

Scherpstelling

PHOTO : bezig met opnemen

Aan de slag

Opnemen

Afspelen

Kopiëren

Aanvullende informatie

## Terug afspelen/Verwijderen van bestanden op dit apparaat

Selecteer en speel de opgenomen video's of stilstaande beelden af vanuit een indexscherm (thumbnail-weergave).

**1** Selecteer de video- of stilstaand beeld-stand.



**2** Tik op op het aanraakscherm om de weergavemodus te selecteren.

\* Tik op om terug te keren naar de opnamemodus.

**3** Tik op het bestand om het weer te geven.



- Tik op om het medium te selecteren voor weergave.
- Tik op om de weergave te pauzeren.
- Tik op om terug te keren naar het video-indexscherm.

Volume-instelling tijdens het afspelen

Het volume verlagen Het volume verhogen

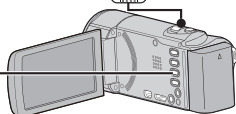

■ Het verwijderen van ongewenste bestanden

- 1 Tik op .
- 2 Tik op de bestanden die moeten worden gewist.



Er verschijnt een wissymbool op het geselecteerde bestand. Tik opnieuw om het wissymbool te verwijderen.

- 3 Tik op "INSTEL".
- 4 Tik op "UITVOEREN" wanneer het bevestigingsbericht verschijnt.
- 5 Tik op "OK".

### ■ Een stilstand beeld opnemen tijdens het afspelen

Pauzeer het afspelen en druk op de SNAPSHOT knop.

### ■ Handige bedieningsknoppen tijdens het afspelen (\*)

	Tijdens de videoweergave	Tijdens de weergave van het stilstand beeld
	Afspelen/pauze	Start/pauze diavoorstelling
	Stop (keert terug naar het indexscherm)	Stop (keert terug naar het indexscherm)
	Gaat verder naar de volgende video	Gaat verder naar het volgende stilstand beeld
	Keert terug naar het begin van de scène	Keert terug naar het vorige stilstand beeld
	Voorwaarts zoeken	-
	Achterwaarts zoeken	-
	Voorwaartse slow-motion / Houd de knop ingedrukt om de voorwaartse langzame weergave te starten	-
	Achterwaartse slow-motion / Houd de knop ingedrukt om de achterwaartse langzame weergave te starten	-
	Afstelling volume	-
	-	Draait 90 graden tegen de wijzers van de klok in
	-	Draait 90 graden met de wijzers van de klok mee
	-	Doorlopende weergave van afbeeldingen die werden gemaakt met doorlopend opnemen

\* De knoppen verdwijnen na ongeveer 3 seconden. Tik op het scherm om de knoppen opnieuw weer te geven.



# Weergave op TV

## 1 Verbind met een TV.

\* Raadpleeg ook de handleiding van de gebruikte TV.

- Schakel de camcorder uit door gedurende ongeveer 2 seconden de knop  in te drukken.

### ■ Afspelen in HD-kwaliteit

Als u een HDTV gebruikt, kunt u beelden afspelen in HD-kwaliteit door een verbinding aan te gaan met de HDMI-connector.

#### Aansluiting op de HDMI-connector

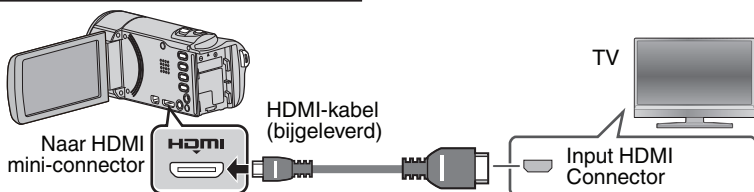

#### OPMERKING

- Contacteer voor vragen over de TV of de verbindingmethode de fabrikant van uw TV.
- Gebruik een HDMI-hogesnelheidskabel zoals de HDMI-minikabel.

## ■ Afspelen in standaardkwaliteit

Als u een conventionele TV gebruikt, kunt u afspelen in standaardkwaliteit door een verbinding te maken met de AV-connector.

### Aansluiting op de AV-connector

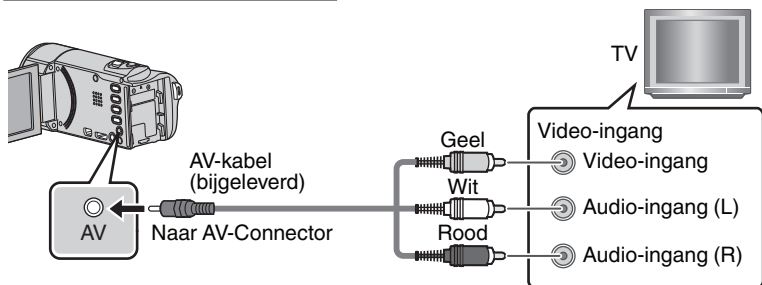

## 2 Verbind de AC-adapter. (pag. 8)

- Dit apparaat wordt automatisch ingeschakeld wanneer de AC-adapter wordt verbonden.

## 3 Selecteren van de TV-invoerschakelaar.

## 4 Speel een bestand af. (pag. 16)

### ■ Wanneer beelden onnatuurlijk lijken op TV

De beelden verschijnen niet op de TV zoals het moet.	<ul style="list-style-type: none"><li>• Trek de kabel uit en verbind deze opnieuw.</li><li>• Schakel dit apparaat uit en en schakel deze terug in.</li></ul>
De beelden worden verticaal op de TV geprojecteerd.	<ul style="list-style-type: none"><li>• Stel "VIDEO-OUTPUT" in het menu "NORMAAL" (basisinstellingen) in op "4:3".</li></ul>
De beelden worden horizontaal op de TV geprojecteerd.	<ul style="list-style-type: none"><li>• Pas het scherm van de TV dienovereenkomstig aan.</li></ul>
De kleur van de afbeelding is vreemd.	<ul style="list-style-type: none"><li>• Als de video werd opgenomen met de "x.v.Color" ingesteld op "AAN", wijzig dan de instelling naar wens op TV.</li><li>• Pas het scherm van de TV dienovereenkomstig aan.</li></ul>

# Het dubben van bestanden door ze te verbinden met een DVD-Recorder of Videorecorder

U kunt video's dubben in standaardkwaliteit door verbinding te maken met een DVD-recorder of Videorecorder.

Raadpleeg ook de handleidingen van de TV, DVD-recorder, videorecorder enz.

## 1 Maak verbinding met een videorecorder/DVD-recorder.

- Schakel de camcorder uit door gedurende ongeveer 2 seconden de knop  in te drukken.

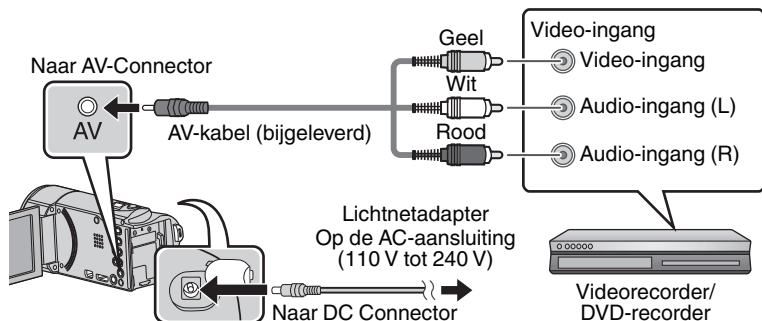

- Dit apparaat wordt automatisch ingeschakeld wanneer de AC-adapter wordt verbonden.

## 2 Tik op om de weergavemodus te selecteren.

## 3 Voorbereiden op opname.

### Voorbereiding op de TV en Video-/DVD-recorder

- Schakel naar een compatibele externe invoer.
- Plaats een DVD-R of videoband.

### Voorbereiding op dit apparaat

- Stel "VIDEO-OUTPUT" in het menu "NORMAAL" (basisinstellingen) in op breedte-hoogteverhouding ("4:3" of "16:9") van de aangesloten TV.



## 4 Start met opnemen.

- Start weergave op deze eenheid (pag. 16) en druk op de opnameknop op de recorder.
- Stop het opnemen als het afspelen is voltooid.

## Het menu gebruiken

U kunt verschillende instellingen configureren m.b.v. het menu.

### 1 Tik op "MENU".

- Het menu verschilt afhankelijk van de gebruikte stand.
- Tik op "S" om het menu snelkoppelingen gezicht weer te geven.

### 2 Tik op het gewenste menu.

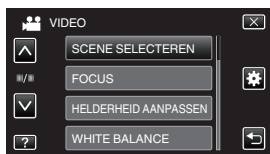

- Tik op "⚙️" om het menu "NORMAAL" (basisinstellingen) te zien.

### 3 Tik op de gewenste instelling.



### Om het scherm te verlaten

Tik op "X" (afsluiten).

### Terugkeren naar het vorige scherm

Tik op "⏪" (terugkeren).

### Het hulpbestand weergeven

Tik op "?" (help) en tik op het menuonderdeel.

- Voor sommige bestanden is het helpbestand mogelijk niet beschikbaar.

• Voor meer informatie over de instellingen, gelieve de Uitgebreide gebruikshandleiding te raadplegen.

### Informatie over klantondersteuning

Gebruik van deze software is toegestaan op basis van de voorwaarden van de softwarelicentie.

#### JVC (voor vragen over deze eenheid)

Zorg dat u de volgende informatie bij de hand hebt wanneer u over deze software contact opneemt met het dichtstbijzijnde JVC kantoor of agentschap in uw land (zie JVC Worldwide Service Network op <http://www.jvc-victor.co.jp/english/worldmap/index-e.html>).

- Naam en model van het product, het serienummer, het probleem, de foutmelding
  - PC (Fabrikant, model (Desktop/Laptop), CPU, OS, Geheugen (MB/GB), Beschikbare ruimte op de harddisk (GB))
- Wij verzoeken u er notitie van te nemen dat, afhankelijk van het onderwerp, het enige tijd kan duren voordat wij op uw vragen kunnen reageren. JVC kan geen vragen beantwoorden over de gewone bediening van uw PC, of vragen met betrekking specificaties of prestaties van het OS, andere applicaties of stuurprogramma's.

#### Pixela (voor vragen over de bijgeleverde software)

Regio	Taal	Telefoonnummer
Verenigde Staten en Canada	Engels	+1-800-458-4029 (kosteloos)
Europa (het Verenigd Koninkrijk, Duitsland, Frankrijk en Spanje)	Engels/Duits/Frans/Spaans	+800-1532-4865 (kosteloos)
Andere Europese landen	Engels/Duits/Frans/Spaans	+44-1489-564-764
Azië (Filippijnen)	Engels	+63-2-438-0090
China	Chinees	10800-163-0014 (kosteloos)

Homepage: <http://www.pixela.co.jp/oem/jvc/mediabrowser/e/>

Kijk op onze website voor de laatste informatie en voor downloads.

# Opneembare tijd/Aantal beelden

U kunt de video-opnametijd nagaan door op de INFO knop te drukken.

## Geschatte video-opnametijd

Kwaliteit	Intern geheugen	SDHC/SDXC-kaart					
	8 GB	4 GB	8 GB	16 GB	32 GB	48 GB	64 GB
UXP	40 m	20 m	40 m	1 u 20 m	2 u 50 m	4 u 20 m	5 u 50 m
XP	50 m	30 m	1 u	2 u	4 u 10 m	6 u 10 m	8 u 20 m
SP	1 u 20 m	40 m	1 u 20 m	2 u 50 m	5 u 50 m	8 u 40 m	11 u 50 m
EP	3 u 20 m	1 u 40 m	3 u 40 m	7 u 10 m	14 u 50 m	21 u 50 m	29 u 50 m
SSW	2 u 30 m	1 u 20 m	2 u 50 m	5 u 40 m	11 u 30 m	17 u	23 u
SEW	5 u 20 m	2 u 50 m	5 u 50 m	11 u 40 m	23 u 50 m	35 u 10 m	47 u 40 m

- De geschatte opnametijd is slechts een richtsnoer. De werkelijke opnametijd kan korter zijn afhankelijk van de opname-omgeving.

## Geschat aantal stilstaande beelden (Eenheid: aantal opnamen)

Beeldgrootte	Intern geheugen	SDHC-kaart	
	8 GB	4 GB	8 GB
640×480 (4:3)	9999	9999	9999
1440×1080 (4:3)	8800	4300	8800
1920×1080 (16:9)	6700	3200	6700
2400×1344 (16:9)	4300	2100	4300

- Er kunnen tot 9999 stilstaande beelden worden opgenomen op SD-kaarten met een capaciteit van minstens 32 GB (ongeacht de grootte van de afbeelding).

## Geschatte Opnametijd (met gebruik van de accu)

Accupack	Effectieve opnametijd	Doorlopende opnametijd
BN-VG114E	1 u 5 m	1 u 55 m
BN-VG121E	1 u 35 m	2 u 55 m
BN-VG138E	2 u 55 m	5 u 20 m

- De bovenstaande waarden gelden wanneer "LICHT" is ingesteld op "UIT" en "MONITOR HELDERHEID" is ingesteld op "3" (standaard).
- De effectieve opnametijd kan korter zijn als de inzoomfunctie gebruikt wordt of als de opnamen voortdurend gestopt worden. (het wordt aanbevolen accupacks te voorzien die klaar zijn voor drie keer de verwachte opnametijd.)
- Wanneer de levensduur van de accu ten einde is, wordt de opnametijd korter zelfs al is het accupack volledig opgeladen. (vervang het accupack door een nieuw exemplaar.)

Aan de slag

Opnemen

Afspelen

Kopiëren



Aanvullende  
Informatie

# Probleemoplossing

Als u problemen ondervindt met dit apparaat, controleer dan het volgende voordat u reparatie aanvraagt.

- 1 Raadpleeg "Probleem" hieronder.
- 2 Raadpleeg het deel "Probleemoplossing" in de "Uitgebreide gebruikshandleiding".  
Als u problemen ondervindt met het bedienen van dit apparaat, raadpleeg dan de gedetailleerde beschrijvingen in "Uitgebreide gebruikshandleiding".
  - <http://manual.jvc.co.jp/index.html/>
- 3 Raadpleeg de FAQ van nieuwe producten op de website van JVC.
  - <http://www.jvc.com/>
- 4 Deze eenheid is een apparaat dat wordt bestuurd door een microcomputer. Elektrostatische ontladingen, externe ruis en interferentie (van een TV, een radio enz.) belemmeren mogelijk de goede werking ervan.  
Stel in dat geval het apparaat opnieuw in.
  - ① Zet de stroom uit. (Sluit het LCD-scherm.)
  - ② Verwijder de lichtnetadapter en het accupack uit dit apparaat, breng ze terug aan en open het LCD-scherm. Hiermee wordt het apparaat automatisch ingeschakeld.
- 5 Indien de oplossingen niet leiden tot de oplossing van het probleem, raadpleeg dan uw dichtstbijzijnde JVC-dealer of JVC-dienstencentrum.

## Probleem

	Probleem	Actie	Pagina
Stroom	Het lampje POWER/CHARGE begint te knipperen wanneer het scherm gesloten wordt.	<ul style="list-style-type: none"><li>• De batterijdoos wordt opgeladen.</li></ul>	8
	Ik kan geen opnamen maken.	<ul style="list-style-type: none"><li>• Controleer de  knop.</li><li>• Stel de opnamestand in door te tikken op de -knop op het scherm.</li></ul>	14 16
Opnemen	Het opnemen stopt automatisch.	<ul style="list-style-type: none"><li>• Zet dit apparaat uit, wacht een beetje, en zet ze terug aan. (Dit apparaat stopt automatisch om het circuit te beschermen wanneer de temperatuur stijgt.)</li><li>• Het opnemen stopt automatisch na 12 uur doorlopend opnemen.</li></ul>	- -
	Afspelen	Geluid of video worden onderbroken.	<ul style="list-style-type: none"><li>• Soms wordt het afspelen onderbroken op plaatsen waar twee scènes op elkaar aansluiten. Dit is geen storing.</li></ul>

De lamp knippert niet wanneer de batterijdoos aan het opladen is.

- Ga het resterende batterijvermogen na. (Wanneer de batterijdoos volledig opgeladen is, knippert het lampje niet.)
- Wanneer er opgeladen wordt in ofwel een hete dan wel een koude omgeving, zorg er dan voor dat de batterij opgeladen wordt binnen het toegelaten temperatuurbereik. (Anders kan door het opladen de batterijdoos niet langer beschermd zijn.)

14  
8

Dit apparaat wordt warm.

- Dit is geen storing. (Dit apparaat kan warm worden wanneer het gedurende lange tijd gebruikt werd.)

-

## Waarschuwingindicaties

Waarschuwingindicaties	Actie	Pagina
FOUT BIJ OPNAME	<ul style="list-style-type: none"> <li>• Schakel dit apparaat uit en schakel deze terug in.</li> <li>• Als de bovenstaande procedure geen oplossing biedt voor het probleem, maak dan een backup van uw bestanden en voer "FORMAT INTERN GEH." of "SD-KAART FORMATTEREN" uit in het menu "NORMAAL" (basisinstellingen). (Alle gegevens worden gewist.)</li> </ul>	- -
OPGENOMEN DATA TE KLEIN OM TE WORDEN OPGESLAGEN	<ul style="list-style-type: none"> <li>• Als de time-lapse-opname wordt gestopt na een opgenomen tijd van minder dan "0:00:00:14" wordt de video niet opgeslagen.</li> </ul>	-
FOUT IN INTERN GEHEUGEN/ FOUT GEHEUGENKAART!	<ul style="list-style-type: none"> <li>• Schakel dit apparaat uit en schakel deze terug in.</li> <li>• Verwijder de AC-adapter en de batterijdoos, en verwijder de SD-kaart en steek deze terug in.</li> <li>• Maak de contactpunten van de SD-kaart schoon.</li> <li>• Als de bovenstaande procedure geen oplossing biedt voor het probleem, maak dan een backup van uw bestanden en voer "FORMAT INTERN GEH." of "SD-KAART FORMATTEREN" uit in het menu "NORMAAL" (basisinstellingen). (Alle gegevens worden gewist.)</li> </ul>	- - - -
CONTROLEER LENSBESCHERMING	<ul style="list-style-type: none"> <li>• Verschijnt gedurende 5 seconden nadat de stroom is ingeschakeld als de lensdop is aangebracht of als het donker is.</li> </ul>	-

# Opgelet

## Accu's

De meegeleverde accu is een lithium-ion accu. Lees de volgende aanwijzingen voordat u de meegeleverde accu of een los verkrijgbare accu gaat gebruiken:

### Contactpunten

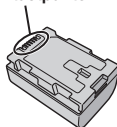

- **Voorkom als volgt risicovolle situaties**
  - ... niet in brand steken.
  - ... Let op voor kortsluiting van de aansluitingen. Houd het uit te buurt van metalen voorwerpen indien niet in gebruik. Vervoer de batterij in een plastic zakje.
  - ... niet aanpassen of demonteren.
  - ... niet blootstellen aan temperaturen boven de 60°C, aangezien de accu hierdoor oververhit kan raken, kan ontploffen of vlam kan vatten.
  - ... gebruik alleen de opgegeven laders.
- **Voorkom schade en verleng de levensduur**
  - ... vermijd onnodige schokken.
  - ... laad op in het temperatuurbereik van 10°C tot 35°C. Bij lagere temperaturen duurt het opladen langer, of in sommige gevallen stopt het opladen geheel. Bij hogere temperaturen wordt het opladen niet voltooid, of in sommige gevallen stopt het opladen geheel.
  - ... bewaar de accu op een koele, droge plaats. Langdurige blootstelling aan hoge temperaturen vergroot de natuurlijke ontlading en verkort de levensduur.
  - ... houd het niveau van de accu op 30 % (  ) als het accupack gedurende lange tijd niet zal worden gebruikt.
  - Het accupack moet bovendien om de 2 maanden volledig worden opgeladen en ontladen, en moet vervolgens terug worden opgeslagen met het niveau van de accu op 30 % (  ).
  - ... verwijder de accu uit de lader of de ingeschakelde camera wanneer u die niet gebruikt, aangezien sommige apparaten ook stroom gebruiken als ze zijn uitgeschakeld.
  - ... Laat de eenheid niet vallen of stel het niet bloot aan sterke impacten.

## Opnamemedium

- **Volg vooral goed de aanwijzingen om te voorkomen dat uw opgenomen materiaal verloren gaat of beschadigd raakt.**
  - Buig het opnamemedium niet of laat het niet vallen, oefen er geen grote druk op uit en stel het niet bloot aan schokken en trillingen.
  - Laat geen waterspetters op het medium komen.
  - Gebruik of vervang het opnamemedium niet op plaatsen waar een sterke statische elektriciteit heerst of in een krachtig elektrisch veld en berg het ook niet op onder dergelijke omstandigheden.
  - Zet de camera niet uit en verwijder niet de accu of de wisselstroomadapter tijdens het maken of afspelen van opnamen of tijdens een andere lees- of schrijfactie van het opnamemedium.
  - Breng het opnamemedium niet in de buurt van objecten die een krachtig magnetisch veld hebben of die krachtige elektromagnetische golven uitzenden.
  - Berg het opnamemedium niet op op plaatsen waar een hoge temperatuur of hoge luchtvochtigheid heerst.
  - Raak de metalen delen niet aan.
- Wanneer u het opnamemedium formatteert of gegevens wist met de camera, wordt alleen de informatie over het bestandsbeheer gewijzigd. De gegevens zijn niet volledig gewist van het opnamemedium. Als u alle gegevens volledig wilt verwijderen, dan raden wij u aan in de handel verkrijgbare software te gebruiken die speciaal ontworpen is voor dat doel of de camera fysiek kapot te maken met bijvoorbeeld een hamer.

## LCD-scherm

- **Voorkom beschadiging van het LCD-scherm, doe het volgende vooral NIET**
  - ... hard tegen het scherm duwen of stoten.
  - ... de camera op het LCD-scherm neerleggen.
- **Zo kunt u de levensduur verlengen**
  - ... wrijf het LCD-scherm niet met een ruwe doek.



## De camera zelf

### ● Om veiligheidsredenen mag u het volgende NIET DOEN

- ... het camerahuis openmaken.
- ... het toestel demonteren of aanpassen.
- ... brandbare stoffen, water of metalen objecten in het toestel laten binnendringen.
- ... de accu verwijderen of de stroomtoevoer onderbreken terwijl de camera aanstaat.
- ... de accu in de camera laten terwijl u de camera niet gebruikt.
- ... open vuur, zoals een brandende kaars, op het toestel zetten.
- ... het toestel nat laten worden.
- ... ervoor zorgen dat er stof of metalen voorwerpen aan de stekker of een stopcontact blijven hechten.
- ... voorwerpen in de camera steken.

### ● Gebruik de camera NIET

- ... op plaatsen die erg vochtig of stoffig zijn.
- ... op plaatsen met roet of stoom, bijvoorbeeld in de buurt van een gasfornuis.
- ... op plaatsen waar veel schokken of trillingen voorkomen.
- ... in de buurt van een TV-toestel.
- ... in de buurt van apparaten die een sterk magnetisch of elektrisch veld opwekken (luidsprekers, TV-/radio-antennes, enz.).
- ... op plaatsen met een extreem hoge (meer dan 40°C) of extreem lage (minder dan 0°C) temperatuur.

### ● Laat de camera NIET achter

- ... op plaatsen waar het meer dan 50°C is.
- ... op plaatsen waar de vochtigheid bijzonder laag (minder dan 35%) of bijzonder hoog (meer dan 80%) is.
- ... in direct zonlicht.
- ... in een afgesloten auto (in de zomer).
- ... in de buurt van een verwarmingstoestel.
- ... hoog bovenop bijvoorbeeld een TV-toestel. Als u het toestel hoog neerlegt met een kabel eraan vast kan de kabel bekneld raken en het toestel op de grond vallen.

### ● Bescherm de camera als volgt

- ... laat het toestel niet nat worden.
- ... laat het toestel niet vallen en sla er niet mee tegen harde voorwerpen.
- ... stel het toestel wanneer u het vervoert niet bloot aan schokken of overmatige trillingen.
- ... richt de lens niet gedurende lange tijd op bijzonder lichte voorwerpen.
- ... stel de lens niet aan direct zonlicht bloot.
- ... zwaai de camera niet in het rond wanneer u de polsriem gebruikt.
- ... zwaai de zachte cameratas niet in het rond met de camera erin.
- ... Om het apparaat te beschermen, mag u de camcorder niet bewaren op een plaats met veel stof of zand.

- Om te voorkomen dat de camera valt,
  - Houd de handgreep stevig vast.
  - Indien u de camera met een statief gebruikt, dient u de camera goed op het statief te bevestigen.Als de camera valt, kunt u zich bezeren en de camera kan beschadigd raken. Indien een kind de camera gebruikt, dient er ouderlijk toezicht te zijn.

Geachte klant,

[Europese Unie]

Dit apparaat voldoet aan de geldende Europese normen en richtlijnen inzake elektromagnetische compatibiliteit en elektrische veiligheid.

De Europese vertegenwoordiger van Victor Company of Japan Limited is:  
JVC Technical Services Europe GmbH  
Postfach 10 05 04  
61145 Friedberg  
Duitsland

Aan de slag

Opnemen

Afspelen

Kopiëren

Aanvullende  
Informatie

# Technische gegevens

Camera	
Stroomvoorziening	Met de lichtnetadapter: DC 5,2 V, M.b.v. batterijdoos: DC 3,5 V - 3,6 V
Stroomverbruik	2,4 W (als "MONITOR HELDERHEID" is ingesteld op "3" (standard)) 2,6 W (als "MONITOR HELDERHEID" is ingesteld op "4" (helderder))
Afmetingen (B x H x D)	51 mm x 55 mm x 111 mm (B x H x D: zonder handgreep)
Massa	Ongeveer 195 g (alleen camera), ongeveer 235 g (met meegeleverd accupack)
Bedrijfsomgeving	Toegelaten bedrijfstemperatuur: van 0 °C tot 40 °C Toegelaten bewaartemperatuur: van -20 °C tot 50 °C Toegelaten relatieve vochtigheid: van 35 % tot 80 %
Lichtgevoelig element	1/4,1" 3.320.000 pixels (progressieve CMOS)
Opnamegebied (Video)	(UXP/XP/SP/EP) 1.220.000 pixels (AIS AAN) 1.440.000 pixels (AIS UIT) (SSW/SEW) 390.000 tot 1.220.000 pixels (dynamische zoom AAN) 1.220.000 pixels (dynamische zoom UIT)
Opnamegebied (Stilstaand beeld)	(4:3) 1.080.000 pixels (16:9) 1.440.000 pixels
Lens	F1,8 tot 6,3, f= 2,9 mm tot 116,0 mm (UXP/XP/SP/EP) 35 mm omzetting: 45,0 mm tot 1.800 mm (AIS AAN) 35 mm omzetting: 41,4 mm tot 1.656 mm (AIS UIT) (SSW/SEW) 35 mm omzetting: 45,0 mm tot 3.150 mm (dynamische zoom AAN) 35 mm omzetting: 45,0 mm tot 1.800 mm (dynamische zoom UIT)
Zoom (Video)	Optische zoom: tot 40x Dynamische zoom: tot 70x (SSW/SEW) Digitale zoom: tot 200x
Zoom (Stilstaand beeld)	Optische zoom: tot 40x
Video-opnameformaat	AVCHD standaard, Video: AVC/H.264, Audio: Dolby Digital (2ch)
Opnameformaat stilstaand beeld	JPEG standaard
Opnamemedium	Intern geheugen (8 GB), SD/SDHC/SDXC-kaart (in de handel verkrijgbaar), Eye-Fi-kaart (in de handel verkrijgbaar)
Klokbatterij	Herlaadbare batterij

#### Lichtnetadapter (AC-V10E)\*

Stroomvoorziening	AC 110 V tot 240 V, 50 Hz/60 Hz
Uitgang	DC 5,2 V, 1 A
Toegelaten bedrijfstemperatuur	van 0 °C tot 40 °C (10 °C tot 35 °C tijdens het opladen)
Afmetingen (mm)	72 mm x 28 mm x 59 mm (B x H x D: zonder kabel en AC-stekker)
Massa	Ongeveer 77 g

\* Zorg bij gebruik van de lichtnetadapter in het buitenland voor een in de handel verkrijgbare omvormstekker voor het land of de regio waar u naartoe reist.

- **De specificaties en uitzicht van dit product zijn onderhevig aan veranderingen, voor de verdere verbetering, en dit zonder voorafgaandelijke berichtgeving.**

# Index

<b>A</b>	Aansluiting HDMI .....	17	<b>L</b>	LCD-scherm .....	24
	Aantal beelden .....	21		Lichtnetadapter .....	8
	Accupack .....	8, 24	<b>O</b>	Opneembare tijd .....	21
	AV-Verbinding .....	18, 19	<b>S</b>	SD-kaart .....	10
<b>D</b>	Datum-/Tijdsinstelling .....	12	<b>T</b>	Taalinstelling .....	13
	Dubben (Dubblaar) .....	19	<b>V</b>	Verwijderen van bestanden .....	16
<b>F</b>	Formaat van de SD-kaart .....	11	<b>Z</b>	Zoom .....	14
<b>H</b>	Het bekijken van bestanden op TV .....	17			
<b>K</b>	Klokafstelling .....	12			

# JVC



# JVC

LYT2348-002A-M

**DU** **PT** **RU** **UK**Informações  
essenciais

CÂMARA DE VÍDEO

**GZ-HM655BE****Guia Básico do Utilizador**

Gravação

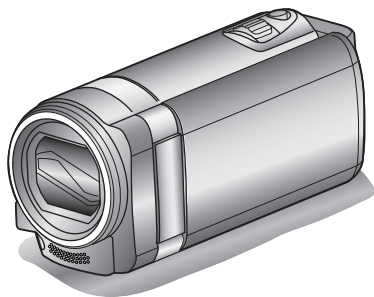

# Everio

Reprodução

**Estimado cliente**

Obrigado por ter adquirido este produto JVC.

Antes de o utilizar, por favor leia as Precauções de Segurança na p. 2 e na p. 24 para garantir uma utilização segura deste produto.



Guia Detalhado do Utilizador

Cópia

Um "Guia Básico do Utilizador" (este manual) e um "Guia Detalhado do Utilizador" estão disponíveis para este produto.

Para mais detalhes sobre como utilizar este produto, consulte o "Guia Detalhado do Utilizador" na página Web seguinte.

- <http://manual.jvc.co.jp/index.html/>
- Também pode aceder à página Web a partir da aplicação de software incluída neste aparelho.

Mais informações

**DOLBY**  
DIGITAL  
STEREO CREATOR**HDMI**  
HIGH-DEFINITION MULTIMEDIA INTERFACE**AVCHD****K2**  
TECHNOLOGYNEDERLANDS  
PORTUGUÊS  
РУССКИЙ  
УКРАЇНСЬКА

# Precauções de segurança

## AVISO: PARA EVITAR UM INCÊNDIO OU CHOQUE ELÉCTRICO NÃO EXPONHA A CÂMARA À CHUVA OU HUMIDADE.

### NOTAS:

- A placa de especificações e as precauções de segurança encontram-se na base e/ou parte de trás da unidade principal.
- A placa do número de série encontra-se no transportador da bateria.
- As informações sobre a tensão e precauções de segurança do adaptador CA encontram-se nos lados superior e inferior respectivos.

### Cuidados a ter com a bateria de lítio substituível

Se manuseada incorrectamente, a bateria utilizada neste dispositivo pode provocar um incêndio ou queimaduras químicas.

Não recarregue, desmonte ou aqueça a bateria a uma temperatura superior a 100°C, nem a queime. Substituir a bateria por Panasonic, Sanyo, Sony ou Maxell CR2025.

Se substituir incorrectamente a bateria pode provocar uma explosão ou um incêndio.

- Deite imediatamente fora a bateria usada.
- Não deixe a bateria ao alcance das crianças.
- Não desmonte nem queime a bateria.

### PRECAUÇÕES:

- Para evitar um choque eléctrico, não abra a caixa. No interior da câmara não existem peças que possam ser reparadas pelo utilizador. As reparações só devem ser efectuadas por técnicos qualificados.
- Se não tencionar utilizar o adaptador CA durante muito tempo, desligue o cabo de alimentação da tomada de CA.

### PRECAUÇÃO:

Para evitar choques eléctricos ou avarias na câmara, introduza primeiro a extremidade pequena do cabo de alimentação no adaptador CA, até ficar bem presa, e depois ligue a extremidade maior do cabo de alimentação à tomada de CA.

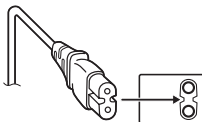

### Faça uma cópia de segurança dos dados importantes que foram gravados

A JVC não será responsável por quaisquer dados perdidos. Recomenda-se que, para armazenamento, copie os seus dados importantes que foram gravados para um DVD ou outro suporte de gravação.

Se instalar a câmara num armário ou numa prateleira, deixe espaço suficiente à sua volta para permitir uma boa ventilação (10 cm ou mais, de ambos os lados, em cima e em baixo).

Não tape os orifícios de ventilação.

(Se tapar os orifícios de ventilação com um jornal ou pano, etc. não deixa sair o calor.)

Não coloque objectos com chamas acesas, como velas em cima do equipamento.

Quando deitar fora as baterias, respeite o ambiente e cumpra os regulamentos ou leis locais sobre a maneira de se desfazer das baterias.

Não exponha a câmara a pingos ou salpicos. Não utilize este equipamento numa casa de banho ou em locais onde haja água.

Não coloque recipientes com água ou líquidos (por exemplo, cosméticos ou remédios, vasos com flores, chávenas etc.), em cima do equipamento. (Se deixar cair água ou líquidos para dentro do equipamento, pode provocar um incêndio ou choque eléctrico.)

Não aponte a objectiva para o sol. Se o fizer, pode ferir os olhos ou avariar os circuitos internos. Também há o risco de incêndio ou choque eléctrico.

### PRECAUÇÃO!

As notas abaixo referem situações que podem provocar ferimentos no utilizador e danos na câmara.

Se transportar ou pegar na câmara pelo ecrã LCD, pode deixá-la cair ou avariá-la.

Não utilize um tripé sobre uma superfície instável ou desnivelada. Pode inclinar-se e avariar gravemente a câmara.

### PRECAUÇÃO!

Não deve ligar os cabos (Áudio/Vídeo, etc.) à câmara e deixá-la em cima de um televisor, pois se alguém tropeçar nos cabos a câmara pode cair e avariar-se.

### PRECAUÇÃO:

A ficha de alimentação deve permanecer prontamente utilizável.

- Retire imediatamente a ficha de alimentação se a câmara de vídeo funcionar de modo irregular.

### AVISO:

A bateria, a câmara com a bateria instalada e o telecomando com a pilha instalada, não devem ser expostos a calor excessivo, tal como luz solar directa, fogo ou semelhantes.

### Informação para os utilizadores acerca da eliminação de equipamento usado e pilhas



Produtos



Pilha

#### Aviso:

O sinal Pb abaixo do símbolo para pilhas indica que esta pilha contém chumbo.

#### [União Europeia]

Estes símbolos indicam que o equipamento eléctrico e electrónico e a pilha com este símbolo não devem ser eliminados com o restante lixo doméstico, no fim da vida útil. Em vez disso, os produtos devem ser entregues nos pontos de recolha aplicáveis para a reciclagem de equipamento eléctrico e electrónico assim como pilhas para tratamento, recuperação e reciclagem adequados, em conformidade com a legislação nacional e a directiva 2002/96/EC e 2006/66/EC. Ao eliminar estes produtos adequadamente, ajuda a conservar os recursos naturais e evita potenciais efeitos negativos no ambiente e saúde humana, que podiam ser causados por uma eliminação inapropriada destes produtos.

Para mais informação acerca dos pontos de recolha e reciclagem destes produtos, contacte a sua câmara municipal, serviço de recolha de lixo ou a loja onde adquiriu o produto. De acordo com a legislação nacional, podem ser aplicadas multas devido à eliminação incorrecta destes resíduos.

#### [Utilizadores profissionais]

Se pretende eliminar este produto, visite a nossa página na Inter net <http://www.jvc.eu> para obter informação acerca da devolução do produto.

#### [Outros países fora da União Europeia]

Estes símbolos só são válidos na União Europeia. Se pretende eliminar estes itens, faça-o de acordo com a legislação nacional aplicável ou outras regras do seu país para o tratamento de equipamento eléctrico e electrónico usado e pilhas.

### Lembre-se de que esta câmara só se destina a utilização por consumidores privados.

São proibidas todas as utilizações comerciais não autorizadas. (Mesmo que grave um evento como um espectáculo, actuação ou exibição para divertimento pessoal, tem de obter uma autorização prévia.)

#### Marcas comerciais

- Os logótipos "AVCHD", "AVCHD Lite" e "AVCHD Lite" são marcas comerciais da Panasonic Corporation e Sony Corporation.
- x.v.Colour™ é uma marca comercial da Sony Corporation.
- x.v.Colour™ é uma marca comercial da HDMI Licensing, LLC.
- Fabricado sob licença da Dolby Laboratories. Dolby e o símbolo de dois Ds são marcas comerciais da Dolby Laboratories.
- Windows® é uma marca registada ou uma marca comercial da Microsoft Corporation nos Estados Unidos e/ou outros países.
- Macintosh é uma marca comercial registada da Apple Inc.
- A iMovie e iPhoto são marcas comerciais da Apple Inc., registadas nos EUA e noutros países.
- YouTube™ e o logótipo YouTube são marcas comerciais e/ou registadas da YouTube LLC.
- A Intel, Intel Core, e Pentium são marcas comerciais ou marcas registadas da Intel Corporation ou das suas filiais nos Estados Unidos da América e noutros países.
- A Eye-Fi é uma marca comercial da Eye-Fi, Inc.
- Outros produtos e nomes de empresas incluídos neste manual de instruções são marcas comerciais e/ou marcas registadas dos respectivos proprietários.



# Conteúdos

Precauções de segurança .....	2	▶ Reprodução .....	16
Verificar os Acessórios .....	4	Reproduzir/Eliminar Ficheiros neste	
Nomes de peças e funções .....	5	Aparelho .....	16
Nomes dos Botões e Funções no Ecrã		Reprodução na televisão .....	17
LCD .....	6	▶ Cópia .....	19
▶ Informações essenciais .....	8	Copiar ficheiros ligando a câmara a um	
Carregar a bateria .....	8	gravador de DVD ou videogravador	
Ajuste da pega .....	9	.....	19
Usar como uma faixa de mão .....	9	▶ Mais informações .....	20
Inserir um cartão SD .....	10	Utilizar o menu .....	20
Acertar o relógio .....	12	Tempo gravável/número de imagens	
Qualidade de vídeo .....	13	.....	21
▶ Gravação .....	14	Resolução de problemas .....	22
Gravação de vídeo .....	14	Precauções .....	24
Gravação de imagem fixa .....	15	Especificações .....	26



## Guia Detalhado do Utilizador

Um “Guia Básico do Utilizador” (este manual) e um “Guia Detalhado do Utilizador” estão disponíveis para este produto.

Para mais detalhes sobre como utilizar este produto, consulte o “Guia Detalhado do Utilizador” na página Web seguinte.

■ <http://manual.jvc.co.jp/index.html/>

■ Também pode aceder à página Web a partir da aplicação de software incluída neste aparelho.

## Verificar os Acessórios

Adaptador de CA  
AC-V10E\*



Bateria  
BN-VG114E



Cabo USB  
(Tipo A - Mini Tipo B)



Cabo AV



Guia Básico do  
Utilizador  
(este manual)



Mini-cabo HDMI



- Os cartões SD são vendidos separadamente. Para mais detalhes sobre os tipos de cartões que podem ser utilizados neste aparelho, consulte a p. 10.

\* Quando utilizar o adaptador de CA no estrangeiro, deve adquirir uma ficha adaptadora comercialmente disponível para o país ou região que irá visitar.



# Nomes de peças e funções

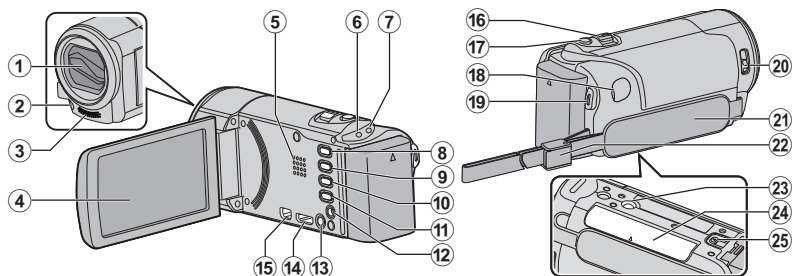

- ① Tampa da Objectiva
- ② Luz
- ③ Microfone estéreo
- ④ Ecrã LCD  
Liga/desliga a câmara ao abrir/fechar o ecrã LCD.
- ⑤ Altifalante
- ⑥ Indicador Luminoso ACCESS (Acesso)  
Acende/fica intermitente durante a gravação ou reprodução.
- ⑦ Indicador Luminoso POWER/CHARGE (Alimentação/Em Carga) (p. 8)
- ⑧ Botão i.AUTO (Auto Inteligente) (p. 14)  
Alterna entre os modos Auto Inteligente e Manual.
- ⑨ Botão USER (Utilizador)
- ⑩ Botão / (Vídeo/Imagem Fixa)  
Alterna entre os modos de vídeo e imagem fixa.
- ⑪ Botão INFO (Informação)  
Gravação : Exibe o tempo restante (só para vídeo) e a carga da bateria.  
Reprodução : Exibe informações do ficheiro, como por exemplo a data de gravação.
- ⑫ Conector AV (p. 18, 19)
- ⑬ Botão (Alimentação)  
Pressione e mantenha premido para ligar/desligar enquanto o ecrã LCD está aberto.
- ⑭ Mini Conector HDMI (p. 17)
- ⑮ Conector USB
- ⑯ Selector de zoom/volume (p. 14, 16)
- ⑰ Botão SNAPSHOT (gravação de imagem fixa) (p. 15)
- ⑱ Conector de CC (p. 8)
- ⑲ Botão START/STOP (gravação de vídeo) (p. 14)
- ⑳ Selector de tampa de objectiva (p. 14)
- ㉑ Pega de mão (p. 9)
- ㉒ Bloqueio de Faixa (p. 9)
- ㉓ Orifício par Fixação de Tripé
- ㉔ Ranhura para cartão SD (p. 10)
- ㉕ Selector de remoção de bateria (p. 8)

# Nomes dos Botões e Funções no Ecrã LCD

Os ecrãs seguintes estão em exibição durante os modos de vídeo e imagem fixa e funcionam como os ecrãs tácteis.

## Ecrã de gravação (Vídeo/Imagem fixa)

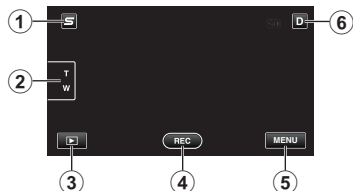

- 1 Botão Menu Atalho Rosto  
Exibe um ecrã de atalho das funções de reconhecimento de rosto.
- 2 Botão de Zoom
- 3 Botão Modo de Reprodução  
Altera para o modo de reprodução.
- 4 Botão Iniciar/Parar Gravação (p. 14, 15)

**REC** : Botão Iniciar Gravação de Vídeo

**● ||** : Botão Parar Gravação de Vídeo

**📷** : Botão Gravação de Imagem Fixa

- 5 Botão Menu (p. 20)
- 6 Botão Exibição

Algumas exibições desaparecem após 3 segundos, aproximadamente. Pressione este botão para mostrar as exibições novamente. As exibições aparecem durante aproximadamente 3 segundos com cada toque no botão. Pressione este botão e mantenha-o pressionado para fixar as exibições. Pressione este botão novamente para remover as exibições.

## Ecrã de Reprodução (Vídeo)

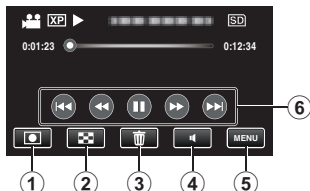

- 1 Botão Modo de Gravação  
Altera para o modo de gravação.
- 2 Botão Ecrã de Índice
- 3 Botão Eliminar
- 4 Botão Ajuste de Volume (p. 16)
- 5 Botão Menu (p. 20)
- 6 Botões de Operação (p. 16)

## Ecrã de Reprodução (Imagem Fixa)

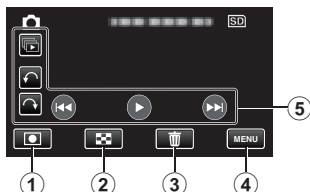

- 1 Botão Modo de Gravação  
Altera para o modo de gravação.
- 2 Botão Ecrã de Índice
- 3 Botão Eliminar
- 4 Botão Menu (p. 20)
- 5 Botões de Operação (p. 16)

## Ecrã de Índice

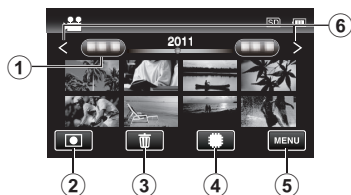

- ① Botão Data
- ② Botão Modo de Gravação  
Alterna para o modo de gravação.
- ③ Botão Eliminar
- ④ Botão Suporte de Reprodução  
Alterna entre o cartão SD e a memória interna.
- ⑤ Botão Menu (p. 20)
- ⑥ Botão Página Seguinte/Anterior

## Ecrã de Menu

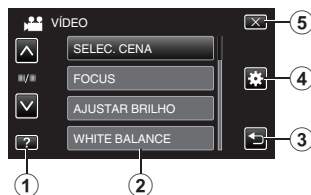

- ① Botão Ajuda (p. 20)
- ② Itens de Menu (p. 20)
- ③ Botão Voltar
- ④ Botão Definições Normais/Básicas
- ⑤ Botão Fechar

## Carregar a bateria

### 1 Insira a bateria.

\* A bateria não se encontra carregada no momento da compra.

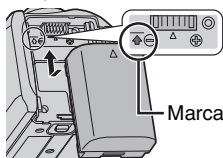

- Alinhe o topo da bateria com a marca indicada neste aparelho e faça-a deslizar até a bateria encaixar no devido lugar.

### ■ Remover a bateria

(Base)

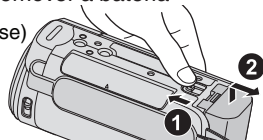

### 2 Ligue o conector de CC.

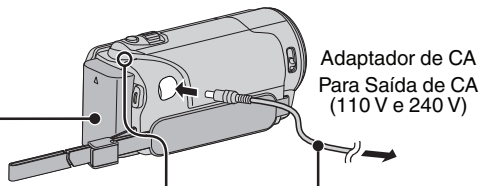
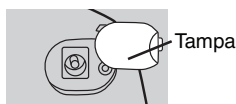

### 3 Ligue a alimentação.

Indicador luminoso de carga



Carga em curso:  
Fica intermitente  
Carga terminada:  
Apaga

### AVISO

Certifique-se de que utiliza baterias JVC.

- Se utilizar quaisquer outras baterias que não as baterias JVC, a segurança e o desempenho não podem ser garantidos.
- Tempo de carga: Aprox. 2 h 30 m (utilizando a bateria fornecida)

\* O tempo de carga é real quando o aparelho é utilizado a 25 °C. Se a bateria for carregada fora do intervalo de temperatura ambiente de 10 °C a 35 °C, o processo de carga pode ser mais demorado ou pode não se iniciar. O tempo de gravação e de reprodução também podem ficar reduzidos devido a algumas condições de utilização, tais como baixa temperatura.

- Também é possível carregar com um cabo USB. (Consulte o Guia Detalhado do Utilizador.)

## Ajuste da pega

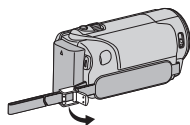

① Abra o selector no bloqueio de faixa

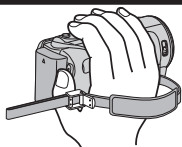

② Ajuste o comprimento da pega

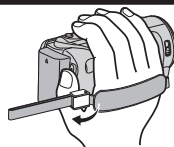

③ Feche o selector

## Usar como uma faixa de mão

Ajuste o comprimento da pega de mão e enrole-a à volta do seu pulso.

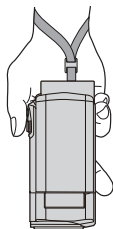

# Inserir um cartão SD

Quando um cartão SD comercialmente disponível é inserido, as gravações continuam a poder ser efectuadas no cartão sem ter de parar quando se esgota o tempo de gravação na memória interna.

\*Para gravar no cartão é necessário configurar o suporte. (p. 11)

Se não estiver disponível nenhum cartão, deve configurar a "MEMÓRIA INCORPORADA" como suporte de gravação.

1 Feche o ecrã LCD.

(Base)

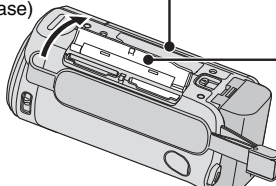

2 Abra a tampa.

3 Insira um cartão SD.

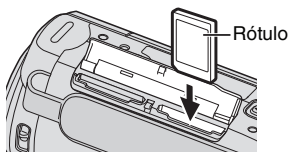

\* Desligue a este aparelho antes de inserir ou retirar um cartão.

## Remover o cartão

Pressione o cartão para dentro uma vez, depois puxe-o para fora a direito.

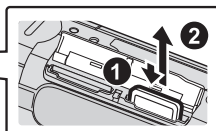
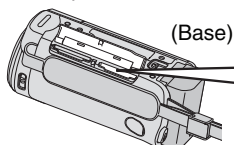

### NOTA

As operações são confirmadas nos seguintes cartões SD.

Fabricante	Panasonic, TOSHIBA, SanDisk, ATP, Eye-Fi*
Vídeo	Cartão SD compatível com a classe 4 ou superior (2 GB) / Cartão SDHC compatível com a classe 4 ou superior (4 GB a 32 GB) / Cartão SDXC compatível com a classe 4 ou superior (48 GB a 64 GB)
Imagem Fixa	Cartão SD (256 MB a 2 GB) / cartão SDHC (4 GB a 32 GB) / cartão SDXC (48 GB a 64 GB)
Eye-Fi	Eye-Fi Connect X2 / Eye-Fi Explore X2 / Eye-Fi Pro X2

\*Apenas os modelos indicados podem ser utilizados. Consulte o Guia Detalhado do Utilizador para mais detalhes.

- Utilizar cartões SD (incluindo cartões SDHC/SDXC) diferentes dos indicados acima pode resultar em falhas de gravação ou perdas de dados.
- Para proteger os dados, não toque nos terminais do cartão SD.
- A Eye-Fi fabrica cartões de memória SD com função LAN sem fios.

## ■ Usar um cartão SD

A gravação pode ser realizada num cartão quando “SUP. DE GRAV. VÍDEO” ou “SUP. DE GRAV. IMAGEM” de “COMUM” (definições básicas) está definido para “CARTÃO SD”.

- ① Abra o ecrã LCD.
- Este aparelho liga-se.
- ② Toque em “MENU”.
- ③ Toque em “”.
- ④ Toque em “SUP. DE GRAV. VÍDEO” ou “SUP. DE GRAV. IMAGEM”.



- ⑤ Toque em “CARTÃO SD”.



## ■ Utilizar cartões SD que foram usados noutros dispositivos

Formate (inicialize) o cartão utilizando “FORMATAR CARTÃO SD” de “COMUM” (definições básicas).

**Todos os dados no cartão serão eliminados quando este é formatado. Copie todos os ficheiros no cartão para um computador antes de formatar.** Desempenhe os passos ① - ③ de “Usar um cartão SD”.

- ④ Toque em “FORMATAR CARTÃO SD”.



- ⑤ Toque em “FICHEIRO”.

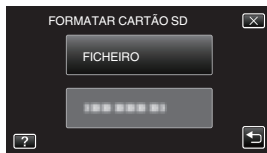

- ⑥ Toque em “SIM”.
- ⑦ Depois de formatar, toque em “OK”.

# Acertar o relógio

## 1 Abra o ecrã LCD.

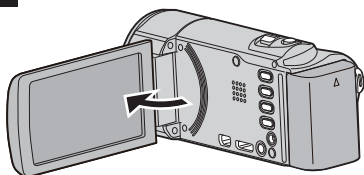

- Este aparelho liga-se. Quando o ecrã LCD é fechado, o aparelho desliga-se.

## 2 Toque em “SIM” quando “ACERTE DATA/HORA!” é exibido.



## 3 Acertar data e hora.



- Quando se toca no item de ano, mês, dia, hora ou minuto, “^” e “v” serão exibidos. Toque em “^” ou “v” para ajustar o valor.
- Repita este passo para inserir o ano, mês, dia, hora e minutos.

## 4 Depois de acertar a data e hora, toque em “DEF.”.

## 5 Seleccione a região onde utiliza a câmara e toque em “GUARD.”.

- O nome da cidade e a diferença horária são exibidos.
- Toque em “<” ou “>” para seleccionar o nome da cidade.

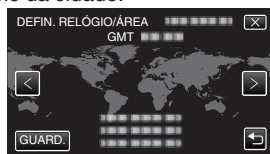



## Definição de relógio

Acerte o relógio com “ACERT.RELG” a partir do menu.

- ① Abra o ecrã LCD.
- Este aparelho liga-se.
- ② Toque em “MENU”.
- ③ Toque em “”.
- ④ Toque em “ACERT.RELG”.



- ⑤ Toque em “DEFINIÇÃO RELÓGIO”.

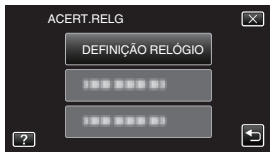

- As operação de definição posteriores são iguais aos passos 3 a 5 de p. 12.

## Definição de idioma de visualização

O idioma no ecrã pode ser alterado. Desempenhe os passos ① - ③ de “Definição de relógio”.

- ④ Toque em “LANGUAGE”.

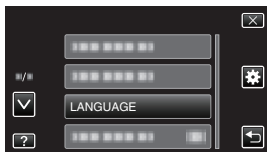

- ⑤ Toque no idioma desejado.

### NOTA

- “ACERTE DATA/HORA!” aparece quando ligar este aparelho depois de não ser usado durante um longo período de tempo. Carregue este aparelho durante mais de 24 horas antes de acertar o relógio. (p. 8)

## Qualidade de vídeo

Este aparelho pode realizar gravações tanto em alta definição como em definição normal. Por predefinição, este está definido para alta definição (XP).

### ■ Para alterar a definição

- ① Toque em “MENU”.
- ② Toque em “QUALIDADE DE VÍDEO”.
- ③ Toque na qualidade de vídeo desejada.

Alta Definição	UXP	Qualidade de vídeo superior	
	XP		
	SP		
	EP		
Definição Normal	SSW		Mais tempo de gravação
	SEW		



\* Para conhecer o tempo de gravação aproximado, consulte a p. 21.

## Gravação de vídeo

Pode fazer gravações sem se preocupar com a definição de detalhes, utilizando o modo Auto Inteligente. Definições como exposição e foco serão ajustadas automaticamente para se adequarem às condições de gravação.

- No caso de cenas de gravação específicas como contraluz (☀️), visão nocturna (🌙), pessoa (👤) etc., o seu ícone é exibido no ecrã.

Antes de gravar uma cena importante, recomenda-se que realize uma gravação de teste.

**1** Abra a tampa da objectiva.



**2** Seleccione o modo de vídeo.



**3** Verifique se o modo de gravação está em **i.A.** Auto Inteligente.

- Se o modo estiver em **M** Manual, pressione o botão **▶/AUTO** para alternar.
- O modo alterna entre o modo Auto Inteligente e Manual sempre que pressionar o botão.



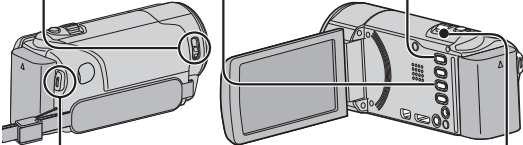

**4** Inicie a gravação.

- Pressione novamente para parar.



START  
/STOP

Zoom





(Afastamento)



(Teleobjectiva)

- Também pode tocar em **REC** no ecrã táctil para gravar. Para parar a gravação, toque em **II**. Adicionalmente, também pode tocar em T/W para utilizar o zoom.

### ■ Indicações durante a gravação de vídeo



Qualidade de vídeo

Estabilizador de Imagem

Contador de Cenas

Suporte de gravação

Indicador de bateria

Tempo de gravação restante

#### NOTA

- O tempo de gravação estimado da bateria fornecida é de aproximadamente 1 hora e 5 minutos. (p. 21)
- Não retire nem a bateria, nem o adaptador de CA nem o cartão SD se o indicador luminoso de acesso estiver aceso. Os dados gravados podem tornar-se ilegíveis.

# Gravação de imagem fixa

1 Seleccione o modo de imagem fixa.

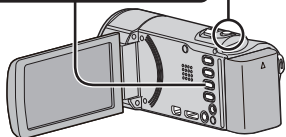

2 Defina o foco na imagem alvo.

SNAPSHOT

Pressione até meio



O indicador ficará verde quando a imagem estiver focada

3 Capture uma imagem fixa.

SNAPSHOT

Pressione até ao fim



O indicador acende durante a gravação de imagem fixa

- Também pode tocar em no ecrã táctil para gravar. Contudo, o foco não pode ser definido pressionando a meio.

## ■ Indicações durante a gravação de imagem fixa

Tamanho da imagem

Velocidade do obturador

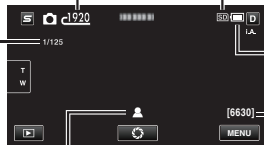

Suporte de gravação

Indicador de bateria

Número restante de fotografias

: Focagem

PHOTO : Gravação em curso

## Reproduzir/Eliminar Ficheiros neste Aparelho

Selecione e reproduza os vídeos ou as imagens fixas gravadas a partir de um ecrã de índice (visualização de miniaturas).

**1** Selecione o modo de imagem fixa ou vídeo.



**2** Toque em no ecrã táctil para seleccionar o modo de reprodução.  
\* Toque em para voltar ao modo de gravação.

**3** Toque no ficheiro para reproduzir.



- Toque em para seleccionar o suporte para a reprodução.
- Toque em para colocar a reprodução em pausa.
- Toque em para voltar ao ecrã de índice de vídeo.

Ajustar o volume durante a reprodução

Reduzir o volume Aumentar o volume

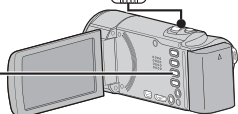

■ Eliminar ficheiros não pretendidos

- 1 Toque em .
- 2 Toque nos ficheiros para eliminar.



Aparece uma marca de eliminação no ficheiro seleccionado. Para remover a marca de eliminação, toque novamente.

- 3 Toque em "DEF".
- 4 Toque em "EXECUTAR" quando a mensagem de confirmação é exibida.
- 5 Toque em "OK".

### ■ Para capturar uma imagem fixa durante a reprodução

Coloque a reprodução em pausa e prima o botão SNAPSHOT.

### ■ Botões de operação utilizáveis durante a reprodução (\*)

	Durante a reprodução de vídeo	Durante a reprodução de imagens fixas
	Reprodução/Pausa	Iniciar/pausar apresentação de diapositivos
	Parar (volta ao ecrã de índice)	Parar (volta ao ecrã de índice)
	Avança até ao próximo vídeo	Avança até à próxima imagem fixa
	Volta ao início da cena	Volta à imagem fixa anterior
	Pesquisa para a frente	-
	Pesquisa para trás	-
	Reprodução em câmara lenta para a frente / Pressione e mantenha pressionado para iniciar a reprodução em câmara lenta	-
	Reprodução em câmara lenta para trás / Pressione e mantenha pressionado para iniciar a reprodução em câmara lenta para trás	-
	Ajuste de volume	-
	-	Efectuar rotação de 90 graus no sentido contrário ao dos ponteiros do relógio
	-	Efectuar rotação de 90 graus no sentido dos ponteiros do relógio
	-	Reprodução contínua de imagens obtidas por gravação contínua

\* Os botões desaparecem após 3 segundos, aproximadamente. Toque no ecrã para visualizar os botões novamente.

# Reprodução na televisão

## 1 Ligar a uma TV.

\* Consulte também o manual de instruções da televisão em questão.

- Desligue a câmara de vídeo pressionando o botão  durante cerca de 2 segundos.

### ■ Reproduzir com qualidade HD

Se estiver a usar uma televisão HD, pode reproduzir com qualidade HD se ligar a um conector HDMI.

#### Ligar ao conector HDMI

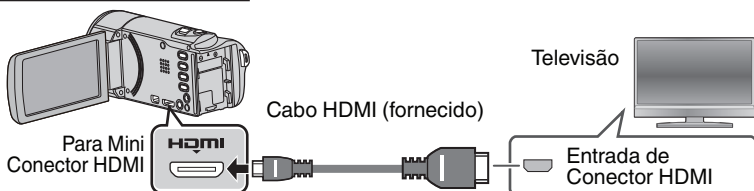

#### NOTA

- Em caso de dúvidas sobre a televisão ou o método de ligação, contacte o fabricante da sua televisão.
- Use um cabo HDMI de alta velocidade como mini cabo HDMI.

## ■ Reproduzir com qualidade normal

Se estiver a usar uma televisão convencional, pode reproduzir com qualidade normal se ligar o aparelho ao conector AV.

### Ligar ao conector AV

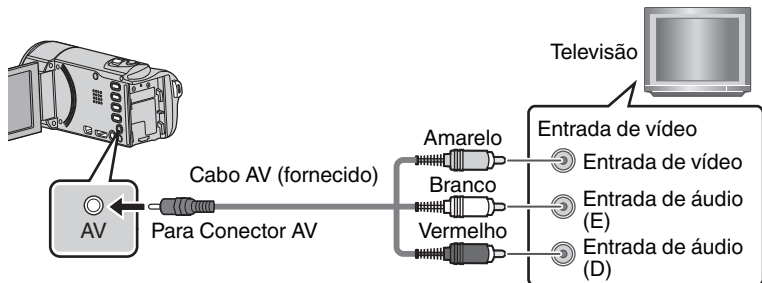

## 2 Ligue o adaptador de CA. (p. 8)

- Este aparelho liga-se automaticamente quando o adaptador de CA está ligado.

## 3 Seleccione o botão de entrada de TV.

## 4 Reproduzir um ficheiro. (p. 16)

## ■ Quando as imagens não parecem naturais na TV

As imagens não são visualizadas correctamente na televisão.	<ul style="list-style-type: none"><li>• Desligue o cabo e ligue-o novamente.</li><li>• Desligue e volte a ligar este aparelho.</li></ul>
As imagens são projectadas verticalmente na televisão.	<ul style="list-style-type: none"><li>• Defina "SAÍDA VÍDEO" no menu "COMUM" (definições básicas) para "4:3".</li></ul>
As imagens são projectadas horizontalmente na televisão.	<ul style="list-style-type: none"><li>• Ajuste o ecrã da televisão em conformidade.</li></ul>
A cor das imagens parece estranha.	<ul style="list-style-type: none"><li>• Se o vídeo tiver sido gravado com a função "x.v.Color" definida para "ON", mude a configuração da televisão como desejar.</li><li>• Ajuste o ecrã da televisão em conformidade.</li></ul>

# Copiar ficheiros ligando a câmara a um gravador de DVD ou videogravador

Pode copiar vídeos em qualidade standard ligando a câmara a um gravador de DVD ou videogravador.

Consulte também os manuais de instruções da televisão, do gravador de DVD, do videogravador, etc.

## 1 Ligar a câmara de vídeo a um videogravador/gravador de DVD.

- Desligue a câmara de vídeo pressionando o botão  durante cerca de 2 segundos.

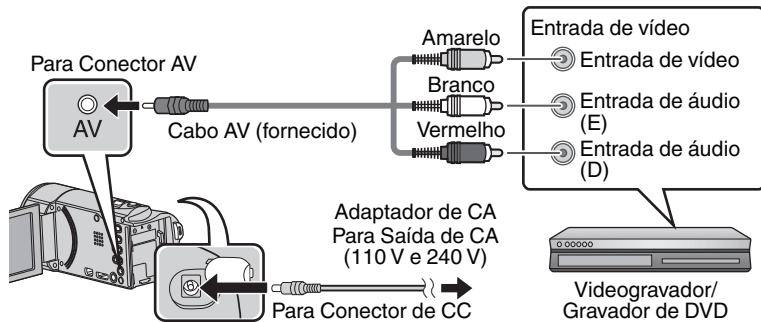

- Este aparelho liga-se automaticamente quando o adaptador de CA está ligado.

## 2 Toque em para seleccionar o modo de reprodução.

## 3 Preparação da gravação.

### Preparação da televisão e do videogravador/gravador de DVD

- Mude para uma entrada externa compatível.
- Insira um DVD-R ou uma cassette de vídeo.

### Preparação neste aparelho

- Defina "SAÍDA VÍDEO" no menu "COMUM" (definições básicas) para o modo de visualização ("4:3" ou "16:9") da televisão ligada.

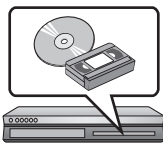

## 4 Inicie a gravação.

- Inicie a reprodução neste aparelho (p. 16) e prima o botão de gravação na câmara de vídeo.
- Depois de terminar a reprodução, pare a gravação.

## Utilizar o menu

Pode configurar diversas configurações utilizando o menu.

### 1 Toque em “MENU”.

- O menu difere de acordo com o modo em utilização.
- Toque em “S” para visualizar o menu de atalho para rosto.

### 2 Toque no menu desejado.

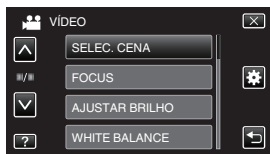

- Toque em  para visualizar o menu “COMUM” (definições básicas).

### 3 Toque na configuração desejada.

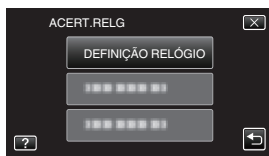

### Sair do ecrã

Toque em “X” (sair).

### Voltar ao ecrã anterior

Toque em “←” (voltar).

### Exibir ficheiro de ajuda

Toque em “?” (ajuda) e toque no item do menu.

- O ficheiro de ajuda pode não estar disponível para alguns itens.

- Para mais informações sobre as configurações, consulte o Guia Detalhado do Utilizador.

## Informação de Apoio ao Cliente

A utilização deste software é autorizada de acordo com os termos da licença de software.

### JVC (para questões relacionadas com este aparelho)

Quando pretender contactar o escritório ou o representante da JVC mais próximo no seu país (consulte a rede de serviços a nível mundial da JVC em <http://www.jvc-victor.co.jp/english/worldmap/index-e.html>) acerca deste software, esteja preparado para transmitir as seguintes informações.

- Nome do produto, Modelo, Número de série, Problema, Mensagem de erro
- Computador (Fabricante, Modelo (Desktop/Portátil), Processador, Sistema operativo, Memória (MB/GB), Espaço livre no disco rígido (GB))

Tenha em atenção que a resposta às suas questões poderá demorar algum tempo, dependendo do tópico. A JVC não pode responder a perguntas relacionadas com operações básicas do computador ou perguntas relacionadas com especificações ou desempenho do sistema operativo, outras aplicações ou controladores.

### Pixela (para questões relacionadas com o software fornecido)

Região	Idioma	Telefone #
E.U.A. e Canadá	Inglês	+1-800-458-4029 (gratuita)
Europa (Reino Unido, Alemanha, França e Espanha)	Inglês/Alemão/Francês/Espanhol	+800-1532-4865 (gratuita)
Outros países na Europa	Inglês/Alemão/Francês/Espanhol	+44-1489-564-764
Ásia (Filipinas)	Inglês	+63-2-438-0090
China	Chinês	10800-163-0014 (gratuita)

Homepage: <http://www.pixela.co.jp/oem/jvc/mediabrowser/e/>

Consulte o nosso sítio Web para obter as informações mais recentes e para transferências.



# Tempo gravável/número de imagens

Pode verificar o tempo de gravação de vídeo premindo o botão INFO.

## Tempo de Gravação de Vídeo Aproximado

Qualidade	Memória interna	Cartão SDHC/SDXC					
	8 GB	4 GB	8 GB	16 GB	32 GB	48 GB	64 GB
UXP	40 m	20 m	40 m	1 h 20 m	2 h 50 m	4 h 20 m	5 h 50 m
XP	50 m	30 m	1 h	2 h	4 h 10 m	6 h 10 m	8 h 20 m
SP	1 h 20 m	40 m	1 h 20 m	2 h 50 m	5 h 50 m	8 h 40 m	11 h 50 m
EP	3 h 20 m	1 h 40 m	3 h 40 m	7 h 10 m	14 h 50 m	21 h 50 m	29 h 50 m
SSW	2 h 30 m	1 h 20 m	2 h 50 m	5 h 40 m	11 h 30 m	17 h	23 h
SEW	5 h 20 m	2 h 50 m	5 h 50 m	11 h 40 m	23 h 50 m	35 h 10 m	47 h 40 m

- O tempo de gravação aproximado é apenas um guia. O tempo de gravação real pode ser mais curto, dependendo do ambiente de filmagem.

## Número aproximado de imagens fixas (unidade: número de fotografias)

Tamanho da imagem	Memória interna	Cartão SDHC	
	8 GB	4 GB	8 GB
640×480 (4:3)	9999	9999	9999
1440×1080 (4:3)	8800	4300	8800
1920×1080 (16:9)	6700	3200	6700
2400×1344 (16:9)	4300	2100	4300

- Até 9999 imagens fixas podem ser gravadas nos cartões SD com, pelo menos, 32 GB de capacidade (independentemente do tamanho da imagem).

## Tempo de Gravação Aproximado (utilizando a bateria)

Bateria	Tempo de Gravação Real	Tempo de Gravação Contínua
BN-VG114E	1 h 5 m	1 h 55 m
BN-VG121E	1 h 35 m	2 h 55 m
BN-VG138E	2 h 55 m	5 h 20 m

- Os valores acima registam-se quando a “LUZ” está definida para “OFF” e o “BRILHO DO MONITOR” está definido para “3” (normal).
- O tempo de gravação real pode ser mais curto se for utilizada a função de zoom ou se a gravação for parada repetidamente. (Recomenda-se que prepare baterias para três vezes mais que o tempo de gravação estimado.)
- Quando a vida útil da bateria se esgota, o tempo de gravação fica mais curto, mesmo que a bateria esteja totalmente carregada. (Substitua a bateria por uma nova.)

Informações essenciais

Gravação

Reprodução

Cópia



Mais informações

# Resolução de problemas

Se surgirem problemas com este aparelho, verifique o seguinte antes de requerer uma assistência.

- 1 Consulte a secção “Problema” abaixo.
- 2 Consulte a secção “Resolução de problemas” no “Guia Detalhado do Utilizador”.  
Se tiver dificuldades de operação com este aparelho, consulte as descrições detalhadas no “Guia Detalhado do Utilizador”.
  - <http://manual.jvc.co.jp/index.html/>
- 3 Consulte as perguntas frequentes sobre novos produtos na página Web da JVC.
  - <http://www.jvc.com/>
- 4 Este aparelho é controlado por um microcomputador. As descargas electrostáticas, ruídos externos e interferências (de uma televisão, rádio, etc.) podem impedir o seu funcionamento correcto.  
Se for esse o caso, reinicie o aparelho.
  - ① Desligue o aparelho. (Feche o ecrã LCD.)
  - ② Remova o adaptador de CA e a bateria deste aparelho, volte a colocá-los, abra o ecrã LCD e o aparelho irá ligar-se automaticamente.
- 5 Se os passos indicados acima não solucionarem o problema, contacte o seu representante JVC ou o centro de assistência JVC mais próximo.

## Problema

	Problema	Ação	Página
Alimentação	O indicador luminoso POWER/CHARGE fica intermitente quando o ecrã é fechado.	<ul style="list-style-type: none"><li>• A bateria está a ser carregada.</li></ul>	8
	Impossível realizar uma gravação.	<ul style="list-style-type: none"><li>• Verifique o botão .</li><li>• Defina para o modo de gravação tocando no botão  no ecrã.</li></ul>	14 16
Gravação	A gravação pára automaticamente.	<ul style="list-style-type: none"><li>• Desligue este aparelho, aguarde um pouco e ligue-o novamente. (Este aparelho pára automaticamente para proteger o circuito quando a temperatura aumenta.)</li><li>• A gravação pára automaticamente após 12 horas de gravação contínua.</li></ul>	- -
	O som ou vídeo é interrompido.	<ul style="list-style-type: none"><li>• Por vezes a reprodução é interrompida na secção de ligação entre duas cenas. Isto não é uma avaria.</li></ul>	-
Reprodução			

O indicador luminoso não fica intermitente durante a carga da bateria.

- Verifique a carga restante da bateria. (Quando a bateria está totalmente carregada, o indicador luminoso não fica intermitente.)
- Ao carregar em ambientes quentes ou frios, certifique-se de que a bateria está a ser carregada dentro do intervalo de temperatura permitido. (Caso contrário, a carga pode ser interrompida para proteger a bateria.)

14  
8

Este aparelho aquece.

- Isto não é uma avaria. (Este aparelho pode aquecer se for utilizada durante muito tempo.)

-

## Indicações de aviso

Indicações de aviso	Ação	Página
OCORREU UMA FALHA DURANTE A GRAVAÇÃO	<ul style="list-style-type: none"> <li>• Desligue e volte a ligar este aparelho.</li> <li>• Se esta ação não resolver o problema, faça uma cópia de segurança dos seus ficheiros e execute "FORM. MEM. INCORPOR." ou "FORMATAR CARTÃO SD" no menu "COMUM" (definições básicas). (Todos os dados serão eliminados.)</li> </ul>	- -
DADOS GRAVAÇÃO MUITO PEQUENOS IMPOSSÍVEL GUARDAR	<ul style="list-style-type: none"> <li>• Quando a gravação em tempo desfasado é interrompida e o tempo de gravação é inferior a "0:00:00:14", o vídeo não fica gravado.</li> </ul>	-
ERRO NA MEMÓRIA INCORPORADA! OCORREU UM ERRO NO CARTÃO DE MEMÓRIA!	<ul style="list-style-type: none"> <li>• Desligue e volte a ligar este aparelho.</li> <li>• Retire o adaptador de CA e a bateria, e depois retire e volte a inserir o cartão SD.</li> <li>• Limpe os terminais do cartão SD.</li> <li>• Se esta ação não resolver o problema, faça uma cópia de segurança dos seus ficheiros e execute "FORM. MEM. INCORPOR." ou "FORMATAR CARTÃO SD" no menu "COMUM" (definições básicas). (Todos os dados serão eliminados.)</li> </ul>	- - - -
VERIFIQUE A TAMPA DA OBJECTIVA	<ul style="list-style-type: none"> <li>• Aparece durante 5 segundos depois de se ligar o aparelho, se a tampa da objectiva estiver fechada ou se estiver escuro.</li> </ul>	-

# Precauções

## Bateria

A câmara vem de fábrica com uma bateria de íões de lítio. Antes de utilizar a bateria fornecida ou uma opcional, leia as seguintes precauções de segurança:

Terminais

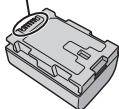

### ● Para evitar acidentes

- ... não queime.
- ... não faça curto-circuito nos terminais. Mantenha o aparelho afastado de objectos metálicos quando não está em utilização. Durante o transporte, leve a bateria num saco de plástico.
- ... não modifi que nem desmonte.
- ... não exponha a bateria a temperaturas superiores a 60°C porque pode sobreaquecer e explodir ou provocar um incêndio.
- ... utilize apenas os carregadores recomendados.

### ● Para evitar danos e prolongar a vida útil

- ... não a sujeite a choques desnecessários.
- ... carregar dentro do intervalo de temperatura de 10°C a 35°C. As temperaturas mais frias requerem mais tempo para um carregamento completo ou, em alguns casos, este é totalmente interrompido. As temperaturas mais quentes impedem um carregamento completo ou, em alguns casos, este é totalmente interrompido.
- ... guarde-a num local frio e seco. A exposição prolongada a altas temperaturas aumenta a descarga natural e diminui a vida útil da bateria.
- ... mantenha um nível de bateria de 30 % ( ) se não pretender utilizar a bateria durante um longo período de tempo. Adicionalmente, carregue totalmente e posteriormente descarregue totalmente a bateria de 2 em 2 meses, continuando depois a guardá-la com um nível de bateria de 30 % ( ).
- ... quando não estiver a utilizá-la, retire-a do carregador ou da unidade de alimentação, já que alguns equipamentos mantêm a corrente eléctrica mesmo depois de desligados.
- ... Não deixe cair o aparelho nem o sujeite a impactos fortes.

## Suporte de gravação

### ● Siga as indicações abaixo para evitar corromper ou danifi car dados gravados.

- Não dobre nem deixe cair o suporte de gravação nem o exponha a vibrações, pressões ou sacudidelas fortes.
  - Não salpique o suporte de gravação com água.
  - Não utilize, substitua nem guarde o suporte de gravação em locais expostos a electricidade estática forte ou ruído eléctrico.
  - Não desligue a alimentação da câmara nem retire a bateria ou o adaptador CA durante a filmagem, reprodução ou quando aceder ao suporte de gravação.
  - Não coloque o suporte de gravação junto a objectos que gerem campos magnéticos fortes ou emitam ondas electromagnéticas.
  - Não guarde o suporte de gravação em locais muito húmidos ou com altas temperaturas.
  - Não toque nas partes de metal.
- Quando formatar ou apagar dados utilizando a câmara, apenas são alteradas as informações de gestão dos ficheiros. Os dados não são totalmente eliminados do suporte de gravação. Se pretender apagar totalmente todos os dados, recomendamos que utilize software disponível comercialmente que seja especialmente concebido para esse objectivo ou destruindo fisicamente a câmara com um martelo, etc.

## Ecrã LCD

### ● Para evitar danifi car o ecrã LCD, NÃO

- ... faça pressão sobre ele, nem o sujeite a choques.
  - ... pouse a câmara com o LCD por baixo.
- ### ● Para prolongar a vida útil
- ... evite limpá-lo com um pano rugoso.

## Unidade principal

### ● Por razões de segurança, NÃO

- ... abra a estrutura da câmara.
- ... desmonte nem modifique a unidade.
- ... deixe que se introduzam na unidade substâncias inflamáveis, água ou objectos metálicos.
- ... retire a bateria nem desligue a fonte de alimentação quando a câmara estiver ligada.
- ... deixe a bateria dentro da câmara quando não estiver a utilizá-la.
- ... coloque fontes de chama viva, tais como velas acesas, em cima do aparelho.
- ... exponha o aparelho a água ou salpicos.
- ... deixar pó ou objectos metálicos colados à ficha de alimentação ou a uma tomada de parede CA.
- ... insira quaisquer objectos na câmara.

### ● Evite utilizar a câmara nas seguintes condições

- ... em locais sujeitos a pó ou humidade excessiva.
- ... em locais sujeitos a cinzas ou vapores, como perto de um fogão de cozinha.
- ... em locais sujeitos a vibrações ou choques excessivos.
- ... perto de um aparelho de televisão.
- ... perto de aparelhos que gerem campos eléctricos ou magnéticos fortes (altifalantes, antenas transmissoras, etc.).
- ... em locais sujeitos a temperaturas extremamente elevadas (acima de 40°C) ou extremamente baixas (abaixo de 0°C).

### ● NÃO deixe a câmara

- ... em locais com mais de 50°C.
- ... em locais com humidade extremamente baixa (abaixo de 35%) ou extremamente elevada (acima de 80%).
- ... exposta à luz solar directa.
- ... num veículo fechado no Verão.
- ... perto de um aquecedor.
- ... em locais elevados, tais como em cima de um televisor. Deixar a unidade em locais elevados enquanto está ligado um cabo poderá resultar numa avaria caso o cabo fi que preso e a unidade caia ao chão.

### ● Para proteger a câmara, NÃO

- ... deixe que se molhe.
- ... a deixe cair nem bata com ela em objectos duros.
- ... a sujeite a vibrações ou choques excessivos durante o transporte.
- ... mantenha a objectiva apontada para objectos extremamente brilhantes durante muito tempo.
- ... exponha a objectiva à luz solar directa.
- ... a balance excessivamente quando utilizar a alça de mão.
- ... balance excessivamente a bolsa maleável com a câmara lá dentro.
- ... armazene a câmara de vídeo numa área poeirenta ou arenosa.

### ● Para evitar a queda da unidade,

- Aperte bem a correia de suporte.
- Ao utilizar a câmara com um tripé, coloque bem a câmara no tripé.

Se a câmara cair, pode aleijar-se e danificar a câmara.

A utilização da câmara por uma criança deve ser supervisionada pelos pais.

Caro Cliente,

[União Europeia]

Este aparelho encontra-se em conformidade com as directivas Europeias válidas e padrões referentes à compatibilidade magnética e segurança eléctrica.

O representante europeu da Victor Company of Japan Limited é:  
JVC Technical Services Europe GmbH  
Postfach 10 05 04  
61145 Friedberg  
Alemanha

# Especificações

Câmara	
Alimentação	Utilizando o adaptador de CA: CC 5,2 V, se se usar a bateria: CC 3,5 V - 3,6 V
Consumo de energia	2,4 W (se a "BRILHO DO MONITOR" estiver definida para "3" (normal)) 2,6 W (se o "BRILHO DO MONITOR" estiver definido para "4" (mais brilhante))
Dimensões (L x A x D)	51 mm x 55 mm x 111 mm (L x A x D: excluindo a pega de mão)
Peso	Aprox. 195 g (apenas câmara), Aprox. 235 g (incluindo a bateria fornecida)
Ambiente de funcionamento	Temperatura de funcionamento permitida: 0 °C a 40 °C Temperatura de armazenamento permitida: -20 °C a 50 °C Humidade relativa permitida: 35 % a 80 %
Dispositivo de captação de imagem	1/4,1" 3.320.000 pixeis (CMOS progressivo)
Área de gravação (vídeo)	(UXP/XP/SP/EP) 1.220.000 pixéis (AIS ON) 1.440.000 pixéis (AIS OFF) (SSW/SEW) 390.000 a 1.220.000 pixéis (zoom dinâmico ON) 1.220.000 pixéis (zoom dinâmico OFF)
Área de gravação (Imagem fixa)	(4:3) 1.080.000 pixeis (16:9) 1.440.000 pixeis
Objectiva	F1,8 a 6,3, f= 2,9 mm a 116,0 mm (UXP/XP/SP/EP) conversão 35 mm: 45,0 mm a 1.800 mm (AIS ON) conversão 35 mm: 41,4 mm a 1.656 mm (AIS OFF) (SSW/SEW) conversão 35 mm: 45,0 mm a 3.150 mm (zoom dinâmico ON) conversão 35 mm: 45,0 mm a 1.800 mm (zoom dinâmico OFF)
Zoom (vídeo)	Zoom óptico: até 40x Zoom dinâmico: até 70x (SSW/SEW) Zoom digital: até 200x
Zoom (Imagem fixa)	Zoom óptico: até 40x
Formato de gravação de vídeo	AVCHD standard, vídeo: AVC/H.264, áudio: Dolby Digital (2ch)
Formato de gravação de imagem fixa	JPEG standard
Suporte de gravação	Memória interna (8 GB), cartão SD/SDHC/SDXC (comercialmente disponível), cartão Eye-Fi (comercialmente disponível)
Bateria do relógio	Bateria recarregável

#### Adaptador de CA (AC-V10E)\*

Alimentação	CA entre 110 V e 240 V, 50 Hz/60 Hz
Saída	CC 5,2 V, 1 A
Temperatura de funcionamento permitida	0 °C a 40 °C (10 °C a 35 °C durante o processo de carga)
Dimensões (mm)	72 mm x 28 mm x 59 mm (L x A x D: excluindo o fio e a ficha de CA)
Peso	Aprox. 77 g

\* Quando utilizar o adaptador de CA no estrangeiro, deve adquirir uma ficha adaptadora comercialmente disponível para o país ou região que irá visitar.

- **As especificações e o design deste produto estão sujeitos a alterações para melhoramentos futuros sem aviso prévio.**

# Índice

<b>A</b>	Acertar Relógio .....	12		Eliminar Ficheiros .....	16
	Adaptador de CA .....	8	<b>F</b>	Formatar cartão SD .....	11
<b>B</b>	Bateria .....	8, 24	<b>L</b>	Ligação AV .....	18, 19
<b>C</b>	Cartão SD .....	10		Ligação do HDMI .....	17
	Copiar (Duplicar) .....	19	<b>N</b>	Número de Imagens .....	21
<b>D</b>	Definição de Data/Hora .....	12	<b>T</b>	Tempo Gravável .....	21
	Definição de Idioma .....	13	<b>V</b>	Visualizar Ficheiros na televisão .....	17
<b>E</b>	Ecrã LCD .....	24	<b>Z</b>	Zoom .....	14

# JVC





# JVC

LYT2348-002A-M

**DU** **PT** **RU** **UK**Приступая к  
работе

ВИДЕОКАМЕРА

**GZ-HM655BE**

## *Краткое руководство пользователя*

Запись

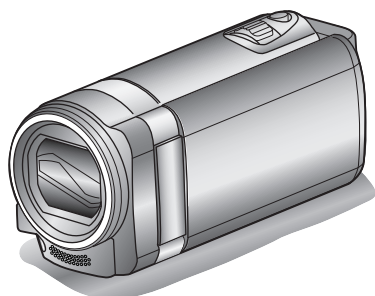

# Everio

Воспроизведение

### Уважаемые клиенты!

Благодарим вас за покупку данного продукта JVC.

Перед использованием прочитайте информацию по технике безопасности и мерам предосторожности, которая изложена на стр. 2 и стр. 24, чтобы гарантировать безопасное использование данного продукта.



Подробное руководство пользователя

Копирование

Для этого продукта доступны „Краткое руководство пользователя“ (данное руководство) и „Подробное руководство пользователя“.

Чтобы получить дополнительную информацию о том, как обращаться с данным изделием, см. „Подробное руководство пользователя“ на указанном ниже веб-сайте.

■ <http://manual.jvc.co.jp/index.html/>

■ Доступ к содержимому веб-сайта также можно получить с помощью встроенного программного обеспечения на данном аппарате.

Дополнительная  
информацияNEDERLANDS  
PORTUGUÊS  
РУССКИЙ  
УКРАЇНСЬКА

# Техника безопасности

**ВНИМАНИЕ: ДЛЯ ПРЕДОТВРАЩЕНИЯ ОПАСНОСТИ ВОСПЛАМЕНЕНИЯ ИЛИ ЭЛЕКТРИЧЕСКОГО УДАРА НЕ ПОДВЕГАЙТЕ ДАННЫЙ АППАРАТ ВОЗДЕЙСТВИЮ ДОЖДЯ ИЛИ ВЛАГИ.**

## ПРИМЕЧАНИЯ:

- Табличка с техническими данными и меры предосторожности расположены на нижней и/или задней стороне основного устройства.
- Пластинка с серийным номером установлена на месте установки батарейного блока.
- Технические характеристики и предупреждения по безопасности сетевого адаптера указаны на его верхней и нижней сторонах.

## Предостережение о заменяемой литиевой батарее

При неправильном использовании батареи, используемая в этом приборе, может вызвать опасность воспламенения или химического ожога. Запрещается подзаряжать, разбирать, нагревать до температуры выше 100°C и сжигать батареи.

Замените элемент питания на CR2025 производства Panasonic, Sanyo, Sony или Maxell. Опасность взрыва или риск возгорания при некорректной замене батарей.

- Правильно утилизируйте использованные батареи.
- Храните батареи в недоступном для детей месте.
- Не разбирайте и не бросайте батареи в огонь.

## ПРЕДОСТЕРЕЖЕНИЯ:

- Для предотвращения электрического удара не открывайте корпус. Внутри нет деталей для обслуживания пользователем. Обращайтесь за обслуживанием только к квалифицированному персоналу.
- Если Вы не будете пользоваться сетевым адаптером в течение длительного времени, рекомендуется отсоединить шнур от розетки.

## ПРЕДОСТЕРЕЖЕНИЕ:

Чтобы избежать электрического шока и повреждения системы, сначала плотно установите маленький конец шнура в сетевой адаптер, так, чтобы он был неподвижен, после чего подключите больший конец шнура к розетке.

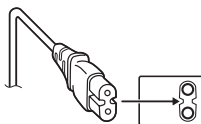

## Сделайте резервную копию важных записанных данных

Рекомендуется скопировать Ваши важные записанные данные на DVD-диск или на другой носитель записи для хранения. Компания JVC не несет ответственности за утрату данных.

При установке прибора на стеллаже или полке, убедитесь, что со всех сторон создано достаточное пространство для вентиляции (по 10 и более сантиметров с обеих сторон, сверху и сзади). Не блокируйте вентиляционные отверстия. (Если вентиляционные отверстия заблокированы газетой, одеждой и т. п., тепло не может отводиться.) Нельзя ставить на аппаратуру источники открытого пламени, такие как горящие свечи. При выбрасывании использованных батарей должны учитываться проблемы защиты окружающей среды и необходимо строго соблюдать местные правила и законы, регулирующие утилизацию этих батарей. Аппаратуру необходимо защищать от капель и попадания брызг.

Не используйте прибор в ванной или в тех местах, где много воды.

Не устанавливайте также на аппаратуре любые сосуды, наполненные водой или любой другой жидкостью (такие, как косметические средства или медикаменты, вазы для цветов, комнатные растения, чашки и т. п.). (Если внутрь прибора попадет вода или другая жидкость, это может стать причиной возгорания или поражения электрическим током.)

Не направляйте объектив прямо на солнце. Это может вызвать как повреждение глаз, так и выход из строя внутренних схем. Существует также опасность воспламенения или электрического удара.

## ПРЕДОСТЕРЕЖЕНИЕ!

Следующие примечания касаются возможного физического повреждения камеры и пользователя. Переноска или удерживание камеры за LCD монитор может привести к падению аппарата или неисправности. Не используйте штатив на неустойчивой или неровной поверхности. Он может опрокинуться, что вызовет серьезное повреждение камеры.

## ПРЕДОСТЕРЕЖЕНИЕ!

Не рекомендуется оставлять камеру с подсоединенными к ней кабелями (Audio/Video, и т. п.) сверху на телевизоре, так как при задвигании за кабель камера может упасть, что приведет к ее повреждению.

## ПРЕДОСТЕРЕЖЕНИЕ:

Сетевой штепсель по-прежнему будет в рабочем состоянии.

- Если аппарат не функционирует должным образом, немедленно выньте сетевой штепсель.

## ВНИМАНИЕ:

Аккумуляторный блок, камера с установленной батареей и пульт дистанционного управления с установленной батареей не должны подвергаться воздействию повышенного тепла, например, прямым солнечным лучам, огня и т. п.

### Сведения для пользователей по утилизации старого оборудования и батарей



Изделия



Изделия

#### Уведомление:

Надпись Pb под символом батарей указывает на то, что данная батарея содержит свинец.

#### [Европейский союз]

Эти символы указывают на то, что электрическое и электронное оборудование, а также и батареи, на которые они нанесены, в конце срока службы не должны утилизироваться, как обычные бытовые отходы. Такие изделия подлежат сдаче в специальные пакеты сбора электрического и электронного оборудования и батарей для надлежащей обработки, утилизации и переработки в соответствии с требованиями национального законодательства и Директив 2002/96/ЕС и 2006/66/ЕС.

Утилизируя такие изделия надлежащим образом, вы помогаете сохранить природные ресурсы и предотвратить потенциальное негативное воздействие на окружающую среду и здоровье людей, причиной которого могла бы послужить ненадлежащая обработка таких изделий.

Подробные сведения о пунктах сбора и переработке таких изделий можно получить у местных муниципальных властей, в организациях по сбору бытовых отходов или в магазинах, где такие изделия были приобретены.

Ненадлежащая утилизация таких отходов может повлечь за собой штрафные санкции, предусмотренные национальным законодательством.

#### [Бизнес-пользователи]

При необходимости утилизировать данное изделие посетите наш веб-сайт <http://www.jvc.eu>, чтобы ознакомиться со сведениями о порядке его возврата.

#### [Другие страны, не входящие в состав Европейского союза]

Данные символы действительны только в странах Европейского союза. При необходимости утилизировать данные изделия следуйте требованиям соответствующего национального законодательства или правилам, практикующимся в вашей стране в отношении переработки старого электрического и электронного оборудования и батарей.

В соответствии с Законом Российской Федерации «О защите прав потребителей» срок службы (годности) данного товара «по истечении которого он может представлять опасность для жизни, здоровья потребителя, причинять вред его имуществу или окружающей среде» составляет 7 (семь) лет со дня производства. Этот срок является временем в течение которого потребитель данного товара может безопасно им пользоваться при условии соблюдения руководства по эксплуатации данного товара, проведения необходимого обслуживания, включающего замену расходных материалов и/или соответствующее ремонтное обеспечение в специализированном сервисном центре JVC. Дополнительные косметические материалы к данному товару, поставляемые вместе с ним, могут храниться в течение 2 (двух) лет со дня его производства. Срок службы (годности), кроме срока хранения дополнительных косметических материалов, упомянутых в предыдущих двух пунктах, не затрагивает никаких других прав потребителя, в частности гарантийного свидетельства JVC, которое он может получить в соответствии с законом о правах потребителя или других законов, связанных с ним.

#### Помните о том, что эта камера может использоваться только в личных целях.

Любое коммерческое использование видеокamеры без соответствующего разрешения запрещено. (Даже если вы записываете такие события, как представление, спектакль или выставку для личных целей, мы настоятельно рекомендуем, чтобы вы заранее получили согласие на проведение съемки).

#### Торговые марки

- «AVCHD» и логотип «AVCHD», а также «AVCHD Lite» и логотип «AVCHD Lite» являются торговыми знаками компании Panasonic Corporation и компании Sony Corporation.
- x.v.Colour™ является торговой маркой Sony Corporation.
- HDMI™ является торговой маркой HDMI Licensing, LLC.
- Изготавливается по лицензии Dolby Laboratories. Dolby и символ двойное D являются торговыми марками Dolby Laboratories.
- Windows® является либо зарегистрированной торговой маркой или торговой маркой Microsoft Corporation в Соединенных Штатах и/или в других странах.
- Macintosh является зарегистрированной торговой маркой Apple Inc.
- iMovie и iPhoto – торговые марки Apple Inc., зарегистрированные в США и других странах.
- YouTube™ и логотип YouTube logo являются торговыми марками и/или зарегистрированными торговыми марками компании YouTube LLC.
- Intel, Intel Core и Pentium – торговые марки или зарегистрированные торговые марки компании Intel Corporation или ее подразделений в США и других странах.
- Eye-Fi – торговая марка компании Eye-Fi, Inc.
- Прочие названия продуктов и компаний, включенные в данное руководство, являются товарными знаками или зарегистрированными товарными знаками соответствующих владельцев.

x.v.Colour  
**HDMI**  
HIGH DEFINITION MULTIMEDIA INTERFACE

# Содержание

Техника безопасности .....	2	Воспроизведение на экране телевизора .....	17
Проверка комплектующих .....	4	► Копирование .....	19
Названия частей и функций .....	5	Копирование файлов с подключением к видеомagneтoфoну/DVD-рекордеру .....	19
Названия кнопок и функций на ЖК-мониторе .....	6	► Дополнительная информация .....	20
► Приступая к работе .....	8	Управление меню .....	20
Зарядка аккумуляторного блока .....	8	Время записи/количество фотографий ...	21
Регулировка ручного ремня .....	9	Поиск и устранение неисправностей .....	22
Использование ремня для ношения камеры на руке .....	9	Внимание .....	24
Установка SD-карты .....	10	Технические характеристики .....	26
Настройка часов .....	12	ИНФОРМАЦИИ .....	28
Качество видео .....	13		
► Запись .....	14		
Видеосъемка .....	14		
Фотосъемка .....	15		
► Воспроизведение .....	16		
Воспроизведение/удаление файлов на аппарате .....	16		



## Подробное руководство пользователя

Для этого продукта доступны „Краткое руководство пользователя“ (данное руководство) и „Подробное руководство пользователя“.

Чтобы получить дополнительную информацию о том, как обращаться с данным изделием, см. „Подробное руководство пользователя“ на указанном ниже веб-сайте.

■ <http://manual.jvc.co.jp/index.html>

■ Доступ к содержимому веб-сайта также можно получить с помощью встроенного программного обеспечения на данном аппарате.

# Проверка комплектующих

Адаптер переменного тока  
AC-V10E\*



Аккумуляторный блок  
BN-VG114E



USB-кабель  
(Тип A - Тип Mini B)



Аудио/видео кабель



Краткое руководство пользователя  
(данное руководство)



Мини-кабель HDMI



- SD-карты не прилагаются. Для получения подробной информации о видах карт, которые могут быть использованы с данным аппаратом, см. стр. 10.

\* Для использования адаптера переменного тока в других странах необходимо иметь вилку-адаптер, соответствующую стране посещения.

4 Дополнительную справочную информацию вы можете найти в Подробное руководство пользователя <http://manual.jvc.co.jp/index.html>

# Названия частей и функций

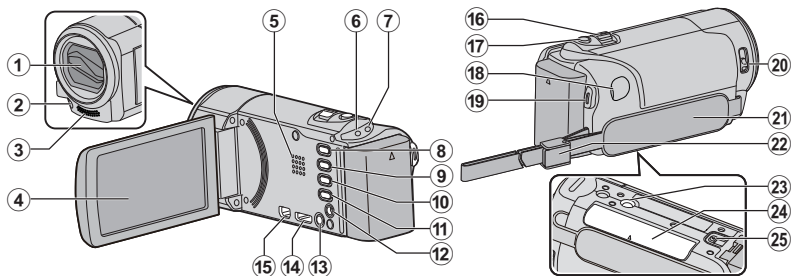

- ① Крышка объектива
- ② Подсветка
- ③ Стереофонический микрофон
- ④ ЖК-монитор  
Открытие/закрытие ЖК-монитора включает выключает камеру.
- ⑤ Динамик
- ⑥ Индикатор ACCESS (доступа)  
Горит/мигает во время записи или воспроизведения.
- ⑦ Индикатор POWER/CHARGE (питания/зарядки) (стр. 8)
- ⑧ Кнопка i.AUTO (интеллектуальный автоматический режим) (стр. 14)  
Переключает режим между Интеллектуальным автоматическим и ручным.
- ⑨ Кнопка USER (пользователя)
- ⑩ Кнопка (видео/фото)  
Для переключения с режима видео на режим фото и обратно.
- ⑪ Кнопка INFO (информация)  
Запись : Отображает оставшееся время (только для видео) и заряд аккумуляторного блока.  
Воспроизведение: Отображает информацию о файле, например дату записи.
- ⑫ Разъем аудио/видео (стр. 18, 19)
- ⑬ Кнопка (питания)  
Чтобы выключить/включить камеру, нажмите и держите при открытом ЖК-мониторе.
- ⑭ Разъем Mini HDMI (стр. 17)
- ⑮ Разъем USB
- ⑯ Рычажок трансфокатора/громкости (стр. 14, 16)
- ⑰ Кнопка SNAPSHOT (фотосъемки) (стр. 15)
- ⑱ Разъем подключения к источнику постоянного тока (стр. 8)
- ⑲ Кнопка START/STOP (записи видео) (стр. 14)
- ⑳ Рычажок закрытия объектива (стр. 14)
- ㉑ Ручной ремень (стр. 9)
- ㉒ Фиксатор ремня (стр. 9)
- ㉓ Гнездо установки штатива
- ㉔ Разъем для SD-карты (стр. 10)
- ㉕ Рычажок высвобождения батареи (стр. 8)

# Названия кнопок и функций на ЖК-мониторе

Следующие экраны отображаются во время режимов видео и фото и функционируют в качестве сенсорных экранов.

## Экран записи (видео/фото)

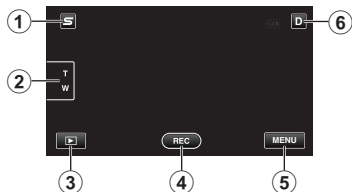

- 1 Кнопка меню ярлыков лиц  
Отображает экран ярлыков функций распознавания лица.
- 2 Кнопка трансфокации
- 3 Кнопка режима воспроизведения  
Переключает на режим воспроизведения.
- 4 Кнопка запуска/остановки записи (стр. 14, 15)

**REC** : Кнопка запуска видеозаписи

**● ||** : Кнопка остановки видеозаписи

**🌀** : Кнопка фотосъемки

- 5 Кнопка меню (стр. 20)
- 6 Кнопка отображения  
Некоторые дисплеи исчезают через 3 секунды. Нажмите эту кнопку, чтобы снова отобразить дисплеи. Дисплеи отображаются около 3 секунд после каждого нажатия. Нажмите и удерживайте эту кнопку, чтобы починить дисплеи. Нажмите эту кнопку снова, чтобы разблокировать дисплеи.

## Экран воспроизведения (видео)

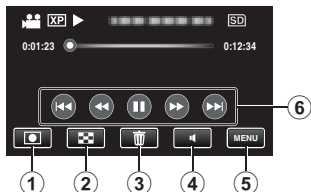

- 1 Кнопка режима записи  
Переключает на режим записи.
- 2 Кнопка экрана указателя
- 3 Кнопку удалить
- 4 Кнопка регулирования громкости (стр. 16)
- 5 Кнопка меню (стр. 20)
- 6 Кнопки выбора операций (стр. 16)

## Экран воспроизведения (фото)

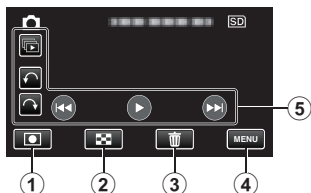

- 1 Кнопка режима записи  
Переключает на режим записи.
- 2 Кнопка экрана указателя
- 3 Кнопку удалить
- 4 Кнопка меню (стр. 20)
- 5 Кнопки выбора операций (стр. 16)

## Экран указателя

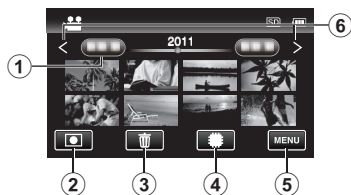

- 1 Кнопка даты
- 2 Кнопка режима записи  
Переключает на режим записи.
- 3 Кнопку удалить
- 4 Кнопка носителя воспроизведения  
Переключает между SD-картой и  
встроенной памятью.
- 5 Кнопка меню (стр. 20)
- 6 Кнопка следующая/предыдущая страница

## Экран меню



- 1 Кнопка справка (стр. 20)
- 2 Элементы меню (стр. 20)
- 3 Кнопка возврат
- 4 Кнопка общих/основных настроек
- 5 Кнопка закрыть

Приступая к  
работе

Запись

Воспроизведение

Копирование

Дополнительная  
информация

## Зарядка аккумуляторного блока

### 1 Подсоедините аккумуляторный блок.

\* В момент покупки аккумуляторный блок не заряжен.

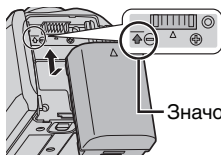

- Выровняйте верх батареи с пометкой на аппарате и вставляйте батарею, пока не услышите щелчок.

### ■ Отсоединение аккумуляторного блока

(Низ камеры)

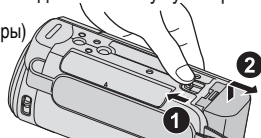

### 2 Подключите камеру к источнику постоянного тока.

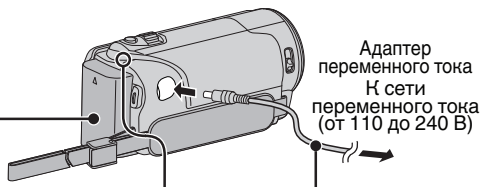
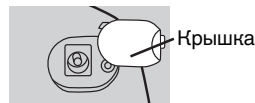

### 3 Подключите шнур питания к сети.

Индикатор зарядки

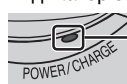

Идет зарядка:  
Мигает  
Зарядка завершена:  
Гаснет

### ПРЕДУПРЕЖДЕНИЕ

Всегда используйте аккумуляторные блоки JVC.

- Если вы будете использовать другие аккумуляторные блоки, отличные от JVC, безопасность и эксплуатационные характеристики не могут гарантироваться.
- Время зарядки: Около 2 час 30 мин (при использовании прилагающегося аккумуляторного блока)
- \* Время зарядки рассчитано на использование аппарата при температуре 25 °C. Если зарядка производится не при комнатной температуре (10 °C до 35 °C), она может занять более длительное время или может произойти сбой зарядки. Время записи и воспроизведения также может быть короче в некоторых условиях эксплуатации, например, при низкой температуре.
- Зарядка возможна также с помощью USB-кабеля. (См. Подробное руководство пользователя.)



## Регулировка ручного ремня

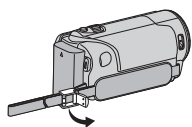

① Расслабьте рычажок на фиксаторе ремня

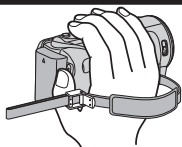

② Отрегулируйте длину ремня

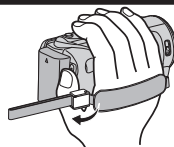

③ Верните рычажок в первоначальное положение

## Использование ремня для ношения камеры на руке

Отрегулируйте длину ремня и зафиксируйте его на запястье.

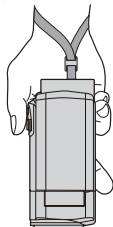

# Установка SD-карты

При установке серийно выпускаемой SD-карты запись может быть продолжена на карту, когда встроенная память заполнится.

\*Чтобы активировать запись на карту, необходимо настроить выбор носителя. (стр. 11)

Если карты нет, установите выбор носителя на „ВСТРОЕННАЯ ПАМЯТЬ“ для записи.

**1** Закройте ЖК-монитор.

(Низ камеры)

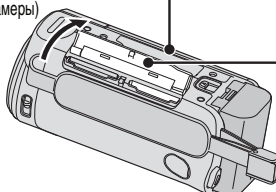

**2** Откройте крышку.

**3** Вставьте SD-карту.

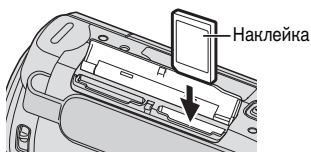

\* Устанавливайте и извлекайте SD-карту только когда аппарата выключена.

## ■ Извлечение карты

Слегка нажмите на карту один раз, а затем вытяните ее из разъема.

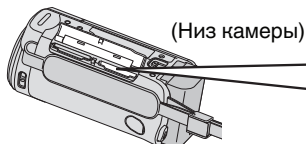

(Низ камеры)

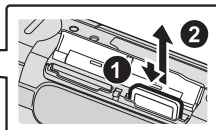

## ПРИМЕЧАНИЕ

При работе следует использовать следующие SD-карты.

Производитель	Panasonic, TOSHIBA, SanDisk, ATP, Eye-Fi*
Видео 📹	Совместимая SD-карта класса 4 или выше (2 ГБ) / совместимая SDHC-карта класса 4 или выше (от 4 до 32 ГБ) / совместимая SDXC-карта класса 4 или выше (от 48 до 64 ГБ)
Фото 📷	SD-карта (256 МБ-2 ГБ) / SDHC-карта (4-32 ГБ) / SDXC-карта (48-64 ГБ)
Eye-Fi	Eye-Fi Connect X2 / Eye-Fi Explore X2 / Eye-Fi Pro X2

\*Допускается использование только указанных моделей. Подробная информация доступна в Подробное руководство пользователя.

- Использование SD-карт (включая SDHC/SDXC-карты), отличных от указанных выше, может привести к сбоям записи или потере данных.
- Для предотвращения потери данных не прикасайтесь к контактам SD-карты.
- Eye-Fi производит карты памяти SD с функцией доступа к беспроводной локальной сети.

## ■ Использование SD-карты

Запись на карту может быть осуществлена, когда „НОСИТЕЛЬ ДЛЯ ВИДЕО“ или „НОСИТЕЛЬ ДЛЯ ФОТО“ в „ОБЩЕЕ“ (основные настройки) установлены на „SD-КАРТА“.

- ① Откройте ЖК-монитор.
- Аппарат включится.
- ② Нажмите „MENU“.
- ③ Нажмите „“.
- ④ Нажмите „НОСИТЕЛЬ ДЛЯ ВИДЕО“ или „НОСИТЕЛЬ ДЛЯ ФОТО“.

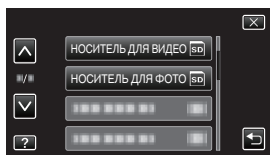

- ⑤ Нажмите „SD-КАРТА“.



## ■ Использование SD-карт, которые использовались на других устройствах

Отформатируйте (инициализируйте) карту с помощью „ФОРМАТИР. SD-КАРТЫ“ из „ОБЩЕЕ“ (основные настройки).

**Когда форматирование будет завершено, все данные на карте будут удалены. Скопируйте все файлы с карты на компьютер перед тем, как произвести форматирование.**

Выполните шаги ① - ③ из раздела „Использование SD-карты“.

- ④ Нажмите „ФОРМАТИР. SD-КАРТЫ“.

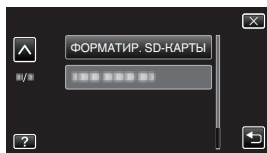

- ⑤ Нажмите „ФАЙЛ“.

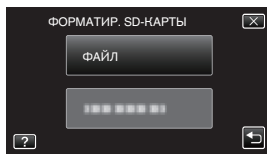

- ⑥ Нажмите „ДА“.
- ⑦ По завершении форматирования нажмите „ОК“.

# Настройка часов

## 1 Откройте ЖК-монитор.

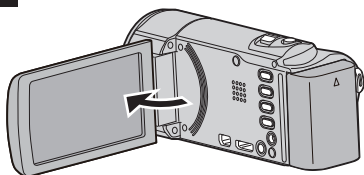

- Аппарат включится. При закрытии ЖК-монитора аппарат автоматически выключается.

## 2 Нажмите „ДА“, когда отобразится „УСТАНОВ. ДАТУ/ВРЕМЯ!“.

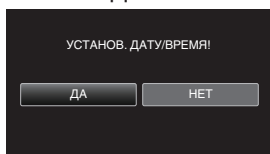

## 3 Установите дату и время.

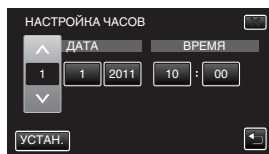

- При нажатии года, месяца, дня, часов или минут будут отображены значки „^“ и „v“.
- Нажмите „^“ или „v“, чтобы отрегулировать значение.
- Повторите этот шаг, чтобы откорректировать год, месяц, число, часы и минуты.

## 4 После установки даты и времени нажмите „УСТАН.“.

## 5 Выберите место, где вы живете, и нажмите „СОХР.“.

- Отображаются название города и разница во времени.
- Нажмите „<“ или „>“, чтобы выбрать название города.

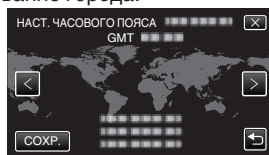

## Переустановка часов

Установите часы с помощью „НАСТРОЙКА ЧАСОВ“ в меню.

- ① Откройте ЖК-монитор.
- Аппарат включится.
- ② Нажмите „MENU“.
- ③ Нажмите „⚙“.
- ④ Нажмите „НАСТРОЙКА ЧАСОВ“.

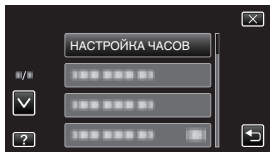

- ⑤ Нажмите „НАСТРОЙКА ЧАСОВ“.

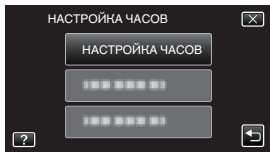

- Последующие шаги такие же, как шаги 3-5 на стр. 12.

## Изменение языка дисплея

Язык дисплея может быть изменен. Выполните шаги ① - ③ из раздела „Переустановка часов“.

- ④ Нажмите „ВЫБОР ЯЗЫКА“.

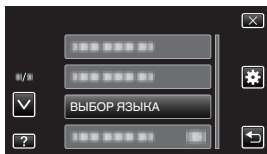

- ⑤ Нажмите на желаемый язык.

### ПРИМЕЧАНИЕ

- „УСТАНОВ. ДАТУ/ВРЕМЯ!“ отображается, когда вы включаете аппарат после того, как он не использовался на протяжении длительного времени. Аппарат должен заряжаться более 24 часов до того, как будут установлены часы. (стр. 8)

## Качество видео

Данное изделие может осуществлять съемку как в высоком, так и в стандартном разрешении. По умолчанию установлено высокое разрешение (XP).

### ■ Изменение настройки

- ① Нажмите „MENU“.
- ② Нажмите „КАЧЕСТВО ВИДЕО“.
- ③ Выберите качество видео.

Высокое разрешение	UXP	Более высокое качество видео
	XP	
	SP	
	EP	
Стандартное разрешение	SSW	Более продолжительное время записи
	SEW	



\* Информацию о приблизительном времени записи см. в стр. 21.

## Видеосъемка

Вы можете производить съемку, не устанавливая настройки, используя интеллектуальный автоматический режим. Такие настройки, как экспозиция и фокус будут автоматически отрегулированы в соответствии с условиями съемки.

- В случае особых условий съемки, например подсветки (A), ночной съемки (M), человека (P) и т.д. соответствующий символ отображается на экране.

Перед записью важной сцены рекомендуется сделать пробную запись.

**1** Откройте крышку объектива.



**2** Выберите режим видео.



**3** Убедитесь, что режим записи установлен на Интеллектуальный авто i.A.

- Если установлен режим Ручной настройки M, нажмите кнопку i.AUTO, чтобы переключить режим.
- С каждым нажатием режим переключается с Интеллектуального автоматического на Ручной или наоборот.

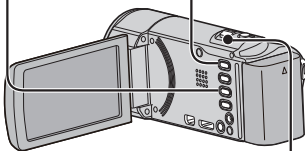
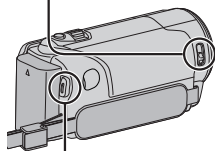
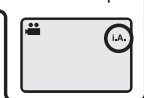

**4** Начните запись.

- Нажмите еще раз, чтобы остановить запись.



START  
/STOP

Трансфокация



(Широкоугольная съемка)

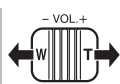

(Телефото)

- Также можно нажать REC на сенсорном экране, чтобы начать запись. Чтобы остановить запись, нажмите II. Для осуществления трансфокации также можно нажать Тел./Шир.

### ■ Обозначения во время видеозаписи

Качество видео

Стабилизатор изображения

Счетчик сцен



Носитель, на который идет запись

Индикатор батареи

Оставшееся время записи

### ПРИМЕЧАНИЕ

- Приблизительное время видеозаписи при использовании прилагающегося аккумуляторного блока – около 1 ч 5 мин (стр. 21)
- Не отсоединяйте аккумуляторный блок, адаптер переменного тока или SD-карту, когда индикатор доступа горит. Записанные данные могут стать непригодными для последующего воспроизведения.

# Фотосъемка

1 Выберите режим фотосъемки.

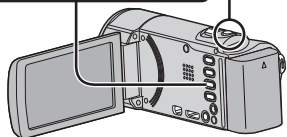

2 Установите фокус на необходимом объекте.

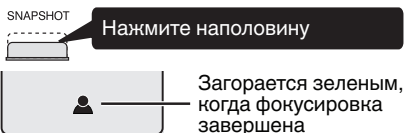

3 Сделайте фото.



- Также можно нажать на сенсорном экране, чтобы начать запись. Однако, фокус не может быть настроен с помощью нажатия кнопки наполовину.

## Обозначения во время фотосъемки

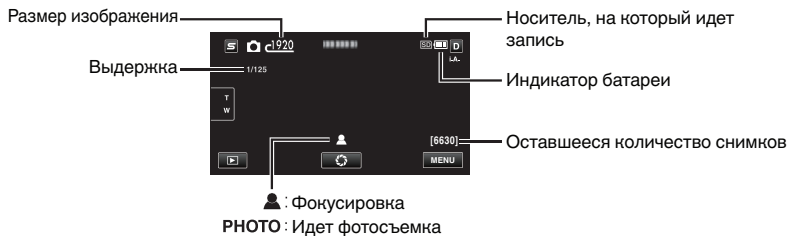

Приступая к работе

Запись

Воспроизведение

Копирование

Дополнительная информация

## Воспроизведение/удаление файлов на аппарате

Выберите и начните воспроизведение записанных видеофайлов или фотографий с экрана указателя (отображаются эскизы).

**1** Выберите режим видео или фото.



**2** Нажмите на сенсорном экране, чтобы выбрать режим воспроизведения.  
\*Нажмите , чтобы вернуться к режиму записи.

**3** Нажмите на файл, который необходимо воспроизвести.



- Нажмите SD, чтобы выбрать носитель, с которого нужно осуществить воспроизведение.
- Нажмите , чтобы приостановить воспроизведение.
- Нажмите , чтобы вернуться к экрану указателя видео.

Регулировка громкости во время воспроизведения

Уменьшение громкости Увеличение громкости

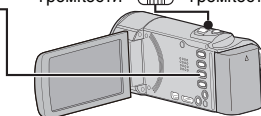

■ Удаление ненужных файлов

- 1 Нажмите .
- 2 Нажмите на файлы, которые необходимо удалить.



На выбранном файле появится значок удаления. Чтобы снять значок удаления, нажмите еще раз.

- 3 Нажмите „УСТАН.“.
- 4 Когда появится подтверждающее сообщение, нажмите „ВЫПОЛНИТЬ“.
- 5 Нажмите „ОК“.

### ■ Фотосъемка во время воспроизведения

Установите камеру в режим паузы при воспроизведении и нажмите кнопку SNAPSHOT.

### ■ Действующие кнопки операций во время воспроизведения (\*)

	Во время воспроизведения видео	Во время воспроизведения фото
	Воспроизведение/пауза	Пуск/пауза слайд-шоу
	Остановка (возврат к экрану указателя)	Остановка (возврат к экрану указателя)
	Переход к следующему видео	Переход к следующему фото
	Возврат к началу сцены	Возврат к предыдущему фото
	Поиск в прямом направлении	-
	Поиск в обратном направлении	-
	Медленное воспроизведение / нажмите и удерживайте, чтобы начать медленное воспроизведение	-
	Медленное воспроизведение в обратном направлении/ нажмите и удерживайте, чтобы начать медленное воспроизведение в обратном направлении	-
	Регулировка громкости	-
	-	Поворот на 90 градусов против часовой стрелки
	-	Поворот на 90 градусов по часовой стрелке
	-	Непрерывное воспроизведение изображений, запечатленных с помощью непрерывной съемки

\* Кнопки исчезают через 3 секунды. Нажмите на экран, чтобы снова отобразить кнопки.



# Воспроизведение на экране телевизора

**1** Подключите камеру к телевизору.

\* Также обратитесь к руководству по эксплуатации телевизора.

- Выключите питание камеры, нажав кнопку  и удерживая ее около 2 секунд.

## ■ Воспроизведение с высоким разрешением

Если у вас есть телевизор с высоким разрешением, можно воспроизвести запись с высоким разрешением, подключив его к разъему HDMI.

### Подключение к разъему HDMI

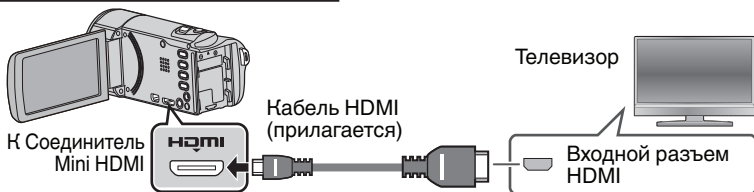

#### ПРИМЕЧАНИЕ

- С вопросами о телевизоре или способе подключения обращайтесь к производителю телевизора.
- Используйте высокоскоростной кабель HDMI в качестве мини-кабеля HDMI.

Приступая к работе

Запись

Воспроизведение

Копирование

Дополнительная информация

## ■ Воспроизведение в стандартном качестве

Если вы используете стандартный телевизор, можно воспроизвести запись в стандартном качестве, подключив его к разъему аудио/видео.

### Подключение к разъему аудио/видео

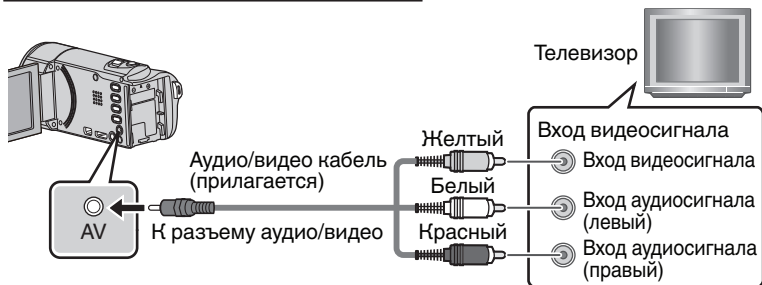

**2** Подключите адаптер переменного тока. (стр. 8)

- Этот аппарат автоматически включается, когда адаптер переменного тока подключен.

**3** Выберите переключатель телевизионного входа.

**4** Начните воспроизведение одного из файлов. (стр. 16)

## ■ Если изображение на экране телевизора выглядит ненатурально

Изображение не отображается на экране телевизора должным образом.	<ul style="list-style-type: none"><li>• Отсоедините кабель и снова подсоедините его.</li><li>• Выключите аппарат, а затем снова включите его.</li></ul>
Изображение на экране телевизора отображается вертикально.	<ul style="list-style-type: none"><li>• Установите „ВИДЕО ВЫХОД“ в меню „ОБЩЕЕ“ (основных настроек) на „4:3“.</li></ul>
Изображение на экране телевизора отображается горизонтально.	<ul style="list-style-type: none"><li>• Отрегулируйте экран телевизора должным образом.</li></ul>
Цвета изображений выглядят странно.	<ul style="list-style-type: none"><li>• Если видео было записано с параметром „x.v.Color“, установленным на „ВКЛ“, измените на телевизоре настройку в соответствии с необходимостью.</li><li>• Отрегулируйте экран телевизора должным образом.</li></ul>

## Копирование файлов с подключением к видеомагнитофону/DVD-рекордеру

Вы можете копировать видео стандартного качества с этого устройства, подключив его к видеомагнитофону/DVD-рекордеру.

Также обратитесь к руководствам по эксплуатации телевизора, DVD-рекордера, видеомагнитофона и т.д.

### 1 Подсоедините камеру к видеомагнитофону/DVD-рекордеру.

- Выключите питание камеры, нажав кнопку  и удерживая ее около 2 секунд.

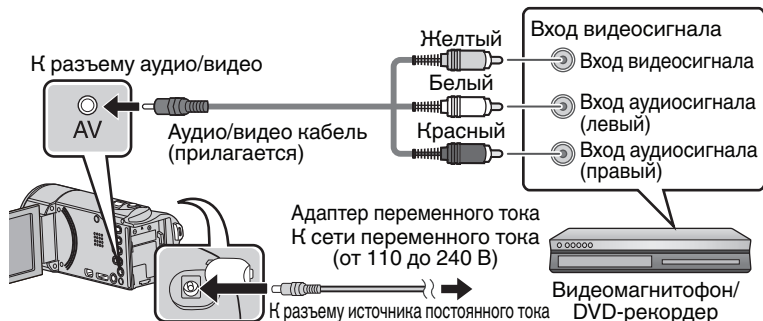

- Этот аппарат автоматически включается, когда адаптер переменного тока подключен.

### 2 Нажмите , чтобы выбрать режим воспроизведения.

### 3 Подготовьтесь к записи.

#### Подготовка телевизора и видеомагнитофона/DVD-рекордера

- Переключитесь на соответствующий входной сигнал.
- Вставьте диск DVD-R или видеокассету.

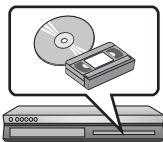

#### Подготовка данного аппарата

- Установите „ВИДЕО ВЫХОД“ в меню „ОБЩЕЕ“ (основные настройки) на показатель соотношения („4:3“ или „16:9“) подсоединенного телевизора.

### 4 Начните запись.

- Начните воспроизведение на аппарате (стр. 16) и нажмите кнопку записи на рекордере.
- Когда воспроизведение завершится, остановите запись.

Доступная к работе

Запись

Воспроизведение

Копирование

Дополнительная информация

## Управление меню

Вы можете настроить различные установки с использованием меню.

### 1 Нажмите „MENU“.

- Меню выглядит по-разному в зависимости от используемого режима.
- Нажмите „S“, чтобы отобразить меню ярлыков лиц.

### 2 Нажмите желаемое меню.

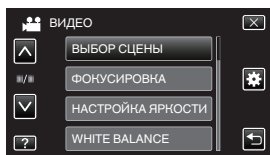

- Нажмите „⚙“, чтобы отобразить меню „ОБЩЕЕ“ (основные настройки).

### 3 Нажмите желаемую настройку.

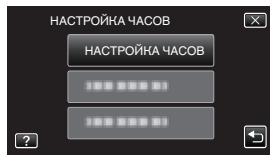

### Выход из экрана

Нажмите „X“ (завершить).

### Возврат к предыдущему экрану

Нажмите „↶“ (возврат).

### Отображение файла справки

Нажмите „?“ (справка), а затем нажмите на элемент меню.

- Файл справки для некоторых элементов может быть недоступен.

• **Дополнительную справочную информацию о настройках вы можете найти в Подробное руководство пользователя.**

### Информация поддержки пользователя

Использование данного программного обеспечения регулируется условиями лицензии на программное обеспечение.

#### JVC (по вопросам, связанным с данным аппаратом)

Перед обращением в ближайший офис или агентство JVC в Вашей стране (обратитесь к Всемирной сети обслуживания JVC на сайте <http://www.jvc-victor.co.jp/english/worldmap/index-e.html>) по поводу данного программного обеспечения, пожалуйста, подготовьте следующую информацию.

- Название изделия, модель, серийный номер, проблема, сообщение об ошибке
- ПК (производитель, модель (настольный ПК/ноутбук), ЦП, ОС, память (МБ/ГБ), доступное место на жестком диске (ГБ))

Пожалуйста, обратите внимание на то, что в зависимости от сути вопроса для ответа на него может понадобиться некоторое время.

JVC не отвечает на вопросы, касающиеся основной работы Вашего компьютера, или на вопросы, касающиеся технических характеристик или работы ОС, других приложений или драйверов.

#### Pixela (по вопросам, связанным с прилагающимся программным обеспечением)

Регион	Язык	№ телефона
США и Канада	английский	+1-800-458-4029 (бесплатный)
Европа (Великобритания, Франция и Испания)	английский/немецкий/ французский/испанский	+800-1532-4865 (бесплатный)
Другие страны Европы	английский/немецкий/ французский/испанский	+44-1489-564-764
Азия (Филиппины)	английский	+63-2-438-0090
Китай	китайский	10800-163-0014 (бесплатный)

Главная страница: <http://www.pixela.co.jp/oem/jvc/mediabrowser/>

Пожалуйста, посетите наш сайт для получения новой информации и загрузки данных.

# Время записи/количество фотографий

Проверить время записи можно, нажав кнопку INFO.

## Приблизительное время видеозаписи

Качество	Встроенная память	SDHC/SDXC-карта					
	8 ГБ	4 ГБ	8 ГБ	16 ГБ	32 ГБ	48 ГБ	64 ГБ
UXP	40 мин	20 мин	40 мин	1 ч 20 мин	2 ч 50 мин	4 ч 20 мин	5 ч 50 мин
XP	50 мин	30 мин	1 ч	2 ч	4 ч 10 мин	6 ч 10 мин	8 ч 20 мин
SP	1 ч 20 мин	40 мин	1 ч 20 мин	2 ч 50 мин	5 ч 50 мин	8 ч 40 мин	11 ч 50 мин
EP	3 ч 20 мин	1 ч 40 мин	3 ч 40 мин	7 ч 10 мин	14 ч 50 мин	21 ч 50 мин	29 ч 50 мин
SSW	2 ч 30 мин	1 ч 20 мин	2 ч 50 мин	5 ч 40 мин	11 ч 30 мин	17 ч	23 ч
SEW	5 ч 20 мин	2 ч 50 мин	5 ч 50 мин	11 ч 40 мин	23 ч 50 мин	35 ч 10 мин	47 ч 40 мин

- Приблизительное время записи не является точным. Реальное время записи может быть меньше, в зависимости от условий съемки.

## Приблизительное количество фотографий (единица: количество снимков)

Размер изображения	Встроенная память	SDHC-карта	
	8 ГБ	4 ГБ	8 ГБ
640x480 (4:3)	9999	9999	9999
1440x1080 (4:3)	8800	4300	8800
1920x1080 (16:9)	6700	3200	6700
2400x1344 (16:9)	4300	2100	4300

- До 9 999 фотографий может быть записано на SD-карты мощностью как минимум 32 ГБ (независимо от размера фото).

## Приблизительное время записи (с использованием батареи)

Аккумуляторный блок	Фактическое время записи	Время непрерывной записи
BN-VG114E	1 ч 5 мин	1 ч 55 мин
BN-VG121E	1 ч 35 мин	2 ч 55 мин
BN-VG138E	2 ч 55 мин	5 ч 20 мин

- Вышеуказанные величины действительны при „ПОДСВЕТКА“, установленной на „ВЫКЛ“, и „РЕГ. ЯРКОСТИ ДИСПЛЕЯ“, установленной на „3“ (стандартная установка).
- При трансфокации или в случае многократных остановок фактическое время записи может быть меньше. (Рекомендуется иметь в запасе аккумуляторные блоки на период времени, в три раза превышающий предполагаемое время записи.)
- По истечении срока службы батареи время записи становится еще меньше, даже если аккумуляторный блок полностью заряжен. (Замените аккумуляторный блок на новый.)

# Поиск и устранение неисправностей

Если у вас возникнут проблемы с этим аппаратом, проверьте следующее, прежде чем обращаться в сервис-центр.

1 См. „Неисправность“ ниже.

2 См. раздел „Устранение неисправностей“ в „Подробное руководство пользователя“.

Если у вас возникли трудности при работе с аппаратом, см. подробные описания в „Подробное руководство пользователя“.

• <http://manual.jvc.co.jp/index.html/>

3 Обратитесь к часто задаваемым вопросам о новой продукции на веб-сайте JVC.

• <http://www.jvc.com/>

4 Данный аппарат управляется микрокомпьютером. Электростатические разряды, внешние шумы и помехи (от телевизора, радио и т.п.) могут препятствовать нормальному функционированию.



В таком случае необходимо перезапустить аппарат.

① Выключите питание. (Закройте ЖК-монитор.)

② Выньте адаптер переменного тока и аккумуляторный блок из аппарата, переустановите их, откройте ЖК-монитор и аппарат автоматически включится.

5 Если с помощью данной процедуры не удалось устранить проблему, обратитесь к ближайшему дилеру JVC или в сервисный центр JVC.

## Неисправность

	Неисправность	Действие	Страница
Питание	Индикатор POWER/CHARGE начинает мигать при закрытии монитора.	<ul style="list-style-type: none"><li>Идет зарядка аккумуляторного блока.</li></ul>	8
	Не удается сделать запись.	<ul style="list-style-type: none"><li>Проверьте кнопку / .</li><li>Установите режим записи, нажав кнопку  на экране.</li></ul>	14 16
Запись	Запись останавливается автоматически.	<ul style="list-style-type: none"><li>Выключите аппарат, подождите немного, а затем снова включите его. (Аппарат автоматически останавливается, когда температура поднимается выше критической.)</li><li>Запись останавливается автоматически после 12 часов непрерывной записи.</li></ul>	- -
	Воспроизведение	Звук или видео прерываются.	<ul style="list-style-type: none"><li>Иногда воспроизведение прерывается в местах соединений между двумя сценами. Это не является неисправностью.</li></ul>

Индикатор не мигает во время зарядки аккумулятора блока.

- Проверьте оставшийся заряд аккумуляторного блока. (Когда аккумуляторный блок полностью заряжен, индикатор не мигает.)
- При зарядке в холодных или жарких условиях убедитесь, что батарея заряжается в условиях допустимого диапазона температур. (В противном случае зарядка может остановиться для защиты аккумуляторного блока.)

14

Аппарат нагревается.

- Это не является неисправностью. (Аппарат может нагреться при длительном использовании.)

-

## Предупреждающие сообщения

Предупреждающие сообщения	Действие	Страница
ОШИБКА ЗАПИСИ	<ul style="list-style-type: none"> <li>• Выключите аппарат, а затем снова включите его.</li> <li>• Если вышеуказанные действия не помогают разрешить проблему, произведите резервное копирование файлов и проведите „ФОРМАТ. ВСТР. ПАМ.“ или „ФОРМАТИР. SD-КАРТЫ“ в меню „ОБЩЕЕ“ (основные настройки). (Все данные будут удалены.)</li> </ul>	- -
ЗАПИСАН. ДАННЫЕ СЛИШКОМ МАЛЫ НЕВОЗМОЖНО СОХРАНИТЬ	<ul style="list-style-type: none"> <li>• Если цейтраферная съемка была остановлена при времени записи меньшем, чем „0:00:00:14“, видео не будет сохранено.</li> </ul>	-
ОШИБКА ВСТРОЕННОЙ ПАМЯТИ//ОШИБКА КАРТЫ ПАМЯТИ!	<ul style="list-style-type: none"> <li>• Выключите аппарат, а затем снова включите его.</li> <li>• Извлеките адаптер переменного тока и аккумуляторный блок, а затем вновь вставьте карту SD.</li> <li>• Удалите грязь с контактов карты SD.</li> <li>• Если вышеуказанные действия не помогают разрешить проблему, произведите резервное копирование файлов и проведите „ФОРМАТ. ВСТР. ПАМ.“ или „ФОРМАТИР. SD-КАРТЫ“ в меню „ОБЩЕЕ“ (основные настройки). (Все данные будут удалены.)</li> </ul>	- - - -
ПРОВЕРЬТЕ КРЫШКУ ОБЪЕКТИВА	<ul style="list-style-type: none"> <li>• Отображается в течение 5 секунд после включения питания, если крышка объектива закрыта или если вокруг темно.</li> </ul>	-

# Внимание

## Аккумуляторный блок

Прилагаемый аккумуляторный блок является ионно-литиевой батареей. Перед использованием прилагаемого или дополнительного аккумуляторного блока прочитайте следующие предупреждения:

### Контакты

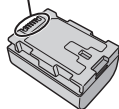

- **Во избежание возникновения опасности**
  - ... не бросайте в огонь.
  - ... не допускайте замыкания контактов. Храните вдали от металлических предметов, когда изделие не используется. При перевозке храните батарею в пластиковом пакете.
  - ... не переделывайте и не разбирайте.
  - ... не подвергайте батарею воздействию температур, превышающих 60°C, так как это может привести к перегреву, взрыву или возгоранию батареи.
  - ... используйте только указанные зарядные устройства.
- **Во избежание повреждения и для продления срока службы**
  - ... не подвергайте ударам.
  - ... выполняйте зарядку в температурном диапазоне от 10°C до 35°C. При более низких температурах батарея заряжается дольше, а в некоторых случаях зарядка прекращается совсем. При более высоких температурах батарея заряжается неполностью, а в некоторых случаях зарядка прекращается совсем.
  - ... храните в прохладном сухом месте. Длительное воздействие высоких температур приведет к увеличению естественного разряда батареи и сокращению ее срока службы.
  - ... Если аккумуляторный блок не будет использоваться в течение длительного времени, оставьте его на уровне заряда 30 % (□). Кроме этого, полностью заряжайте и полностью разряжайте аккумуляторный блок каждые 2 месяца, после чего продолжайте хранить его на уровне заряда 30 % (□).
  - ... если аккумуляторный блок не используется, извлеките его из зарядного устройства или устройства, получающего питание от сети, так как некоторые устройства потребляют ток даже в выключенном состоянии.
  - ... Не подвергайте воздействию сильных ударов и не роняйте.

## Носитель записи

- **Во избежание повреждения носителя записи следуйте рекомендациям, указанным ниже.**
  - Не сгибайте и не роняйте носитель записи, не подвергайте его сдавливанию, толчкам или вибрации.
  - Не допускайте попадания воды на носитель записи.
  - Не используйте, не заменяйте и не храните носитель записи в местах, подверженных воздействию статического электричества или электрических помех.
  - Не выключайте питание камеры и не отсоединяйте батарею или сетевой адаптер во время съемки, воспроизведения или во время любого другого доступа к носителю записи.
  - Не располагайте носитель записи вблизи объектов, имеющих сильное магнитное поле или излучающих сильные электромагнитные волны.
  - Не храните носитель записи в местах с повышенной температурой или влажностью.
  - Не допускайте соприкосновения носителя с металлическими предметами.
- При форматировании или удалении данных с использованием камеры, меняется только информация об администрировании файлов, данные не стираются с носителя информации полностью. Если вы хотите полностью удалить все данные, мы рекомендуем либо воспользоваться имеющимся в продаже программным обеспечением, которое специально предназначено для этого, либо физически разрушить камеру при помощи молотка и т. п.

## ЖК-монитор

- **Во избежание повреждения ЖК-монитора НЕ**
  - ... подвергайте его воздействию сильных толчков и ударов.
  - ... устанавливайте камеру ЖК-монитором вниз.
- **Для продления срока службы**
  - ... избегайте протирать монитор грубой тканью.



## Основной блок

### ● Для обеспечения безопасности НЕ

- ... открывайте корпус камеры.
- ... разбирайте и не модифицируйте устройство.
- ... допускайте попадания в устройство воспламеняющихся веществ, воды или инородных металлических предметов.
- ... снимайте аккумуляторный блок и не отключайте питание при включенном питании камеры.
- ... отставляйте аккумуляторный блок подключенным к камере, если она не используется.
- ... ставьте на устройство источники открытого пламени, такие как горящие свечи.
- ... допускайте попадания на устройство капель или брызг.
- ... допускайте налипания пыли или металлических предметов на штепсельный разъем или розетку.
- ... вставляйте какие-либо предметы в камеру.

### ● Избегайте использовать камеру

- ... в местах, подверженных воздействию повышенной влажности или пыли.
- ... в местах, подверженных воздействию сажи или пара, например, около кухонной плиты.
- ... в местах, подверженных воздействию вибрации или ударов.
- ... рядом с телевизором.
- ... рядом с устройствами, генерирующими сильное электромагнитное или электрическое поле (динамики, передающие антенны и т. п.).
- ... в местах со слишком высокой (более 40°C) или слишком низкой (ниже 0°C) температурой.

### ● НЕ ОСТАВЛЯЙТЕ устройство

- ... в местах с температурой выше 50°C.
- ... в местах с очень низкой (ниже 35%) или очень высокой (более 80%) влажностью.
- ... в местах, подверженных воздействию прямых солнечных лучей.
- ... в закрытой машине летом.
- ... рядом с нагревательными приборами.
- ... в высоко расположенных местах, например, на телевизоре. Установка камеры в высоко расположенном месте с подключенным кабелем может привести к неисправности камеры, в случае если кто-либо запнется о кабель и камера упадет на пол.

### ● Для защиты устройства, НЕ

- ... допускайте намкания устройства.
- ... роняйте устройство и не ударяйте им по твердым предметам.
- ... подвергайте камеру ударам или повышенной вибрации при транспортировке.

- ... направляйте объектив в течение длительного времени на очень ярко освещенные объекты.
- ... допускайте попадания в объектив прямого солнечного света.
- ... размахивайте камерой при использовании ремешка для руки.
- ... размахивайте мягким чехлом камеры, когда камера располагается в чехле.
- ... храните видеокамеру в пыльном месте или в месте, где есть песок.

### ● Для предотвращения падения устройства,

- Надежно закрепите наручный ремешь.
- При использовании камеры со штативом надежно зафиксируйте камеру на штативе.

Если камера упадет, вы можете получить травму и повредить камеру. Использование камеры ребенком должно осуществляться под надзором родителей.

Уважаемый клиент, [Европейский Союз]

Данное устройство соответствует действительным Европейским директивам и стандартам по электромагнитной совместимости и электрической безопасности.

Представительство компании Victor Company of Japan Limited в Европе:  
JVC Technical Services Europe GmbH  
Postfach 10 05 04  
61145 Friedberg  
Германия

# Технические характеристики

Камера	
Питание	При использовании адаптера переменного тока: 5,2 В постоянного тока, при использовании аккумуляторного блока: 3,5-3,6 В постоянного тока
Потребляемая мощность	2,4 Вт (когда „РЕГ. ЯРКОСТИ ДИСПЛЕЯ“ установлен на „3“ (стандартная установка)) 2,6 Вт (когда „РЕГ. ЯРКОСТИ ДИСПЛЕЯ“ установлен на „4“ (ярче))
Размеры (ширина x высота x глубина)	51 мм x 55 мм x 111 мм (ширина x высота x глубина: не включая ручной ремень)
Масса	Около 195 г (только камера), около 235 г (включая прилагающийся аккумуляторный блок)
Среда эксплуатации	Допустимая температура эксплуатации: от 0 °С до 40 °С Допустимая температура хранения: от -20 °С до 50 °С Допустимая относительная влажность: от 35 % до 80 %
Устройство передачи изображения	1/4, 1" 3 320 000 пикселей (CMOS прогрессивной развертки)
Область записи (видео)	(UXP/XP/SP/EP) 1 220 000 пикселей (с включенной функцией AIS) 1 440 000 пикселей (с выключенной функцией AIS) (SSW/SEW) от 390 000 до 1 220 000 пикселей (с включенной динамической трансфокацией) 1 220 000 пикселей (с выключенной динамической трансфокацией)
Область записи (фото)	(4:3) 1 080 000 пикселей (16:9) 1 440 000 пикселей
Объектив	От F1,8 до 6,3, f = 2,9-116,0 мм (UXP/XP/SP/EP) 35-миллиметровое преобразование: 45 мм в 1 800 мм (с включенной функцией AIS) 35-миллиметровое преобразование: 41,4 мм в 1 656 мм (с выключенной функцией AIS) (SSW/SEW) 35-миллиметровое преобразование: 45 мм в 3 150 мм (с включенной динамической трансфокацией) 35-миллиметровое преобразование: 45 мм в 1 800 мм (с выключенной динамической трансфокацией)
Трансфокация (видео)	Оптическая трансфокация: 40-кратная. Динамическая трансфокация: 70-кратная (SSW/SEW) Цифровая трансфокация: 200-кратная.
Трансфокация (фото)	Оптическая трансфокация: 40-кратная.
Формат видеозаписи	Стандарт AVCHD, видео: AVC/H.264, аудио: Dolby Digital (2ch)
Формат фотосъемки	Стандарт JPEG
Носитель, на который идет запись	Встроенная память (8 ГБ), SD/SDHC/SDXC-карта (серийного производства), Eye-Fi-карта (серийного производства)
Батарея часов	Аккумуляторная батарея

#### Адаптер переменного тока (AC-V10E)\*

Питание	AC 110-240 В, 50 Гц/60 Гц
Выход	5,2 В постоянного тока, 1 А
Допустимая температура эксплуатации	от 0 °С до 40 °С (от 10 °С до 35 °С во время зарядки)
Размеры (мм)	72 мм x 28 мм x 59 мм (ширина x высота x глубина: не включая шнур или вилку)
Масса	Около 77 г

\* Для использования адаптера переменного тока в других странах необходимо иметь вилку-адаптер, соответствующую стране посещения.

- **Технические характеристики и внешний вид продукта могут быть изменены без предварительного уведомления.**

# ИНФОРМАЦИИ

Производитель: Виктор Компани оф Джалан Лимитед  
3-12, Морийячо, Канагава-ку, Йокохама-ши, Канагава 221-8528, Япония

<b>Видеокамера</b>	
Модель: GZ-MS150*, GZ-HM30*, GZ-HM430*, GZ-HM435*, GZ-HM440*, GZ-HM445*, GZ-HM446*, GZ-HM650*, GZ-HM655*, GZ-HM845*	
Сертификат Соответствия:	No.РОСС JP.АЯ 46 .B09633
Дата выдачи Сертификата Соответствия:	22.11.2010
Сертификат Соответствия действителен до:	21.11.2013
Завод-изготовитель	ДжейВиСи Мануфакчуринг Малэйшиа ЭсДиЭн. БиЭйчДи. Лот No.1, Персиаран Джубли Перак, Джалан 22/1 Сексейн 22, 40300 Шах Алам, Селангор, Дарул Эхсан, Малайзия

<b>Аккумуляторная батарея</b>	
Модель: BN-VG107E, BN-VG114E, BN-VG121E	
Сертификат Соответствия:	No.РОСС JP.АЯ 46 .B72888
Дата выдачи Сертификата Соответствия:	06.10.2009
Сертификат Соответствия действителен до:	05.09.2012
Завод-изготовитель	Панасоник Энерджи Вукси Ко., Лтд. No.40, Чанглианг Рд, Вукси Нью Эриа, 214028, Вукси, Джиангсу, Китай

<b>Сетевой адаптер</b>	
Модель: AC-V10E	
Сертификат Соответствия:	No.РОСС JP.АЯ 46 .B08702
Дата выдачи Сертификата Соответствия:	16.08.2010
Сертификат Соответствия действителен до:	16.08.2013
Завод-изготовитель	Донг Янг Инструмент Квингдао Инк. Зе Сауз то Ксианггонг Шан Роад, Зе Вест то Квианшанг Роад, Джиаонан Сити Коастал Индастриал Парк, Квингдао, КНР

## ПАМЯТКА

---

---

---

---

---

---

---

---

---

---

---

---

---

---

---

---

---

---

---

---

---

---

---

Приступая к  
работе

Запись

Воспроизведение

Копирование

Дополнительная  
информация



## ПАМЯТКА

---

---

---

---

---

---

---

---

---

---

---

---

---

---

---

---

---

---

---

---

---

---

---

Приступая к  
работе

Запись

Воспроизведение

Копирование

Дополнительная  
информация

# Указатель

<b>А</b> Адаптер переменного тока ..... 8 Аккумуляторный блок ..... 8, 24	<b>С</b> Соединение HDMI ..... 17 Соединение аудио/видео ..... 18, 19
<b>В</b> Время записи ..... 21 Выбор языка ..... 13	<b>Т</b> Трансфокация ..... 14
<b>Ж</b> ЖК-монитор ..... 24	<b>У</b> Удаление файлов ..... 16 Установка даты/времени ..... 12
<b>К</b> Количество фотографий ..... 21 Копирование (дублирование) ..... 19	<b>Ф</b> Форматирование SD-карты ..... 11
<b>Н</b> Настройка часов ..... 12	<b>S</b> SD-карта ..... 10
<b>П</b> Просмотр файлов на экране телевизора ..... 17	

# JVC

**ВИКТОР КОМПАНИ ОФ ДЖАПАН, ЛИМИТЕД**

12,3чомэ, Морийя-чо, Канагава-ку, Йокохама, Канагава 221-8528, Япония





# JVC

LYT2348-002A-M

**DU** **PT** **RU** **UK**

Початок роботи

Зйомка

Відтворення

Копіювання

Подальша  
інформація

ВІДЕОКАМЕРА

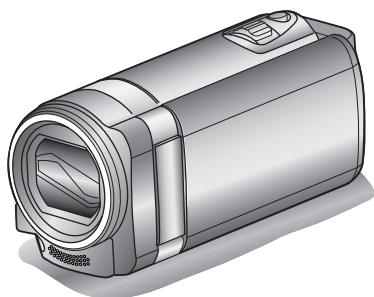
**GZ-HM655BE****Основний посібник  
користувача**

# Everio

**Шановний покупець!**

Дякуємо за придбання цього продукту компанії JVC.

Перед використанням прочитайте пункти з інформацією про заходи безпеки та застереження, що наведена на стор. 2 та стор. 24, щоб гарантувати безпечне використання цього продукту.



Детальний посібник користувача

Для цього продукту доступні „Основний посібник користувача“ (цей посібник) та „Детальний посібник користувача“.

Щоб дізнатися більше про роботу з цим продуктом, відвідайте „Детальний посібник користувача“ вказаний нижче веб-сайт.

■ <http://manual.jvc.co.jp/index.html>

■ Ви також можете отримати доступ до веб-сайту через інтегроване програмне забезпечення цього пристрою.

NEDERLANDS  
PORTUGUÊS  
РУССКИЙ  
УКРАЇНСЬКА

# Заходи безпеки

**ОБЕРЕЖНО! ЩОБ УНИКНУТИ ПОЖЕЖІ АБО УРАЖЕННЯ ЕЛЕКТРИЧНИМ СТРУМОМ, ОБЕРЕГАЙТЕ ДАНИЙ АПАРАТ ВІД ДОЩУ АБО ПОТРАПЛЯННЯ НЬОГО ВОЛОГИ.**

## ПРИМІТКИ:

- Пластинка із зазначеними електричними характеристиками та заходів безпеки міститься на нижній та/або боковій панелі основного апарата.
- Пластинка із серійним номером міститься на панелі кріплення акумулятора.
- Інформація щодо електричних характеристик мережного адаптера та заходів безпеки містяться на його верхній та нижній панелях.

## Застереження щодо заміни літєвої батареї

Неправильне використання літєвої батареї може призвести до виникнення пожежі та хімічних опіків.

Не перезаряджайте, не розбирайте, не нагрівайте вище 100°C та не кидайте літєву батарею у вогонь.

Використовуйте змінну батарею виробництва Panasonic, Sanyo, Sony або Maxell CR2025. Неправильна заміна батареї може призвести до вибуху, а також ризику виникнення пожежі.

- Утилізуйте використану батарею належним чином.
- Зберігайте батарею подалі від маленьких дітей.
- Забороняється розбирати батарею та кидати її у вогонь.

## УВАГА!

- Щоб уникнути ураження електричним струмом, забороняється відкривати корпус даного апарата. Всередині даного апарата містяться деталі, що не підлягають технічному обслуговуванню з боку користувача. Для проведення технічного обслуговування зверніться до кваліфікованого персоналу.
- Якщо мережний адаптер не буде використовуватись упродовж тривалого часу, відключіть шнур живлення від електричної розетки.

## УВАГА!

Щоб уникнути ураження електричним струмом та пошкодження даного апарата, спершу підключіть короткий кінець шнура живлення до мережного адаптера, а тоді підключіть довший кінець шнура живлення до електричної розетки.

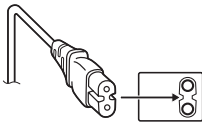

## Зробіть резервну копію важливих записів

JVC не несе відповідальності за будь-яку втрату даних. Для зберігання рекомендується скопіювати усі важливі відеозаписи на диски DVD або інші носії інформації.

При встановленні апарата у ящику або на полиці забезпечте для нього з усіх сторін достатньо місця для вентиляції (не менше 10 см з боків та зверху та задньої частини пристрою). Не закривайте вентиляційні отвори.

(При закриванні вентиляційних отворів газетою, одягом тощо даний апарат може нагріватись.)

Забороняється ставити на даний апарат будь-які предмети з відкритим полум'ям, наприклад, свічки.

Утилізація батарейок та акумулятора не повинна призводити до забруднення навколишнього середовища та повинна відбуватись строго згідно з вимогами місцевого законодавства.

Оберегайте даний апарат від потраплення на нього води.

Забороняється використовувати даний апарат у ванні або у місцях із водою.

Забороняється класти на даний апарат ємності з водою або рідинами (наприклад, косметичні засоби, ліки, вазони, горщики, горнята тощо). (Потраплення всередину даного апарата води або інших рідин може призвести до ураження електричним струмом та до пожежі.)

Не наводіть об'єкти безпосередньо на сонце. Це може призвести до порушення зору, а також до несправності електричної схеми апарата. Існує також ризик виникнення пожежі або ураження електричним струмом.

## УВАГА!

Нехтування наступними порадами може спричинити пошкодження відеокамери та травмування користувача.

Носіння або утримування відеокамери за РК-монітор може призвести до падіння або пошкодження апарата.

Не встановлюйте штатив на нестійких або нерівних поверхнях. Він може перевернутись та спричинити серйозні uszkodження для відеокамери.

## УВАГА!

Не розташовуйте відеокамеру з підключеними кабелями (Audio/Video тощо) на телевізорі, оскільки випадкове наступання на ці кабелі може призвести до її падіння та пошкодження.

## УВАГА!

Мережний штепсель завжди повинен бути доступним.

- У випадку появи збоїв у роботі даного пристрою негайно вийміть штепсель з розетки.

## ОБЕРЕЖНО!

Оберегайте акумулятор, камеру зі встановленим акумулятором та пульт ДУ зі встановленою батареєю від надлишкового нагрівання, наприклад, на сонці, біля вогню тощо.

## Інформація для користувачів щодо утилізації старого обладнання та акумуляторів



**Вироби**



**Акумулятор**

**Примітка:**

Символ Pb під знаком акумулятора означає, що даний акумулятор містить свинець.

### [Європейський Союз]

Дані символи означають, що дане електричне та електронне обладнання і акумулятор із цим символом, не повинні утилізуватись після завершення терміну їх використання у смітниках для побутових відходів. Замість цього, ці вироби потрібно здати у збірний пункт для переробки електричного та електронного обладнання і акумуляторів для належної обробки, відновлення та переробки згідно з вашими національними законами та відповідно до Директив 2002/96/EC і 2006/66/EC.

Завдяки правильній утилізації цих виробів ви внесете свій вклад у збереження природних ресурсів та допоможете уникнути ймовірних негативних впливів на навколишнє середовище та здоров'я людей, що можуть мати місце у випадку неправильної утилізації цих виробів.

Детальнішу інформацію щодо збірних пунктів та щодо переробки цих виробів можна отримати у місцевій міській раді, у службі, що займається утилізацією відходів, або у магазині, де був придбаний даний виріб.

Згідно з національним законодавством за неправильну утилізацію відходів можуть передбачатись штрафи.

### [Підприємці]

Якщо ви бажаєте утилізувати даний виріб, відвідайте нашу веб-сторінку <http://www.jvc.eu>, щоб отримати інформацію щодо повернення даного виробу.

### [Інші країни за межами Європейського Союзу]

Ці символи дійсні тільки для Європейського Союзу. Якщо ви бажаєте утилізувати ці вироби, зробіть це згідно з чинним національним законодавством або іншими правилами, що діють у вашій країні, щодо утилізації старого електричного та електронного обладнання і акумуляторів.

## Пам'ятайте, що дана відеокамера призначена тільки для приватного використання.

Будь-яке комерційне використання даної відеокамери без отримання відповідного дозволу заборонене. (Навіть при зйомці вистав, шоу-програм та виставкових заходів для власного перегляду рекомендується спершу отримати на це дозвіл.)

### Торгові марки

- „AVCHD”, логотип „AVCHD”, „AVCHD Lite” і логотип „AVCHD Lite” є торговими марками компаній Panasonic Corporation і Sony Corporation.
- x.v.Colour™ є торговою маркою компанії Sony Corporation.
- HDMI™ є торговою маркою компанії HDMI Licensing, LLC.
- Виготовлено за ліцензією від Dolby Laboratories. Dolby та подвійний символ D є торговими марками Dolby Laboratories.
- Windows® є зареєстрованою торговою маркою або торговою маркою компанії Microsoft Corporation в США та/або в інших країнах.
- Macintosh є зареєстрованою торговою маркою компанії Apple Inc.
- iMovie та iPhoto є торговими марками Apple Inc., зареєстрованими в США та інших країнах.
- YouTube™ та логотип YouTube є торговельними марками та/або зареєстрованими торговельними марками YouTube LLC.
- Intel, Intel Core та Pentium є торговими марками або зареєстрованими торговими марками компанії Intel Corporation або її підрозділу в США та інших країнах.
- Eye-Fi – торгова марка компанії Eye-Fi, Inc.
- Усі інші назви виробів або компаній, що згадуються у даному посібнику є торговими марками та/або зареєстрованими торговими марками їх відповідних власників.

# Зміст

Заходи безпеки .....	2	▶ Відтворення .....	16
Акcesуари .....	4	Відтворення/видалення файлів з пристрою .....	16
Назви частин та функції .....	5	Відтворення на телевізорі .....	17
Назви кнопок та функцій на РК-екрані .....	6	▶ Копіювання .....	19
▶ Початок роботи .....	8	Дублювання файлів за допомогою підключення до DVD-рекордера або відеомагнітофона .....	19
Заряджання акумулятора .....	8	▶ Подальша інформація .....	20
Налаштування довжини ручного ремінця .....	9	Робота з меню .....	20
Використання ручного ремінця .....	9	Час запису/кількість фотографій .....	21
Вставлення картки SD .....	10	Усунення несправностей .....	22
Виставлення годинника .....	12	Застереження .....	24
Якість відеозображення .....	13	Технічні характеристики .....	26
▶ Зйомка .....	14		
Відеозйомка .....	14		
Фотозйомка .....	15		



## Детальний посібник користувача

Для цього продукту доступні „Основний посібник користувача“ (цей посібник) та „Детальний посібник користувача“.

Щоб дізнатися більше про роботу з цим продуктом, відвідайте „Детальний посібник користувача“ вказаний нижче веб-сайт.

■ <http://manual.jvc.co.jp/index.html/>

■ Ви також можете отримати доступ до веб-сайту через інтегроване програмне забезпечення цього пристрою.

## Акcesуари

Адаптер змінного струму  
AC-V10E\*



Акумулятор  
BN-VG114E



USB-кабель  
(тип A – міні тип B)



Кабель AV



Основний посібник користувача  
(цей посібник)



Мінікабель HDMI





- Карти SD продаються окремо. Щоб дізнатися про типи карток, які можна використовувати з цим пристроєм, зверніться до стор. 10.

\* Для використання мережного адаптера за кордоном підготуйте конвертерний штекер (доступний у продажу), що відповідає стандартам країни або регіону.

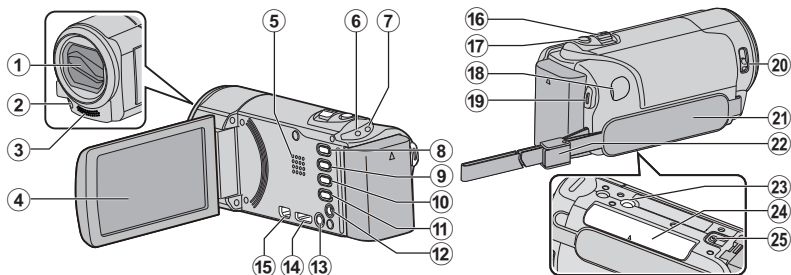
# Назви частин та функції



- 1 Кришка об'єктива
- 2 Освітлення
- 3 Стереомікрофон
- 4 РК-екран  
Ввімкнення/вимкнення живлення за допомогою відкриття та закриття РК-екрана.
- 5 Динамік
- 6 Індикатор ACCESS (доступу)  
Загорається/мигає під час зйомки або відтворення.
- 7 Індикатор POWER/CHARGE (живлення/заряджання) (стор. 8)
- 8 Кнопка i.AUTO (Інтелектуальне авто) (стор. 14)  
Виконує перемикання між режимами інтелектуальної автоматичної зйомки та ручної зйомки.
- 9 Кнопка USER (користувач)
- 10 Кнопка  (відео/фотознімків)  
Вибір між режимами відео або фотознімки.
- 11 Кнопка INFO (інформація)  
Зйомка : Відоображає залишок часу (тільки у режимі відео) та заряду акумулятора.  
Відтворення : Відоображає інформацію про файл, наприклад, дату зйомки.
- 12 Роз'єм аудіо/відео (стор. 18, 19)
- 13 Кнопка  (живлення)  
Натисніть та утримуйте, щоб увімкнути/вимкнути живлення, коли РК-екран відкрито.
- 14 Мініроз'єм HDMI (стор. 17)
- 15 Роз'єм USB
- 16 Важіль масштабу/гучності (стор. 14, 16)
- 17 Кнопка SNAPSHOT (фотозйомка) (стор. 15)
- 18 Роз'єм постійного струму (стор. 8)
- 19 Кнопка START/STOP (відеозйомка) (стор. 14)
- 20 Перемикач кришки об'єктива (стор. 14)
- 21 Ручний ремінець (стор. 9)
- 22 Фіксатор ременя (стор. 9)
- 23 Гніздо для кріплення штатива
- 24 Гніздо карти SD (стор. 10)
- 25 Важіль виймання акумулятора (стор. 8)

# Назви кнопок та функцій на РК-екрані

Під час режимів відео та фотознімків відображаються наступні екрани, що працюють як сенсорні.

## Екран зйомки (відео/фотознімки)



- 1 Кнопка меню зменшення обличчя  
Відображає екран зменшення з функціями впізнавання обличчя.
- 2 Кнопка масштабування
- 3 Кнопка режиму відтворення  
Перемикає до режиму відтворення.
- 4 Кнопка початку/припинення зйомки (стор. 14, 15)

**REC** : Кнопка початку зйомки відеозапису

**● ||** : Кнопка припинення зйомки відеозапису

**📷** : Кнопка запису фотознімків

- 5 Кнопка меню (стор. 20)
- 6 Кнопка відображення  
Деякі відображення зникають приблизно через 3 секунди. Натисніть на цю кнопку, щоб ще раз переглянути відображення. Після кожного натискання відображення з'являється приблизно на 3 секунди. Щоб зафіксувати відображення, натисніть на утримуйте кнопку. Натисніть цю кнопку ще раз, щоб скасувати відображення.

## Екран відтворення (відео)

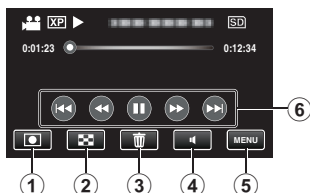

- 1 Кнопка режиму зйомки  
Перемикає до режиму зйомки.
- 2 Кнопка екрана індексу
- 3 Кнопка видалення
- 4 Кнопка налаштування гучності (стор. 16)
- 5 Кнопка меню (стор. 20)
- 6 Кнопки керування (стор. 16)

## Екран відтворення (фотознімки)

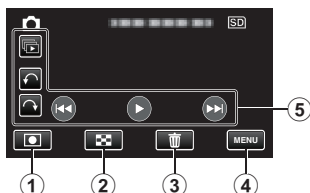

- 1 Кнопка режиму зйомки  
Перемикає до режиму зйомки.
- 2 Кнопка екрана індексу
- 3 Кнопка видалення
- 4 Кнопка меню (стор. 20)
- 5 Кнопки керування (стор. 16)

## Екран індексу

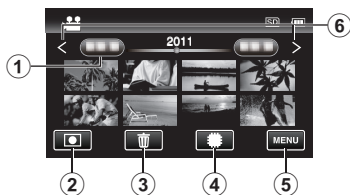

- 1 Кнопка встановлення дати
- 2 Кнопка режиму зйомки  
Перемикає до режиму зйомки.
- 3 Кнопка видалення
- 4 Кнопка відтворення запису  
Перемикає між картою SD та інтегрованою пам'яттю.
- 5 Кнопка меню (стор. 20)
- 6 Кнопка переміщення по сторінках вперед/назад

## Екран меню

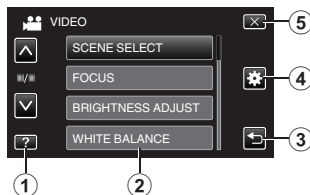

- 1 Кнопка допомоги (стор. 20)
- 2 Пункти меню (стор. 20)
- 3 Кнопка повернення
- 4 Кнопка звичайних/базових налаштувань
- 5 Кнопка закриття

## Заряджання акумулятора

### 1 Вставте акумулятор.

\* На момент придбання акумулятор не заряджений.

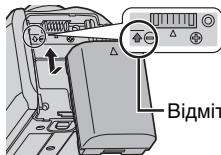

- Розташуйте акумулятор таким чином, щоб його верхня частина порівнялася з міткою на пристрої, потім вставте акумулятор, поки не почуєте клацання.

■ Щоб відключити акумулятор (корпус)

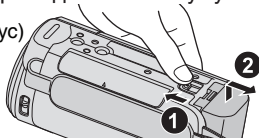

### 2 Приєднайте до роз'єму постійного струму.

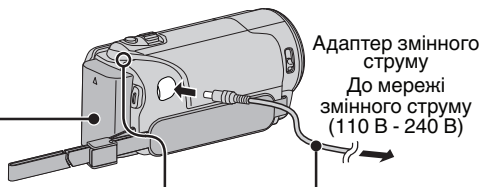
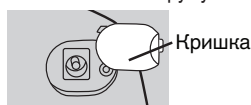

### 3 Підключіть живлення.

Індикатор заряджання



Процес заряджання: Блімає  
Заряджання завершено: Погас

### УВАГА!

Використовуйте тільки акумулятори JVC.

- Використання інших акумуляторів, окрім акумуляторів JVC, не дає гарантії щодо їх безпеки та відповідності технічним характеристикам.
- Час заряджання: Приблизно 2 години 30 хвилин (з акумуляторами з комплекту)
- \* Час заряджання вказано за умови заряджання пристрою при температурі 25 °С. Якщо заряджання акумулятора відбувається поза діапазоном кімнатної температури (від 10 °С до 35 °С), процес заряджання може зайняти більше часу або взагалі не розпочатися. Час запису та відтворення також може бути меншим, якщо камера використовується у деяких умовах, наприклад, при низькій температурі.
- Заряджання також можливе за допомогою USB-кабелю. (Зверніться до Детального посібник користувача.)



## Налаштування довжини ручного ременя

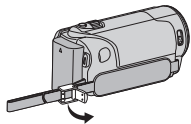

① Підніміть важіль на фіксаторі ременя

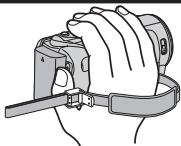

② Налаштуйте довжину ременя

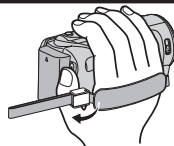

③ Опустіть важіль

## Використання ручного ременя

Налаштуйте довжину ременя та обмотайте його навколо зап'ястка.

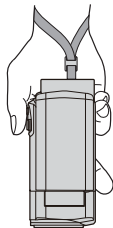

# Вставлення картки SD

Якщо в камеру вставлено придбану картку SD, то, коли час запису на інтегровану пам'ять буде вичерпано, зйомка на картку SD почнеться без паузи.

\*Для запису на картку необхідно встановити відповідні настройки носія. (стор. 11)

Якщо картка відсутня, встановіть для настройок носія параметр „BUILT-IN MEMORY“ для здійснення запису.

1 Закрийте РК-екран.

(корпус)

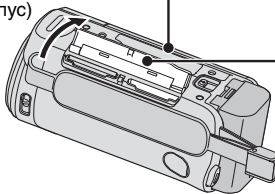

2 Відкрийте кришку.

3 Вставте карту SD.

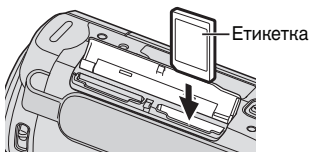

\* Перед тим як вставляти або виймати картку, вимкніть пристрій.

## ■ Виймання картки

Натисніть на картку, потім витягніть її.

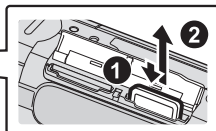
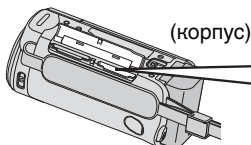

## ПРИМІТКИ

Пристрій працює з такими картками SD.

Виробник	Panasonic, TOSHIBA, SanDisk, ATP, Eye-Fi*
Відео 	Сумісна картка SD класу 4 або вище (2 ГБ) / Сумісна картка SDHC класу 4 або вище (4 ГБ до 32 ГБ) / Сумісна картка SDXC класу 4 або вище (48 ГБ до 64 ГБ)
Фотознімок 	Картка SD (256 МБ до 2 ГБ) / картка SDHC (4 ГБ до 32 ГБ) / картка SDXC (48 ГБ до 64 ГБ)
Eye-Fi	Eye-Fi Connect X2 / Eye-Fi Explore X2 / Eye-Fi Pro X2

\* Можна використовувати лише зазначені моделі. Докладніша інформація міститься в Детальний посібник користувача.

- Використання карток SD (включаючи картки SDHC/SDXC), що не зазначені вище, може призвести до помилок зйомки або втрати даних.
- Щоб уникнути пошкодження даних, не торкайтеся контактів карти SD.
- Eye-Fi виробляє карти пам'яті SD з функцією бездротового LAN-з'єднання.

## ■ Для використання картки SD

Запис може виконуватися на картку, коли „REC MEDIA FOR VIDEO“ або „REC MEDIA FOR IMAGE“ („COMMON“ (базові налаштування) встановлено на „SD CARD“.

- ① Відкрийте РК-екран.
- Пристрій увімкнеться.
- ② Натисніть „MENU“.
- ③ Натисніть „“.
- ④ Натисніть „REC MEDIA FOR VIDEO“ або „REC MEDIA FOR IMAGE“.

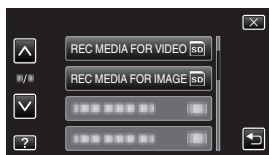

- ⑤ Натисніть „SD CARD“.

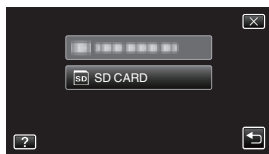

## ■ Використання карток SD, що застосовувалися в інших приладах

Відформатуйте (ініціалізуйте) картку за допомогою функції „FORMAT SD CARD“ у „COMMON“ (базові налаштування).

**Під час форматування відбувається видалення всіх даних з картки. Перед тим як виконувати форматування, скопіюйте всі файли на комп'ютер.**

Виконайте кроки ① - ③ з „Для використання картки SD“.

- ④ Натисніть „FORMAT SD CARD“.

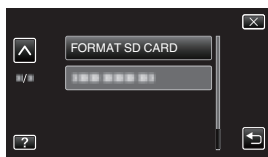

- ⑤ Натисніть „FILE“.

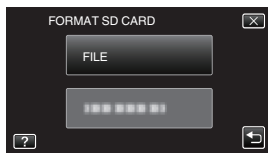

- ⑥ Натисніть „YES“.
- ⑦ Після закінчення форматування натисніть „OK“.

# Виставлення годинника

## 1 Відкрийте РК-екран.

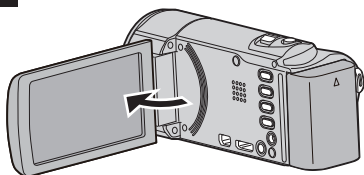

- Пристрій увімкнеться. Якщо закрити РК-монітор, пристрій вимкнеться.

## 2 Натисніть на „YES“, коли відображається „SET DATE/TIME!“.

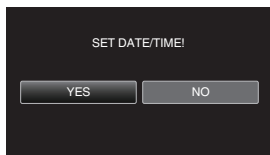

## 3 Виставте дату та час.

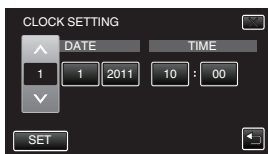

- Коли вибрано пункт рік, місяць, день, година та хвилина, відображається „^“ та „v“.  
Щоб встановити значення, натисніть „^“ або „v“.
- Повторіть цей крок, щоб ввести рік, місяць, день, години та хвилини.

## 4 Після встановлення дати та часу натисніть „SET“.

## 5 Виберіть країну проживання та натисніть „SAVE“.

- Відобразиться назва міста та різниця часу.
- Щоб вибрати назву міста, натисніть „<“ або „>“.

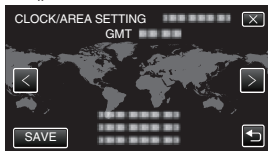

## Скидання налаштувань годинника

Встановіть час за допомогою функції „CLOCK ADJUST“ в меню.

- 1 Відкрийте РК-екран.
- Пристрій увімкнеться.
- 2 Натисніть „MENU“.
- 3 Натисніть „“.
- 4 Натисніть „CLOCK ADJUST“.

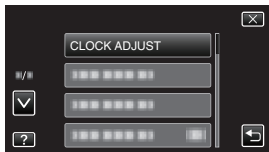

- 5 Натисніть „CLOCK SETTING“.

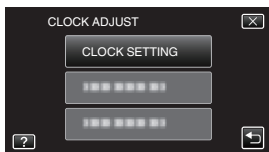

- Подальші операції налаштування такі самі, як кроки 3 - 5 на стор. 12.

## Зміна мови відображення

Ви можете змінити мову відображення даних на екрані.

Виконайте кроки 1 - 3 з „Скидання налаштувань годинника“.

- 4 Натисніть „LANGUAGE“.

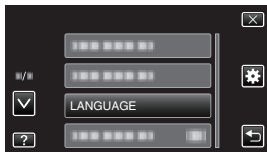

- 5 Виберіть необхідну мову.

## ПРИМІТКИ

- Параметр „SET DATE/TIME!“ відображається під час увімкнення даного пристрою, якщо він не використовувався протягом довгого часу. Заряджайте пристрій впродовж більше ніж 24 годин перед встановленням годинника. (стор. 8)

## Якість відеозображення

Даний пристрій може виводити зйомку як з високою, так і зі стандартною чіткістю.

За замовчуванням встановлено режим зйомки з високою чіткістю (XP).

### Щоб змінити налаштування

- 1 Натисніть „MENU“.
- 2 Натисніть „VIDEO QUALITY“.
- 3 Виберіть необхідну якість відео.

Висока чіткість	UXP	Більш висока якість відео
	XP	
	SP	
	EP	
Стандартна чіткість	SSW	
	SEW	



\* Щоб перевірити приблизну тривалість відеозапису, зверніться до стор. 21.

## Відеозйомка

За допомогою зйомки в інтелектуальному автоматичному режимі ви можете не турбуватися про деталі налаштування. Такі параметри, як експозиція та фокус, будуть встановлені автоматично відповідно до умов зйомки.

- В особливих умовах зйомки, наприклад, при фоновому освітленні (A), при зйомці нічної сцени (M), особи (P) тощо, відображається піктограма відповідного режиму.

Перед записом важливих сцен рекомендується виконати пробну зйомку.

**1** Відкрийте кришку об'єктива.



**2** Виберіть режим відео.



**3** Перевірте, щоб було ввімкнено режим інтелектуальної автоматичної зйомки – i.A.

- Якщо ввімкнено режим ручної зйомки – M, натисніть кнопку i.AUTO, щоб змінити його.
- Кожне натискання кнопки перемикачима між режимами інтелектуальної автоматичної та ручної зйомки.



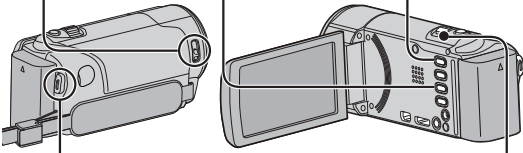

**4** Розпочніть зйомку.

- Щоб зупинити зйомку, натисніть кнопку ще раз.



START  
/STOP

Зміна масштабу



- VOL +

W T



(Широкий кут)
(Телефото)

- Щоб виконати запис, ви також можете натиснути REC на сенсорному екрані. Щоб припинити зйомку, натисніть ● II. Крім того, ви можете натиснути T/W, щоб змінити масштабування.

### ■ Індикатори під час відеозйомки



Якість відеозображення

Стабілізатор зображення

Лічильник кадрів

Носій для запису

Індикатор заряду акумулятора

Залишок часу зйомки

### ПРИМІТКИ

- Час запису, який підтримує акумулятор з комплекту, становить приблизно 1 годину 5 хвилин. (стор. 21)
- Коли індикатор доступу горить, не виймайте акумулятор, адаптер змінного струму або карту SD. Записані дані можуть стати недоступними для читання.

# Фотозйомка

**1** Виберіть режим фотографій.

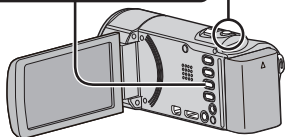

**2** Помістіть об'єкт у фокус.

SNAPSHOT **Натисніть кнопку наполовину**

Коли фокус наведено, вмикається зелений індикатор

**3** Зробіть фотознімок.

SNAPSHOT **Натисніть повністю**

**PHOTO** — Вмикається під час фотозйомки

- Щоб виконати запис, ви також можете натиснути  на сенсорному екрані. Проте фокус не може бути встановлений за допомогою натискання кнопки наполовину.

## Індикатори під час фотозйомки

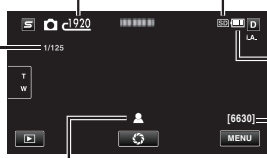

Розмір зображення

Швидкість затвора

Носій для запису

Індикатор заряду акумулятора

Залишок знімків

Фокус

PHOTO : Процес зйомки

Початок роботи

Зйомка

Відтворення

Копіювання

Подальша інформація

## Відтворення/видалення файлів з пристрою

Виберіть з екрана індексу (відображення мініатюр) відео та зображення для відтворення.

**1** Виберіть режим відеозйомки або фотографування.



Налаштування гучності під час відтворення

Вимкніть звук Увімкніть звук

**2** Щоб вибрати режим відтворення, натисніть на сенсорному екрані.

\* Натисніть , щоб повернутися до режиму зйомки.

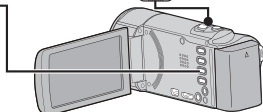

**3** Натисніть на файл, щоб відтворити його.



- Натисніть SD, щоб вибрати носій для відтворення.
- Натисніть , щоб зупинити відтворення.
- Натисніть , щоб повернутися до екрана індексу відеозаписів.

■ Видалення зайвих файлів

- 1 Натисніть .
- 2 Натисніть на файли, щоб видалити їх.



На вибраному файлі з'явиться мітка видалення. Щоб зняти мітку видалення, натисніть ще раз.

- 3 Натисніть „SET“.
- 4 Натисніть „EXECUTE“, коли з'явиться повідомлення про підтвердження.
- 5 Натисніть „OK“.

### ■ Фотозйомка під час відеозйомки

Зупиніть відтворення та натисніть кнопку SNAPSHOT.

### ■ Функціональні кнопки під час відтворення (\*)

	Під час відтворення відеозаписів	Під час відтворення фотознімків
	Відтворення/пауза	Ввімкнення/пауза слайд-шоу
	Зупинити (повернення до екрана індексу)	Зупинити (повернення до екрана індексу)
	Перехід до наступного відеозапису	Перехід до наступного фотокадру
	Повернення на початок запису	Повернення до попереднього фотокадру
	Пошук вперед	-
	Пошук назад	-
	Сповільнене відтворення вперед / Натисніть на утримуйте, щоб почати повільне відтворення	-
	Сповільнене відтворення назад / Натисніть на утримуйте, щоб почати повільне відтворення назад	-
	Налаштування гучності	-
	-	Повертає на 90 градусів проти годинникової стрілки
	-	Повертає на 90 градусів за рухом годинникової стрілки
	-	Безперервне відтворення зображень, що були отримані під час безперервної зйомки

\* Кнопки зникають приблизно через 3 секунди. Натисніть на екран, щоб ще раз відобразити кнопки.



# Відтворення на телевізорі

**1** Підключіть до телевізора.

\* Зверніться також і до інструкції до телевізора, що використовується.

- Вимкніть відеокамеру, для цього натисніть на кнопку  та утримуйте приблизно 2 секунди.

## ■ Відтворення з HD-якістю

Якщо ви використовуєте формат HDTV, у вас є змога відтворювати з високою чіткістю, підключившись до роз'єму HDMI.

### Підключення до роз'єму HDMI



### ПРИМІТКИ

- З усіма питаннями щодо телевізора або способу підключення зверніться до виробника свого телевізора.
- У якості мінікабелю HDMI використовуйте кабель HDMI високої швидкості.

Початок роботи

Зйомка

Відтворення

Копіювання

Подальша інформація

## ■ Відтворення зі стандартною якістю

Якщо ви використовуєте звичайний телевізор, відтворення зі стандартною якістю можливе, якщо підключити до AV-роз'єму.

### Підключення до AV-роз'єму

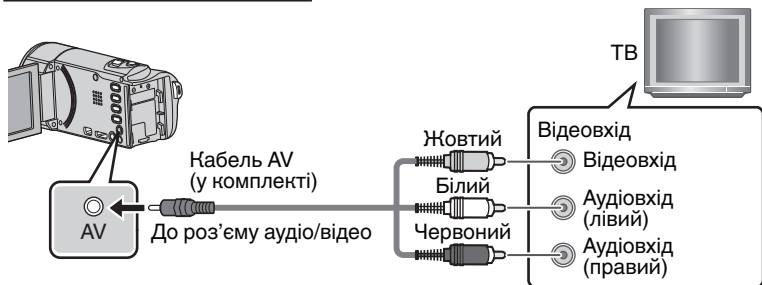

**2** Підключіть адаптер змінного струму. (стор. 8)

- Після підключення мережного адаптера цей пристрій увімкнеться автоматично.

**3** Виберіть вхідний перемикач телевізора.

**4** Відтворіть файл. (стор. 16)

## ■ Зображення на телевізорі виглядають неприродно

Зображення не відтворюються на телевізорі належним чином.	<ul style="list-style-type: none"><li>● Від'єднайте кабель та підключіть його знову.</li><li>● Вимкніть даний пристрій, а потім знову увімкніть його.</li></ul>
Зображення відтворюються вертикально на телевізорі.	<ul style="list-style-type: none"><li>● Встановіть для параметра „VIDEO OUTPUT“ в меню „COMMON“ (базові налаштування) значення „4:3“.</li></ul>
Зображення відтворюються горизонтально на телевізорі.	<ul style="list-style-type: none"><li>● Виконайте відповідне налаштування екрана телевізора.</li></ul>
Колір зображень виглядає неприродно.	<ul style="list-style-type: none"><li>● Якщо відеоролик було записано з використанням параметра „x.v.Color“, для якого встановлено значення „ON“, змініть на телевізорі налаштування на необхідне.</li><li>● Виконайте відповідне налаштування екрана телевізора.</li></ul>

# Дублювання файлів за допомогою підключення до DVD-рекордера або відеомагнітофона

Ви можете скопіювати відеозаписи у стандартній якості за допомогою підключення до DVD-рекордера або відеомагнітофона.

Зверніться також і до інструкції до телевізора, DVD-рекордера, відеомагнітофона тощо.

**1** Підключіть камеру до відеомагнітофона/DVD-рекордера.

- Вимкніть відеокамеру, для цього натисніть на кнопку  та утримуйте приблизно 2 секунди.

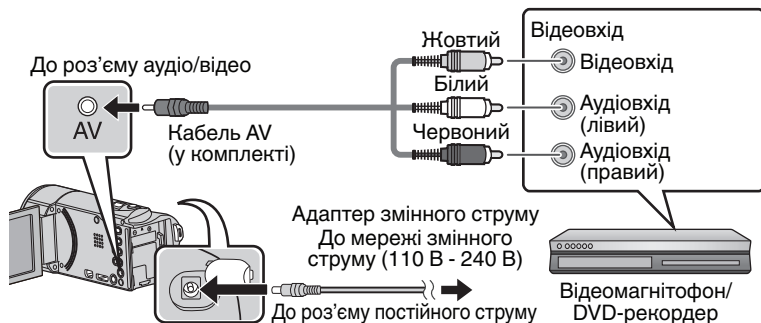

- Після підключення мережного адаптера цей пристрій увімкнеться автоматично.

**2** Натисніть , щоб вибрати режим відтворення.

**3** Підготуйтеся до запису.

## Підготовка телевізора та відеомагнітофона/DVD-рекордера

- Перемкніть на сумісний зовнішній вхід.
- Вставте диск DVD-R або відеокасету.

## Підготовка цього пристрою

- Встановіть параметр „VIDEO OUTPUT“ в меню „COMMON“ (базові налаштування) на співвідношення сторін („4:3“ або „16:9“) телевізора, що підключається.

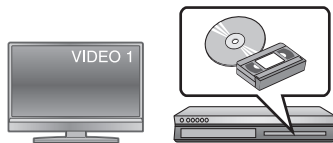

**4** Розпочніть зйомку.

- Розпочніть відтворення пристрою (стор. 16) та натисніть кнопку запису на рекордері.
- Після закінчення відтворення припиніть запис.

## Робота з меню

За допомогою меню ви можете встановити різні настройки.

### 1 Натисніть „MENU“.

- Меню відрізняються залежно від активного режиму.
- Натисніть „S“, щоб відобразити меню зменшення обличчя.

### 2 Виберіть необхідне меню.

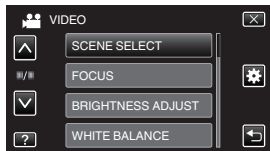

- Натисніть „\*“, щоб відобразити меню „COMMON“ (базові налаштування).

### 3 Виберіть необхідну настройку.

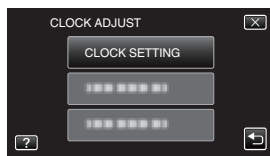

#### ■ Щоб вийти з екрана

Натисніть „X“ (вихід).

#### ■ Щоб повернутись до попереднього екрана

Натисніть „←“ (повернення).

#### ■ Щоб відобразити файл допомоги

Натисніть „?“ (допомога), а потім пункт меню.

- Для деяких елементів файл довідки може бути відсутнім.

- Щоб отримати додаткову інформацію про настройки, зверніться до Детальний посібник користувача.

### Інформація щодо обслуговування клієнтів

Використання даних програм дозволено згідно з умовами ліцензій на програми.

#### JVC (для запитів стосовно цього пристрою)

Звертаючись до найближчого представника JVC у своїй країні (інформація подана на веб-сторінці всевітньої мережі обслуговування JVC <http://www.jvc-victor.co.jp/english/worldmap/index-e.html>) стосовно цих програм, будь ласка, надавайте таку інформацію.

- Назва продукту, модель, серійним номером, проблема, повідомлення про помилку
- ПК (виробник, модель (настільний/переносний), ЦП, ОС, Память (Мбайт/Гбайт), вільне місце на жорсткому диску (Гбайт))

Можливо, відповідь на ваші питання забере багато часу, залежно від проблеми.

JVC не відповідає на запитання стосовно основних операцій на ПК або стосовно специфікацій та роботи ОС, інших прикладних програм і драйверів.

#### Pixela (для запитів стосовно наданого програмного забезпечення)

Регіон	Мова	Номер телефону
США і Канада	англійська мова	+1-800-458-4029 (безкоштовно)
Європа (Великобританія, Німеччина, Франція й Іспанія)	англійська/німецька/французька/ іспанська	+800-1532-4865 (безкоштовно)
Інші країни Європи	англійська/німецька/французька/іспанська	+44-1489-564-764
Азія (Філіппіни)	англійська мова	+63-2-438-0090
Китай	китайська	10800-163-0014 (безкоштовно)

Домашня сторінка: <http://www.pixela.co.jp/oem/jvc/mediabrowser/e/>

Перевірте нашу веб-сторінку стосовно найновішої інформації та завантаження програм.

# Час запису/кількість фотографій

Ви можете перевірити час зйомки відеозапису, для цього необхідно натиснути кнопку INFO.

## Приблизна тривалість відеозапису

Якість	Інтегрована пам'ять	Картка SDHC/SDXC					
	8 ГБ	4 ГБ	8 ГБ	16 ГБ	32 ГБ	48 ГБ	64 ГБ
UXP	40 хв	20 хв	40 хв	1 год 20 хв	2 год 50 хв	4 год 20 хв	5 год 50 хв
XP	50 хв	30 хв	1 год	2 год	4 год 10 хв	6 год 10 хв	8 год 20 хв
SP	1 год 20 хв	40 хв	1 год 20 хв	2 год 50 хв	5 год 50 хв	8 год 40 хв	11 год 50 хв
EP	3 год 20 хв	1 год 40 хв	3 год 40 хв	7 год 10 хв	14 год 50 хв	21 год 50 хв	29 год 50 хв
SSW	2 год 30 хв	1 год 20 хв	2 год 50 хв	5 год 40 хв	11 год 30 хв	17 год	23 год
SEW	5 год 20 хв	2 год 50 хв	5 год 50 хв	11 год 40 хв	23 год 50 хв	35 год 10 хв	47 год 40 хв

- Приблизний час зйомки є лише наближеним. Фактичний час запису може бути меншим, залежно від середовища, де відбувається зйомка.

## Приблизна кількість фотознімки (одиниця: кількість знімків)

Розмір зображення	Інтегрована пам'ять		Картка SDHC	
	8 ГБ		4 ГБ	8 ГБ
640x480 (4:3)	9999		9999	9999
1440x1080 (4:3)	8800		4300	8800
1920x1080 (16:9)	6700		3200	6700
2400x1344 (16:9)	4300		2100	4300

- На картки SD з розміром щонайменше 32 ГБ можна записати до 9999 фотознімків (незалежно від розміру зображення).

## Приблизний час зйомки (з акумулятором)

Акумулятор	Фактичний час зйомки	Час безперервної зйомки
BN-VG114E	1 год 5 хв	1 год 55 хв
BN-VG121E	1 год 35 хв	2 год 55 хв
BN-VG138E	2 год 55 хв	5 год 20 хв

- Вище вказані значення є дійсними, коли для параметра „LIGHT“ встановлено значення „OFF“, а для „MONITOR BRIGHTNESS“ значення „3“ (стандарт).
- Фактичний час зйомки може бути меншим, якщо змінювати фокусну відстань або багаторазово зупиняти запис. (Рекомендується забезпечити готовність акумуляторів на період часу, що втричі перевищує очікуваний час зйомки.)
- Коли ресурс акумулятора вичерпано, час зйомки стає меншим, навіть якщо акумулятор повністю заряджений. (Замініть акумулятор на новий.)

Початок роботи

Зйомка

Відтворення

Копіювання

Подальша інформація

# Усунення несправностей

Якщо у вас виникнуть проблеми з цим пристроєм, перевірте зазначені пункти, перш ніж звертатися до сервісного центру.

1 Зверніться до розділу „Несправність“ нижче.

2 Див. розділ „Усунення несправностей“ у „Детальний посібник користувача“.

Якщо у вас виникли складнощі під час роботи з цим пристроєм, див. детальні вказівки в „Детальний посібник користувача“.

• <http://manual.jvc.co.jp/index.html/>

3 Зверніться до розділу “Найчастіші запитання” щодо нової продукції на веб-сайті компанії JVC.

• <http://www.jvc.com/>

4 Цей пристрій керується мікрокомп'ютером. Електростатичний струм, зовнішній шум та інтерференція (від телевізора, радіо та інших пристроїв) можуть заважати його нормальній роботі.



У такому разі спробуйте перезапустити пристрій.

① Вимкніть живлення. (Закрийте РК-монітор.)

② Вийміть адаптер змінного струму та акумулятор з пристрою, вставте їх повторно, відкрийте РК-екран й пристрій автоматично ввімкнеться.

5 Якщо ці дії не допоможуть вирішити проблему, зверніться до найближчого дилера JVC або сервісного центру JVC.

## Несправність

Несправність		Дія	Сторінка
Живлення	Індикатор POWER/CHARGE починає блимати, коли монітор закрито.	• Акумулятор заряджається.	8
	Зйомка неможлива.	• Перевірте кнопку  . • Встановіть режим зйомки, для цього натисніть кнопку  на екрані.	14 16
Зйомка	Зйомка зупиняється автоматично.	• Вимкніть пристрій на деякий час і знову увімкніть його. (Даний пристрій автоматично вимикається для захисту електронних компонентів, коли підвищується температура.) • Запис зупиняється автоматично через 12 годин безперервної зйомки.	- -
	Відтворення	Переривання звуку або відео.	• Іноді відтворення переривається у місці з'єднання двох сцен. Це не є ознакою несправності камери.

Інші проблеми			
	Під час зарядження акумулятора індикатор не блимає.	<ul style="list-style-type: none"> <li>• Перевірте залишок заряду акумулятора. (При повному зарядженні акумулятора індикатор перестає блимати.)</li> <li>• При перезарядженні в гарячих або холодних умовах акумулятор повинен заряджатися в межах дозволеного температурного діапазону. (Інакше зарядження може бути зупинене задля захисту акумуляторів.)</li> </ul>	14 8
	Пристрій нагрівається.	<ul style="list-style-type: none"> <li>• Це не є ознакою несправності камери. (Під час тривалого використання цей пристрій може нагріватися.)</li> </ul>	-

Початок роботи

Зйомка

## Індикація з застереженням

Індикація з застереженням	Дія	Сторінка
RECORDING FAILURE	<ul style="list-style-type: none"> <li>• Вимкніть даний пристрій, а потім знову ввімкніть його.</li> <li>• Якщо наведена вище процедура не допомогла вирішити проблему, зробіть резервні копії файлів та виконайте „FORMAT BUILT-IN MEM.“ або „FORMAT SD CARD“ в меню „COMMON“ (базові налаштування). (Усі дані будуть видалені.)</li> </ul>	- -
DATA RECORDED FILE IS TOO SMALL TO BE SAVED	<ul style="list-style-type: none"> <li>• Якщо зйомку з часовим інтервалом було припинено з часом запису менше ніж „0:00:00:14“, відеофайл збережено не буде.</li> </ul>	-
ERROR IN BUILT-IN MEMORY!/ MEMORY CARD ERROR!	<ul style="list-style-type: none"> <li>• Вимкніть даний пристрій, а потім знову ввімкніть його.</li> <li>• Відключіть мережний адаптер та акумулятор, вийміть картку SD та вставте її знову.</li> <li>• Очистіть роз'єми картки SD.</li> <li>• Якщо наведена вище процедура не допомогла вирішити проблему, зробіть резервні копії файлів та виконайте „FORMAT BUILT-IN MEM.“ або „FORMAT SD CARD“ в меню „COMMON“ (базові налаштування). (Усі дані будуть видалені.)</li> </ul>	- - - -
CHECK LENS COVER	<ul style="list-style-type: none"> <li>• З'являється на 5 секунд після ввімкнення живлення, якщо кришка об'єктива закрита або навколо темно.</li> </ul>	-

Відтворення

Копіювання

Подальша інформація

# Застереження

## Акумулятор

Доданий акумулятор є літій-іонним. Перед використанням доданого або додаткового акумулятора ознайомтесь спершу з наступними застереженнями:

Контакти

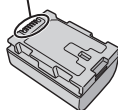

- **Щоб уникнути небезпеки**
  - ... не кидайте у вогонь.
  - ... не замикайте накоротко контакти. Коли пристрій не використовується, тримайте його на відстані від металевих предметів. Під час транспортування тримайте акумулятор у пластиковому пакеті.
  - ... не модифікуйте та не розбирайте.
  - ... не нагрівайте до температури, вищої 60°C, оскільки це може призвести до перегріву, вибуху або займання акумулятора.
  - ... використовуйте тільки рекомендовані зарядні пристрої.
- **Щоб запобігти пошкодженню та продовжити термін служби**
  - ... оберігайте від випадкових ударів.
  - ... заряджайте при температурі навколишнього середовища від 10°C до 35°C. При нижчих температурах час заряджання подовжується або воно припиняється взагалі. При вищих температурах заряджання відбувається неповністю або й зовсім припиняється.
  - ... зберігайте в прохолодному, сухому місці. Тривале перебування в умовах високої температури призведе до збільшення природного розрядження акумулятора та скорочення його служби.
  - ... утримуйте заряд акумулятора на рівні 30 % (■), якщо акумулятор не планується використовувати протягом тривалого часу. Крім того, здійсніть цикл повного заряджання та повного розрядження акумулятора кожні 2 місяці, потім продовжуйте зберігати його зарядженим на 30 % (■).
  - ... якщо акумулятор не використовується, вийміть його з зарядного пристрою або відеореєстратора, оскільки деякі пристрої споживають енергію навіть у вимкненому стані.
  - ... не допускайте падіння або сильного струсу.

## Носій для записів

- **Дотримуйтесь нижченаведених рекомендацій, щоб запобігти пошкодженню вашого носія для записів.**
  - Не згинайте та не кидайте носій для запису, не натискайте на нього, не піддавайте ударам та вібрації.
  - Оберігайте носій від потрапляння на нього води.
  - Не використовуйте, не замінійте та не зберігайте носій для записів в місцях, відкритих для впливу статичного заряду або електричних перешкод.
  - Не вимикайте живлення відеореєстратора та не відключайте акумулятор або мережний адаптер під час зйомки, відтворення або під час будь-якого іншого доступу до носія для запису.
  - Не розташовуйте носій для запису поблизу об'єктів із сильним магнітним полем або об'єктів, що випромінюють сильні електромагнітні хвилі.
  - Не зберігайте носій для запису в місцях із підвищеною температурою або високою вологістю.
  - Оберігайте носій від торкання до металевих предметів.
- При форматванні або стиранні даних на відеореєстраторі змінюється тільки інформація адміністративного файлу, дані не стираються з носія інформації повністю. Якщо ви бажаєте повністю знищити усі дані, рекомендуємо вам використати для цього доступне на ринку спеціальне програмне забезпечення або фізично знищити вашу відеореєстратор молотком тощо.

## РК-монітор

- **Щоб запобігти пошкодженню РК-монітора HE**
  - ... піддавайте його сильним струсам та ударам.
  - ... встановлюйте відеореєстратор РК-монітором донизу.
- **Для продовження терміну служби**
  - ... не витирайте його грубою ганчіркою.



## Основний апарат

### ● З метою дотримання безпеки НЕ

- ... відкривайте корпус відеокамери.
- ... розбирайте та не модифікуйте даний апарат.
- ... допускайте потрапляння в пристрій легкозаймистих речовин, води або металевих предметів.
- ... виймайте акумулятор та не відключайте подачу живлення при увімкненому живленні відеокамери.
- ... залишайте акумулятор підключеним до відеокамери, коли вона не використовується.
- ... ставте на апарат джерела відкритого полум'я, наприклад, запалені свічки тощо.
- ... допускайте потрапляння на апарат крапель або бризок.
- ... дозволяйте пороху або металевим предметам приліпати до штепсельної вилки або електричної розетки.
- ... вставляйте жодних предметів у відеокамеру.

### ● Не використовуйте відеокамеру

- ... у місцях із високою вологістю або великим вмістом пилу.
- ... у місцях, відкритих для впливу сажі або пари, наприклад, біля кухонної плити.
- ... у місцях із сильними струсами або вібрацією.
- ... біля телевізора.
- ... поблизу пристроїв, що генерують сильне електричне поле (динаміки, передаючі антени тощо).
- ... у місцях із надто високою (більш ніж 40°C) або надто низькою (нижче 0°C) температурою.

### ● НЕ залишайте даний апарат

- ... у місцях із температурою вище 50°C.
- ... у місцях із надто низькою (нижче 35%) або надто високою (вище 80%) відносною вологістю.
- ... під прямим сонячним промінням.
- ... у закритому автомобілі влітку.
- ... біля нагрівачів.
- ... на підвищених місцях, наприклад, на телевізорі. Встановлення відеокамери на підвищених місцях із підключеним кабелем може призвести до пошкодження відеокамери, якщо хтось зачепиться за її кабель і відеокамера впаде на підлогу.

### ● Для захисту апарата НЕ

- ... допускайте потрапляння на нього вологи.
- ... кидайте апарат та не вдаряйте ним об тверді предмети.
- ... піддавайте апарат ударам або сильній вібрації під час транспортування.
- ... направляйте об'єкти впродовж тривалого часу на надто яскраво освітлені об'єкти.
- ... допускайте потрапляння в об'єкти прямого сонячного проміння.
- ... розмахуйте відеокамерою при використанні ручного ремінця.
- ... розмахуйте м'яким чохлом відеокамери, коли відеокамера розташована в чохлі.
- ... зберігайте відеокамеру у запорошених місцях або місцях із піском.

### ● Щоб уникнути падіння даного апарата,

- Надійно закріпіть ремінець.
- При використанні відеокамери на штативі прикріпіть її надійно до штатива.

При падінні відеокамери може травмувати вас та пошкодитись.

Діти повинні використовувати даний прилад тільки під наглядом батьків.

### Шановний покупець! [Європейський Союз]

Даний апарат відповідає чинним директивам та стандартам Європейського Союзу стосовно електромагнітної сумісності та електричної безпеки.

Європейським представником компанії Victor Company of Japan Limited є:  
JVC Technical Services Europe GmbH  
Postfach 10 05 04  
61145 Фрайбург  
Німеччина

# Технічні характеристики

Камера	
Живлення	Використання мережного адаптера: 5,2 В постійного струму, Використання акумулятора: 3,5 - 3,6 В постійного струму
Енергоспоживання	2,4 Вт (якщо для „MONITOR BRIGHTNESS“ встановлено „3“ (стандарт)) 2,6 Вт (якщо для „MONITOR BRIGHTNESS“ встановлено „4“ (яскравіше))
Розміри (Ш x В x Г)	51 мм x 55 мм x 111 мм (Ш x В x Г: без ручного ремінця)
Маса	Прибл. 195 г (тільки камера), прибл. 235 г (з акумулятором із комплекту)
Умови експлуатації	Допустимі робочі температури: від 0 °С до 40 °С Допустимі температури зберігання: від -20 °С до 50 °С Допустима відносна вологість: від 35 % до 80 %
Засоби отримання зображення	1/4, 1" 3 320 000 пікселів (прогресивна матриця CMOS)
Область зйомки (відео)	(UXP/XP/SP/EP) 1 220 000 пікселів (AIC BBIMKHEHO) 1 440 000 пікселів (AIC BИMKHEHO) (SSW/SEW) 390 000 до 1 220 000 пікселів (динамічне масштабування BBIMKHEHO) 1 220 000 пікселів (динамічне масштабування BИMKHEHO)
Область зйомки (Фотознімок)	(4:3) 1 080 000 пікселів (16:9) 1 440 000 пікселів
Об'єктив	F1,8 до 6,3, f= 2,9 мм до 116,0 мм (UXP/XP/SP/EP) екв. 35 мм: 45,0 мм до 1 800 мм (AIS BBIMKHEHO) екв. 35 мм: 41,4 мм до 1 656 мм (AIS BИMKHEHO) (SSW/SEW) екв. 35 мм: 45,0 мм до 3 150 мм (динамічне масштабування BBIMKHEHO) екв. 35 мм: 45,0 мм до 1 800 мм (динамічне масштабування BИMKHEHO)
Масштабування (відео)	Оптичне масштабування: до 40x Динамічне масштабування: до 70x (SSW/SEW) Цифрове масштабування: до 200x
Масштабування (фотознімок)	Оптичне масштабування: до 40x
Формат запису відеоданих	Стандарт AVCHD, відео: AVC/H.264, аудіо: Dolby Digital (2ch)
Формат запису фотографій	Стандарт JPEG
Носій для запису	Інтегрована пам'ять (8 Гб), карта SD/SDHC/SDXC (наявна у продажі), карта Eye-Fi (наявна у продажі)
Елемент живлення для годинника	Акумулятор

## Мережний адаптер (AC-V10E)\*

Живлення	від 110 В до 240 В змінного струму, 50 Гц/60 Гц
Вихід	5,2 В постійного струму, 1 А
Допустимі робочі температури	від 0 °С до 40 °С (10 °С до 35 °С під час заряджання)
Габарити (мм)	72 мм x 28 мм x 59 мм (Ш x В x Г: без шнура та штепселя)
Маса	Прибл. 77 г

\* Для використання мережного адаптера за кордоном підготуйте конвертерний штекер (доступний у продажу), що відповідатиме стандартам країни або регіону.

- **Технічні характеристики та зовнішній вигляд цього пристрою можуть бути змінені без попереднього повідомлення для подальшого вдосконалення.**

### Декларація про Відповідність

Вимогам Технічного Регламенту Обмеження Використання деяких Небезпечних Речовин в електричному та електронному обладнанні  
(затвердженого Постановою №1057 Кабінету Міністрів України)

Виріб відповідає вимогам Технічного Регламенту Обмеження Використання деяких Небезпечних Речовин в електричному та електронному обладнанні (ТР ОВНР).

Вміст небезпечних речовин у випадках, не обумовлених в Додатку №2 ТР ОВНР:

1. свинець (Pb) – не перевищує 0.1 % ваги речовини або в концентрації до 1000 частин на мільйон;
2. кадмій (Cd) – не перевищує 0.01 % ваги речовини або в концентрації до 100 частин на мільйон;
3. ртуть (Hg) – не перевищує 0.1 % ваги речовини або в концентрації до 1000 частин на мільйон;
4. шестивалентний хром (Cr<sup>6+</sup>) – не перевищує 0.1 % ваги речовини або в концентрації до 1000 частин на мільйон;
5. полібромбіфеноли (PBВ) – не перевищує 0.1% ваги речовини або в концентрації до 1000 частин на мільйон;
6. полібромдефенілові ефіри (PBDE) – не перевищує 0,1 % ваги речовини або в концентрації до 1000 частин на мільйон.

# Зміст

<b>А</b> Акумулятор .....	8, 24	Настройка мови .....	13
<b>Д</b> Дублювання .....	19	<b>П</b> Перегляд файлів на телевізорі .....	17
<b>К</b> Картка SD .....	10	<b>Р</b> РК-екран .....	24
Кількість зображень .....	21	<b>С</b> Стирання файлів .....	16
<b>М</b> Масштабування .....	14	<b>Ф</b> Форматування карти SD .....	11
Мережний адаптер .....	8	<b>А</b> AV-роз'єм .....	18, 19
Можливий час запису .....	21	<b>Н</b> HDMI підключення .....	17
<b>Н</b> Налаштування годинника .....	12		
Настройка дати/часу .....	12		

# JVC

