

FM/MW/LW Compact Disc Player

CD-проигрыватель с встроенным FM/MW/LW-тюнером

Инструкция по эксплуатации _____ **RU**

Інструкція з експлуатації _____ **UA**

Для отмены демонстрации на дисплее (режим DEMO) см. стр. 6.
Щоб відмінити демонстраційний екран (DEMO), див. стор. 6.

CDX-GT650UI





**CD-проигрыватель с
встроенным
FM/MW/LW-тюнером**
Сделано в Таиланде

Изготовитель: Сони Корпорейшн
Адрес: 1-7-1 Конан, Минато-ку,
Токио 108-0075, Япония

Для обеспечения безопасности установите это устройство на приборной панели автомобиля. Перед установкой и подключением ознакомьтесь с прилагаемой инструкцией.

**CLASS 1
LASER PRODUCT**

Эта этикетка находится на нижней стороне корпуса.

**Примечание для покупателей.
Следующая информация применима
только для оборудования, продающ
егося в странах, где действуют
директивы ЕС**

Производителем данного устройства является корпорация Sony Corporation, 1-7-1 Konan, Minato-ku, Tokyo 108-0075, Japan. Уполномоченным представителем по электромагнитной совместимости (EMC) и безопасности изделия является компания Sony Deutschland GmbH, Hedelfinger Strasse 61, 70327 Stuttgart, Germany. По вопросам обслуживания и гарантии обращайтесь по адресам, указанным в соответствующих документах.



**Утилизация отслужившего
электрического и
электронного оборудования
(директива применяется в
странах Евросоюза и других
европейских странах, где
действуют системы
раздельного сбора отходов)**



**Утилизация использованных
элементов питания
(применяется в странах
Евросоюза и других
европейских странах, где
действуют системы
раздельного сбора отходов)**

ZAPPIN и Quick-BrowZer являются товарными знаками Sony Corporation.



12 TONE ANALYSIS и соответствующий логотип являются товарными знаками корпорации Sony Corporation.



SensMe™

SensMe и логотип SensMe являются товарными знаками или зарегистрированными товарными знаками корпорации Sony Ericsson Mobile Communications AB.



Технология распознавания музыки и соответствующие данные предоставлены Gracenote®. Gracenote – это промышленный стандарт в технологии распознавания музыки и предоставлении соответствующего содержимого. Дополнительную информацию вы найдете по адресу: www.gracenote.com

Компакт-диски и музыкальные данные от Gracenote, Inc., © 2000-2010 Gracenote. Gracenote Software © 2000-2010 Gracenote. Этот продукт и сервис защищены несколькими патентами Gracenote. Неполный список соответствующих патентов Gracenote см. на веб-сайте Gracenote.

Gracenote, CDDDB, MusicID, MediaVOCS, эмблема и логотип Gracenote, а также эмблема “Powered by Gracenote” — товарные знаки или зарегистрированные товарные знаки Gracenote в США и других странах.

Microsoft, Windows, Windows Vista и Windows Media и соответствующие логотипы являются товарными знаками или зарегистрированными товарными знаками корпорации Microsoft Corporation в США и/или других странах.

Данное изделие защищено определенными правами интеллектуальной собственности Microsoft Corporation. Использование или распространение подобной технологии, кроме как в данном продукте, без лицензии корпорации Microsoft или авторизованного представителя корпорации Microsoft запрещено.

iPhone, iPod, iPod classic, iPod nano и iPod touch являются товарными знаками Apple Inc., зарегистрированным в США и других странах.

Apple, Macintosh и iTunes являются товарными знаками компании Apple Inc., зарегистрированным в США и других странах.

Лицензия на технологию звуковой кодировки MPEG Layer-3 и патенты получена от Fraunhofer IIS и Thomson.

Примечание относительно литиевой батарейки
Не следует подвергать батарейку чрезмерному тепловому воздействию, например, не следует помещать ее под прямыми солнечными лучами, рядом с огнем и т.п.

Внимание. Если в замке зажигания нет положения АСС

Убедитесь, что настроена функция автоматического выключения (стр. 29). После выключения устройства его питание будет автоматически отключено через установленное время, что предотвращает разрядку аккумулятора.

Если функция автоматического выключения не задана, то при каждом выключении зажигания нажмите и удерживайте кнопку (SOURCE/OFF) до тех пор, пока дисплей не погаснет.

Начало работы

Диски, воспроизводимые на этом устройстве	6
Сброс параметров устройства	6
Отмена режима DEMO	6
Подготовка пульта дистанционного управления карточного типа	6
Установка часов	6
Снятие передней панели	7
Установка передней панели	7

Расположение органов управления и основные операции

Основное устройство	8
Пульт дистанционного управления RM-X151	10

Радиоприемник

Сохранение и прием радиостанций	11
Автоматическое сохранение — BTM (Память оптимальной настройки)	11
Сохранение вручную	11
Прием радиостанций, сохраненных в памяти	11
Автоматическая настройка	11
RDS	11
Обзор	11
Настройка AF и TA	12
ВыборPTY	13
Установка ST	13

Компакт-диск

Воспроизведение диска	14
Индикация на дисплее	14
Повторное воспроизведение и воспроизведение в случайной последовательности	14

Устройства USB

Воспроизведение устройства USB	15
Индикация на дисплее	15
Повторное воспроизведение и воспроизведение в случайной последовательности	16
Выбор музыки в соответствии с настроением — SensMe™	16
Перед использованием функции SensMe™	16
Установка приложений “SensMe™ Setup” и “Content Transfer” на компьютер	17
Регистрация устройства USB с помощью приложения “SensMe™ Setup”	17
Перенос композиций на устройство USB с помощью приложения “Content Transfer”	17
Воспроизведение композиций в канале — SensMe™ channels	17

iPod

Воспроизведение iPod	19
Индикация на дисплее	20
Пропуск альбомов, подкастов, жанров, списков воспроизведения и исполнителей	20
Повторное воспроизведение и воспроизведение в случайной последовательности	21
Выполнение операций непосредственно на iPod — управление пассажира	21

Поиск композиции

Поиск композиции по названию — Quick-BrowZer™	22
Поиск с пропуском элементов — Режим перехода	22
Поиск в алфавитном порядке — Поиск по алфавиту	22
Поиск композиции при прослушивании фрагментов композиции — ZAPPIN™	23
При воспроизведении каналов “SensMe™ channels”	23

Изменение цвета подсветки

Изменение цвета дисплея и кнопок	
— функция Dynamic Color	
Illuminator	24
Настройка цвета дисплея и кнопок	
— настраиваемый цвет	24
Дополнительные настройки цвета	25
Синхронизация функции SensMe™ Channels — Цвет функции SensMe™ Channels	25
Изменение цвета с синхронизацией по звуку — Синхронизация по звуку	25
Отображение цвета для более четкого отображения	
— Меню белого цвета	25
Эффект запуска	
— Запуск белым цветом	25

Параметры звука и меню настройки

Изменение настроек звука	26
Подстройка характеристик звука	26
Расширенные функции управления звуком	
— Усовершенствованный звуковой процессор	27
Выбор качества звука	
— Предварительные настройки EQ7	27
Настройка кривой эквалайзера	
— Установка EQ7	27
Оптимизация звука путем согласования времени	
— Положение прослушивания	28

Настройка положения прослушивания	28
DM+ Advanced	28
Использование задних громкоговорителей в качестве сабвуфера	
— Усиление задних басов	29
Настройка параметров установки	
— SET	29

Другие функции

Использование дополнительного оборудования	31
Дополнительное аудиооборудование	31

Дополнительная информация

Меры предосторожности	32
Примечания относительно дисков	32
Порядок воспроизведения файлов MP3/WMA/AAC	32
Сведения об iPod	33
Уход за аппаратом	33
Извлечение устройства	34
Технические характеристики	35
Поиск и устранение неисправностей	36
Индикация/сообщения об ошибках	38

Сайт для получения поддержки

В случае возникновения вопросов и для получения самых последних сведений о данном продукте посетите следующий веб-сайт:

<http://support.sony-europe.com/>

Предоставляются сведения по следующим вопросам:

- Модели и производители совместимых цифровых аудиопроигрывателей
- Поддерживаемые форматы файлов MP3/WMA/AAC
- Требования к системе для установки программного обеспечения с компакт-диска (прилагается)

Начало работы

Диски, воспроизводимые на этом устройстве

На этом устройстве можно воспроизводить диски CD-DA (содержащие также информацию CD TEXT) и CD-R/CD-RW (с файлами MP3/WMA/AAC (стр. 32)).

Тип диска	Этикетка на диске	
CD-DA		
MP3 WMA AAC		
		

Сброс параметров устройства

Перед первым включением устройства или после замены автомобильного аккумулятора, а также после изменения схемы подключения следует сбросить параметры устройства.

Снимите переднюю панель (стр. 7) и нажмите кнопку RESET (стр. 8) с помощью заостренного предмета, например, шариковой ручки.

Примечание

При нажатии кнопки RESET выполняется стирание установки часов и некоторых других занесенных в память параметров.

Отмена режима DEMO

Можно отменить режим демонстрации на экране, появляющейся во время выключения устройства.

- 1 Нажмите и удерживайте кнопку выбора.**
Отобразится экран настройки.
- 2 Поворачивайте дисковый регулятор, пока не появится индикация “DEMO”, затем нажмите дисковый регулятор.**

- 3 Поворачивая дисковый регулятор, выберите “DEMO-OFF”, затем нажмите дисковый регулятор.**
Настройка завершена.
- 4 Нажмите кнопку ↶ (BACK).**
Дисплей вернется в режим обычного приема/воспроизведения.

Подготовка пульта дистанционного управления карточного типа

Снимите изоляционную пленку.

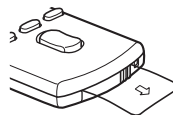

Совет

Для получения информации о замене батареи см. стр. 33.

Установка часов

Часы данного устройства имеют 24-часовую индикацию.

- 1 Нажмите и удерживайте кнопку выбора.**
Отобразится экран настройки.
- 2 Поворачивайте дисковый регулятор, пока не появится индикация “CLOCK ADJ”, затем нажмите дисковый регулятор.**
Начинает мигать индикация часа.
- 3 Поворачивайте дисковый регулятор для установки значения часов и минут.**
Чтобы переместить индикацию, нажмите кнопку (SEEK) +/-.
- 4 После установки минут нажмите кнопку выбора.**
Установка завершена, и часы начинают отсчет времени.

Для отображения часов нажмите кнопку (DSPL). Нажмите кнопку (DSPL) еще раз, чтобы вернуться к предыдущей индикации на дисплее.

Совет

Время можно установить автоматически с помощью функции RDS (стр. 13).

Снятие передней панели

Во избежание кражи устройства можно снять с него переднюю панель.

Предупредительный звуковой сигнал

Если до поворота выключателя зажигания в положение OFF с устройства не была снята передняя панель, то в течение нескольких секунд будет слышен предупредительный звуковой сигнал. Звуковой сигнал будет слышен только в том случае, если используется встроенный усилитель.

- 1 Нажмите и удерживайте нажатой кнопку (SOURCE/OFF).**
Устройство выключится.
- 2 Нажмите кнопку (OPEN).**
Передняя панель опустится вниз.
- 3 Сместите переднюю панель вправо, затем осторожно извлеките левый край передней панели.**

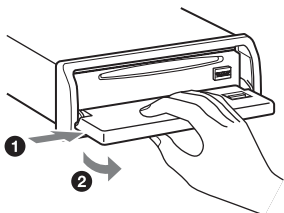

Примечания

- Не надавливайте слишком сильно на переднюю панель и окошко дисплея.
- Не подвергайте переднюю панель воздействию тепла/высокой температуры или влажности. Старайтесь не оставлять ее в припаркованной машине или на приборной доске/полочке за задним сиденьем.
- Не отсоединяйте переднюю панель во время воспроизведения с устройства USB, это может привести к повреждению данных, хранящихся в устройстве USB.

Установка передней панели

Разместите отверстие (A) передней панели поверх валика (B) устройства, затем слегка вдавите левый край передней панели. Нажмите кнопку (SOURCE/OFF) на устройстве (или вставьте диск), чтобы включить устройство.

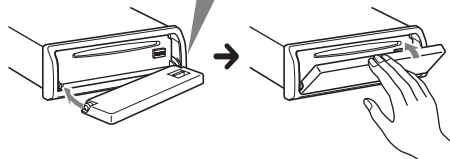
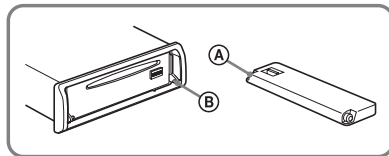

Примечание

Не помещайте ничего на внутреннюю поверхность передней панели.

Расположение органов управления и основные операции

Основное устройство

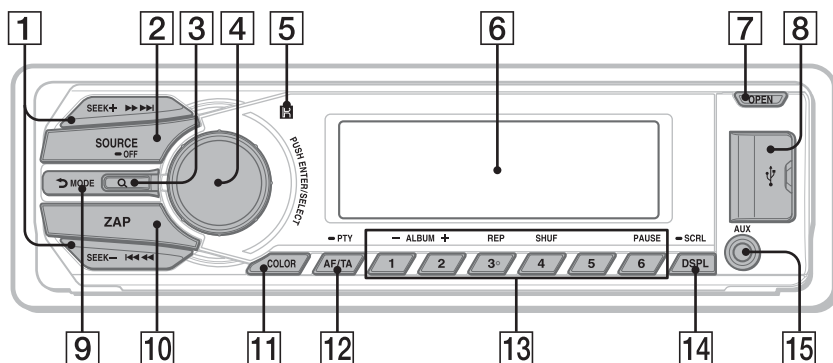

Передняя панель снята

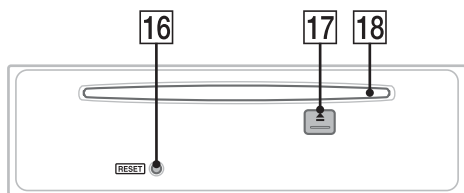

В этом разделе содержатся сведения о расположении органов управления и основных операциях. Подробные сведения см. на соответствующих страницах.

1 Кнопки SEEK +/-

Радиоприемник:

Автоматическая настройка на радиостанции (нажмите); поиск станций вручную (нажмите и удерживайте).

Компакт-диск/USB:

Пропуск композиций (нажмите); непрерывный пропуск композиций (нажмите, затем нажмите еще раз примерно через 1 секунду и удерживайте нажатой); перемещение вперед/назад на одну композицию (нажмите и удерживайте).

SensMe™:

Пропуск композиций (нажмите); перемещение вперед/назад в композиции (нажмите и удерживайте).

2 Кнопка SOURCE/OFF

Включение питания; смена источника (радио/компакт-диск/USB/SensMe™*/AUX).

Нажмите и удерживайте 1 секунду для выключения питания.

Нажмите и удерживайте 2 секунды для выключения питания и дисплея.

3 Кнопка Q (BROWSE) стр. 22

Переключение в режим Quick-BrowZer™.

- 4** **Дисковый регулятор/кнопка выбора** стр. 26, 29
Настройка громкости (поверните); выбор элементов настройки (нажмите и поверните).
- 5** **Датчик пульта дистанционного управления**
- 6** **Окошко дисплея**
- 7** **Кнопка OPEN** стр. 7, 14
- 8** **Разъем USB** стр. 15, 18, 19
Подключение к устройству USB.
- 9** **Кнопка ↶ (BACK)/MODE** стр. 11, 21
Нажмите для возврата к предыдущему экрану/выбора диапазона радиочастот (FM/MW/LW).
Нажатие и удержание: вход в режим управления пассажира/отмена режима управления пассажира.
- 10** **Кнопка ZAP** стр. 23
Переход в режим ZAPPIN™.
- 11** **Кнопка COLOR** стр. 24
Выбор предустановленных цветов (нажмите); сохранение настраиваемых цветов (нажмите и удерживайте).
- 12** **Кнопка AF (альтернативные частоты)/TA (сообщения о текущей ситуации на дорогах)/PTY (тип программы)** стр. 12, 13
Задание AF и TA (нажмите); выбор PTY (нажмите и удерживайте) в RDS.
- 13** **Номерные кнопки**
Радиоприемник:
Прием хранящихся в памяти радиостанций (нажмите); сохранение радиостанций в памяти (нажмите и удерживайте).
Компакт-диск/USB/SensMe™:
①/②: ALBUM -/+ (при воспроизведении MP3/WMA/AAC)
Пропуск альбомов/изменение каналов SensMe™ channels (нажмите); непрерывный пропуск альбомов (нажмите и удерживайте).
③: REP*2 стр. 14, 16, 21
④: SHUF стр. 14, 16, 21
⑥: PAUSE
Для приостановки воспроизведения. Для отмены нажмите эту кнопку еще раз.
- 14** **Кнопка DSPL (дисплей)/SCRL (прокрутка)** стр. 11, 14, 15, 20, 21
Смена индикации на дисплее (нажмите); прокрутка индикации на дисплее (нажмите и удерживайте).
- 15** **Входное гнездо AUX** стр. 31
Подсоединение переносного аудиоустройства.
- 16** **Кнопка RESET** стр. 6
- 17** **Кнопка ▲ (извлечение)**
Извлечение диска.
- 18** **Слот для дисков**
Вставьте диск (этикеткой вверх), начнется воспроизведение.
- *1 При подключении устройства USB, настроенного для функции SensMe™.
- *2 На этой кнопке имеется тактильная точка.
- Примечания**
- При вставке и извлечении диска отсоединяйте все устройства USB во избежание повреждения диска.
 - Если устройство выключено и дисплей погас, то с помощью пульта дистанционного управления невозможно будет управлять устройством, пока на нем не будет нажата кнопка (SOURCE/OFF) или вставлен диск для его включения.

Пульт дистанционного управления RM-X151

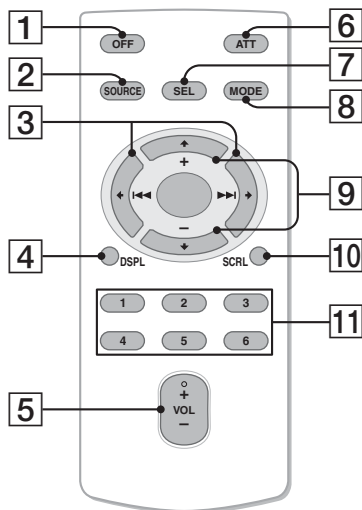

Перед использованием снимите изоляционную пленку (стр. 6).

- 1 Кнопка OFF**
Выключение питания/остановка источника.
- 2 Кнопка SOURCE**
Включение питания; смена источника (радио/компакт-диск/USB/SensMe™*/AUX).
- 3 Кнопки ← (⏮)/→ (⏭)**
Кнопки управления в режимах воспроизведения радиоприемника/компакт-дисков/USB/SensMe™; соответствуют кнопкам (SEEK) -/+ на устройстве. Установкой, настройкой звука и т.д. можно управлять кнопками ← →.
- 4 Кнопка DSPL (дисплей)**
Смена индикации.
- 5 Кнопка VOL (громкость) +*2/-**
Используется для регулирования уровня громкости.
- 6 Кнопка ATT (приглушение звука)**
Приглушение звука. Для отмены нажмите эту кнопку еще раз.
- 7 Кнопка SEL (Выбор)**
Соответствует кнопке выбора на устройстве.
- 8 Кнопка MODE**
Выбор радиодиапазона (FM/MW/LW). Нажатие и удерживание: вход в режим управления пассажира/отмена режима управления пассажира.
- 9 Кнопки ↑ (+)/↓ (-)**
Кнопки управления компакт-дисками/USB/SensMe™; соответствуют кнопкам ①/② (ALBUM -/+) на устройстве. Установкой, настройкой звука и т.д. можно управлять кнопками ↑ ↓.
- 10 Кнопка SCRL (Прокрутка)**
Прокрутка индикации.
- 11 Номерные кнопки**
Прием хранящихся в памяти радиостанций (нажмите); сохранение радиостанций в памяти (нажмите и удерживайте).

*1 При подключении устройства USB, настроенного для функции SensMe™.

*2 На этой кнопке имеется тактильная точка.

Радиоприемник

Сохранение и прием радиостанций

Предупреждение

Во избежание возникновения аварийной ситуации при настройке на радиостанцию во время управления автомобилем используйте функцию памяти оптимальной настройки (BTM).

Автоматическое сохранение — BTM (Память оптимальной настройки)

1 Повторно нажимайте кнопку (SOURCE/OFF), пока не появится индикация "TUNER".

Чтобы изменить диапазон, нажимайте кнопку (MODE). Можно выбрать следующие диапазоны: FM1, FM2, FM3, MW или LW.

2 Нажмите и удерживайте кнопку выбора.

Отобразится экран настройки.

3 Поворачивайте дисковый регулятор, пока не появится индикация "BTM", затем нажмите дисковый регулятор.

Радиостанции закрепляются за номерными кнопками и сохраняются в памяти устройства в порядке частот. При занесении станции в память раздается звуковой сигнал.

Сохранение вручную

1 Во время приема радиостанции, которую необходимо сохранить, нажмите и удерживайте номерную кнопку (1) – (6), пока не появится индикация "MEMO".

Примечание

При попытке сохранить другую радиостанцию для уже используемой номерной кнопки предыдущая радиостанция будет заменена.

Совет

Когда в память сохраняется радиостанция, передающая сигналы RDS, сохраняются также и параметры AF/TA (стр. 12).

Прием радиостанций, сохраненных в памяти

1 Выберите диапазон, затем нажмите номерную кнопку (1) – (6).

Автоматическая настройка

1 Выберите диапазон, затем нажмите кнопку (SEEK) +/- для поиска радиостанции.

Поиск остановится, когда устройство найдет радиостанцию. Повторяйте процедуру, пока не будет найдена нужная радиостанция.

Совет

Если известна частота требуемой радиостанции, нажмите и удерживайте кнопку (SEEK) +/-, пока не будет приблизительно установлена нужная частота, затем повторно нажимайте кнопку (SEEK) +/- для точной настройки частоты (ручная настройка).

RDS

Обзор

Радиостанции диапазона FM с услугой RDS (Системы радиоданных) передают, кроме обычных сигналов радиопрограмм, цифровую информацию, которая не слышна.

Индикация на дисплее

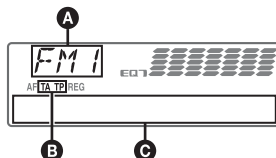

A Диапазон радиочастот, функция

B TA/TR*1

C Частота*2 (название программной услуги), номер предварительной настройки, часы, данные RDS

*1 Во время передачи информации о дорожном движении мигает индикация "TA". Во время приема такой радиостанции загорается индикация "TR".

2 Во время приема радиостанции, передающей сигналы RDS, слева от индикации частоты отображается знак "".

Для изменения индикации на дисплее **C**, нажмите кнопку (DSPL).

продолжение на следующей странице →

Услуги RDS

Данное устройство автоматически обеспечивает использование следующих служб RDS:

AF (Альтернативные частоты)

Выбирает и выполняет перенастройку радиостанций, имеющих самый сильный сигнал в сети. С помощью этой функции можно непрерывно прослушивать одну и ту же программу во время продолжительной поездки. При этом нет необходимости выполнять перенастройку на одну и ту же станцию вручную.

TA (Сообщения о текущей ситуации на дорогах)/TP (Программа о текущей ситуации на дорогах)

Обеспечивает прием текущей информации/программ. При приеме сигналов такой информации/программы воспроизведение любого выбранного в данный момент источника прерывается.

PTY (Типы программ)

Отображает тип принимаемой в данный момент программы. Кроме того, позволяет выполнять поиск заданного типа программ.

ST (Время на часах)

Данные ST, передаваемые с сигналами RDS, используются для установки часов устройства.

Примечания

- В зависимости от страны или региона могут быть доступны не все функции RDS.
- Функция RDS не будет работать, если мощность сигнала недостаточна или радиостанция, на которую настроено устройство, не передает данные RDS.

Настройка AF и TA

1 Нажимайте кнопку (AF/TA), пока на дисплее не появится нужный параметр.

Выбор	Цель
AF-ON	Включение AF и отключение TA.
TA-ON	Включение TA и отключение AF.
AF/TA-ON	Включение как AF, так и TA.
AF/TA-OFF	Отключение как AF, так и TA.

Сохранение станций RDS с параметрами AF и TA

Можно выполнить предварительную настройку станций RDS с параметрами AF/TA. При использовании функции BTM сохраняются только станции RDS с теми же параметрами AF/TA.

При выполнении предварительной настройки вручную можно сохранить как станции RDS, так и станции без RDS с индивидуальными параметрами AF/TA.

1 Задайте AF/TA, затем сохраните станцию с помощью BTM или вручную.

Прием экстренных сообщений

При включении AF или TA экстренные сообщения будут автоматически прерывать текущее вещание.

Совет

Если настроить громкость во время приема сообщения о текущей ситуации на дорогах, этот уровень громкости будет сохранен в памяти для последующего приема таких сообщений, независимо от обычного уровня громкости.

Прослушивание одной региональной программы — REGIONAL

Когда функция AF включена: в соответствии с заводскими настройками этого устройства прием возможен только в определенном регионе, поэтому устройство не будет переключено на другую региональную станцию с более сильной частотой.

При выезде за пределы области приема определенной региональной программы установите параметр “REG-OFF” в меню настройки во время приема FM-радиостанции (стр. 30).

Примечание

Эта функция не работает в Великобритании и некоторых других регионах.

Функция местной привязки (только для Великобритании)

Эта функция позволяет настраиваться на волну других местных станций в данном районе, даже если они не занесены в память приемника под номерными кнопками.

1 Во время приема в диапазоне FM нажмите номерную кнопку ((1) — (6)), для которой запрограммирована местная станция.

- 2 Не более чем через 5 секунд еще раз нажмите номерную кнопку местной станции.
Повторяйте процедуру, пока не будет найдена местная радиостанция.

Выбор РТУ

- 1 Нажмите и удерживайте нажатой кнопку (AF/TA) (PTY) во время приема в диапазоне FM.



Если станция передает данные РТУ, появляется название типа текущей программы.

- 2 Поворачивайте дисковый регулятор, пока не отобразится требуемый тип программы, затем нажмите дисковый регулятор.
Устройство начинает поиск станции, передающей программу выбранного типа.

Тип программ

NEWS (новости), **AFFAIRS** (текущие события), **INFO** (информация), **SPORT** (спорт), **EDUCATE** (образование), **DRAMA** (радиоспектакли), **CULTURE** (культура), **SCIENCE** (наука), **VARIED** (разное), **POP M** (популярная музыка), **ROCK M** (рок-музыка), **EASY M** (легкая музыка), **LIGHT M** (легкая классика), **CLASSICS** (классика), **OTHER M** (прочие типы музыки), **WEATHER** (погода), **FINANCE** (финансы), **CHILDREN** (детские программы), **SOCIAL A** (общественная жизнь), **RELIGION** (религия), **PHONE IN** (звонки в прямой эфир), **TRAVEL** (путешествия), **LEISURE** (досуг), **JAZZ** (джазовая музыка), **COUNTRY** (музыка "кантри"), **NATION M** (национальная музыка), **OLDIES** (старые шлягеры), **FOLK M** (народная музыка), **DOCUMENT** (документальные репортажи)

Примечание

Эту функцию невозможно использовать в некоторых странах/регионах, где не передаются данные РТУ.

Установка СТ

- 1 Установите "СТ-ON" в меню настройки (стр. 29).

Примечания

- Функция СТ может не работать, даже если принимается станция, передающая данные RDS.
- Возможно расхождение между временем, установленным с помощью функции СТ, и реальным временем.

Компакт-диск

Воспроизведение диска

- 1 Нажмите кнопку (OPEN).
- 2 Вставьте диск (этикеткой вверх).
- 3 Закройте переднюю панель.
Воспроизведение начнется автоматически.

Извлечение диска

- 1 Нажмите кнопку (OPEN).
- 2 Нажмите ▲.
Диск будет извлечен.
- 3 Закройте переднюю панель.

Индикация на дисплее

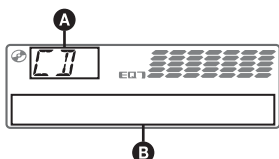

- A** Источник
- B** Название композиции*¹, Название диска/имя исполнителя*¹, Имя исполнителя*¹, Номер альбома*², Название альбома*¹, Номер композиции/время с начала воспроизведения, Часы

*¹ Отображается информация о CD TEXT, MP3/WMA/AAC.

*² Номер альбома отображается только при смене альбома.

Для изменения индикации **B**, нажмите кнопку (DSPL).

Совет

Отображаемая индикация может отличаться в зависимости от типа диска, формата записи и параметров.

Повторное воспроизведение и воспроизведение в случайной последовательности

- 1 Во время воспроизведения нажимайте кнопку (3) (REP) или (4) (SHUF), пока на дисплее не появится нужный параметр.

Выбор	Воспроизведение
↶ TRACK	композиции неоднократно.
↶ ALBUM*	альбома неоднократно.
SHUF ALBUM*	альбома в случайной последовательности.
SHUF DISC	диска в случайной последовательности.

* Если воспроизводится диск в формате MP3/WMA/AAC.

Через 3 секунды настройка завершается.

Для возврата в режим обычного воспроизведения, выберите “↶ OFF” или “SHUF OFF”.

Устройства USB

Для получения подробных сведений о совместимости устройства USB посетите веб-узел поддержки.

Сайт для получения поддержки

<http://support.sony-europe.com/>

- Можно использовать устройства USB типа MSC (запоминающее устройство большой емкости) и MTP (протокол перезаписи со сменой носителя), совместимые со стандартом USB.
- Соответствующим кодеком является MP3 (.mp3), WMA (.wma), AAC (.m4a) и AAC (.mp4).
- Рекомендуется создавать резервные копии данных, хранящихся на устройствах USB.

Примечание

Подключите устройство USB после запуска двигателя.

В зависимости от устройства USB его подключение перед запуском двигателя может привести к сбоям в работе или повреждению устройства.

Воспроизведение устройства USB

1 Сдвиньте крышку USB.

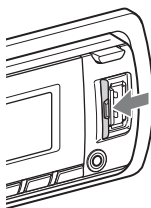

2 Подсоедините устройство USB к разъему USB.

При кабельном подключении используйте кабель из комплекта поставки устройства USB.

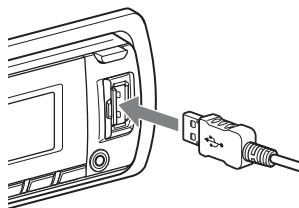

Начнется воспроизведение.

Если устройство USB уже подсоединено, для запуска воспроизведения нажмите кнопку **(SOURCE/OFF)**, пока не появится индикация “USB”.

Нажмите и удерживайте кнопку **(SOURCE/OFF)** на протяжении 1 секунды, чтобы остановить воспроизведение.

Извлечение устройства USB

- 1 Остановите воспроизведение устройства USB.
- 2 Извлеките устройство USB.
В случае отсоединения устройства USB во время воспроизведения возможно повреждение данных на устройстве USB.

Примечания

- Не используйте большие или тяжелые устройства USB, которые могут упасть от вибрации или привести к ненадежному соединению.
- Не отсоединяйте переднюю панель во время воспроизведения с устройства USB, это может привести к повреждению данных, хранящихся в устройстве USB.
- На данном устройстве невозможно распознавание устройств USB, подключенных через концентратор USB.

Индикация на дисплее

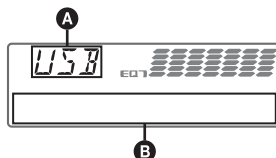

- A** Источник
- B** Название композиции, имя исполнителя, номер альбома*, название альбома, номер композиции/время с начала воспроизведения, часы

* Номер альбома отображается только при смене альбома.

Для изменения индикации **B**, нажмите кнопку **(DSPL)**.

Примечания

- Отображаемая индикация будет отличаться в зависимости от типа устройства USB, формата записи и параметров. Подробнее см. на веб-узле технической поддержки.
- Ниже приведены сведения о максимальном объеме отображаемых данных.
 - папок (альбомов): 128
 - файлов (композиций) в каждой папке: 500

продолжение на следующей странице →

- Не оставляйте устройство USB в автомобиле на время стоянки: это может привести к неполадкам.
- Для запуска воспроизведения может потребоваться некоторое время в зависимости от объема записанных данных.
- Файлы DRM (Управление цифровыми правами) не могут воспроизводиться.
- При воспроизведении или перемещении вперед/назад файла MP3/WMA/AAC с переменной скоростью передачи в битах (VBR) время с начала воспроизведения может отображаться неточно.
- Воспроизведение следующих файлов MP3/WMA/AAC не поддерживается:
 - сжатые без потери данных;
 - защищенные авторскими правами.

Повторное воспроизведение и воспроизведение в случайной последовательности

- 1 Во время воспроизведения нажимайте кнопку ③ (REP) или ④ (SHUF), пока на дисплее не появится нужный параметр.

Выбор	Воспроизведение
↶ TRACK	композиции неоднократно.
↶ ALBUM	альбома неоднократно.
SHUF ALBUM	альбома в случайной последовательности.
SHUF DEVICE	композиций на устройстве в случайной последовательности.

Через 3 секунды настройка завершается.

Для возврата в режим обычного воспроизведения выберите “↶ OFF” или “SHUF OFF”.

Выбор музыки в соответствии с настроением — SensMe™

Уникальная функция “SensMe™ channels” корпорации Sony автоматически группирует композиции в каналы и позволяет прослушивать музыку в соответствии с настроением.

Перед использованием функции SensMe™

Ниже описана основная процедура использования функции SensMe™ устройства.

1 Установка приложений “SensMe™ Setup” и “Content Transfer” на компьютер

Установите приложения “SensMe™ Setup” и “Content Transfer” с прилагаемого компакт-диска.

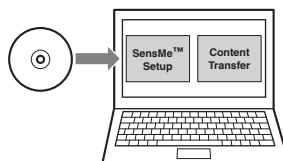

2 Регистрация устройства USB с помощью приложения “SensMe™ Setup”

Подсоедините устройство USB к компьютеру и выполните регистрацию в приложении “SensMe™ Setup”, чтобы задействовать функцию SensMe™ для этого устройства.

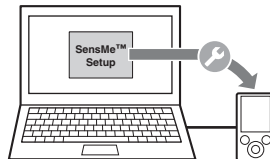

Совет

Регистрацию можно выполнить в процессе установки или после ее завершения.

3 Перенос композиций на устройство USB с помощью приложения “Content Transfer”

Чтобы сгруппировать композиции по каналам, звучание композиций необходимо проанализировать с помощью технологии 12 TONE ANALYSIS™, загруженной в приложение “Content Transfer”. Подключите устройство USB к компьютеру, затем перетащите композиции из проводника Windows, iTunes и т.д. в приложение “Content Transfer”.

Анализ и перенос композиций будет осуществлен приложением “Content Transfer”.

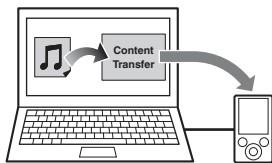

4 Подключение устройства USB и использование функции SensMe™ на устройстве

Подключите настроенное устройство USB. Затем можно прослушивать каналы “SensMe™ channels” на этом устройстве.

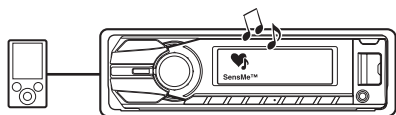

Установка приложений “SensMe™ Setup” и “Content Transfer” на компьютер

Чтобы задействовать функцию SensMe™ на этом устройстве, необходимо использовать прилагаемое программное обеспечение (“SensMe™ Setup” и “Content Transfer”).

Установите на компьютер программное обеспечение, которое находится на компакт-диске (прилагается).

1 Установите компакт-диск (прилагается) в компьютер.

Мастер установки запустится автоматически.

2 Чтобы полностью выполнить установку, следуйте указаниям на экране.

Регистрация устройства USB с помощью приложения “SensMe™ Setup”

Чтобы задействовать функцию SensMe™ на этом устройстве, необходимо зарегистрировать устройство USB.

Если регистрация не была выполнена во время установки, выполните следующие действия.

1 Запустите приложение “SensMe™ Setup” на компьютере.

2 Подключите устройство USB к компьютеру.

3 Выполните регистрацию, следуя указаниям на экране.

Совет

Если будет подключено зарегистрированное устройство USB с проанализированными композициями, регистрацию устройства USB можно будет отменить.

Перенос композиций на устройство USB с помощью приложения “Content Transfer”

Чтобы задействовать функцию SensMe™ для этого устройства, композиции необходимо проанализировать и перенести на зарегистрированное устройство USB с помощью приложения “Content Transfer”.

1 Подключите зарегистрированное устройство USB к компьютеру.

Подсоединяйте устройства USB в режиме MSC.

Приложение “Content Transfer” запустится автоматически.

В случае появления сообщения следуйте инструкциям на экране.

2 Перетащите композиции из проводника Windows, iTunes и т.д. в приложение “Content Transfer”.

Начнется анализ и перенос композиций.

Для получения дополнительной информации о процедурах см. интерактивную справку приложения “Content Transfer”.

Примечание

Анализ композиций по технологии 12 TONE ANALYSIS™ может занять продолжительное время в зависимости от конкретного компьютера.

Воспроизведение композиций в канале — SensMe™ channels

Функция “SensMe™ channels” автоматически группирует композиции в каналы по их звучанию. Можно выбрать и воспроизвести канал, соответствующий настроению, деятельности и т.д.

продолжение на следующей странице →

1 Подключите устройство USB, настроенное для функции SensMe™.

2 Повторно нажимайте кнопку (SOURCE/OFF), пока не появится индикация “SENSME CH”.

Отобразится список каналов и композиции будут воспроизводиться, начиная с наиболее мелодичных или ритмичных частей*.

* Части могут определяться некорректно.

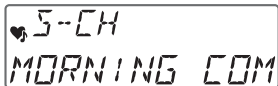

3 Выбор композиции в списке с помощью дискового регулятора.

• Изменение канала

Нажмите кнопку (1)/(2) (ALBUM +/-), чтобы выбрать требуемый канал.

• Изменение композиции

Нажимайте кнопку (SEEK) +/-, пока не отобразится требуемая композиция, затем нажмите дисковый регулятор. Воспроизведение начнется с начала текущей композиции.

Если кнопки не будут нажиматься в течение 10 секунд, дисплей вернется в режим обычного воспроизведения.

Примечания

- В зависимости от композиции звучание может определяться некорректно, или композиция может быть сгруппирована в канал, не соответствующий настроению композиции.
- Если подключенное устройство USB содержит большое количество композиций, запуск функции “SensMe™ channels” может занять продолжительное время из-за считывания данных.

Совет

Композиции воспроизводятся в случайном порядке. Порядок воспроизведения меняется при каждом выборе канала.

Список каналов

■ Рекомендованные, воспроизведение в случайном порядке

“MORNING” (5:00 – 9:59)

“DAYTIME” (10:00 – 15:59)

“EVENING” (16:00 – 18:59)

“NIGHT” (19:00 – 23:59)

“MIDNIGHT” (0:00 – 4:59)

Композиции, рекомендованные для прослушивания в определенное время суток.

Для точного отображения канала установите часы (стр. 6).

“SHUFFLE ALL”: воспроизведение всех проанализированных композиций в случайном порядке.

■ Основные каналы

Воспроизведение композиций с учетом типа звучания.

“ENERGETIC”: Композиции для приподнятого настроения.

“RELAX”: Спокойные композиции.

“MELLOW”: Спокойные, меланхоличные композиции.

“UPBEAT”: Радостные композиции для улучшения настроения.

“EMOTIONAL”: Баллады.

“LOUNGE”: Лаунж.

“DANCE”: Ритмичные композиции, рэп-музыка и композиций в стиле “ритм и блюз”.

“EXTREME”: Напористый рок.

■ Автомобильные каналы

Воспроизведение композиций, уместных во время вождения.

“FREEWAY”: Композиции для приподнятого настроения с быстрым ритмом.

“CHILLOUT DRIVE”: Интонированные композиции, баллады.

“WEEKEND TRIP”: Очаровательные, яркие композиции.

“MIDNIGHT CRUISE”: Джаз или пианино для искушенных слушателей.

“PARTY RIDE”: Быстрые, живые композиции.

“MORNING COMMUTE”: Светлые, живые композиции.

“GOIN’ HOME”: Теплые, расслабляющие композиции.

iPod

Для получения сведений о совместимости iPod см. “Сведения об iPod” (стр. 33) или посетите веб-узел технической поддержки.

В данной инструкции по эксплуатации термин “iPod” применяется для обобщения ссылок на функции iPod в iPod и iPhone, за исключением особого указания в тексте или на рисунке.

Сайт для получения поддержки

<http://support.sony-europe.com/>

Воспроизведение iPod

Перед подключением iPod уменьшите громкость на этом устройстве.

1 Сдвиньте крышку USB.



2 Подсоедините iPod к разъему USB с помощью док-переходника к кабелю USB.

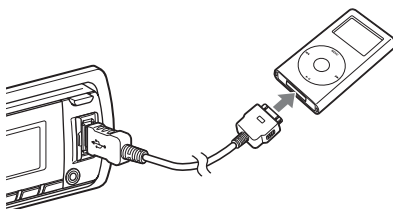

iPod включается автоматически, и на экране iPod появляется следующая индикация.*



продолжение на следующей странице →

Совет

Для подключения к док-разъему рекомендуется применять кабель RC-100IP USB (не входит в комплект).

Автоматически начинается воспроизведение композиций iPod с места последнего воспроизведения. Если iPod уже подсоединен, для запуска воспроизведения нажимайте кнопку (SOURCE/OFF), пока не появится индикация “USB”. (iPod распознается, и на дисплее появится индикация “IPOD”).

* В случае подключения iPod touch или iPhone, а также если в последний раз воспроизведение на iPod выполнялось под управлением пассажира, логотип на экране не появляется.

3 Отрегулируйте громкость.

Нажмите и удерживайте кнопку (SOURCE/OFF) на протяжении 1 секунды, чтобы остановить воспроизведение.

Извлечение iPod

- 1 Остановите воспроизведение iPod.
- 2 Извлеките iPod.

Предупреждение относительно iPhone

Когда iPhone подключается через USB, уровень громкости телефона регулируется на самом iPhone. Для предотвращения неожиданного громкого звучания после вызова не следует увеличивать уровень громкости на этом устройстве во время телефонного вызова.

Примечания

- Не отсоединяйте переднюю панель во время воспроизведения с iPod, это может привести к повреждению данных.
- На данном устройстве невозможно распознавание iPod, подключенного через концентратор USB.

Советы

- Когда ключ зажигания находится в положении ACC, а устройство включено, iPod перезаряжается.
- Если iPod отсоединяется во время воспроизведения, на дисплее устройства появляется индикация “NO DEV”.

Режим Resuming

Когда iPod подключен к док-разъему, режим этого устройства меняется на режим возобновления и начинается воспроизведение в режиме, установленном на iPod.

В режиме возобновления не работают следующие кнопки.

- (3) (REP)
- (4) (SHUF)

Индикация на дисплее

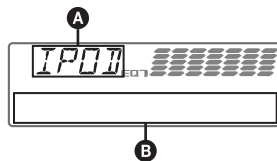

- A** Обозначение источника (iPod)
- B** Название композиции, имя исполнителя, название альбома, номер композиции/время с начала воспроизведения, часы

Для изменения индикации **B**, нажмите кнопку (DSPL).

Совет

При смене альбома/подкаста/жанра/исполнителя/списка воспроизведения незамедлительно появляется номер его элемента.

Примечание

Возможно неправильное отображение некоторых сохраненных в iPod букв.

Пропуск альбомов, подкастов, жанров, списков воспроизведения и исполнителей

Цель	Действие
Пропуск	Нажмите (1)/(2) (ALBUM -/+) [одно нажатие на каждый]
Непрерывный пропуск	Нажмите и удерживайте (1)/(2) (ALBUM -/+) [удерживайте до нужного момента]

Повторное воспроизведение и воспроизведение в случайной последовательности

1 Во время воспроизведения нажимайте кнопку (3) (REP) или (4) (SHUF), пока на дисплее не появится нужный параметр.

Выбор	Воспроизведение
↶ TRACK	композиции неоднократно.
↶ ALBUM	альбома неоднократно.
↶ PODCAST	подкаста неоднократно.
↶ ARTIST	композиций исполнителя неоднократно.
↶ PLAYLIST	списка воспроизведения неоднократно.
↶ GENRE	жанра неоднократно.
SHUF ALBUM	альбома в случайной последовательности.
SHUF PODCAST	подкаста в случайной последовательности.
SHUF ARTIST	композиций исполнителя в случайной последовательности.
SHUF PLAYLIST	списка воспроизведения в случайной последовательности.
SHUF GENRE	жанра в случайной последовательности.
SHUF DEVICE	композиций на устройстве в случайной последовательности.

Через 3 секунды настройка завершается.

Для возврата в режим обычного воспроизведения, выберите “↶ OFF” или “SHUF OFF”.

Выполнение операций непосредственно на iPod — управление пассажира

Можно выполнять операции непосредственно на iPod, подключенном к док-разъему.

1 Во время воспроизведения нажимите и удерживайте кнопку (MODE).

Появляется индикация “MODE IPOD” и становится возможна работа с iPod.

Смена индикации

Нажмите кнопку (DSPL).

Индикация будет меняться следующим образом:

Название композиции → Имя исполнителя → Название альбома → MODE IPOD → Часы

Выход из режима управления пассажира

Нажмите и удерживайте кнопку (MODE). Появляется индикация “MODE AUDIO” и режим воспроизведения меняется на режим возобновления.

Примечания

- Уровень громкости регулируется только с помощью этого устройства.
- При отмене этого режима отключается настройка повторного воспроизведения.

Поиск композиции

Поиск композиции по названию — Quick-BrowZer™

Предусмотрена возможность удобного поиска композиции на компакт-диске или на устройстве USB по категории.

- 1 Нажмите кнопку Q (BROWSE).**
Устройство переходит в режим Quick-BrowZer, и отображается список категорий поиска.
- 2 Поворачивая дисковый регулятор, выберите требуемую категорию поиска, затем нажмите дисковый регулятор для подтверждения.**
- 3 Повторяя шаг 2, выберите требуемую композицию.**
Начнется воспроизведение.

Для возврата к предыдущему экрану выполните следующее действие

Нажмите кнопку ⬅ (BACK).

Для выхода из режима Quick-BrowZer выполните следующее действие

Нажмите кнопку Q (BROWSE).

Примечание

При переходе в режим Quick-BrowZer отменяется ранее выбранный режим повторного воспроизведения или воспроизведения в случайной последовательности.

Поиск с пропуском элементов — Режим перехода

Если в категории имеется большое количество элементов, можно быстро выполнить поиск требуемого элемента.

- 1 Нажмите (SEEK) + в режиме Quick-BrowZer.**
Отображается следующий экран.

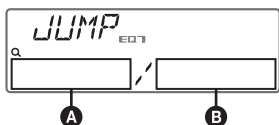

- A** Номер текущего элемента
- B** Общее число элементов на текущем уровне

Затем появляется имя элемента.

- 2 Поворачивая дисковый регулятор, выберите требуемый или близлежащий элемент.**
При каждом шаге пропускается 10% от общего числа элементов.
- 3 Нажмите кнопку выбора.**
Дисплей возвращается в режим Quick-BrowZer и отображается выбранный элемент.
- 4 Поворачивая дисковый регулятор, выберите требуемый элемент и нажмите его.**
Если выбранный элемент — композиция, начнется воспроизведение.

Отмена режима перехода

Нажмите ⬅ (BACK) или (SEEK) —.

Примечание

Если в течение 7 секунд не было выполнено ни одного действия, то режим перехода отменяется.

Поиск в алфавитном порядке — Поиск по алфавиту

Если к устройству подключен iPod, то можно выполнить поиск элемента по алфавиту.

- 1 Нажмите (SEEK) + в режиме Quick-BrowZer.**
Появится алфавитный список.

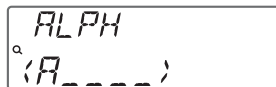

- 2 Поворачивая дисковый регулятор, выберите первую букву требуемого элемента, а затем нажмите дисковый регулятор.**
Отобразится упорядоченный по алфавиту список элементов, которые начинаются с выбранной буквы. Если с выбранной буквы не начинается ни одна композиция, отобразится надпись “NOT FOUND”.
- 3 Поворачивая дисковый регулятор, выберите требуемый элемент, а затем нажмите дисковый регулятор.**
Если выбранный элемент — композиция, начнется воспроизведение.

Отмена поиска по алфавиту

Нажмите ⬅ (BACK) или (SEEK) —.

Отобразится список категорий поиска.

Примечания

- При алфавитном поиске символ или артикль (a/ an/the) перед выбранной первой буквой элемента не учитывается.
- В зависимости от выбранного элемента поиска может быть доступен только режим перехода.
- Если в течение 5 секунд не было выполнено ни одного действия, то поиск по алфавиту отменяется.
- Алфавитный поиск может выполняться продолжительное время в зависимости от количества композиций.

Поиск композиции при прослушивании фрагментов композиции — ZAPPIN™

При последовательном прослушивании коротких музыкальных фрагментов из композиций на компакт-диске или устройстве USB можно найти нужную композицию.

Режим ZAPPIN позволяет выполнять поиск композиции в режиме воспроизведения в случайной последовательности или повторного воспроизведения в случайной последовательности.

1 Нажмите кнопку (ZAP) во время воспроизведения.

После того, как на дисплее появляется индикация “ZAPPIN”, воспроизведение начинается с фрагмента следующей композиции.

Воспроизведение фрагмента продолжается в течение определенного времени, затем выдается звуковой сигнал и начинается воспроизведение следующего фрагмента.

Композиция



Нажата кнопка (ZAP).

Фрагмент каждой композиции, воспроизводимый в режиме ZAPPIN.

2 Нажмите кнопку выбора или (ZAP) при воспроизведении нужной композиции.

Выбранная композиция воспроизводится с начала в обычном режиме.

Для повторного поиска в режиме ZAPPIN повторите шаги 1 и 2.

При воспроизведении каналов “SensMe™ channels”

Если искомая композиция была передана приложением “Content Transfer”, будут воспроизведены наиболее мелодичные или ритмичные части* композиций. Подробные сведения о функции SensMe™ см. на стр. 16.

* Части могут определяться некорректно.

Советы

- Можно выбрать продолжительность воспроизведения примерно 6 секунд/15 секунд/30 секунд (стр. 30). Невозможно выбрать фрагмент композиции для воспроизведения.
- Нажмите (SEEK) +/- в режиме ZAPPIN, чтобы пропустить композицию.
- Нажмите (1)/(2) (ALBUM +/-) в режиме ZAPPIN, чтобы пропустить альбом.
- Нажатие кнопки (BACK) также подтверждает воспроизведение композиции.

Изменение цвета подсветки

Изменение цвета дисплея и кнопок — функция Dynamic Color Illuminator

Функция Dynamic Color Illuminator позволяет изменять цвет дисплея и кнопок основного устройства в соответствии с салоном автомобиля.

Можно выбрать один из 12 предустановленных цветов, настраиваемый цвет и 5 предустановленных цветовых схем.

■ Предустановленные цвета

“RED”, “AMBER”, “M_AMBER”, “YELLOW”, “WHITE”, “LIGHT GREEN”, “GREEN”, “LIGHT BLUE”, “SKY BLUE”, “BLUE”, “PURPLE”, “PINK”.

■ Предустановленные цветовые схемы

“RAINBOW”, “OCEAN”, “SUNSET”, “FOREST”, “RANDOM”.

1 Нажмите **COLOR**.

2 Поворачивая дисковый регулятор, выберите требуемый предустановленный цвет, затем нажмите дисковый регулятор. Дисплей вернется в режим обычного приема/воспроизведения.

Примечание

При быстром вращении дискового регулятора цвет дисплея и отображаемые кнопки могут меняться слишком быстро.

Совет

Войти в режим предустановленного цвета можно в меню настройки.

Настройка цвета дисплея и кнопок — настраиваемый цвет

Дисплею и кнопкам можно назначить настраиваемый цвет.

О режиме цвета DAY/NIGHT

Для режима DAY/NIGHT можно установить другие значения. Цвет дисплея в режиме DAY/NIGHT будет изменяться следующим образом.

Цветовой режим	DIMMER
DAY	OFF или AUTO (выключение фар*)
NIGHT	ON или AUTO (включение фар*)

* Доступно только при подключении управляющего провода освещения. Для получения дополнительной информации о функции DIMMER см. стр. 29.

1 Нажмите и удерживайте нажатой кнопку **COLOR**.

Настраиваемый цвет дисплея DAY/NIGHT будет изменяться с учетом настроек функции DIMMER. Для изменения режима цвета DAY/NIGHT см стр. 24.

2 Поворачивайте дисковый регулятор, пока не появится индикация “BASE COLOR”, затем нажмите дисковый регулятор.*

Можно выбрать предустановленный цвет, который послужит базой для дальнейшей настройки. Чтобы не изменять предустановленный цвет, перейдите к шагу 5.

* После нажатия “BASE COLOR” настроенный цвет будет перезаписан.

3 Поворачивая дисковый регулятор, выберите значение “RGB RED”, “RGB GREEN” или “RGB BLUE”, затем нажмите дисковый регулятор.

4 Поворачивая дисковый регулятор, настройте цветовой диапазон, затем нажмите дисковый регулятор.

Настраиваемый цветовой диапазон: “0” – “32”.

Значение “0” не удастся одновременно установить для всех цветовых диапазонов.

5 Нажмите кнопку **↶ (BACK)**.

Дисплей вернется в режим обычного приема/воспроизведения.

Изменение режима цвета DAY/NIGHT

1 Выберите “DAY/NIGHT” в шаге 2.

2 Выберите “DAY” или “NIGHT”.

3 Настройте предустановленный канал, выполнив действия шагов с 2 по 5.

Совет

Режим цвета DAY/NIGHT можно задать в меню настройки.

Дополнительные настройки цвета

Синхронизация функции

SensMe™ Channels

— Цвет функции SensMe™ Channels

Цвет дисплея и кнопок основного устройства будет меняться в соответствии с выбранным каналом функции SensMe™ channel.

- 1 Нажмите и удерживайте кнопку выбора.**
Отобразится экран настройки.
- 2 Поворачивайте дисковый регулятор, пока не появится индикация “SENSME COLR”, затем нажмите дисковый регулятор.**
- 3 Поворачивая дисковый регулятор, выберите “SENSME-ON”, затем нажмите дисковый регулятор.**
- 4 Нажмите кнопку ↵ (BACK).**
Установка завершена, и дисплей возвращается в обычный режим приема/воспроизведения.

Чтобы отменить цвет функции SensMe™ Channels, выберите “OFF” в шаге 3.

Примечание

Если для цвета функции SensMe™ Channels установлено значение “ON” для источника SensMe™, то цвет функции SensMe™ Channels изменит предварительно заданные настройки цвета/стиля. Настройка цвета/стиля изменится на предварительно заданную настройку цвета/стиля, если отключить цвет функции SensMe™ Channels или изменить источник на любой другой, кроме SensMe™.

Изменение цвета с

синхронизацией по звуку

— Синхронизация по звуку

Цвет будет меняться синхронно с воспроизводимой музыкой. Синхронизация по звуку будет задействована после выбора предустановленной цветовой схемы или воспроизведения композиций в канале функции SensMe channel.

- 1 Нажмите и удерживайте кнопку выбора.**
Отобразится экран настройки.

- 2 Поворачивайте дисковый регулятор, пока не появится индикация “SOUND SYNC”, затем нажмите дисковый регулятор.**
- 3 Поворачивая дисковый регулятор, выберите “SYNC-ON”, затем нажмите дисковый регулятор.**
- 4 Нажмите кнопку ↵ (BACK).**
Установка завершена, и дисплей возвращается в обычный режим приема/воспроизведения.

Примечание

Синхронизация может выполняться некорректно.

Отображение цвета для более четкого отображения

— Меню белого цвета

Чтобы сделать отображение более отчетливым, выберите белый цвет меню, не изменяя настройки цветов.

- 1 Нажмите и удерживайте кнопку выбора.**
Отобразится экран настройки.
- 2 Поворачивайте дисковый регулятор, пока не появится индикация “WHITE MENU”, затем нажмите дисковый регулятор.**
- 3 Поворачивая дисковый регулятор, выберите “WHITE-ON”, затем нажмите дисковый регулятор.**
- 4 Нажмите кнопку ↵ (BACK).**
Установка завершена, и дисплей возвращается в обычный режим приема/воспроизведения.

Чтобы отменить отображение меню белым цветом, выберите “OFF” в шаге 3.

Эффект запуска

— Запуск белым цветом

При нажатии кнопки **(SOURCE/OFF)** дисплей и кнопки основного устройства сначала приобретут белый цвет, затем будет установлен настроенный цвет. Этот эффект будет проявляться при каждом включении источника.

- 1 Нажмите и удерживайте кнопку выбора.**
Отобразится экран настройки.

продолжение на следующей странице →

- 2 Поворачивайте дисковый регулятор, пока не появится индикация “START WHITE”, затем нажмите дисковый регулятор.
- 3 Поворачивая дисковый регулятор, выберите “WHITE-ON”, затем нажмите дисковый регулятор.
- 4 Нажмите кнопку ↵ (BACK). Установка завершена, и дисплей возвращается в обычный режим приема/воспроизведения.

Чтобы отменить эффект запуска белым цветом, выберите “OFF” в шаге 3.

Параметры звука и меню настройки

Изменение настроек звука

Подстройка характеристик звука

- 1 Во время приема/воспроизведения нажмите кнопку выбора.
- 2 Поворачивайте дисковый регулятор, пока не отобразится требуемый пункт меню, затем нажмите дисковый регулятор.
- 3 Поворачивая дисковый регулятор, выберите настройку, а затем нажмите дисковый регулятор.
- 4 Нажмите кнопку ↵ (BACK). Установка завершена, и дисплей возвращается в обычный режим приема/воспроизведения.

Можно установить следующие параметры (дополнительные сведения см. на указанной странице руководства).

EQ7 PRESET (стр. 27)

EQ7 SETTING (стр. 27)

POSITION

POSITION (Установка положения прослушивания) (стр. 28)

ADJUST POS*1 (Настройка положения прослушивания) (стр. 28)

SW POSITION*1 (Установка положения сабвуфера) (стр. 28)

BALANCE

Регулировка звукового баланса: “RIGHT-15” — “CENTER” — “LEFT-15”.

FADER

Регулировка относительного уровня: “FRONT-15” — “CENTER” — “REAR-15”.

DM+ (стр. 28)

REARBAS ENH (Усиление задних басов) (стр. 29)

SUBW LEVEL (Уровень сабвуфера)

Регулировка уровня громкости сабвуфера: “+10 dB” — “0 dB” — “-10 dB”.

(“ATT” отображается, если установлено минимальное значение.)

AUX VOLUME*2 (Уровень громкости AUX)

Настройка громкости каждого подсоединенного дополнительного оборудования: “+18 dB” — “0 dB” — “-8 dB”.

Эта настройка исключает необходимость регулировки громкости для разных источников.

*1 Не отображается, если для “POSITION” задано значение “OFF”.

*2 Когда активирован источник AUX (стр. 31).

Расширенные функции управления звуком — Усовершенствованный звуковой процессор

Новый усовершенствованный звуковой процессор Sony путем цифровой обработки сигнала создает внутри автомобиля идеальное акустическое поле. Он поддерживает следующие функции: EQ7, положение пресетирувания, DM+ Advanced, усиление задних басов.

Выбор качества звука — Предварительные настройки EQ7

Можно выбрать одну из 7 заданных кривых эквалайзера (“XPLOD”, “VOCAL”, “EDGE”, “CRUISE”, “SPACE”, “GRAVITY”, “CUSTOM” или “OFF”).

- 1** Во время приема/воспроизведения нажмите кнопку выбора.
- 2** Поворачивайте дисковый регулятор, пока не появится индикация “EQ7 PRESET”, затем нажмите дисковый регулятор.
- 3** Поворачивайте дисковый регулятор, пока не отобразится требуемая кривая эквалайзера, затем нажмите дисковый регулятор.
- 4** Нажмите кнопку  (BACK). Дисплей вернется в режим обычного приема/воспроизведения.

Чтобы отменить кривую эквалайзера, выберите “OFF” в шаге 3.

Совет

Выбранную для каждого источника кривую эквалайзера можно занести в память.

Настройка кривой эквалайзера — Установка EQ7

Выбрав для функции EQ7 значение “CUSTOM”, вы сможете задать собственные установки эквалайзера.

- 1** Выберите источник, затем нажмите кнопку выбора.
- 2** Поворачивайте дисковый регулятор, пока не появится индикация “EQ7 SETTING”, затем нажмите дисковый регулятор.
- 3** Поворачивайте дисковый регулятор, пока не появится индикация “BASE”, затем нажмите дисковый регулятор. Можно выбрать кривую эквалайзера, которая послужит базой для дальнейшей настройки. Чтобы не настраивать готовую кривую эквалайзера, переходите к шагу 5.
- 4** Поворачивая дисковый регулятор, выберите кривую эквалайзера, а затем нажмите дисковый регулятор.
- 5** Задание кривой эквалайзера.

- 1** Поворачивая дисковый регулятор, выберите частотный диапазон, а затем нажмите дисковый регулятор.



BAND1: 63 Гц
BAND2: 160 Гц
BAND3: 400 Гц
BAND4: 1 кГц
BAND5: 2,5 кГц
BAND6: 6,3 кГц
BAND7: 16,0 кГц

- 2** Поворачивая дисковый регулятор, настройте уровень громкости, а затем нажмите дисковый регулятор. Уровень громкости настраивается в диапазоне от -6 дБ до +6 дБ с шагом 1 дБ.



Повторно выполните шаги **1** и **2** для настройки других диапазонов частот.

продолжение на следующей странице →

6 Дважды нажмите кнопку ↵ (BACK).

Кривая эквалайзера сохраняется в “CUSTOM”, дисплей возвращается в обычный режим приема/воспроизведения.

Оптимизация звука путем согласования времени — Положение прослушивания

Устройство может изменять локализацию звука путем воспроизведения звука каждого динамика с определенной задержкой в соответствии с вашим местоположением. Возникающее при этом естественное акустическое поле вызывает ощущение, будто вы сидите в самом его центре.

Параметр “POSITION” может иметь следующие значения.

“FRONT L” (❶): впереди слева

“FRONT R” (❷): впереди справа

“FRONT” (❸): впереди по центру

“ALL” (❹): в центре автомобиля

“OFF”: положение не задано

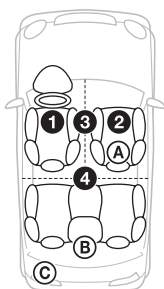

При соблюдении следующих условий также можно задать приблизительное положение сабвуфера по отношению к положению прослушивания:

– сабвуфер подключен;

– выбрано одно из значений положения прослушивания: “FRONT L”, “FRONT R”, “FRONT” или “ALL”.

Параметр “SW POSITION” может иметь следующие значения.

“NEAR” (A): близко

“NORMAL” (B): обычно

“FAR” (C): далеко

1 Во время приема/воспроизведения нажмите кнопку выбора.

2 Поворачивайте дисковый регулятор, пока не появится индикация “POSITION”, затем нажмите дисковый регулятор.

3 Поворачивая дисковый регулятор, выберите одно из значений: “FRONT L”, “FRONT R”, “FRONT” или “ALL”, а затем нажмите дисковый регулятор.

4 Поворачивайте дисковый регулятор, пока не появится индикация “SW POSITION”, затем нажмите дисковый регулятор.

Если в шаге 3 вы выбрали “FRONT L”, “FRONT R”, “FRONT” или “ALL”, то можно задать положение сабвуфера. Поворачивая дисковый регулятор, выберите одно из значений: “NEAR”, “NORMAL” или “FAR”, а затем нажмите дисковый регулятор.

5 Нажмите кнопку ↵ (BACK).

Дисплей вернется в режим обычного приема/воспроизведения.

Чтобы отменить положение прослушивания, выберите “OFF” в шаге 3.

Настройка положения прослушивания

Можно уточнить заданное положение прослушивания.

1 Во время приема/воспроизведения нажмите кнопку выбора.

2 Поворачивайте дисковый регулятор, пока не появится индикация “ADJUST POS”, затем нажмите дисковый регулятор.

3 Поворачивая дисковый регулятор, настройте положение прослушивания, а затем нажмите дисковый регулятор.

Диапазон настройки: “+3” — “CENTER” — “-3”.

4 Нажмите кнопку ↵ (BACK).

Дисплей вернется в режим обычного приема/воспроизведения.

DM+ Advanced

Функция DM+ Advanced повышает качество звука с цифровым сжатием путем восстановления высоких частот, потерянных в процессе сжатия.

1 Во время воспроизведения нажмите кнопку выбора.

2 Поворачивайте дисковый регулятор, пока не появится индикация “DM+”, затем нажмите дисковый регулятор.

3 Поворачивая дисковый регулятор, выберите “ON”, затем нажмите дисковый регулятор.

4 Нажмите кнопку ↵ (BACK).

Дисплей вернется в режим обычного воспроизведения.

Совет

Выбранную для каждого источника настройку DM+ можно занести в память.

Использование задних громкоговорителей в качестве сабвуфера — Усиление задних басов

Функция усиления задних басов улучшает качество низкочастотного звука путем применения фильтра низких частот (стр. 30) к задним громкоговорителям. Она позволяет задним громкоговорителям исполнять роль сабвуфера, если тот не подключен.

- 1 Во время приема/воспроизведения нажмите кнопку выбора.**
- 2 Поворачивайте дисковый регулятор, пока не появится индикация “REARBAS ENH”, затем нажмите дисковый регулятор.**
- 3 Поворачивая дисковый регулятор, выберите значение “1”, “2” или “3”, а затем нажмите дисковый регулятор.**
- 4 Нажмите кнопку ↶ (BACK).**
Дисплей вернется в режим обычного приема/воспроизведения.

Настройка параметров установки — SET

- 1 Нажмите и удерживайте кнопку выбора.**
Отобразится экран настройки.
- 2 Поворачивайте дисковый регулятор, пока не отобразится требуемый элемент, затем нажмите дисковый регулятор.**
- 3 Поворачивая дисковый регулятор, выберите настройку, а затем нажмите дисковый регулятор.***
Настройка завершена.
- 4 Нажмите кнопку ↶ (BACK).**
Дисплей вернется в режим обычного приема/воспроизведения.

* Для выбора настраиваемого цвета необходимо выполнить дополнительные действия (стр. 24).

Примечание

Для разных источников и параметров отображаемые элементы могут отличаться.

Можно установить следующие параметры (дополнительные сведения см. на указанной странице руководства).

CLOCK ADJ (Установка часов) (стр. 6)

CT (Время на часах)

Активизация функции CT: “ON”, “OFF” (стр. 12, 13).

BEEP

Активизация звукового сигнала: “ON”, “OFF”.

AUX-A*1 (Аудиовход AUX)

Активизация отображения источника AUX: “ON”, “OFF” (стр. 31).

AUTO OFF

Автоматическое отключение через определенное время, если устройство выключено: “NO”, “30S” (сек), “30M” (мин), “60M” (мин).

DEMO (Демонстрация)

Активизация демонстрации: “ON”, “OFF”.

DIMMER

Используется для изменения яркости дисплея.

- “AT”: автоматическое уменьшение яркости дисплея при включении фар. (доступно только при подключении управляющего провода освещения).
- “ON”: уменьшение яркости дисплея.
- “OFF”: выключение изменения яркости дисплея.

CONTRAST

Регулировка контрастности дисплея. Уровень контрастности настраивается 7 шагами.

COLOR (Предустановленный цвет)

Выбор предустановленного цвета дисплея и кнопок основного устройства (стр. 24).

CUSTOM COLR (Настраиваемый цвет)

Выбор предустановленного цвета, который послужит базой для дальнейшей настройки (стр. 24).

SENSME COLR (Цвет SensMe)

Выбор цвета с учетом каналов функции SensMe channels: “ON”, “OFF”.

SOUND SYNC

Выбор цвета с синхронизацией по звуку: “ON”, “OFF”.

WHITE MENU

Выбор эффекта при переключении источника: “ON”, “OFF”.

продолжение на следующей странице →

START WHITE

Выбор цвета при запуске: “ON”, “OFF”.

MOTION DSPL (Движущийся дисплей)

- “SA”: для отображения движущихся изображений и анализатора спектра.
 - “ON”: для отображения движущихся изображений.
 - “OFF”: для отключения режима движущегося дисплея.
-

AUTO SCROLL

Автоматическая прокрутка длинных элементов: “ON”, “OFF”.

LOCAL (Режим местного поиска)

- “ON”: для настройки только на станции с сильным сигналом.
 - “OFF”: для настройки обычного приема.
-

MONO*2 (Монофонический режим)

Выбор монофонического режима приема при низком качестве приема FM: “ON”, “OFF”.

REGIONAL*2

Прием ограничивается определенным регионом: “ON”, “OFF” (стр. 12).

ZAPPIN TIME

Служит для выбора продолжительности воспроизведения для функции ZAPPIN.

- “ZAP:TIME-1” (около 6 секунд),
 - “ZAP:TIME-2” (около 15 секунд),
 - “ZAP:TIME-3” (около 30 секунд).
-

ZAPPIN BEEP

Звуковой сигнал между фрагментами композиций: “ON”, “OFF”.

LPF FREQ (Частота фильтра низких частот)

Выбор граничной частоты сабвуфера: “50Hz”, “60Hz”, “80Hz”, “100Hz”, “120Hz”.

LPF SLOPE (Крутизна фильтра низких частот)

Выбор значения крутизны для фильтра низких частот: “1”, “2”, “3”.

SUBW PHASE (фаза сабвуфера)

Выбор фазы сабвуфера: “NORM”, “REV”.

HPF FREQ (Частота фильтра высоких частот)

Выбор значения граничной частоты передних/задних громкоговорителей: “OFF”, “50Hz”, “60Hz”, “80Hz”, “100Hz”, “120Hz”.

HPF SLOPE (Крутизна фильтра высоких частот)

Выбор значения крутизны для фильтра высоких частот (эффективно, только если для HPF FREQ выбрано значение, отличное от “OFF”): “1”, “2”, “3”.

LOUDNESS (Динамическая громкость)

Усиление басов и высоких частот для чистоты звука при низком уровне громкости: “ON”, “OFF”.

BTM (стр. 11)

*1 Когда устройство выключено.

*2 Когда поступает сигнал в диапазоне FM.

Другие функции

Использование дополнительного оборудования

Дополнительное аудиооборудование

Подсоединив дополнительное переносное аудиоустройство к входному гнезду AUX (мини-стереоразъем) на аппарате, а затем просто выбрав источник, его можно прослушивать через громкоговорители автомобиля. Если уровни громкости аппарата и переносного аудиоустройства различны, их можно настроить. Выполните процедуру, описанную ниже.

Подсоединение переносного аудиоустройства

- 1 Выключите переносное аудиоустройство.
- 2 Уменьшите громкость на аппарате.
- 3 Подключите к аппарату.

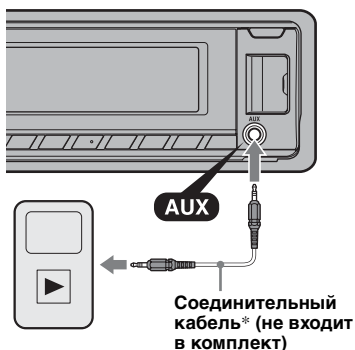

* Обязательно используйте разъем прямого типа.

Настройка уровня громкости

Перед воспроизведением настройте уровень звука для каждого подключенного аудиоустройства.

- 1 Уменьшите громкость на аппарате.
- 2 Нажимайте кнопку **(SOURCE/OFF)**, пока не появится индикация “AUX”. После этого появляется индикация “AUX FRONT IN”.

- 3 Начните воспроизведение на переносном аудиоустройстве при умеренной громкости.
- 4 Установите обычный уровень громкости для прослушивания на аппарате.
- 5 Отрегулируйте входной уровень (стр. 27).

Дополнительная информация

Меры предосторожности

- Если автомобиль был припаркован в солнечном месте, не включайте устройство до тех пор, пока оно не охладится.
- При работе устройства автоматически выдвигается антенна с электрическим приводом.

Конденсация влаги

При конденсации влаги внутри устройства извлеките диск и подождите приблизительно час, пока влага не испарится. В противном случае возможны сбои при работе устройства.

Для поддержания высокого качества звука

Не проливайте жидкости на устройство или диски.

Примечания относительно дисков

- Не подвергайте диски воздействию прямых солнечных лучей и источников тепла, таких как воздуховоды с горячим воздухом. Не оставляйте диски в машине, припаркованной в солнечном месте.
- Перед воспроизведением протирайте диски чистящей тканью по направлению от центра к краям. Не пользуйтесь растворителями, такими как бензин, разбавитель, а также имеющимися в продаже чистящими средствами.
- Это устройство предназначено для воспроизведения дисков, отвечающих требованиям стандарта Compact Disc (CD), DualDiscs и некоторые музыкальные диски, закодированные с помощью технологий защиты авторских прав, не соответствуют стандарту Compact Disc (CD) и поэтому не могут воспроизводиться этим устройством.



• Диски, которые это устройство НЕ МОЖЕТ воспроизводить

- Диски с ярлычками, наклейками, а также с прикрепленной клейкой лентой или бумагой. Применение таких дисков может вызвать сбой в работе или повреждение диска.
- Диски нестандартной формы (например, в форме сердца, квадрата, звезды). В противном случае это может привести к повреждению устройства.
- Диски диаметром 8 см.

Примечания относительно дисков CD-R/CD-RW

- Максимальное количество: (только для CD-R/CD-RW)
 - папок (альбомов): 150 (включая корневую папку)
 - файлов (композиций) и папок: 300 (может быть менее 300, если названия папок/файлов состоят из большого числа символов)
 - отображаемых символов в названии папки/файла: 32 (Joliet)/64 (Romeo)
- Если диск Multi-Session начинается сессией CD-DA, он распознается как диск CD-DA и другие сессии не воспроизводятся.
- **Диски, которые это устройство НЕ МОЖЕТ воспроизводить**
 - CD-R/CD-RW с плохим качеством записи.
 - CD-R/CD-RW, записанные на несовместимом записывающем устройстве.
 - CD-R/CD-RW, которые неправильно закрыты.
 - CD-R/CD-RW, записанные в формате, отличающемся от музыкального формата CD или формата MP3, соответствующего ISO9660 Level 1/Level 2, Joliet/Romeo или Multi-Session.

Порядок воспроизведения файлов MP3/WMA/AAC

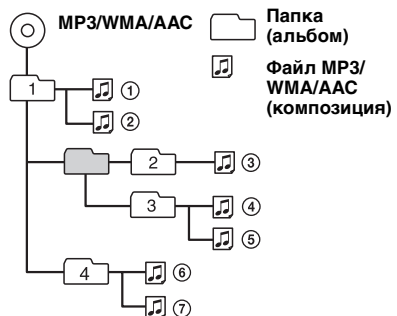

Сведения об iPod

- Можно подключить следующие модели iPod. Перед использованием устройств iPod обновите их программное обеспечение.

Made for

- iPod touch (2-го поколения)
- iPod touch (1-го поколения)
- iPod classic
- iPod с видео*
- iPod nano (5-го поколения)
- iPod nano (4-го поколения)
- iPod nano (3-го поколения)
- iPod nano (2-го поколения)
- iPod nano (1-го поколения)*
- iPhone 3GS
- iPhone 3G
- iPhone

* Управления пассажира недоступно для iPod nano (1-го поколения) или для iPod с видео.

- Обозначения “Made for iPod” (Сделано для iPod) и “Made for iPhone” (Сделано для iPhone) означают, что электронный компонент разработан для подключения iPod или iPhone, соответственно, и сертифицирован разработчиком для соответствия эксплуатационным стандартам Apple.
- Apple не несет ответственности за работу таких устройств или их соответствие требованиям безопасности и регулятивным нормам.

В случае возникновения вопросов или проблем, касающихся данного устройства, которые не описаны в данном руководстве, обратитесь к ближайшему дилеру Sony.

Уход за аппаратом

Замена литиевой батарейки пульта дистанционного управления

При нормальных условиях срок службы батарейки составляет приблизительно 1 год (он может быть меньше в зависимости от условий эксплуатации). Когда батарейка разряжается, диапазон действия пульта дистанционного управления уменьшается. Замените батарейку новой литиевой батарейкой CR2025. При использовании другой батарейки существует опасность возгорания или взрыва.

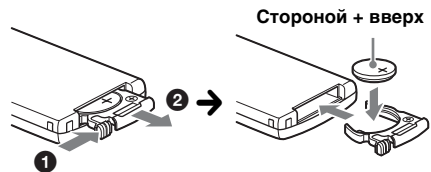

Примечания относительно литиевой батарейки

- Храните литиевую батарейку в недоступном для детей месте. Если ребенок случайно проглотит батарейку, немедленно обратитесь к врачу.
- Для обеспечения надежного контакта протрите батарейку сухой тканью.
- При установке батарейки соблюдайте полярность.
- Не берите батарейку металлическим пинцетом – это может вызвать короткое замыкание.

ВНИМАНИЕ!

При неправильном обращении батарейка может взорваться. Не перезаряжать, не разбирать, не подносить к огню.

продолжение на следующей странице →

Замена предохранителя

При замене предохранителей обязательно используйте только те, которые соответствуют силе тока, указанной на оригинальном предохранителе. Если перегорел предохранитель, проверьте подключение питания и замените предохранитель. Если после замены предохранитель снова перегорел, это может означать неисправность устройства. В этом случае обратитесь к ближайшему дилеру Sony.

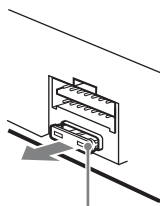

Предохранитель (10 А)

Чистка контактов

Возможно, устройство не будет работать надлежащим образом из-за загрязнения контактов, служащих для соединения передней панели с устройством. Во избежание этого отсоедините переднюю панель (стр. 7) и протрите контакты ватным тампоном. Не прикладывайте излишних усилий. В противном случае можно повредить контакты.

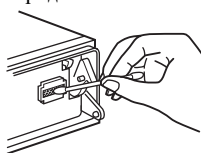

Основное устройство

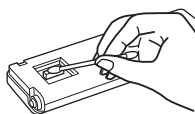

Обратная сторона передней панели

Примечания

- В целях безопасности перед чисткой разъемов выключите зажигание и выньте ключ из выключателя зажигания.
- Никогда не прикасайтесь к контактам пальцами или металлическими предметами.

Извлечение устройства

1 Снимите защитную манжету.

- 1 Снимите переднюю панель (стр. 7).
- 2 Сожмите оба края защитной манжеты, затем потяните ее наружу.

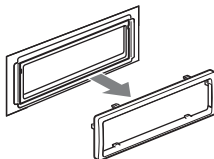
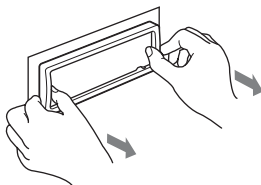

2 Извлеките устройство.

- 1 Вставьте одновременно оба ключа для демонтажа до щелчка.

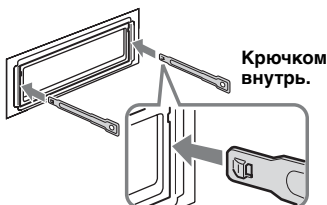

- 2 Потяните ключи для демонтажа, чтобы извлечь устройство.

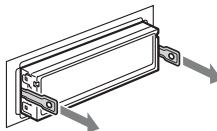

- 3 Выдвиньте аппарат из монтажной панели.

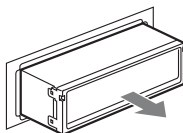

Технические характеристики

Тюнер

FM

Диапазон настройки: 87,5 – 108,0 МГц

Антенное гнездо:

Разъем внешней антенны

Промежуточная частота: 150 кГц

Используемая чувствительность: 10 дБФ

Избирательность: 75 дБ при 400 кГц

Отношение “сигнал/шум”: 70 дБ (моно)

Разделение: 40 дБ при 1 кГц

Диапазон воспроизводимых частот:
20 – 15000 Гц

MW/LW

Диапазон настройки:

MW: 531 – 1602 кГц

LW: 153 – 279 кГц

Антенное гнездо:

Разъем внешней антенны

Промежуточная частота: 25 кГц

Чувствительность: MW: 26 мкВ, LW: 45 мкВ

Проигрыватель компакт-дисков

Отношение “сигнал/шум”: 120 дБ

Диапазон воспроизводимых частот:
10 – 20000 Гц

Низочастотная и высокочастотная детонация:
Ниже уровня обнаружения

Проигрыватель USB

Интерфейс: USB (Полноскоростной)

Максимальная сила тока: 500 мА

Усилитель мощности

Выход: Выходы громкоговорителей

Полное сопротивление громкоговорителей:
4 – 8 Ом

Максимальная выходная мощность:
52 Вт × 4 (при сопротивлении 4 Ом)

Общая информация

Выходы:

Терминал аудиовыходов (передние и задние)

Терминал выхода сабвуфера (моно)

Терминал релейного управления

автомобильной антенной

Терминал управления усилителем мощности

Входы:

Терминал управления функцией Telephone

ATT

Входной терминал пульта дистанционного

управления

Входной терминал антенны

Входное гнездо AUX (мини-стереогнездо)

Входной разъем сигналов USB

Требования к источнику питания:

Автомобильный аккумулятор 12 В

постоянного тока

(с отрицательным заземлением)

Размеры: Прибл. 178 × 50 × 180 мм (ш/в/г)

Монтажные размеры: Прибл. 182 × 53 × 162 мм (ш/в/г)

Масса: Прибл. 1,3 кг

Входящие в комплект принадлежности:

Пульт дистанционного управления:

RM-X151

Детали для установки и подключений

(1 комплект)

Дополнительные принадлежности/

оборудование:

Соединительный кабель USB для iPod:

RC-100IP

У вашего дилера может не быть в наличии некоторых из принадлежностей, перечисленных выше. Обратитесь к дилеру для получения подробной информации.

Конструкция и характеристики могут изменяться без предварительного уведомления.

Требования к системе для установки программного обеспечения с компакт-диска (прилагается)

Компьютер

- Процессор/память
 - IBM PC/AT-совместимый компьютер
 - Процессор: Intel Pentium III 450 МГц или мощнее
 - ОЗУ: 256 МБ или более (для Windows XP), 512 МБ или более (для Windows Vista или более поздних версий)
- Дискковод для компакт-дисков
- Порт USB

ОС

Windows XP, Windows Vista, Windows 7

Для получения дополнительной информации о поддерживаемых редакциях или пакетах дополнений см. следующий сайт поддержки: <http://support.sony-europe.com/>

Монитор

High color (цветовая палитра 16 бит) или более с разрешением 800 × 600 точек или больше

Прочее

Интернет-соединение

Примечания

- Следующие среды системы не поддерживаются:
 - IBM PC-несовместимые компьютеры, например Macintosh и т.д.;
 - самодельные компьютеры;
 - компьютеры с обновленной операционной системой;
 - среда с несколькими мониторами;
 - среда с возможностью загрузки нескольких операционных систем;
 - среда виртуальной машины.
- Даже при наличии рекомендованной среды работа может быть невозможна в зависимости от компьютера.

Поиск и устранение неисправностей

Приводимый ниже проверочный перечень поможет устранить большинство проблем, которые могут возникнуть при эксплуатации устройства.

Перед ознакомлением с нижеприведенной таблицей обратитесь к разделам по подключению и эксплуатации устройства.

Если неполадка сохраняется, посетите следующий веб-узел технической поддержки.

Сайт для получения поддержки

<http://support.sony-europe.com/>

Общая информация

На устройство не подается питание.

- Проверьте соединение или предохранитель.
- Если устройство выключено и дисплей погас, то устройством невозможно будет управлять с помощью пульта дистанционного управления.
→ Включите устройство.

Антенна не выдвигается.

В антенне отсутствует реле.

Нет звука.

- Включена функция АТТ или Telephone АТТ (при подключении интерфейсного кабеля автомобильного телефона к проводу АТТ).
- Регулятор фейдера "FADER" не установлен для системы с 2 громкоговорителями.

Не слышен звуковой сигнал.

- Функция звукового сигнала отключена (стр. 29).
- Подключен дополнительный усилитель мощности, а встроенный не используется.

Удалены данные из памяти.

- Была нажата кнопка RESET.
→ Занесите данные в память еще раз.
- Отсоединился или неправильно подключен провод питания или извлечена батарейка.

Из памяти удалены запрограммированные радиостанции и установка времени.

Перегорел предохранитель.

Слышен шум при переключении положения ключа зажигания.

Провода неправильно подсоединены к разъему электропитания вспомогательного оборудования автомобиля.

Во время воспроизведения или приема начинается демонстрация.

Если при включенном демонстрационном режиме "DEMO-ON" в течение 5 минут не выполняются никакие операции, начинается демонстрация.

→ Установите значение "DEMO-OFF" (стр. 29).

Пропала/не отображается индикация в окошке дисплея.

- Для диммера установлено значение "DIMMER-ON" (стр. 29).
- Дисплей отключится, если нажать и удерживать кнопку (SOURCE/OFF).
→ Нажмите кнопку (SOURCE/OFF) на устройстве и удерживайте ее нажатой, пока дисплей не выключится.
- Контакты загрязнены (стр. 34).

Функция автоотключения не работает.

Устройство включено. Функция автоотключения активизируется после выключения устройства.

→ Выключите устройство.

Прием радиостанций

Не удается принять радиостанции.

Звук сопровождается помехами.

Неправильное соединение.

- Соедините провод питания антенны с электрическим приводом (синий) или провод питания устройства (красный) с проводом питания усилителя антенны автомобиля (если на заднем/боковом стекле имеется встроенная антенна диапазона FM/MW/LW).
- Проверьте подсоединение автомобильной антенны.
- Если не выдвигается автомобильная антенна, проверьте соединение провода питания антенны с электрическим приводом.

Не удается выполнить предварительную настройку.

- Сохраните в памяти правильную частоту.
- Передаваемый радиосигнал слишком слаб.

Не удается выполнить автоматическую настройку.

- Неправильная установка режима местного поиска.
→ Настройка прерывается слишком часто: Установите параметр "LOCAL-ON" (стр. 30).
- При настройке пропускается станция: Установите параметр "LOCAL-OFF" (стр. 30).
- Передаваемый радиосигнал слишком слаб.
→ Выполните настройку вручную.

При приеме FM-радиостанций мигает индикация “ST”.

- Выполните точную настройку частоты.
- Передаваемый радиосигнал слишком слаб.
→ Установите параметр “MONO-ON” (стр. 30).

Стереопрограммы в диапазоне FM принимаются как монофонические.

- Устройство находится в режиме монофонического приема радиостанций.
→ Установите параметр “MONO-OFF” (стр. 30).

RDS

После нескольких секунд прослушивания включается функция SEEK.

- Станция не передает данные TR или передает слишком слабый сигнал.
→ Отключите TA (стр. 12).

Дорожные сообщения не передаются.

- Включите TA (стр. 12).
- Станция не транслирует дорожных сообщений, хотя и относится к типу TR.
→ Настройтесь на другую станцию.

При включении функцииPTY отображается индикация “-----”.

- Принимаемая станция не передает данные RDS.
- Данные RDS не принимаются.
- Станция не указывает тип программы.

Название программной услуги мигает.

- Для выбранной в данный момент станции не используется альтернативная частота.
→ Нажмите кнопку (SEEK) +/- , пока мигает название программной услуги. Появляется индикация “PI SEEK”, и устройство начинает поиск другой частоты с теми же данными PI (программная идентификация).

Воспроизведение компакт-дисков

Не удается вставить диск.

- Уже вставлен другой компакт-диск.
- Компакт-диск вставлен с усилием, не той стороной или неправильно.

Компакт-диск не воспроизводится.

- Диск загрязнен или поврежден.
- Данные диски CD-R/CD-RW не предназначены для воспроизведения звука (стр. 32).

Невозможно воспроизвести файлы MP3/WMA/AAC.

Диск не совместим с форматом и версией MP3/WMA/AAC. Подробнее о воспроизводимых дисках и форматах см. на веб-узле технической поддержки.

Для воспроизведения файлов MP3/WMA/AAC требуется больше времени, чем для других файлов.

Может потребоваться больше времени до начала воспроизведения следующих дисков:
– диск, записанный с использованием сложной разветвленной структуры папок;
– диск, записанный в формате Multi Session;
– диск, на который можно добавлять данные.

Не осуществляется прокрутка индикации на дисплее.

- Информация в виде бегущей строки может не отображаться для дисков, содержащих слишком большое количество символов.
- Для функции “AUTO SCROLL” установлено значение “OFF”.
→ Установите параметр “A.SCRL-ON” (стр. 30).
→ Нажмите и удерживайте кнопку (DSPL) (SCRL).

Звук прерывается.

- Неправильная установка.
→ Устанавливайте устройство под углом, не превышающим 45°, в не подверженном вибрации месте.
- Диск загрязнен или поврежден.

Не работают кнопки управления.

Диск не извлекается.

Нажмите кнопку RESET (стр. 6).

Воспроизведение музыки с устройств USB

Невозможно воспроизводить данные с использованием концентратора USB.

На данном устройстве невозможно распознавание устройств USB, подключенных через концентратор USB.

Невозможно воспроизведение данных.

Устройство USB не работает.
→ Повторно подключите устройство.

Устройство USB требует больше времени для воспроизведения.

Устройство USB содержит файлы со сложной разветвленной структурой папок.

Слышен звуковой сигнал.

Устройство USB было отключено в процессе воспроизведения.
→ Перед отключением устройства USB для защиты данных следует сначала остановить воспроизведение.

Прерывистость звука.

Звук может прерываться при скорости передачи, превышающей 320 Кбит/с.

Индикация/сообщения об ошибках

CHECKING

Устройство проверяет наличие подключения устройства USB.

→ Подождите до подтверждения подключения.

ERROR

• Компакт-диск загрязнен или вставлен нижней стороной вверх.

→ Почистите или правильно вставьте компакт-диск.

• Вставлен пустой диск.

• Диск не воспроизводится по какой-либо причине.

→ Вставьте другой компакт-диск.

• Не удалось автоматически распознать устройство USB.

→ Подключите его снова.

• Нажмите кнопку  для извлечения диска.

FAILURE

Громкоговорители/усилители подключены неправильно.

→ Для проверки подключения см. руководство по установке/подключению для данной модели.

HUBS NO SUPRT

Данное устройство не поддерживает подключение через концентратор USB.

INVALID

На диске или устройстве USB отсутствуют музыкальные файлы для функции SensMe™.

L SEEK +/-

Во время автоматической настройки включен режим местного поиска.

NO AF

Для выбранной в данный момент станции не используется альтернативная частота.

→ Нажмите кнопку (SEEK) +/- , пока мигает название программной услуги. Устройство начинает поиск другой частоты с теми же данными PI (программная идентификация) (появляется индикация "PI SEEK").

NO CHANNEL

На диске или устройстве USB отсутствует список каналов для функции SensMe™.

NO DEV (нет устройства)

В качестве источника выбрано USB, но устройство USB не подключено. В процессе воспроизведения отключено устройство USB или кабель USB.

→ Следует подключить устройство USB и кабель USB.

NO MUSIC

На диске или устройстве USB отсутствуют музыкальные файлы.

→ Вставьте музыкальный компакт-диск в этот проигрыватель.

→ Подключите устройство USB, на котором содержатся музыкальные файлы.

NO NAME

В композиции не записано название диска/альбома/имя исполнителя/название композиции.

NOT FOUND

При выполнении алфавитного поиска не обнаружено ни одного элемента, который бы начинался с выбранной буквы.

NO TP

Устройство продолжит поиск станций, передающих программу TP.

OFFSET

Это может означать неисправность устройства.

→ Проверьте подключение. Если сообщение об ошибке не исчезает с дисплея, обратитесь к ближайшему дилеру Sony.

OVERLOAD

Устройство USB переполнено.

→ Отключите устройство USB, а затем измените источник, нажав кнопку (SOURCE/OFF).

→ Устройство USB неисправно или подключено неподдерживаемое устройство.

READ

Устройство считывает все данные композиции и альбома с диска.

→ Дождитесь завершения процесса считывания. Воспроизведение начнется автоматически. Для этого может потребоваться более одной минуты в зависимости от структуры диска.

RESET

Неполадки в работе этого устройства или устройства USB.

→ Нажмите кнопку RESET (стр. 6).

S-CH NO SUPRT (отсутствует поддержка каналов функции SensMe™ channel)



Подключенное устройство USB не поддерживается.

→ Для получения подробных сведений о совместимости устройства USB посетите веб-узел поддержки.

USB NO SUPRT (отсутствует поддержка USB)

Подключенное устройство USB не поддерживается.

→ Для получения подробных сведений о совместимости устройства USB посетите веб-узел поддержки.

“” или “”

Во время перемещения вперед или назад достигнуто начало или конец диска, и продолжение невозможно.

“”

Устройство не может отобразить указанный символ.

Если в результате предлагаемых действий не удастся устранить неполадку, обратитесь к ближайшему дилеру Sony.

Если устройство сдаётся в ремонт в случае какой-либо неполадки, возникшей при воспроизведении компакт-диска, необходимо иметь при себе компакт-диск, при воспроизведении которого обнаружилась неисправность.

З міркувань безпеки обов'язково встановіть цей пристрій на щитку управління в автомобілі. Детальнішу інформацію про встановлення та підключення див. у посібнику зі встановлення й підключення, який входить до комплекту постачання.

CLASS 1 LASER PRODUCT

Цей напис розташований у нижній частині корпусу.

Примітка для користувачів: наведена нижче інформація стосується лише обладнання, що продається у країнах, де застосовуються директиви ЄС

Виробником цього товару є корпорація Sony, офіс якої розташований за адресою: 1-7-1 Konan, Minato-ku, Tokyo 108-0075, Japan (Японія). Уповноважений представник з питань EMC (Електромагнітна сумісність) та безпеки товарів – Sony Deutschland GmbH, адреса: Hedelfinger Strasse 61, 70327 Stuttgart, Germany (Німеччина). З приводу обслуговування або гарантії звертайтеся за адресами, вказаними в окремих документах, що обумовлюють питання гарантії та обслуговування.

Дата виготовлення пристрою

Той же номер, що і серійний номер пристрою, вказаний на наклейці зі штрих-кодом на картонній упаковці.

Щоб дізнатися дату виготовлення, див. символи «P/D» на наклейці зі штрих-кодом на картонній упаковці.

P/D: XX XXXX
1 2

1. Місяць виготовлення

2. Рік виготовлення

A-0, B-1, C-2, D-3, E-4, F-5, G-6, H-7, I-8, J-9



Переробка використаних елементів живлення (директива діє у межах країн Європейського Союзу та інших країн Європи зі системами роздільного збору відходів)

ZAPPIN і Quick-BrowZer є торговельними марками Sony Corporation.



12 TONE ANALYSIS та відповідний логотип є торговельними марками Sony Corporation.



SensMe™

SensMe та логотип SensMe є торговельними марками або зареєстрованими торговельними марками Sony Ericsson Mobile Communications AB.



Утилізація старого електричного та електронного обладнання (застосовується в Європейському союзі та інших європейських країнах із системами роздільного збирання сміття)



Технологію розпізнавання музики й відповідні дані надано від Gracenote®. Gracenote — це галузевий стандарт у технології розпізнавання музики й надання відповідного вмісту. Додаткову інформацію ви знайдете за адресою: www.gracenote.com.

Компакт-диски й музичні дані від Gracenote, Inc., © 2000-2010 Gracenote. Gracenote Software © 2000-2010 Gracenote. У цьому продукті й сервісі задіяно один або кілька патентів, власником яких є Gracenote. Невичерпний список застосовних патентів Gracenote див. на веб-сайті Gracenote.

Gracenote, CDDB, MusicID, емблема й логотип Gracenote та емблема «Powered by Gracenote» — зареєстровані товарні знаки або товарні знаки Gracenote у США й інших країнах.

Microsoft, Windows, Windows Vista, Windows Media та відповідні логотипи є торговельними марками або зареєстрованими торговельними марками корпорації Microsoft у США та/або інших країнах.

Даний виріб захищений певними правами інтелектуальної власності корпорації Microsoft Corporation. Використання або поширення такої технології, окрім як у даному пристрої, заборонене без ліцензії корпорації Microsoft або уповноваженого представництва корпорації Microsoft.

iPhone, iPod, iPod classic, iPod nano та iPod touch є торговельними марками Apple Inc., зареєстрованими у США та інших країнах.

Apple, Macintosh та iTunes є зареєстрованими торговельними марками Apple Inc. у США та інших країнах.

Технологія кодування звуку MPEG Layer-3 та патенти ліцензовані компаніями Fraunhofer IIS та Thomson.

Примітка щодо літєвого акумулятора

Бережіть акумулятор від впливу надмірного тепла, наприклад прямих сонячних променів, вогню тощо.

Застереження для випадків, коли замок запалювання вашого автомобіля не має положення АСС

Обов'язково встановіть функцію автоматичного вимкнення (стор. 28). Пристрій вимикатиме живлення повністю й автоматично у встановлений час вимикання пристрою, що запобігає розрядженню акумулятора. Якщо функція автоматичного вимкнення не активована, щоразу під час після вимикання запалювання натискайте та утримуйте **(SOURCE/OFF)**, доки дисплей не згасне.

Початок роботи

Диски, які можна відтворювати на цьому пристрої	6
Скидання налаштувань пристрою	6
Скасування режиму DEMO	6
Підготовка пульта дистанційного керування	6
Налаштування годинника	6
Від'єднання передньої панелі	7
Приєднання передньої панелі	7

Розміщення елементів керування та основні операції

Основний пристрій	8
Пульт дистанційного керування RM-X151	10

Радіоприймач

Збереження в пам'яті та прийом радіостанцій	11
Автоматичне збереження — BTM	11
Збереження вручну	11
Прийом радіостанцій, збережених у пам'яті	11
Автоматична настройка	11
RDS	11
Огляд	11
Налаштування AF і TA	12
ВибірPTY	13
Налаштування ST	13

Компакт-диск

Відтворення диска	13
Індикація на дисплеї	13
Повторне відтворення та відтворення в довільній послідовності	14

Пристрої USB

Відтворення із пристрою USB	14
Індикація на дисплеї	15
Повторне відтворення та відтворення в довільній послідовності	15
Насолоджуйтеся музикою відповідно до настрою — SensMe™	16
Перед використанням функції SensMe™	16
Встановлення «SensMe™ Setup» і «Content Transfer» на комп'ютері	16

Реєстрація пристрою USB за допомогою «SensMe™ Setup»	17
Передача композицій на пристрій USB за допомогою «Content Transfer»	17
Відтворення композицій у напрямку — SensMe™ channels	17

iPod

Відтворення даних з iPod	18
Індикація на дисплеї	19
Пропускання альбомів, інформаційних аудіоканалів, жанрів, списків відтворення та виконавців	19
Повторне відтворення та відтворення в довільній послідовності	20
Безпосереднє керування iPod — Пасажирський контроль	20

Пошук композиції

Пошук композиції за назвою — Quick-BrowZer™	21
Пошук завдяки пропусканню об'єктів — режим Jump	21
Пошук в алфавітному порядку — алфавітний пошук	21
Пошук композиції завдяки прослуховуванню уривків композицій — ZAPPIN™	22
При відтворенні у режимі «SensMe™ channels»	23

Зміна кольору підсвічування

Зміна кольору дисплею та кнопок — Динамічне кольорове підсвічування	23
Налаштування кольору дисплею та кнопок — Настроений колір	23
Розширена настройка кольору	24
Синхронізація SensMe™ Channels — Колір SensMe™ Channels	24
Синхронізація зміни кольору зі звуком — Синхронізація звуку	24
Відображення чистого кольору — Біле меню	25
Ефект при ввімкненні — Старт білим	25

Настройки звуку й меню налаштувань

Зміна настройок звуку	25
Налаштування характеристик звуку	25
Використання прогресивних функцій обробки звуку	
— система Advanced Sound Engine	26
Вибір якості звучання	
— Передвстановлений EQ7	26
Настройка кривої еквайзера	
— Настройка EQ7	26
Оптимізація звуку функцією часової синхронізації	
— Положення прослуховування	27
Налаштування положення прослуховування	27
Прогресивний DM+	27
Використання тилових динаміків як сабвуфера	
— Підсилення низьких частот на задньому плані	28
Налаштування параметрів — SET	28

Інші функції

Використання додаткового обладнання	30
Додаткове аудіообладнання	30

Додаткова інформація

Застережні заходи	31
Примітки щодо дисків	31
Послідовність відтворення файлів MP3/WMA/AAC	31
Про iPod	32
Технічне обслуговування	32
Виймання пристрою	33
Технічні характеристики	33
Пошук та усунення несправностей	34
Індикація або повідомлення про помилки	36

Сайт підтримки

У випадку виникнення будь-яких питань або для отримання найновіших відомостей щодо цього продукту відвідайте вказаний нижче веб-сайт:

<http://support.sony-europe.com/>







Містить відомості щодо:

- моделей і виробників сумісних цифрових аудіопрогравачів
- підтримуваних файлів у форматах MP3/WMA/AAC
- Системні вимоги для програмного забезпечення на CD-ROM, який входить до комплекту постачання

Початок роботи

Диски, які можна відтворювати на цьому пристрої

Цей пристрій може відтворювати диски у форматі CD-DA (також ті, що містять CD TEXT) і диски CD-R/CD-RW (файли MP3/WMA/AAC (стор. 31)).

Типи дисків	Позначка на диску	
CD-DA		
MP3 WMA AAC		
		

Скидання налаштувань пристрою

Перед першим використанням пристрою або після заміни акумулятора автомобіля чи зміни з'єднань потрібно скинути налаштування пристрою.

Від'єднайте передню панель (стор. 7) і натисніть кнопку RESET (стор. 8) за допомогою предмета з гострим кінцем, наприклад кулькової ручки.

Примітка

Натискання кнопки RESET видалить налаштування годинника та деякі дані, збережені в пам'яті.

Скасування режиму DEMO

Можна скасувати показ демонстраційного ролика під час вимикання.

- 1 Натисніть і утримуйте кнопку вибору.**
Відобразиться дисплей параметрів.
- 2 Повертайте диск керування, доки на дисплеї не відобразиться напис «DEMO», а потім натисніть диск керування.**

- 3 Повертаючи диск керування, виберіть «DEMO-OFF», потім натисніть диск керування.**
Налаштування завершено.
- 4 Натисніть кнопку ↶ (BACK).**
Дисплей повернеться в режим звичайного прийому/відтворення.

Підготовка пульта дистанційного керування

Зніміть ізоляційну плівку.

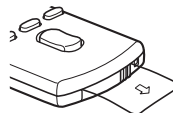

Порада

Для отримання вказівок щодо заміни елемента живлення див. стор. 32.

Налаштування годинника

Годинник пристрою відображає час у 24-годинному форматі.

- 1 Натисніть і утримуйте кнопку вибору.**
Відобразиться дисплей параметрів.
- 2 Повертайте диск керування, доки на дисплеї не відобразиться напис «CLOCK ADJ», а потім натисніть диск керування.**
Значення часу почне блимати.
- 3 Поверніть диск керування, щоб установити години та хвилини.**
Щоб перемістити цифрову індикацію, натисніть (SEEK) -/+.
- 4 Після встановлення хвилин натисніть кнопку вибору.**
Налаштування буде завершено, і годинник почне працювати.

Щоб відобразити годинник, натисніть кнопку (DSPL). Натисніть кнопку (DSPL) знову, щоб повернутися до попереднього дисплея.

Порада

Годинник можна встановлювати автоматично за допомогою функції RDS (стор. 13).

Від'єднання передньої панелі

Передню панель цього пристрою можна від'єднати, щоб запобігти крадіжці.

Попереджувальний сигнал

Якщо перемикач запалювання перевести в положення OFF, не від'єднавши передню панель, протягом кількох секунд буде лунати попереджувальний сигнал. Сигнал буде лунати лише за умови використання вбудованого підсилювача.

- 1 **Натисніть і утримуйте** **(SOURCE/OFF)**. Пристрій вимкнеться.
- 2 **Натисніть кнопку** **(OPEN)**. Передня панель відкриється.
- 3 **Посуньте передню панель праворуч, а потім обережно витягніть її лівий край.**

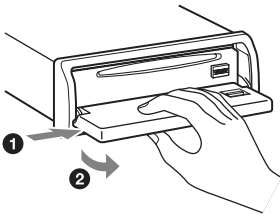

Примітки

- Намагайтеся запобігти падінню передньої панелі, а також сильному тиску на передню панель і віконце дисплея.
- Бережіть передню панель від впливу високої температури або вологи. Не залишайте її у припаркованому автомобілі або на передній чи задній панелях автомобіля.
- Не від'єднуйте передню панель під час відтворення музики із пристроєм USB, оскільки інакше дані USB можуть бути пошкоджені.

Приєднання передньої панелі

Накладіть отвір (A), розміщений на передній панелі, на штирок (B) на пристрої, а потім легко натисніть ліву сторону, щоб установити її на місце.

Натисніть кнопку **(SOURCE/OFF)** на пристрої (або вставте диск), щоб використовувати пристрій.

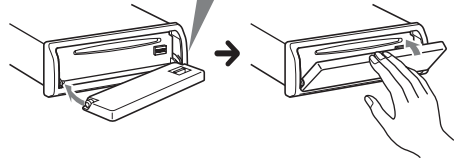
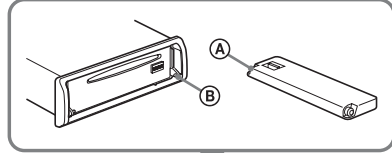

Примітка

Не кладіть нічого на внутрішню поверхню передньої панелі.

Розміщення елементів керування та основні операції

Основний пристрій

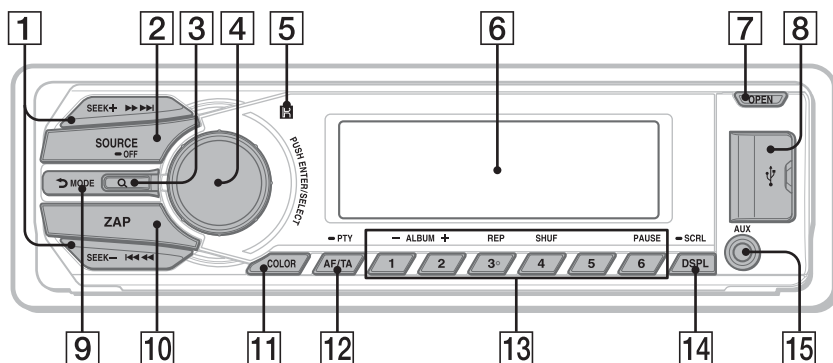

Передня панель знята

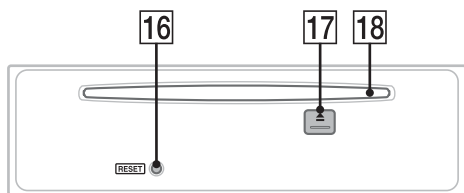

У цьому розділі вказано розміщення елементів керування та описано основні операції.

Для отримання докладнішої інформації див. відповідні сторінки.

1 Кнопки SEEK +/-

Радіоприймач:

Автоматичне настроювання радіостанцій (натисніть); пошук радіостанції вручну (натисніть і утримуйте).

Компакт-диск/USB:

Пропускання композицій (натисніть); безперервне пропускання композицій (натисніть, на протязі 1 секунди натисніть знову та утримуйте); прокручування композиції вперед або назад (натисніть і утримуйте).

SensMe™:

Пропускання композицій (натисніть); прокручування композиції назад або вперед (натисніть і утримуйте).

2 Кнопка SOURCE/OFF

Натискайте для ввімкнення живлення; зміни джерела (Радіоприймач/Компакт-диск/USB/SensMe™*1/AUX). Натискайте протягом 1 секунди, щоб вимкнути живлення.

Якщо натискати протягом більше 2 секунд, живлення вимкнеться й дисплей згасне.

3 Кнопка Q (BROWSE) стор. 21

Вхід у режим Quick-BrowZer™.

- 4** **Диск керування/кнопка вибору**
стор. 25, 28
Регулювання гучності (обертайте);
вибір елементів настроювання
(натисніть і обертайте).
- 5** **Приймач сигналів від пульта
дистанційного керування**
- 6** **Віконце дисплея**
- 7** **Кнопка OPEN** стор. 7, 13
- 8** **Роз'єм USB** стор. 14, 17, 18
Служить для підключення пристрою
USB.
- 9** **Кнопка ↶ (BACK)/MODE** стор. 11,
20
Натисніть, аби повернутися до
попереднього екрана/вибрати
радіодіапазон (FM/MW/LW).
Натисніть і утримуйте, щоб увімкнути
або вимкнути пасажирський контроль.
- 10** **Кнопка ZAP** стор. 22
Вхід у режим ZAPPIN™.
- 11** **Кнопка COLOR** стор. 23, 24
Вибір запрограмованих кольорів
(натисніть); реєстрація параметрів
настроеного кольору (натисніть і
утримуйте).
- 12** **Кнопка AF (Альтернативні
частоти)/TA (Повідомлення про
ситуацію на дорогах)/
PTY (Типи програм)** стор. 12, 13
Вибір функції AF і TA (натисніть);
вибір функції PTY (натисніть і
утримуйте) в системі RDS.
- 13** **Цифрові кнопки**
Радіоприймач:
Прийом збережених у пам'яті
радіостанцій (натисніть); збереження
радіостанцій у пам'яті (натисніть і
утримуйте).
Компакт-диск/USB/SensMe™:
①/②: ALBUM -/+ (під час
відтворення файлів MP3/WMA/AAC)
Пропускання альбомів/зміна
напрямків SensMe™ (натисніть);
безперервне пропускання
альбомів (натисніть і утримуйте).
③: REP*2 стор. 14, 15, 20
④: SHUF стор. 14, 15, 20

⑥: PAUSE

Припинення відтворення. Для
скасування натисніть повторно.

- 14** **Кнопка DSPL (дисплей)/SCRL
(прокрутка)** стор. 11, 13, 15, 19, 20
Зміна відображуваних на дисплеї
елементів (натисніть); прокручування
відображуваних на дисплеї елементів
(натисніть і утримуйте).
- 15** **Вхідне гніздо AUX** стор. 30
Для підключення портативного
аудіопристрою.
- 16** **Кнопка RESET** стор. 6
- 17** **Кнопка ▲ (виймання)**
Виймання диска.
- 18** **Гніздо диска**
Вставте диск (підписаною стороною
догори), розпочнеться відтворення.

*1 При підключенні налаштованого для функції
SensMe™ пристрою USB.

*2 На цій кнопці є тактильна точка.

Примітки

- Під час виймання або вставляння диска
відключіть будь-які пристрої USB, щоб запобігти
пошкодженню диска.
- Якщо пристрій вимкнено й екран згасає,
пристроєм не можна керувати з пульта
дистанційного керування, доки на основному
пристрої не натиснуто (SOURCE/OFF) або не
вставлено диск, щоб спочатку активувати
пристрій.

Пульт дистанційного керування RM-X151

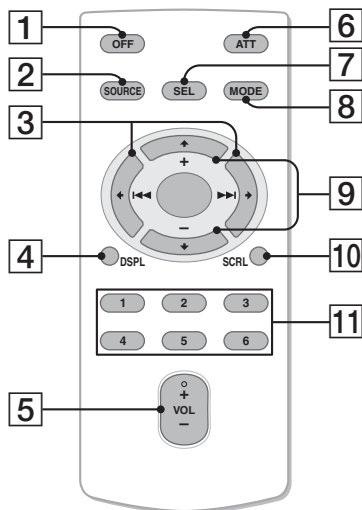

Зніміть ізоляційну плівку перед використанням (стор. 6).

- 1 Кнопка OFF**
Вимкнення живлення; зупинка джерела.
- 2 Кнопка SOURCE**
Для увімкнення живлення; зміни джерела (Радіоприймач/Компакт-диск/USB/SensMe™*/AUX).
- 3 Кнопки ← (⏮)/→ (⏭)**
Для керування Radio/Компакт-диск/USB/SensMe™, відповідають кнопкам (SEEK) -/+ на пристрої.
Установки, настроюку звуку і т. д. можна виконувати за допомогою ← →.
- 4 Кнопка DSPL (дисплей)**
Зміна відображуваних на дисплеї елементів.
- 5 Кнопка VOL (гучність) +*2/-**
Для налаштування гучності.
- 6 Кнопка ATT (приглушення)**
Приглушення звуку. Для скасування натисніть повторно.
- 7 Кнопка SEL (вибір)**
Ідентична кнопці вибору на пристрої.
- 8 Кнопка MODE**
Натисніть для вибору радіодіапазону (FM/MW/LW).
Натисніть і утримуйте, щоб увімкнути або вимкнути пасажирський контроль.
- 9 Кнопки ↑ (+)/↓ (-)**
Для керування Компакт-диск/USB/SensMe™, відповідають кнопкам ①/② (ALBUM -/+) на пристрої.
Установки, настроюку звуку і т. д. можна виконувати за допомогою ↑ ↓.
- 10 Кнопка SCRL (прокручування)**
Щоб прокрутити відображуваний на дисплеї елемент.
- 11 Цифрові кнопки**
Прийом збережених у пам'яті радіостанцій (натисніть); збереження радіостанцій у пам'яті (натисніть і утримуйте).

*1 При підключенні налаштованого для функції SensMe™ пристрою USB.

*2 На цій кнопці є тактильна точка.

Радіоприймач

Збереження в пам'яті та прийом радіостанцій

Попередження

Щоб запобігти виникненню аварійної ситуації у випадку настройки радіостанцій під час перебування за кермом, використовуйте функцію пам'яті оптимальної настройки (BTM).

Автоматичне збереження — BTM

- 1 Натискайте кнопку (SOURCE/OFF), доки не з'явиться індикація «TUNER».

Щоб змінити діапазон, натисніть кнопку (MODE) відповідну кількість разів. Можна вибрати такі діапазони: FM1, FM2, FM3, MW або LW.

- 2 Натисніть і утримуйте кнопку вибору.

Відобразиться дисплей параметрів.

- 3 Повертайте диск керування, доки на дисплеї не відобразиться напис «BTM», а потім натисніть диск керування.

Пристрій збереже радіостанцію на цифрових кнопках у послідовності, що відповідає послідовності частот.

Під час збереження настройки лунає звуковий сигнал.

Збереження вручну

- 1 Під час прийому радіостанції, яку потрібно зберегти, натисніть цифрову кнопку (від ① до ⑥) і утримуйте її, доки не з'явиться індикація «МЕМО».

Примітка

Спроба зберегти іншу станцію для тієї самої цифрової кнопки призведе до заміщення попередньої станції.

Порада

Якщо зберігається радіостанція RDS, збережеться також настройка AF/TA (стор. 12).

Прийом радіостанцій, збережених у пам'яті

- 1 Виберіть діапазон, а потім натисніть цифрову кнопку (від ① до ⑥).

Автоматична настройка

- 1 Виберіть частоту, а потім натисніть (SEEK) +/-, щоб знайти потрібну станцію.

Сканування зупиняється, коли пристрій знаходить радіостанцію. Повторюйте цю процедуру, доки не приймете сигнал бажаної станції.

Порада

Якщо відома частота станції, яку необхідно прослухати, натисніть і утримуйте кнопку (SEEK) +/-, щоб знайти приблизну частоту, а потім натискайте кнопку (SEEK) +/- для точної настройки на потрібну частоту (ручне настроювання).

RDS

Огляд

FM-станції з послугою системи радіоданих (RDS) транслюють разом зі звичайним сигналом радіопередачі нечутну цифрову інформацію.

Індикація на дисплеї

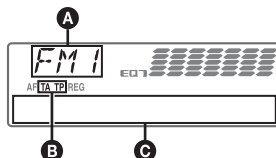

- A Діапазон радіочастот, функція
- B TA/TP*1
- C Частота*2 (назва програмної послуги), попередньо встановлений номер, годинник, дані RDS

*1 Під час передачі інформації про дорожній рух блимає позначка «TA». Якщо така радіостанція приймається, відображається позначка «TP».

2 Під час прийому радіостанції, що передає сигнали RDS, у лівій частині індикації частоти відображається позначка «».

Щоб змінити відображувані елементи C, натисніть (DSPL).

Послуги RDS

Цей пристрій автоматично надає послуги RDS, як зазначено нижче:

продовження на наступній сторінці →

AF (Альтернативні частоти)

Вибирає та перенастроює станцію з найсильнішим сигналом у мережі. Використовуючи цю функцію, можна безперервно слухати одну й ту саму програму протягом поїздки на довгу відстань, не піклуючись про ручну настройку цієї станції.

TA (Повідомлення про стан дорожнього руху)/TP (Програма про стан дорожнього руху)

Транслює інформацію або програми про поточний стан дорожнього руху. Будь-яка інформація або програма, що приймається, перерве поточне вибране джерело.

PTY (Типи програм)

Відображає тип програми, що наразі приймається. Також шукає вибраний вами тип програми.

CT (Точний час)

Дані CT, що передаються через RDS, налаштовують годинник.

Примітки

- Можуть бути доступні не всі функції RDS — це залежить від країни або регіону.
 - RDS не працюватиме, якщо сигнал надто слабкий або якщо станція, яку ви налаштовуєте, не передає дані RDS.
-

Настроювання AF і TA

1 Натискайте (AF/TA), доки не відобразиться потрібна настройка.

Виберіть	Щоб
AF-ON	увімкнути AF і вимкнути TA.
TA-ON	увімкнути TA й вимкнути AF.
AF/TA-ON	увімкнути одночасно AF і TA.
AF/TA-OFF	вимкнути одночасно AF і TA.

Збереження станцій RDS із використанням настройок AF і TA
Можна запрограмувати станції RDS разом із настройками AF/TA. Якщо використовується функція BTM, із тими самими настройками AF/TA зберігаються тільки станції RDS.

Якщо програмування станцій здійснюється вручну, можна запрограмувати як станції RDS, так і інші станції, з настройкою AF/TA для кожної з них.

- 1 Установіть AF/TA, а потім збережіть станцію за допомогою BTM або вручну.

Прийом екстрених оголошень

Якщо увімкнено AF і TA, екстрені оголошення автоматично перериватимуть поточне вибране джерело.

Порада

Якщо настроїти рівень гучності під час оголошення про ситуацію на дорогах, цей рівень буде збережено в пам'яті для наступних оголошень про ситуацію на дорогах і він не буде залежати від звичайного рівня гучності.

Прийом однієї регіональної програми — REGIONAL

Якщо увімкнено функцію AF: заводські настройки цього пристрою обмежують радіоприйом певним регіоном, тому пристрій не переключиться на іншу регіональну станцію із сильнішим сигналом.

Перш ніж залишити зону прийому цієї регіональної передачі, установіть «REG-OFF» у параметрах під час прийому FM-станції (стор. 29).

Примітка

Ця функція не працює у Великобританії та деяких інших країнах.

Функція місцевого радіомовлення (тільки у Великобританії)

Ця функція дозволяє вибирати інші місцеві станції в певній місцевості, навіть якщо вони не збережені на цифрових кнопках.

- 1 Під час прийому в діапазоні FM натисніть цифрову кнопку (від ① до ⑥), на якій збережено місцеву станцію.
- 2 Не пізніше ніж через 5 секунд знову натисніть цифрову кнопку місцевої станції.
Повторюйте цю процедуру, доки не знайдете потрібну місцеву станцію.

Вибір РТУ

- 1 Натисніть і утримуйте кнопку **(AF/TA)** (PTY) під час прийому в діапазоні FM.



Якщо станція передає дані РТУ, відобразиться назва типу поточної програми.

- 2 Повертайте диск керування, доки на дисплеї не відобразиться потрібний тип програми, потім натисніть диск керування. Пристрій почне пошук станції, яка транслює вибраний тип програми.

Тип програм

NEWS (Новини), **AFFAIRS** (Актуальні події), **INFO** (Інформація), **SPORT** (Спорт), **EDUCATE** (Освіта), **DRAMA** (Радіовистави), **CULTURE** (Культура), **SCIENCE** (Наука), **VARIED** (Різне), **POP M** (Популярна музика), **ROCK M** (Рок-музика), **EASY M** (Легка музика), **LIGHT M** (Легка класична музика), **CLASSICS** (Класична музика), **OTHER M** (Музика інших жанрів), **WEATHER** (Погода), **FINANCE** (Фінанси), **CHILDREN** (Дитячі програми), **SOCIAL A** (Суспільне життя), **RELIGION** (Релігія), **PHONE IN** (Дзвінки у прямий ефір), **TRAVEL** (Подорожі), **LEISURE** (Дозвілля), **JAZZ** (Джазова музика), **COUNTRY** (Музика кантрі), **NATION M** (Національна музика), **OLDIES** (Старі шлягери), **FOLK M** (Народна музика), **DOCUMENT** (Документальні програми)

Примітка

Ця функція недоступна у країнах або регіонах, де не транслюються дані РТУ.

Настроювання СТ

- 1 У настройках установіть «СТ-ON» (стор. 28).

Примітки

- Функція СТ може не працювати навіть у випадку, коли відбувається прийом станції RDS.
- Справжній час і час, виставлений функцією СТ, можуть бути різними.

Компакт-диск

Відтворення диска

- 1 Натисніть кнопку **(OPEN)**.
- 2 Вставте диск (підписаною стороною догори).
- 3 Закрийте передню панель. Відтворення розпочнеться автоматично.

Виймання диска

- 1 Натисніть кнопку **(OPEN)**.
- 2 Натисніть **▲**. Диск буде виштовхнутий.
- 3 Закрийте передню панель.

Індикація на дисплеї

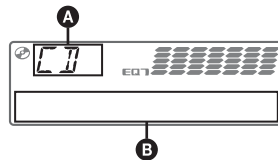

- A** Джерело
- B** Назва композиції*¹, назва диска/ім'я виконавця*¹, ім'я виконавця*¹, номер альбому*², назва альбому*¹, номер композиції/час, що минув від початку відтворення, годинник

*¹ Відображаються відомості про CD TEXT і MP3/WMA/AAC.

*² Номер альбому відображається лише тоді, коли змінюється альбом.

Щоб змінити відображувані елементи **B**, натисніть **(DSPL)**.

Порада

Наявність відображуваних елементів залежить від типу диска, формату запису та параметрів.

Повторне відтворення та відтворення в довільній послідовності

1 Під час відтворення натискайте кнопку ③ (REP) або ④ (SHUF), доки не відобразиться потрібна настройка.

Виберіть	Щоб відтворити
↶ TRACK	композицію з багаторазовим повтором.
↶ ALBUM*	альбом із багаторазовим повтором.
SHUF ALBUM*	альбом у довільному порядку.
SHUF DISC	диск у довільному порядку.

* Під час відтворення MP3/WMA/AAC.

Через 3 секунди настроювання буде завершено.

Щоб повернутися до режиму звичайного відтворення, виберіть «↶ OFF» або «SHUF OFF».

Пристрої USB

Для отримання докладних відомостей про сумісність пристрою USB див. веб-сайт підтримки.

Сайт підтримки

<http://support.sony-europe.com/>

- Можна використовувати пристрої USB форматів MSC (пристрої-накопичувачі) і MTP (протокол передачі мультимедійних даних), сумісні зі стандартом USB.
- Відповідний кодек підтримує формати MP3 (.mp3), WMA (.wma), AAC (.m4a) і AAC (.mp4).
- Рекомендується створювати резервні копії даних, які зберігаються на пристроях USB.

Примітка

Підключайте пристрій USB після пуску двигуна. Якщо підключити пристрій USB до пуску двигуна, залежно від пристрою, може статися або несправність пристрою, або йому буде завдано шкоди.

Відтворення із пристрою USB

1 Відкрийте кришку роз'єму USB.

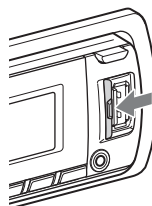

2 Підключіть пристрій USB до роз'єму USB.

Під час підключення за допомогою кабелю використовуйте тільки той кабель, який входить до комплекту постачання пристроєм USB.

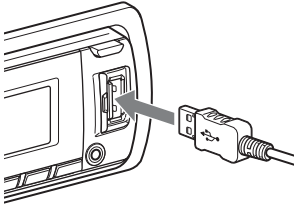

Розпочнеться відтворення.

Якщо пристрій USB вже підключено, для початку відтворення натисніть кнопку **(SOURCE/OFF)** кілька разів, доки не відобразиться індикація «USB».

Аби зупинити відтворення, натисніть і утримуйте **(SOURCE/OFF)** протягом 1 секунди.

Відключення пристрою USB

1 Зупиніть відтворення із пристроєм USB.

2 Відключіть пристрій USB.

Якщо пристрій USB буде від'єднано під час відтворення, дані на пристрої USB можуть бути пошкоджені.

Примітки

- Не використовуйте великі або важкі пристрої USB, які можуть впасти від вібрації або призвести до втрати з'єднання.
- Не від'єднуйте передню панель під час відтворення музики із пристроєм USB, оскільки інакше дані USB можуть бути пошкоджені.
- Пристрою не вдається розпізнати пристрій USB через концентратор USB.

Індикація на дисплеї

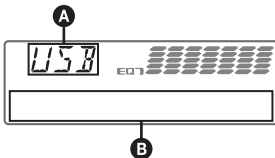

A Джерело

B Назва композиції, ім'я виконавця, номер альбому*, назва альбому, номер композиції або час, що минув від початку відтворення, годинник

* Номер альбому відображається лише тоді, коли змінюється альбом.

Щоб змінити відображувані елементи **B**, натисніть **(DSPL)**.

Примітки

- Відображувані елементи будуть відрізнятися залежно від типу пристрою USB, формату запису та параметрів. Щоб отримати додаткові відомості, див. веб-сайт служби підтримки.
- Максимальна кількість відображуваних даних вказана нижче.
 - папок (альбомів): 128
 - файлів (композицій) у папці: 500
- Не залишайте пристрої USB у припаркованому автомобілі, оскільки це може призвести до несправностей.
- Для запуску відтворення може знадобитися певний час у залежності від обсягу записаних даних.
- Файли DRM (керування цифровими правами) можуть не відтворюватися.
- Під час відтворення або прокручування файлу у форматі MP3/WMA/AAC із VBR (змінна швидкість передачі бітів) може неточно відобразитися час, що минув від початку відтворення.
- Відтворення наведених нижче файлів у форматах MP3/WMA/AAC не підтримується:
 - із компресією без втрати даних
 - захищених авторськими правами

Повторне відтворення та відтворення в довільній послідовності

1 Під час відтворення натискайте кнопку **(3) (REP)** або **(4) (SHUF)**, доки не відобразиться потрібна настройка.

Виберіть	Щоб відтворити
◀ TRACK	композицію з багаторазовим повтором.
◀ ALBUM	альбом із багаторазовим повтором.
SHUF ALBUM	альбом у довільному порядку.
SHUF DEVICE	пристрій у довільному порядку.

Через 3 секунди налаштування буде завершено.

Щоб повернутися до режиму звичайного відтворення, виберіть «**◀ OFF**» або «**SHUF OFF**».

Насолоджуйтеся музикою відповідно до настрою — SensMe™

Унікальна функція «SensMe™ channels» від Sony автоматично групує композиції за напрямками і дозволяє вибирати музику інтуїтивно.

Перед використанням функції SensMe™

Нижче наведено стандартну процедуру підготовки пристрою для користування функцією SensMe™.

- 1 Встановлення «SensMe™ Setup» і «Content Transfer» на комп'ютері**
Спочатку встановіть «SensMe™ Setup» і «Content Transfer» з CD-ROM, який входить до комплекту постачання.

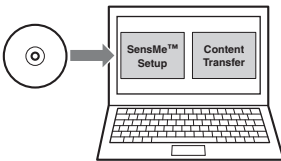

- 2 Реєстрація пристрою USB за допомогою «SensMe™ Setup»**
Підключіть пристрій USB до комп'ютера і виконайте реєстрацію за допомогою «SensMe™ Setup», щоб мати змогу користуватися функцією SensMe™ на даному пристрої.

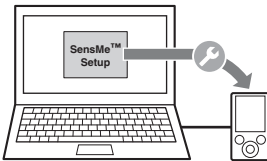

Порада

Реєстрацію можна виконувати одночасно з процедурою встановлення або після її завершення.

- 3 Передача композицій на пристрій USB за допомогою «Content Transfer»**

Для групування композицій за напрямками зразки звуку аналізуються за допомогою функції 12 TONE ANALYSIS™, яка є частиною «Content Transfer».

Коли пристрій USB підключений до комп'ютера, перетягніть композиції з провідника Windows, iTunes чи іншої програми до вікна «Content Transfer». «Content Transfer» виконує аналіз та перенесення композицій.

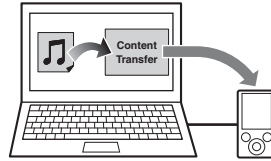

- 4 Підключення пристрою USB та використання функції SensMe™ на цьому пристрої**

Підключіть налаштований пристрій USB. Тепер можна користуватися функцією «SensMe™ channels» на цьому пристрої.

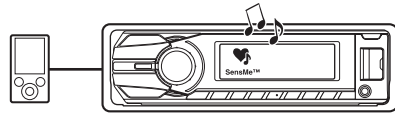

Встановлення «SensMe™ Setup» і «Content Transfer» на комп'ютері

Щоб активувати функцію SensMe™ на цьому пристрої, скористайтеся програмним забезпеченням («SensMe™ Setup» та «Content Transfer»), яке входить до комплекту постачання. Встановіть програмне забезпечення на комп'ютері з CD-ROM, який входить до комплекту постачання.

- 1 Вставте CD-ROM, який входить до комплекту постачання, у комп'ютер.**
Майстер встановлення запускається автоматично.
- 2 Для виконання процедури встановлення дотримуйтеся вказівок на екрані.**

Реєстрація пристрою USB за допомогою «SensMe™ Setup»

Необхідно виконати реєстрацію пристрою USB, щоб мати змогу користуватися функцією SensMe™ на цьому пристрої.

Якщо реєстрація не була проведена під час встановлення, виконайте наведені нижче дії.

- 1 Запустіть «SensMe™ Setup» на комп'ютері.
- 2 Підключіть пристрій USB до комп'ютера.
- 3 Щоб виконати реєстрацію, дотримуйтеся вказівок на екрані.

Порада

При підключенні пристрою USB із вже проаналізованими композиціями можна скасувати попередню реєстрацію.

Передача композицій на пристрій USB за допомогою «Content Transfer»

Щоб мати змогу користуватися функцією SensMe™ на цьому пристрої, необхідно виконати аналіз композицій та передати їх на зареєстрований пристрій USB за допомогою «Content Transfer».

- 1 Підключіть зареєстрований пристрій USB до комп'ютера. Можна використовувати пристрої USB формату MSC. «Content Transfer» запускається автоматично.

При появі повідомлення дотримуйтеся вказівок на екрані для завершення процедури.

- 2 Перетягніть композиції з провідника Windows чи iTunes до вікна «Content Transfer». Розпочнеться аналіз та передача композицій.

Докладну інформацію див. у розділі довідки «Content Transfer».

Примітка

Аналіз композицій за допомогою 12 TONE ANALYSIS™ потребує певного часу в залежності від конфігурації комп'ютера.

Відтворення композицій у напрямку – SensMe™ channels

«SensMe™ channels» автоматично групує композиції в напрямки на основі їх мелодій. Можна обирати та відтворювати той напрямок, який відповідає вашому настрою, заняттю і т. д.

- 1 Підключіть налаштований для функції SensMe™ пристрій USB.
- 2 Натискайте кнопку (SOURCE/OFF), доки не з'явиться індикація «SENSME CH». З'являється список напрямків та починається відтворення найбільш мелодійних або ритмічних фрагментів* композицій у довільній послідовності.

* Можливе неправильне визначення.



- 3 Вибір композиції зі списку напрямків за допомогою диска керування.

- **Зміна напрямку**
Натисніть (1)/(2) (ALBUM +/-), щоб обрати бажаний напрямок.
- **Зміна композиції**
Натискайте (SEEK) +/- доки не з'явиться бажана композиція, а потім натисніть диск керування. Відтворення розпочнеться з початку поточної композиції.

Дисплей повертається до режиму звичайного відтворення, якщо протягом 10 секунд не виконувати ніяких дій.

Примітки

- В деяких випадках можливе неправильне визначення композиції або віднесення її до напрямку, стиль якого не відповідає даній композиції.
- Якщо підключений пристрій USB містить велику кількість композицій, функція «SensMe™ channels» потребуватиме більше часу для зчитування даних та запуску.

Порада

Композиції відтворюються у довільній послідовності. Порядок відтворення буде різним для кожного обраного напрямку.

продовження на наступній сторінці →

Список напрямків

■ Рекомендовані, всі композиції у довільній послідовності

«**MORNING**» (5:00 – 9:59)

«**DAYTIME**» (10:00 – 15:59)

«**EVENING**» (16:00 – 18:59)

«**NIGHT**» (19:00 – 23:59)

«**MIDNIGHT**» (0:00 – 4:59)

Рекомендовані композиції для будь-якого часу доби.

Для точного відображення напрямків встановіть годинник (стор. 6).

«**SHUFFLE ALL**»: відтворення усіх проаналізованих композицій у довільній послідовності.

■ Основні напрямки

Відтворення тих композицій, які відповідають обраному стилю.

«**ENERGETIC**»: веселі композиції.

«**RELAX**»: спокійні композиції.

«**MELLOW**»: меланхолічні композиції.

«**UPBEAT**»: позитивні композиції для підвищення настрою.

«**EMOTIONAL**»: балади.

«**LOUNGE**»: музика для відпочинку.

«**DANCE**»: композиції у стилі «рок-н-ролл» та «ритм-н-блюз».

«**EXTREME**»: важкий рок.

■ Автомобільні напрямки

Відтворення композицій, які підходять для водіння автомобіля.

«**FREEWAY**»: піднесені композиції зі стрімким ритмом.

«**CHILLOUT DRIVE**»: легкі та спокійні балади.

«**WEEKEND TRIP**»: яскраві та життєрадісні композиції.

«**MIDNIGHT CRUISE**»: стримані джазові чи фортепіанні композиції.

«**PARTY RIDE**»: живі та потужні композиції.

«**MORNING COMMUTE**»: яскраві та свіжі композиції.

«**GOIN' HOME**»: теплі та розслаблюючі композиції.

iPod

Щоб отримати докладні відомості про сумісність iPod, див. «Про iPod» (стор. 32) або відвідайте веб-сайт служби підтримки.

У цих інструкціях з експлуатації «iPod» використовується як загальне посилання на функції iPod для iPod та iPhone, якщо інше не зазначено в тексті або на ілюстраціях.

Сайт підтримки

<http://support.sony-europe.com/>

Відтворення даних з iPod

Перед підключенням iPod зменште гучність пристрою.

1 Відкрийте кришку роз'єму USB.



2 Підключіть iPod до роз'єму USB за допомогою док-перехідника USB-кабелю.

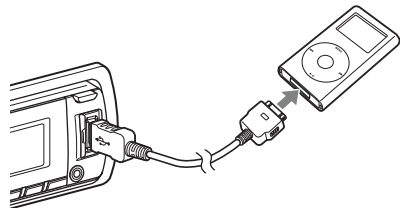

iPod автоматично ввімкнеться, і на його дисплеї з'явиться екран, зображений нижче.*



Порада

Для підключення до роз'єму для встановлення рекомендовано використовувати USB-кабель PC-100IP (не входить до комплекту постачання).

На iPod починається автоматичне відтворення композицій з останнього відтворюваного уривка.

Якщо iPod уже підключено, для початку відтворення натискайте кнопку (SOURCE/OFF), доки не з'явиться позначка «USB». (Коли розпізнається iPod, на дисплеї з'являється позначка «IPOD»)

* Логотип не з'явиться на екрані в разі підключення iPod touch або iPhone, чи якщо в останній раз відтворення з iPod відбувалося з використанням пасажирського контролю.

3 Відрегулюйте гучність.

Аби зупинити відтворення, натисніть і утримуйте (SOURCE/OFF) протягом 1 секунди.

Відключення iPod

1 Зупиніть відтворення даних з iPod.

2 Відключіть iPod.

Застереження для iPhone

У разі підключення iPhone через USB гучність телефону регулюється безпосередньо через iPhone. Щоб запобігти раптовому голосному звуку після дзвінка, не збільшуйте гучність на пристрої під час телефонної розмови.

Примітки

- Не від'єднуйте передню панель під час відтворення даних із програвача iPod, інакше можуть бути пошкоджені дані.
- Цьому пристрою не вдається розпізнати програвач iPod через концентратор USB.

Поради

- Коли ключ запалювання знаходиться в положенні ACC, а пристрій увімкнено, iPod буде заряджатися.
- Якщо відключити програвач iPod під час відтворення даних, на дисплеї пристрою з'явиться позначка «NO DEV».

Режим відновлення

Коли iPod підключений до роз'єму для встановлення, режим пристрою змінюється на режим відновлення відтворення, а відтворення починається в режимі, установленому в iPod.

У режимі відновлення роботи не функціонують такі кнопки.

- (3) (REP)
- (4) (SHUF)

Індикація на дисплеї

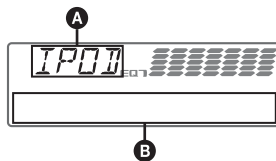

- А Позначка джерела (iPod)
- В Назва композиції, ім'я виконавця, назва альбому, номер композиції або час, що минув від початку відтворення, годинник

Щоб змінити відображувані елементи В, натисніть (DSP/L).

Порада

Під час зміни альбому/інформаційного аудіоканалу/жанру/виконавця/списку відтворення на короткий час з'являється номер елемента.

Примітка

Деякі літери, які зберігаються у програвачі iPod, можуть неправильно відображатися.

Пропускання альбомів, інформаційних аудіоканалів, жанрів, списків відтворення та виконавців

Щоб	виконати такі дії:
Пропустити	Натисніть (1)/(2) (ALBUM -/+) [одне натискання для кожного елемента]
Пропустити декілька одиниць	Натисніть і утримайте (1)/(2) (ALBUM -/+) [утримувати до необхідного елемента]

Повторне відтворення та відтворення в довільній послідовності

1 Під час відтворення натискайте кнопку **③ (REP)** або **④ (SHUF)**, доки не відобразиться потрібна настройка.

Виберіть	Щоб відтворити
↶ TRACK	композицію з багаторазовим повтором.
↶ ALBUM	альбом із багаторазовим повтором.
↶ PODCAST	інформаційний аудіоканал із багаторазовим повтором.
↶ ARTIST	виконавець безперервно.
↶ PLAYLIST	список файлів для відтворення повторно.
↶ GENRE	жанр повторно.
SHUF ALBUM	альбом у довільному порядку.
SHUF PODCAST	інформаційний аудіоканал у довільному порядку.
SHUF ARTIST	виконавець у довільному порядку.
SHUF PLAYLIST	список файлів для відтворення в довільному порядку.
SHUF GENRE	жанр у довільному порядку.
SHUF DEVICE	пристрій у довільному порядку.

Через 3 секунди налаштування буде завершено.

Щоб повернутися до режиму звичайного відтворення, виберіть «**↶ OFF**» або «**SHUF OFF**».

Безпосереднє керування iPod – Пасажирський контроль

Можна безпосередньо керувати iPod, підключеним до роз'єму для встановлення.

1 Під час відтворення натисніть і утримуйте кнопку **(MODE)**. На дисплеї з'явиться позначка «**MODE IPOD**». Тепер можна керувати iPod безпосередньо.

Щоб змінити відображуваний на дисплеї елемент

Натисніть кнопку **(DSPL)**. Відображувані елементи змінюються наступним чином: назва композиції → ім'я виконавця → назва альбому → **MODE IPOD** → годинник

Щоб вийти з режиму пасажирського контролю

Натисніть і утримуйте кнопку **(MODE)**. На дисплеї з'явиться позначка «**MODE AUDIO**», а режим відтворення буде змінено на режим відновлення відтворення.

Примітки

- Гучність можна регулювати тільки на пристрої.
- Якщо скасувати цей режим, параметри повторного відтворення теж буде скасовано.

Пошук композиції

Пошук композиції за назвою — Quick-BrowZer™

Можна легко здійснювати пошук композиції на компакт-диску або пристрої USB за категорією.

- 1 Натисніть кнопку Q (BROWSE).**
Пристрій перейде в режим Quick-BrowZer, і з'явиться список категорій пошуку.
- 2 Поверніть диск керування, щоб вибрати необхідну категорію пошуку, а потім натисніть диск керування для підтвердження.**
- 3 Повторюйте крок 2, доки не буде вибрано потрібну композицію.**
Розпочнеться відтворення.

Щоб повернутися на попередній екран

Натисніть кнопку ↩ (BACK).

Щоб вийти з режиму Quick-BrowZer

Натисніть кнопку Q (BROWSE).

Примітка

Після виконання входу в режим Quick-BrowZer настройки повторного відтворення або відтворення в довільній послідовності будуть скасовані.

Пошук завдяки пропусканню об'єктів — режим Jump

Якщо у категорії міститься велика кількість об'єктів, знайти потрібний об'єкт можна швидко.

- 1 Натисніть кнопку (SEEK) + у режимі Quick-BrowZer.**

З'явиться наведений нижче екран.



- A** Номер поточного об'єкта
- B** Загальна кількість об'єктів у поточному шарі

Потім з'явиться назва елемента.

- 2 За допомогою диска керування виберіть потрібний об'єкт або об'єкт поруч із ним.**
Інтервал пропускання елементів становить 10% від загальної кількості елементів.
- 3 Натисніть кнопку вибору.**
Екран повернеться в режим Quick-BrowZer, і на дисплеї відобразиться вибраний об'єкт.
- 4 За допомогою диска керування виберіть потрібний об'єкт і натисніть диск керування.**
Якщо вибраний елемент є композицією, то розпочнеться відтворення.

Скасування режиму Jump

Натисніть кнопку ↩ (BACK) або (SEEK) —.

Примітка

Якщо протягом 7 секунд не виконується жодної операції, режим швидкого переходу (Jump) скасовується.

Пошук в алфавітному порядку — алфавітний пошук

Якщо до пристрою під'єднано iPod, бажаний елемент можна відшукати за допомогою функції пошуку в алфавітному порядку.

- 1 Натисніть кнопку (SEEK) + у режимі Quick-BrowZer.**

З'явиться список літер в алфавітному порядку.

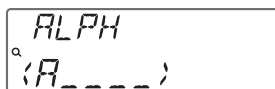

- 2 За допомогою диска керування виберіть першу літеру елемента й натисніть диск керування.**
З'явиться список розташованих в алфавітному порядку елементів, назва яких починається з вибраної літери. Якщо композиції, що починаються з вибраної літери, відсутні, з'являється повідомлення «NOT FOUND».
- 3 За допомогою диска керування виберіть потрібний елемент, після чого натисніть диск керування.**
Якщо вибраний елемент є композицією, то розпочнеться відтворення.

продовження на наступній сторінці →

Скасування режиму алфавітного пошуку

Натисніть кнопку  (BACK) або

 —.

Відображається список категорій пошуку.

Примітки

- У рамках пошуку в алфавітному порядку символи або артиклі (*a/an/the*), що передують вибраній літері, ігноруються.
- У деяких обраних категоріях пошук може здійснюватися лише в режимі швидкого переходу (*Jump*).
- Якщо протягом 5 секунд не виконується жодної операції, режим пошуку в алфавітному порядку скасовується.
- Пошук в алфавітному порядку може потребувати певного часу в залежності від кількості композицій.

Пошук композиції завдяки прослуховуванню уривків композицій — ZAPPIN™

Можна шукати потрібну композицію, послідовно відтворюючи короткі уривки композицій з диска або пристрою USB. Режим ZAPPIN зручний для пошуку композицій у режимах відтворення в довільній послідовності та повторного відтворення в довільній послідовності.

1 Натисніть кнопку під час відтворення.

Після появи на дисплеї позначки «ZAPPIN» відтворення почнеться з уривка наступної композиції.

Уривок відтворюватиметься протягом заданого часу, потім лунає клацання, і починається відтворення наступного уривка.

Композиція



Натиснуто .

Відтворювана частина кожної композиції в режимі ZAPPIN.

2 Коли пролунає уривок необхідної композиції, натисніть кнопку вибору або кнопку .

Програваач розпочне нормальне відтворення вибраної композиції з початку.

Щоб шукати композицію в режимі ZAPPIN знову, повторіть кроки 1 і 2.

При відтворенні у режимі «SensMe™ channels»

Якщо шукана композиція була передана за допомогою «Content Transfer», відтворюються найбільш мелодійні або ритмічні фрагменти* композицій. Для отримання докладнішої інформації щодо функції SensMe™ див. стор. 16.

* Можливе неправильне визначення.

Поради

- Час відтворення можна встановити як 6 секунд/15 секунд/30 секунд (стор. 29). Не можна вибрати уривок композиції для відтворення.
- Натисніть (SEEK) +/- у режимі ZAPPIN для пропускання композиції.
- Натисніть ①/② (ALBUM +/-) в режимі ZAPPIN для пропускання альбому.
- Натискання кнопки (BACK) також підтверджує відтворення композиції.

Зміна кольору підсвічування

Зміна кольору дисплею та кнопок — Динамічне кольорове підсвічування

Динамічне кольорове підсвічування дозволяє змінювати колір дисплею та кнопок на основному пристрої у відповідності до кольору салону автомобіля.

Можна обирати серед 12 запрограмованих кольорів, налаштованого кольору та 5 запрограмованих зразків.

■ Запрограмовані кольори

«RED», «AMBER», «M_AMBER», «YELLOW», «WHITE», «LIGHT GREEN», «GREEN», «LIGHT BLUE», «SKY BLUE», «BLUE», «PURPLE», «PINK».

■ Запрограмовані зразки

«RAINBOW», «OCEAN», «SUNSET», «FOREST», «RANDOM».

1 Натисніть кнопку (COLOR).

2 За допомогою диска керування виберіть потрібний колір, після чого натисніть диск керування.

Дисплей повернеться в режим звичайного прийому/відтворення.

Примітка

Якщо швидко обертати диск керування, то колір дисплея і кнопок може змінюватися надто швидко.

Порада

Увійти до режиму запрограмованих кольорів можна з меню налаштувань.

Налаштування кольору дисплею та кнопок — Настроений колір

Можна зареєструвати налаштований колір для дисплею та кнопок.

Про режим кольору DAY/NIGHT

Можна встановити різний колір для DAY/NIGHT.

Колір дисплею для DAY/NIGHT змінюється наступним чином.

продовження на наступній сторінці →

Режим кольору	DIMMER
DAY	OFF або AUTO (вимкнення фронтального підсвічування*)
NIGHT	ON або AUTO (увімкнення фронтального підсвічування*)

* Доступно лише за умови підключення проводу керування підсвічуванням.

Для отримання докладнішої інформації щодо DIMMER див. стор. 28.

1 Натисніть і утримуйте кнопку **(COLOR)**.

Дисплей налаштування кольору DAY/NIGHT змінюється відповідно до установки DIMMER.

Для зміни режиму кольору DAY/NIGHT див. стор. 24.

2 Повертайте диск керування, доки на дисплеї не відобразиться напис «BASE COLOR», а потім натисніть диск керування.*

Можна обрати запрограмований колір як основу для подальшого налаштування.

Щоб не використовувати запрограмований колір, перейдіть до кроку 5.

* При виборі «BASE COLOR» налаштований колір буде замінений.

3 Повертаючи диск керування, виберіть «RGB RED», «RGB GREEN» або «RGB BLUE», потім натисніть диск керування.

4 За допомогою диска керування настройте діапазон кольору, після чого натисніть диск керування.

Регульований діапазон кольору: «0»-«32».

Неможливо встановити «0» для всіх діапазонів кольору одночасно.

5 Натисніть кнопку **(BACK)**.

Дисплей повернеться в режим звичайного прийому/відтворення.

Зміна режиму кольору DAY/NIGHT

1 Оберіть «DAY/NIGHT» у кроці 2.

2 Оберіть «DAY» або «NIGHT».

3 Налаштуйте запрограмований канал із кроку 2-5.

Порада

Встановити режим кольору DAY/NIGHT можна з меню налаштувань.

Розширена настройка кольору

Синхронізація SensMe™

Channels

— Колір SensMe™ Channels

Колір дисплею та кнопок на основному пристрої змінюється відповідно до напрямку SensMe™.

1 Натисніть і утримуйте кнопку вибору.

Відобразиться дисплей параметрів.

2 Повертайте диск керування, доки на дисплеї не відобразиться напис «SENSME COLR», а потім натисніть диск керування.

3 Повертаючи диск керування, виберіть «SENSME-ON», потім натисніть диск керування.

4 Натисніть кнопку **(BACK)**.

Налаштування буде завершено, і дисплей повернеться до звичайного режиму відтворення/прийому.

Щоб скасувати колір SensMe™ Channels, у кроці 3 виберіть «OFF».

Примітка

Якщо колір *SensMe™ Channels* присвоєно значення «ON» для джерела *SensMe™*, то колір *SensMe™ Channels* перевизначає запрограмований колір/зразок. Запрограмований колір/зразок відновиться, якщо вимкнути колір *SensMe™ Channels* або вибрати джерело, відмінне від *SensMe™*.

Синхронізація зміни кольору зі звуком

— Синхронізація звуку

Колір змінюється відповідно до відтворюваної музики. При виборі запрограмованого зразка або відтворенні композицій в напрямку SensMe вмикається синхронізація звуку.

1 Натисніть і утримуйте кнопку вибору.

Відобразиться дисплей параметрів.

2 Повертайте диск керування, доки на дисплеї не відобразиться напис «SOUND SYNC», а потім натисніть диск керування.

3 Повертаючи диск керування, виберіть «SYNC-ON», потім натисніть диск керування.

- 4 Натисніть кнопку ↵ (BACK).**
Настроювання буде завершено, і дисплей повернеться до звичайного режиму відтворення/прийому.

Примітка

Можлива неправильна синхронізація.

Відображення чистого кольору – Біле меню

Меню може відобразитися чіткіше (білим) без використання налаштувань кольору.

- 1 Натисніть і утримуйте кнопку вибору.**
Відобразиться дисплей параметрів.
- 2 Повертайте диск керування, доки на дисплеї не відобразиться напис «WHITE MENU», а потім натисніть диск керування.**
- 3 Повертаючи диск керування, виберіть «WHITE-ON», потім натисніть диск керування.**
- 4 Натисніть кнопку ↵ (BACK).**
Настроювання буде завершено, і дисплей повернеться до звичайного режиму відтворення/прийому.

Щоб скасувати біле меню, у кроці 3 виберіть «OFF».

Ефект при ввімкненні – Старт білим

При натисканні кнопки **SOURCE/OFF** колір дисплею та кнопок на основному пристрої стає білим, а потім змінюється на попередньо налаштований. Цей ефект активується при кожному вмиканні джерела.

- 1 Натисніть і утримуйте кнопку вибору.**
Відобразиться дисплей параметрів.
- 2 Повертайте диск керування, доки на дисплеї не відобразиться напис «START WHITE», а потім натисніть диск керування.**
- 3 Повертаючи диск керування, виберіть «WHITE-ON», потім натисніть диск керування.**
- 4 Натисніть кнопку ↵ (BACK).**
Настроювання буде завершено, і дисплей повернеться до звичайного режиму відтворення/прийому.

Щоб скасувати старт білим, у кроці 3 виберіть «OFF».

Налаштування звуку й меню налаштувань

Зміна налаштувань звуку

Налаштування характеристик звуку

- 1 Під час прийому/відтворення натисніть кнопку вибору.**
- 2 Повертайте диск керування, доки на дисплеї не відобразиться потрібний елемент меню, потім натисніть диск керування.**
- 3 За допомогою диска керування виберіть потрібну настройку, після чого натисніть диск керування.**
- 4 Натисніть кнопку ↵ (BACK).**
Настроювання буде завершено, і дисплей повернеться до звичайного режиму відтворення/прийому.

Можна встановити такі параметри (докладніше див. на вказаній сторінці):

EQ7 PRESET (стор. 26)

EQ7 SETTING (стор. 26)

POSITION

POSITION (встановлення положення прослуховування) (стор. 27)

ADJUST POS*¹ (настройка положення прослуховування) (стор. 27)

SW POSITION*¹ (положення сабвуфера) (стор. 27)

BALANCE

Регулювання балансу гучності:

«RIGHT-15» – «CENTER» – «LEFT-15».

FADER

Регулювання відносного рівня:

«FRONT-15» – «CENTER» – «REAR-15».

DM+ (стор. 27)

REARBAS ENH (підсилення низьких частот на задньому плані) (стор. 28)

SUBW LEVEL (рівень сабвуфера)

Регулювання гучності сабвуфера:

«+10 dB» – «0 dB» – «-10 dB».

(«ATT » відображається в разі вибору найнижчого рівня настройки.)

продовження на наступній сторінці →

AUX VOLUME*2 (рівень гучності AUX)

Регулювання рівня гучності для кожного підключеного додаткового обладнання:

«+18 dB» — «0 dB» — «-8 dB».

Цей параметр усуває потребу в регулюванні рівня гучності між джерелами.

*1 Приховано, якщо параметру «POSITION» надане значення «OFF».

*2 Коли активовано джерело AUX (стор. 30).

Використання прогресивних функцій обробки звуку — система Advanced Sound Engine

Система Advanced Sound Engine — це нова система цифрової обробки звуку від Sony, яка створює ідеальне звукове поле в салоні автомобіля. Система Advanced Sound Engine включає в себе такі режими: EQ7, положення прослуховування, прогресивний DM+, підсилення низьких частот на задньому плані.

Вибір якості звучання — Передвстановлений EQ7

Користувач може обрати одну з 7 передвстановлених кривих еквалайзера («XPLOD», «VOCAL», «EDGE», «CRUISE», «SPACE», «GRAVITY», «CUSTOM» або «OFF»).

- 1 Під час прийому/відтворення натисніть кнопку вибору.**
- 2 Повертайте диск керування, доки на дисплеї не відобразиться напис «EQ7 PRESET», а потім натисніть диск керування.**
- 3 Повертайте диск керування, доки на дисплеї не відобразиться потрібна крива еквалайзера, потім натисніть диск керування.**
- 4 Натисніть кнопку  (BACK).**
Дисплей повернеться в режим звичайного прийому/відтворення.

Щоб відмінити криву еквалайзера, у кроці 3 виберіть «OFF».

Порада

Настройки кривої еквалайзера можна зберегти для кожного джерела.

Настройка кривої еквалайзера — Настройка EQ7

Опція «CUSTOM» у меню EQ7 дозволяє визначити власні настройки еквалайзера.

- 1 Виберіть джерело, а потім натисніть кнопку вибору.**
- 2 Повертайте диск керування, доки на дисплеї не відобразиться напис «EQ7 SETTING», потім натисніть диск керування.**
- 3 Повертайте диск керування, доки на дисплеї не відобразиться напис «BASE», а потім натисніть диск керування.**
Користувач може обрати передвстановлену криву еквалайзера як основу для подальшого настроювання.
Аби не використовувати передвстановлені криві, перейдіть до кроку 5.
- 4 За допомогою диска керування виберіть криву еквалайзера, після чого натисніть диск керування.**
- 5 Настройка кривої еквалайзера.**

- 1 За допомогою диска керування виберіть потрібний частотний діапазон, після чого натисніть диск керування.**



BAND1: 63 Гц
BAND2: 160 Гц
BAND3: 400 Гц
BAND4: 1 кГц
BAND5: 2,5 кГц
BAND6: 6,3 кГц
BAND7: 16,0 кГц

- 2 За допомогою диска керування настройте рівень гучності, потім натисніть диск керування.**
Рівень гучності регулюється кроками в 1 дБ, від -6 дБ до +6 дБ.



Щоб настроїти інші частотні діапазони, повторіть кроки **1** і **2**.

- 6 Двічі натисніть кнопку ↶ (BACK).**
Крива еквалайзера збережена в розділі «CUSTOM», і дисплей повернеться до звичайного режиму прийому/відтворення.

Оптимізація звуку функцією часової синхронізації — Положення прослуховування

Пристрій здатний змінювати профіль локалізації звучання, затримуючи виведення звуку кожним динаміком у відповідності до положення слухача, й імітувати природне звукове поле, створюючи враження знаходження слухача в центрі цього поля, незалежно від його фактичного місцезнаходження в автомобілі.

Опції режиму «POSITION» зазначені нижче.

- «FRONT L» (❶): спереду зліва
«FRONT R» (❷): спереду справа
«FRONT» (❸): спереду по центру
«ALL» (❹): по центру автомобіля
«OFF»: положення не вибрано

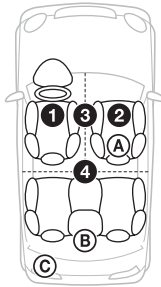

Також можна задати приблизне положення сабвуфера відносно положення слухача, якщо:
– сабвуфер підключений;
– вибрано положення слухача «FRONT L», «FRONT R», «FRONT» або «ALL».

Опції режиму «SW POSITION» зазначені нижче.

- «NEAR» (A): поруч
«NORMAL» (B): звичайне
«FAR» (C): віддалене

- 1 Під час прийому/відтворення натисніть кнопку вибору.**
- 2 Повертайте диск керування, доки на дисплеї не відобразиться напис «POSITION», а потім натисніть диск керування.**
- 3 Повертаючи диск керування, виберіть «FRONT L», «FRONT R», «FRONT» або «ALL», потім натисніть диск керування.**

- 4 Повертайте диск керування, доки на дисплеї не відобразиться напис «SW POSITION», а потім натисніть диск керування.**

Якщо у кроці 3, описаному вище, обрано «FRONT L», «FRONT R», «FRONT» або «ALL», можна визначити положення сабвуфера.

Повертаючи диск керування, виберіть «NEAR», «NORMAL» або «FAR», потім натисніть диск керування.

- 5 Натисніть кнопку ↶ (BACK).**

Дисплей повернеться в режим звичайного прийому/відтворення.

Щоб відмінити положення прослуховування, у кроці 3 виберіть «OFF».

Налаштування положення прослуховування

Користувач може точно відкоригувати положення прослуховування.

- 1 Під час прийому/відтворення натисніть кнопку вибору.**
- 2 Повертайте диск керування, доки на дисплеї не відобразиться напис «ADJUST POS», а потім натисніть диск керування.**
- 3 За допомогою диска керування точно налаштуйте положення прослуховування, потім натисніть диск керування.**
Діапазон налаштування: «+3» – «CENTER» – «-3».
- 4 Натисніть кнопку ↶ (BACK).**
Дисплей повернеться в режим звичайного прийому/відтворення.

Прогресивний DM+

Режим «Прогресивний DM+» покращує звук, підданий цифровому стисненню, відновлюючи високі частоти, втрачені у процесі стиснення.

- 1 Під час відтворення натисніть кнопку вибору.**
- 2 Повертайте диск керування, доки на дисплеї не відобразиться напис «DM+», а потім натисніть диск керування.**
- 3 Повертаючи диск керування, виберіть «ON», потім натисніть диск керування.**

4 Натисніть кнопку ↩ (BACK).

Дисплей повернеться в режим звичайного відтворення.

Порада

Налаштування DM+ можна зберегти для кожного джерела.

Використання тилкових динаміків як сабвуфера — Підсилення низьких частот на задньому плані

Режим підсилення низьких частот на задньому плані підвищує рівень низьких частот, застосовуючи значення, надане фільтру низьких частот (стор. 29), до тилкових динаміків. Ця функція забезпечує функціонування тилкових динаміків як сабвуфера, якщо останній не під'єднано.

- 1 Під час прийому/відтворення натисніть кнопку вибору.
- 2 Повертайте диск керування, доки на дисплеї не відобразиться напис «REARBAS ENH», а потім натисніть диск керування.
- 3 Повертаючи диск керування, виберіть «1», «2» або «3», потім натисніть диск керування.
- 4 Натисніть кнопку ↩ (BACK). Дисплей повернеться в режим звичайного прийому/відтворення.

Налаштування параметрів — SET

- 1 Натисніть і утримуйте кнопку вибору. Відобразиться дисплей параметрів.
- 2 Повертайте диск керування, доки на дисплеї не відобразиться потрібний елемент, потім натисніть диск керування.
- 3 За допомогою диска керування виберіть потрібну настройку, після чого натисніть диск керування.* Налаштування завершено.
- 4 Натисніть кнопку ↩ (BACK). Дисплей повернеться в режим звичайного прийому/відтворення.

* Для налаштування кольору необхідно виконати додаткові кроки (стор. 23).

Примітка

Відображувані елементи можуть відрізнятися залежно від джерела та настройки.

Можна встановити такі параметри (докладніше див. на вказаній сторінці):

CLOCK ADJ (Настройка годинника)
(стор. 6)

CT (Точний час)
Активация функции CT: «ON», «OFF»
(стор. 12, 13).

BEEP
Активация звукового сигнала: «ON», «OFF».

AUX-A*1 (Аудио AUX)
Активация отображения джерела AUX: «ON», «OFF» (стор. 30).

AUTO OFF
Автоматичне відключення через певний час після вимкнення пристрою: «NO», «30S» (секунд), «30M» (хвилин), «60M» (хвилин).

DEMO (Демонстрація)
Активация демонстраційного ролика: «ON», «OFF».

DIMMER
Зміна яскравості дисплея.
– «AT»: автоматичне затемнення дисплея при ввімкненні світла. (Доступно лише за умови підключення проводу керування підсвічуванням.)
– «ON»: затемнення дисплея.
– «OFF»: вимкнення функції затемнення.

CONTRAST
Настройка контрастності дисплея. Рівень контрастності регулюється в межах 7 кроків.

COLOR (Запрограмований колір)
Вибір запрограмованого кольору дисплея та кнопок на основному пристрої (стор. 23).

CUSTOM COLR (Настройка кольору)
Вибір запрограмованого кольору як основи для подальшого налаштування (стор. 23).

SENSME COLR (Колір SensMe)
Зміна кольору відповідно до напрямків SensMe: «ON», «OFF».

SOUND SYNC
Вибір синхронізації кольору зі звуком: «ON», «OFF».

WHITE MENU
Вибір ефекту при зміні джерела: «ON», «OFF».

START WHITE
Вибір кольору при запуску: «ON», «OFF».

MOTION DSPL (Рухомий дисплей)

- «SA»: для відображення рухомих зображень і аналізатора спектра.
- «ON»: для відображення рухомих зразків.
- «OFF»: для вимикання рухомого дисплея.

AUTO SCROLL

Автоматично прокручує довгі елементи:
«ON», «OFF».

LOCAL (Режим місцевого пошуку)

- «ON»: тільки для настройки радіостанцій із потужнішим сигналом.
- «OFF»: настроює звичайний прийом.

MONO*² (Монофонічний режим)

Вибір монофонічного режиму для покращення незадовільного прийому FM:
«ON», «OFF».

REGIONAL*²

Обмеження прийому певним регіоном:
«ON», «OFF» (стор. 12).

ZAPPIN TIME

Вибір тривалості відтворення для функції ZAPPIN.

- «ZAPTIME-1 (близько 6 секунд)»,
- «ZAPTIME-2 (близько 15 секунд)»,
- «ZAPTIME-3 (близько 30 секунд)».

ZAPPIN BEEP

Звуковий сигнал подається під час переходу між фрагментами доріжок:
«ON», «OFF».

LPF FREQ (Частота для фільтра низьких частот)

Вибір граничної частоти сабвуфера:
«50Hz», «60Hz», «80Hz», «100Hz», «120Hz».

LPF SLOPE (Скат фільтра низьких частот)

Вибір скату фільтра низьких частот: «1», «2», «3».

SUBW PHASE (Фаза низькочастотного динаміка)

Вибір фази сабвуфера: «NORM», «REV».

HPF FREQ (Частота для фільтра високих частот)

Вибір граничної частоти фронтальних/ тильних динаміків: «OFF», «50Hz», «60Hz», «80Hz», «100Hz», «120Hz».

HPF SLOPE (Скат фільтра високих частот)

Вибір скату фільтра високих частот (діє лише, якщо параметру HPF FREQ надане будь-яке значення, окрім «OFF»): «1», «2», «3».

LOUDNESS (Динамічна гучність)

Для підсилення низьких і високих частот із метою отримання чистого звуку за низького рівня гучності: «ON», «OFF».

BTM (стор. 11)

*1 Коли пристрій вимкнено.

*2 Коли приймається сигнал у діапазоні FM.

Інші функції

Використання додаткового обладнання

Додаткове аудіообладнання

Підключивши додатковий переносний аудіопристрій до вхідного гнізда AUX (стерео міні-гніздо) на пристрої, а потім просто вибравши джерело, можна прослуховувати звук через динаміки автомобіля. Якщо рівень гучності програвача та портативного аудіопристрою відрізняється, його можна відрегулювати. Виконайте описані нижче дії.

Підключення портативного аудіопристрою

- 1 Вимкніть портативний аудіопристрій.
- 2 Зменште гучність сигналу на пристрої.
- 3 Приєднайте до пристрою.

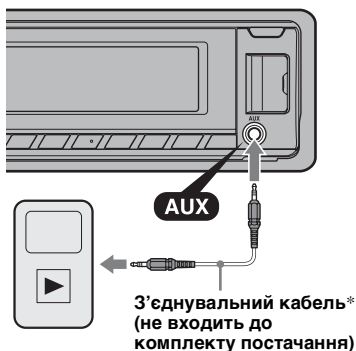

* Обов'язково використовуйте штекер прямого типу.

Налаштування рівня гучності

Перед відтворенням налаштуйте гучність кожного підключеного аудіопристрою.

- 1 Зменште гучність сигналу на пристрої.
- 2 Натискайте (**SOURCE/OFF**), доки не з'явиться «AUX». Після цього з'явиться «AUX FRONT IN».
- 3 Розпочніть відтворення на портативному аудіопристрої з середнім рівнем гучності.
- 4 Установіть на пристрої звичайний рівень гучності.
- 5 Відрегулюйте рівень вхідного сигналу (стор. 26).

Додаткова інформація

Застережні заходи

- Дайте пристрою охолонути, якщо автомобіль було припарковано під прямим сонячним промінням.
- Антена з електричним приводом висувається автоматично.

Конденсація вологи

Якщо у пристрої з'явилася волога, вийміть диск і почекайте з годину, поки пристрій не висохне; у протилежному випадку пристрій може не працювати належним чином.

Забезпечення високої якості звуку

Не розливайте рідини на пристрій і на диски.

Примітки щодо дисків

- Тримайте диски подалі від прямого сонячного проміння або таких джерел високих температур, як труби з гарячим повітрям, а також не залишайте їх в автомобілях, припаркованих під прямим сонячним промінням.
- Перед відтворенням дисків очищуйте їх тканиною для чищення, рухаючись від центра до країв. Не використовуйте розчинники, зокрема бензол і розріджувачі, наявні у продажу очисні засоби.
- Цей пристрій призначено для відтворення дисків, які відповідають стандарту компакт-дисків (CD). Диски DualDisc і деякі музичні компакт-диски, зашифровані за допомогою технологій захисту авторських прав, не відповідають стандарту компакт-дисків (CD), а тому можуть не відтворюватись цим пристроєм.
- **Диски, які НЕ МОЖНА відтворювати в цьому пристрої**
 - Диски з етикетками, наліпками або із прикріпленою липкою стрічкою та липким папером. Відтворення таких дисків може призвести до несправності пристрою або пошкодити диск.
 - Диски нестандартних форм (наприклад, у формі серця, квадрату, зірки тощо). Намагання відтворити їх може пошкодити пристрій.
 - Диски 8 см.



Примітки щодо дисків CD-R/CD-RW

- Максимальна кількість: (лише CD-R/CD-RW)
 - папок (альбомів): 150 (у тому числі коренева папка)
 - файлів (композицій) і папок: 300 (можливо, менше 300, якщо імена папок або файлів складаються з великої кількості символів)
 - відображуваних символів для назви папки або файлу: 32 (Joliet)/64 (Romeo)
- Якщо багатосесійний диск починається з сесії CD-DA, його буде розпізнано як диск CD-DA, а інші сесії не відтворюватимуться.
- **Диски, які НЕ МОЖНА відтворювати в цьому пристрої**
 - Диски форматів CD-R/CD-RW із поганою якістю запису.
 - Диски форматів CD-R/CD-RW, записані за допомогою несумісного записувального пристрою.
 - Неправильно підготовлені диски форматів CD-R/CD-RW.
 - Диски CD-R/CD-RW, записані у форматах, відмінних від формату музичних компакт-дисків і формату MP3, які відповідають стандартам ISO9660 (рівень 1 або рівень 2), Joliet/Romeo чи багатосесійному формату.

Послідовність відтворення файлів MP3/WMA/AAC

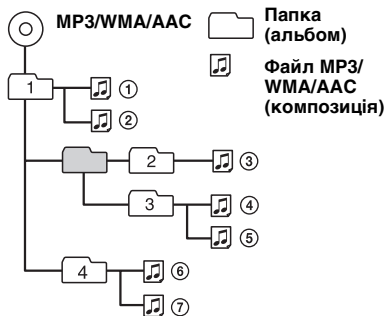

Про iPod

- Можна підключати наступні моделі iPod.
Перед використанням пристроїв iPod слід оновити їх програмне забезпечення.

Made for

- iPod touch (2-ге покоління)
- iPod touch (1-ше покоління)
- iPod classic
- iPod із відео*
- iPod nano (5-те покоління)
- iPod nano (4-те покоління)
- iPod nano (3-тє покоління)
- iPod nano (2-ге покоління)
- iPod nano (1-ше покоління)*
- iPhone 3GS
- iPhone 3G
- iPhone

* Пасажирський контроль недоступний для iPod nano (1-ше покоління) та iPod із відео.

- Напис «Made for iPod» (Виготовлено для iPod) чи «Made for iPhone» (Виготовлено для iPhone) означає, що електронний аксесуар був розроблений спеціально для підключення до iPod чи iPhone і його розробник засвідчує відповідність технічним стандартам Apple.
- Компанія Apple не несе відповідальності за роботу цього пристрою або його відповідність стандартам безпеки та регулятивним нормам.

У разі виникнення питань або проблем із пристроєм, не описаних у цьому посібнику, зверніться до найближчого дилера Sony.

Технічне обслуговування

Заміна літєвого елемента живлення пульта дистанційного керування

За звичайних умов елемент живлення працюватиме приблизно 1 рік. (Термін служби може бути коротшим — це залежить від умов використання.)

Коли елемент живлення розряджається, відстань дії пульта дистанційного керування скорочується. Замініть елемент живлення новим літєвим елементом живлення CR2025. Використання будь-якого іншого елемента живлення може призвести до займання або вибуху.

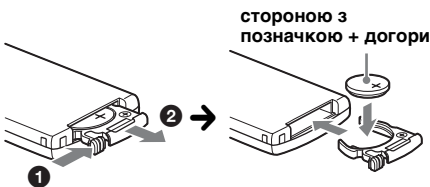

Примітки щодо літєвого елемента живлення

- Тримайте літєвий елемент живлення в місцях, недоступних для дітей. Якщо хтось проковтнув елемент живлення, негайно зверніться до лікаря.
- Для забезпечення належного контакту витріть елемент живлення сухою тканиною.
- Установлюючи елемент живлення, обов'язково слідкуйте за правильністю полярності.
- Не тримайте елемент живлення металевим пінцетом, щоб не сталося коротке замикання.

ЗАСТЕРЕЖЕННЯ

У випадку неправильного використання акумулятор може вибухнути.

Не перезаряджайте, не розбирайте та не кидайте у вогонь.

Заміна запобіжника

Замінюючи запобіжник, переконайтеся, що новий запобіжник розрахований на таку саму силу струму, як і оригінальний. Якщо запобіжник перегорає, перевірте підключення живлення та замініть запобіжник. Якщо запобіжник перегорає знову після заміни, причиною цього може бути внутрішня неполадка. У такому разі зверніться до найближчого дилера Sony.

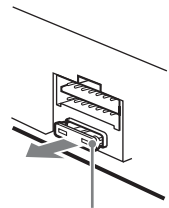

Запобіжник (10 А)

Чищення контактів

Пристрій може працювати неналежним чином у випадку забруднення контактів, що з'єднують пристрій і передню панель. Щоб запобігти цьому, від'єднайте передню панель (стор. 7) і прочистіть контакти ватним тампоном. Не докладайте надмірних зусиль. В іншому разі можна пошкодити контакти.

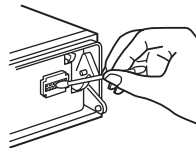

Основний пристрій

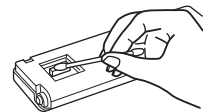

Зворотна сторона передньої панелі

Примітки

- З міркувань безпеки вимикайте запалювання та виймайте ключ із перемикача запалювання перед чищенням контактів.
- Ніколи не торкайтеся контактів безпосередньо пальцями або будь-яким металевим предметом.

1 Зніміть захисну манжету.

- 1 Від'єднайте передню панель (стор. 7).
- 2 Затисніть обидва краї захисної манжети, а потім потягніть її.

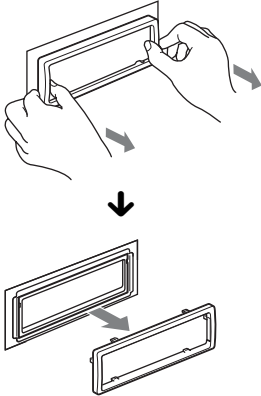

2 Вийміть пристрій.

- 1 Вставте обидва демонтажні ключі одночасно до кляцання.

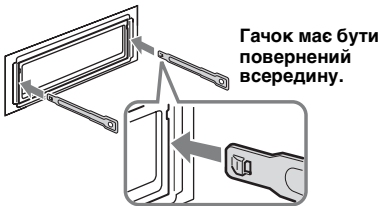

- 2 Потягніть за демонтажні ключі, щоб вийняти пристрій із місця посадки.

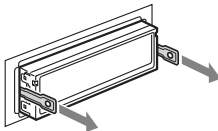

- 3 Витягніть пристрій із гнізда.

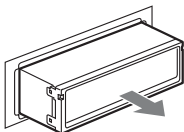

Тюнер

FM

Діапазон настройки: 87,5 – 108,0 МГц

Гніздо антени:

Гніздо зовнішньої антени

Проміжна частота: 150 кГц

Використовувана чутливість: 10 дБФ

Вибірковість: 75 дБ при 400 кГц

Відношення «сигнал-шум»: 70 дБ (моно)

Розділення: 40 дБ при 1 кГц

Частотна характеристика: 20 – 15000 Гц

MW/LW

Діапазон настроювання:

MW: 531 – 1602 кГц

LW: 153 – 279 кГц

Гніздо антени:

Гніздо зовнішньої антени

Проміжна частота: 25 кГц

Чутливість: MW: 26 мкВ, LW: 45 мкВ

Програвач компакт-дисків

Відношення «сигнал-шум»: 120 дБ

Частотна характеристика: 10 – 20000 Гц

Низькочастотна та високочастотна детонація:

Поза вимірюваними межами

Програвач USB

Інтерфейс: USB (повношвидкісний)

Максимальна сила струму: 500 мА

Підсилювач потужності

Вихід: Вихід через динаміки

Повний опір динаміків: 4 – 8 Ом

Максимальна потужність на виході:

52 Вт × 4 (при 4 Ом)

Загальна інформація

Виходи:

Термінал аудіовиходів (передні/задні)

Вихідне гніздо сабвуфера (моно)

Термінал релейного керування антеною з

електричним приводом

Термінал керування підсилювачем

Входи:

Термінал керування функцією Telephone

АТТ

Вхідний термінал пульта дистанційного

керування

Вхідне гніздо антени

Вхідне гніздо AUX (стерео міні-гніздо)

Вхідний роз'єм сигналу USB

Вимоги до джерела живлення: Автомобільний

акумулятор постійного струму напругою

12 В (із заземленням негативного контакту)

Розміри: Прибл. 178 × 50 × 180 мм (ш/в/г)

Монтажні розміри: Прибл. 182 × 53 × 162 мм

(ш/в/г)

Вага: прибл. 1,3 кг

продовження на наступній сторінці →

Аксесуари з комплекту постачання:

Пульт дистанційного керування RM-X151
Частини для встановлення та підключення
(1 комплект)

Додаткове приладдя та обладнання:

З'єднувальний USB-кабель для iPod:
RC-100IP

Ваш дилер може не мати в асортименті всього переліченого вище приладдя. За докладнішою інформацією звертайтеся до свого дилера.

Конструкція та технічні характеристики можуть бути змінені без попередження.

Системні вимоги для програмного забезпечення на CD-ROM, який входить до комплекту постачання

Комп'ютер

- ЦП/ОЗП
 - IBM PC/AT сумісний пристрій
 - ЦП: Intel Pentium III з тактовою частотою 450 МГц або вище
 - ОЗП: 256 МБ або більше (для Windows XP), 512 МБ або більше (для Windows Vista або новіших версій)
- Привід CD-ROM
- Роз'єм USB

ОС

Windows XP, Windows Vista, Windows 7

Для отримання докладнішої інформації щодо сумісних випусків чи пакетів оновлення відвідайте веб-сайт служби підтримки:
<http://support.sony-europe.com/>

Монітор

Висока якість передачі кольорів (16 біт) або краще, 800 × 600 точок або більше

Інше

Підключення до Інтернету

Примітки

- Наступні системні середовища не підтримуються.
 - Комп'ютери типу, відмінного від IBM PC, наприклад Macintosh і т. д.
 - Комп'ютери, створені власноруч вдома
 - Комп'ютери з модифікованою ОС
 - Середовище з кількома дисплеями
 - Середовище з кількома ОС
 - Середовище віртуальної машини
- В залежності від стану комп'ютера можуть виникнути проблеми з роботою навіть при рекомендованих параметрах.

Пошук та усунення несправностей

Наведений нижче контрольний список допоможе вам вирішити проблеми, які можуть виникнути у пристрої. Перед тим, як переглянути наведений нижче контрольний список, перевірте підключення та робочі процедури.

Якщо проблему не вдалося вирішити, відвідайте веб-сайт, вказаний нижче.

Сайт підтримки

<http://support.sony-europe.com/>

Загальна інформація

Живлення не подається на пристрій.

- Перевірте підключення або запобіжник.
- Якщо пристрій вимкнено, а дисплей згас, операції з пульта дистанційного керування будуть неможливими.
→ Увімкніть пристрій.

Антенa не висувається.

Відсутній блок релейного керування антеною.

Звук відсутній.

- Активовано функцію АТТ або Telephone АТТ (якщо кабель інтерфейсу або автомобільний телефон підключені до гнізда АТТ).
- Елемент керування мікшером «FADER» не встановлено в положення для системи з 2 динаміками.

Відсутній звуковий сигнал.

- Функцію звукового сигналу вимкнено (стор. 28).
- Підключено додатковий підсилювач потужності, а вбудований підсилювач не використовується.

Вміст пам'яті стерто.

- Натиснута кнопка RESET.
→ Зробіть повторні записи в пам'яті.
- Провід джерела живлення або елемент живлення відключено або не підключено належним чином.

Збережені в пам'яті радіостанції та показник правильного часу стерті.

Перегорів запобіжник.

У пристрої виникає шум під час зміни положення замка запалювання.

Шнури неправильно підключені до додаткового гнізда живлення автомобіля.

Під час відтворення або прийому запускається демонстраційний режим.

Якщо не виконувати жодних дій протягом 5 хвилин, коли встановлено «DEMO-ON», запускається демонстраційний режим.
→ Установіть значення «DEMO-OFF» (стор. 28).

Індикація у віконці дисплея зникла або не відображається.

- Регулятор підсвічування встановлений у положення «DIMMER-ON» (стор. 28).
- Дисплей вимикається, якщо натиснути й утримувати кнопку (SOURCE/OFF).
- Натисніть кнопку (SOURCE/OFF) на пристрої та утримуйте її, доки дисплей не увімкнеться.
- Контакти забруднені (стор. 32).

Функція автоматичного вимкнення не працює.

Пристрій увімкнений. Функція автоматичного вимкнення активується після вимкнення пристрою.
→ Вимкніть пристрій.

Радіоприйом

Не приймаються сигнали радіостанцій. Звук супроводжується шумами.

- Неправильне підключення.
- Підключіть провід керування антеною з електричним приводом (синій) або додатковий шнур живлення (червоний) до шнура живлення підсилювача антени автомобіля (тільки якщо автомобіль обладнаний вбудованою в заднє або бокове скло антеною для хвиль FM/MW/LW).
 - Перевірте підключення автомобільної антени.
 - Якщо антена з електричним приводом не висувається, перевірте підключення проводу керування антеною з електричним приводом.

Не вдається знайти запрограмовані станції.

- Зберігайте в пам'яті правильну частоту.
- Трансльований сигнал надто слабкий.

Не вдається виконати автоматичне налаштування станції.

- Налаштування режиму місцевого пошуку неправильні.
→ Процес налаштування зупиняється надто часто.
Установіть значення «LOCAL-ON» (стор. 29).
- Налаштування не зупиняється, коли станцію знайдено.
Установіть значення «LOCAL-OFF» (стор. 29).
- Трансльований сигнал надто слабкий.
→ Виконайте ручне налаштування частоти.

Під час прийому хвиль FM загоряється індикація «ST».

- Виконайте точне налаштування частоти.
 - Трансльований сигнал надто слабкий.
→ Установіть значення «MONO-ON» (стор. 29).
-

Стереофонічна трансляція передачі в діапазоні FM сприймається як монофонічна.

Пристрій перебуває в режимі прийому монофонічного сигналу.
→ Установіть значення «MONO-OFF» (стор. 29).

RDS

Після кількох секунд прослуховування запускається функція SEEK.

Станція не є TP-станцією або транслює слабкий сигнал.
→ Вимкніть TA (стор. 12).

Немає повідомлень про поточну ситуацію на дорогах.

- Увімкніть TA (стор. 12).
- Станція не транслює повідомлення про поточну ситуацію на дорогах, незважаючи на те, що є TP-станцією.
→ Налаштуйте іншу станцію.

PTY відображає «- - - - -».

- Поточна станція не є RDS-станцією.
- Не отримано даних RDS.
- Станція не вказує тип передачі.

Назва програмної послуги блимає.

Для цієї станції немає альтернативної частоти.
→ Натисніть (SEEK) +/-, коли блимає назва програмної послуги. З'являється «PI SEEK», і пристрій починає шукати іншу частоту з такими самими даними PI (Ідентифікація програми).

Відтворення компакт-дисків

Диск не завантажується.

- У пристрій вже завантажено інший диск.
- Диск силоміць завантажений нижньою стороною догори або в неправильний спосіб.

Диск не відтворюється.

- Диск пошкоджений або забруднений.
- Диски CD-R/CD-RW не призначені для відтворення звуку (стор. 31).

Неможливо відтворити файли MP3/WMA/AAC.

Диск несумісний із форматом і версією MP3/WMA/AAC. Для отримання докладних відомостей про відтворення дисків та формати див. веб-сайт служби технічної підтримки.

Файли MP3/WMA/AAC потребують більше часу для початку відтворення, ніж інші.

- Наведені нижче диски потребують більше часу для початку відтворення:
- диск, записаний зі складною структурою дерева файлів;
 - диск, записаний у режимі Multi Session;
 - диск, на який можна додавати файли даних.
-

продовження на наступній сторінці →

Не прокручується індикація на дисплеї.

- Якщо на дисках занадто багато символів, вони можуть не прокручуватися.
 - «AUTO SCROLL» встановлено на значення «OFF».
 - Установіть «A.SCRL-ON» (стор. 29).
 - Натисніть і потримайте (DSPL) (SCRL).
-

Звук переривається.

- Неправильний монтаж.
 - Установіть пристрій на міцній частині автомобіля під кутом, меншим за 45°.
 - Диск пошкоджений або забруднений.
-

Кнопки операцій не функціонують.**Диск не виймається.**

Натисніть кнопку RESET (стор. 6).

Відтворення USB**Не можна відтворювати елементи через концентратор USB.**

Пристрою не вдається розпізнати пристрій USB через концентратор USB.

Не вдається відтворити цей диск.

Пристрій USB не працює.
→ Підключіть його ще раз.

Відтворення із пристрою USB триває довше.

Структура дерева файлів у пристрої USB складна.

Звучить звуковий сигнал.

Пристрій USB від'єднано під час відтворення.
→ Перед відключенням пристрою USB для захисту даних слід спершу зупинити відтворення.

Переривчастість звуку.

Звук може перериватися, якщо швидкість передачі перевищує 320 Кбіт/с.

Індикація або повідомлення про помилки

CHECKING

Пристрій перевіряє наявність підключення пристрою USB.

→ Почекайте до підтвердження підключення.

ERROR

• Диск забруднений або вставлений нижньою стороною догори.

→ Почистіть диск або вставте його правильно.

• Вставлено порожній диск.

• Диск не може відтворюватися через проблему.
→ Вставте інший диск.

• Не вдалося автоматично розпізнати пристрій USB.

→ Підключіть його знову.

• Натисніть ▲, щоб вийняти диск.

FAILURE

Підключення динаміків або підсилювачів неправильне.

→ Щоб перевірити підключення, див. посібник із встановлення та підключень для цієї моделі.

HUBS NO SUPRT

Цей пристрій не підтримує концентратори USB.

INVALID

Підключений пристрій USB не містить музичних файлів для функції SensMe™.

L. SEEK +/-

Під час автоматичного налаштування станції увімкнений режим місцевого пошуку.

NO AF

Для цієї станції немає альтернативної частоти.

→ Натисніть (SEEK) +/-, коли блимає назва програмної послуги. Пристрій починає шукати іншу частоту з такими самими даними PI (Ідентифікація програми) (з'являється «PI SEEK»).

NO CHANNEL

Підключений пристрій USB не містить списку напрямків для функції SensMe™.

NO DEV (Пристрій відсутній)

Джерелом обрано пристрій USB за відсутності підключеного пристрою USB. Під час відтворення відключено пристрій USB або кабель USB.

→ Слід підключити пристрій USB та кабель USB.

NO MUSIC

Диск або пристрій USB не містить музичних файлів.

→ Вставте музичний компакт-диск у пристрій.

→ Підключіть пристрій USB, який містить музичні файли.

NO NAME

У композиції не записано назву диска/альбому/виконавця/композиції.

NOT FOUND

Елементи, назви яких починаються з вибраної літери, відсутні.

NO TP

Пристрій продовжуватиме пошук доступних TP-станцій.

OFFSET

Можливо, сталася внутрішня помилка.

- Перевірте підключення. Якщо індикація помилки не зникає з дисплея, проконсультуйтеся з найближчим дилером Sony.
-

OVERLOAD

Пристрій USB переповнений.

- Відключіть пристрій USB, а потім змініть джерело, натиснувши кнопку (SOURCE/OFF).
 - Вказує, що пристрій USB несправний, або підключено пристрій, який не підтримується.
-

READ

Пристрій зчитує всю інформацію про композиції та альбоми на диску.

- Дочекайтеся завершення зчитування — відтворення розпочнеться автоматично. Залежно від структури диска цей процес може тривати більше хвилини.
-

RESET

Керування цим пристроєм або пристроєм USB неможливе через помилку.

- Натисніть кнопку RESET (стор. 6).
-

S-CH NO SUPRT (Напрямок SensMe™ не підтримується)

Підключений пристрій USB не підтримується.

- Для отримання докладних відомостей про сумісність пристрою USB див. веб-сайт підтримки.
-

USB NO SUPRT (Пристрій USB не підтримується)

Підключений пристрій USB не підтримується.

- Для отримання докладних відомостей про сумісність пристрою USB див. веб-сайт підтримки.
-

« L L L L » або « 7 7 7 7 »

Під час прокручування диска назад або вперед досягнуто початку або кінця диска, й подальше прокручування неможливе.

« — »

Пристрій не може відобразити цей символ.

Якщо наведені поради не допомагають вирішити проблему, проконсультуйтеся з найближчим дилером Sony.

Якщо пристрій здається в ремонт через проблему з відтворенням компакт-диска, захопіть із собою диск, під час відтворення якого виникла проблема.

iPhone, iPod, iPod classic, iPod nano, and iPod touch are trademarks of Apple Inc., registered in the U.S. and other countries.

Apple, Macintosh and iTunes are trademarks of Apple Inc., registered in the U.S. and other countries.

About iPod

- You can connect to the following iPod models. Update your iPod devices to the latest software before use.

Made for

- iPod touch (2nd generation)
- iPod touch (1st generation)
- iPod classic
- iPod with video*
- iPod nano (5th generation)
- iPod nano (4th generation)
- iPod nano (3rd generation)
- iPod nano (2nd generation)
- iPod nano (1st generation)*
- iPhone 3GS
- iPhone 3G
- iPhone

* *Passenger control is not available for iPod nano (1st generation) or iPod with video.*

- “Made for iPod” and “Made for iPhone” mean that an electronic accessory has been designed to connect specifically to iPod or iPhone respectively, and has been certified by the developer to meet Apple performance standards.
- Apple is not responsible for the operation of this device or its compliance with safety and regulatory standards.

Зареєструйте ваш продукт на:
Зареєструйте свій продукт он-лайн на:

www.sony-europe.com/myproducts

