



DVD-ЦЕНТР КАРАОКЕ

ИНСТРУКЦИЯ ПО ЭКСПЛУАТАЦИИ

МОДЕЛЬ : DKS-5000



Пожалуйста, внимательно прочитайте данную инструкцию перед тем как включать систему. Держите инструкцию под рукой.

Конструкция и технические характеристики системы могут быть изменены с целью ее усовершенствования без уведомления в инструкции.

Меры предосторожности



ОСТОРОЖНО

ОПАСНОСТЬ ПОРАЖЕНИЯ
ЭЛЕКТРИЧЕСКИМ ТОКОМ.
НЕ ОТКРЫВАТЬ.



ОСТОРОЖНО: ЧТОБЫ ИЗБЕЖАТЬ ПОРАЖЕНИЯ ЭЛЕКТРИЧЕСКИМ ТОКОМ, НЕ СНИМАЙТЕ КРЫШКУ (ИЛИ ЗАДНЮЮ СТЕНКУ). ВНУТРИ ПРИБОРА НЕТ ЭЛЕМЕНТОВ, П-ЕДНАЗНАЧЕННЫХ ДЛЯ РЕГУЛИРОВКИ ПОТРЕБИТЕЛЕМ. ПО ВОПРОСАМ ОБСЛУЖИВАНИЯ ОБРАЩАЙТЕСЬ К ЦИРОВАННОМУ СПЕЦИАЛИСТУ.



Символ молнии со стрелкой в равностороннем треугольнике предназначен для предупреждения пользователя о наличии опасного напряжения внутри корпуса изделия, достаточно большого, чтобы вызвать поражение человека.



Восклицательный знак внутри равностороннего треугольника предназначен для предупреждения пользователя о наличии важных сведений о работе и о техническом обслуживании, содержащихся в прилагаемой к устройству инструкции.

ОСТОРОЖНО: ЧТОБЫ ПРЕДОТВРАТИТЬ ВОЗГОРАНИЕ ИЛИ ПОРАЖЕНИЕ ЭЛЕКТРИЧЕСТВОМ, НЕ ДОПУСКАЙТЕ ПОПАДАНИЯ В ПРИБОР ВОДЫ.

CLASS 1 LASER PRODUCT
KLASSE 1 LASER PRODUKT
LUOKAN 1 LASER LAITE
KLASS 1 LASER APPARAT
CLASSE 1 PRODUCT LASER

ОСТОРОЖНО:

В вашем цифровом плеере DVD имеется лазерная система.

Чтобы правильно пользоваться прибором, внимательно и целиком ознакомьтесь с руководством. Сохраните его, чтобы иметь возможность обратиться к нему в будущем. Если плееру потребуется техническое обслуживание, обратитесь к квалифицированному специалисту – см. «порядок действий при техническом обслуживании»

Использование органов управления, выполнение регулировок или действий, не указанных в данной инструкции, может привести к опасному облучению.

ЧТОБЫ НЕ ПОДВЕРГАТЬСЯ ПРЯМОМУ ВОЗДЕЙСТВИЮ ЛУЧА ЛАЗЕРА, НЕ ПЫТАЙТЕСЬ ОТКРЫВАТЬ КОРПУС ПРИБОРА. При вскрытом кожухе – открытое лазерное излучение. НЕ ДОПУСКАЙТЕ ПОПАДАНИЯ ЛУЧА ЛАЗЕРА В ГЛАЗА.

ОСТОРОЖНО: Попадание на плеер брызг или капель воды не допускается. Запрещается ставить на плеер вазы и другие сосуды с жидкостями.

Замечания об авторских правах:

Закон запрещает копировать, распространять, показывать, передавать по кабельным сетям, проигрывать в общественных местах и сдавать в аренду материалы, защищенные авторским правом, без соответствующего разрешения.

В данном изделии применены функции защиты от перезаписи, разработанные компанией Macrovision. Некоторые диски имеют защиту от записи в виде дополнительного сигнала. При перезаписи таких дисков на видеомагнитофон появляется помехи изображения.

Данный прибор содержит средство защиты авторского права, защищенное как способ патентами США и другими правами на интеллектуальную собственность, которыми обладает фирма Macrovision Corporation и другие законные владельцы. Использование этого средства защиты авторского права допускается только с разрешения фирмы Macrovision Corporation, оно предназначено только для применения в домашних условиях и в других местах ограниченного просмотра, если иное не оговорено фирмой Macrovision Corporation. Инженерный анализ или разборка запрещены.

ЗАВОДСКОЙ НОМЕР: На задней стенке кинотеатра находится заводской номер. Заводской номер не повторяется, он свой на каждом приборе. Занесите сюда всю необходимую информацию и сохраните руководство как свидетельство вашего приобретения кинотеатра.

Номер модели _____

Заводской номер _____

Содержание

Введение

Меры предосторожности	2
Содержание	3
Перед началом работы	4-5
Диски, которые можно проигрывать	4
Предупреждения	5
Замечания о дисках	5
Символы	5
Передняя панель/Дисплей	6
Пульт дистанционного управления	7
Задняя панель	8

Подготовка

Подключение	9-10
Подключение к телевизору	9
Подключение к внешнему оборудованию и к телевизору	10
Перед началом работы	11-14
Общее описание	11
Экранное меню	11
Начальные установки	12-14
• Общие сведения о начальных настройках	12
• Язык	12
• Изображение	12
• Звук	13
• Другие	13
• Родительский надзор	14

РАДИО

Использование DVD и Video CD	15-17
Воспроизведение DVD и Video CD	15
Основные возможности	16
• Переход к другому разделу	16
• Переход к другой главе или дорожке	16
• Неподвижное изображение и покадровое воспроизведение	16
• Поиск	16
• Повтор	16
• Повтор А-В	16
• Поиск по времени воспроизведения	16
Другие функции DVD	17
• Меню раздела	17
• Меню диска	17
• Ракурс камеры	17
• Изменение языка звукового сопровождения	17
• Субтитры	17

Использование аудио CD и дисков MP3	18
Воспроизведение по программе	19
Воспроизведение по программе аудио CD	19
Воспроизведение по программе MP3-дисков	19
Использование КАРАОКЕ	20-24
Основы использования караоке	20
Дополнительные возможности караоке	20-21
• Возврат	20
• Настройка громкости микрофона	20
• Настройка эффекта ЭХА (реверберации)	20
• Выбор тональности	20
• Программирование на ходу	21
• Мужской/женский голос	21
• Смена темпа	21
• Смена экрана	21
• Функция тени	21
МЕНЮ воспроизведения Караоке	22-24
• Выбор мелодии	22
• Отображение метки	22
• Фанфары	22
• Соревнование Караоке	22
• Комната пения Караоке	23
• Попурри караоке	24
• Музыкальные шедевры Караоке	24

Для подготовленного пользователя	25
Память последней настройки	25
Функция «осталось времени»	25
Замечания о дисках MP3	25

СПРАВКА

Устранение возможных неисправностей	26
Список кодов языков	27
Технические характеристики	28

Используемые в инструкции обозначения

 Обозначает действия, могущие причинить как самой системе, так и другим приборам.

 Обозначает особые функции системы.



 Обозначает подсказки и замечания о том, как легче выполнить то или иное действие.

Изготовлено по лицензии фирмы Dolby Laboratories. «Dolby», «Pro Logic», и двойное D являются товарными знаками фирмы Dolby Laboratories. Секретные непубликуемые работы. Авторское право фирмы Dolby Laboratories 1992 - 1997. Все права защищены.

Патентное притязание на устройство зарегистрировано в США под номерами 4,631,603,4,577,216, 4,819,098 и 4,907,093 Лицензирование на ограниченное число просмотров.

Перед началом работы

Диски, которые можно проигрывать

	DVD (диск 8 см /12 см)
	Видео компакт-диск (диск 8 см /12 см)
	Аудио компакт-диск (диск 8 см /12 см)

Кроме того, кинотеатр может проигрывать CD-R или CD-RW диски, на которых содержатся аудиозаписи или файлы MP3.

Примечания

- В зависимости от записывающего аппарата или от самого диска CD-R/RW некоторые диски CD-R/RW система воспроизвести не сможет.
- Система не воспроизводит диски CD-R/RW, которые не содержат записи или содержат данные, которые отличаются по формату от MP3 и CD-DA.
- Не приклеивайте какие-либо наклейки или этикетки на диск (как со стороны этикетки, так и с обратной стороны).
- Не пользуйтесь дисками неправильной формы (например, покоробленными в результате нагревания или многоугольными). Это может привести к неисправности.

Замечания о ВИДЕО и DVD-дисках

Некоторые операции воспроизведения дисков DVD и видео компакт-дисков могут быть преднамеренно отключены изготовителями программного обеспечения. Поскольку этот плеер проигрывает диски DVD и видео компакт-диски в соответствии с содержанием, разработанным изготовителем программного обеспечения, некоторые функции плеера при воспроизведении могут оказаться недоступными, или могут появиться дополнительные функции. Также обратите внимание на инструкции, прилагаемые к дискам DVD и видео компакт-дискам. Некоторые диски DVD, изготовленные для деловых целей, проигрывать на этом плеере невозможно.

Региональный код DVD Караоке и дисков DVD

Данный DVD Караоке разработан и изготовлен с целью воспроизведения дисков DVD с программным обеспечением, закодированным для региона «5». Код региона на этикетках некоторых дисков DVD указывает, на плеере какого типа можно проигрывать эти диски. На данном плеере можно проигрывать диски DVD только с этикетками «5» или «ALL». При попытке проигрывания других дисков на экране телевизора появляется сообщение «Check Regional Code» (проверьте региональный код). На некоторых дисках может отсутствовать этикетка с кодом, хотя их воспроизведение запрещено вследствие местных ограничений.



Замечание о компакт-дисках, закодированных DTS

При воспроизведении дисков с кодировкой DTS на аналоговом стерео оборудовании может уровень аудиосигнала быть чрезмерным. Чтобы избежать возможного повреждения акустической системы, выведите регулятор громкости на минимальный уровень перед тем как проигрывать такие диски, затем постепенно увеличивайте громкость, сохраняя ее на низком уровне. Для воспроизведения дисков DTS Digital Surround внешний канал 5.1 декодера системы должен быть подключен к цифровому выходу кинотеатра.

Термины, относящиеся к диску

Раздел (только DVD)

Содержание основного фильма или содержание особенностей сопровождения, или содержание дополнительных

особенностей, или музыкальный альбом.

Каждому названию присвоен ссылочный номер, что позволяет легко его отыскать.

Глава (только DVD)

Часть изображения или музыкальной пьесы, меньшая по сравнению с разделом. Раздел содержит одну или несколько глав.

Каждой главе присвоен номер, позволяющий легко ее найти. В зависимости от диска главы могут быть не записаны.

Дорожка (только видео и аудио компакт-диски)

Часть изображения или музыкальной пьесы на видео или на аудио компакт-диске.

Каждой дорожке присвоен номер, что облегчает поиск.

Сцена

На видео компакт-дисках с функциями PBC (Playback control, управление воспроизведением) подвижные и неподвижные изображения разделены на секции, называемые «Scenes» (сцены). Каждая сцена отображена в экранном меню и ей присвоен номер, облегчающий поиск данной сцены.

Сцена содержит один или несколько дорожек.

Типы видео компакт-дисков

Существуют видео компакт-диски двух типов:

Видео компакт-диски с PBC (версия 2.0)

Функции PBC (Playback control, управление воспроизведением) позволяют воздействовать на систему через меню, функциями поиска или другими операциями, свойственными компьютерам. Кроме того, можно воспроизводить стоп-кадры с высоким разрешением, если они содержатся на диске.

Видео компакт-диски без PBC (версия 1.1)

Эти диски проигрываются так же, как и аудио компакт-диски, они позволяют воспроизводить видео изображение и звук, но не снабжены функциями PBC.

Перед началом работы (продолж.)

Предупреждения

Обращение с системой

Подготовка к пересылке

Оригинальная картонная упаковка и упаковочные материалы могут пригодиться. Чтобы максимально защитить прибор, упаковывайте его так, как он был упакован при выпуске с завода-изготовителя.

Подготовка к пересылке

При воспроизведении могут возникнуть помехи на изображении и искажения звука в работающих поблизости телевизоре, видеоплеере или радиоприемнике. В этом случае отнесите прибор подальше от телевизора, видеоплеера или радиоприемника или выключите прибор, вынув диск.

Всегда следите за чистотой поверхности

Не пользуйтесь летучими жидкостями, такими как жидкость от насекомых в аэрозоле, вблизи прибора. Не оставляйте на долгое время на системе резиновые или пластмассовые предметы, от них могут остаться следы.

Установка

- Не устанавливайте прибор в ограниченном со всех сторон пространстве, например, в книжном шкафу или мебельной стенке.
- Обеспечьте циркуляцию воздуха, достаточную, чтобы предотвратить перегрев.
- Не ставьте прибор на поверхности, покрытые ковриками, одеялами и т. д. или рядом с занавесками, драпировками и т. д., которые могут закрыть вентиляционные отверстия.
- Выбирайте при установке место, где нет источников тепла, например, батарей отопления или воздуховодов, и не помещайте прибор в места, подверженные прямому солнечному свету, запылению, вибрации и ударам.
- Не ставьте на прибор тяжелые предметы.

Чистка прибора

Чтобы вычистить корпус

При чистке пользуйтесь мягкой сухой тканью. Если поверхности сильно загрязнены, пользуйтесь мягкой тканью, слегка смоченной слабым моющим раствором. Не пользуйтесь сильными растворителями, такими как спирт, бензин, или разбавитель, поскольку они могут повредить поверхность прибора.

Как получить четкое изображение

DVD Караоке – высокотехнологичное прецизионное устройство. Если объектив и детали дисководы загрязнены или изношены, качество изображения становится плохим. Рекомендуется регулярно проводить проверку и техобслуживание через каждые 1000 часов работы. (Периодичность зависит от условий эксплуатации.) За подробностями обратитесь в ближайшему продавцу нашей техники.

Замечания о дисках

Обращение с дисками.

Не прикасайтесь к поверхности диска с записью. Берите диск за края так, чтобы на поверхности диска не оставалось следов пальцев.

Не приклеивайте к поверхности диска бумагу или липкую ленту.



Хранение дисков

После проигрывания храните диск в коробке.

Не подвергайте диск прямому воздействию солнечных лучей или тепла, не оставляйте его в припаркованном на солнце автомобиле, внутри которого температура воздуха может существенно повыситься.

Чистка дисков

Отпечатки пальцев и пыль на диске вызывают искажения изображения и звука. Перед воспроизведением протрите диск чистой тканевой салфеткой. Протирайте диск от центра к краям.

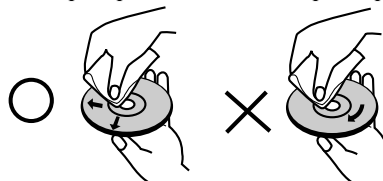

Не пользуйтесь сильными растворителями, такими как спирт, бензин, имеющиеся в продаже чистящие средства или аэрозольное антистатическое средство для старых виниловых пластинок.

Символы

Символ

На экране телевизора во время работы может появляться значок “  ”. Он означает, что функция, указанная в руководстве отсутствует на данном конкретном видеодиске.

Используемые в инструкции обозначения дисков

Раздел инструкции, в названии которой имеется один из следующих символов, касается дисков, обозначенных соответствующим символом.

 DVD

 Видео CD с функцией PBC (управление воспроизведением).

 Видео CD без функции PBC.

 Аудио CD

 Диск MP3

Передняя панель/Дисплей

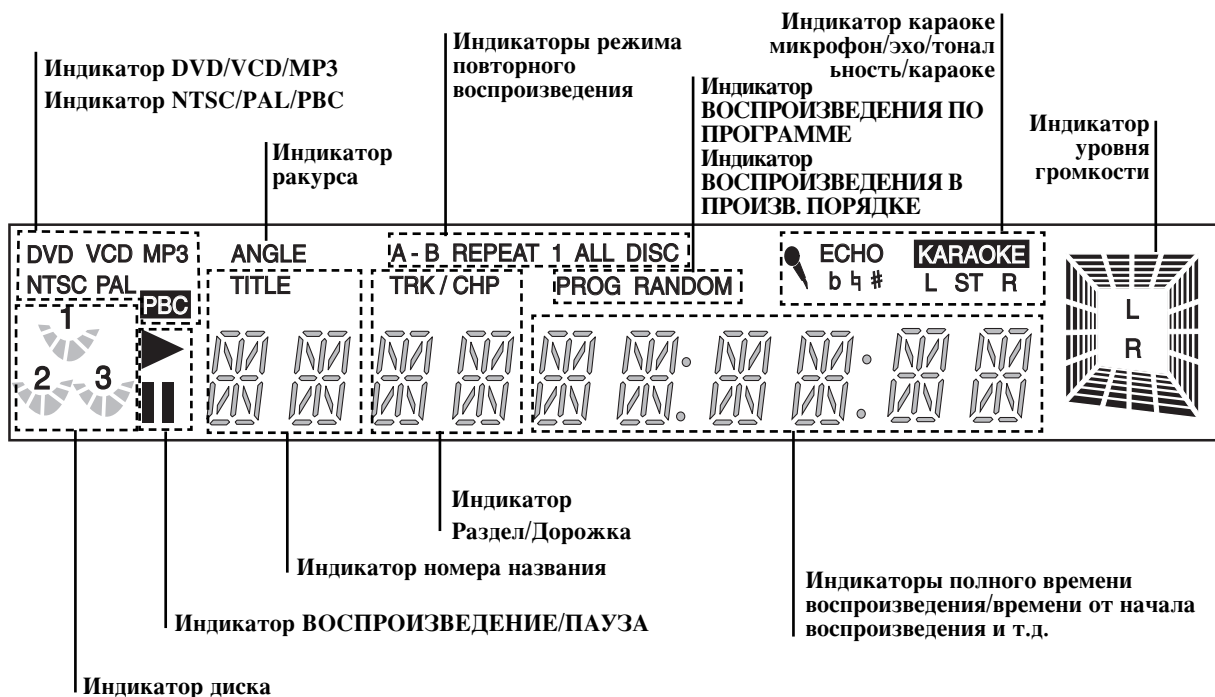

Пульт дистанционного управления

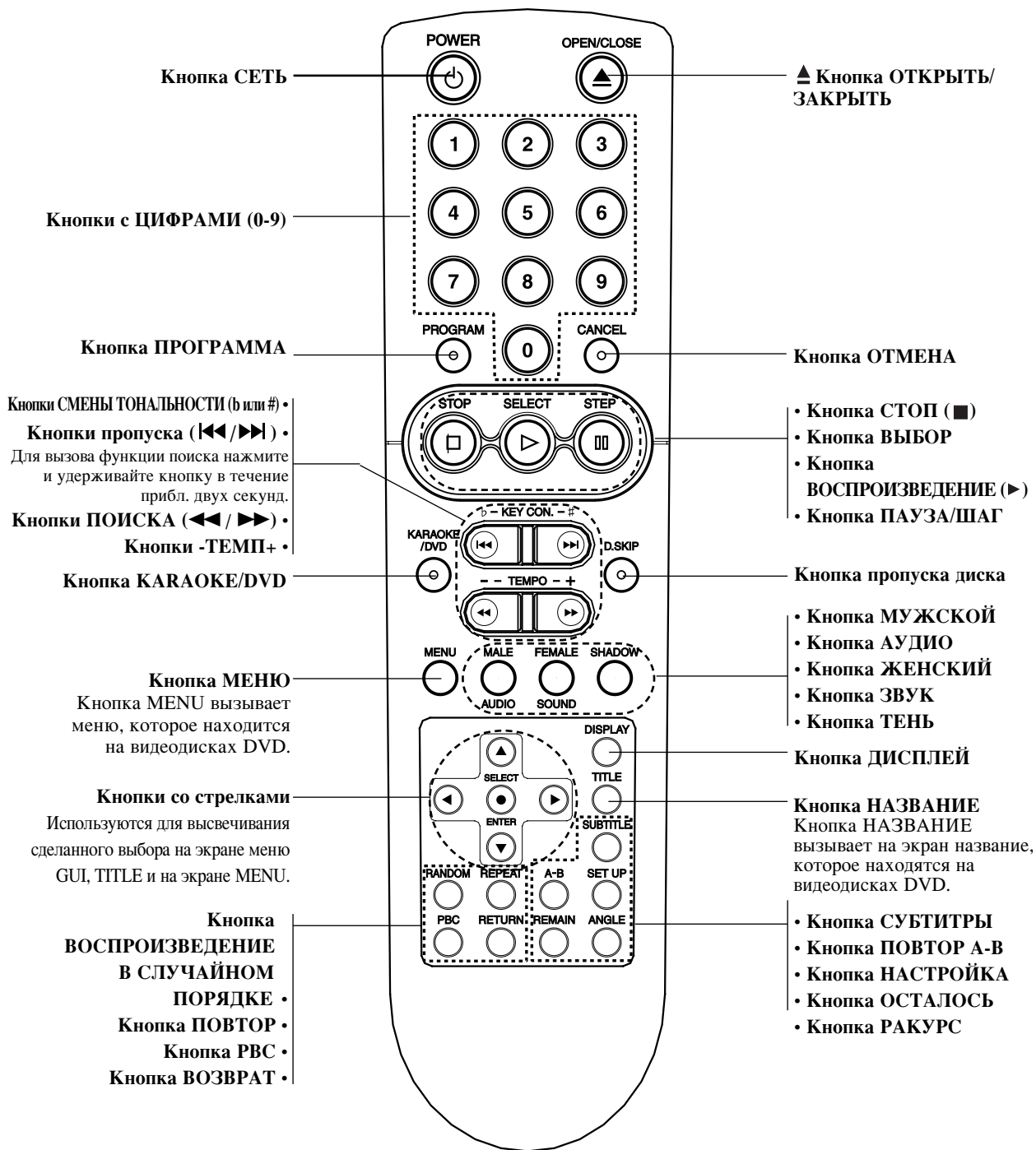

Диапазон работы пульта дистанционного управления

Направьте пульт дистанционного управления на датчик дистанционного управления и нажимайте кнопки.

- **Диапазон:** Примерно 23 фута (7 м) от приемника
- **Угол:** Примерно 30° в любом направлении от передней стенки.

Установка батареек в пульт дистанционного управления

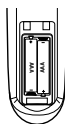

Снимите крышку отсека для батареек на тыльной стороне пульта дистанционного управления и вставьте две батарейки R03 (тип AAA), соблюдая полярность.

Осторожно

Не используйте одновременно старую и новую батарейки. Никогда не используйте одновременно батарейки разных типов (обычную, щелочную и т. п.).

Задняя панель

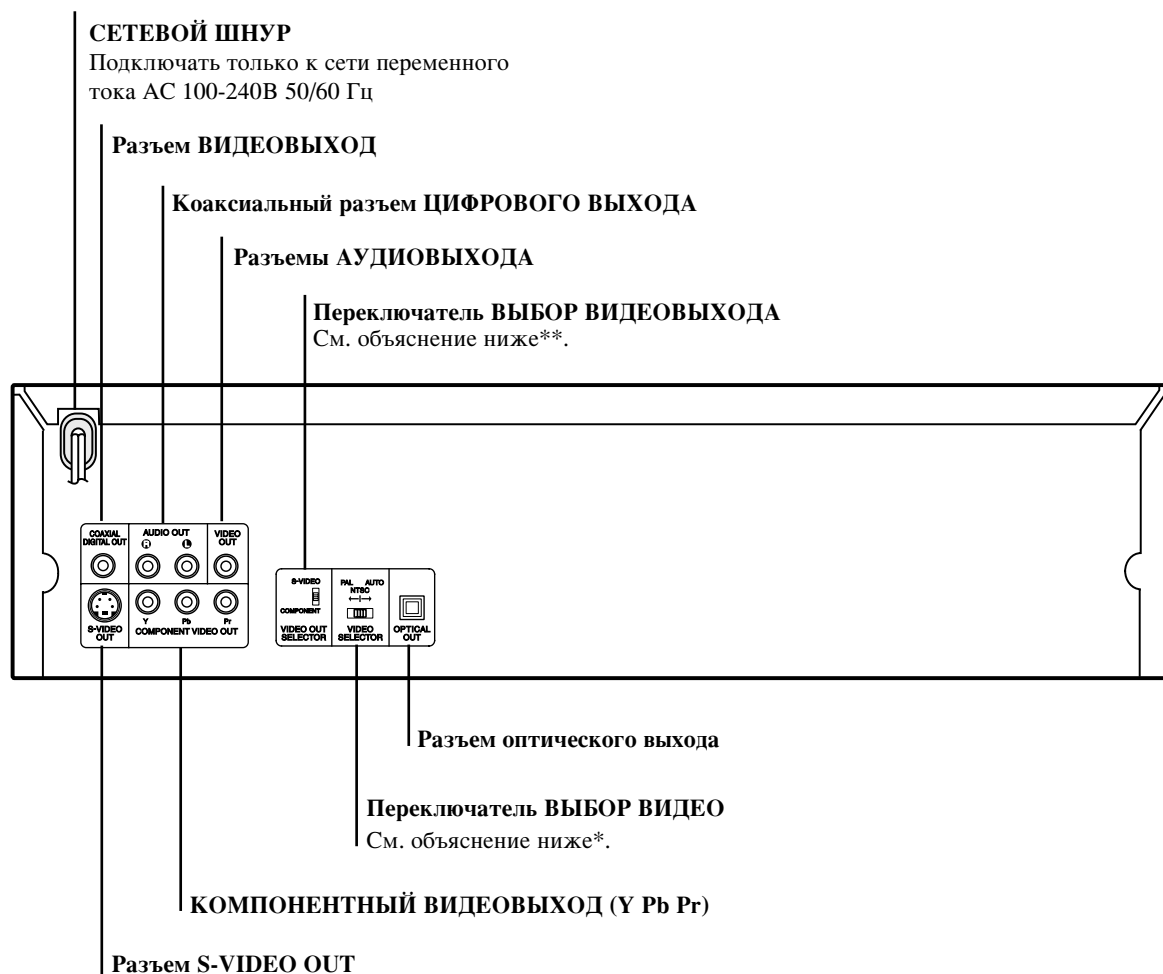

 **Осторожно**

Не прикасайтесь к металлическим частям разъемов на задней панели. Электростатический разряд может привести к повреждению прибора.

* Переключатель выбора видео

Переключатель позволяет установить нужную вам систему и просматривать как NTSC, так и PAL диски.

PAL: Выбирайте, когда DVD Караоке подключен к телевизору с системой PAL.

NTSC: Выбирайте, когда DVD Караоке подключен к телевизору с системой NTSC.

AUTO: Выбирайте, когда DVD Караоке подключен к телевизору с мультисистемой.

- Если выбранное положение переключателя выбора видео не совпадает с системой вашего телевизора, нормальное цветное изображение может не воспроизводиться.
- Переключайте только при выключенном питании.

** Переключатель ВЫБОР ВИДЕОВЫХОДА

Выбирает S-VIDEO OUT или COMPONENT VIDEO OUT в зависимости от подключения DVD Караоке к телевизору.

Подключение к телевизору

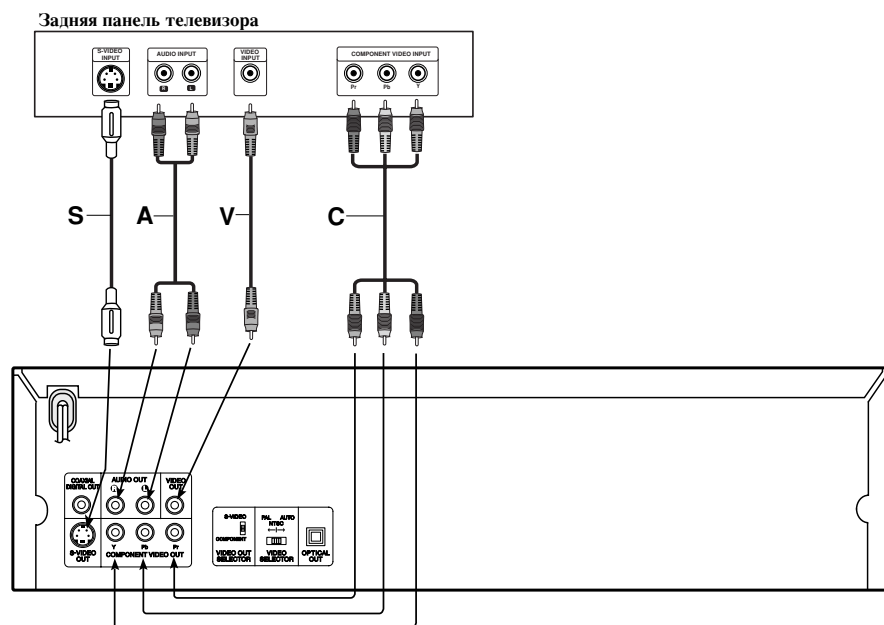

- Сделайте одно из следующих подключений в зависимости от возможностей имеющегося оборудования.
- Если используются разъемы COMPONENT VIDEO OUT, установите переключатель VIDEO OUT в положение COMPONENT. Если используется разъем S-VIDEO OUT, установите переключатель VIDEO OUT в положение S-VIDEO.

Рекомендации

- В зависимости от телевизора и другого подключенного оборудования существует несколько способов подключения кинотеатра. Воспользуйтесь одним из описанных ниже подключений.
- Для получения наилучшего результата при необходимости обратитесь к инструкциям по эксплуатации телевизора, кассетного видеомagneфона, акустической стереосистемы или других устройств.

Осторожно

- Подключите DVD Караоке напрямую к телевизору. Выберите на телевизоре соответствующий AV (аудио-видео) вход.
- Не подключайте DVD Караоке через кассетный видеомagneфон. Цифровое изображение может быть искажено системой защиты от копирования.

Подключение видео

- 1** Соедините разъем VIDEO OUT на DVD Караоке разъемом VIDEO IN на телевизоре прилагаемым видеокабелем (V).
- 2** Подсоедините левый и правый выходы AUDIO OUT системы к левому и правому звуковому входу телевизора (A) при помощи прилагаемых аудиокабелей.

Подключение S-Video

- 1** Соедините выходной разъем S-VIDEO OUT на DVD Караоке с входным разъемом S-VIDEO IN на телевизоре с помощью кабеля S-Video (S) (в комплект не входит).
- 2** Подсоедините левый и правый выходы AUDIO OUT системы к левому и правому звуковому входу телевизора (A) при помощи прилагаемых аудиокабелей.

Примечания

- На выходе разъема S-VIDEO OUT будет сигнал только в случае если установлен режим CD/DVD.
- При подключении DVD Караоке к телевизору, прежде чем выполнять какие-либо соединения, убедитесь, что питание выключено и шнуры питания обоих приборов отключены от стенной розетки.

Подключение компонентного видео (Color Stream®)

- 1** Соедините выходные разъемы COMPONENT VIDEO OUT на DVD Караоке с соответствующими входными разъемами на телевизоре с помощью дополнительного кабеля Y Pb Pr (C).
- 2** Подсоедините левый и правый выходы AUDIO OUT системы к левому и правому звуковому входу телевизора (A) при помощи прилагаемых аудиокабелей.

Подключение (продолж.)

Подключение к внешнему оборудованию и к телевизору

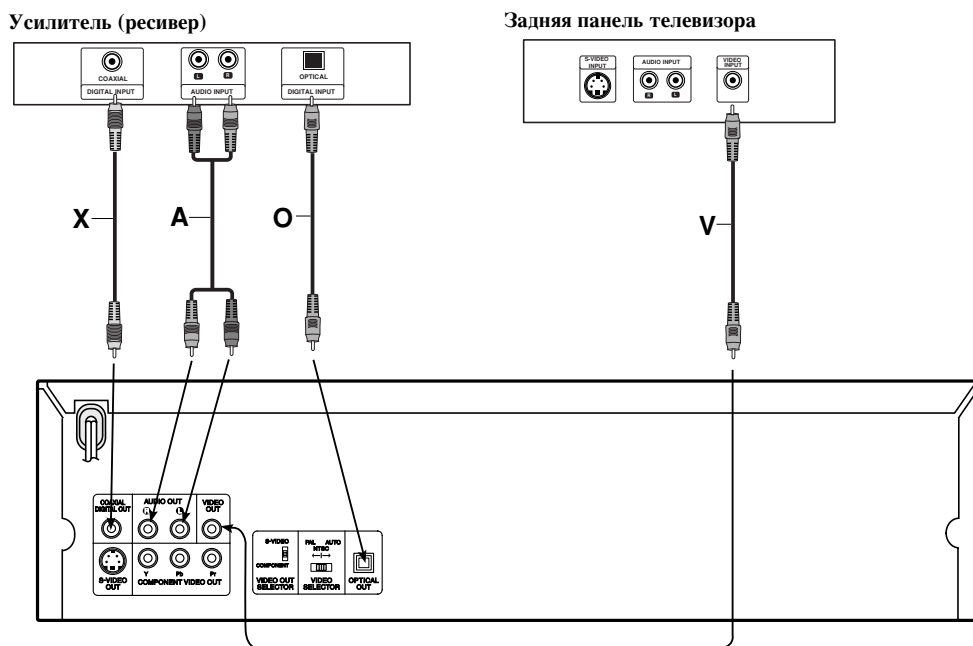

Подключение к усилителю при помощи аналогового двухканального стерео или Dolby Surround соединения

Подсоедините левый и правый выходы AUDIO OUT системы к левому и правому звуковому входу усилителя, ресивера или стереосистемы при помощи прилагаемых аудиокабелей (A).

Подключение к усилителю при помощи цифрового двухканального стерео (PCM) или к аудио/видео ресиверу, оборудованному многоканальным декодером (Dolby Digital™, MPEG 2 или DTS)

1 Соедините один из выходных разъемов DIGITAL AUDIO OUT плеера DVD (OPTICAL O или COAXIAL X) с соответствующим входным разъемом усилителя. Воспользуйтесь дополнительным звуковым цифровым кабелем (оптическим O или коаксиальным X).

2 Не забудьте включить цифровой выход прибора. (Смотрите раздел "Цифровой звуковой выход" на странице 13).

Цифровой многоканальный звук

Цифровое многоканальное соединение обеспечивает наилучшее качество звука. Для многоканального соединения необходимо иметь многоканальный аудио/видео ресивер, который поддерживает один из звуковых форматов данного прибора (MPEG 2, Dolby Digital или DTS). Смотрите руководство пользователя ресивера и логотипы на передней панели ресивера.



Осторожно:

В соответствии с лицензионным соглашением DTS, в режиме DTS звук на цифровой выход будет подаваться в формате DTS.



Примечания

- Если звуковой формат цифрового выхода не соответствует возможностям ресивера, ресивер может воспроизводить звук с искажениями или не воспроизводить его совсем.
- Шестиканальная система Digital Surround Sound с цифровым подключением действует только в том случае, если приемник оборудован многоканальным цифровым декодером.
- Для того, чтобы увидеть звуковой формат установленного диска на экране, нажмите кнопку AUDIO.

Подключение к DVD-центру караоке усилителя или телевизора

1 Соедините разъем VIDEO OUT на DVD- центре караоке с разъемом видеовхода на телевизоре прилагаемым видеокабелем (V).

2 Подсоедините левый и правый аналоговые выходы AUDIO OUT DVD-центра караоке к левому/правому аналоговому звуковому входу усилителя (A) при помощи прилагаемых аудиокабелей.

Перед началом работы (продолж.)

Осторожно:

Прежде чем пользоваться пультом дистанционного управления, нажмите кнопку **DVD** или **TV** и выберите устройство для работы.

Общее описание

В данном руководстве приведены основные инструкции по управлению прибором. Порядок использования некоторых DVD Караоке может несколько отличаться. Кроме того, некоторые диски могут не поддерживать определенные операции.

В таком случае на экране телевизора появится символ  означающий, что данная функция не поддерживается прибором или диском.

Экранное меню

На экран телевизора можно вывести общую информацию о воспроизведении. Некоторые пункты меню могут отличаться.

Использование экранного меню









1 Нажмите кнопку **DISPLAY** во время воспроизведения.

2 Нажимайте **▲** или **▼** для выбора пункта. Выбранный пункт будет подсвечен.

3 Нажимайте **◀** или **▶** для изменения значения пункта.

Для изменения цифровых значений (например, номера раздела) можно также использовать цифровые кнопки. Некоторые пункты требуют нажатия **ENTER** для подтверждения изменения.



Значки поля статуса

-  Повтор заголовка
-  Повтор части.
-  Повтор дорожки (только для видеодисков без функций PBC)
-  Повтор всех дорожек (только для видеодисков без функций PBC)
-  Повтор A-B
-  Повтор выкл.
-  Продолжить воспроизведение с последнего положения.
-  Действие запрещено или невозможно





Примечания

- При воспроизведении некоторых дисков в экранном меню могут присутствовать не все пункты.
- Если в течение 10 секунд ни одна кнопка не будет нажата, экранное меню пропадает.

DVD

Пункт	Функция (Для выбора нажмите ▲/▼)	Метод выбора
Номер заголовка	 1 Показывает номер текущего раздела и позволяет перейти к указанному разделу.	◀/▶ или цифровые кнопки, ENTER
Номер части	 1 Показывает номер текущего раздела и позволяет перейти к указанной главе.	◀/▶ или цифровые кнопки, ENTER
Поиск по времени воспроизведения	 0:16:57 Показывает время от начала воспроизведения, позволяет вернуться к указанному времени.	Цифровые кнопки, ENTER
Язык аудио режим цифрового аудиовыхода	 1 RUS □□□ 6 CH Показывает текущий язык звукового сопровождения, метод кодирования и количество каналов и позволяет изменить эти параметры.	◀/▶ AUDIO
Язык субтитров	 OFF Показывает текущий язык субтитров и позволяет его изменить.	◀/▶ SUBTITLE
Ракурс	 1 Показывает номер текущего ракурса, общее число ракурсов и позволяет перейти к заданному ракурсу.	◀/▶ ANGLE
Звук	 NORM. Показывает текущий звуковой режим и позволяет его изменить.	◀/▶

VCD2.0 VCD1.1 CD

Пункт	Функция (Для выбора пользуйтесь ▲/▼)	Метод выбора
Номер трека	 1 Показывает номер текущей дорожки и номер нужной дорожки.	◀/▶ или цифровые, затем, ENTER
Время	 0:16:57 Показывает время от начала воспроизведения (без возможности изменения)	-
Аудиоканал	 STER. Показывает звуковой канал и позволяет его изменить.	◀/▶ AUDIO
Звук	 NORM. Показывает текущий звуковой режим и позволяет его изменить.	◀/▶

Перед началом работы (продолж.)

Начальные установки

Данный прибор поддерживает изменение начальных настроек.

Общие сведения о начальных настройках

- 1 Нажмите кнопку **SETUP**.
На экране появится меню настроек.

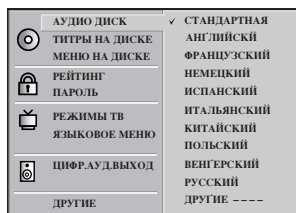

- 2 Для выбора нужного элемента нажмите **▲/▼**.
На экране будут показаны текущие установки выбранных элементов и альтернативные установки.

- 3 Когда нужный элемент меню выбран, нажмите **▶**, после чего нажимайте **▲/▼** для изменения настроек.

- 4 Нажмите **ENTER** чтобы подтвердить изменения.
Некоторые элементы требуют дополнительных действий.

- 5 Нажмите **SETUP**, **RETURN** или **PLAY** чтобы закрыть меню настроек.

Язык

Язык диска **DVD**

Выберите язык из для Меню, Audio или Subtitle.

Original : Будет использован язык данного каждого диска по умолчанию.

Иная страна : Чтобы выбрать другой язык, введите 4-значный код языка при помощи цифровых кнопок. Список кодов языка приведен на странице 27. При случайном выборе неверного языка нажмите **CANCL**.

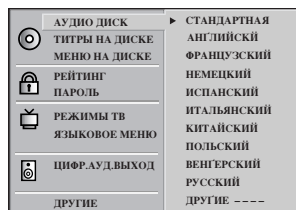

Язык меню

Выбирайте язык в меню настроек. Меню настроек появляется при нажатии кнопки **SETUP**.

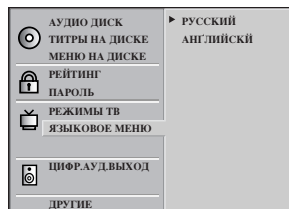

Изображение

Выбор телевизионного вида **DVD**

Почтовый ящик 4:3 : Выбирайте этот стиль, если у вас обычный телевизор.

Изображение растягивается, чтобы убрать полосы сверху и снизу экрана.

Панаскан 4:3 : Выбирайте этот стиль, если у вас обычный телевизор.

Изображение обрезается под размер телевизора. Обе стороны обрезаются.

Широкий 16:9 : Выбирайте этот стиль, если у вас широкоэкранный телевизор.

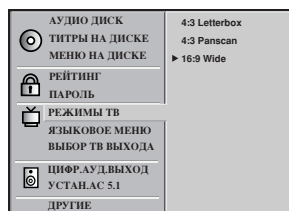

Перед началом работы (продолж.)

Звук

Цифровой звуковой выход

На каждом диске DVD есть широкий выбор звукового сопровождения. Установите функцию плеера Digital Audio Output (цифровой выход звукового сопровождения) в соответствии с типом используемой звуковой системы.

DOLBY DIGITAL/PCM: если систему подключена через цифровой выход к декодеру Dolby Digital, усилителю, или другому оборудованию с декодером Dolby Digital.

Stream/PCM: Выберите «Stream/PCM», если система подключена через цифровой выход к декодеру DTS, усилителю, или другому оборудованию с декодером Dolby Digital или MPEG.

PCM: Выберите этот режим при подключении к двухканальному стереоусилителю. Система поддерживает двухканальный звуковой формат PCM при проигрывании DVD дисков, записанных в режимах Dolby Digital, MPEG1 или MPEG2.

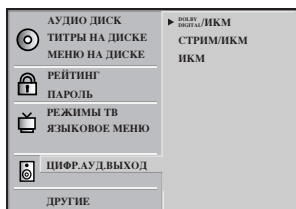

Другие

Установки функций DRC, Vocal и PBC можно изменять.

- Для выбора нужного пункта нажмите ▲/▼ после чего нажмите ENTER. При этом соответствующий режим будет включен или отключен.

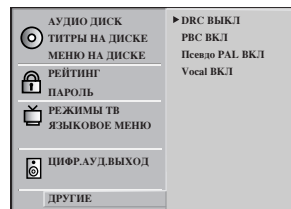

Контроль динамического диапазона (DRC)

Благодаря цифровой технологии звука DVD формат позволяет услышать звуковое сопровождение видеозаписи в наиболее близкой к оригиналу форме. Однако иногда может потребоваться ограничить динамический диапазон звукового сопровождения (разницу между наиболее громкими и наиболее тихими участками). Это позволяет прослушивать звуковое сопровождение при низком уровне звука без искажений. Режим DRC включает эту функцию.

PBC

Включает или выключает функцию контроля воспроизведения (PBC).

On (вкл): Видео CD воспроизводятся в соответствии с PBC.

Off: Видео CD воспроизводятся так же как аудио CD.

Псевдо PAL ВКЛ/ВЫКЛ

ВКЛ: DVD-диск в формате NTSC или Video CD будет воспроизводиться на телевизоре с системой цветности PAL.

ВЫКЛ: DVD-диск в формате NTSC или Video CD не будет воспроизводиться на телевизоре с системой цветности PAL.

Голос

Установите Vocal в положение On при проигрывании многоканальных DVD дисков караоке. Каналы караоке будут подмешиваться к обычным стерео каналам.

Перед началом работы (продолж.)

Родительский надзор

Рейтинг DVD

Некоторые фильмы на DVD могут содержать сцены, неподходящие для детей. Диски могут содержать информацию для родительского надзора применительно ко всему диску или к какой-либо его части. Оценка сцен производится по шкале от 1 до 8, некоторые диски могут содержать альтернативные, более подходящие сцены. Рейтинги зависят от конкретной страны. Поддержка функции родительского надзора позволяет ограничить просмотр некоторых дисков детьми или выполнять проигрывание альтернативных сцен при просмотре.

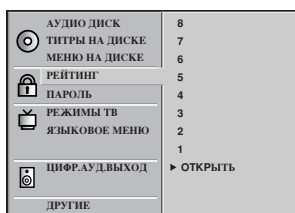

1 Выберите пункт “РЕЙТИНГ” в меню настроек при помощи кнопок **▲/▼**.

2 Когда выбран пункт “РЕЙТИНГ”, нажмите **▶**.

3 Выберите рейтинг от 1 до 8 при помощи кнопок **▲/▼**. Единица (1) означает наиболее подходящие сцены. Восьмерка (8) означает наименее подходящие сцены. **ОТКРЫТЬ:** При выборе этого пункта функция родительского надзора отключается. Диск будет воспроизводиться полностью.

Рейтинг от 1 до 8: Некоторые диски содержат сцены, неподходящие для детей. После установки рейтинга все сцены с равным или более низким рейтингом будут проигрываться. Сцены с более высоким рейтингом не будут проигрываться, если диск не содержит альтернативных сцен. Альтернативная сцена будет воспроизведена, если ее рейтинг равен или ниже установленной в данном меню. Если подходящей альтернативной сцены не найдено, воспроизведение будет остановлено. Для воспроизведения такого диска необходимо ввести 4-значный пароль или изменить значение рейтинга в данном меню.

4 Нажмите **ENTER**, чтобы подтвердить выбор, после чего нажмите **SETUP**, чтобы закрыть меню.

Примечание

Если пароль уже введен;

При помощи цифровых кнопок введите 4-значный пароль, после чего нажмите **ENTER**.

Пароль DVD

1 Выберите пункт “ПАРОЛЬ” меню настроек при помощи кнопок **▲/▼** после чего нажмите **▶**.

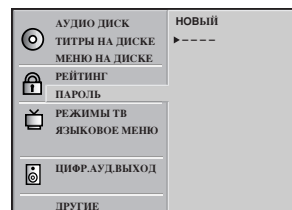

2 Введите 4-значный пароль и нажмите кнопку **ENTER**.

Пример: 1234

Не забывайте ваш пароль.

3 Для контроля снова введите 4-значный пароль и нажмите кнопку **ENTER**.

Установка закончена.

- Рейтинг заблокирован. Любой диск, рейтинг которого выше установленного, проиграть невозможно до тех пор, пока не будет введен правильный пароль.

Чтобы изменить пароль или убрать его из памяти

1 В меню **SETUP** выберите кнопками **▼** параметр “ПАРОЛЬ” и нажмите **▶**.

2 Введите ваш пароль и нажмите кнопку **ENTER**.

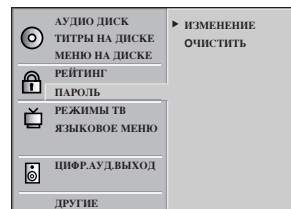

3 Чтобы изменить пароль или убрать его из памяти, нажмите кнопку **▲/▼** и выберите опцию “ИЗМЕНЕНИЕ” или “ОЧИСТИТЬ”, затем нажмите кнопку **ENTER**.

Чтобы изменить уровень рейтинга или пароль снова выполните действия, указанные на стр. 14.

Сброс 4-значного пароля

Если вы забыли пароль, его можно сбросить, выполнив следующие действия.

На экране **SETUP**

- 1** Нажмите **▼** чтобы выбрать “ПАРОЛЬ”.
- 2** Введите 6-значный номер “210499”, затем нажмите кнопку **ENTER**.
4-значный пароль удалён.
- 3** Введите новый пароль
См. раздел “Пароль”.

Использование DVD и Video CD

Воспроизведение DVD и Video CD

T Начало воспроизведения **DVD VCD2.0 VCD1.1**

- Включите телевизор и выберите аудиовидеовход, соответствующий DVD Караоке.
- Для воспроизведения звукового сопровождения дисков включите аудиосистему и выберите аудиовход, соответствующий данному прибору.

1 Нажмите кнопку **POWER**.
DVD-центр караоке включится, а индикатор дежурного режима погаснет.

2 Нажмите кнопку **▲ OPEN/CLOSE** чтобы открыть отделение для диска.

3 Вставьте диск в отделение тыльной стороной вверх.

При установке двухстороннего DVD диска убедитесь, что диск установлен нужной стороной вверх.

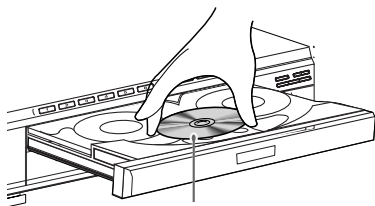

Диск устанавливайте этикеткой вверх.

4 Нажмите кнопку **▲ OPEN/CLOSE** чтобы закрыть отделение для диска.

При этом на экране телевизора появится значок «ТОС» («содержание») и автоматически начнется воспроизведение. Если воспроизведение не начинается, нажмите **PLAY**. Если воспроизведение не начинается, нажмите **PLAY**. В некоторых случаях на экране появляется меню диска.

Переход к следующему диску

При воспроизведении или в положении остановки нажмите кнопку **DISC SKIP (D.SKIP)**.

Прямой выбор диска

Во время воспроизведения или остановки нажмите кнопку **ВЫБОРА ДИСКА (DISC1, DISC2 или DISC3)** на передней панели.

Пауза при воспроизведении

Во время воспроизведения нажмите кнопку **PAUSE/STEP** на передней панели или кнопку **STEP** на пульте ДУ.

На экране телевизора появится значок “**⏸**”.

Возобновление воспроизведения

Чтобы возобновить воспроизведение нажмите кнопку **PLAY**.

Остановка воспроизведения

Во время воспроизведения дважды нажмите кнопку **STOP/CLEAR** на передней панели или кнопку **STOP** на пульте ДУ.

T При появлении меню диска

При загрузке DVD или Video CD, содержащего меню, на экране автоматически появляется меню диска.

DVD

Выберите раздел или главу при помощи кнопок **◀/▶/▲/▼** и нажмите **ENTER** для начала воспроизведения. Нажмите **TITLE** или **MENU** чтобы показать меню снова. Press **TITLE** or **MENU** to return to the menu screen.

VCD2.0

- Выберите дорожку при помощи цифровых кнопок. Для возврата в меню нажмите **RETURN**.
- Вид меню и процедуры для выбора пунктов меню могут отличаться в зависимости от диска. Следуйте инструкциям для конкретного меню. Можно также выключить функцию **PBC** (контроля воспроизведения). Подробности приведены на странице 13.

N Примечания

- Если включена функция родительского надзора и диск имеет недопустимый рейтинг, необходимо ввести 4-значный код для авторизации диска (см. раздел «Родительский надзор», на странице 14).
- DVD-диск может содержать код региона.
- Проигрыватель не будет воспроизводить диска другого региона. Код региона для данного прибора - 5.

Использование DVD и Video CD (продолж.)

Основные возможности

Примечание

Если не указано обратное, все описанные операции выполняются при помощи пульта дистанционного управления. Некоторые операции могут быть выполнены при помощи меню настроек.

Переход к другому разделу





Если диск содержит несколько разделов, можно перейти к другому разделу следующим образом:

- Нажмите кнопку DISPLAY в режиме остановки, после чего нажмите цифровую кнопку (0-9) для выбора соответствующего раздела.

Переход к другой главе или дорожке



Если диск содержит несколько глав или дорожек, можно перейти к другой главе или дорожке следующим образом:

- Нажмите и сразу же отпустите кнопку SKIP  или  во время воспроизведения чтобы перейти к следующей главе/дорожке или вернуться к началу главы/дорожке.
- Дважды нажмите кнопку , чтобы перейти к предыдущей главе/дорожке.
- Чтобы перейти к конкретной главе во время воспроизведения DVD диска нажмите кнопку DISPLAY. После этого выберите пункт С (chapter, глава) при помощи кнопки / (при воспроизведении видео CD выберите Т). После этого введите номер желаемой главы/дорожки при помощи цифровых кнопок (0-9).



















Примечание

Для ввода двузначного значения быстро нажмите две цифры.

Неподвижное изображение и покадровое воспроизведение

- 1 Нажмите кнопку PAUSE/STEP во время воспроизведения. Проигрыватель переключится в режим паузы.
- 2 Повторное нажатие кнопки PAUSE/STEP в режиме паузы позволяет просматривать изображение по кадрам.

Поиск

- 1 Во время воспроизведения нажмите и удерживайте около двух секунд кнопку SEARCH ( или ). Проигрыватель переключится в режим поиска.
- 2 Нажмите и удерживайте SEARCH ( или ) чтобы выбрать нужную скорость: X2, X4, X16, X100 (обратный поиск) или X2, X4, X16, X100 (прямой поиск). Допустимые скорости поиска при проигрывании видео CD: X2, X4, X8 (обратный поиск) или X2, X4, X8 (прямой поиск).
- 3 Чтобы завершить режим поиска нажмите кнопку PLAY.

Повтор



Диски DVD Video – Повтор главы/раздела/выкл.

- 1 Чтобы включить циклическое воспроизведение части, которая проигрывается в данный момент, нажмите кнопку REPEAT. На экране телевизора появится значок Repeat Title.
- 2 Чтобы включить циклическое воспроизведение всего диска нажмите кнопку REPEAT еще раз. На экране телевизора появится значок Repeat Chapter.
- 3 Чтобы отменить режим циклического воспроизведения, нажмите кнопку REPEAT третий раз. На экране появится значок Repeat Off.

Video CD – Повтор дорожки/всего/выкл.

- 1 Чтобы включить циклическое воспроизведение дорожки, которая проигрывается в данный момент, нажмите кнопку REPEAT. На экране появится значок Repeat Track.
- 2 Чтобы включить циклическое воспроизведение всего диска нажмите кнопку REPEAT еще раз. На экране телевизора появится значок Repeat All.
- 3 Чтобы отменить режим циклического воспроизведения, нажмите кнопку REPEAT третий раз. На экране появится значок Repeat Off.



Примечание

При воспроизведении Video CD с поддержкой PBC перед использованием функции повтора необходимо отключить поддержку PBC. Подробности приведены на странице 13.

Повтор A-B





Чтобы воспроизвести повторно произвольную часть раздела:

- 1 Нажмите кнопку REPEAT A-B в начальной точке. На экране телевизора ненадолго появится значок .
- 2 Нажмите кнопку REPEAT A-B снова в конечной точке. На экране телевизора ненадолго появится значок , после чего начнется повторное воспроизведение последовательности (значок A-B будет отображаться на дисплее проигрывателя).
- 3 Чтобы отменить повторное воспроизведение, нажмите кнопку CANCEL.

Поиск по времени воспроизведения



Эта функция позволяет начать воспроизведение по определенному времени от начала диска.

- 1 Нажмите кнопку DISPLAY во время воспроизведения. На экране появится экранное меню. В окне Time Search показано время от начала текущего диска.
- 2 В течение 10 секунд выделите значок Time Search экранного меню при помощи кнопок /. В окне Time Search будет показано «--:--:--».
- 3 В течение 10 секунд введите начальное время при помощи цифровых кнопок. Введите часы, минуты и секунды.
- 4 В течение 10 секунд нажмите кнопку ENTER чтобы подтвердить введенное время. При вводе некорректного значения плеер продолжит воспроизведение с текущей позиции.

Использование DVD и Video CD (продолж.)

Другие функции DVD

Проверка содержимого DVD дисков: Меню

DVD диски могут содержать меню для доступа к дополнительным возможностям. Для вывода меню диска на экран нажмите MENU. После этого выберите нужный пункт меню при помощи цифровых кнопок. Можно также выделить нужный пункт при помощи кнопок ◀/▶/▲/▼ и нажать ENTER.

Меню раздела

- 1 Нажмите кнопку TITLE.
Если текущий раздел содержит меню, на экране появится меню раздела. В противном случае на экране появится меню диска.
- 2 Меню раздела может содержать список углов камеры, языков звукового сопровождения и субтитров и глав данного раздела.
- 3 Чтобы убрать меню с экрана, нажмите кнопку TITLE еще раз

Меню диска

- 1 Нажмите кнопку MENU.
На экране появится меню диска.
- 2 Чтобы убрать меню с экрана нажмите кнопку MENU еще раз.

Ракурс камеры

Если диск содержит записи с различных камер, на дисплее будет мигать изображение угла. При этом можно выбрать угол камеры для просмотра.

- Нажимайте ANGLE для выбора желаемого угла камеры.
Номер выбранного угла камеры появится на экране.

Изменение языка звукового сопровождения



Для выбора другого языка звукового сопровождения нажимайте кнопку AUDIO во время воспроизведения.

Субтитры

Для выбора другого языка субтитров нажимайте кнопку SUBTITLE во время воспроизведения.

Примечание

Если на экране появляется значок , данная возможность не поддерживается DVD диском.

Использование аудио CD и дисков MP3

Воспроизведение аудио CD и MP3 дисков

Система поддерживает воспроизведение файлов MP3, записанных на дисках CD-ROM, CD-R или CD-RW.

Перед проигрыванием записей в формате MP3 прочитайте примечания на странице 25.

- 1 Вставьте диск и закройте крышку.**
Меню MP3-дисков отображается на экране телевизора, а меню аудиодисков – нет.



Меню MP3

- 2 Чтобы выбрать дорожку воспользуйтесь кнопками ▲/▼, затем нажмите PLAY.**
Начинается воспроизведение.
Во время воспроизведения на дисплее будет отображаться время, прошедшее с начала воспроизведения.
Воспроизведение прекратится в конце диска.

- 3 Вы можете в любой момент прервать воспроизведение, нажав кнопку STOP.**

Пауза **CD** **MP3**

- Нажмите кнопку PAUSE/STEP во время воспроизведения.
- Чтобы вернуться к обычному воспроизведению снова нажмите кнопку PLAY или нажмите кнопку PAUSE/STEP.

Переход к другой дорожке **CD** **MP3**

- Чтобы перейти к следующей главе/дорожке или вернуться к началу текущей дорожки нажмите и отпустите кнопку SKIP (I◀◀ или ▶▶I) во время воспроизведения.
- Для перехода к предыдущей дорожке дважды нажмите кнопку SKIP (I◀◀).
- В случае использования аудио компакт-диска, чтобы перейти прямо на другой номер дорожки, введите во время воспроизведения номер дорожки цифровыми кнопками (0-9).

Повтор ДОРОЖКИ/ВСЕГО/ВЫКЛ

CD **MP3**

- Чтобы повторить воспроизведение дорожек по программе нажмите кнопку REPEAT.
На экране телевизора или на дисплее появится значок Repeat All.
- Чтобы включить циклическое воспроизведение текущей дорожки нажмите кнопку REPEAT.
На экране телевизора или на дисплее появится значок Repeat Track.
- Чтобы отменить режим циклического воспроизведения нажмите кнопку REPEAT третий раз.
На экране телевизора появится значок Repeat Off.

Поиск **CD**

- Во время воспроизведения нажмите кнопку SEARCH (◀◀ или ▶▶).
- Скорость и направление поиска [◀◀X2 (назад) или ▶▶X2 (вперед)] указаны в экранном меню.
- В момент, когда вы хотите начать прослушивание, нажмите PLAY.

Повтор A-B **CD**

Чтобы повторить последовательность.

- При воспроизведении диска нажмите REPEAT A-B в выбранной стартовой точке.
На экране телевизора или на дисплее появится значок «A-REPEAT» и «».
- Теперь нажмите кнопку REPEAT A-B в конечной точке.
В экранном меню появится значок «» и символ «A-B REPEAT» и начнется повторное воспроизведение последовательности.
- Чтобы выйти из последовательности и вернуться к обычному воспроизведению, нажмите CANCEL.
На экране телевизора или на дисплее появится значок повтора и «A-B REPEAT».

Изменение звукового канала **CD**

Для выбора другого языка звукового канала (стерео, только левый или только правый) несколько раз нажмите кнопку AUDIO во время воспроизведения.

Произвольно **CD**

Вы можете проигрывать все дорожки в случайном порядке.

- Во время воспроизведения или в положении СТОП нажмите RANDOM.
- На экране телевизора на время появится значок дорожки и «».
- На дисплее появится «RANDOM».
- Чтобы вернуться к обычному воспроизведению, снова нажмите кнопку RANDOM.
«RANDOM» исчезнет с дисплея.

Воспроизведение по программе аудио CD

Данная функция позволяет сохранить порядок любимых треков на данном диске в памяти плеера.

Примечание

Запрограммированное воспроизведение неприменимо к Video CD.

1 Нажмите кнопку PROGRAM во время воспроизведения или в режиме СТОП.

На экране телевизора появляется экран воспроизведения по программе.

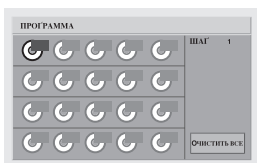

Чтобы убрать экран, нажмите кнопку PLAY или PROGRAM.

2 Чтобы выбрать нужный номер трека нажмите </>/▲/▼.



- Чтобы выбрать другой трек, повторите шаг 2.
- Можно запрограммировать до 20 треков.

3 Чтобы убрать экран нажмите кнопку PLAY или ENTER.

Выбранные треки заносятся в память, воспроизведение начинается в запрограммированной последовательности.

Если вы нажмете кнопку PROGRAM, чтобы убрать экран, выбранные треки в память не заносятся.

После воспроизведения всех запрограммированных треков

Воспроизведение прекращается.

Стирание программы

Чтобы стереть один трек из программы

Выберите нежелательный номер при помощи кнопок </>/▲/▼ и нажмите кнопку CANCEL.

Чтобы стереть всю программу

При помощи </>/▲/▼ выберите "Clear All" и нажмите кнопку CLEAR.

Чтобы убрать экран нажмите кнопку PLAY или ENTER.

Если вы нажмете кнопку PROGRAM, чтобы убрать экран, элементы программы не стираются. (Элементы программы стираются также при выключении питания или при извлечении диска).

Повторное воспроизведение заданных дорожек

- Чтобы включить циклическое воспроизведение дорожки, которая проигрывается в данный момент, нажмите кнопку REPEAT. На экране телевизора появится значок Repeat Track.
- Чтобы включить циклическое воспроизведение всех треков программы, нажмите кнопку REPEAT еще раз. На экране телевизора появится значок Repeat All.
- Чтобы отменить режим циклического воспроизведения, нажмите кнопку REPEAT третий раз. На экране телевизора появится значок Repeat Off.

Воспроизведение по программе MP3-диск

1 Вставьте диск MP3.

На экране телевизора появляется экран воспроизведения по программе.

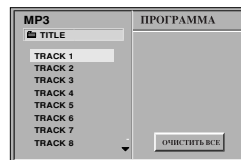

2 Для выбора нужной дорожки нажмите ▲/▼.



3 Нажмите кнопку PROGRAM.

Повторите шаги 1-2.

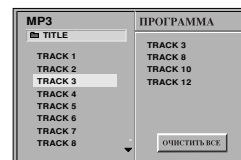

4 Выберите в списке дорожек нужный, нажав ►, а затем нажмите PLAY.

Начинается воспроизведение выбранных дорожек согласно заданной последовательности.

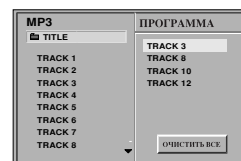

Удаление дорожки из списка программы

- 1 Нажмите ► чтобы перейти к списку программы.
- 2 Выделите дорожку, который хотите удалить, при помощи кнопок ▲/▼.
- 3 Нажмите кнопку CANCEL. Выделенная дорожка будет удалена из списка программы.

Удаление всего списка программы

- 1 Выполните действия по шагам 1 раздела «Удаление дорожки из списка программы» выше.
- 2 При помощи ▲/▼ выберите «Очистить ВСЕ» и нажмите кнопку ENTER. Вся программа для диска будет удалена. Если вынуть диск из проигрывателя, программа удаляется автоматически.

Использование КАРАОКЕ

Подключив микрофон к центру, вы сможете пользоваться КАРАОКЕ (петь вместе с исполнителем). Для этого подойдет любой диск со стерео записью, даже если он не предназначен для КАРАОКЕ. Просто приглушите голос исполнителя’.

Основы использования караоке

- 1** Убедитесь, что центр подключен.
(См. стр. 9-10).
- 2** Включите телевизор (или усилитель) и DVD-центр караоке и включите видеорежим на телевизоре.
- 3** Нажмите кнопку \blacktriangle OPEN/CLOSE чтобы открыть отделение для дисков и положите MIDI караоке диск (в комплекте) на лоток стороной с этикеткой вверх.
- 4** Нажмите кнопку \blacktriangle OPEN/CLOSE чтобы закрыть отделение для диска.
- 5** Для входа в режим караоке нажмите кнопку КАРАОКЕ/DVD.

[Экран телевизора]



- 6** Подключите микрофон (в комплекте) к гнезду MIC 1 или MIC 2.
Отрегулируйте громкость микрофона ручкой MIC VOLUME.
 - * Разъем микрофона 1
Если используется один микрофон, подключайтесь только к этому разъему.
 - * Разъем микрофона 2
Если используется два микрофона, используйте и этот разъем.
- 7** Выберите номер композиции при помощи кнопок с цифрами.
Для отмены выбранной мелодии нажмите CANCEL.
- 8** Нажмите кнопку PLAY.
Начнется воспроизведение выбранной мелодии. Пойте в микрофон под аккомпанемент. По окончании мелодии воспроизведение автоматически прекращается и появляется метка.

Дополнительные возможности караоке

Возврат

Возвращает в предыдущее меню.

Нажмите кнопку RETURN.

Примечание

Если предыдущего меню нет (вы находитесь в первом меню), выполнить эту функцию не удастся.

Настройка громкости микрофона

Если микрофон подключен к гнезду MIC 1 или MIC 2, настройте громкость.

Чтобы увеличить громкость звука, поверните регулятор VOLUME CONTROL на передней панели по часовой стрелке. Чтобы уменьшить громкость, поверните его против часовой стрелки.

Настройка эффекта ЭХА (реверберации)

Если хотите, вы можете вызвать эффект эха при использовании микрофонов.

Чтобы увеличить уровень громкости вращайте ручку ECHO VOLUME на передней панели по часовой стрелке; чтобы уменьшить – против часовой стрелки.

Выбор тональности

Вы можете изменять тональность мелодии сообразно диапазону вашего голоса. Тональность меняется в 13 шагов (6 вверх, 6 вниз, плюс оригинальная тональность).
- Выбранная тональность отобразится на дисплее.

Несколько раз подряд нажмите KEY CONTROL(b/#), выбрав тональность, подходящую вашим вокальным данным.

- Чтобы понизить тональность с интервалом в полтона нажимайте во время воспроизведения кнопку KEY CONTROL (b).
- Чтобы повысить тональность с интервалом в полтона нажимайте во время воспроизведения кнопку KEY CONTROL (#).
- Для возврата в оригинальную тональность нажимайте кнопки (b/#), пока не появится значок «b/#».

Использование КАРАОКЕ (продолж.)

Дополнительные возможности

Караоке (продолжение)

Программирование на ходу

Если вы знаете, какой должна быть следующая мелодия, вы можете выбрать ее заранее, чтобы не пришлось ждать смены дорожки.

1 Находясь в режиме MIDI Караоке, при помощи кнопок с цифрами введите номер нужной мелодии.
На экране телевизора появится номер мелодии.

2 Нажмите PROGRAM (PROG.).
Выбранная мелодия заказана.

3 Повторите шаги 1-2.
Вы можете запрограммировать 8 песен

Рекомендация

Как только закончится одна из песен, автоматически начнется воспроизведение следующей.

Отмена заказанной песни

Нажимая CANCEL, вы отмените песни одну за другой.

Отмена или замена неправильно выбранной песни

При помощи кнопки PROGRAM (PROG.) перейдите к нужной мелодии и нажмите CANCEL для удаления заказанной песни.

Мужской/женский голос

Если вы хотите спеть песню в тональности, более подходящей для мужчины или для женщины, нажмите кнопку MALE/FEMALE, которая переключает соответствующие режимы.

Смена темпа

Эта функция позволяет замедлить или ускорить темп мелодии.

- Во время пения несколько раз нажмите TEMPO + для ускорения.
- Во время пения несколько раз нажмите TEMPO - для замедления.

Смена экрана

Функция позволяет менять изображение на экране во время воспроизведения MIDI-диска.

Во время воспроизведения MIDI-диска караоке нажмите кнопку ВЫБОРА ДИСКА (DISC 1, DISC 2, DISC 3) или D.SKIP.

На экране телевизора появится изображение с диска.

Функция тени

Если заголовок видеодиска накладывается на слова песни, они могут быть не видны. В этом случае нажмите кнопку SHADOW.

- Субтитры будут выделены на фоне изображения тени.

Использование КАРАОКЕ (продолж.)

МЕНЮ воспроизведения Караоке

Подготовка

Находясь в режиме караоке, нажмите кнопку MENU. На дисплее появится главное меню.

Главное МЕНЮ (на экране телевизора)



Выбор мелодии

1 Выберите режим мелодии, нажав кнопку с цифрой 1.

2 Выберите номер композиции при помощи кнопок с цифрами.

На заметку

Для отмены выбранной мелодии нажмите CANCEL.

3 Нажмите кнопку PLAY.

Начнется воспроизведение выбранной мелодии.

На заметку

По окончании мелодии воспроизведение автоматически прекращается.

Отображение метки

Когда вы пропеваете выбранную песню, появляется метка её окончания.

Метка появляется в меню состояния под надписью POWER ON.

Отмена индикации метки

Нажмите кнопку с цифрой 2 в главном меню.

На экране телевизора появится значок «⊙», а метка пропадет.

Восстановление отображения метки

Снова нажмите кнопку с цифрой 2.

Значок «⊙» пропадет с экрана телевизора.

Фанфары

Фанфары раздаются только при включенном центре. Звук фанфар выдается после окончания песни.

Отмена фанфар

Нажмите кнопку с цифрой 3 в главном меню.

На экране телевизора появится значок «⊙», а фанфары звучать не будут.

Включение фанфар

Снова нажмите кнопку с цифрой 3.

Значок «⊙» пропадет с экрана телевизора.

Соревнование Караоке

Соревнование проводится в три этапа.

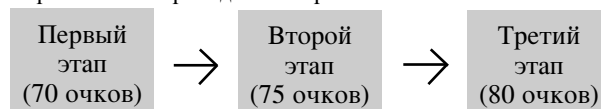

Если вы набрали нужное число очков в предыдущем этапе, можно переходить к следующему.

Если вы не набрали нужного числа очков, переход к следующему этапу запрещен.

1 Находясь в главном меню, нажмите кнопку с цифрой 4.

Появится следующее изображение.

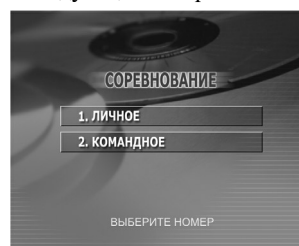

2 Нажмите кнопку с цифрой 1.

Появится следующее изображение.

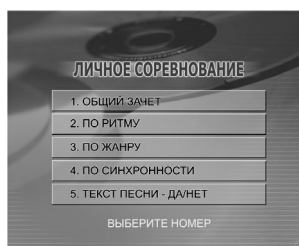

1. Произвольное воспроизведение мелодии

Нажмите кнопку с цифрой 1.

Будет произвольно выбрана мелодия с компакт-диска.

2. Проигрывание конкретной мелодии

1. Нажмите кнопку с цифрой 2.

2. Нажмите нужную кнопку с цифрой.

3. Нажмите кнопку PLAY

3. Выбор названия песни

1. Нажмите кнопку с цифрой 3.

2. Выполните действия по шагам 2-3, как показано выше в разделе 2.

4. Выбор мелодии по времени года.

1. Нажмите кнопку с цифрой 4.

2. Выполните действия по шагам 2-3, как показано выше в разделе 2.

5. Текст песни

(Нажмите кнопку с цифрой 5)

Позволяет вызвать/отменить отображение слов песни. При каждом нажатии слова появляются или исчезают. (В случае наличия значка НЕТ индикации мелодии не происходит.)

Использование КАРАОКЕ (продолж.)

МЕНЮ воспроизведения караоке (продолжение)

Комната пения Караоке

Функция позволяет сыграть в игру, при которой присутствующие разделены на две команды: А и Б.

- 1** Находясь в главном меню, нажмите кнопку с цифрой 4.
Появится следующее изображение.



- 2** Нажмите кнопку с цифрой 2.
Появится следующее изображение.

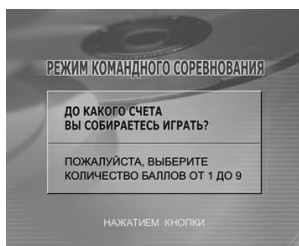

- 3** Выберите номер победителя при помощи кнопок с цифрами 1-9.
Появится следующее изображение.

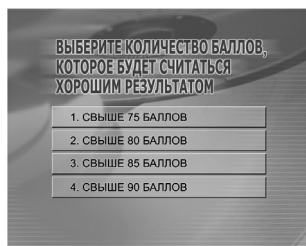

- 4** Выберите нужную метку при помощи кнопок с цифрами 1-4.
Появится следующее изображение.



- 5** Выберите номер при помощи кнопок с цифрами.
(См. шаг 4).

При воспроизведении случайно выбранной мелодии. Поющий набирает очко, только если он может пропеть дальше уже имеющейся метки.

Если выпадает «шанс переходит к другой команде» (СЛЕДУЮЩИЙ).

Игру продолжает другая команда.

Если «THE CHANCE» (ПОПЫТКА) исчезает.

Поющие набирают два очка в случае перехода при пении за метку.

- 6** Повторите шаги 4-5.
Через 4-5 повторений команды меняются цветами.

На заметку

«X» обозначает уже выбранную однажды мелодию.

- 7** При выпадении выигрышного номера.
Для повтора игры «поющая комната» нажмите кнопку с цифрой 1.
Для отмены нажмите кнопку с цифрой 2.

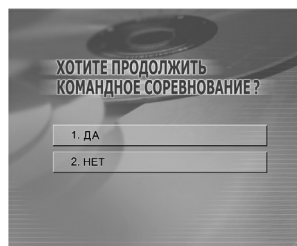

Использование КАРАОКЕ (продолж.)

МЕНЮ воспроизведения Караоке (продолжение)

Попурри караоке

1 Находясь в главном меню, нажмите кнопку с цифрой 5.

Появится следующее изображение.



1. Произвольное воспроизведение мелодии

Нажмите кнопку с цифрой 1.

Будет произвольно выбрана мелодия с компакт-диска.

2. Проигрывание конкретной мелодии

1. Нажмите кнопку с цифрой 2.
2. Нажмите нужную кнопку с цифрой.
3. Нажмите кнопку PLAY.

3. Выбор названия песни

1. Нажмите кнопку с цифрой 3.
2. Выполните действия по шагам 2-3, как показано выше в разделе 2.

4. Выбор мелодии по времени года

1. Нажмите кнопку с цифрой 4.
2. Выполните действия по шагам 2-3, как показано выше в разделе 2.

5. Текст песни

(Нажмите кнопку с цифрой 5)

Позволяет вызвать/отменить отображение слов песни. При каждом нажатии слова появляются или исчезают. (В случае наличия значка **НЕТ** индикации мелодии не происходит.)

N Примечания

- После завершения одной мелодии автоматически начинается воспроизведение следующей. Выбор производится произвольно из соответствующего ряда мелодий. (Дисплей возвращается к предыдущему меню после воспроизведения тридцати дорожек.)
- Если при воспроизведении вы нажмете STOP, произойдет переход к следующей мелодии.
- Для возврата в предыдущее меню нажмите кнопку RETURN.
- Для очистки экрана от мелодии караоке нажмите MENU, и на экране появится меню.

Музыкальные шедевры Караоке

Вы можете выбрать мелодии из имеющегося списка известных музыкальных шедевров.

1 Находясь в главном меню, нажмите кнопку с цифрой 6.

Появится следующее изображение.



2 Выберите нужное меню.

1. Выбор мелодии

(Нажмите кнопку с цифрой 1.)

1. Выберите номер композиции при помощи кнопок с цифрами.
2. Нажмите кнопку PLAY.
 - Начинается воспроизведение.

2. Тип мелодии Попурри

(Нажмите кнопку с цифрой 2.)

1. Все виды (Нажмите кнопку с цифрой 1).
 - Будет произвольно выбрана мелодия, содержащаяся на компакт-диске.
2. Определенный композитор (Нажмите кнопку с цифрой 2).
Выберите нужные мелодии при помощи кнопок с цифрами и кнопок **◀◀/▶▶**, а затем нажмите PLAY.
3. Определенный стиль (Нажмите кнопку с цифрой 3).
4. Музыка кино (Нажмите кнопку с цифрой 4).
 - На компакт-диске (формата K-CD 3.0) будет произвольно выбрана мелодия из кинофильма.

Примечание: При нажатии кнопки STOP будет произвольно выбрана очередная мелодия.

3. Выбор музыкального инструмента

(Несколько раз нажмите кнопку с цифрой 3.)

- Звучание мелодии будет меняться.

Примечание: Звучание может отличаться от оригинала, так как оно синтезируется электронным образом.

Память последней настройки **DVD**

Кинотеатр запоминает последний фрагмент последнего диска, который вы просматривали. Установки хранятся в памяти даже при снятом диске и при выключенном питании плеера. При загрузке диска, для которого в памяти имеются уже занесенные туда ранее установки, они будут использованы автоматически.

1 Поставьте DVD-диск с занесенными в память установками.

На экране телевизора появится приведенное ниже сообщение.

- Если экран остается без изменения, через десять секунд воспроизведение начинается автоматически с названия фильма.

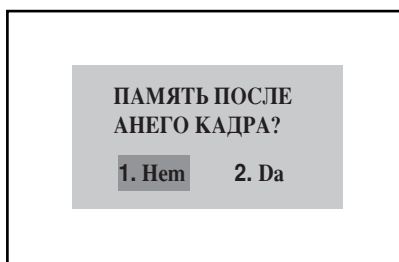

2 Воспользуйтесь кнопками </> чтобы “Да”, а затем нажмите ENTER.

Автоматически вызываются занесенные в память установки.

Н Примечания

- Установки хранятся в памяти и могут использоваться в любое время.
- Вы можете занести в память установки для одного DVD-диска. Если вы заносите в память установки для следующего DVD-диска, старые установки будут стираться, начиная с самой ранней. Следовательно, если вы вызовете эти ранние установки, вы получите более поздние, которые заняли их место.
- Включение режима звукового сопровождения и других установок на некоторых дисках производится автоматически.
- Установки не будут занесены в память, если во время воспроизведения диска или при отображении меню названий на экране диск будет снят или питание плеера будет выключено.

Функция «осталось времени»

DVD **VCD2.0** **VCD1.1** **CD**

Функция регистрирует прошедшее, оставшееся время песни и полное оставшееся время диска.

Во время воспроизведения нажмите кнопку REMAIN.
- Вы увидите истекшее время.

Во время воспроизведения снова нажмите кнопку REMAIN.
- Вы увидите истекшее время для текущей дорожки.

Во время воспроизведения снова нажмите кнопку REMAIN.
- Вы увидите, сколько всего осталось времени воспроизведения на диске.

Замечания о дисках MP3

О файлах MP3

- Файл MP3 содержит звуковые данные, сжатые с использованием технологии кодирования звука MPEG1 layer-3. Файлы MP3 имеют расширение «.mp3».
- Плеер не поддерживает MP3-файлы с расширениями, отличными от «.mp3».
- не поддерживает воспроизведение файлов с расширением «.mp3», не являющихся MP3-файлами.

Ограничения на диски с файлами MP3:

1. Частота – только 44.1kHz
2. Битрейт - от 96 до 192 kbps
3. Формат записи CD-R должен быть «ISO 9660»
4. Плеер не поддерживает воспроизведение дисков, записанных без создания **ФАЙЛОВОЙ СИСТЕМЫ**, например, «Digest-CD» и т. п. Мы рекомендуем использовать для записи диска программу «Easy-CD Creator», которая создает на диске файловую систему ISO9660.
5. Файлы MP3 должны находиться на первой дорожке односешионного диска. Если на первой дорожке диска MP3-файлов нет, плеер не сможет воспроизвести этот диск. В этом случае необходимо переформатировать диск или записать новый диск.
6. Мы не рекомендуем использование CD-RW дисков. Используйте только закрытые диски CD-R.
7. Имя файла должно содержать не более 8 символов. Файл должен иметь расширение «.mp3», напр. «*****.MP3»
8. Не используйте в имени файла нестандартные символы, например, “_?!><+*}{@[]:;V,.”.
9. Суммарное количество файлов на диске не должно превышать 200.
10. Используйте 74-минутные CD-R диски (650M), не используйте 80-минутные CD-R диски (700M).

Для корректного воспроизведения данным DVD проигрывателем записываемые диски должны соответствовать определенным техническим требованиям. Готовые DVD диски всегда соответствуют этим требованиям. Существует множество различных форматов записываемых дисков (в том числе CD-R с файлами MP3).

Следует иметь в виду, что перед загрузкой файлов MP3 и музыки из сети Интернет необходимо получить разрешение правообладателя. Наша компания не имеет права давать такое разрешение. За разрешением следует обращаться к владельцу авторских прав на данное музыкальное произведение.

Устранение возможных неисправностей

Проверьте по следующему руководству возможные причины неполадок, прежде чем обращаться в ремонтную мастерскую.

Симптом	Причина	Метод устранения
Нет питания.	<ul style="list-style-type: none"> Отключен шнур питания. 	<ul style="list-style-type: none"> Надежно вставьте шнур в стенную розетку питания.
Питание включено, но DVD Караоке не работает.	<ul style="list-style-type: none"> Не вставлен диск. 	<ul style="list-style-type: none"> Вставьте диск. (Проверьте, светится ли индикатор DVD или аудио CD на дисплее DVD).
Нет изображения.	<ul style="list-style-type: none"> Телевизор не настроен на прием сигнала DVD. 	<ul style="list-style-type: none"> Выберите соответствующий режим видеовхода телевизора так, чтобы на экране появилось изображение с DVD Караоке.
	<ul style="list-style-type: none"> Видеокабель подключен ненадежно. 	<ul style="list-style-type: none"> Тщательно подключите видеокабель к разъемам.
	<ul style="list-style-type: none"> Выключен подключенный телевизор. 	<ul style="list-style-type: none"> Включите телевизор.
Отсутствует звук, или он едва слышен.	<ul style="list-style-type: none"> Подключенное через аудиокабель оборудование не настроено на прием сигнала DVD. 	<ul style="list-style-type: none"> Выберите соответствующий режим устройства, получающего аудиосигнал так, чтобы прослушивать звук с DVD Караоке.
	<ul style="list-style-type: none"> Ненадежно подключены аудиокабели. 	<ul style="list-style-type: none"> Тщательно подключите аудиокабель к разъему.
	<ul style="list-style-type: none"> Отключено питание оборудования, подключенное аудио кабелями. 	<ul style="list-style-type: none"> Включите оборудование, подключенное аудиокабелями.
	<ul style="list-style-type: none"> Поврежден аудиокабель. 	<ul style="list-style-type: none"> Замените его новым кабелем.
Воспроизводимое изображение искажено.	<ul style="list-style-type: none"> Загрязнен диск. 	<ul style="list-style-type: none"> Очистите диск.
Плеер DVD Караоке не начинает воспроизведение.	<ul style="list-style-type: none"> Не вставлен диск. 	<ul style="list-style-type: none"> Вставьте диск. (Проверьте, светится ли индикатор DVD или аудио CD на дисплее DVD).
	<ul style="list-style-type: none"> Вставлен диск, воспроизведение с которого невозможно. 	<ul style="list-style-type: none"> Вставьте пригодный диск. (Проверьте тип диска, систему цветности и региональный код.)
	<ul style="list-style-type: none"> Диск перевернут. 	<ul style="list-style-type: none"> Поставьте диск стороной с записью вниз.
	<ul style="list-style-type: none"> Диск положен неаккуратно. 	<ul style="list-style-type: none"> Положите диск в соответствующие направляющие лотка.
	<ul style="list-style-type: none"> Загрязнен диск. 	<ul style="list-style-type: none"> Очистите диск.
	<ul style="list-style-type: none"> На экране телевизора меню. 	<ul style="list-style-type: none"> Нажмите кнопку SETUP чтобы выключить экран меню.
	<ul style="list-style-type: none"> становлен уровень рейтинга. 	<ul style="list-style-type: none"> Отмените функцию рейтинга или измените уровень рейтинга.
Слышен резкий шум или гудение.	<ul style="list-style-type: none"> Загрязнены разъемы. 	<ul style="list-style-type: none"> Протрите их тканью салфеткой, смоченной спиртом.
	<ul style="list-style-type: none"> Загрязнен диск. 	<ul style="list-style-type: none"> Очистите диск.
	<ul style="list-style-type: none"> Акустические системы и компоненты системы ненадежно подсоединены. 	<ul style="list-style-type: none"> Подсоедините акустические системы и компоненты системы.
	<ul style="list-style-type: none"> DVD Караоке расположен близко к телевизору. 	<ul style="list-style-type: none"> Отодвиньте телевизор дальше от компонентов аудиосистемы.
Пульт дистанционного управления не работает.	<ul style="list-style-type: none"> Пульт дистанционного управления не направлен на окно датчика на плеере DVD Караоке. 	<ul style="list-style-type: none"> Направьте пульт дистанционного управления на датчик DVD Караоке.
	<ul style="list-style-type: none"> Пульт находится слишком далеко от DVD Караоке. 	<ul style="list-style-type: none"> Пользуйтесь пультом на расстоянии в пределах 23 футов (7 м).
	<ul style="list-style-type: none"> Между пультом и DVD Караоке находится препятствие. 	<ul style="list-style-type: none"> Устраните препятствие.
	<ul style="list-style-type: none"> Разрядились батарейки в пульте дистанционного управления. 	<ul style="list-style-type: none"> Замените батарейки новыми.

Список кодов языков

Введите соответствующий цифровой код в начальных установках функций «Audio», «Subtitle» и/или «Menu» (см. стр. 17).

Код	Язык	Код	Язык	Код	Язык	Код	Язык
6565	Афар	7079	Фарси	7678	Лингальский	8375	Словацкий
6566	Абхазский	7082	Французский	7679	Лаосский	8376	Словенский
6570	Африкаанс	7089	Фризский	7684	Литовский	8377	Самоа
6577	Амехарик	7165	Ирландский	7686	Латышский	8378	Шона
6582	Арабский	7168	Шотландский	7771	Малагасийский	8379	Сомалийский
6583	Ассамский	7176	Галицийский	7773	Маори	8381	Албанский
6588	Аймарский	7178	Гуарани	7775	Македонский	8382	Сербский
6590	Азербайджанский	7185	Гуджарати	7776	Малайала	8385	Суданский
6665	Башкирский	7265	Хауса	7778	Монгольский	8386	Шведский
6669	Белорусский	7273	Хинди	7779	Молдавский	8387	Суахили
6671	Болгарский	7282	Хорватский	7782	Марати	8465	Тамильский
6672	Бихари	7285	Венгерский	7783	Малайский	8469	Телугу
6678	Бенгальский; Банга	7289	Армянский	7784	Мальтийский	8471	"аджикский
6679	Тибетский	7365	Интерлингва	7789	Бирманский	8472	Тайский
6682	Бретонский	7378	Индонезийский	7865	Наури	8473	Тигринья
6765	Каталонский	7383	Исландский	7869	Непальский	8475	Туркменский
6779	Корсиканский	7384	Итальянский	7876	Голландский	8476	Тагальский
6783	Чехия	7387	Иврит	7879	Норвежский	8479	Тонго
6789	Уэльский	7465	Японский	7982	Ория	8482	Турецкий
6865	Датский	7473	Идиш	8065	Пенджабский	8484	"атарский
6869	Немецкий	7487	Яванский	8076	Польский	8487	Тви
6890	Бутани	7565	Грузинский	8083	Пушту	8575	Украинский
6976	Греческий	7575	Казахский	8084	Португальский	8582	Урду
6978	Английский	7576	Гренландский	8185	Кечуа	8590	Узбекский
6979	Эсперанто	7577	Камбоджийский	8277	Ретороманский	8673	Вьетнамский
6983	Испанский	7578	Канадский	8279	Румынский	8679	Волапук
6984	Эстонский	7579	Корейский	8285	Русский	8779	Вола
6985	Баскский	7583	Кашмир	8365	Санскрит	8872	Хоса
7065	Персидский	7585	Курдский	8368	Синди	8979	Йоруба
7073	Финский	7589	Киргизский	8372	Сербскохорватский	9072	Китайский
7074	Фиджийский	7665	Латынь	8373	Сингалезский	9085	Зулусский

Технические характеристики

[Основные характеристики]	Источник питания	АС 100-240В, 50/60Гц
	Потребляемая мощность	15 Вт
	Вес	5.0 кг
	Габариты (Ш x В x Г)	430 x 110 x 335mm
	Сигнальная система	PAL /NTSC /AUTO
[АУДИО]	Диапазон воспроизводимых частот	от 20 Гц до 40 кГц
	Отношение сигнал/шум	Не менее 85 дБ (при 22 кГц)
	Динамический диапазон	Не менее 85 дБ (А-фильтр)
	Разделение каналов	65 дБ (10 кГц при 22кГц), 80 дБ (1 кГц при 22кГц)
[VCD/DVD]	Выход видео	1.0 V (p-p), 75 Ом
	Выход S-видео	(Y) 1,0 В (ампл.), 75 Ом (C) 0,3 В (ампл.), 75 Ом
	Компонентный видеовыход	(Pb)/(Pr) 0,7V (ампл.), 75 Ом
	Отношение сигнал/шум	60 dB
[Прилагаемые принадлежности]	<ul style="list-style-type: none"> • Аудиокабель1 • Диск караоке1 • Микрофон1 • Пульт дистанционного управления1 • Видеокабель1 • Книга с песнями1 • Батарейки (размер ААА)2 	

Конструкция и технические характеристики могут подвергаться изменениям без специального уведомления.



P/NO : 3828R-D018D