

SAMSUNG

**Инструкция для пользователя
стиральной машины**

**S821
S621**



Техника безопасности

Поздравляем вас с покупкой стиральной машины компании Самсунг. Данная Инструкция для пользователя содержит важную информацию по установке, использованию стиральной машины и уходу за ней. Найдите время, чтобы прочесть эту Инструкцию, так как она поможет вам в полной мере использовать все возможности вашей стиральной машины и пользоваться ею в течение многих лет.

Прежде, чем пользоваться стиральной машиной

- Упаковочные материалы могут быть опасны для детей; держите все упаковочные материалы (пластиковые мешки, полистирол, и т.д.) в недоступных для детей местах.
- Эта стиральная машина предназначена только для бытового применения.
- Подключение стиральной машины к водопроводу и к электрической сети должен выполнять квалифицированный специалист, соблюдая инструкции фирмы-изготовителя (см. Раздел "Установка стиральной машины" на стр. 3) и местных правил техники безопасности.
- Перед использованием изделия необходимо удалить все упаковочные материалы и транспортировочные болты. Если вы не удалите их, может возникнуть серьезная неисправность стиральной машины. См. раздел "Удаление транспортировочных болтов" на стр. 4.
- Первый цикл стирки нужно выполнить без загрузки белья. См. раздел "Первая стирка белья" на стр. 8.

Инструкции по технике безопасности

- Перед чисткой или ремонтом отключите стиральную машину от розетки сети переменного тока или выключите ее с помощью кнопки  (Вкл./Выкл.)
- Убедитесь в том, что пусты все карманы одежды, которую вы собираетесь стирать. Острые и твердые предметы, например, монеты, английские булавки, гвозди, винты или камушки могут серьезно повредить стиральную машину.
- После использования машины обязательно отключайте ее от сети переменного тока и закрывайте водопроводный кран.
- Прежде, чем открыть дверцу машины, убедитесь в том, что вода слита. Не открывайте дверцу, если вода все еще видна внутри барабана.
- Домашние животные и маленькие дети могут забраться внутрь стиральной машины. Проверяйте ее каждый раз перед использованием.
- Во время стирки стеклянная дверца становится очень горячей. Не позволяйте детям приближаться к стиральной машине во время ее использования.
- Не пытайтесь отремонтировать стиральную машину самостоятельно. Попытка проведения ремонта неопытными или не обладающими соответствующей квалификацией лицами может привести к травме и/или вызвать необходимость более серьезного ремонта машины.
- Если штепсельная вилка или сетевой шнур повреждены, в целях безопасности они должны быть заменены представителем фирмы-изготовителя, ее агента по обслуживанию или лицом, имеющим аналогичную квалификацию.
- Обслуживание машины должен выполнять только авторизованный сервисный центр с использованием только фирменных запчастей.

● СОХРАНИТЕ ЭТУ ИНСТРУКЦИЮ

Содержание

Техника безопасности	вторая сторона обложки
Установка стиральной машины.....	2
Распаковка стиральной машины.....	2
Общий вид стиральной машины.....	2
Выбор места для установки машины	3
Регулировка высоты ножек.....	3
Удаление транспортировочных болтов.....	3
Подсоединение шланга для подачи воды.....	4
Размещение сливного шланга	4
Загрузка и стирка белья.....	5
Общий вид панели управления.....	5
Первая стирка белья.....	6
Установка режима стирки	7
Загрузка кондиционера ткани в стиральную машину.....	7
Советы по стирке.....	8
Уход за стиральной машиной	9
Восстановление работоспособности замерзшей стиральной машины.....	9
Чистка наружных поверхностей стиральной машины.....	9
Чистка фильтра для мусора	10
Чистка сетчатого фильтра шланга для подачи воды	10
Устранение неисправностей	11
Проблемы и их устранение	11
Расшифровка сообщений об ошибках	11
Таблица программ стирки	12
Приложения.....	13
Описание символов на ярлыках одежды	13
Предупреждения по обеспечению электрической безопасности.....	13
Защита окружающей среды.....	14
Заявление о соответствии стандартам	14
Технические характеристики	14

Установка стиральной машины

Распаковка стиральной машины

Распакуйте вашу стиральную машину и осмотрите ее, чтобы убедиться, что она не была повреждена при транспортировке. Также убедитесь в том, что вы получили все приведенные ниже составные части и принадлежности. Если при транспортировке стиральная машина была повреждена, или если отсутствуют какие-либо принадлежности, входящие в комплект поставки, немедленно обратитесь к своему дилеру компании Samsung.

Общий вид стиральной машины

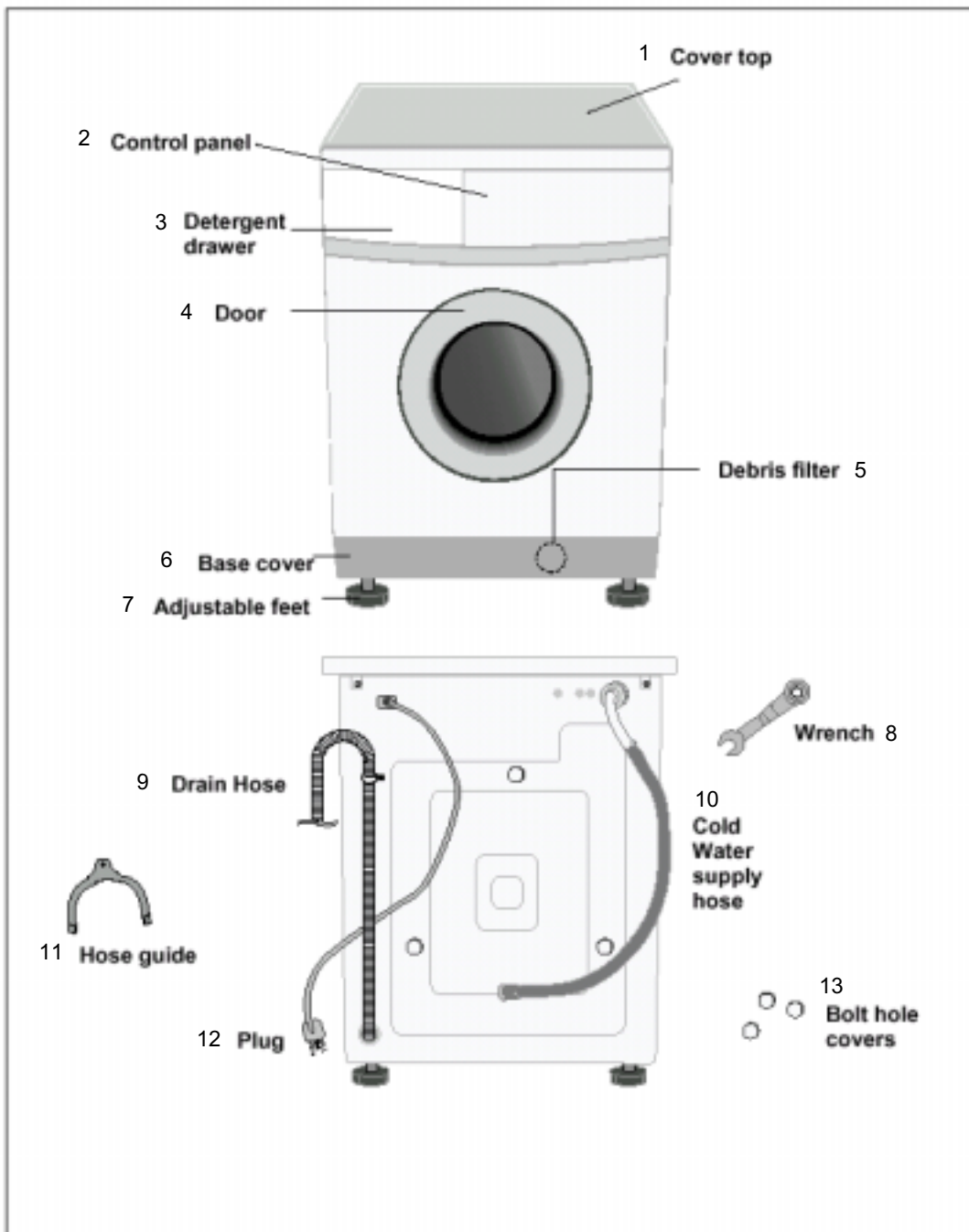

1 - Рабочая поверхность; 2 - Панель управления; 3 - Отсек для моющего средства; 4 - Дверца;
 5 - Фильтр для мусора; 6 - Крышка основания; 7 - Регулируемые по высоте ножки; 8 - Гаечный ключ;
 9 - Сливной шланг; 10 - Шланг для подачи холодной воды; 11 - Держатель шланга; 12 - Сетевая вилка; 13 - Заглушки отверстий для болтов

Установка стиральной машины

Выбор места для установки машины

Перед установкой стиральной машины, выберите для нее место, соответствующее следующим характеристикам:

- Прочная ровная поверхность (если поверхность неровная, обратитесь к приведенному ниже разделу "Регулировка высоты ножек")
- Место, где на машину не будет попадать прямой солнечный свет
- Место с достаточной вентиляцией
- Помещение, где температура не опускается ниже 0°C.
- Вдали от источников тепла, таких, как угольная печь или газовая плита

Следите за тем, чтобы стиральная машина не стояла на своем сетевом шнуре.

При установке машины на пол с ковровым покрытием, вентиляционные отверстия в днище стиральной машины не должны закрываться ворсом.

Регулировка высоты ножек

Если пол неровный, отрегулируйте высоту ножек (не подкладывайте под ножки деревянные бруски или другие предметы):

1. Ослабьте стопорную гайку и вращайте ножку рукой, пока не получите нужную высоту.
2. Затяните стопорную гайку при помощи входящего в комплект гаечного ключа.

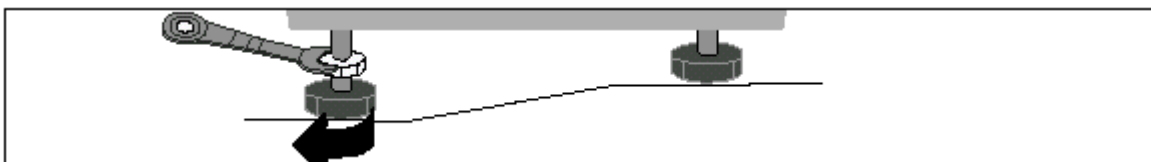

- **Установите машину на прочную ровную поверхность**

Если машина установлена на неровную или непрочную поверхность, при ее работе могут возникать шум или вибрация (допустимый угол наклона составляет только 1 градус).

Удаление транспортировочных болтов

Перед использованием стиральной машины необходимо удалить три транспортировочных болта с задней стенки машины. Чтобы удалить болты:

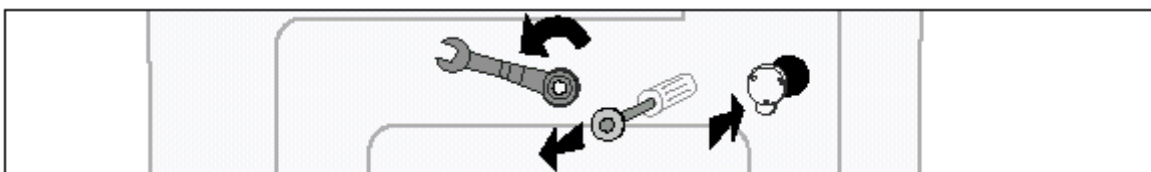

1. Перед удалением, ослабьте все транспортировочные болты при помощи входящего в комплект поставки стиральной машины гаечного ключа.
2. Возьмитесь за головку болта и вытяните болт через широкую часть отверстия. Повторите эту операцию для каждого болта.
3. Закройте отверстия входящими в комплект поставки машины пластмассовыми заглушками.
4. Сохраните транспортировочные болты для использования в будущем.

Установка стиральной машины

Подсоединение шланга для подачи воды

Один конец шланга для подачи воды должен быть подсоединен к стиральной машине, а другой конец - к водопроводному крану. Не растягивайте шланг для подачи воды. Если шланг слишком короток, и вы не хотите переносить водопроводный кран в другое место, замените поставляемый шланг более длинным шлангом, выдерживающим высокое давление.

Чтобы подсоединить шланг для подачи воды:

1. Возьмитесь за Г-образный фитинг на конце шланга для подачи воды и подсоедините его к патрубку для подачи холодной воды, расположенному на задней стенке стиральной машины. Затяните соединение рукой.

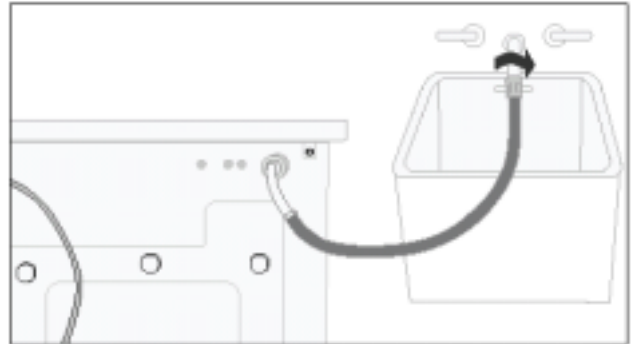

2. Подсоедините другой конец шланга для подачи воды к крану холодной воды, и затяните соединение рукой. В случае необходимости, вы можете изменить положение конца шланга для подачи воды, подключенного к стиральной машине, для чего ослабьте фитинг, поверните шланг и вновь затяните фитинг.

Размещение сливного шланга

Конец сливного шланга можно расположить тремя способами:

Зацепить за край раковины

Сливной шланг должен располагаться на высоте от 60 до 90 см. Чтобы конец сливного шланга был изогнут, используйте поставляемый с машиной пластиковый держатель шланга. Прикрепите держатель к стене при помощи крюка или к крану при помощи шпагата, чтобы сливной шланг не мог перемещаться.

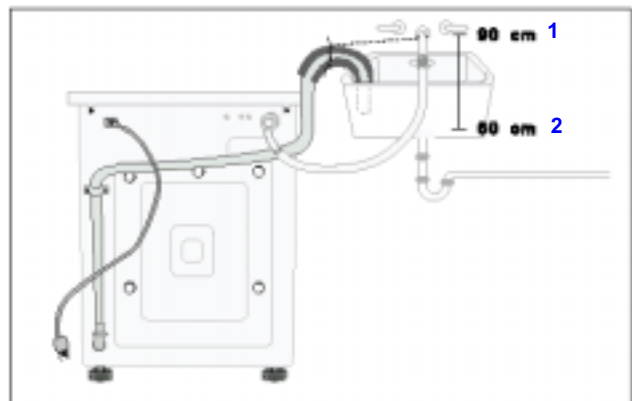

1 - 90 см; 2 - 60 см

Вставить в отвод слива раковины

Отвод, в который вставляется сливной шланг, должен находиться выше сифона слива раковины и так, чтобы конец сливного шланга находился на высоте не менее 60 см от уровня пола.

Вставить в отводную трубу канализационного стояка

Компания Samsung рекомендует вам использовать вертикальную отводную трубу высотой 65 см; ее высота должна быть не менее 60 см и не более 90 см.

Загрузка и стирка белья

Общий вид панели управления

S821/S621

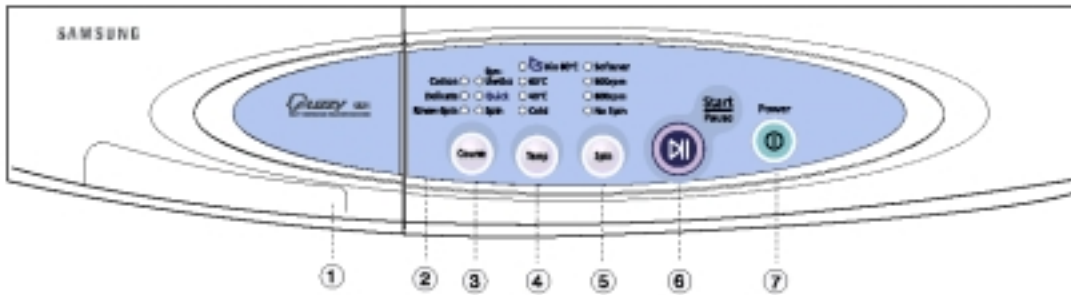

1. Дозатор моющего средства

2. Панель индикаторов

Показывает режимы стирки и сообщения об ошибках при помощи светодиодных индикаторов.

3. Кнопка выбора программ стирки (Course)

Последовательно нажимайте кнопку для выбора одной из шести имеющихся программ стирки.

{Cotton (Хлопок) → Synthetics (Синтетика) → Delicate (Тонкая ткань) → Quick (Ускоренная стирка) → Rinse+Spin (Полоскание+Отжим) → Spin (Отжим) → Cotton (Хлопок)}

Примечание: Если вы хотите использовать кондиционер ткани, см. раздел "Загрузка кондиционера..." на стр. 7

4. Кнопка выбора температуры воды (Temp)

Последовательно нажимайте кнопку для циклического выбора доступных температур воды при стирке (холодная вода, 40°C, 60°C и Bio 60°C)

* Bio 60°C: Для улучшения эффективности стирки производится нагрев в течение 30 минут.

5. Кнопка выбора скорости отжима (Spin)

Последовательно нажимайте кнопку для циклического выбора имеющихся скоростей отжима

S821	Без отжима, 600, 800 об/мин.
S621	Без отжима, Отжим (600 об/мин.)

6. Кнопка Пуск/Пауза (Start/Pause)

Нажимайте, чтобы делать паузу и затем вновь запускать программы стирки.

7. Кнопка (Вкл./Выкл.)

Нажмите кнопку один раз, чтобы включить стиральную машину, нажмите ее опять, чтобы выключить стиральную машину. Машина автоматически выключается, если она остается во включенном состоянии дольше 10 минут без нажатия какой-либо кнопки.

Загрузка и стирка белья

Стиральная машина останавливает выполнение текущего этапа цикла стирки, или не переходит к следующему этапу стирки.

Ваша новая стиральная машина снабжена Интеллектуальной системой управления Fuzzy Logic, которая не только устанавливает оптимальный уровень воды и оптимизирует другие параметры стирки, но и контролирует процесс стирки, внося необходимые коррективы для получения наилучших результатов. Если произошло что-либо из указанного выше, система управления Fuzzy Logic, возможно, обнаружила отклонения от нормальных параметров цикла стирки, такие, как слишком большое количество моющего средства, оставшееся по завершении цикла стирки, сильная вибрация при отжиме, и т.п.

При обнаружении таких нарушений, стиральная машина приостанавливает нормальный ход выполнения программы с тем, чтобы скорректировать соответствующие параметры и продолжить стирку.

Система управления Fuzzy Logic делает 7 попыток устранения этих отклонений.

Если устранить указанные выше отклонения с помощью системы Fuzzy Logic невозможно, светодиодные индикаторы на панели управления показывают соответствующее сообщение об ошибке (см. главу "Устранение неисправностей"). Поведение стиральной машины, соответствующее приведенному выше описанию, считается нормальным.

Первая стирка белья

Перед тем, как стирать белье в первый раз, вы должны выполнить полный цикл стирки без загрузки белья. Чтобы это сделать:

1. Нажмите кнопку  (Вкл./Выкл.).
2. Положите немного моющего средства в отделение  отсека для моющего средства.





3. Откройте водопроводный кран, от которого подается вода в стиральную машину.
4. Последовательно нажимайте кнопку выбора температуры воды (Temp), пока на панели управления не загорится светодиод, соответствующий температуре воды 40°C.
5. Нажмите кнопку Пуск/Пауза
 - В результате этой процедуры из стиральной машины будет удалена вся вода, которая могла остаться в машине после ее сдаточных испытаний на фирме-изготовителе.

Загрузка и стирка белья

Установка режима стирки

Вы можете устанавливать режим стирки вручную, не используя интеллектуальную систему управления Fuzzy Logic. Для этого:

1. Откройте водопроводный кран.
2. Нажмите кнопку  (Вкл./Выкл.) на стиральной машине.
3. Откройте дверцу.
4. Загрузите в барабан белье по одному предмету так, чтобы не переполнить барабан.
5. Закройте дверцу.
6. Положите моющее средство в отделение  отсека для моющего средства.
7. Нажмите кнопку выбора температуры воды (Temp) для выбора температуры (cold (холодная), 40°C, 60°C, Bio 60°C).
8. Последовательно нажимайте кнопку выбора программы стирки (Course) для выбора желаемой программы стирки:
Cotton (Хлопок), Synthetics (Синтетика), Delicate (Тонкая ткань) и Quick (Ускоренная стирка)
9. Нажмите кнопку Spin (Отжим) для выбора скорости отжима:
[S821: no Spin (без отжима), 600, 800] [S621: no Spin (без отжима), Spin (Отжим) (600)]
10. Нажмите кнопку Start/Pause (Пуск/Пауза) и машина начнет цикл стирки.

Когда цикл стирки закончится:

1. Откройте дверцу.
Примечание: Дверца не может быть открыта, пока не пройдут 3 минуты с момента остановки машины или выключения питания.
2. Выньте белье из машины.

Загрузка кондиционера ткани в стиральную машину

Когда начнет мигать светодиод Softener (Кондиционер), вы можете положить кондиционер ткани в отсек для моющего средства.

Примечание: Светодиод Softener загорится за 2 минуты до начала последнего цикла полоскания.

Загрузка и стирка белья

Советы по стирке

Сортировка вашего белья: Сортируйте ваше белье в соответствии со следующими характеристиками:

- **Символы на ярлыке одежды, указывающие, как нужно обращаться с тканью:** Рассортируйте белье на хлопок, смесовое волокно, синтетику, шелк, шерсть и вискозу.
- **Цвет:** Разделите белье на белое и цветное. Стирайте новое цветное белье отдельно.
- **Размер:** Загрузка в машину белья и одежды различных размеров улучшает эффективность стирки.
- **Прочность:** Стирайте требующие осторожного обращения ткани отдельно, используя программу стирки Delicate (Тонкая ткань) для стирки изделий из чистой шерсти, занавесок и изделий из шелка. Проверьте ярлыки на предметах одежды, которые вы собираетесь стирать, или обратитесь к таблице по обращению с тканями, приведенной в приложении.

Вынимайте все из карманов: Монеты, английские булавки и аналогичные предметы могут повредить белье, барабан стиральной машины и бак для воды.

Застегивайте застёжки: Застегните молнии, пуговицы или крючки, свяжите вместе свободно висящие ремни или ленты.

Определение количества белья: Не перегружайте стиральную машину, иначе ваше белье не будет хорошо выстирано. Для определения правильного количества стираемого белья в зависимости от его типа используйте приведенную ниже таблицу.

Тип ткани	Загрузка
Хлопок	
- средне/слабо загрязненная	3,5 кг
- сильно загрязненная	3,5 кг
Синтетика	2,0 кг
Тонкая ткань	1,5 кг
Ускоренная стирка	1,5 кг

Советы по использованию моющих средств: Выбор типа моющего средства, которое вы должны использовать, основывается на типе ткани (Хлопок, Синтетика, Тонкие ткани), прочности ее окраски, температуре стирки, типе и степени загрязнения. Всегда используйте моющие средства с "низким пенообразованием", разработанные для автоматических стиральных машин.

Следуйте рекомендациям изготовителя моющего средства, основываясь на весе белья, степени его загрязнения и жесткости воды в вашей местности. Если вам не известна степень жесткости воды в вашей местности, обратитесь в организацию, обеспечивающую водоснабжение вашего дома.

Примечание:

Храните моющие средства и кондиционеры ткани в безопасном сухом месте, недоступном для детей.

Уход за стиральной машиной

Восстановление работоспособности замерзшей стиральной машины

Если температура в помещении, где установлена стиральная машина, упала ниже нуля градусов и машина замерзла:

1. Отсоедините машину от сетевой розетки.
2. Поливайте теплой водой водопроводный кран, к которому подсоединен шланг от машины, до тех пор, пока не сможете отсоединить шланг.
3. Снимите шланг для подачи воды и положите его в теплую воду.
4. Налейте теплую воду в барабан стиральной машины и оставьте воду в барабане на 10 минут.
5. Вновь подсоедините шланг для подачи воды к водопроводному крану и проверьте, нормально ли наливается и сливается вода.

Чистка наружных поверхностей стиральной машины

1. Протрите поверхности стиральной машины, в том числе и панель управления, с помощью мягкой тряпки и неабразивных бытовых чистящих средств.
2. Вытрите поверхности насухо мягкой тряпкой.
3. Не лейте воду на стиральную машину.

Уход за стиральной машиной

Чистка фильтра для мусора

Чистите фильтр для мусора 2 или 3 раза в год.

1. Снимите крышку основания, расположенную в передней части стиральной машины.
2. Отверните пробку аварийного слива, повернув ее влево, и слейте всю оставшуюся воду.
3. Отверните крышку фильтра и снимите ее.

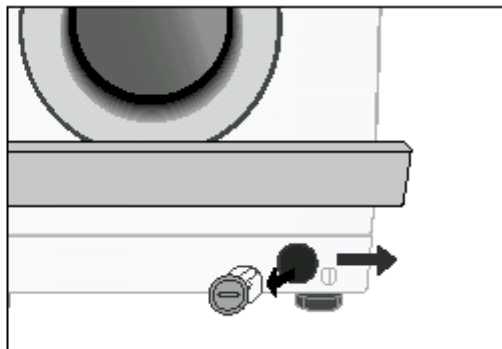
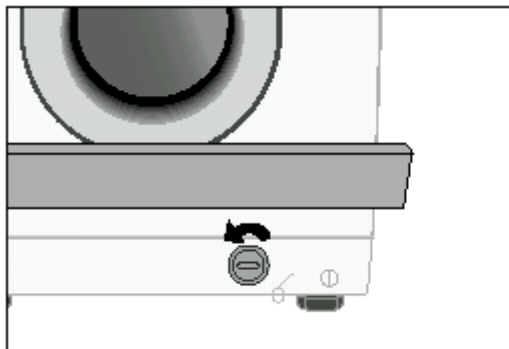

4. Смойте грязь и удалите другой мусор из фильтра. Убедитесь в том, что расположенные сзади фильтра лопасти сливного насоса не заблокированы грязью. Верните на место крышку фильтра.
5. Установите на место крышку основания машины.

Чистка сетчатого фильтра шланга для подачи воды

Вы должны чистить сетчатый фильтр шланга для подачи воды не менее одного раза в год или когда светодиоды на передней панели начинают мигать:

Чтобы почистить фильтр:

1. Закройте кран, от которого подается вода к стиральной машине.
2. Отверните шланг от патрубка на задней стенке машины.
3. С помощью плоскогубцев осторожно вытяните сетчатый фильтр из конца шланга и полощите его водой, пока он не станет чистым. Также очистите внутреннюю и наружную поверхности снабженного резьбой патрубка.



4. Вставьте фильтр на место.
5. Вновь приверните шланг к стиральной машине.
6. Откройте водопроводный кран и убедитесь в том, что местах подсоединения шланга нет протечки воды.

Устранение неисправностей

Проблемы и их устранение

Стиральная машина не запускается

- Убедитесь в том, что дверца плотно закрыта.
- Убедитесь в том, что стиральная машина подключена к сети переменного тока.
- Убедитесь в том, что открыт водопроводный кран, от которого подается вода в машину.
- Убедитесь в том, что вы нажали кнопку Start/Pause (Пуск/Пауза).

Вода не подается или подается в недостаточном количестве

- Убедитесь в том, что открыт водопроводный кран, от которого подается вода в машину.
- Убедитесь в том, что в шланге для подачи воды не замерзла вода.
- Убедитесь в том, что в шланге для подачи воды отсутствуют перегибы.
- Убедитесь в том, что сетчатый фильтр шланга для подачи воды не забит грязью.

По окончании программы стирки в отсеке для моющего средства остается моющее средство

- Убедитесь в том, что стиральная машина работает при достаточном напоре воды.
- Поместите моющее средство ближе к задней стенке отсека для моющего средства (подальше от наружного края отсека).

Стиральная машина вибрирует или работает слишком шумно

- Убедитесь в том, что стиральная машина установлена на ровную поверхность. Если поверхность неровная, отрегулируйте высоту ножек, чтобы выровнять машину (см. стр. 3).
- Убедитесь в том, что удалены транспортировочные болты (см. стр. 3).
- Убедитесь в том, что стиральная машина не соприкасается с какими-либо предметами.
- Убедитесь в том, что загруженное белье уравновешено.

Стиральная машина не сливает воду и/или не отжимает белье

- Убедитесь в том, что сливной шланг не сплюснут и не перегнулся.
- Убедитесь в том, что сетчатый фильтр шланга для подачи воды не забит грязью (см. стр. 10).

Расшифровка сообщений об ошибках

Сообщение об ошибке



Решение

Закройте дверцу.

- Убедитесь в том, что открыт водопроводный кран, от которого подается вода в машину.
- Проверьте напор воды.
- Очистите фильтр для мусора.
- Убедитесь в том, что сливной шланг подсоединен правильно.

Загруженное белье не уравновешено; распутайте запутавшееся белье и разместите его равномерно.

Если вам необходимо выстирать только один предмет одежды, например, махровый халат или джинсы, результат заключительного отжима может оказаться неудовлетворительным и на панели управления появится данное сообщение об ошибке.

- Проверьте, не слишком ли низко находится конец сливного шланга. (Убедитесь в том, что держатель сливного шланга на задней стенке машины не поврежден)
- Убедитесь в том, что конец сливного шланга не погружен в воду.

Прежде чем обращаться в сервисный центр:

1. Попробуйте устранить возникшую проблему (см. раздел "Проблемы и их устранение" на этой странице).
2. Вновь запустите программу стирки и посмотрите, возникла ли проблема повторно.
3. Если проблему устранить не удалось, обратитесь в сервисный центр и опишите возникшую неисправность.

Таблица программ стирки

















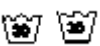















ПРОГРАММА	Макс. загрузка (кг)	МОЮЩЕЕ СРЕДСТВО И ДОБАВКИ		Темп. (Макс.) °С	Скорость отжима (МАКС.) об/мин.	
		Стирка	Кондиционер		S821	S621
Хлопок	3,5	Да	*	60	800	600
Синтетика	2,0	Да	*	40	800	600
Тонкая ткань	1,5	Да	*	40	600	600
Быстрая стирка	1,5	Да	*	40	800	600

ПРОГРАММА	Тип белья или одежды
Хлопок	Средне или слабозагрязненные хлопчатобумажные ткани, постельное белье, салфетки и скатерти, нижнее белье, полотенца, рубашки и т.п.
Синтетика	Средне или слабозагрязненные блузы, рубашки, и т.п., изготовленные из полиэфирных волокон (диолен, тревира), полиамидных волокон (перлон, нейлон) или других аналогичных смесей волокон.
Тонкая ткань	Тонкие занавески, платья, юбки, рубашки и блузы.
Быстрая стирка	Слегка загрязненные хлопчатобумажные или льняные блузы, рубашки, изделия из махровой ткани темного цвета, изделия из цветного льна, джинсы и т.п.

- 1. Данные о продолжительности программ были получены в условиях, соответствующих Стандарту IEC 456.**
- 2. Потребление воды или электроэнергии в конкретных условиях вашего дома могут отличаться от значений, приведенных в таблице, вследствие различий в давлении и температуре подаваемой в машину воды, а также в количестве и типе загруженного белья.**

Приложение

Описание символов на ярлыках одежды

	Прочный материал		Тонкий материал		Можно гладить при температуре максимум 100°C
	Предмет одежды можно стирать при температуре воды 95°C.		Предмет одежды можно стирать при температуре воды 60°C.		Нельзя гладить
	Предмет одежды можно стирать при температуре воды 40°C.		Предмет одежды можно стирать при температуре воды 30°C.		При химической чистке можно использовать любой растворитель
	Предмет одежды должен стираться вручную		Только сухая химическая чистка		Можно чистить только с использованием перхлорида, бензина для заправки зажигалок, чистого спирта, чистящего средства R113
	Можно отбеливать в холодной воде		Не должен отбеливаться		Можно чистить только с использованием авиационного бензина, чистого спирта и чистящего средства R113
	Можно отбеливать в холодной воде		Можно гладить при температуре максимум 200°C		Не должен подвергаться сухой химической чистке
	Не должен отбеливаться		Можно гладить при температуре максимум 150°C		Сушите, положив на плоскую поверхность
	Можно гладить при температуре максимум 200°C				Можно вешать для сушки
	Можно гладить при температуре максимум 150°C				Сушите на плечиках для одежды
					Может сушиться в сушильной камере при нормальной температуре
					Может сушиться в сушильной камере при пониженной температуре
					Не должен сушиться в стиральной машине

Предупреждения по обеспечению электрической безопасности

Чтобы уменьшить риск пожара, поражения электрическим током и других травм, не забывайте об этих мерах по обеспечению электрической безопасности.

- Пользуйтесь при эксплуатации стиральной машины только тем источником электропитания, тип которого указан на прикрепленной к машине табличке с техническими данными. Если вы не уверены в типе электропитания, которое подается в ваш дом, проконсультируйтесь в магазине, в котором вы купили изделие или в организации, обеспечивающей электроэнергией ваш дом.
- Используйте только заземленную или поляризованную розетку сети переменного тока. Для вашей безопасности, машина снабжена поляризованной штепсельной вилкой сети переменного тока, то есть, вилкой, у которой один контакт шире другого. Эта вилка может быть вставлена в розетку только одним способом. Если вы не можете полностью вставить вилку в розетку, попытайтесь перевернуть вилку, чтобы контакты входили наоборот. Если и после этого не удастся вставить вилку в розетку, обратитесь к электрику, чтобы он заменил вашу розетку.
- Защищайте сетевой шнур. Сетевой шнур должен быть проложен таким образом, чтобы на него нельзя было наступить или зажать какими-либо установленными на него тяжелыми предметами. Необходимо уделять особое внимание вилке сетевого шнура, удлинителям и точке выхода сетевого шнура из машины.
- Не перегружайте сетевую розетку или удлинитель. Перегрузка может привести к пожару или поражению электрическим током.

Приложение

Защита окружающей среды

- Эта машина изготовлена из материалов, пригодных для вторичной переработки. Если вы когда-нибудь решите выбросить это изделие, пожалуйста, соблюдайте местные правила по утилизации бытовых отходов. Отрежьте сетевой шнур, чтобы изделие нельзя было включить в сеть переменного тока. Снимите дверцу, чтобы животные или маленькие дети случайно не попали в ловушку, если они влезут внутрь изделия.
- Не превышайте количество моющего средства, рекомендованное в инструкциях изготовителя этого моющего средства.
- Перед циклом стирки пользуйтесь средствами для удаления пятен или отбеливателями, только если без этого совершенно нельзя обойтись.
- Экономьте воду и электроэнергию, полностью загружая машину при стирке (точный вес загружаемого белья зависит от используемой программы стирки).

Заявление о соответствии стандартам

Это изделие соответствует Европейским стандартам по безопасности, директиве ЕС 93/68 и Стандарту EN 60355.

Технические характеристики

ТИП	СТИРАЛЬНАЯ МАШИНА С ФРОНТАЛЬНОЙ ЗАГРУЗКОЙ			
ГАБАРИТНЫЕ РАЗМЕРЫ	Ш 598 мм x Г 340 мм x В 844 мм			
ДАВЛЕНИЕ ВОДЫ	50 кПа ~ 800 кПа			
МАССА	55 кг			
ЗАГРУЗКА ДЛЯ СТИРКИ и ОТЖИМА	3,5 кг (СУХОГО БЕЛЬЯ)			
ПОТРЕБЛЯЕМАЯ МОЩНОСТЬ	СТИРКА	220 В	110 Вт	
		240 В	110 Вт	
	СТИРКА И НАГРЕВ ВОДЫ	220 В	900 Вт	
		240 В	1050 Вт	
	ОТЖИМ	МОДЕЛЬ	S821	S621
		230 В	170 Вт	170 Вт
СЛИВ	34 Вт			
ОБЪЕМ ВОДЫ	43 л (СТАНДАРТНАЯ ПРОГРАММА)			
СКОРОСТЬ ВРАЩЕНИЯ ПРИ ОТЖИМЕ	МОДЕЛЬ	S821	S621	
	об./мин.	800	600	

ЕСЛИ ВОЗНИКЛА НЕОБХОДИМОСТЬ В ТЕХНИЧЕСКОМ ОБСЛУЖИВАНИИ

- Если с вашей стиральной машиной возникла проблема, обращайтесь в ближайший Авторизованный сервисный центр компании Samsung, указав при обращении свои фамилию, адрес, номер телефона, а также номер модели и серийный номер вашей машины.

