

# Ea2

**BL501**

Термометр с измерением комнатной и уличной  
температуры и часами  
***Руководство пользователя***

Slim Indoor & Outdoor Thermometer with Clock  
***User Manual***

## **BL501 Термометр с измерением комнатной и уличной температуры с часами**

### **РУКОВОДСТВО ПОЛЬЗОВАТЕЛЯ**

<b>Раздел</b>	<b>Страница</b>
<b>1. Свойства</b>	2
1.1 Время	2
1.2 Температура	2
1.3 Влажность	2
1.4 Беспроводной дистанционный датчик	2
<b>2. Основное устройство</b>	3
2.1 Часть А – Дисплей	3
2.2 Часть В – Элементы управления	3
2.3 Часть С – Структура	3
<b>3. Дистанционный датчик</b>	4
<b>4. Начало работы</b>	4
4.1 Основное устройство	4
4.2 Дистанционный датчик	4
<b>5. Установка</b>	4
5.1 Основное устройство	4
5.2 Дистанционный датчик	4
<b>6. Термометр</b>	5
6.1 Прием сигнала дистанционного датчика	5
6.2 Температура	6
<b>7. Настройка часов / будильника</b>	7
7.1 Радиоконтролируемые часы (DCF)	7
7.2 Ручная установка времени	8
7.3 Выбор типа отображения времени	9
7.4 Установка ежедневного будильника	9
<b>8. Индикатор низкого уровня заряда батарей</b>	10
<b>9. Подсветка</b>	10
<b>10. Меры предосторожности</b>	10
<b>11. Технические характеристики</b>	11

Спасибо за то, что выбрали устройство производства  
компании Ea2 - мы стараемся сделать Вашу жизнь комфортней

Thank you for choosing Ea2 Product and it is our pleasure to let you "living better".

## 1. Свойства

### 1.1 Время

- Радиоконтролируемые часы с функцией ручной установки времени
- Выбор типа отображения времени - 12/24
- Функция двойного будильника
- Календарь до 2099 года
- Выбор языка для дней недели

### 1.2 Температура

- Диапазон измерения комнатной температуры :  
-9.9°C ... +50°C
- Выбор единицы измерения температуры °C / °F
- Диапазон измерения наружной температуры:  
-40°C ... +50°C
- Функция предупреждения о температуре: комнатная от 0°C до +50°C; наружная – от -50°C до +70°C)
- Память макс / мин температуры [комнатной и наружной]

### 1.3 Беспроводной

#### дистанционный датчик

- Индикатор низкого уровня заряда батарей
- Крепление на стену или подставка
- Один дистанционный термодатчик в комплекте
- Частота радиосигнала – 433 МГц
- Радиус передачи данных - 30 метров

## 2. Основное устройство

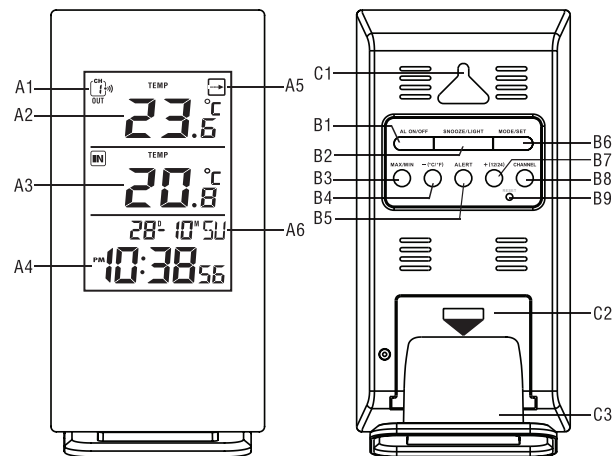

### 2.1 Часть А – Дисплей

- A1: Номер выбранного канала датчика
- A2: Наружная температура
- A3: Комнатная температура
- A4: Текущее время
- A5: Тенденция изменения наружной температуры
- A6: Дата, день недели

### 2.2 Часть В – Элементы управления

- B1: Кнопка «ВКЛ / ВЫКЛ БУДИЛЬНИК» ("ALARM ON / OFF")
- B2: Кнопка «ПОДСВЕТКА / ДРЕМАТЬ» ("SNOOZE / LIGHT")

B3: Кнопка «МАКС / МИН» ("MAX / MIN")

B4: Кнопка «- (C / F) / »

B5: Кнопка «СИГНАЛ» ("ALERT")

B6: Кнопка «РЕЖИМ / УСТАНОВКА» ("MODE / SET")

B7: Кнопка «+ (12 / 24)»

B8: Кнопка «КАНАЛ» ("CHANNEL")

B9: Кнопка «СБРОС НАСТРОЕК» ("RESET")

### 2.3 Часть С – Структура

C1: Отверстие для закрепления на стене

C2: Крышка отсека для батарей

C3: Подставка

### 3. Дистанционный датчик

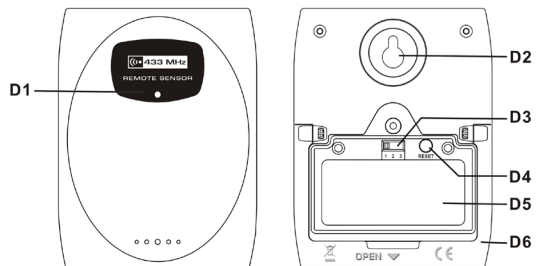

- D1: Светодиод передачи сигнала  
D2: Отверстие для закрепления на стене  
D3: Переключатель номера канала

- D4: Кнопка «СБРОС НАСТРОЕК» (“RESET”)  
D5: Отсек для батареек  
D6: Подставка

### 4. Начало работы

#### 4.1 Основное устройство:

- Снимите крышку отсека для батареек [C2]
- Соблюдая полярность, вставьте три батарейки типа AAA
- Установите на место крышку отсека для батареек [C2]
- Нажмите кнопку «СБРОС НАСТРОЕК» (“RESET”) [B9] на задней стороне основного устройства

#### 4.2 Дистанционный датчик:

- Открутите винты крышки отсека для батареек [D5], снимите ее.
- Соблюдая полярность, вставьте две батарейки типа AAA

### 5. Установка

#### 5.1 Основное устройство:

- Основное устройство может быть расположено на любой горизонтальной поверхности [C3], либо закреплено на стене [C1].

#### 5.2 Дистанционный датчик:

- Дистанционный датчик должен быть надежно закреплен в месте установки.

**Примечание:** Передача данных осуществляется на расстояние до 30 м на открытом пространстве. Открытое пространство: местность без препятствий – зданий, деревьев, механизмов, линий электропередач и тп. Для достижения наилучшего качества передачи радиосигнала попробуйте различные варианты расположения передающего и принимающего устройств.

#### Для оптимизации работы:

- Расположите устройства таким образом, чтобы исключить возможность попадания на них влаги и прямых солнечных лучей.
- Не устанавливайте датчик более чем в 30 метрах от основного устройства.
- Выберите местоположения датчика таким образом, чтобы уменьшить количество препятствий (таких, как двери, стены, мебель) на пути передачи радиосигнала между датчиком и основным устройством.
- Установите датчик на открытом месте, вдали от металлических предметов и электроприборов.
- В холодное время года установите датчик поближе к основному устройству. Замерзание электролита батареек приводит к существенному снижению их мощности и, следовательно, к уменьшению радиуса передачи сигнала датчика.

В состав обычных щелочных батареек входит значительное количество водного раствора, замерзающего при падении окружающей температуры до приблизительно  $-12^{\circ}\text{C}$ . При более низких температурах рекомендуется использовать литиевые батарейки, способные функционировать до приблизительно  $-30^{\circ}\text{C}$ . Замерзшие батарейки продолжают нормально работать после оттаивания, т.е. через некоторое время после того, как на улице потеплеет.

### 6. Термометр

#### 6.1 Прием сигнала дистанционного датчика:

- Основное устройство начинает поиск сигнала дистанционного датчика сразу после включения (установки батареек).
- Дистанционный датчик начинает передачу сигнала сразу после включения (установки батареек).
- Для использования нескольких дистанционных датчиков необходимо до установки батареек каждому из них присвоить номер определенного канала радиопередачи - CH1, CH2 или CH3. Переключатель каналов находится на задней стороне датчика [D3].
- В случае неудачной попытки автоматически получить сигнал дистанционного датчика в первые 3 минуты после включения устройства (в

этом случае на дисплее устройства отображаются символы "- - -", нажмите и удерживайте кнопку «КАНАЛ» ("Channel") [B8] в течение 3-х секунд для принудительного поиска сигнала. В это время на дисплее устройства будет мигать индикатор "●)".  
*Примечание: Во время принудительного поиска сигнала дистанционного датчика кнопки основного устройства не функционируют (кроме кнопки «ПОДСВЕТКА» ("Light")[B2]).*

## 6.2 Температура:

(1) Наружная температура --- Выбор канала радиопередачи

- Используйте кнопку «КАНАЛ» ("CHANNEL") [B8] для просмотра данных от 3-х каналов радиопередачи. Схема последовательности переключений:

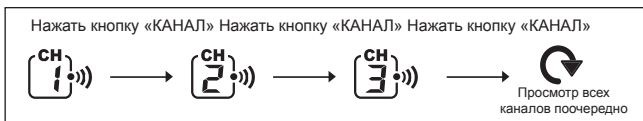

- Для отключения неиспользуемых радиоканалов нажмите и удерживайте кнопку «КАНАЛ» ("CHANNEL") [B8] в течение 3-х секунд. При получении сигнала на неиспользуемый радиоканал он активируется автоматически.

(2) Тенденция изменения наружной температуры

- Индикатор тенденции изменения наружной температуры [A5] отображается на дисплее основного устройства.



(3) Градусы Цельсия / Фаренгейта

- Для выбора единицы измерения температуры используйте кнопку "°C /°F" [B4].
- При выходе значений температуры за пределы допустимого диапазона измерений на дисплее устройства отображаются символы LL.L (ниже минимума) или HH.H (выше максимума).

(4) Функция предупреждения о температуре

- Нажмите и удерживайте кнопку «СИГНАЛ» ("ALERT") [B5] в течение 3-х секунд для входа в меню настройки предупреждающего сигнала: значение комнатной температуры начнет мигать.
- Нажмите кнопку "-" [B4] или "+" [B7] для выбора канала дистанционного датчика (комнатная или три наружных). Нажмите кнопку «СИГНАЛ» ("ALERT") [B5] для подтверждения выбора.
- Нажмите кнопку "-" [B4] или "+" [B7] для установки верхнего "▲" и нижнего "▼" пределов температуры. Нажмите кнопку «СИГНАЛ» ("ALERT") [B5] для подтверждения установки.
- Нажмите кнопку «СИГНАЛ» ("ALERT") [B5] для включения / выключения функции сигнала (при включенной функции на дисплее устройства отобразится индикатор "▲▼").

(5) Максимальная / минимальная температура

- Нажмите кнопку «МАКС / МИН» ("MAX / MIN") [B3] для вывода на дисплей значений максимальной / минимальной зарегистрированной температуры. При индикаторе "MAX" на дисплее отображается максимальная зарегистрированная температура.
- При индикаторе "MIN" на дисплее отображается минимальная зарегистрированная температура. Для очистки памяти нажмите и удерживайте кнопку «МАКС / МИН» ("MAX / MIN") [B3] в течение 3-х секунд.

## 7. Настройка часов / будильника

7.1 Радиоконтролируемые часы:

- После включения основного устройства (установки батареек) и установки радиосвязи с дистанционным датчиком часы начнут поиск радиосигнала точного времени (DCF).



- Устройство автоматически осуществляет поиск радиосигнала ежедневно в 03.00 часа. Если радиосигнал не получен, поиск прекращается, повторный поиск начинается в 04.00, далее в 05.00, далее в 06.00 часов.
- При необходимости осуществить поиск радиосигнала вручную нажмите и удерживайте кнопку "▲" [B4] в течение 3-х секунд. Каждый поиск радиосигнала сигнала занимает около 5 минут.

- Для прекращения поиска радиосигнала нажмите и удерживайте кнопку  [B4] в течение 3-х секунд.
- Индикатор "DST" отображается на дисплее в период «летнего» времени

**Примечания:**

- Во время поиска радиосигнала точного времени кнопки основного устройства не функционируют (кроме кнопки «ПОДСВЕТКА» ("Light")[B2]).
- Функция синхронизации по радиосигналу точного времени, используемая в устройстве, принимает сигнал с передатчика, расположенного неподалеку от города Франкфурт (Германия). Сигнал передатчика уверенно принимается на расстоянии до 1500 км, поэтому на территории России указанная функция работает не во всех регионах, что не является неисправностью. Сигнал передает значение среднеевропейского времени, которое на 2 часа отстает от Московского. В связи с этим в устройствах, которые используют функцию синхронизации по радиосигналу точного времени, рекомендуется указать разницу в часовых поясах. Во всех остальных устройствах рекомендуется отключить указанную функцию.

**7.2 Ручная установка времени:**

- Нажмите и удерживайте кнопку «РЕЖИМ / УСТАНОВКА» ("MODE / SET") [B6] в течение 3-х секунд для входа в меню настройки часов / календаря.
- Используйте кнопку "-" [B4] или "+" [B7] для установки необходимых значений; нажмите кнопку «РЕЖИМ / УСТАНОВКА» ("MODE / SET") [B6] для подтверждения установки.
- Последовательность настроек: часы, минуты, секунды, год, порядок отображения даты, месяц, число, часовой пояс, язык календаря.
- Вы можете выбрать один из 8 языков дней календаря: германский, английский, русский, датский, голландский, итальянский, испанский и французский. Список языков и аббревиатур дней недели для каждого языка:

Язык	Понедельник	Вторник	Среда	Четверг	Пятница	Суббота	Воскресенье
Германский, GE	MO	DI	MI	DO	FR	SA	SO
Английский, EN	MO	TU	WE	TH	FR	SA	SU
Русский, RU	ПН	ВТ	СР	ЧТ	ПТ	СБ	ВС
Датский, DA	MA	TI	ON	TO	FR	LO	SO
Голландский, NE	MA	DI	WO	DO	VR	ZA	ZO
Итальянский, IT	LU	MA	ME	GI	VE	SA	DO
Испанский, ES	LU	MA	MI	JU	VI	SA	DO
Французский, FR	LU	MA	ME	JE	VE	SA	DI



- Функция часового пояса используется в странах, где местное время отличается от среднеевропейского, которое передается радиосигналом DCF.
- Если местное время опережает среднеевропейское на 1 час, то значение часового пояса необходимо выставить +1. При получении радиосигнала часы автоматически прибавят один час к полученному значению. В случае отсутствия возможности принять сигнал рекомендуется оставить значение часового пояса равным 0.



**7.3 Формат отображения времени - 12/24:**

- Нажмите кнопку "(12/24)" [B7] для выбора формата отображения времени.

**7.4 Будильник:**

- Нажмите кнопку «РЕЖИМ / УСТАНОВКА» ("MODE / SET") [B6] для перехода к настройке будильников:

Время → Будильник1 (индикатор  мигает) → Будильник2 (индикатор  мигает)

- В режиме Будильника1 (или соответственно Будильника2) нажмите и удерживайте кнопку «РЕЖИМ / УСТАНОВКА» ("MODE / SET") [B6] в течение 3-х секунд для входа в режим настройки. Используйте кнопку "-" [B4] или "+" [B7] для установки необходимых значений; нажмите кнопку «РЕЖИМ / УСТАНОВКА» ("MODE / SET") [B6] для подтверждения установки.
- В режиме Будильника1 (или соответственно Будильника2) нажмите кнопку «ВКЛ / ВЫКЛ БУДИЛЬНИК» ("ALARM ON / OFF") [B1] для включения / выключения функции будильника. При включенном будильнике на дисплее отображается индикатор  или .
- При работающем сигнале будильника нажмите кнопку «ПОДСВЕТКА / ДРЕМАТЬ» ("SNOOZE / LIGHT") [B2] для включения режима «дремать» (на дисплее устройства будет мигать индикатор " " или " "). Сигнал будильника возобновится через 5 минут. Функцию «дремать» можно использовать до 7 раз при каждом срабатывании будильника.
- Для выключения сигнала будильника нажмите любую кнопку, кроме кнопки «ПОДСВЕТКА / ДРЕМАТЬ» ("SNOOZE / LIGHT") [B2].

## 8. Индикатор низкого заряда батарей

Индикатор низкого заряда батарей  отображается на экране рядом с номером соответствующего дистанционного датчика. При появлении индикатора батарейки датчика необходимо поменять на новые.

## 9. Подсветка

Нажмите кнопку «ПОДСВЕТКА / ДРЕМАТЬ» (“SNOOZE / LIGHT”) [B2] для активации подсветки дисплея на 5 секунд.

## 10. Меры предосторожности

- Нажмите кнопку «СБРОС НАСТРОЕК» (“Reset”) [B9] в случае некорректной работы устройства.
- При смене батареек настройки устройства сбрасываются.
- Запрещается прикладывать к корпусу устройства чрезмерные усилия. Не подвергайте устройство воздействию сильных сотрясений, пыли, а также резких перепадов температуры и влажности. Указанные воздействия могут привести к сокращению срока службы устройства, к выходу из строя его батареек, а также к повреждению его частей.
- Категорически запрещается погружать устройство в воду. В случае попадания воды на корпус устройства необходимо немедленно стереть ее с помощью мягкой ткани без ворсинок.
- Запрещается разбирать устройство. При этом вы потеряете право на гарантийное обслуживание. Помимо этого, подобные действия могут стать причиной серьезных повреждений устройства. Устройство не содержит элементов, которые могут быть отремонтированы или заменены пользователем.
- Запрещается использовать для чистки устройства едкие и абразивные моющие вещества.

## 11. Технические характеристики

<b>Термометр:</b>	
Габариты:	80 x 158 x 19 мм
Диапазон измеряемой температуры:	-9.9°C ... +50°C [14.2°F ... +122°F]
Единицы измерения температуры:	°C или °F [по выбору]
Питание:	3 батарейки AAA (не в комплекте)
<b>Дистанционный датчик:</b>	
Габариты:	65 x 84 x 18 мм
Радиус передачи сигнала:	30 метров
Частота радиопередачи:	433 МГц
Диапазон измеряемой температуры:	-40°C ... +50°C [-40°F ... +122°F]
Установка:	Стена / стол
Питание:	2 батарейки AAA (не в комплекте)

# BL501 Slim Indoor & Outdoor Thermometer with Clock

## USER MANUAL

	Page
Index	1
<b>1. Features</b>	
1.1 Time	2
1.2 Temperature	2
1.3 Wireless Outdoor Sensor	2
<b>2. Main Unit Appearance</b>	
2.1 Part A - Display	3
2.2 Part B - Buttons	3
2.3 Part C - Structure	3
<b>3. Outdoor Sensor Appearance</b>	4
<b>4. Getting Started</b>	
4.1 Main Unit	5
4.2 Outdoor Thermo Sensor	5
<b>5. Installation</b>	
5.1 Main Unit	5
5.2 Outdoor Thermo Sensor	5
<b>6. Thermometer</b>	
6.1 RF Transmission Procedure	6
6.2 Temperature	6
<b>7. Time / Alarm Setting</b>	
7.1 Manual Time Setting	7
7.2 12 / 24 Hour Selection	8
7.3 Daily Snooze Alarm Setting	8
<b>8. Low Battery Indication</b>	9
<b>9. Backlight</b>	9
<b>10. Precautions</b>	9
<b>11. Specifications</b>	10

## 1. Features

### 1.1 Time

- 12/24 hour time display selectable
- Dual Alarm function
- Perpetual Calendar Up to Year 2099
- Day of week in 8 languages user selectable

### 1.2 Temperature

- Indoor measurable range: -9.9°C ~ 50°C
- Measures °C / °F user selectable
- Outdoor measurable range: -40 ~ 50°C
- Temperature Alert Function: (Indoor: 0 ~ 50°C; outdoor: -50°C ~ 70°C)
- Max/Min Memory [indoor & outdoor]

### 1.3 Wireless Outdoor Sensor

- Low-battery indicator for Outdoor Thermo Sensor
- Wall Mount or Table Stand
- One Wireless Thermo Sensor Included
- 433MHz RF transmitting frequency
- 30 meter [100 feet] transmission range in open area



## 2. Main Unit Appearance

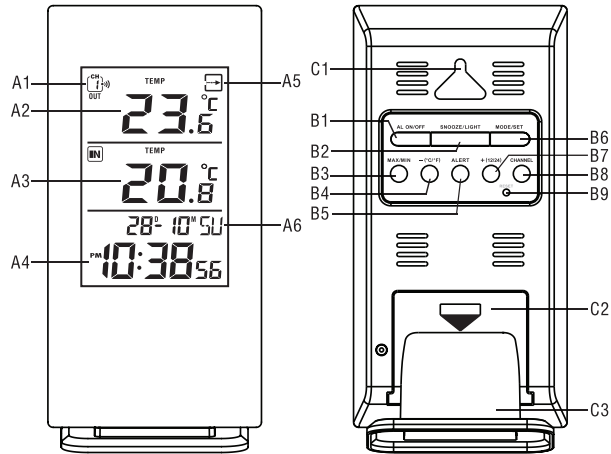

### Part A- LCD

- A1: Selected Channel
- A2: Outdoor Temperature
- A3: Indoor Temperature
- A4: Time Display
- A5: Outdoor Temperature Trend
- A6: Date, Day of Week

### Part B- Buttons

- B1: "ALARM ON/OFF" button
- B2: "SNOOZE/LIGHT" button
- B3: "MAX/MIN" button

- B4: "-(C/F)" button
- B5: "ALERT" button
- B6: "MODE/SET" button
- B7: "+ (12/24)" button
- B8: "CHANNEL" button
- B9: "RESET" button

### Part C- Structure

- C1: Wall Mount Hole
- C2: Battery Cover
- C3: Stand

## 3. Outdoor Thermo Sensor

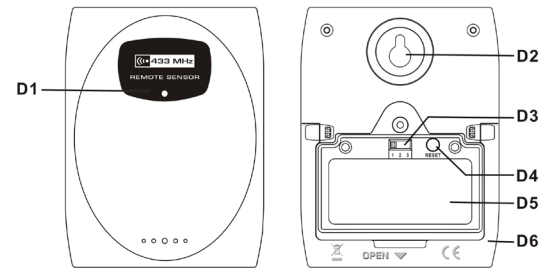

- D1: Transmission Indication LED
- D2: Wall Mount Hole
- D3: Channel Select Switch
- D4: "RESET" button
- D5: Battery Compartment
- D6: Stand

## 4. Getting Started

### 4.1 Main Unit:

- Slide open main unit battery compartment cover [C2]
- Insert 3 x AAA batteries observing polarity [ "+" and "-" marks]
- Replace main unit battery compartment cover [C2]
- Use a pin to press the RESET [B9] button on the rear of the main unit, the main unit is now ready for use

### 4.2 Outdoor Thermo Sensor

- Batteries compartment (D5) of thermo sensor is locating behind the back cover, unscrews the batteries cover to open.
- Insert 2 x AAA batteries observing polarity [ "+" and "-" marks]

## 5. Installation

### 5.1 Main Unit

The main unit can be placed onto any flat surface (C3), or wall mounted by the hanging hole (C1) at the back of the unit.

### 5.2 Outdoor Thermo sensor

The remote sensor should be securely mounted onto a horizontal surface.

**Note:** *Transmissions between receiver and transmitter can reach up to 30m in open area.*

**Open Area:** *there are no interfering obstacles such as buildings, trees, vehicles, high voltage lines, etc.*

## 6. Thermometer

### 6.1 RF Transmission Procedure:

- The main unit automatically starts receiving transmission from outdoor thermo sensor for outdoor temperature after batteries are inserted.
- The thermo sensor unit will automatically transmit temperature signal to the main unit after batteries inserted.
- For having more than one external transmitter (Maximum3), select the Channel, CH1, CH2 or CH3 to ensure each sensor is transmitting difference channel before inserting batteries. The channel select switch (D3) is at the back of the thermo sensor.
- If main unit failed to receive transmission from outdoor thermo sensor in first 3 minutes after the batteries inserted ("--" display on the LCD), hold "Channel" button (B8) for 3 seconds to receive transmission manually. RF icon "●" flashes on the LCD  
Note: Buttons (except "Light" button (B2)) will not function while scanning for thermo sensor's signal unless they are well received or stopped manually.

### 6.2 Temperature

#### (1) Outdoor Temperature--- Channel Selection

- Press "CHANNEL" button (B8) to view the 3 Channels' temperature. The sequence is shown as follow:

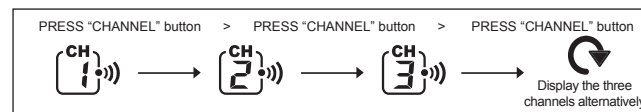

- When viewing the record on CHANNEL 1 or 2, or 3, hold "CHANNEL" button (B8) for 3 seconds to cancel the record on this channel manually, and receive the transmission from channels automatically again.

#### (2) Outdoor Temperature Trend

- The trend pointer (A5) displayed on the LCD indicates the trend of the outdoor temperature.

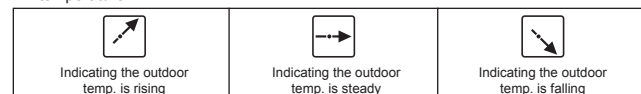

#### (3) Celsius / Fahrenheit

- Press "°C /°F" button (B4) to select Indoor/Outdoor Temperature in Celsius mode or Fahrenheit mode.
- If the temperature is out of the measurable range, LL.L (beyond the minimum temperature) or HH.H (beyond the maximum temperature) will be shown on the LCD.

#### (4) Temperature Alert Function

- Hold "ALERT" button (B5) for 3 seconds to enter Temperature Alert setting, Indoor temperature's digits flash.
- Press "-" (B4) or "+" (B7) button to select Indoor or Outdoor CH1, CH2 and CH3 temperature alert. Press "ALERT" button (B5) to confirm the setting.
- Press "-" (B4) or "+" (B7) button to set the upper "▲" and lower "▼" limit of the temperature. Press "ALERT" button (B5) to confirm the setting.
- Press "ALERT" button (B5) to set the Temperature Alert function on or off ("▲▼" appears on the LCD if this function is on).

#### (5) Maximum / Minimum Temperature

- Press "MAX/MIN" button (B3) to show the maximum or minimum Temperature reading. "MAX" is shown on the LCD if maximum Temperature is shown. "MIN" is shown on the LCD if minimum Temperature is shown.
- Hold "MAX/MIN" button (B3) for 3 seconds to clear the recorded maximum and minimum reading.

## 7. Time and Alarm Setting

### 7.1 Manual Time Setting:

- Hold "MODE/SET" button (B6) for 3 seconds to enter Clock/Calendar setting mode when viewing the Time.
- Press "-" (B4) or "+" (B7) buttons to adjust the setting and press "MODE/SET" button (B6) button to confirm each setting.
- The setting sequence is shown as follow: Hour, Minute, Second, Year, Month/Day sequence, Month, Day, Time Zone, Day-of-week language.
- 8 languages can be selected in Day-of-week, they are: German, English, Russian, Denmark, Dutch, Italian Spanish and French. The languages and their selected abbreviations for each day of the week are shown in the following table.

Language	Sunday	Monday	Tuesda	Wednesday	Thursday	Friday	Saturday
German, GE	SO	MO	DI	MI	DO	FR	SA
English, EN	SU	MO	TU	WE	TH	FR	SA
Russian, RU	BC	ПН	BT	CP	ЧТ	ПТ	СБ
Denmark, DA	SO	MA	TI	ON	TO	FR	LO
Dutch, NE	ZO	MA	DI	WO	DO	VR	ZA
Italian, IT	DO	LU	MA	ME	GI	VE	SA
Spanish, ES	DO	LU	MA	MI	JU	VI	SA
French, FR	DI	LU	MA	ME	JE	VE	SA

- For Time Zone: If you receive no RC-DCF frequency signal, the time zone should be set to 0. Time Zone is used in countries which can received the DCF frequency signal but the time zone is different from German Time ( i.e. GMT+1).

#### Note:

- (1) Second adjusted to zero only.
- (2) The Time Setting Mode will automatically exit in 15 seconds without any adjustment.

### 7.2 12/24 Hour Display mode:

Press "(12/24)" button (B7) to select 12 or 24 hours mode.

### 7.3 Snooze Alarm Clock Function:

- Press "MODE/SET" button (B6) to select to view:

Time → Alarm Time1 (Alarm Icon "🔔" flash on the LCD) → Alarm Time2 (Alarm Icon "🔔" flash on the LCD)

- When viewing Alarm Time 1 or Alarm Time 2, hold "MODE/SET" button (B6) for 3 seconds to enter that Alarm Time setting. Press "-" (B4) or "+" (B7) buttons to adjust the alarm time, press "MODE/SET" button (B6) to confirm the setting.
- When viewing Alarm Time 1 or Alarm Time 2, press "ALARM ON/OFF" (B1) button to switch that alarm ON or OFF. If it is on, alarm icon "🔔" or "🔔" will be shown on the LCD.
- When Alarming, press "SNOOZE / LIGHT" button (B2) to activate the snooze alarm, alarm icon ("🔔" or "🔔") flashes on LCD. The alarm will snooze for 5 minutes, then it alarms again. This snooze function can be enabled for maximum 7 times.
- Except "Snooze" button, press any button to stop the snooze alarm

## 8. Low battery indication:

The low battery icon "  " will appear at particular channel indicating that thermo sensor unit of the channel is in low battery status. The battery should be replaced.

## 9. Backlight

Press "SNOOZE/LIGHT" button (B2), back light states for 5 seconds.

## 10. Precautions

- Use a pin to press the reset button (B9) if the Unit does not work properly.
- All Setting Modes will automatically exit in 15 seconds without any adjustment.
- The clock loses its time information when the battery is removed.
- Avoid placing the clock near interference sources/metal frames such as computer or TV sets.
- The clock loses its time information when the battery is removed.
- Do not expose it to direct sunlight, heavy heat, cold, high humidity or wet areas
- The outdoor sensor must not be set up and installed under water. Set it up in away direct sunlight and Rain
- Never clean the device using abrasive or corrosive materials or products. Abrasive cleaning agents may scratch plastic parts and corrode electronic circuits

## 11. Specifications

<b>Indoor Data:</b>	
Temperature range:	-9.9°C to 50°C [14.2°F to 122°F]
Temperature Units Measured:	°C or °F [switchable]
<b>Outdoor Data:</b>	
Transmission distance: (open area)	30m @ 433MHz
Temperature range:	-40 ~ 50°C [-40 ~ 122°F]
Mount:	wall / table
Main Unit Dimensions:	w80 x h158 x d19 mm
Thermo Sensor Dimensions:	w65 x h84 x d18 mm
<b>Battery Requirements:</b>	
Base Station [indoor]:	3 x AAA batteries
Sensors [outdoor]:	2 x AAA batteries

