

Bose® QuietComfort® 3

Наушники с акустической системой шумоподавления®

Руководство по эксплуатации



BOSE®

Пожалуйста, прочтите данное руководство пользователя

Пожалуйста, внимательно прочтите данное руководство и следуйте приведенным в нем инструкциям. Это поможет Вам должным образом использовать Ваш новый продукт от Bose® и насладится его преимуществами. Сохраните данное руководство для дальнейшего ознакомления.



ПРЕДУПРЕЖДЕНИЕ:

- Чтобы снизить риск удара электрическим током, не используйте зарядное устройство аккумулятора под дождем или в условиях повышенной влажности. Устройство не должно подвергаться воздействию капель или брызг.
- Блок питания должен использоваться в помещении. Он не предусмотрен для работы на открытом воздухе, в транспортных средствах или на лодках.
- Перезарядка аккумулятора должна проводиться только зарядными устройствами, одобренными корпорацией Bose. Не продолжайте зарядку аккумулятора, если он полностью не зарядился в установленный изготовителем срок. Это может привести к нагреванию, поломке, либо возгоранию. Если Вы увидите деформацию или утечку из аккумулятора, утилизируйте его в соответствии с правилами.
- Не используйте аккумулятор при температуре свыше 100°C. Иначе, это может привести к возгоранию или взрыву.
- Не оставляйте под прямыми солнечными лучами, не используйте и не храните в машинах, не используйте в жаркую погоду или в условиях, где аккумулятор может подвергнуться воздействию температур свыше 60°C. Это может привести к нагреванию, поломке, либо возгоранию. Также это может сократить срок службы или ухудшить характеристики устройства
- Не допускайте короткого замыкания аккумуляторов. Не храните их вместе с металлическими предметами, такими как ключи, заклепки, скрепки и ювелирные изделия.
- Не наступайте на аккумуляторы, не бросайте и не роняйте их или блок питания, не подвергайте их сильным ударам. Не прокалывайте, не сгибайте и не деформируйте аккумуляторы или блок питания. Если они повреждены, немедленно утилизируйте их.
- Аккумулятор, используемый в данном устройстве, может стать причиной возгорания или химического ожога при неправильном использовании. Не разбирайте, не нагревайте свыше 100°C и не сжигайте аккумулятор. Заменяйте аккумулятор только аккумуляторами Bose PC40229. Использование иных аккумуляторов может привести к взрыву.



ВНИМАНИЕ:

- Не подвергайте аккумулятор воздействию воды. Избегайте использования аккумулятора в условиях повышенной влажности.
- Избегайте ударов статического электричества аккумулятора.
- Не бросайте или не садитесь на наушники, так же, не погружайте их в воду.
- Долгое прослушивание музыки на полной громкости может привести к необратимым изменениям слуха. Рекомендуется избегать прослушивания музыки на полной громкости, особенно в течение длительного времени.
- Не используйте наушники во время управления транспортными средствами при движении по дороге, или в местах, где окружающие вас звуки могут нести опасность Вам или окружающим Вас людям.
- Предупреждающие и напоминающие звуки могут иметь иное звучание при использовании наушников. Будьте внимательны к данным изменениям, что бы вы могли распознать данные звуки при необходимости.



Пожалуйста, правильно утилизируйте использованные батареи, соблюдая местные нормы и законы. Беречь от детей. Не сжигать.

Для возврата аккумуляторов на подзарядку, свяжитесь с представителем Bose или с Вашим региональным дилером. Только для Соединенных Штатов Америки, телефон 1-800-905-2180. В других регионах, контактная информация указана на обратной стороне упаковки.

1. **Прочитайте инструкции** – для всех компонентов перед началом использования данного изделия.
2. **Сохраните эти инструкции** – для будущего использования.
3. **Следите за всеми предупреждениями** – на аппарате и в данном руководстве.
4. **Соблюдайте все инструкции.**
5. **Не используйте данный аппарат возле воды или во влажном помещении** – Не используйте данный аппарат рядом с ванной, раковиной, кухонной мойкой, в ванной комнате, на влажном основании, возле плавательного бассейна или в других местах наличия воды или влаги.
6. **Используйте для очистки только сухую ткань** – и следуйте рекомендациям корпорации Bose. Отключайте данный аппарат от электросети и извлекайте из него аккумулятор перед очисткой.
7. **Не закрывайте вентиляционные отверстия.** Проводите установку в точном соответствии с инструкциями производителя.
8. **Не устанавливайте аппарат возле любых источников тепла, например, радиаторов, отопительных батарей, кухонных плит или других устройств (включая усилители), производящих тепло.**
9. **Используйте только принадлежности / аксессуары, одобренные производителем.**
10. **Отключайте данный аппарат во время гроз или при длительном неиспользовании** – во избежание его повреждения.
11. **Доверьте техническое обслуживание квалифицированному персоналу. Обслуживание требуется, если аппарат был поврежден любым способом: например, если поврежден его кабель питания или вилка; в него попала жидкость или посторонний предмет; он попал под дождь, не работает правильно или упал** – Не пытайтесь отремонтировать данное устройство самостоятельно. Открыв корпус, Вы подвергаете себя опасности поражения электрическим током. Пожалуйста, позвоните в ближайший сервисный центр Bose.

Представляем QuietComfort® 3 – наушники с системой акустического шумоподавления

Благодарим Вас за выбор QuietComfort® 3 – наушников с системой акустического шумоподавления от Bose. Наши инновационные технологии позволили достичь снижения ненужных раздражителей, предоставляя Вам живой звук и удобный дизайн в наушниках открытого типа.

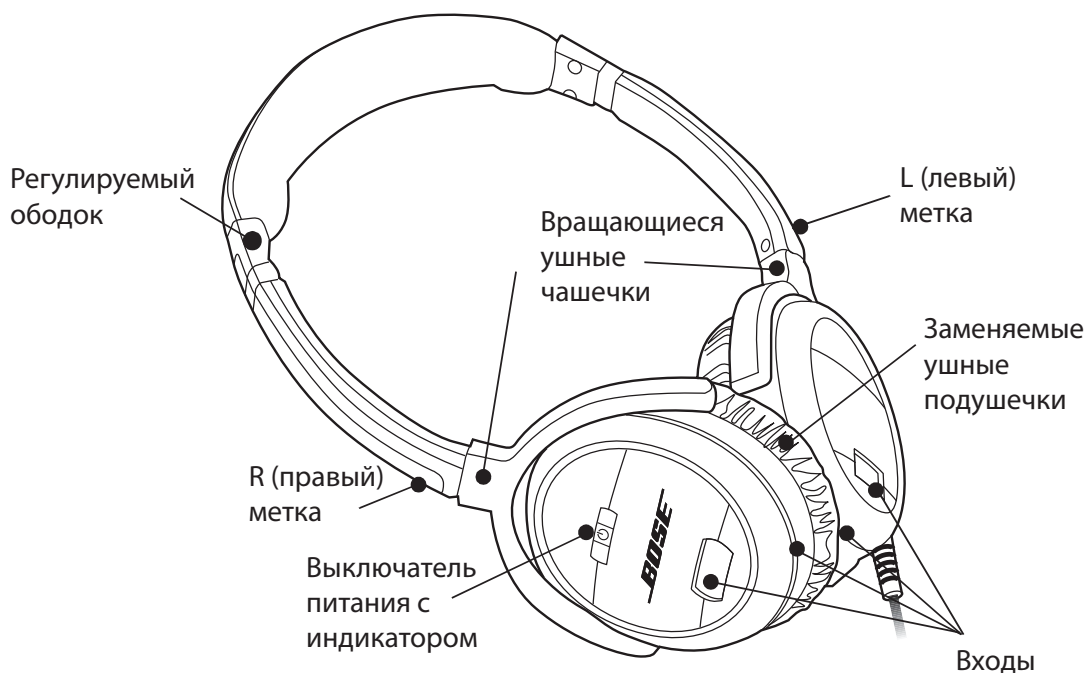

Принадлежности, входящие в комплект:



ВАЖНО: Перед первым использованием, нужно зарядить батарею в течении как минимум двух часов (см. стр. 5, «Зарядка аккумулятора»).

Зарядка аккумулятора

Первая зарядка аккумулятора занимает приблизительно два часа. После этого, время зарядки может меняться в зависимости от уровня зарядки аккумулятора.

1. Вставьте аккумулятор в зарядное устройство.
2. Вытащите штепсель из устройства.
3. Включите зарядное устройство в сетевую розетку.

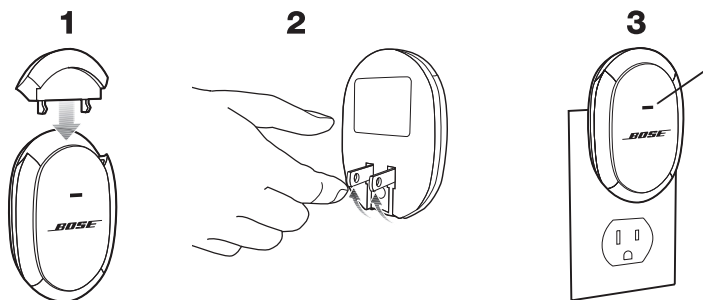

Индикатор:

On = Зарядка

Off = Зарядка окончена

Мигает = см. «Устранение неполадок» на стр. 10.

ВАЖНО: НЕ ХРАНИТЕ БАТАРЕЮ В ЗАРЯДНОМ УСТРОЙСТВЕ.

- После зарядки, отключите зарядное устройство от сети и извлеките аккумулятор.
- Хранение аккумулятора в зарядном устройстве сокращает время хранения заряда и может привести к уменьшению энергоемкости аккумулятора.

Использование и меры предосторожности.

- Аккумулятор не обязательно полностью разряжать перед подзарядкой. Подзарядка может производиться в любое удобное время.
- Никогда не оставляйте аккумулятор незаряженным. Заряжайте его после использования, и перед длительным хранением
- Избегайте экстремальных температур при подзарядке аккумулятора. Подзарядка должна производиться при температуре от 0°C до 35°C.
- Полностью заряженный аккумулятор работает в течение примерно 20 часов. Замените аккумулятор в том случае, если он более не дает необходимого напряжения после подзарядки. Для инструкции по замене см. «Устранение неполадок» на стр. 10.
- Содержите в чистоте клеммы аккумулятора, зарядного устройства, а так же правой ушной чашечки наушников. В противном случае это может вызвать слабый электрический контакт, что может ухудшить технические характеристики. Подробные инструкции по очистке см. пункт «Чистка» на стр. 10.

Установка Аккумулятора

Перед первым использованием удостоверьтесь, что аккумулятор полностью заряжен (см. «Зарядка аккумулятора» на стр. 5).

1. Убедитесь, что индикатор питания наушников находится в положении «off».
2. Держите правую ушную чашечку так, как показано на рисунке.
3. Вставьте аккумулятор в ячейку. Убедитесь, что аккумулятор плотно установлен в правой ушной чашечке.

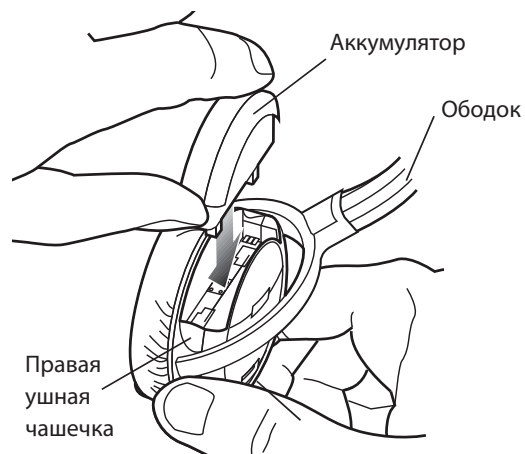

Снятие аккумулятора

для замены

Выполните действия 1 и 2 из предыдущего пункта, и потяните аккумулятор из ячейки ровно вверх.

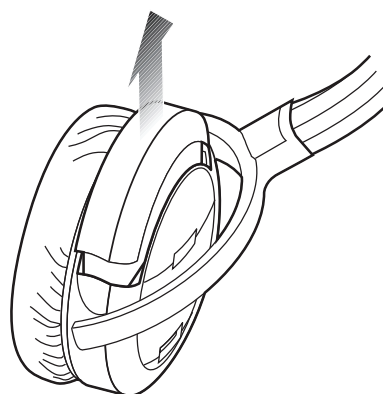

Ношение

Вы можете использовать наушники, как только для подавления посторонних шумов, так и для прослушивания музыки вместе с данной опцией.

При одевании найдите метки L (лево) и R (право) которые указывают на левые и правые ушные чашечки соответственно. Отрегулируйте ободок наушников, чтобы он легко касался головы, а ушные чашечки плотно прилегали к ушам.

Использование наушников для прослушивания музыки вместе с функцией шумоподавления

Для прослушивания звука аудио Вам понадобится поставляемый в комплекте шнур наушников.

1. Подключите нужный конец шнура наушников к левой ушной чашечке.
2. Подключите другой конец шнура наушников к аудиоустройству (см. «Подключение к переносным и домашним аудиоустройствам» на стр. 8).
3. Включите аудиоустройство и удостоверьтесь, что уровень громкости установлен на самой низкой отметке.
4. Включите Ваши наушники, загорится индикатор питания.
5. Настройте необходимый Вам уровень громкости.

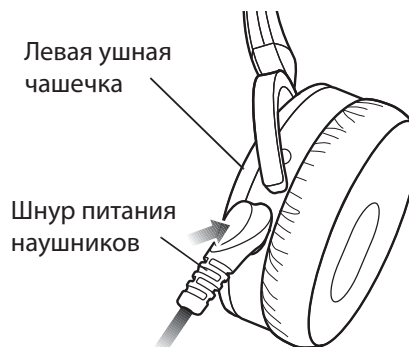

Использование наушников только для шумоподавления

При использовании наушников только для шумоподавления нет необходимости подсоединять к чему-либо шнур наушников. Просто включите их и оденьте на голову.

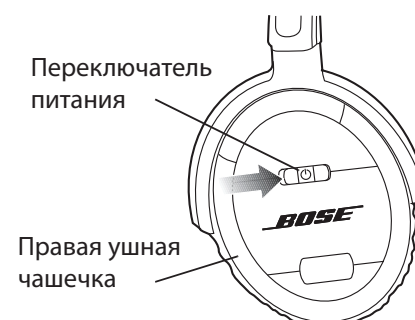

Когда аккумулятор нуждается в подзарядке

- Когда индикатор начинает мигать, аккумулятор находится в состоянии близком к полной разрядке. С того момента как индикатор начинает мигать, аккумулятор проработает приблизительно 4 часа перед полным отключением.
- При замене аккумулятора убедитесь, что он заряжался в течении как минимум двух часов (см. «Зарядка аккумулятора» на стр. 5).
- Перед длительным хранением аккумулятора полностью зарядите его, чтобы увеличить срок службы.

Подключение к переносным и домашним аудиоустройствам

Штекер шнура наушников Ø 3,5 мм позволяет Вам подсоединять их к различным устройствам, имеющим разъемы Ø 3,5 мм:

- CD, DVD, или MP3/цифровые аудиоплееры.
- Настольные компьютеры или ноутбуки

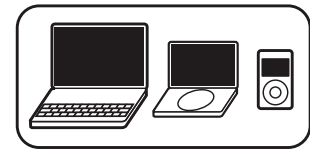

Для подключения наушников к домашней стереосистеме (стерео разъем Ø 6,3 мм) необходимо использование адаптера Ø 6,3 мм. Данный адаптер входит в комплект поставки.



Подключите штекер наушников к адаптеру и затем, посредством адаптера подключите наушники к стереосистеме.

Подключение к аудиосистеме авиалайнера

Аудиоразъемы авиалайнеров могут различаться, но обычно они представляют собой двойной разъем Ø 3.5 мм.

Примечание: Качество звука на авиалайнере может быть отличным от высококачественного звука, что вы можете услышать на домашней стереосистеме или на переносном аудиоустройстве.



Подключение к двойному разъему

Подключите наушники к адаптеру, затем, подключите его к двойному выходу Ø 3.5 мм.



Двойной штекер
Ø 3.5 мм

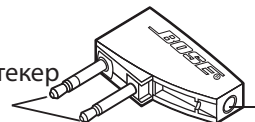

Разъем для подключения наушников

Подключение к одинарному разъему

Сложите движущийся штекер, чтобы он занял место в адаптере. Подключите наушники к адаптеру, затем, подключите его к разъему.

Двойной адаптер снижает уровень громкости аудиосигнала, используемого в аудиосистемах на авиалайнере. **Если уровень громкости слишком низок, отключите адаптер и подключите наушники непосредственно к разъему Ø 3.5 мм авиалайнера.**



Штекер
Ø 3.5 мм

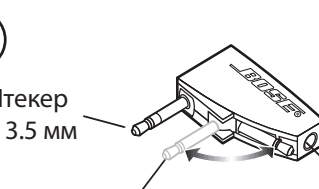

Движущийся штекер

Разъем для подключения наушников

Складывание для переноски и хранения

Наушники с акустической системой шумоподавления QuietComfort® 3® оснащены вращающимися ушными чашечками, что позволяет им легко складываться для удобного хранения.

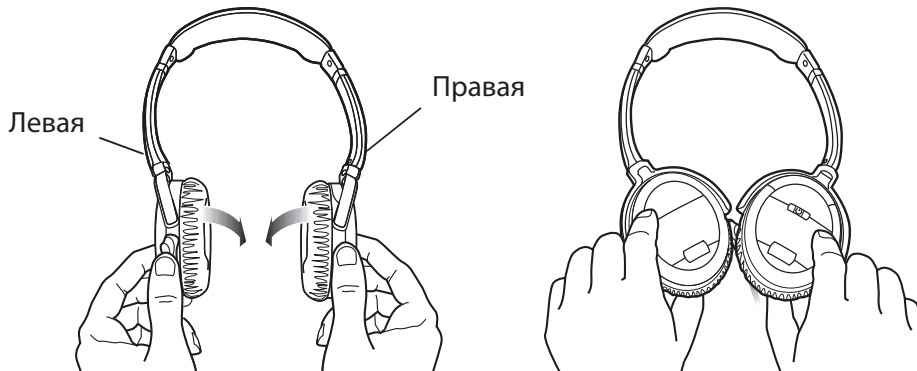

ВНИМАНИЕ: Ушные чашечки вращаются только в одном направлении. Вращение их в недопустимом направлении может привести к поломке.

Использование футляра для переноски

Футляр для переноски обеспечивает безопасное хранение Ваших наушников и комплектующих. Держатель из пеноматериала может быть снят, что позволит Вам хранить там иные вещи, такие как MP3 проигрыватель и т.д.

Примечание: Чтобы увеличить срок службы аккумулятора перед длительным хранением полностью зарядите его, и никогда не оставляйте его в зарядном устройстве сверх установленного времени.

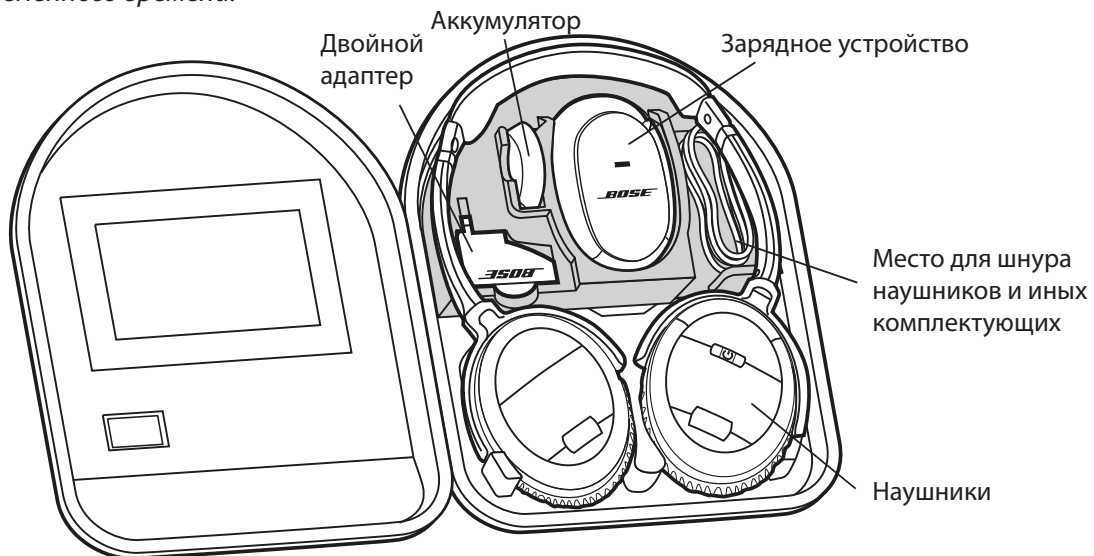

Чистка

Регулярная чистка не требуется. Однако, при необходимости вы можете протирать внешнюю поверхность наушников мягкой сухой тканью. Так же, удостоверьтесь, что разъемы ушных чашечек чисты и жидкость не попала внутрь наушников. Используйте только сухую ткань для протирания контактов аккумулятора, зарядного устройства или аккумуляторной ячейки в самих наушниках.

ВНИМАНИЕ:

- Перед чисткой удостоверьтесь, что зарядное устройство выключено из сети.
- НЕ ИСПОЛЬЗУЙТЕ влажную ткань для чистки контактов аккумулятора, зарядного устройства или аккумуляторной ячейки наушников.

Устранение неполадок

При возникновении проблем при использовании наушников выполните действия, предложенные в следующей таблице. Если проблему не удастся решить, обратитесь за помощью к квалифицированным специалистам. Контактная информация указана на внутренней стороне задней крышки.

Проблема	Выполните:
Отсутствует шумоподавление	<ul style="list-style-type: none"> • Убедитесь, что переключатель питания включен. • Зарядите аккумулятор.
Низкий звук/ Отсутствие звука	<ul style="list-style-type: none"> • Убедитесь в том, что источник аудиосигнала включен, а его регулятор громкости не находится на минимальной отметке. • Не используйте двойной адаптер. • Проверьте, подключен ли шнур наушников к разъему в ушной чашечке.
Потрескивающий звук; периодическое отключение шумоподавления	<ul style="list-style-type: none"> • Зарядите аккумулятор. • Прочистите контакты аккумулятора и аккумуляторной ячейки наушников (см. «Чистка» на стр. 10). • Замените аккумулятор.
Низкий грохочущий звук	<ul style="list-style-type: none"> • Настройте наушники так, чтобы ушные чашечки плотно прилегали к ушам. • Убедитесь, что входы на ушных чашечках не заблокированы.
Мигает индикатор зарядки	<ul style="list-style-type: none"> • Отсоедините аккумулятор, подождите 10 секунд, снова подключите его. • Отсоедините зарядное устройство от сети, подождите 10 секунд, снова подключите его. • Удостоверьтесь, что температура не менее 0°C и не более 35°C. • Замените аккумулятор. • Замените зарядное устройство.
Малое время службы аккумулятора после зарядки	<ul style="list-style-type: none"> • Замените аккумулятор. • Замените зарядное устройство.

Подсоединение ушной подушки

Если ушная подушка была отсоединена:

1. Совместите два отверстия на задней стороне подушки со стойками на ушной чашечке.
2. Прижмите подушку к ушной чашечке.
3. Надавите на края подушки, чтобы она встала на место.
4. Убедитесь, что подушка плотно прилегает по всей поверхности, и что между ней и ушной чашечкой нет зазоров.

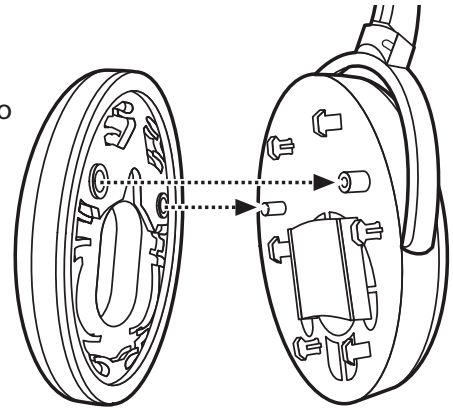

Комплектующие

Вы можете заказать комплектующие у дилера Bose®, по сети Интернет (www.bose.com) или по телефону. Ищите контактную информацию на обороте.

- Аккумулятор
- Набор комплектующих QC™ 3 Cell Connect
- Зарядное устройство
- Сменные ушные подушки
- Футляр для переноски
- Набор комплектующих (включая адаптеры и удлинительный кабель)

Параметры питания

Зарядное устройство: 100–240 В переменного тока, 5,5 Вт

Аккумулятор: 3,7 В постоянного тока, 200 мАч



294156-001

BOSE[®]
Better sound through research[®]

©2006 Bose Corporation, The Mountain,
Framingham, MA 01701-9168 USA
AM294156 Rev.00 CCM-002840