

Список компонентов

A - Крестообразная отвертка
(в комплект не входит)

B - 4 мм L-образный шестигранный ключ

C - Эксцентрик x 4

D - Установочный штифт x 8

E - Стержень x 4

F - 1/4-20 x 38 мм крепежный винт x 6

G - M6 x 20 мм крепежный винт x 8

H - M6 x 6 мм крепежный винт x 8

I - Верхняя скоба x 4

J - Нижняя скоба x 4

K - Зажим полки x 4

L - 5/32 x 12 мм крепежный винт x 4

M - Резиновый демпфер x 6

N - Верхняя панель x 1

O - Боковые панели x 2

P - Сборка основания x 1

Q - Задняя панель x 1

R - Стеклопалки x 2

Конструкция Valera специально разработана для обеспечения легкости сборки тумбы. Внимательно следуйте всем рекомендациям по сборке, чтобы предотвратить поломки.

Размещение и обслуживание

Тумба Valera предназначена для использования на полу внутри помещений. Используйте для очистки стекла жидкость для мытья стекол, для очистки деревянного шпона - влажную салфетку.

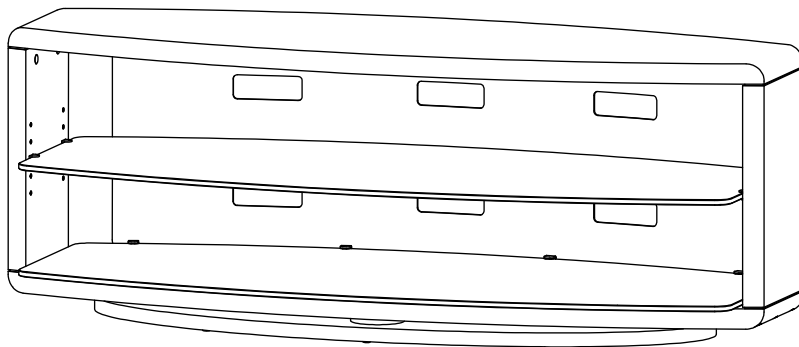

Шаг 1

Распакуйте детали и сверьте их со списком

Распакуйте детали и сверьте их со списком слева. Сборку необходимо производить на поверхности, не способной нанести повреждений изделию, такой как ковер. В случае отсутствия некоторых деталей, обратитесь в службу поддержки клиентов BDI по адресу customerservice@bdiusa.com. По всем другим вопросам обращайтесь к дилеру BDI.

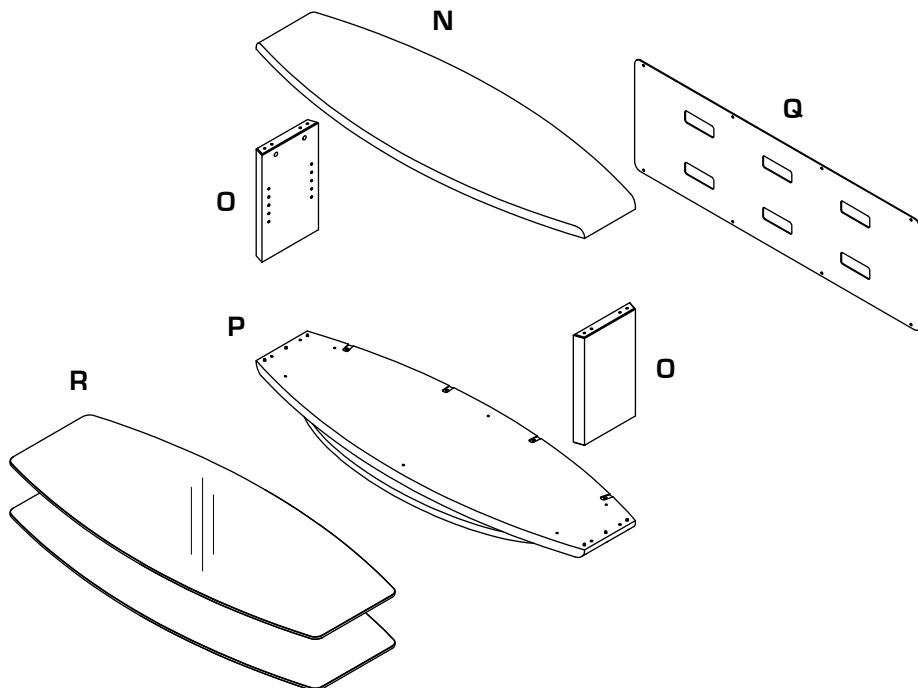

Шаг 2

Установка крепления на верхнюю панель

Положите верхнюю панель (N) верхней стороной на ковер так, чтобы были доступны отверстия. Вставьте установочные штифты (D) и стержни (E) в верхнюю панель (N) с помощью крестообразной отвертки (A).

Закрепите на верхней панели (N) верхние скобы (I) с помощью крепежных винтов (G), используя 4 мм L-образный шестигранный ключ (B), не затягивайте винты полностью для облегчения установки задней панели (Q).

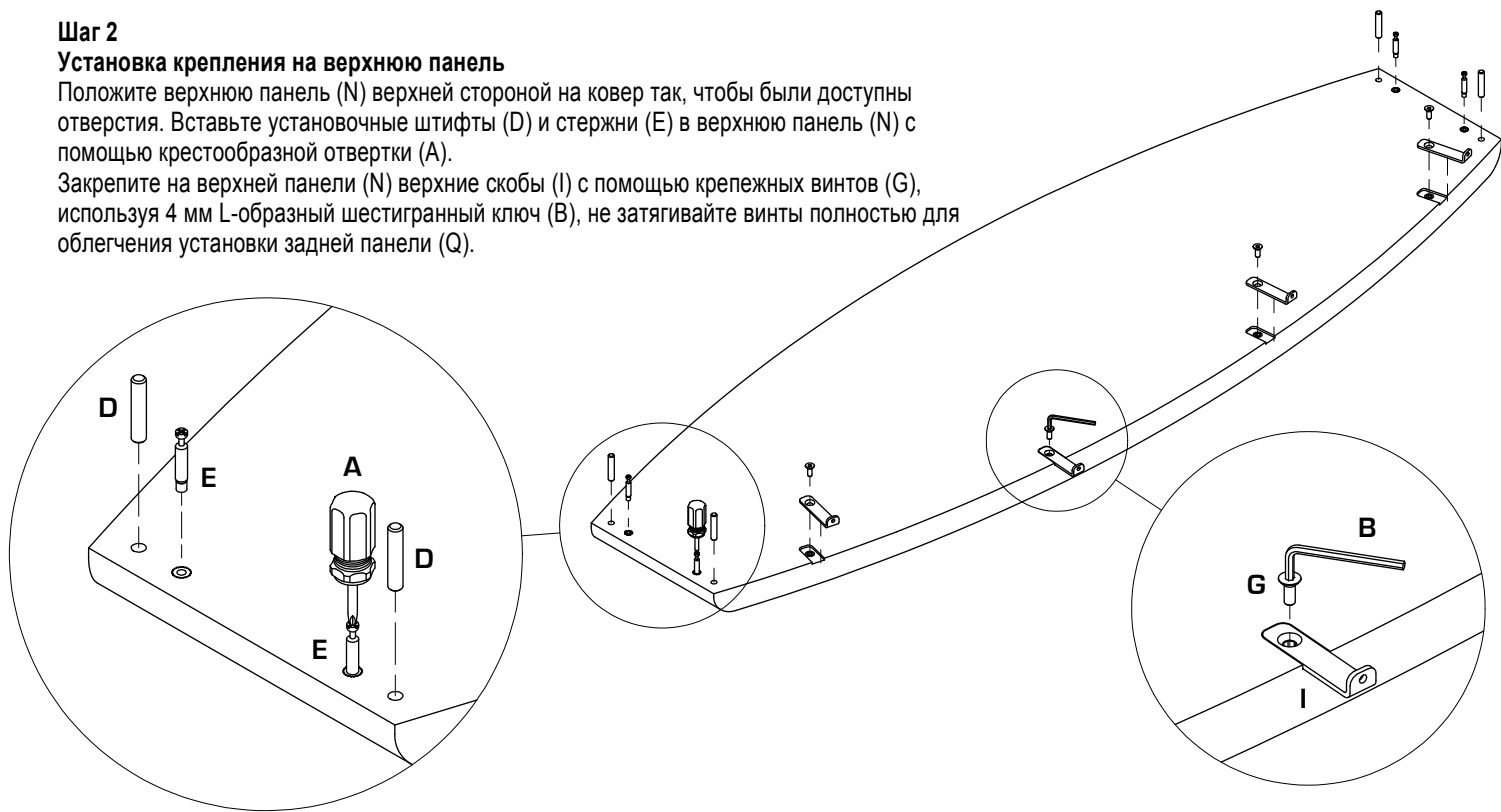

Шаг 3

Установка крепления в боковые панели

Установите эксцентрики (C) в боковые панели (O) как показано на рисунке, направьте стрелку эксцентрика (C) вверх.

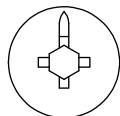

Эксцентрик (C)

Перед началом установки направьте стрелку вверх

UP

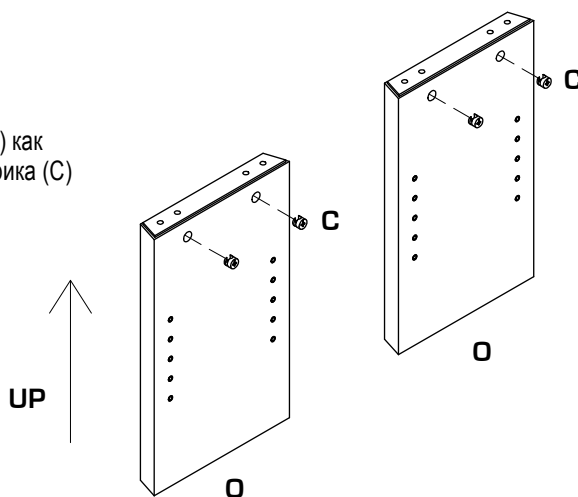

Шаг 4

Установка крепления в нижнюю панель

Установите нижнюю скобу (J) в сборку основания (P) с помощью крепежных винтов (G) и затяните 4 мм L-образным шестигранным ключом (B).

Не затягивайте скобы полностью для облегчения установки задней панели (Q).

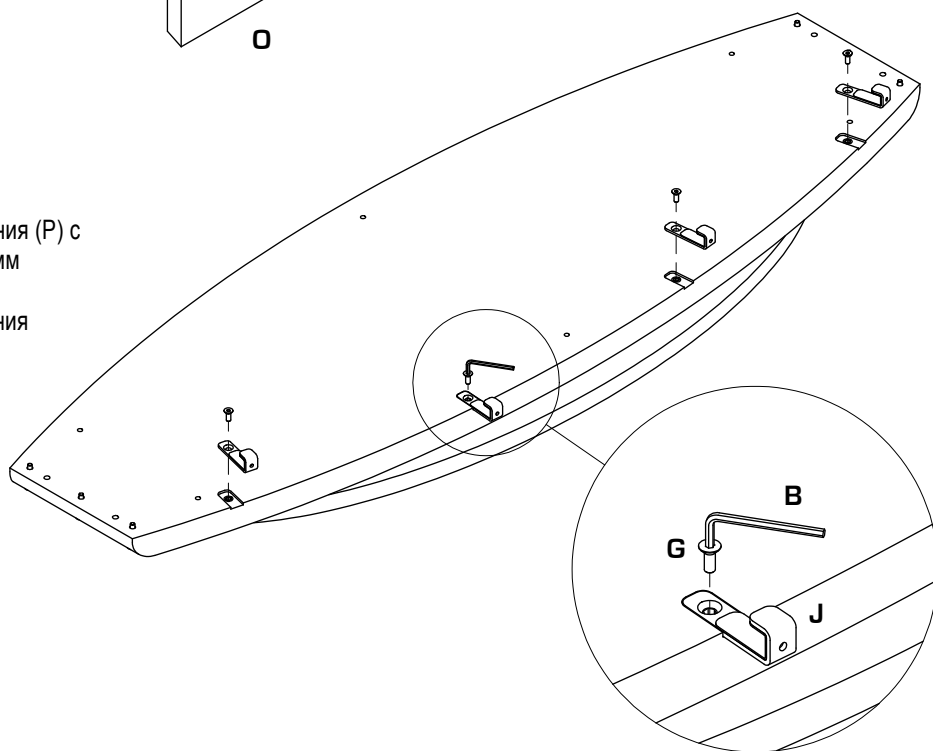

Шаг 5

Присоединение боковых панелей к верхней панели

Присоедините боковые панели (O) к верхней панели (N) опуская боковые панели (O) на установочные штифты (D) и стержни (E). Убедитесь, что отверстия штифтов для полок направлены внутрь. Затяните эксцентрики (C) с помощью 4 мм L-образного шестигранного ключа (B).

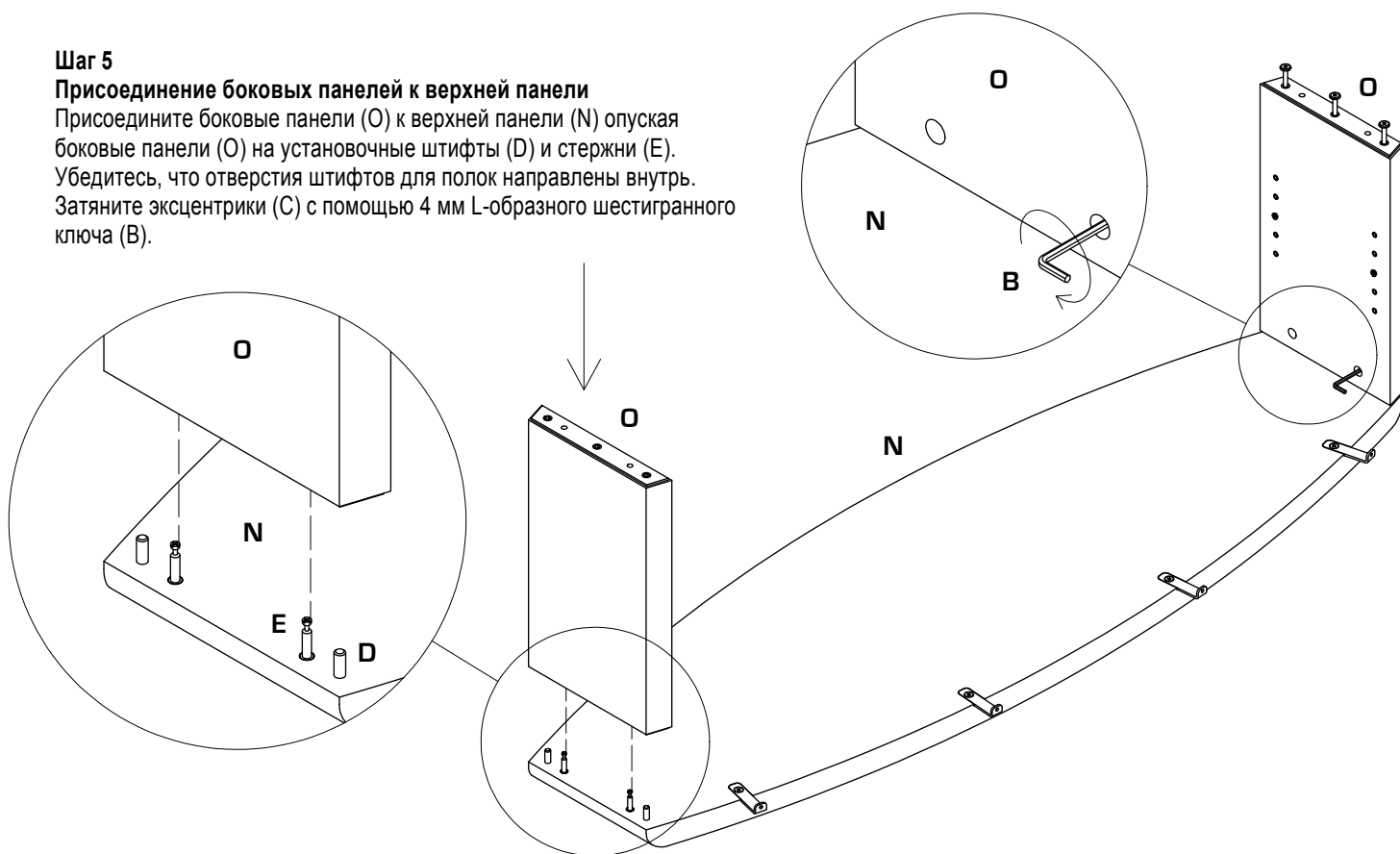

Шаг 6

Присоедините сборку основания

Вставьте установочные штифты (D) в боковые панели (O). Присоедините сборку основания (P) к боковым панелям (O) с помощью установочных штифтов (D) для выравнивания компонентов. Убедитесь, что верхние скобы (I) и нижние скобы (J) находятся на одной стороне. Затяните крепежные винты (F) с помощью 4 мм L-образного шестигранного ключа (B). После прикрепления сборки основания (P) переверните тумбу.

ВНИМАНИЕ! При переворачивании тумбы не ставьте ее на скобы.

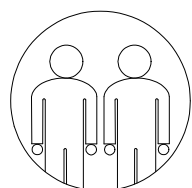

Рекомендуется
выполнять
сборку
вдвоем

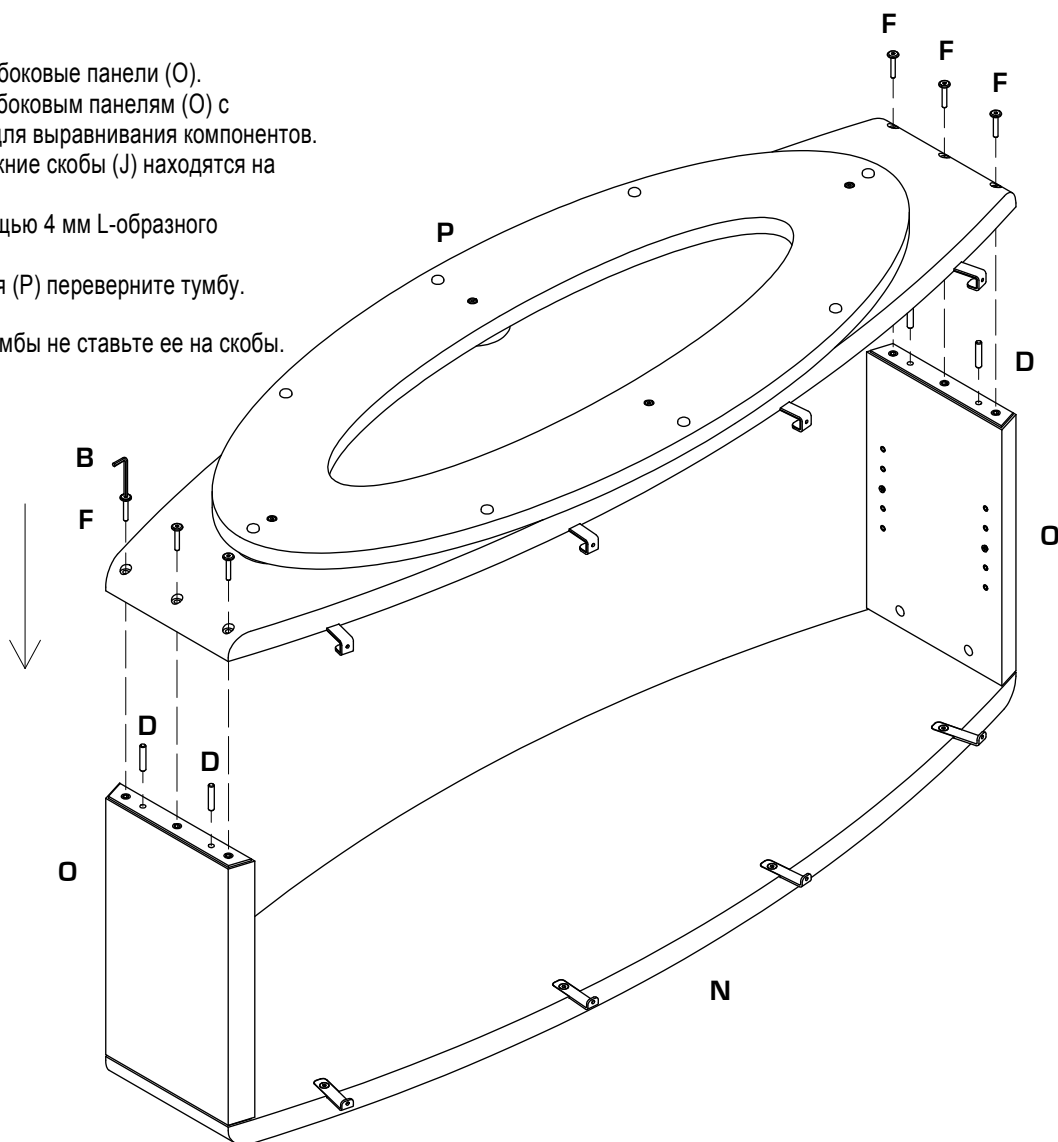

Шаг 7

Установите заднюю панель

Установите заднюю панель (Q) на верхние скобы (I) и нижние скобы (J) с помощью крепежных винтов (H), используя 4 мм L-образный шестигранный ключ (B).

Затяните винты в середине панели, а затем снаружи.

После установки задней панели (Q) затяните верхние скобы (I) и нижние скобы (J).

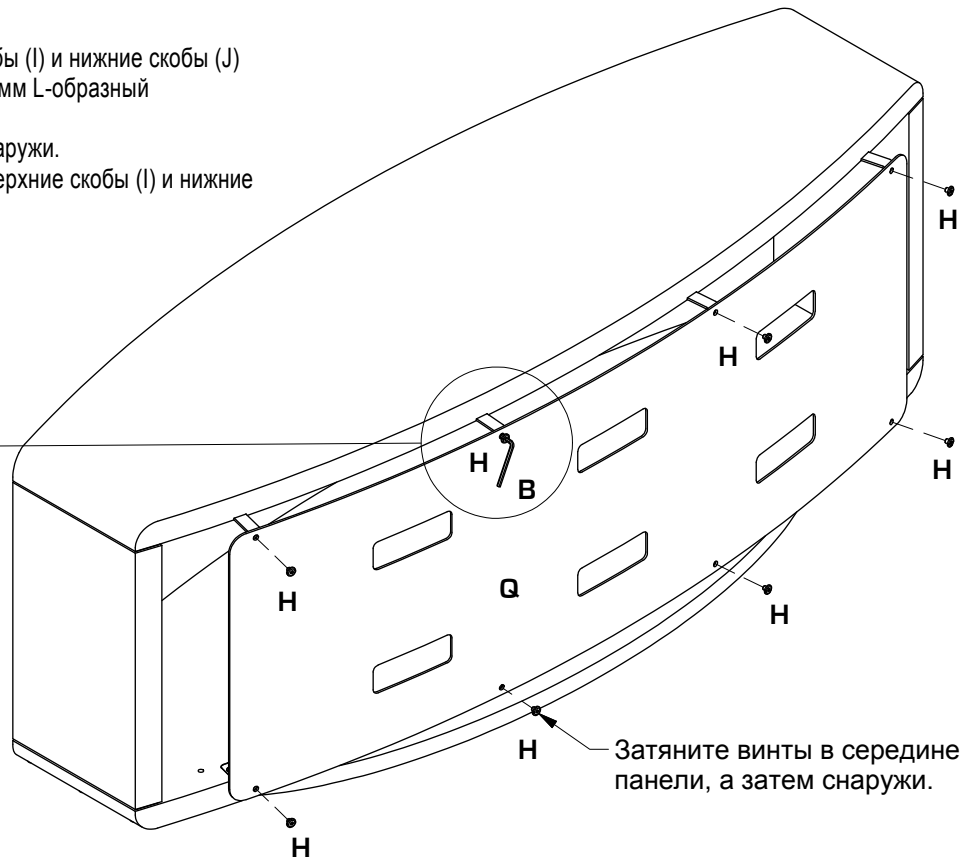
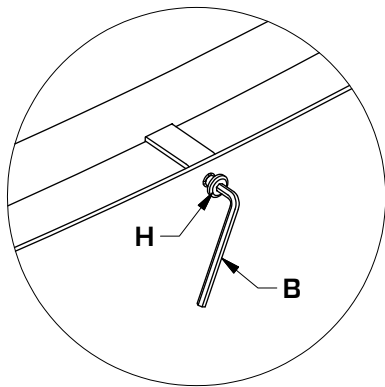

Затяните винты в середине панели, а затем снаружи.

Шаг 8

Установка стеклянных полок

Примечание: стеклянные полки (R) одинаковые.

Установите резиновые демпферы (M) в сборку основания (P).

Установите нижнюю стеклянную полку (R) в сборку основания (P). Медленно вставьте стеклянную полку (R) на место под нижними скобами (J).

Установите зажимы полки (K) в боковые панели (O) на нужной высоте и затяните их крестообразной отверткой (A). Убедитесь, что винт на зажимах полки (K) направлен лицевой стороной вниз. Установите среднюю стеклянную полку (R) на зажимы полки (K) и затяните винты на зажимах полки (K) с помощью крестообразной отвертки (A).

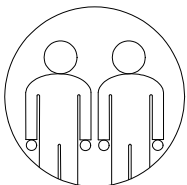

Рекомендуется
выполнять
сборку
вдвоем

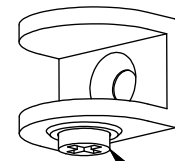

Зажим полки (K)

Установите лицевой
стороной винтов вниз.

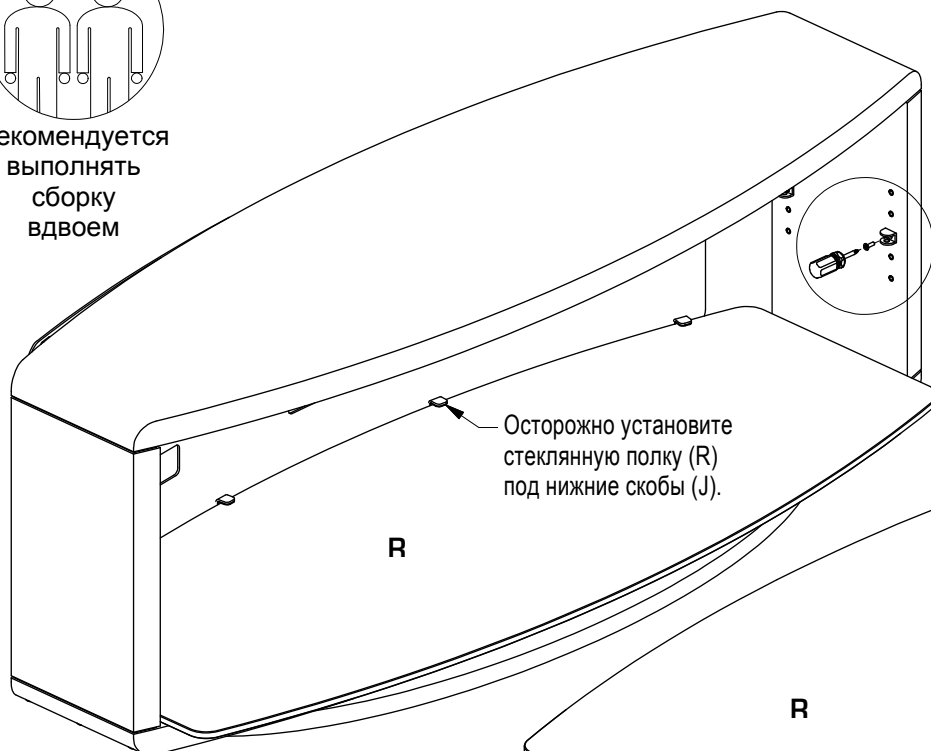

Осторожно установите
стеклянную полку (R)
под нижние скобы (J).

R

R