

PILOTAGE
радиоуправляемые модели

PHANTOM FPV

Инструкция по эксплуатации



СОДЕРЖАНИЕ

Введение	2
Меры предосторожности	2
Перед полетом	3
Технические характеристики	3
Квадрокоптер	4
Передатчик	5
Зарядка аккумулятора модели	7
Калибровка	8
Предполетный инструктаж	9
Предполетные операции	9
Два варианта взлета	10
Два варианта посадки	10
Режим стабилизации высоты	11
Управление	11
Сигнализация о низком напряжении батареи	14
Запись видео и фотосъемка	14
Установка шасси	15
Использование мобильного телефона и WI-FI	15
Меню управления приложением	16
Схема сборки	21
Устранение неполадок	22
Список запчастей	23
Информация FCC	23
Предупреждение FCC	23
Контактная информация	24

ВВЕДЕНИЕ

Пожалуйста, перед использованием внимательно изучите инструкцию и меры предосторожности. Сохраняйте инструкцию и упаковку на протяжении всего срока эксплуатации, это вам поможет при использовании данного изделия.

Производитель постоянно работает над улучшением дизайна и характеристик своей продукции, поэтому некоторые узлы и детали, цвет и функциональность могут отличаться от образцов, приведенных на коробке и в инструкции.

ВНИМАНИЕ!

- Данный продукт не игрушка, а сложная модель, которая состоит из современных электронных и механических компонентов для полетов и видеосъемки с высоты. Перед использованием эту модель необходимо правильно настроить и подготовить к полету, чтобы исключить возможность несчастных случаев. Пользователь обязан эксплуатировать модель безопасным образом. Так как производитель и продавец не могут контролировать процедуры настройки, использования и эксплуатации данного продукта, то они не несут никакой ответственности за травмы людей или имущественный ущерб, причиненный в результате неправильной эксплуатации этой модели.
- Данный квадрокоптер предназначен для пользователей старше 12 лет, которые уже имеют опыт пилотирования подобных р/у моделей.
- Запускайте эту модель только на тех площадках, где запуск подобных моделей разрешен местным законодательством.
- После реализации продукта производитель и продавец не берут на себя ответственность за любые несчастные случаи, вызванные неправильной эксплуатацией, использованием или ошибками при пилотировании модели.
- Производитель доверяет продавцу выполнять поддержку продукта и послепродажное обслуживание. Если у вас возникнут какие-либо вопросы по поводу использования, эксплуатации, ремонта и т.п., пожалуйста, обратитесь в сервис-центр продавца.

МЕРЫ ПРЕДОСТОРОЖНОСТИ

Вращающиеся пропеллеры р/у модели и высокая скорость ее полета представляют опасность, поэтому запускайте модель вдали от скопления людей.

Неправильная сборка, дефекты деталей модели, сбои в работе электронного оборудования, некалиброванные настройки или пилотирование могут привести к непредсказуемым последствиям и несчастным случаям, например, к травмам людей или к повреждению имущества и модели.

Пожалуйста, во время использования продукта всегда думайте о безопасности. Помните, что вы и только вы несете полную ответственность за любые последствия, возникшие во время эксплуатации данной модели.

01. Используйте модель вдали от препятствий и скопления людей. Летящая на высокой скорости р/у модель потенциально опасна, поэтому запускайте модель подальше от людей, высотных зданий, линий электропередач и т.д. Не запускайте р/у модель в сильный ветер, во время дождя или грозы — это небезопасно для пользователя, окружающих людей и их собственности.
02. Оберегайте модель и ее компоненты от воздействия влаги. Данная модель имеет встроенные электронные компоненты. Высокая влажность воздуха или водяной пар могут повредить электронные компоненты, что обязательно приведет к аварии.
03. Эксплуатируйте модель безопасно. Пожалуйста, используйте эту р/у модель в соответствии с вашим физическим состоянием и летным мастерством. Усталость, недомогание или недостаточный опыт пилотирования могут стать причиной аварии.

04. Держитесь подальше от вращающихся пропеллеров. Вращающиеся пропеллеры могут нанести серьезные травмы и повреждения. Держите лицо и другие части тела вдали от вращающихся пропеллеров.
05. Оберегайте модель от воздействия тепла. Данная р/у модель изготовлена из металла, пластика, электронных компонентов и т. д. Чтобы избежать деформации и повреждения деталей модели, держите ее подальше от источников тепла и прямых солнечных лучей.
06. Пожалуйста, сразу после полета не прикасайтесь к горячим двигателям — вы можете обжечься.

ПЕРЕД ПОЛЕТОМ

01. Для полетов выберите просторную площадку размером не менее 8 м (длина) x 8 м (ширина) x 5 м (высота).
02. Убедитесь, что батареи передатчика и модели полностью заряжены.
03. Пожалуйста, строго соблюдайте порядок включения передатчика и модели. Всегда сначала включайте питание передатчика, и только после этого подключайте питание модели. После полета всегда сначала отключайте питание модели, а затем выключайте питание передатчика. Несоблюдение порядка включения и выключения модели может привести к потере контроля, что потенциально опасно для окружающих. Пожалуйста, всегда строго соблюдайте порядок включения и выключения питания модели.
04. Эксплуатация неисправной модели может привести к аварии. Особое внимание уделите контактам подключения двигателей и разъемам подключения батареи к модели. Во время полета, из-за воздействия вибрации, ненадежно подключенные разъемы могут отсоединиться, что обязательно приведет к потере контроля и к аварии.
05. Эксплуатация неисправной модели может привести к аварии. При обнаружении каких-либо неполадок или дефектов любых деталей модели, при ощущении вибрации двигателей или необычном шуме, немедленно прекратите использовать модель и не запускайте ее вновь, пока не устраните причину. Пожалуйста, для ремонта обращайтесь в сервис-центр продавца, и для замены вышедших из строя используйте только новые фирменные детали.
06. Не превышайте пределы максимального радиуса действия аппаратуры управления. Не летайте возле высотных зданий, линий электропередач, кабелей высокого напряжения или в местах, где есть источники помех. Это может привести к прерыванию сигнала, в результате чего модель может потерять контроль, что приведет к аварии.

ТЕХНИЧЕСКИЕ ХАРАКТЕРИСТИКИ

Размер	361x355x107 мм
Взлетный вес	120 г
Диаметр пропеллеров	146 мм
Время полета	7-8 минут
Батарея	3,7 В 500 мАч
Время зарядки	60-80 минут
Макс. дальность действия управления	Не более 100 м
Разрешение камеры	640x480p

КВАДРОКОПТЕР

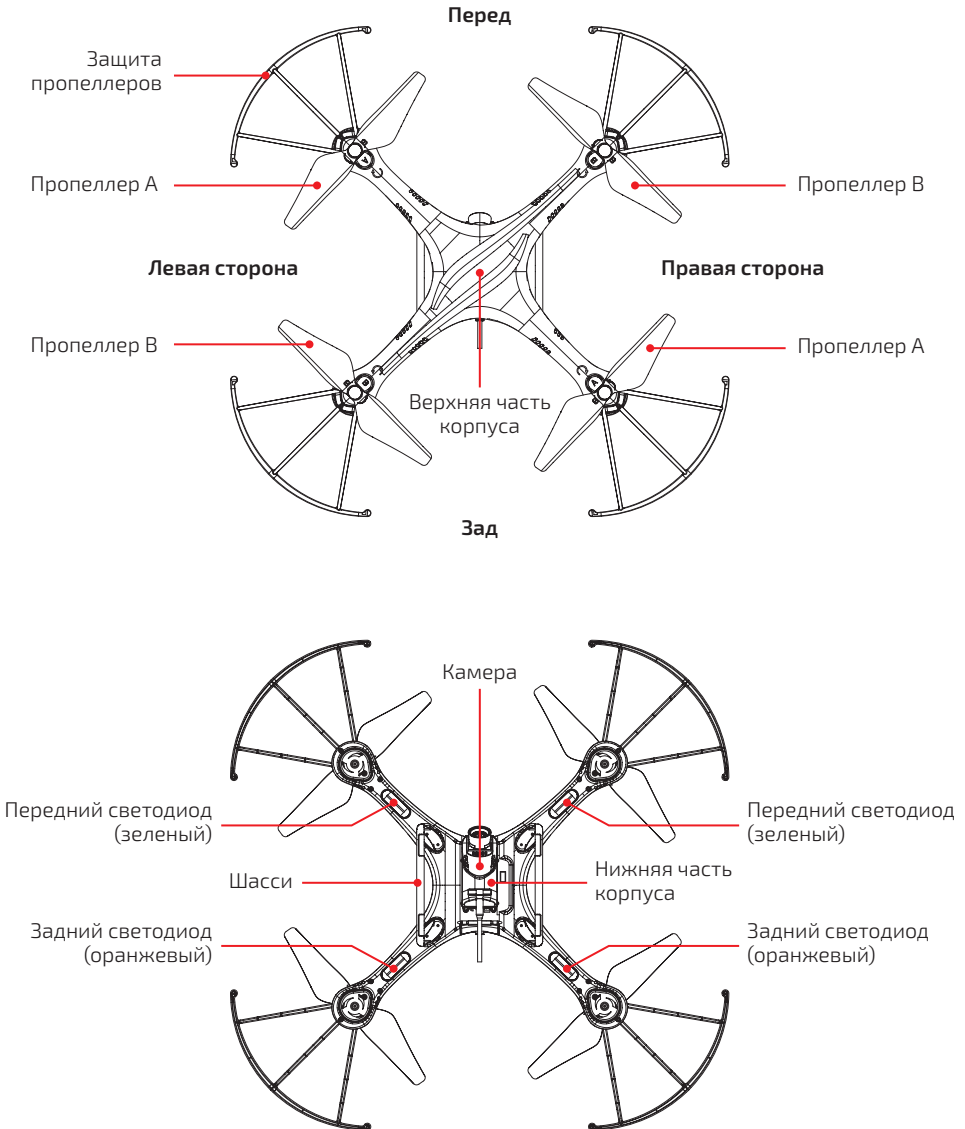

ПЕРЕДАТЧИК

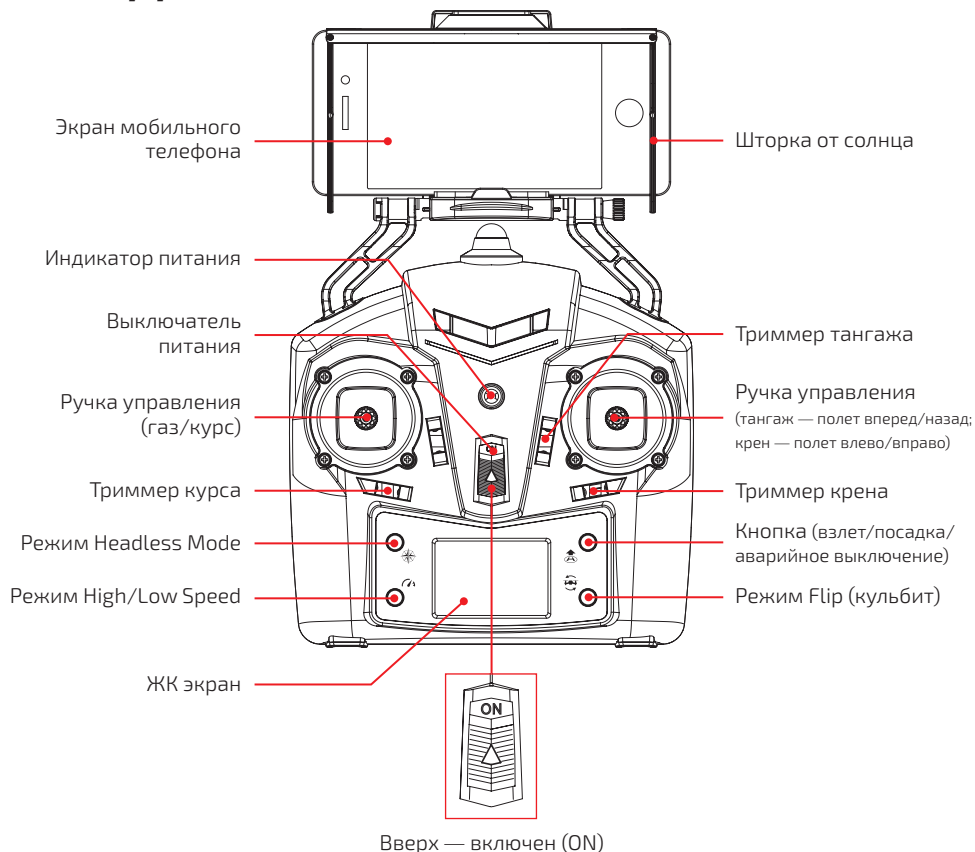

Значок «режим Headless Mode»



Значок «взлет/посадка/аварийное выключение»



Значок «режим High/Low Speed»



Значок «режим Flip»

Запись видео

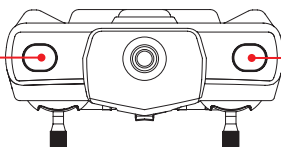

Фотосъемка

УСТАНОВКА БАТАРЕЕК В ПЕРЕДАТЧИК

Откройте крышку отсека батарей с задней стороны передатчика и, строго соблюдая полярность как показано на рисунке, вставьте в отсек 4 батарейки AA (в комплект не входят).

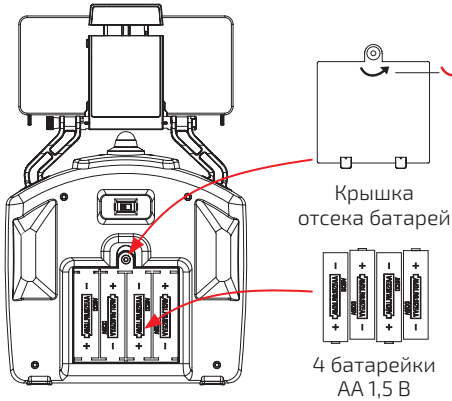

Вращайте винт фиксации в направлении, указанном стрелкой, чтобы выкрутить винт и открыть крышку отсека батарей.

Чтобы закрутить винт фиксации, вращайте его в противоположном направлении.

ВНИМАНИЕ!

Убедитесь, что батарейки установлены правильно, с соблюдением полярности.
Не устанавливайте одновременно старые и новые батарейки.
Не устанавливайте одновременно батарейки разного типа или производителя.
Не пытайтесь заряжать незаряжаемые батарейки.

УСТАНОВКА ВАШЕГО МОБИЛЬНОГО ТЕЛЕФОНА НА ПЕРЕДАТЧИК

01. Нажмите кнопку фиксации на верхней правой стороне кронштейна для крепления мобильного телефона и выдвиньте верхнюю часть кронштейна вверх до упора, как показано на рисунке 1.
02. Как показано на рисунке 2, ориентируя экраном вверх мобильный телефон, вставьте его в кронштейн и, чтобы максимально плотно закрепить смартфон на передатчике, опустите (насколько это возможно) вниз верхнюю часть кронштейна. (Во время выполнения этой операции не касайтесь кнопок мобильного телефона).

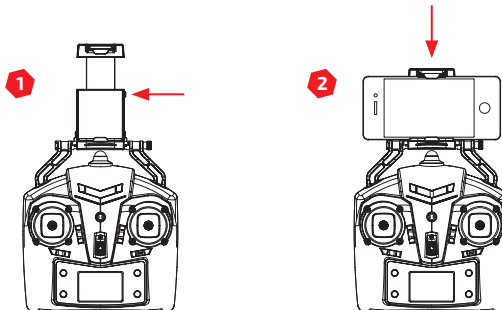

03. Вставьте шторку от солнца (бленду) в гнездо кронштейна и убедитесь, что нижний край шторки расположен как можно ближе к мобильному телефону (рис. 3).

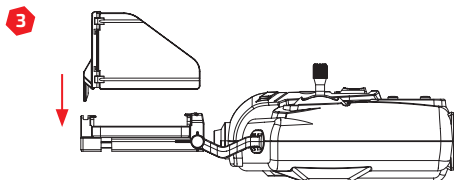

ЗАРЯДКА АККУМУЛЯТОРА МОДЕЛИ

01. Сначала вставьте разъем батареи модели в USB-штекер, а затем выберите один из вариантов зарядки, которые показаны на рисунке ниже, и подключите USB-штекер к выбранному источнику для зарядки (напряжение 5 В, 2 А)
02. Во время зарядки на USB-штекере ярко светится красный светодиод.
03. Время зарядки составляет примерно 70 минут. Когда индикатор станет светиться зеленым — батарея модели полностью заряжена.
04. Вы можете приобрести в запас сколько угодно дополнительных LiPo-батарей для модели, так как они продаются, как запасные части, но, пожалуйста, прочитайте и строго соблюдайте меры безопасности при использовании LiPo-батарей:
 - Не оставляйте LiPo-батарею на солнце или вблизи источника высоких температур, иначе из-за перегрева она может выйти из строя, может загореться и даже взорваться.
 - Не подвергайте LiPo-батарею ударам, не роняйте ее на твердую поверхность.
 - Не роняйте LiPo-батарею в воду, оберегайте ее от воздействия влаги и храните в сухом месте.
 - Не пытайтесь разбирать или вскрывать LiPo-батареи.
 - Не оставляйте LiPo-батарею во время зарядки без присмотра.
 - Не допускайте короткого замыкания силовых проводов и контактов батареи.
 - Пожалуйста, используйте только рекомендованные зарядные устройства.
 - Регулярно проверяйте провода, разъемы и отсутствие повреждений зарядного устройств.
 - Никогда не используйте неисправное зарядное устройство.

ВАРИАНТЫ ЗАРЯДКИ



Зарядка
для телефона



USB
порт



Блок
питания



Компьютер



Автомобильное
зарядное
устройство

ВНИМАНИЕ!

Для более быстрой зарядки батареи рекомендуется использовать адаптер 5 В, 2 А (в комплект не входит).

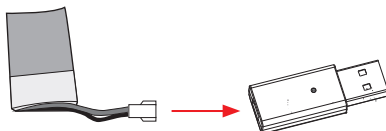

УТИЛИЗАЦИЯ И ПЕРЕРАБОТКА LIPO БАТАРЕЙ

- Не выбрасывайте LiPo-батареи в контейнеры для бытового мусора!
- Пожалуйста, утилизируйте LiPo-батареи в соответствии с местным законодательством, сдавая их в ближайший центр переработки.



КАЛИБРОВКА

Пожалуйста, если во время полета или после аварии модель постоянно дрейфует в одном и том же направлении и этот дрейф невозможно устранить при помощи триммеров, выполните калибровку, как описано ниже.

01. Выключите питание модели, а затем выключите передатчик.
02. Включите питание передатчика, переместите левую ручку управления в крайнее нижнее положение (рис. 1), а затем отпустите. Левая ручка автоматически займет среднее положение (рис. 2). Передатчик войдет в режим инициализации связи.

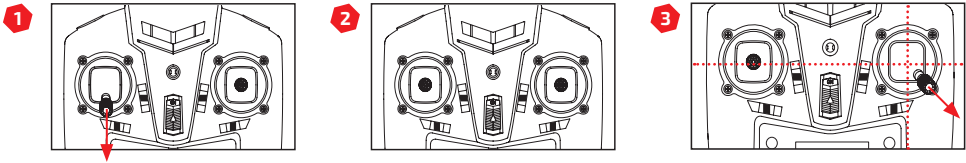

03. Подключите питание модели и установите ее на ровную горизонтальную поверхность. Когда светодиоды модели перестанут мигать и начнут светиться постоянно, это означает, что инициализация связи выполнена успешно.
04. До завершения процесса калибровки не шевелите левую ручку передатчика. Переместите правую ручку передатчика в правый нижний угол, как показано на рисунке 3, а затем отпустите. Светодиоды модели начнут мигать, свидетельствуя о том, что идет процесс калибровки. Когда светодиоды станут светиться постоянно, это значит, что процесс калибровки успешно завершен.

ВНИМАНИЕ!

Сбой калибровки может привести к потере функции стабилизации модели.

ПРЕДПОЛЕТНЫЙ ИНСТРУКТАЖ

01. Спереди модели светятся зеленые светодиоды, а оранжевые — сзади.
02. Включите питание модели и проверьте направление вращения пропеллеров. Левый передний и правый задний пропеллеры «А» должны вращаться по часовой стрелке, а правый передний и левый задний пропеллеры «В» — против часовой стрелки.
03. Если модель при нейтральном положении ручки курса постоянно поворачивает в одну и ту же сторону, то устранили эту тенденцию, используя триммер курса.

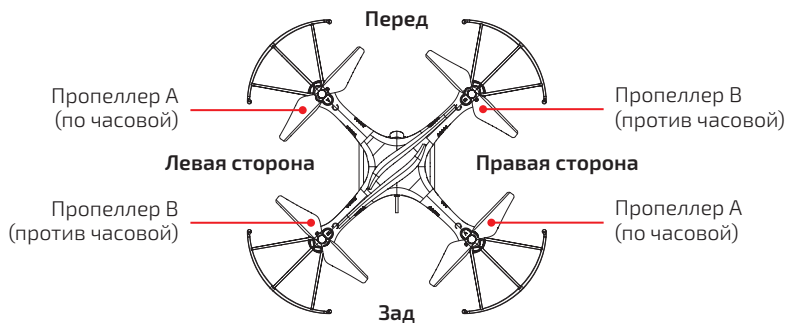

ПРЕДПОЛЕТНЫЕ ОПЕРАЦИИ

01. Включите питание передатчика. Светодиодный индикатор начнет быстро мигать. Переместите левую ручку передатчика в самое нижнее положение, а затем отпустите. Светодиодный индикатор начинает мигать медленно, указывая, что передатчик находится в режиме инициализации связи.
02. Установите батарею модели и подключите ее разъем к разъему квадрокоптера.
03. Установите модель на ровную горизонтальную поверхность. Когда светодиоды модели перестанут мигать и начнут светиться постоянно, это значит, что процесс инициализации связи успешно завершен.

ВНИМАНИЕ!

Пожалуйста, после включения модели убедитесь, что плата с гироскопом находится в горизонтальном положении, иначе квадрокоптер не сможет стабилизироваться в горизонтальном положении.

ДВА ВАРИАНТА ВЗЛЕТА

Вариант 1 (взлет)

Как показано на рисунке 4, установите левую ручку и правую ручку передатчика в нижние внутренние углы и отпустите. Затем переместите левую ручку передатчика вверх, чтобы модель взлетела на желаемую высоту, и отпустите ее.

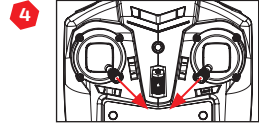

Вариант 2 (взлет одной кнопкой)

Как показано на рисунке 5, нажмите кнопку «взлет/посадка/аварийное выключение» и модель автоматически взлетит и зависнет на высоте приблизительно 1,2 метра.

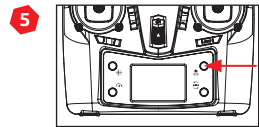

ДВА ВАРИАНТА ПОСАДКИ

Вариант 1 (посадка)

Переместите левую ручку передатчика в крайнее нижнее положение и удерживайте ее в таком положении, пока модель не приземлится, а ее моторы не перестанут вращаться.

Вариант 2 (взлет одной кнопкой)

Посадка одной кнопкой. Нажмите один раз кнопку «взлет/посадка/аварийное выключение» и модель станет медленно снижаться, пока не приземлится.

АВАРИЙНОЕ ВЫКЛЮЧЕНИЕ: В чрезвычайной ситуации, если ваша модель летит на людей, может столкнуться с препятствием и т. д., немедленно нажмите кнопку «взлет/посадка/аварийное выключение» и удерживайте ее нажатой в течение примерно одной секунды, а затем отпустите — двигатели немедленно выключатся.

СОВЕТ: Не используйте функцию аварийного выключения, если у вас нет чрезвычайной ситуации. После того, как все двигатели выключатся — ваша модель упадет.

РЕЖИМ СТАБИЛИЗАЦИИ ВЫСОТЫ

Режим стабилизации высоты позволяет сохранять постоянную высоту полета модели, в то время как крен, тангаж и курс будут контролироваться в обычном режиме. Это очень полезная функция для начинающих пилотов и она помогает снимать качественное видео с высоты.

При перемещении левой ручки вверх — модель набирает высоту, при перемещении левой ручки вниз — модель снижается. Набрав желаемую высоту, установите левую ручку в центральное положение, как показано на рисунке, и модель будет автоматически удерживать текущую высоту. Если вы хотите изменить высоту полета, вновь переместите левую ручку вверх или вниз.

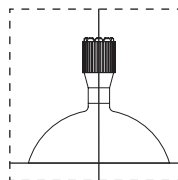

Удержание высоты

УПРАВЛЕНИЕ

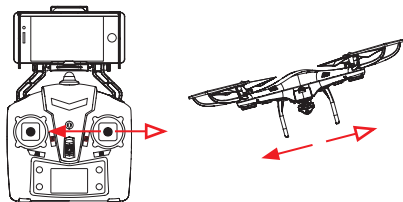

При перемещении правой ручки передатчика вправо, модель кренится и летит боком вправо. При перемещении правой ручки передатчика влево, модель кренится и летит боком влево.

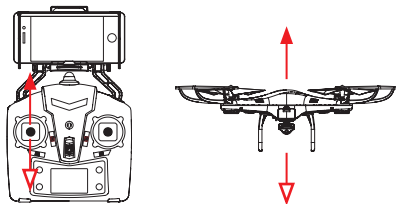

При перемещении левой ручки передатчика вверх, модель набирает высоту. При перемещении левой ручки передатчика вниз, модель снижается.

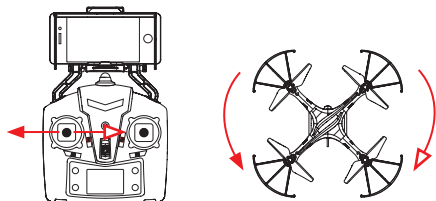

При перемещении левой ручки передатчика влево, нос модели поворачивается влево. При перемещении левой ручки передатчика вправо, нос модели поворачивается вправо.

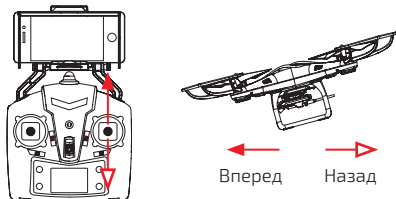

При перемещении правой ручки передатчика вверх, модель наклоняется и летит вперед. При перемещении правой ручки передатчика вниз, наклоняется и летит назад.

01. Триммер курса



Если модель при нейтральном положении ручки курса постоянно поворачивает влево, устраните эту тенденцию, нажимая триммер курса вправо. Если модель постоянно поворачивает вправо, устраните эту тенденцию, нажимая триммер курса влево.

02. Триммер тангажа



Если модель при нейтральном положении ручки тангажа постоянно летит вперед, устраните эту тенденцию, нажимая триммер тангажа вниз. Если модель постоянно летит назад, устраните эту тенденцию, нажимая триммер тангажа вверх.

03. Триммер крена

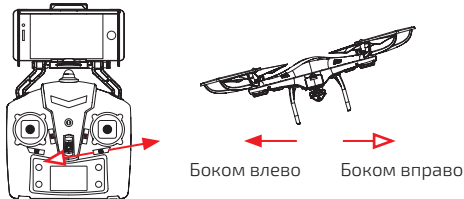

Если модель при нейтральном положении ручки крена постоянно летит боком влево, устраните эту тенденцию, нажимая триммер крена вправо. Если модель постоянно летит боком вправо, устраните эту тенденцию, нажимая триммер крена влево.

РЕЖИМ «HIGH/LOW SPEED»

По умолчанию модель находится в режиме Low Speed (низкая скорость). Нажмите кнопку режим High/Low Speed — из передатчика прозвучит звуковой сигнал, и включится режим High Speed (высокая скорость).

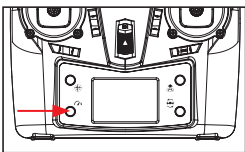

- **Низкая скорость реакции**
Режим Low Speed (низкая скорость) рекомендуется начинающим.
- **Высокая скорость реакции**
Режим High speed (высокая скорость) рекомендуется для опытных пилотов.

РЕЖИМ «FLIP»

ПРИМЕЧАНИЕ: Эта функция не будет доступна, если мигают светодиоды модели, сигнализируя о низком напряжении батареи.

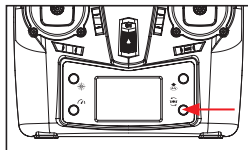

Во время полета нажмите кнопку режима Flip — начнет звучать постоянный звуковой сигнал, который указывает, что режим Flip активирован и модель готова выполнить кульбит.

До упора переместите правую ручку передатчика в ту сторону, куда вы хотите выполнить кульбит (вперед/назад/влево/вправо), а затем отпустите ее — квадрокоптер сделает кульбит на 360° в соответствующем направлении, после чего режим Flip автоматически выключится.

ПРИМЕЧАНИЕ: Эта функция не будет доступна, если модель находится в режиме Headless mode («Удержание»).

ПРИМЕЧАНИЕ: Чтобы выполнить кульбит, модель должна иметь запас высоты, иначе существует опасность аварии.

РЕЖИМ «HEADLESS MODE»

Квадрокоптер имеет нос — переднюю часть, и заднюю часть — хвост. Перед и зад квадрокоптера обозначены светодиодами и пропеллерами разного цвета. По умолчанию во время полета необходимо постоянно контролировать положение модели в полете, определяя, где у нее нос и где хвост. При полете в «режиме Headless mode», пользователь может управлять моделью, не заботясь о ее ориентации. В «режиме Headless» mode при перемещении правой ручки передатчика влево (вправо), модель полетит влево (вправо) независимо от того, где у нее нос и где хвост.

«Режим Headless mode» предназначен для начинающих пользователей и для тех, кто летает при ярком солнце или на дальнее расстояние.

Когда модель летает в «режиме Headless mode», то для того, чтобы квадрокоптер полетел к вам, просто переместите правую ручку передатчика в нижнее положение, а чтобы полетел от вас — переместите правую ручку вперед. Чтобы полетел влево или вправо — переместите правую ручку влево или вправо.

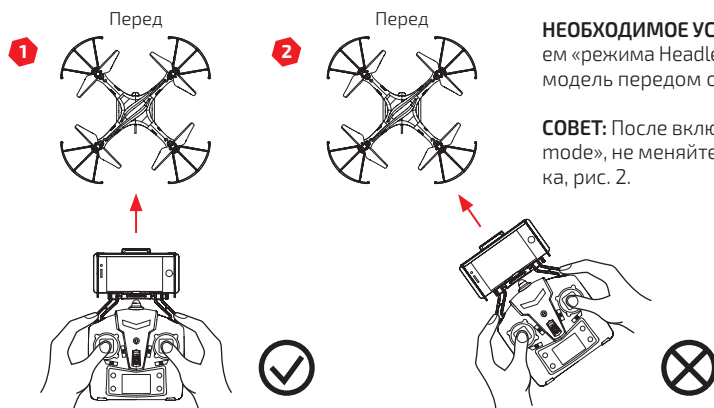

НЕОБХОДИМОЕ УСЛОВИЕ: Перед включением «режима Headless mode», сориентируйте модель передом от себя, рис. 1.

СОВЕТ: После включения «режима Headless mode», не меняйте ориентацию передатчика, рис. 2.

Чтобы включить режим «Headless mode»

Нажмите кнопку «режим Headless mode» и светодиоды модели станут мигать, указывая, что «режим Headless mode» активирован.

Чтобы выключить режим «Headless mode»

Нажмите кнопку «режим Headless mode» еще раз. Светодиоды модели станут светиться постоянно, указывая, что «режим Headless mode» выключен.

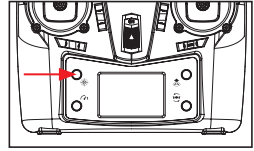

СИГНАЛИЗАЦИЯ О НИЗКОМ НАПРЯЖЕНИИ БАТАРЕИ

Когда напряжение батареи модели упадет до критического значения, передатчик будет постоянно издавать звуковой сигнал. В этом случае как можно скорее приземлите модель и зарядите батарею. При низком напряжении батареи модели «режим Flip» автоматически выключается.

ЗАПИСЬ ВИДЕО И ФОТОСЪЕМКА

ПРИМЕЧАНИЕ: Вставляйте SD карту в слот камеры до включения питания модели.

01. Убедитесь, что металлическая сторона карты направлена вверх, а затем вставьте SD карту в слот камеры и слегка нажмите на нее, чтобы зафиксировать.
02. Нажмите кнопку «Фотосъемка» — на модели мигнет красный светодиод, указывая, что камера сделала фотографию. Нажмите кнопку «Запись видео» — красный светодиод на модели станет постоянно светиться, указывая, что идет видеосъемка. Чтобы остановить видеозапись, нажмите кнопку «Запись видео» еще раз — светодиод погаснет, указывая, что запись видео остановлена. Чтобы извлечь SD карту, выключите питание модели и слегка нажмите на SD карту.

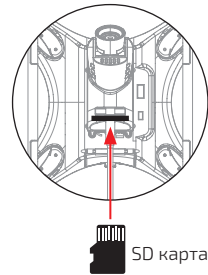

ПРИМЕЧАНИЕ: Чтобы сохранить видео, всегда в конце съемки нажимайте кнопку «Запись видео», чтобы остановить запись, иначе видео не будет сохранено.

03. После завершения аэрофотосъемки всегда выключайте питание модели и только после этого вынимайте из камеры SD карту. Чтобы посмотреть отснятые файлы, вставьте TF-карту в кардридер и подключите его в USB-порт компьютера. Затем, через некоторое время, нажмите «Мой компьютер» - «Мобильный диск» и при помощи соответствующей программы можете просматривать отснятый материал.

СОВЕТ: Пожалуйста, прежде чем воспроизводить видео или фото, скопируйте отснятые файлы на компьютер и убедитесь, что программа воспроизведения поддерживает формат AVI.

УСТАНОВКА ШАССИ

Прилагая небольшое усилие, как показано на рисунке, вставьте стойки шасси в отверстия в нижней части корпуса модели. Затем зафиксируйте шасси при помощи винтов.

Чтобы снять шасси, выкрутите винты, а затем, прилагая умеренное усилие, вытащите стойки шасси из отверстий корпуса.

ПРИМЕЧАНИЕ: Пожалуйста, убедитесь, что модель на шасси может устойчиво стоять на земле, иначе пострадает стабильность полета.

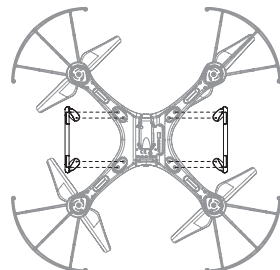

ИСПОЛЬЗОВАНИЕ МОБИЛЬНОГО ТЕЛЕФОНА И WI-FI

ЗАГРУЗИТЕ И УСТАНОВИТЕ ПРИЛОЖЕНИЕ «PHANTOM FPV»

Данное приложение подходит для мобильных телефонов с системой iOS или Android. Пожалуйста, скачайте и установите программное обеспечение на мобильный телефон.

01. Для мобильного телефона с системой IOS, пожалуйста, ищите приложение «Phantom FPV» в App Store.
02. Для мобильного телефона с системой Android, пожалуйста, ищите приложение «Phantom FPV» в Google Play.
03. Чтобы найти и загрузить приложение «Phantom FPV» вы можете сканировать QR-коды, которые показаны на рисунках 1, 2 и 3.



1



2



3



ПОДКЛЮЧЕНИЕ МОДЕЛИ К МОБИЛЬНОМУ ТЕЛЕФОНУ ПО WI-FI

01. Установите аккумулятор в батарейный отсек и подключите его разъем к разъему модели. Включите питание квадрокоптера и установите его на ровную горизонтальную поверхность.
02. Откройте настройки мобильного телефона (set up), включите Wi-Fi (WLAN) и выберите «Pilotage-WiFi -...». После успешного подключения откройте рабочий стол.
03. Кликните значок «Phantom FPV», который показан на рисунке 4, а затем нажмите кнопку Hold Throttle («Удержание газа»), которая показана на рисунке 5. Как только светодиоды модели перестанут мигать и начнут постоянно светиться, это значит, что инициализация связи выполнена успешно — квадрокоптер готов к полетам, и вы можете им управлять с помощью смартфона.

ВНИМАНИЕ!

Значок «Normal Throttle» («Нормальный газ») недоступен. Пожалуйста, не пытайтесь управлять квадрокоптером в этом режиме посредством мобильного телефона, иначе модель выйдет из-под контроля.

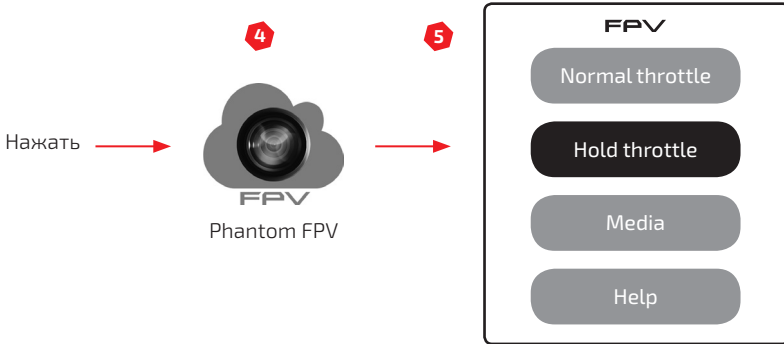

МЕНЮ УПРАВЛЕНИЯ ПРИЛОЖЕНИЕМ

Hold Throttle («Режим удержания газа»)

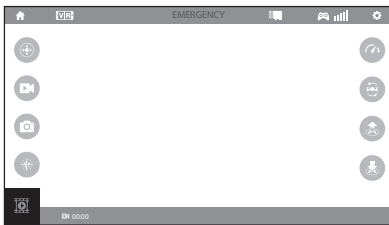

Интерфейс трансляции в режиме реального времени.

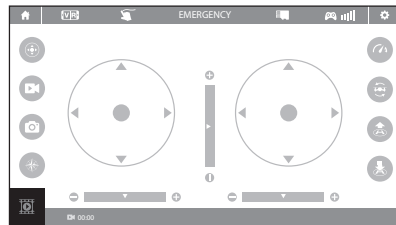

Интерфейс дистанционного управления.

Media («Медиа»)

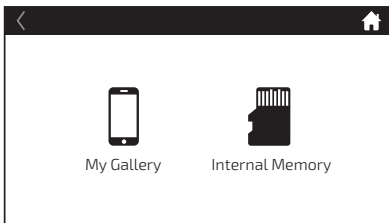

Разрешение 640x480р

 Нажмите «My Gallery» для проверки фото и видео, которые сохранены в мобильном телефоне.

 Нажмите «Internal Memory» для проверки фото и видео, которые сохранены на SD карте.

Help

Help («Помощь»)

Описание значков и их функций.



Home Page («Главная страница»)

Нажмите этот значок, чтобы вернуться на главную страницу.



Virtual Reality Mode («Режим виртуальной реальности»)

Нажмите этот значок, чтобы перейти в режим виртуальной реальности (для использования внешней гарнитуры, например, видеоочков). Чтобы выйти из режима виртуальной реальности, снова нажмите этот значок.



Flight Route Setting Mode («Режим настройки маршрута полета»)

Нажмите на этот значок, и он станет красным. Нарисуйте маршрут полета в нужном районе. Квадрокоптер будет летать по проложенному маршруту. Чтобы выйти из этого режима, нажмите на значок Flight Route Setting Mode еще раз.

EMERGENCY



Emergency Stop («Аварийное выключение»)

По умолчанию этот значок красного цвета. Нажмите на этот значок и пропеллеры немедленно остановятся, а модель упадет на землю.

СОВЕТ: Не используйте функцию аварийного выключения, если у вас нет чрезвычайной ситуации.



TF Card («Мини SD карта»)

Если в модель вставлена SD карта, этот значок отображаться так: . Если SD карта не установлена в камеру модели, значок отображается так: .



Remote Control Signal («Сигнал дистанционного управления»)

Показывает качество (мощность) Wi-Fi модели.



Setting («Настройки»)

Щелкните этот значок, чтобы установить некоторые параметры, а чтобы выйти из этого меню нажмите этот значок еще раз.

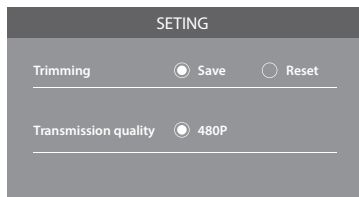

Нажмите кнопку Save («Сохранить»), чтобы сохранить настройки триммеров.

Нажмите кнопку Reset («Сброс»), чтобы вернуться к заводским настройкам.



Remote Control («Дистанционное управление»)

Нажмите значок , чтобы войти в интерфейс дистанционного управления.



Media («Медиа»)

Нажмите на этот значок, чтобы просмотреть или удалить фото или видео.



Gravity Induction Mode («Режим управления посредством наклона корпуса смартфона»)

Чтобы активировать этот режим, нажмите значок .

При помощи этого режима вы сможете управлять только полетом модели боком влево/вправо (крен) и полетом вперед/назад (тангаж).

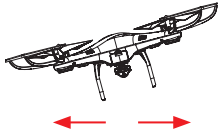
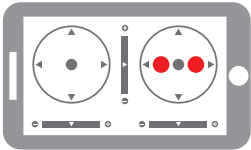

Если мобильный телефон наклонить влево или вправо, шар в правой стороне экрана будет соответственно отклоняться, и модель боком полетит в сторону наклона смартфона (влево или вправо).

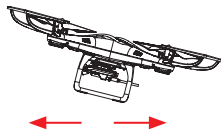
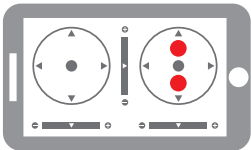

Если мобильный телефон наклонить вперед или назад, шар в правой стороне экрана будет соответственно отклоняться, и модель полетит в сторону наклона смартфона (вперед или назад).



Video («Видео»)

Нажмите этот значок, чтобы включить запись видео. Время записи будет отображаться в нижней части экрана. Чтобы закончить запись, нажмите этот значок еще раз.



Photo («Фото»)

Нажмите этот значок, чтобы сделать фотографию.



Headless mode Mode (режим Headless mode)

Нажмите на этот значок. Он станет красным, указывая, что модель летит в режиме Headless mode. Чтобы выйти из этого режима, нажмите на значок еще раз — он станет белым.



High/Low Speed Mode («Режим высокая/низкая скорость»)

По умолчанию, модель находится в режиме L («Низкая скорость»). Чтобы активировать «Высокую скорость», нажмите этот значок, а затем нажмите на H.

**Flip Mode («Режим кульбит»)**

Нажмите этот значок. Когда он станет красным, квадрокоптер сможет крутить кульбиты на 360°.

**One Button Landing («Посадка одной кнопкой»)**

Нажмите на этот значок и он станет красным — модель станет медленно снижаться и приземлится, а после посадки выключатся моторы.

**One Button Take Off («Взлет одной кнопкой»)**

Нажмите на этот значок и он станет красным — модель автоматически взлетит и зависнет на высоте приблизительно 1,2 метра.

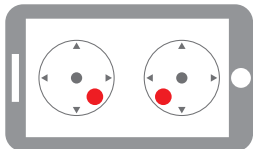
HOLD THROTTLE («ПОЛЕТ В РЕЖИМЕ УДЕРЖАНИЯ ГАЗА»)

Чтобы запустить модель, одновременно установите левый и правый шары в положение, которое показано на рисунке,

или нажмите значок

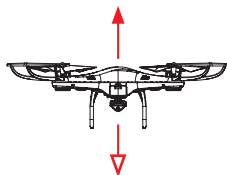
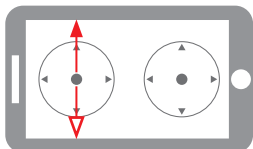

Если переместить левый шар вверх — модель будет набирать высоту. Если переместить левый шар вниз — модель будет снижаться. Если левый шар отпустить, он займет центральное положение и модель будет удерживать текущую высоту.

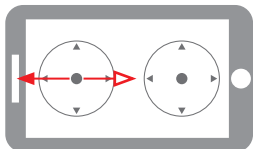

Чтобы повернуть нос модели влево, отклоните левый шар влево. Чтобы повернуть нос модели вправо, отклоните левый шар вправо.

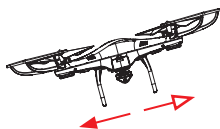
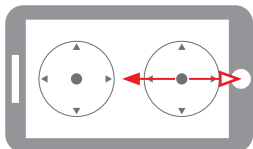

Переместите правый шар влево — модель наклонится и полетит боком влево. Чтобы полететь боком вправо, переместите правый шар вправо.

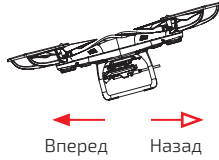
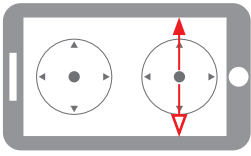

Чтобы модель полетела вперед, переместите правый шар вверх. Чтобы модель полетела назад, переместите правый шар вниз.

ТРИММИРОВАНИЕ

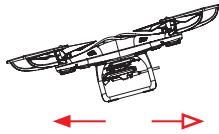
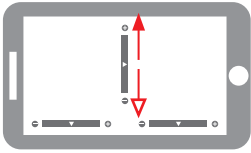

Если модель постоянно наклоняется и дрейфует вперед, устраните дрейф, нажимая «-» триммера тангажа. Если модель постоянно наклоняется и дрейфует назад, устраните дрейф, нажимая «+» триммера тангажа.

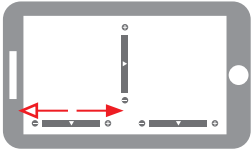

Если модель постоянно поворачивает влево, чтобы устранить эту тенденцию нажимайте «+» триммера курса. Если модель постоянно поворачивает вправо, нажимайте «-» триммера курса.

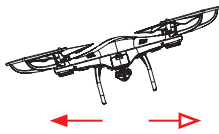
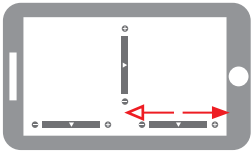

Если модель постоянно кренится и летит боком влево, устранить эту тенденцию можно нажимая «+» триммера крена. Если модель постоянно летит боком вправо, нажимайте «-» триммера крена.

ВНИМАНИЕ!

01. Если вы не можете обнаружить сигнал Wi-Fi, чтобы активировать поиск подключения, отключите Wi-Fi и включите его снова.
02. Максимальный радиус управления по Wi-Fi примерно 40 м, пожалуйста, запускайте модель только в пределах этого диапазона.
03. При изменении способа управления с мобильного телефона на передатчик или с передатчика на мобильный телефон, устанавливайте ручку газа в центральное положение.

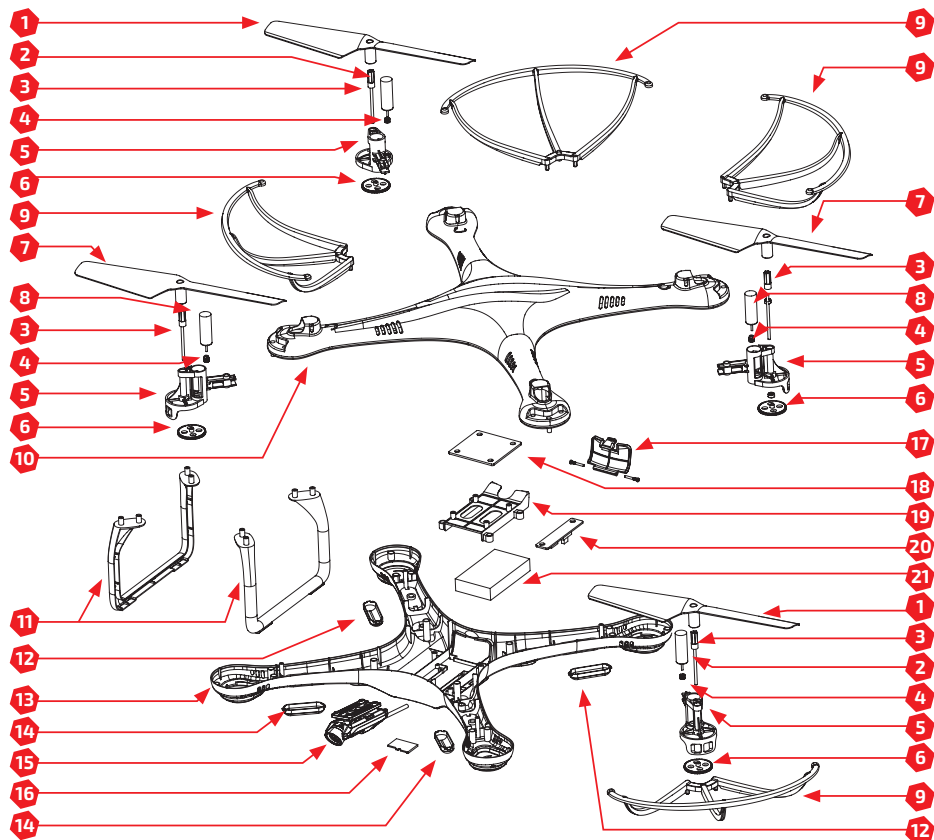
СХЕМА СБОРКИ

01. Пропеллер А (по часовой)
02. Мотор (по часовой) красный и синий провод
03. Вал привода
04. Моторная шестерня
05. Моторама
06. Ведомая шестерня
07. Пропеллер В (против часовой)
08. Мотор (против часовой) черный и белый провод
09. Защита пропеллеров
10. Верхняя часть корпуса

11. Стойка шасси
12. Плафон заднего светодиода (оранжевый)
13. Нижняя часть корпуса
14. Плафон переднего светодиода (зеленый)
15. Камера
16. SD карта
17. Крышка батареи
18. Плата приемника
19. Основной отсек
20. Выключатель
21. Батарея модели

УСТРАНЕНИЕ НЕПОЛАДОК

#	Проблема	Возможные причины	Решение
1	Не светится индикатор передатчика	1. Разряжены батарейки передатчика	1. Замените батарейки
		2. Не соблюдена полярность при установке батареек	2. Установите батарейки, соблюдая полярность
		3. Плохой контакт	3. Удалите грязь и окисление между контактами передатчика и батареек
2	Не удается инициализировать связь модели с передатчиком	1. Не светится индикатор	1. То же, что и выше, в пунктах 1, 2, 3
		2. Рядом присутствует посторонний сильный сигнал	2. Перезагрузите модель, выключите питание модели и передатчика
		3. Неправильно выполнена процедура инициализации	3. Выполните процедуру инициализации шаг за шагом, как описано в инструкции
		4. Из-за аварии повреждены электронные компоненты	4. Обратитесь в сервис-центр продавца, чтобы заменить поврежденные компоненты
3	Недостаточно мощности, модель не может летать	1. Seriously деформированы или повреждены пропеллеры	1. Замените поврежденные пропеллеры
		2. Разряжена батарея модели	2. Зарядите батарею модели
		3. Пропеллеры установлены неправильно	3. Установите пропеллеры правильно, как описано в инструкции
4	Модель не может зависнуть на месте и дрейфует в одну и ту же сторону	1. Seriously деформирован или поврежден пропеллер	1. Замените поврежденный пропеллер
		2. Деформирована моторама и мотор стоит не вертикально	2. Замените поврежденную мотораму
		3. Неисправен мотор	3. Замените неисправный мотор
5	Не горят светодиоды модели	1. Разряжена батарея модели	1. Зарядите батарею модели
		2. Истек срок службы батареи или сработала защита при низком напряжении	2. Установите новую или зарядите старую батарею
		3. Плохой контакт	3. Отсоедините батарею модели, проверьте контакты и подключите ее снова

СПИСОК ЗАПЧАСТЕЙ

RC#	Название
RC49588	Кузов верхняя часть для квадрокоптера Phantom FPV
RC49589	Кузов нижняя часть для квадрокоптера Phantom FPV
RC49590	Воздушные винты для квадрокоптера Phantom FPV
RC49591	Защита воздушных винтов для квадрокоптера Phantom FPV
RC49592	Шасси для квадрокоптера Phantom FPV
RC49593	Мотор прямого вращения для квадрокоптера Phantom HD/FPV
RC49594	Мотор обратного вращения для квадрокоптера Phantom HD/FPV
RC49595	Светодиоды для квадрокоптера Phantom HD/FPV
RC49596	Электронная плата для квадрокоптера Phantom FPV
RC49597	Аккумулятор Li-Pol 500 мАч для квадрокоптера Phantom HD/FPV
RC49792	Камера HD для квадрокоптера Phantom FPV

ИНФОРМАЦИЯ FCC

Данное оборудование протестировано и признано соответствующим ограничениям для цифрового оборудования класса В, в соответствии с частью 15 Правил FCC. Эти ограничения разработаны для обеспечения разумной защиты от вредных помех в жилых помещениях. Это оборудование генерирует, использует, и может излучать радиочастотную энергию и, если оно не используется в соответствии с инструкциями, данное оборудование может создавать помехи для радиосвязи. Тем не менее, нет абсолютной гарантии, что помехи не будут возникать в каком-то конкретном случае. Если это оборудование создает помехи для радио или телевизионного приема, попробуйте устранить помехи с помощью одного из следующих способов:

- Измените ориентацию или расположение приемной антенны.
- Увеличьте расстояние между оборудованием и приемником.
- Подключите оборудование к розетке в другой цепи, отличной от той, в которую подключен приемник.
- Обратитесь в сервис-центр или к опытному радио/ТВ мастеру за помощью.

ПРЕДУПРЕЖДЕНИЕ FCC

Данное оборудование генерирует и использует радиочастотную энергию. Изменения или модификации данного оборудования могут вызвать вредные помехи. Самостоятельное изменение или модификация данного оборудования могут стать причиной лишения пользователя права на эксплуатацию этого оборудования.

КОНТАКТНАЯ ИНФОРМАЦИЯ

Для получения информации о ближайших магазинах «Пилотаж», пожалуйста, перейдите на сайт Вашего региона: www.pilotage-rc.ru.

Изготовитель:

«Pilotage International Limited»

Адрес: Huachang Industrial District,
Huaxin Town, Qingpu, Shanghai,
Китай.

Сделано в Китае.

Поставщик:

ООО «Фирма 495»

Адрес: РФ, 121096, г. Москва, ул.
2-ая Филевская д. 7, корп. 6, по-
мещение ТАРП.

Firma495@mail.ru

PILOTAGE
радиоуправляемые модели

www.pilotage-rc.ru