

# РУКОВОДСТВО ПО ЭКСПЛУАТАЦИИ ИГРУШКИ «ТАНК» FUNC BT-34

## Меры предосторожности.

Перед началом эксплуатации игрушки «танк», пожалуйста, ознакомьтесь с инструкцией по эксплуатации.

1. Батарейки должны устанавливаться только взрослыми.
2. Не пытайтесь заряжать одноразовые батарейки.
3. Устанавливая батарейки, соблюдайте полярность.
4. Не устанавливайте одновременно старые и новые батарейки, батарейки разных типов (обычные и аккумуляторные, щелочные и никеливые).
5. Не подзаряжайте аккумуляторные батарейки сразу после использования. Они должны охладиться.
6. Устройство не предназначено для зарядки аккумуляторных батарей. Обязательно вынимайте аккумуляторные батарейки из устройства для их зарядки.
7. Не допускайте случайного замыкания контактов аккумулятора/ов во избежание короткого замыкания.
8. Не эксплуатируйте игрушку в условиях повышенной влажности, повышенной температуры. На ярком солнце инфракрасные датчики могут работать не корректно.
9. Не храните в сырых или загрязненных местах. Не храните устройство под прямыми солнечными лучами.
10. В процессе зарядки аккумуляторы слегка нагреваются - это нормально.
11. Во избежание несчастного случая не прикасайтесь к аккумуляторам влажными руками. Не позволяйте детям прикасаться к аккумуляторам во время процесса зарядки.
12. Выньте батарейки из пульта ДУ и установите выключатель питания на танке в положение OFF (Выкл.), если не будете использовать его длительное время.
13. Не используйте игрушку на улице или в местах скопления людей во избежание нанесения им травм.
14. Для увеличения срок службы танка рекомендуем играть на ровной дороге или в помещении.
15. Если во время игры танк движется медленнее, то замените батареи или зарядите аккумулятор
16. Будьте аккуратны при пользовании пультом ДУ, не направляйте антенну в лицо и глаза.
17. Не используйте одновременно с танком другие устройства, работающие на той же частоте, иначе радио-сигналы будут перепутаны, и Вы потеряете контроль над танком или над устройством. Это может привести к несчастным случаям.
18. Перед очисткой игрушки и пульта ДУ необходимо их выключить.
19. Не пытайтесь разобрать устройство самостоятельно и не протирайте его поверхность бензином и растворителями.

## Характеристики

1. Функции: вперед, назад, повороты влево и вправо, выстрелы
2. Индикация попаданий.
3. Время работы: до 25 минут (длительность будет максимальной после нескольких циклов перезарядки)
4. Дистанция управления: до 3 метров (мощность передатчика сигнала 1-ого и 2-ого пульта ДУ – 3 мВт)
5. Стабильная работа пульта ДУ (частота 1 пульта – 27 МГц, частота 2-го пульта – 40.66 МГц).
6. Дистанция выстрела: до 3 метров (тип сигнала – инфракрасный)
7. Тип батареи для пульта: 2\*1.5В AA (не входит в комплект поставки)
8. Тип элемента питания для танка: аккумулятор 4.8В.

## Комплект поставки

Танк – 2 шт.

Пульт управления – 2 шт.

Аккумулятор – 2 шт.

Сетевой адаптер – 2 шт.

Руководство по эксплуатации – 1 шт.

## Внимание!

Не прикасайтесь к антенне пульта ДУ и к танку во время движения.

Не кладите пульт ДУ кнопками вниз во избежание случайного срабатывания и нанесения травм.

Рекомендовано для детей от 8 лет.

## Пульт ДУ

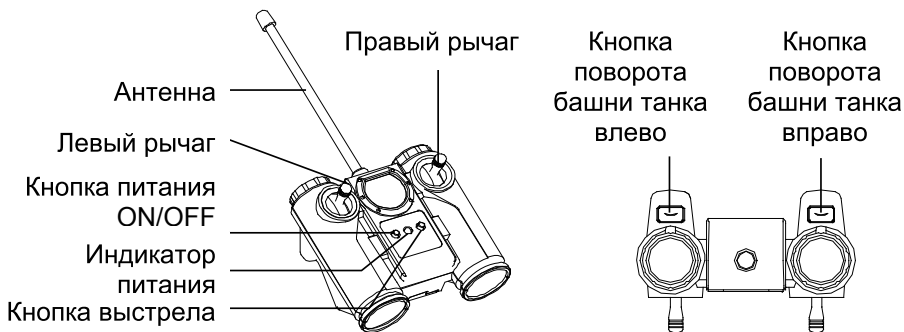

## Внешний вид танка

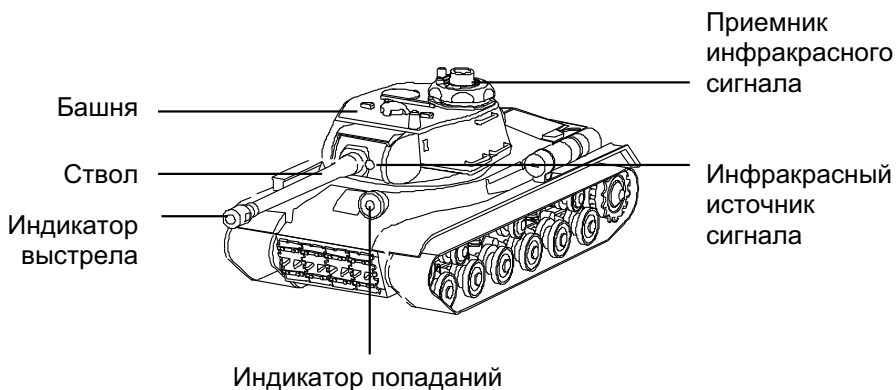

## Установка батареек в пульт ДУ

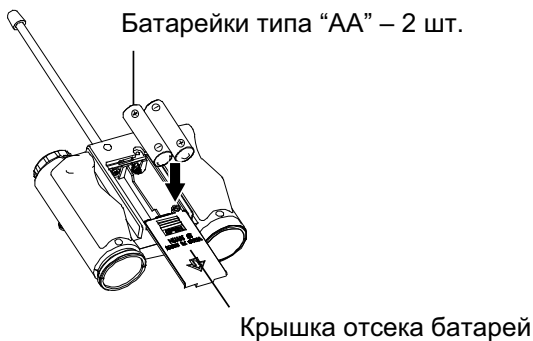

Откройте крышку отсека батарей, вставьте 2 батарейки типа "AA", соблюдая полярность (не входят в комплект поставки). Закройте крышку отсека батарей.

## Заряд аккумулятора танка

Выньте аккумулятор из танка и подсоедините его к сетевому адаптеру, как показано на картинке. Подключите сетевой адаптер к розетке электрической сети, на адаптере загорится индикатор. Время зарядки аккумулятора около 2 часов. Когда зарядка завершится, индикатор на сетевом адаптере погаснет.

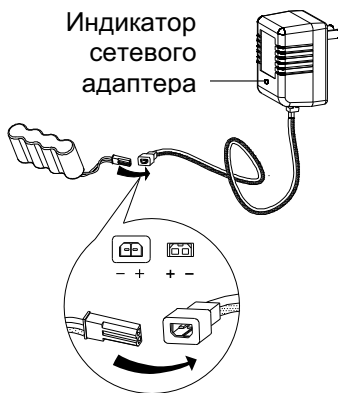

### Предупреждения:

- убедитесь, что сетевой адаптер соответствует национальным стандартам электрической сети
- для зарядки аккумулятора используйте только сетевой адаптер, входящий в комплект поставки
- не оставляйте аккумулятор без присмотра во время зарядки (сетевой адаптер подключен к розетке электрической сети)
- если при зарядке аккумулятор сильно нагревается, немедленно прекратите зарядку, отсоедините сетевой адаптер от розетки электрической сети
- время работы аккумулятора несколько увеличится после нескольких циклов полной зарядки
- прекратите использование аккумулятора, если он начал чрезмерно нагреваться, при появлении сильного запаха, деформирован или изменился его цвет во время зарядки

## Установка аккумуляторов в танк

1. Убедитесь, что выключатель питания танка в положении OFF (Выкл.). Открутите винт, удерживающий крышку аккумуляторного отсека танка, снимите крышку (см.рис. внешнего вида).
2. Подсоедините аккумулятор к разъему питания танка, установите аккумулятор в отсек танка. Установите крышку аккумуляторного отсека и закрепите ее винтом.
3. Переверните выключатель питания танка в положении ON (Вкл.), услышите звук, индикатор на танке загорится. Поставьте танк на ровную поверхность стволом к себе, все готово к игре!
4. Время игры до 25 минут при полном заряде аккумулятора. Максимальная дистанция управления – 3 метра.

## Основные возможности управления

1. Включение питания: установите выключатель питания в положение ON (Вкл.) на танке и нажмите кнопку питания на пульте ДУ.

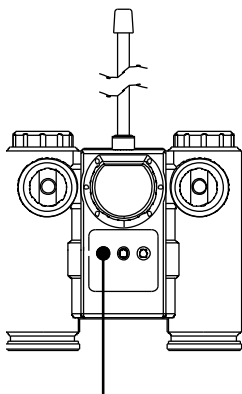

Кнопка питания ON/OFF  
пульта ДУ

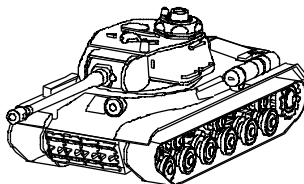

Включите питание на танке  
(выключатель в положение ON)

2. Повороты башни вправо/влево

Нажмите  
кнопку для  
поворота  
башни влево

Нажмите  
кнопку для  
поворота  
башни вправо

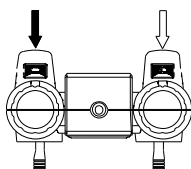

Поворот башни  
влево

Поворот башни  
вправо

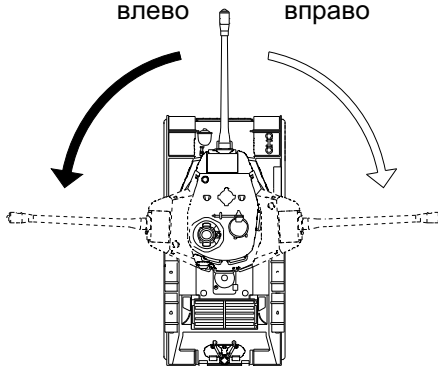

### 3. Выстрел из пушки

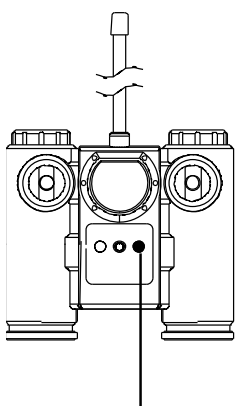

Нажмите кнопку  
выстрела

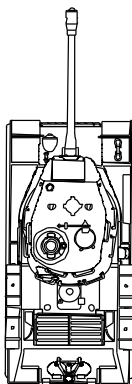

\* При нажатии на кнопку выстрела имитируется звук выстрела.

### 4. Круговой обстрел из пулемета

Нажмите кнопку поворота башни влево/вправо и удерживайте ее для выбора цели, не опуская кнопку поворота, нажмите кнопку выстрела.

Кнопка для  
поворота  
башни влево

Кнопка для  
поворота  
башни вправо

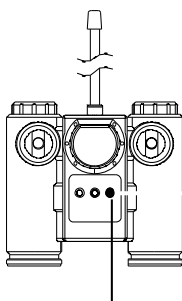
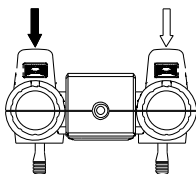

Кнопка выстрела

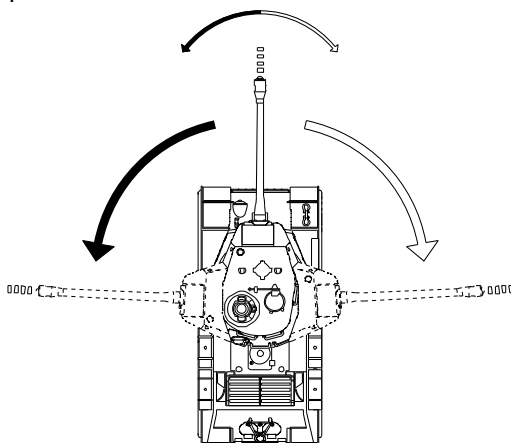

\*\* Башня поворачивается влево/вправо со звуковым эффектом и вспыхивающим индикатором выстрела.

## 5. Движение вперед/назад

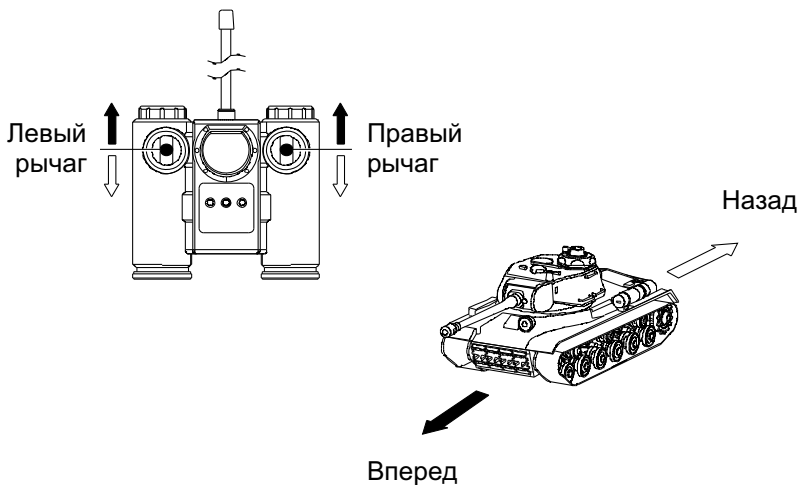

\* Сдвиньте одновременно оба рычага (и правый, и левый) вперед/ назад для движения в нужном направлении

## 6. Повороты налево/направо

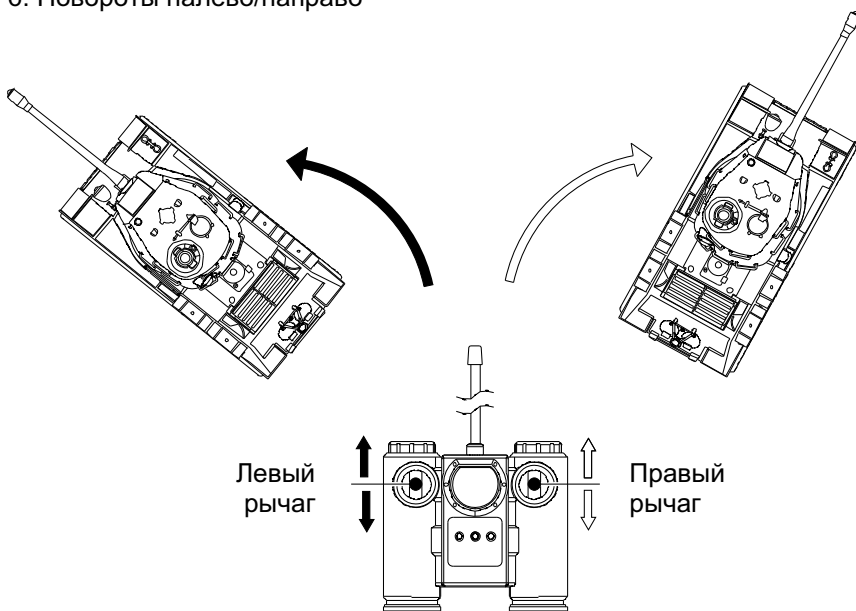

\* Сдвиньте только один рычаг или правый, или левый для поворота в нужную сторону

## 7. Разворот на месте

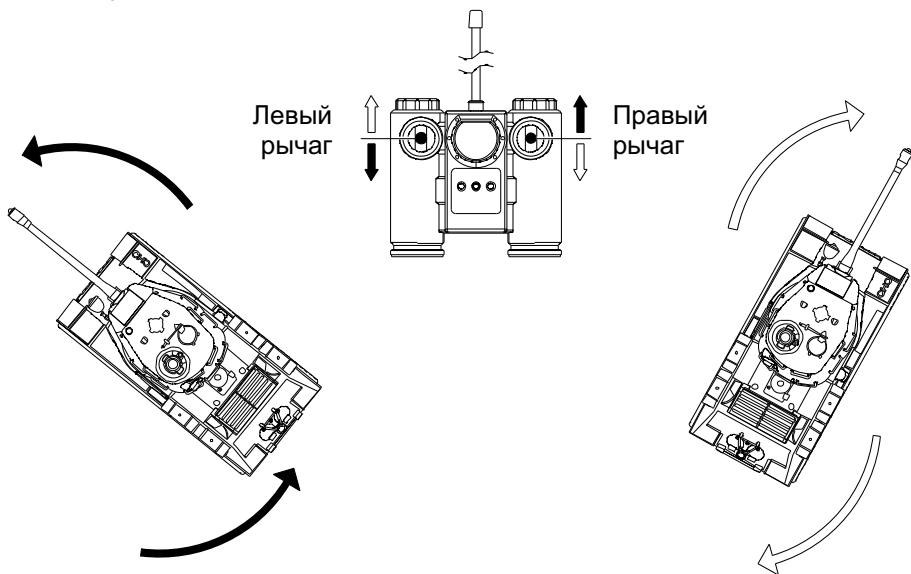

\* Переведите левый рычаг вперед, правый – назад для вращения танка вправо (по часовой стрелке). Для вращения танка влево (против часовой стрелки) переведите левый рычаг назад, правый – вперед.

### **Дополнительные возможности.**

#### 1. Выключение звука

При команде на старт нажмите одновременно кнопку выстрела и кнопку питания ON/OFF на пульте ДУ – звук будет отключен. Для включения звука переведите выключатель питания в положение OFF, затем в положение ON.

#### 2. Демонстрационный режим

После включения танка, независимо от наличия звука, если Вы не нажимаете кнопки на пульте ДУ, танк переходит в демонстрационный режим и в течение 2 минут показывает базовые возможности.

Примечание:

- если Вы нажимаете кнопки пульта ДУ во время демонстрационного режима, танк автоматически выходит из режима демонстрации и подчиняется вашим командам.
- если во время демонстрационного режима танк ловит другой сигнал (например, сигнал от 2-ого пульта ДУ или выстрел 2-го танка), то он также выходит из режима демонстрации.
- если танк не принимает никакого сигнала в течении 2-х минут демонстрации, он переходит в режим сохранения энергии.

#### 3. Автоматическое выключение

После включения танка, независимо от наличия звука, если Вы не нажимаете кнопки на пульте ДУ, он через некоторое время (примерно 10



минут) автоматически выключается и переходит в режим сохранения энергии, индикатор попаданий гаснет. Если в режиме сохранения энергии Вы нажмете кнопку на пульте ДУ, то танк заработает.

Примечание:

- если Вы не будете использовать танк длительное время, выключите питание на танке и пульте ДУ.

- если Вы не планируете использовать танк длительное время, выньте аккумулятор из танка и батарейки из пульта ДУ.

### Танковые бои.

1. Включите танк, как написано выше и нажмите любую кнопку пульта ДУ. Танк в демонстрационном режиме покажет базовые возможности, если не нажимать никаких кнопок в течение 10 секунд.

2. Когда Вы услышите звук "пик-пик", танк готов к работе. Когда 1 танк стреляет по 2-ому, то передается сигнал от инфракрасного источника 1-го танка на инфракрасный приемник 2-го танка. При попадании индикатор попадания вспыхивает.

3. Когда у танка заканчивается 1-ая жизнь индикатор попаданий вспыхивает 10 раз (пока индикатор мигает, не работает функция выстрелов). Если 1 танк попал во 2-ой танк, индикатор попаданий 1-ого танка вспыхивает 5 раз. Если в танк попали 4 раза, то он подбит.

4. У танка остаются базовые функции, функции выстрела из пушки и кругового обстрела из пулемета, когда он подбит (закончилась 1-я жизнь).

5. Когда у танка закончилась 2-я жизнь, то остаются базовые функции, функции выстрела из пушки, но становится недоступной возможность кругового обстрела из пулемета.

6. Когда у танка закончилась 3-я жизнь, то остаются базовые функции, функции выстрела из пушки, но недоступны возможность кругового обстрела и разворот на месте.

7. Когда у танка закончилась 4-я жизнь, то все функции недоступны и индикатор попаданий гаснет. После проигрыша индикатор попаданий продолжает мигать, танк восстанавливается, все функции не доступны. Через 30 секунд индикатор попаданий выключится со звуком "тиканья", указывая, что танк отключился автоматически. Чтобы начать играть заново, танк надо включить снова.

Приемник  
инфракрасного  
сигнала

Индикатор  
выстрела

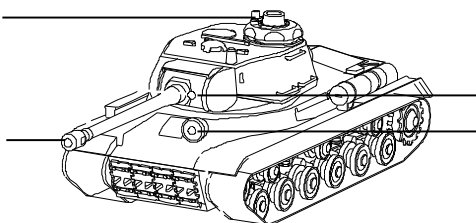

Инфракрасный  
источник  
сигнала

Индикатор  
попаданий

## **Устранение неисправностей.**

Танк не едет:

1. Выключатель питания на танке находится в положении OFF. Переведите его в положение ON.
2. Батарейки в пульте ДУ установлены неверно. Проверьте правильность установки (полярность).
3. Аккумулятор танка или батареи пульта ДУ сели. Замените батарейки на новые или зарядите аккумулятор.

Танк не управляется:

1. Сели батареи в пульте ДУ, замените их на новые.
2. Танк находится вне зоны действия пульта ДУ. Подойдите ближе к танку и направьте на него пульт ДУ.

## **Дополнительная информация**

Мы стараемся отбирать только лучшие и качественные игрушки, в то же время проверить все игрушки на наличие брака или дефектов не представляется возможным. В соответствии с Законом о защите прав потребителей на все товары может быть установлен либо гарантийный срок, либо срок службы.

На игрушки с дистанционным управлением установлен срок службы – 1 год. Гарантийный срок на игрушки производителем не устанавливается. Срок службы исчисляется со дня передачи товара потребителю, если иное не предусмотрено договором. Если день передачи установить невозможно, срок службы исчисляются со дня изготовления товара.

## **Не принимаются претензии по изделиям:**

- При наличии повреждений (сколы, трещины, вмятины, погнутости, поломки и т.п.) Изделия, вызванных прямым или косвенным действием механических сил.
- Если дефекты Изделия вызваны химическим, термическим или физическим воздействием, воздействием агрессивных или нейтральных жидкостей, газов или иных сред, токсических или биологических сред.
- Если ремонт или техническое обслуживание Изделия производились лицами, не уполномоченными на то Изготовителем или его представителем.
- Если дефекты Изделия вызваны действием непреодолимой силы, либо действием третьих лиц, которое Изготовитель или его представитель не мог предвидеть, контролировать и предотвратить.

**Примечание:** спецификация, комплектация, внешние характеристики устройства могут изменяться без предварительного уведомления. Для уточнения характеристик устройства можно обратиться на веб-сайт: [www.dfunc.ru](http://www.dfunc.ru) или к продавцу изделия.