

# clarion®

**Руководство по эксплуатации**

***DB178RMP***

---

***DB179RMP***

---

***DB179RGMP***

---

**Автомобильный радиоприемник с проигрывателем компакт-дисков CD/MP3/WMA**

Только аппаратура со значком RDS/EON на передней панели обеспечена гарантийным сроком обслуживания в течение 1 года.



АЯ46

Вы приобрели автомобильный радиоприемник с проигрывателем CD/MP3/WMA фирмы «Клэрион Лтд.», Япония (Clarion Co., Ltd., Japan). Модель Clarion DB178RMP / DB179RMP / DB178RGMP предназначена для приема радиопередач и воспроизведения компакт-дисков в автомобильных аудиосистемах. Это изделие широко известно в кругах истинных ценителей высококлассного звука. Качество и безопасность подтверждены множеством тестов, проведенных как зарубежными, так и российскими испытательными лабораториями.

Изготовитель в течение 3-х лет (срок службы) после выпуска данного изделия обеспечивает наличие комплектующих для проведения ремонта и

технического обслуживания, по истечении которого эксплуатация и техническое обслуживание продолжают в соответствии с действующими нормативными документами. Изделие остается безопасным для жизни, здоровья человека и окружающей среды в течение всего срока эксплуатации. Гарантийный срок - 1 год.

### ВНИМАНИЕ!

ЕСЛИ ВЫ ПРИОБРЕЛИ АППАРАТУРУ НАДЛЕЖАЩЕГО КАЧЕСТВА, ТО, ПО РОССИЙСКИМ ЗАКОНАМ, ОНА НЕ ПОДЛЕЖИТ ВОЗВРАТУ ИЛИ ОБМЕНУ НА АНАЛОГИЧНЫЙ ТОВАР ДРУГИХ РАЗМЕРА, ФОРМЫ И Т.Д.

### Информация о Российской сертификации

Регистрационный номер декларации	Орган сертификации	Нормативные документы	Наименование сертифицированной продукции	Срок действия
РОСС JP.AЯ46.Д30474	“РОСТЕСТ-МОСКВА”	ГОСТ 17692-89 ГОСТ 28279-69 ГОСТ 22505-97	Автомобильные радио-, телеприемники с проигрывателями компакт-кассет компакт/ мини-дисков и MP-3 плеерами	5 лет



### ВНИМАНИЕ!

Эта модель содержит лазерную систему и классифицируется как «лазерный продукт класса 1». В целях правильной эксплуатации внимательно прочтите Руководство по эксплуатации и сохраните его для дальнейшего применения. В случае возникновения проблем с проигрывателем обращайтесь, пожалуйста, на ближайшую АВТОРИЗОВАННУЮ сервисную станцию. Не пытайтесь открывать корпус, т.к. при этом Вы можете подвергнуться прямому воздействию лазерного луча.

### ВНИМАНИЕ!

Применение регулировок и процедур управления, не описанных в Руководстве по эксплуатации, может привести к возникновению опасного излучения.

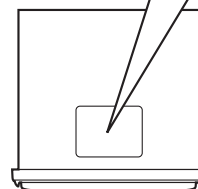

# Содержание

<b>1. ПРЕДУПРЕЖДЕНИЯ</b> .....	<b>3</b>
Обращение с компакт-дисками.....	4
<b>2. ОРГАНЫ УПРАВЛЕНИЯ</b> .....	<b>5</b>
<b>3. ТЕРМИНОЛОГИЯ</b> .....	<b>6</b>
Наименования и назначение клавиш.....	6
Индикаторы дисплея.....	7
ЖК экран.....	7
<b>4. СПУ (СЪЕМНАЯ ПАНЕЛЬ УПРАВЛЕНИЯ)</b> .....	<b>8</b>
<b>5. УПРАВЛЕНИЕ</b> .....	<b>9</b>
Основные операции.....	9
Прием радиопередач.....	12
Управление в режиме RDS.....	13
Воспроизведение CD/MP3/WMA.....	15
<b>6. ПРОЧИЕ ОПЕРАЦИИ</b> .....	<b>21</b>
<b>7. В СЛУЧАЕ ЗАТРУДНЕНИЙ</b> .....	<b>24</b>
<b>8. СООБЩЕНИЯ ОБ ОШИБКАХ</b> .....	<b>25</b>
<b>9. ТЕХНИЧЕСКИЕ ХАРАКТЕРИСТИКИ</b> .....	<b>26</b>

## 1. Предупреждения

1. Если в салоне автомобиля слишком холодно, а проигрыватель включается после включения отопления, на диске или деталях оптики проигрывателя может осесть роса, что сделает воспроизведение невозможным. Если роса осела на диске, вытрите его мягкой тканью. Если роса осела на деталях оптики проигрывателя, не включайте его по меньшей мере 1 час. Роса испарится, и работоспособность восстановится.
2. При езде по ухабистой дороге звук может прерываться вследствие сильной вибрации.
3. В данном аппарате используется прецизионный механизм. Даже в случае возникновения неполадок запрещается открытие корпуса, разборка устройства или смазка движущихся составных частей

### **Информация для пользователей**

ИЗМЕНЕНИЯ ИЛИ ДОРАБОТКА ДАННОГО ИЗДЕЛИЯ БЕЗ ОДОБРЕНИЯ ПРЕДПРИЯТИЯ-ИЗГОТОВИТЕЛЯ ВЕДЕТ К ПРЕКРАЩЕНИЮ ГАРАНТИИ.

# Обращение с компакт-дисками

Пользуйтесь только компакт-дисками с маркировкой **compact disc DIGITAL AUDIO**. Другие диски воспроизводиться не смогут.

Чтобы извлечь компакт-диск из футляра, нажмите в центре футляра и выньте диск, бережно удерживая его за края.

Выньте диск

Держите диск правильно

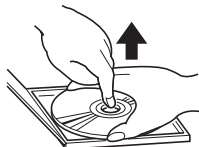

Всегда держите диск за края. Не прикасайтесь к его поверхности. Чтобы стереть отпечатки пальцев или пыль, воспользуйтесь сухой тканью и протирайте диск по направлению от центра к краям.

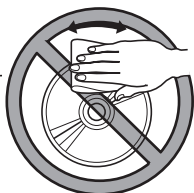
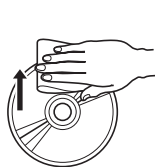

Нет

У новых дисков могут быть шероховатые края. В таких случаях проигрыватель может не работать или звук будет прерывистым. Чтобы выровнять края диска, воспользуйтесь чем-либо наподобие шариковой ручки.

Шариковая ручка

Шероховатости

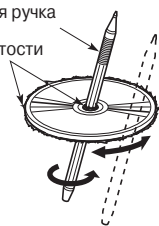

## Примечания относительно компакт-дисков

Ни в коем случае не наклеивайте на диск этикеток и не надписывайте диск ручкой или карандашом.

Нет

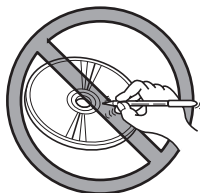

Не пользуйтесь при очистке компакт-диска никакими растворителями наподобие имеющихся в продаже очистителей, антистатиков или разбавителей.

Нет

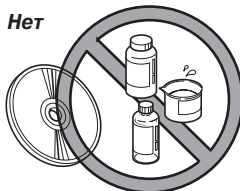

Не пользуйтесь компакт-дисками, на которых имеются глубокие царапины, деформированными дисками, дисками с трещинами и т.п. Воспроизведение таких дисков может привести к неполадкам и неисправностям.

Нет

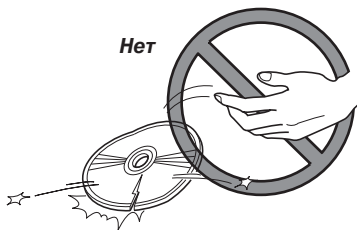

Не подвергайте диск воздействию прямого солнечного света или нагреву.

Нет

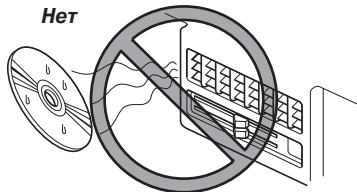

## Примечание

- Не пользуйтесь имеющимися в продаже защитными приспособлениями для дисков, дисками со стабилизаторами и т.п. При этом диск может быть поврежден, а механизм проигрывателя может выйти из строя.

## 2. Органы управления

### ОСНОВНОЙ БЛОК

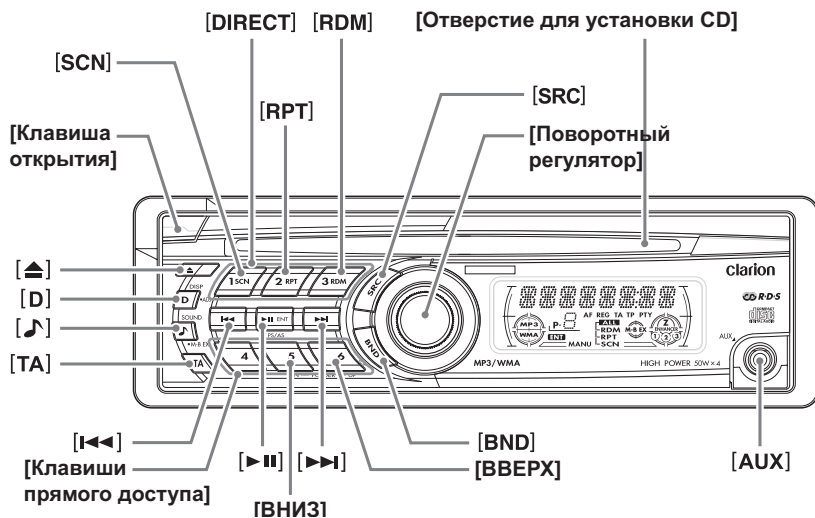

**ПРИМЕЧАНИЕ:** Обязательно заложите эту страницу и сверяйтесь с рисунком при чтении каждого из разделов.

# 3. Терминология

## ПРИМЕЧАНИЕ

При чтении этой главы сверяйтесь с рисунком в разделе «2. Органы управления» на странице 5.

## Наименования и назначение клавиш

### [Клавиша открытия]

- Данная клавиша предназначена для открытия съемной панели устройства (СПУ).

### Клавиша [▲]

- Для извлечения вставленного в аппарат CD.

### Клавиша [D]

- В режиме приема радиовещания RDS - для переключения режимов дисплея в следующем порядке:
  - Главный вид → Точное время → Главный вид ...
- В режиме CD/AUX - для переключения режимов дисплея (главный вид, точное время).
- В режиме MP3 при каждом нажатии клавиши [D] вид данных на дисплее меняется в следующем порядке:
  - Номер трека / Время воспроизведения → Номер каталога / Время воспроизведения → Заголовок трека → Заголовок каталога → Тэг заголовка → Тэг альбома → Тэг имени исполнителя → Точное время → Номер трека / Время воспроизведения ...
- При нажатии и удержании в нажатом положении в течение 1 секунды или более - переход в режим настройки.

### Клавиша [↵]

- Для перехода в режим звука (Z-эквалайзер, низкие частоты, высокие частоты, баланс влево / вправо и фронт / тыл).
- При нажатии и удержании в нажатом положении в течение 1 секунды или более - переход в режим M-B EX.

### Клавиша [TA]

- Для включения режима ожидания дорожных объявлений (TA).

### Клавиши прямого доступа

- В режиме В режиме приема радиопередач — для записи станций в память или их непосредственного вызова.

### Клавиша [SCN]

- В режиме CD/MP3/WMA - для сканирования 10 секунд из каждого трека.
- При нажатии и удержании в нажатом положении в течение 1 секунды или более - для сканирования с воспроизведением всех треков в режиме CD/MP3/WMA.

### Клавиша [RPT]

- В режиме CD/MP3/WMA - для повторного воспроизведения.
- При нажатии и удержании в нажатом положении в течение 1 секунды или более - для

повторного воспроизведения всех треков в режиме CD/MP3/WMA.

### Клавиша [RDM]

- В режиме CD/MP3/WMA - для воспроизведения в случайном порядке.
- При нажатии и удержании в нажатом положении в течение 1 секунды или более - для воспроизведения в случайном порядке всех треков в режиме CD/MP3/WMA.

### Клавиши [ВВЕРХ] [ВНИЗ]

- Выбор каталога (только в режиме CD/MP3/WMA).

### Клавиши [◀◀], [▶▶]

- В режиме приема радиопередач — поиск радиостанции, в режиме CD — выбор трека. С помощью этих клавиш осуществляются различные настройки.
- При нажатии и удержании в течение 1 секунды и более — ускоренное перемещение в прямом/обратном направлении в режиме CD/MP3/WMA.

### Клавиша [▶II]

- В режиме приема радиопередач - сканирование предварительных настроек.
- В режиме CD/MP3/WMA — воспроизведение или пауза CD.
- Регулировка различных параметров при настройке или выбор вариантов.

### Клавиша [SRC]

- Для включения аппарата.
- Для выключения аппарата нажмите и удерживайте клавишу в нажатом положении в течение 1 секунды или более.
- Для переключения между режимами работы: прием радиопередач, CD/MP3 или внешний вход AUX.

### Клавиша [BND]

- В режиме радио — переключение диапазонов, поисковая или ручная настройка.
- В режиме CD/MP3/WMA — воспроизведение первого трека.
- При нажатии и удержании в течение 1 секунды или дольше на мультисессионных CD — выбор между воспроизведением CD-DA или MP3.

### [Поворотный регулятор]

- Регулировка уровня громкости осуществляется путем вращения регулятора по часовой стрелке или против нее.
- Регулятор предназначен также для выполнения различных настроек.

## Наименования и назначение клавиш

### Отверстие для установки компакт-диска

- Гнездо для установки CD.

### Вход [AUX]

- Для подсоединения разъема типа jack от внешней аппаратуры.

## Индикаторы дисплея

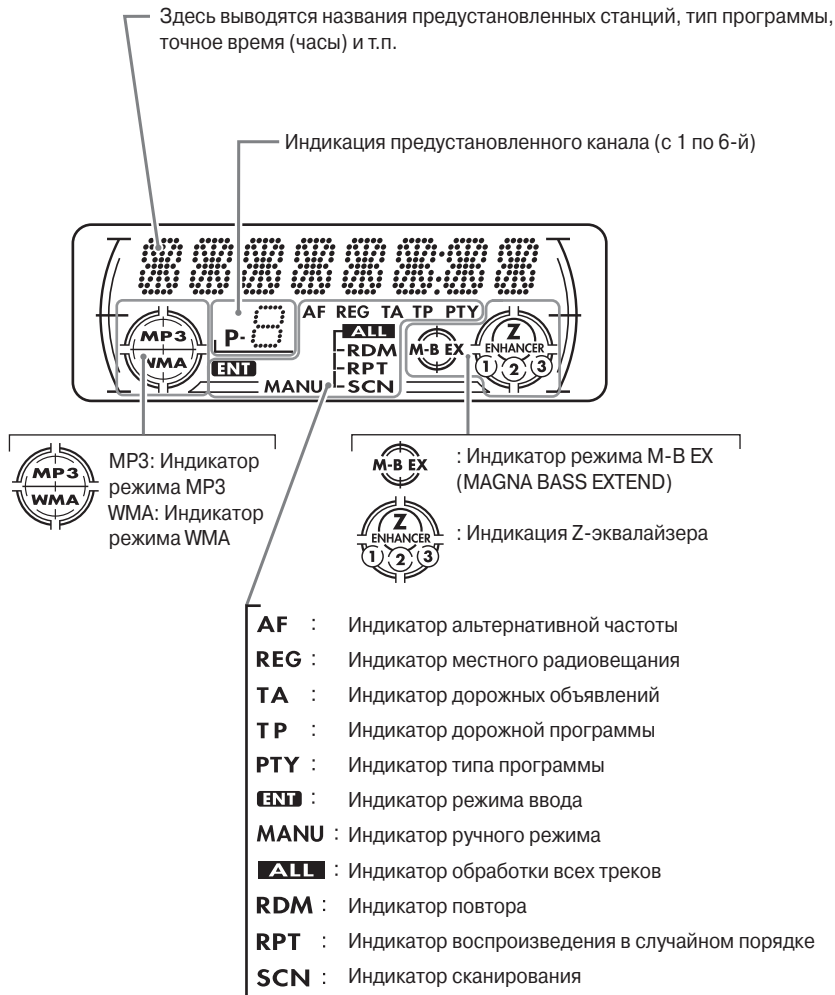

## ЖК экран

При переохлаждении работа экрана может замедлиться, а изображение — потускнеть; это не является признаком неисправности. При нормальной температуре вид экрана восстановится.

# 4. СПУ (Съемная панель управления)

Панель управления можно снимать, чтобы предотвратить кражу аппарата. Храните снятую панель управления в футляре для СПУ, чтобы не поцарапать ее.

Рекомендуется брать панель управления с собой, выходя из машины.

## СНЯТИЕ СПУ

1. Выключите аппарат, нажав и удерживая клавишу [SRC] в течение 1 секунды или более.
2. Нажмите клавишу открытия.

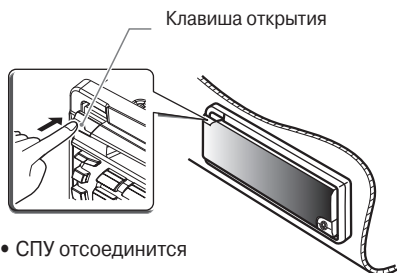

3. Снимите СПУ.

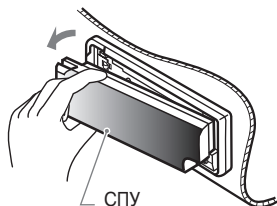

## Установка СПУ

1. Вставьте СПУ в правую сторону основного блока.
2. Вставьте СПУ в левую сторону основного блока.

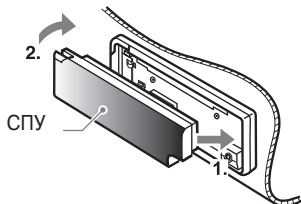

## Хранение СПУ в футляре

Возьмите СПУ так, как показано на рисунке снизу, и уложите ее в прилагаемый футляр для СПУ. Соблюдайте ориентацию СПУ.

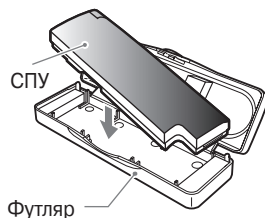

## ▲ ВНИМАНИЕ!

- СПУ не слишком прочна. Берегите снятую СПУ от падений и сильных ударов.
- Если нажать кнопку открытия и отсоединить СПУ, то из-за вибрации в машине СПУ может выпасть и разбиться. Поэтому всегда кладите СПУ в футляр.
- Разъем между основным блоком и СПУ — очень важная деталь. Берегите его от повреждений (их можно нанести ногтями, отверткой и т.п.).

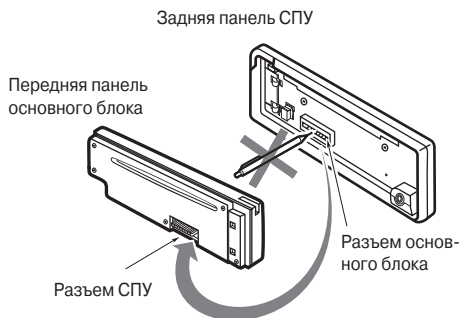

## Примечание:

- Если СПУ испачкалась, вытирать грязь можно только чистой сухой тканью.



# 5. Управление

## Основные операции

**Примечание:** При чтении этой главы сверяйтесь с рисунком в разделе «2. Органы управления» на странице 5 (заложеной).

### ▲ ВНИМАНИЕ!

Прежде, чем выключить аппарат, следует установить минимальный уровень громкости. Громкий звук при включении способен повлиять на Ваш слух, а также вызвать неисправность аппарата.

### Включение и выключение аппарата

#### Примечание:

- Не следует долгое время пользоваться данным аппаратом, не включая двигатель. Если Вы слишком с разрядите аккумулятор, запуск двигателя может оказаться невозможным, а срок службы аккумулятора при этом сокращается.
1. Для включения аппарата нажмите клавишу [SRC].
  2. Включится подсветка дисплея. Аппарат автоматически настраивается на режим работы, выбранный перед его выключением, и автоматически включает контроль этого режима.
  3. Чтобы выключить аппарат, нажмите клавишу [SRC] и удерживайте ее в нажатом положении в течение 1 секунды или более.

### Выбор режима работы

1. Для смены режима работы нажимайте клавишу [SRC].
2. При каждом нажатии клавиши [SRC] режим работы переключается в следующем порядке:

**Радио** → **CD/MP3/WMA** → **AUX** → **Радио...**

#### Примечание:

- Если в режиме CD не вставлен диск, на дисплей выводится сообщение «NO DISC» (нет диска).

### Переключение режима дисплея

Для выбора желаемого вида дисплея нажмите клавишу [D]. При каждом нажатии клавиши [D] дисплей переключается в следующем порядке:

- **Режим приема радиопередач**  
**Главный вид** → **Часы (СТ)** → **Главный вид...**

### ● Режим CD

**Главный вид (Номер трека, время воспроизведения)** → **Часы (СТ)** → **Главный вид...**

### ● Режим MP3/WMA

**Главный вид - 1 (Номер трека, время воспроизведения)** → **Главный вид - 2 (Номер каталога, время воспроизведения)** → **Трек** → **Альбом** → **Исполнитель** → **Часы (СТ)** → **Главный вид...**

### ● Режим внешнего входа AUX

**Главный вид** → **Часы (СТ)** → **Главный вид...**

- \* Однажды выбранный вид дисплея становится исходным. Если состояние дисплея изменяется в результате нажатия других клавиш, например, во время регулировки уровня громкости, дисплей через несколько секунд после выполнения операции автоматически возвращается в исходное состояние.

### Регулировка уровня громкости

При вращении поворотного регулятора по часовой стрелке уровень громкости увеличивается, против часовой стрелки — уменьшается. При установке уровня громкости «XX» в диапазоне от 0 (минимум) до 33 (максимум) на дисплей выводится индикация «VOL XX».

- \* Исходное состояние, установленное на предприятии-изготовителе, - «VOL 13».

### Выбор звукового режима

1. Переход к выбору звукового режима осуществляется при помощи клавиши [J].
2. При каждом нажатии клавиши [◀◀, ▶▶] режим переключается в следующем порядке:

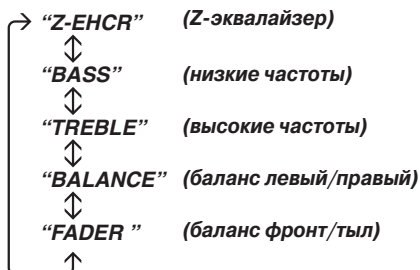

3. Настройка выбранного звукового режима осуществляется при помощи поворотного регулятора.

## Z-ENCR:

Выбор типа: «OFF» ↔ «B-BOOST» ↔ «IMPACT» ↔ «EXCITE» ↔ «OFF» (Выкл. ↔ Усиление низких частот ↔ Усиление низких и высоких частот ↔ Усиление низких и высоких частот, подавление средних частот) ↔ Выкл.) ...

## BASS (низкие):

Диапазон регулировки - от -7 до +7

## TREBLE (высокие):

Диапазон регулировки - от -7 до +7

## BALANCE (баланс левый/правый):

Диапазон регулировки - от L12 (левый 12) до R12 (правый 12)

## FADER (баланс фронт/тыл):

Диапазон от F12 (фронт 13) до R12 (тыл 13)

## Примечания:

- \* Если в течение более чем 10 секунд не выполнялось никаких операций, звуковой режим отменяется, и аппарат возвращается в предыдущий режим.
- \* Если функция Z-эквалайзера включена, то BASS (низкие) и TREBLE (высокие) регулировать невозможно.



## Настройка Z-эквалайзера

В память данного аппарата записано 3 типа звуковых эффектов. Выберите тот из них, который предпочитаете.

2-1. Выберите параметр «Z-ENCR» с помощью клавиш [◀◀, ▶▶].

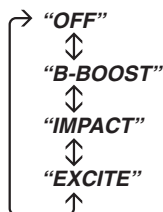
3-1. При вращении поворотного регулятора режим Z-эквалайзера сменяется в следующем порядке:



- «OFF»: звуковой эффект отсутствует.
- «B-BOOST»: усиление низких частот. На дисплее светится значок «».
- «IMPACT»: усиление низких и высоких частот. На дисплее светится значок «».

- «EXCITE»: усиление низких и высоких частот, подавление средних частот. На дисплее светится значок «».

## Примечание:

- Исходное состояние, установленное на предприятии-изготовителе, - «OFF» (Z-эквалайзер выкл.).

## Регулировка низких частот

2-1. Выберите параметр «BASS» с помощью клавиш [◀◀, ▶▶].

3-1. При вращении поворотного регулятора по часовой стрелке уровень низких частот увеличивается, при вращении против часовой стрелки - уменьшается.

На дисплей выводится индикация «BASS XX», где XX - значение от -7 до +7.

## Примечание:

- Исходное состояние, установленное на предприятии-изготовителе, - «BASS 0».

## Регулировка низких частот

2-1. Выберите параметр «TREBLE» с помощью клавиш [◀◀, ▶▶].

3-1. При вращении поворотного регулятора по часовой стрелке уровень высоких частот увеличивается, при вращении против часовой стрелки - уменьшается.

На дисплей выводится индикация «TREB XX», где XX - значение от -7 до +7.

## Примечание:

- Исходное состояние, установленное на предприятии-изготовителе, - «TREB 0».

## Регулировка баланса влево / вправо

2-1. Выберите параметр «BALANCE» с помощью клавиш [◀◀, ▶▶].

3-1. При вращении поворотного регулятора по часовой стрелке увеличивается уровень правого громкоговорителя, при вращении против часовой стрелки увеличивается уровень левого громкоговорителя.

На дисплей выводится индикация: «RIGHT XX», где XX - значение от 1 до 12: при регулировке вправо.

«LEFT XX», где XX - значение от 1 до 12: при регулировке влево.

## Примечания:

- При установке баланса на 0 на дисплей выводится индикация «CENTER».
- Исходное состояние, установленное на предприятии-изготовителе, - «CENTER».

# Основные операции

## Регулировка баланса фронт / тыл

2-1. Выберите параметр «FADER» с помощью клавиш [◀◀, ▶▶].

3-1. При вращении поворотного регулятора по часовой стрелке увеличивается уровень фронтальных громкоговорителей, при вращении против часовой стрелки увеличивается уровень тыловых громкоговорителей. На дисплей выводится индикация: «FRONT XX», где XX - значение от 1 до 12: при регулировке в сторону фронта. «REAR XX», где XX - значение от 1 до 12: при регулировке в сторону тыла.

### Примечания:

- При установке баланса на 0 на дисплей выводится индикация «CENTER».
- Исходное состояние, установленное на предприятии-изготовителе, - «CENTER».

## Включение/выключение режима

### MAGNA BASS EX

Эффект MAGNA BASS EX не регулирует низкочастотный диапазон так, как обычная настройка звука, а выделяет глубокие низкие частоты для придания звучанию динамики.

\* Исходное состояние Off (выключено).

Чтобы включить эффект MAGNA BASS EX, нажмите клавишу [M] и удерживайте ее в нажатом положении не менее 1 секунды. На дисплее подсветится индикация «M-B EX».

Чтобы включить эффект MAGNA BASS EX, нажмите клавишу [M] и удерживайте ее в нажатом положении не менее 1 секунды. Индикация «M-B EX» на дисплее подсветится или погаснет.

### Примечание:

- Исходное состояние, установленное на предприятии-изготовителе, - «OFF» (выкл.).

## Режим точного времени (СТ)

В данном режиме Вы можете выводить на дисплей точное время, если принимаются сигналы точного времени. Дисплей переключается в режим точного времени при нажатии клавиши [D].

\* Если сигналы точного времени не принимаются, дисплей имеет вид «СТ—:—»

### Примечание:

- В некоторых странах и некоторыми станциями сигналы точного времени не передаются. Кроме того, в отдельных регионах точное время может приниматься неправильно.

## Режим внешнего входа AUX

Данный аппарат оснащен внешним входом на разъеме типа jack, расположенным на передней панели. С его помощью можно прослушивать звук и музыку от внешней аппаратуры, подсоединенной к данному аппарату.

1. Подсоедините внешнее звуковое устройство к входу AUX.
2. С помощью клавиши [SRC] выберите режим внешнего входа AUX.

### Примечания:

- Для входа AUX подходит только стереофонический разъем jack 3,5 мм.
- С помощью данного аппарата можно регулировать уровень громкости. Если Вы сталкиваетесь с неполадками при прослушивании звука, которые не устраняются путем регулировки уровня громкости, см. подробнее в разделе «Регулировка чувствительности внешнего входа AUX».



# Прием радиопередач

## Прослушивание радиопередач

1. Переключитесь в режим радио при помощи клавиши [SRC]. Начнется прием радиопередач.
2. Переключитесь в нужный диапазон с помощью клавиши [BND] (FM1, FM2, FM3, AM (MW/LW)). При каждом нажатии клавиши [BND] диапазон переключается в следующем порядке:  
F1 (FM1) → F2 (FM2) → F3 (FM3) → AM (MW/LW) → F1 (FM1)...
3. С помощью клавиш [◀◀, ▶▶] настройтесь на нужную станцию.

## Поисковая настройка

Предусмотрено два типа поисковой настройки: прямой поиск (DX SEEK), когда настройка на принятые станции происходит автоматически, и локальный поиск (LOCAL SEEK), при котором настройка осуществляется только на станции с хорошим качеством сигнала.

1. С помощью клавиши [BND] выберите диапазон (FM или AM (MW/LW)).
2. Настройтесь на станцию.
  - \* Если на дисплее появляется индикация «MANU» (ручная настройка), нажмите и в течение 1 секунды или более удерживайте клавишу [BND]. Индикация «MANU» исчезнет, и можно приступить к поисковой настройке.
  - \* Если на дисплее появится индикация «TA», это означает автоматическую настройку на станцию с дорожной программой.
2. Автоматический поиск станций осуществляется с помощью клавиш [◀◀] и [▶▶].

### ● Прямой поиск «DX»

При нажатии клавиши [◀◀] поиск станции осуществляется в направлении более высоких частот, при нажатии клавиши [▶▶] — в направлении более низких частот.

- \* При запуске процесса настройки на дисплее появляется индикация «DX».

### ● Локальный поиск

При нажатии и удержании в течение 1 секунды или более в нажатом положении клавиши [▶▶] поиск станции осуществляется в направлении более высоких частот, при нажатии и удержании клавиши [◀◀] — в направлении более низких частот. Происходит автоматический выбор станций с хорошим качеством радиосигнала.

- \* При запуске процесса настройки на дисплее появляется индикация «LO».

## Ручная настройка

Предусмотрено два способа настройки: быстрая и по шагам.

В пошаговом режиме частота перестраивается каждый раз на величину шага. При быстрой настройке можно быстро настроиться на нужную частоту.

1. Переключитесь в нужный диапазон с помощью клавиши [BND] чтобы выбрать FM или AM (MW/LW — длинные или средние волны).
  - \* Если на дисплее отсутствует индикация «MANU» (ручная настройка), нажмите и в течение 1 секунды или более удерживайте клавишу [BND]. Появится индикация «MANU», и можно приступить к ручной настройке.
2. Настройтесь на станцию.

### ● Быстрая настройка

Для настройки на станцию нажмите и удерживайте в течение 1 секунды или более клавишу [◀◀] или [▶▶].

### ● Пошаговая настройка

Для настройки на станцию нажимайте клавишу [◀◀] или [▶▶].

- \* Если в течение 1 секунд не выполняется никаких операций, ручная настройка отменяется, и дисплей возвращается к предыдущему виду.

## Настройка на предустановленные станции

В память предварительных настроек можно записать в общей сложности 24 станции (по 6 в каждом диапазоне — FM1, FM2, FM3 и AM). Чтобы автоматически вызвать станцию из памяти предварительных настроек, нажмите одну из клавиш прямого доступа.

## Ручное сохранение настройки на станцию

1. С помощью клавиши [BND] выберите диапазон (FM или AM (MW/LW)), в котором желательно сохранить станцию.
2. Выберите желаемую станцию с помощью клавиш [◀◀, ▶▶].
  - \* Чтобы записать выбранную станцию в память предварительных настроек, нажмите и в течение 2 секунд или более удерживайте одну из клавиш прямого доступа.

### Автоматическая запись

При автоматической записи запоминаются первые 6 станций, найденных при автоматическом поиске. Если 6 принимаемых станций не обнаружено, то ранее настроенные станции остаются за теми кнопками, которым не было назначено новых станций.

1. С помощью клавиши [BND] выберите диапазон (FM или AM (MW/LW)), в котором желательно сохранить станцию.
2. Нажмите клавишу [▶II] и удерживайте ее в нажатом положении в течение 2 секунд или более. Станции с хорошим качеством сигнала автоматически записываются в память предварительных настроек.

На дисплей выводится индикация «A-STORE».

- \* Если автоматическая запись выполняется в диапазоне FM, то станции записывают в FM3, даже если выбран FM1 или FM2.

### Сканирование предварительных настроек

При сканировании осуществляется последовательная настройка на записанные в память предварительных настроек станции. Это удобно при поиске нужной станции в памяти.

1. Нажмите клавишу [▶II].
2. После настройки на нужную станцию нажмите клавишу [▶II] еще раз, чтобы перейти к прослушиванию.

На дисплей выводится индикация «P-SCN» и «SCN».

### Примечание:

- \* Не нажимайте клавишу [▶II] дольше 2 секунд, иначе включится функция автоматической записи, и приемник приступит к записи станций.

### Вызов станций из памяти предварительных настроек

В память предварительных настроек можно записать в общей сложности 24 станции (по 6 в каждом диапазоне — FM1, FM2, FM3 и AM). Чтобы автоматически вызвать станцию из памяти предварительных настроек, нажмите одну из клавиш прямого доступа.

1. С помощью клавиши [BND] выберите диапазон (FM или AM (MW/LW)), в котором желательно сохранить станцию.
2. Нажмите соответствующую клавишу прямого доступа.

### RDS (Система Радиоданных)

Данный аппарат снабжен встроенным декодером системы RDS для приема вещательных станций, передающих данные RDS.

Эта система позволяет приемнику отображать название принятой станции (сервис программы), а также автоматически переключаться на более качественно принимаемую частоту (AF), если она становится доступна в результате Вашего передвижения.

Кроме того, система может переключаться на прием дорожных объявлений из любого режима. Если принимается информация EON (приоритетная), то дополнительно появляется возможность переключения между предоставленными станциями единой сети, а также возможность переключения с принимаемой станции на дорожные объявления, поступающие от других станций (TP). В некоторых странах эти возможности отсутствуют.

Функции RDS доступны только в FM диапазоне.

- AF : альтернативная частота
- PS : название программы
- PTY : тип программы
- EON : приоритетная информация из других сетей
- TP : дорожная информация
- \* Прерывания RDS не действуют во время приема радиовещания AM.
- \* При приеме сигнала RDS и возможности считывания данных программного сервиса на дисплее появляется индикация PS.

### Режим ТА (Дорожные объявления)

Если приемник находится в режиме ожидания дорожных объявлений (ТА), то Вы имеете возможность прослушивать их в приоритетном порядке, как только они начинаются — вне зависимости от режима работы. Вы также можете автоматически настраиваться на дорожные программы.

- \* Данный режим работает только при свечении на дисплее индикации «TP». Свечение «TP» означает, что принимаемая радиостанция RDS передает программы с дорожными объявлениями.

## ● Чтобы включить режим ТА

При свечении на дисплее индикации «ТР» (без «ТА») нажмите клавишу [ТА]. На дисплее появится индикация «ТР» и «ТА», а приемник находится в режиме ожидания дорожных объявлений. Когда объявление начинается, на дисплее появляется индикация «TRA INFO» (дорожная информация), а затем — название программы. Если во время приема дорожного объявления Вы нажмете клавишу [ТА] то оно прерывается, и приемник возвращается в режим ожидания ТА.

## ● Выключение режима ожидания ТА

Если Вы нажмете клавишу [ТА] при свечении на дисплее индикации «ТР» и «ТА», на дисплее высвечивается индикация «ТА», а режим ожидания дорожных объявлений выключается.

\* Если «ТР» не светится, то при нажатии клавиши [ТА] начинается поиск станции ТР.

## ● Поиск станций ТР

Если Вы нажмете клавишу [ТА] когда на дисплее нет индикации «ТР», на дисплее появляется индикация «ТА», а приемник автоматически настраивается на станции с дорожными программами.

### Примечание:

\* Если нет приема станций с дорожными программами (ТР), приемник находится в режиме автоматической настройки. Для ее прекращения еще раз нажмите клавишу [ТА] при этом индикация «ТА» погаснет.

## Автоматическая запись станций ТР

При автоматической записи можно запомнить до 6 станций в памяти предварительных настроек. Если обнаружено менее 6 принимаемых станций ТР, то ранее настроенные станции не перезаписываются.

При свечении на дисплее индикатора «ТА» нажмите клавишу [▶||] и удерживайте ее в нажатом положении в течение 2 секунд или более. Станции ТР с хорошим качеством сигнала автоматически записываются в память предварительных настроек.

\* Если автоматическая запись выполняется в диапазоне FM, то станции записывают в FM3, даже если выбран FM1 или FM2.

## Экстренные сообщения

Любой режим работы может быть прерван экстренными сообщениями. На дисплее появляется индикация «ALARM» (тревога), и принимается сообщение.

## ● Выключение экстренного сообщения

Чтобы прервать экстренное сообщение, нажмите клавишу [SRC].

## Настройка громкости ТА, экстренного сообщения (ALARM) и РТУ

Громкость ТА, экстренного сообщения (ALARM) и РТУ настраивается при прерывании обычной работы в случае их приема.

\* Исходное состояние, установленное на предприятии-изготовителе, — «15».

При прерывании обычной работы в случае приема ТА, экстренного сообщения (ALARM) или РТУ настройте желаемый уровень громкости (от 0 до 33) с помощью поворотного регулятора.

\* По завершении приема ТА, экстренного сообщения (ALARM) и РТУ громкость возвращается к прежнему уровню.

## Настройка режима RDS

Режим RDS является одним из режимов настройки. См. подробнее разделе «Прочие операции» на стр. 21.

# Воспроизведение CD/MP3/WMA

## Что такое MP3?

MP3 - это метод сжатия звуковых данных, соответствующий типу 3 звукового формата стандарта MPEG. Этот метод сжатия звука был впервые внедрен пользователями персональных компьютеров, а затем стал стандартным форматом.

Звуковые данные в формате MP3 занимают около 10 процентов от их исходного объема, сохраняя высокое качество звучания. Это означает, что на один диск CD-R или CD-RW можно записать до 10 музыкальных CD и прослушивать их, не представляя дисков.

## Что такое WMA?

WMA - это аббревиатура, означающая «Windows Media Audio», (система хранения звуковых данных, разработанная для операционной системы Windows, являющаяся форматом звуковых файлов, поддерживаемым корпорацией Microsoft).

### Примечания:

- \* Если воспроизводится файл с установленным признаком ON (ВКЛ) для цифровой системы защиты авторских прав DRM (Digital Rights Management), звука не будет.
- \* Логотипы Windows Media® и Windows® являются зарегистрированными товарными знаками корпорации Microsoft в США и/или в других странах.

### ● Чтобы отключить DRM (цифровую систему защиты авторских прав):

1. При использовании Windows Media Player 8 откройте меню СЕРВИС (TOOLS), выберите ПАРАМЕТРЫ (OPTIONS), а затем КОПИРОВАТЬ МУЗЫКУ (COPY MUSIC). Снимите пометку в окошке ЗАЩИТА СОДЕРЖИМОГО (PROTECT CONTENT) в разделе НАСТРОЙКА КОПИРОВАНИЯ и приступайте к записи файлов.
2. При использовании Windows Media Player 9 откройте меню СЕРВИС (TOOLS), выберите ПАРАМЕТРЫ (OPTIONS), а затем КОПИРОВАТЬ МУЗЫКУ (COPY MUSIC). Снимите пометку в окошке МУЗЫКА С ЗАЩИТОЙ ОТ КОПИРОВАНИЯ (COPY PROTECT MUSIC) в разделе НАСТРОЙКА КОПИРОВАНИЯ и приступайте к записи файлов.

### Примечание:

- \* Созданные Вами файлы WMA предназначены только для Вашего частного пользования.

### ● Предупреждения относительно записи дисков MP3/WMA

- Применимые частоты оцифровки и скорости потока данных:

MP3	
Декодируемый формат	MPEG1, 2 и 2.5 - Layer 3
Частота оцифровки	MPEG-1: 32, 44.1, 48 MPEG-2: 16, 22.05, 24 MPEG-2.5: 8, 11.025, 12
Скорость потока данных	MPEG-1: 32 ... 320 MPEG-2: 8 ... 160 MPEG-2.5: 8 ... 160 VBR
WMA	
Частота оцифровки	48, 44.1, 32
Скорость потока данных	32 ... 192

### ● Расширения файлов:

1. Всегда добавляйте к имени файла расширение .MP3 или .WMA. AAC, набранное однобитными символами. Если Вы введете другое расширение или забудете добавить расширение, файл не будет воспроизводиться.
2. Файлы, не содержащие данных MP3/WMA/AAC, воспроизводиться не будут. При попытке воспроизведения файлов без данных MP3/WMA/AAC на дисплее времени воспроизведения появится индикация «---:--».

### ● Логический формат (файловая система):

1. При записи файлов MP3/WMA/AAC на диск CD-R или CD-RW следует пользоваться программным форматом записи ISO9660 уровня 1, 2 или JOLIET (либо Romeo). При записи в ином формате нормальное воспроизведение может оказаться невозможным.
2. Имя фолдера (каталога) и имя файла можно выводить для просмотра во время воспроизведения MP3/WMA, но имя должно состоять не более чем из 28 однобитных алфавитных или цифровых символов (включая расширение).
3. Не присваивайте файлу то же имя, что и каталогу, в котором он располагается.

### ● Структура каталога (фолдера)

1. Невозможно создать диск более чем с восемью вложенными друг в друга каталогами.

# Воспроизведение CD/MP3/WMA

## ● Количество файлов или каталогов

1. В каталоге может располагаться не более 254 файлов. Воспроизвести можно до 254 файлов.
2. Треки воспроизводятся в том порядке, в котором они были записаны на диск. Треки могут не всегда воспроизводиться в том порядке, в котором они выводятся на PC.
3. В зависимости от применяемой при записи программы кодирования возможно наличие некоторых шумов.

## Выбор типа файлов CD/MP3/WMA для воспроизведения (мультисессийный режим)

1. Если компакт-диск содержит как обычные CD-треки, так и треки типа MP3/WMA, можно выбрать, какие из треков воспроизвести.
2. Тип для мультисессионного диска по умолчанию - CD-DA.
3. Переключение между типами файлов CD-DA и MP3/WMA осуществляется путем нажатия клавиши [BND] и удержании ее в нажатом положении в течение 1 секунды или более.
4. При выборе типа CD-DA на дисплее появляется индикация «M-SESS», а затем - «CD». При выборе типа MP3/WMA на дисплее появляется индикация «M-SESS», а затем - «MP3».
5. Возможность выбора CD-DA/MP3/WMA имеется только в режиме CD/MP3/WMA. Выбор вступает в действие только после переустановки CD. Например, пусть выбран режим CD-DA. Нажмите клавишу [BND] и удержании ее в нажатом положении в течение 1 секунды или более, чтобы выбрать тип MP3/WMA. Затем необходимо извлечь диск и переустановить его, чтобы воспроизводить файлы MP3-WMA.
6. Возможно воспроизведение следующих типов записей:

Настройка \ Диск	CD	MP3/WMA
Совместная запись CD и MP3/WMA треков	Воспроизведение CD	Воспроизведение MP3/WMA
Только CD треки	Воспроизведение CD	Воспроизведение CD
Только MP3/WMA треки	Воспроизведение MP3/WMA	Воспроизведение MP3/WMA

7. Если вставлен CD с совместной записью, а первый трек — MP3/WMA, то звука не будет.

### Примечание:

- \* При воспроизведении дисков, защищенных от копирования (Copy Control CD — CCCD), выберите режим CD. Если на диске записаны файлы MP3/WMA, то в некоторых случаях их нормальное воспроизведение невозможно.

## ▲ ВНИМАНИЕ!

- Не пытайтесь вставить в отверстие для диска руку или палец. Кроме того, ни в коем случае не вставляйте в отверстие для диска посторонние предметы.
- Ни в коем случае не вставляйте диски, на которых имеются налипшие остатки упаковки или торговые ярлыки, а также диски, с которых были сорваны подобные предметы. Извлечь такой диск может оказаться невозможно, и это может привести к выходу аппарата из строя.
- Данный аппарат рассчитан на воспроизведение только 12-см компакт-дисков. НЕ пытайтесь воспроизвести с помощью данного аппарата CD синглы (с адаптером или без него), так как при этом возможны повреждения как аппарата, так и диска. Гарантийные обязательства на такие повреждения не распространяются.

## Режим экстренного извлечения

Одним нажатием клавиши [▲] можно извлечь диск даже при выключенном аппарате. После выдвигания диска извлеките его.

1. Нажмите клавишу открытия, чтобы открыть откидную панель.

### Примечания:

- Если вставлять и извлекать диск с силой, возможны его повреждения.
- Если CD (12 см) остается в выдвинутом положении более 15 секунд, он автоматически перезагружается.

## Прослушивание уже загруженного CD

С помощью клавиши [SRC] перейдите в режим CD/MP3/WMA. На дисплее появится индикация «CD/MP3».

После перехода аппарата в CD/MP3/WMA воспроизведение начнется автоматически.

**Радио → CD/MP3/WMA → AUX → Радио...**

### Примечание:

- Исходный вид дисплея - Главный вид (номер трека / Часы).





# Воспроизведение CD/MP3/WMA

## Загрузка CD

Вставьте CD посередине отверстия для установки маркированной стороной вверх. На дисплее появляется индикация «LOADING» (загрузка). Воспроизведение CD начнется автоматически после загрузки.

### Примечания:

- После перехода аппарата в режим CD/MP3/WMA на время проверки типа и содержимого диска выводится индикация «FILEREAD» (чтение файлов).
- Если вставленный диск - формата CD-DA, кратковременно выводится индикация «CD». Если же вставленный диск имеет формат «MP3/WMA», кратковременно выводится индикация «MP3».
  - \* После обнаружения файла MP3 появляется индикатор .
  - \* После обнаружения файла WMA появляется индикатор .
- Затем автоматически начинается воспроизведение первого трека
- Если CD уже вставлен, другой диск вставить нельзя. Не пытайтесь вставить его с усилием.
- Диски без маркировки  воспроизвести с помощью данного аппарата нельзя.
- Некоторые диски, записанные на CD-R/CD-RW, воспроизводиться не смогут.

## Извлечение CD

Чтобы извлечь CD, нажмите клавишу [▲].

### Примечания:

- Если диск не загружен, на дисплее появляется индикация «NO DISC» (нет диска), и аппарат возвращается в режим приема радиопередач через 4 секунды.
- Если CD остается в выдвинутом положении более 15 секунд, он автоматически перезагружается. При этом автоматического переключения в режим CD/MP3/WMA не происходит.

## Остановка (Пауза) воспроизведения

1. Для паузы воспроизведения нажмите клавишу [▶||]. На дисплее появляется индикация «PAUSE».
2. Чтобы возобновить воспроизведение CD, еще раз нажмите клавишу [▶||].

## Выбор вида дисплея

1. Для выбора желаемого вида дисплея нажмите клавишу [D]. При каждом нажатии клавиши [D] дисплей переключается в следующем порядке:

### ● Диск CD-DA

Главный вид-1 (Номер трека, время воспроизведения) → Часы (CT) → Главный вид-1 ...

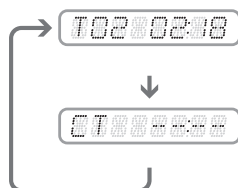

### ● Диск MP3/WMA

Главный вид - 1 (Номер трека, время воспроизведения) → Главный вид - 2 (Номер каталога, время воспроизведения) → Трек → Альбом → Исполнитель → Часы (CT) → Главный вид... .

Индикация трека, каталога, тэга заголовка, тэга альбома и тэга исполнителя называется индикацией заголовка.

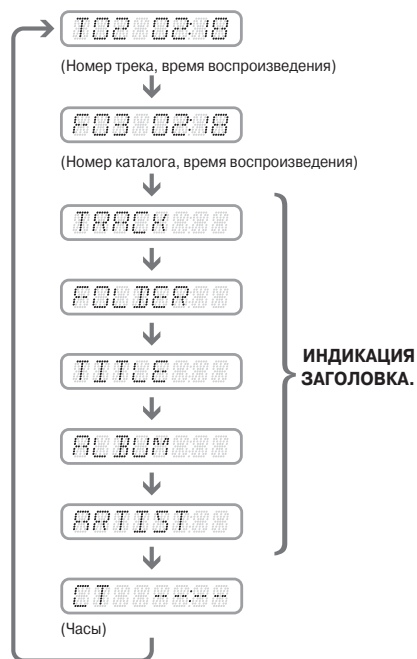

Примечание:

- Для каждого из элементов индикации заголовка отображается соответственно «TRACK» (трек), «FOLDER» (каталог), «TITLE» (название), «ALBUM» (альбом) или «ARTIST» в течение двух секунд перед показом соответствующей информации заголовка.

## Индикация заголовков

1. Предусмотрено 5 типов индикации заголовков.

Порядок их вывода приведен ниже.

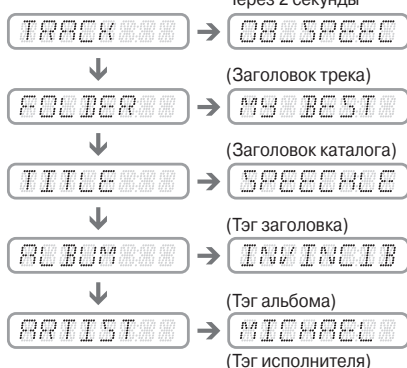

2. Если файлы MP3/WMA не содержат тэгов или если заголовок тэга ID3 не содержит какой-либо информации тэга, на дисплей выводится индикация «NO TITLE» (заголовок отсутствует).

### Примечания:

- Заголовок каталога, содержащего файлы, который является корневым, обозначается как «ROOT» (корневой).
- Для MP3 поддерживаются тэги ID3 версии 2.4/2.3/2.2/1.1/1.0.
- MP3 проигрыватель декодирует тэги ID3 версии 2 по умолчанию. Если тэги ID3 версии 2 отсутствуют, декодируются тэги ID3 версии 1.
- Не поддерживаются тэги ID3 в кодировке UNICODE (китайские, японские и т.п.). Выводится только информация тэгов в кодировке ASCII.
- Китайские и японские знаки при выводе заменяются звездочками (\*).

## Выбор трека

### ● Переход к следующему треку

1. Нажмите клавишу [▶▶], чтобы перейти к началу следующего трека.
2. При каждом нажатии клавиши [▶▶] происходит переход к следующему по порядку треку.

### ● Переход к предыдущему треку

1. Нажмите клавишу [◀◀], чтобы перейти к началу текущего трека.
2. При каждом нажатии клавиши [◀◀] происходит переход к предыдущему по порядку треку.

## Ускоренное продвижение в прямом и обратном направлении

### ● Ускоренное продвижение в прямом направлении

Нажмите и удерживайте в нажатом положении клавишу [▶▶] в течение одной секунды или более.

### ● Ускоренное продвижение в обратном направлении

Нажмите и удерживайте в нажатом положении клавишу [◀◀] в течение одной секунды или более.

\* Для Audio CD нажатие клавиш [◀◀] или [▶▶] на время 1 секунды или более приведет к воспроизведению в 5 раз быстрее обычного, а удержание в нажатом положении более 3 секунд приведет к воспроизведению в 30 раз быстрее обычного.

\* В режиме MP3 нажатие клавиш [◀◀] или [▶▶] на время 1 секунды или более приведет к воспроизведению в 5 раз быстрее обычного, а удержание в нажатом положении более 3 секунд приведет к воспроизведению в 10 раз быстрее обычного.

## Порядок воспроизведения файлов MP3/WMA

Доступ к файлам и каталогам, выбранным с помощью функций ВВЕРХ и ВНИЗ, осуществляется в том порядке, в котором они были записаны на диск устройством записи CD-ROM. Поэтому порядок воспроизведения файлов может не соответствовать ожидаемому. Порядок воспроизведения файлов можно установить при их записи на диск (например, CD-R), присвоив последовательные имена, например «01» ... «99». Это зависит от устройства записи. В качестве примера на рисунке ниже показан пример иерархии файлов/каталогов.

# Воспроизведение CD/MP3/WMA

Пример иерархии каталогов / файлов на диске

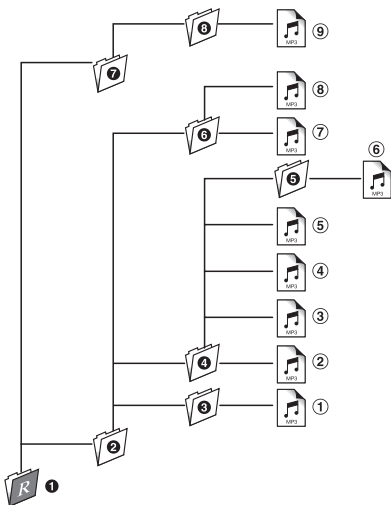

Уровень 1    Уровень 2    Уровень 3    Уровень 4



## Выбор каталога

Эта возможность позволяет выбрать каталог с MP3/WMA файлами и начать воспроизведение первого трека в выбранном каталоге.

1. Нажмите клавишу [ВВЕРХ] или [ВНИЗ]. При нажатии клавиши [ВНИЗ] происходит переход к предыдущему каталогу. При нажатии клавиши [ВВЕРХ] происходит переход к следующему каталогу.

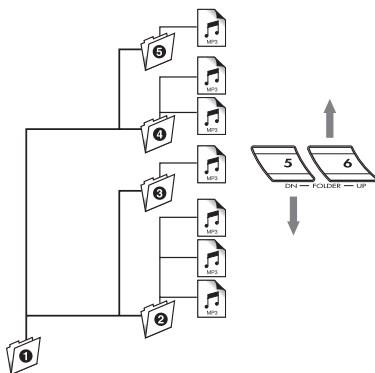

Корневой каталог

- \* При нажатии клавиши [ВВЕРХ] после достижения последнего каталога происходит переход к первому каталогу.
  - \* Каталоги без файлов MP3/WMA будут пропускаться.
  - \* Заголовок каталога кратковременно выводится на дисплей
2. Для выбора трека пользуйтесь клавишами [◀◀, ▶▶].

## Переход к началу

В этом режиме CD проигрыватель переходит к первому на диске треку. Чтобы перейти к первому треку диска (трек № 1), нажмите клавишу [BND].

- \* В режиме MP3/WMA начинается воспроизведение первого трека текущего каталога.

## Различные режимы воспроизведения

### ● Воспроизведение со сканированием CD-DA:

При сканировании поочередно автоматически проигрывается по 10 секунд для каждого из треков на диске.

### MP3/WMA:

При сканировании поочередно автоматически проигрывается по 10 секунд для каждого из треков в каждом из каталогов.

1. Чтобы включить воспроизведение со сканированием, нажмите клавишу [SCN]. На дисплее появится индикация «TRK SCN» и «SCN».
- \* Воспроизведение со сканированием начинается с трека, следующего за текущим.
- \* После воспроизведения со сканированием всех треков в текущем каталоге воспроизведение со сканированием продолжится в следующем каталоге.

### ● Воспроизведение со сканированием всего содержимого

### MP3/WMA:

При сканировании поочередно автоматически проигрывается по 10 секунд для первого из треков в каждом из каталогов диска MP3/WMA.

1. Чтобы включить воспроизведение со сканированием, нажмите клавишу [SCN] и удерживайте ее в нажатом положении в течение 1 секунды или более. На дисплее появится индикация «ALL SCN», «ALL» и «SCN».
- \* Воспроизведение со сканированием всего содержимого начинается с каталога, следующего за текущим, после воспроизведения выбранного в данный момент трека.

## ● Повтор воспроизведения

### **CD-DA, MP3/WMA:**

В этом режиме текущий трек повторяется.

1. Чтобы включить воспроизведение с повтором, нажмите клавишу [RPT]. На дисплее появится индикация «TRK RPT» и «RPT».

## ● Повтор воспроизведения всего содержимого

### **MP3/WMA:**

В этом режиме повторяются все треки в каталоге MP3/WMA.

1. Чтобы включить воспроизведение с повтором, нажмите клавишу [RPT] и удерживайте ее в нажатом положении в течение 1 секунды или более. На дисплее появится индикация «ALL RPT», «**ALL**» и «RPT».

## ● Воспроизведение в случайном порядке

### **CD-DA:**

В этом режиме отдельные треки на диске воспроизводятся без определенной последовательности.

### **MP3/WMA:**

В этом режиме все треки в выбранном каталоге воспроизводятся без определенной последовательности.

Чтобы включить воспроизведение в случайном порядке, нажмите клавишу [RDM]. На дисплее появится индикация «ALL RDM» и «RDM».

- \* Воспроизведение в случайном порядке начинается по завершении воспроизведения всех треков текущего каталога.

## ● Воспроизведение в случайном порядке всего содержимого

### **MP3/WMA:**

В этом режиме все треки во всех каталогах воспроизводятся без определенной последовательности.

Чтобы включить воспроизведение в случайном порядке, нажмите клавишу [RDM] и удерживайте ее в нажатом положении в течение 1 секунды или более. На дисплее появится индикация «ALL RDM», «**ALL**» и «RDM».

## ● Отмена режимов воспроизведения

1. Нажмите кнопку включения режима.

# 6. Прочие операции

## Режим настройки

1. Для входа в режим настройки нажмите клавишу [D] и удерживайте ее в нажатом положении в течение 1 секунды или более.
2. Нажатие на клавиши [◀◀]/[▶▶] переключает пункты режима ADJ в следующем порядке:  
(«PTY» (тип программы) ↔ «PTY SEL» (выбор типа программы) ↔ «AF» (альтернативная частота) ↔ «REG» (местное радиовещание) ↔ «SCRN SVR» (экранная заставка) ↔ SCROLL (автоматическая прокрутка) ↔ «AUX SENS» (чувствительность внешнего входа) ↔ «TEL-SP» (громкоговоритель для телефонного разговора) ↔ «TEL-SW» (прерывание телефонным вызовом)  
\* Если наименования параметров выводятся на дисплей с индикацией «ENT» после наименования параметра, для вывода значения параметра необходимо нажать клавишу [▶▶ ENT].
3. Вращая поворотный регулятор, выберите нужное значение параметра.  
\* По завершении настройки нажмите клавишу [D] для возврата в предыдущий режим.

### Примечания:

- Элементы в скобках (PTY, PTY SEL, AF и REG) относятся к настройкам режима RDS. Их можно выбрать только в режиме приема радиопередач.
- Параметр «PTY SEL» можно вызвать только при выборе варианта «PTY ON» (включен режим типа программы).
- Параметр «REG» можно вызвать только при выборе варианта «AF ON» (включен режим альтернативной частоты).

### ● Тип программы (PTY)

Данная функция позволяет Вам переключаться на программу выбранного типа из любого режима работы.

- \* Для некоторых стран радиовещание PTY пока не реализовано.
- \* В режиме ожидания ТА станции TP имеют приоритет перед всеми типами программ.
- \* Исходное состояние, установленное на предприятии-изготовителе, - «OFF» (ВЫКЛ.).

2-1. Выберите параметр «PTY».

3-1. Вращая поворотный регулятор, выберите «ON» (вкл.) или «OFF» (выкл.).

- **ON:** На дисплее появляется индикация «PTY», и включается режим ожидания программы выбранного типа. Когда начинается прием радиовещания выбранного типа, на дисплей выводится его название.

- **OFF:** Индикация «PTY» на дисплее гаснет, и режим ожидания программы выбранного типа отключается.

### • Выключение приема программы выбранного типа PTY

Нажмите клавишу [SRC] во время прерывания приемом программы выбранного типа. Прерывание PTY отменяется, и аппарат возвращается в режим ожидания программы выбранного типа.

### ● Выбор типа программы (PTY)

2-1. Выберите параметр «PTY SEL».

2-2. Нажмите клавишу [▶▶].

3-1. Вращая поворотный регулятор, выберите нужный тип программы.

Если в течение 7 секунд после включения режима выбора PTY ничего не выбрано, режим автоматически выключается.

Выбрать можно один из 29 типов.

Тип программы PTY	
Название	Тематика
NEWS	Новости
AFFAIRS	Текущие события
INFO	Информация
SPORT	Спорт
EDUCATE	Образование
DRAMA	Театр
CULTURE	Культура
SCIENCE	Наука
VARIED	Разное
POP M	Поп-музыка
ROCK M	Рок-музыка
EASY M	Легкая музыка
CLASSICS	Классика
OTHER M	Другая музыка
WEATHER	Погода
FINANCE	Финансы
CHILDREN	Детские передачи
SOCIAL	Социальные программы
RELIGION	Религия
PHONE IN	Телефонные опросы
TRAVEL	Туризм
LEISURE	Досуг
JAZZ	Джаз
COUNTRY	Кантри
NATION M	Музыка народов мира
OLDIES	Ретро
FOLK M	Народная
DOCUMENT	Репортажи

### Поиск типа программы (PTY)

2-1. Выберите параметр «PTY SEL».

2-2. Нажмите клавишу [▶II].

3-1. Нажмите клавишу [I◀◀], чтобы начать поиск радиовещания PTY в направлении более высоких частот; нажмите клавишу [▶▶], чтобы начать поиск радиовещания PTY в направлении более низких частот

\* Если не обнаружено радиостанций с вещанием выбранного типа PTY, аппарат возвращается к приему ранее выбранной станции.

### ● Режим AF (Альтернативная частота)

Режим AF позволяет аппарату поддерживать качество приема путем переключения на другие частоты данной радиовещательной сети.

\* Исходное состояние, установленное на предприятии-изготовителе, - «ON» (вкл.).

2-1. Выберите параметр «AF».

3-1. С помощью поворотного регулятора выберите «ON» (вкл.) или «OFF» (выкл.).

● **ON:** На дисплее появляется индикация «AF», и режим альтернативной частоты включается.

● **OFF:** Индикация «AF» на дисплее гаснет, и режим альтернативной частоты выключается.

\* Если условия приема станции, на которую настроен приемник, ухудшаются, «AF» начинает мерцать, а приемник пытается найти альтернативную частоту. Если найти ее не удается, на дисплее появляется индикация «SEARCH» (поиск), и приемник ищет ту же программу на другой частоте.

### ● Режим REG (местное радиовещание)

При включении данного режима выбирается канал местного радиовещания, принимаемый наилучшим образом. Если функция выключена, то, когда Вы въезжаете в новый район, приемник переключается с принимаемого вещания района, из которого Вы выехали, на вещание нового района, вне зависимости от его качества.

\* Исходное состояние, установленное на предприятии-изготовителе, - «OFF» (выкл.).

#### Примечание:

● Если принимается общенациональное вещание (например, BBC R2), то режим не работает.

● Включение / выключение режима REG действует только при включении режима альтернативной частоты.

2-1. Выберите параметр «REG».

3-1. С помощью поворотного регулятора выберите «ON» (вкл.) или «OFF» (выкл.).

● **ON:** На дисплее появляется индикация «REG», и режим альтернативной частоты включается.

● **OFF:** Индикация «REG» на дисплее гаснет, и режим альтернативной частоты выключается.

### Ручная настройка на другие местные станции той же сети

1. Данный режим можно включить только при включенном AF и при выключенном REG.

#### Примечание:

● Данный режим работает, когда есть прием местных станций единой сети.

2. Для вызова одной из местных радиостанций нажмите клавишу прямого доступа.

3. Если условия приема вызванной станции недостаточно хороши, еще раз нажмите клавишу прямого доступа. Приемник переключится на другую станцию сети.

### ● Включение / выключение экранной заставки

В данном аппарате предусмотрена экранная заставка, позволяющая Вам наблюдать на дисплее различные узоры. Заставку можно по желанию выключать и включать.

Если какая-либо кнопка нажата при включенной заставке, соответствующая индикация выводится в течение 30 секунд, а затем на дисплей вновь выводится заставка.

\* Исходное состояние, установленное на предприятии-изготовителе, - «ON» (вкл.).

2-1. Выберите параметр «SCRN SVR».

3-1. С помощью поворотного регулятора выберите «ON» (вкл.) или «OFF» (выкл.).

● **ON:** Выводится экранная заставка.

● **OFF:** Экранная заставка не выводится.

### ● Регулировка параметров автоматической прокрутки

Настройка способа вывода заголовков MP3/WMA.

2-1. Выберите параметр «SCRN SVR».

3-1. С помощью поворотного регулятора выберите «ON» (вкл.) или «OFF» (выкл.).

\* Исходное состояние, установленное на предприятии-изготовителе, - «ON» (вкл.).

● **ON:**

Автоматическая прокрутка включена.

● **OFF:**

Прокрутка выполняется один раз - при изменении заголовка.

## Прочие операции

### ● Настройка чувствительности внешнего входа

Если звук от внешнего источника плохо слышен даже на максимальной громкости, настройте чувствительность при помощи следующей процедуры.

\* Исходное состояние, установленное на предприятии-изготовителе, - «MID» (средняя чувствительность).

2.1. Выберите параметр «AUX SENS».

3-1. С помощью поворотного регулятора выберите один из вариантов: «HIGH» (высокая чувствительность), «MID» (средняя чувствительность) или «LOW» (низкая чувствительность).

#### Примечание:

• Для прерывания телефонным вызовом чувствительность внешнего входа всегда устанавливается на уровень «MID».

### ● Настройка вывода на акустическую систему автомобиля сигнала сотового телефона

\* Исходное состояние, установленное на предприятии-изготовителе, - «RIGHT» (правый канал).

\* Чтобы сигнал от телефона поступал на акустическую систему, необходимо включить разрешение прерывания вызовом сотового телефона.

2.1. Выберите параметр «TEL-SP».

3-1. С помощью поворотного регулятора выберите один из вариантов: «RIGHT» (справа) или «LEFT» (слева).

• **RIGHT:** Телефонный разговор будет слышен из правого громкоговорителя, подключенного к аппарату.

• **LEFT:** Телефонный разговор будет слышен из левого громкоговорителя, подключенного к аппарату.

### ● Включение/выключение прерывания телефонным разговором

Если Вы подключили к данному аппарату сотовый телефон (кабель для него приобретается отдельно), то можно слушать разговор через акустическую систему, подсоединенную к аппарату.

\* Исходное состояние, установленное на предприятии-изготовителе, - «OFF» («выкл.»).

2.1. Выберите параметр «TEL-SWITCH».

3-1. С помощью поворотного регулятора выберите один из вариантов:

«OFF» («выкл.») ↔ «ON» («вкл.») ↔ «MUTE» («звук выкл.»)

• **OFF:** Аппарат продолжает нормальную работу, в том числе и при телефонном разговоре.

• **ON:** Вы сможете слушать разговор через громкоговорители аппарата.

\* При разговоре можно подстраивать громкость звука громкоговорителей с помощью клавиши [P.CH].

• **MUTE:** Во время телефонного разговора звук аппарата отключается.

#### Примечания:

• Для данного аппарата необходим набор «свободные руки» (HANDS-FREE), совместимый с внешним входом AUX в качестве источника для входа звуковых сигналов сотового телефона. По вопросу приобретения соответствующего набора «свободные руки» обратитесь по месту приобретения аппарата.

• Если Вы пользуетесь набором «свободные руки» HANDS-FREE, пожалуйста, установите режим «ON», чтобы прослушивать телефонные разговоры с помощью данного аппарата.

• При прослушивании телефонного разговора с помощью акустической системы можно регулировать громкость с помощью поворотного регулятора. Установленный уровень запоминается как новое значение уровня громкости для телефонных разговоров.

• Исходный уровень громкости, установленный для телефонных разговоров на предприятии-изготовителе, - «VOL 15».

• Для данного аппарата необходима прокладка специальной проводки, чтобы при телефонном звонке автоматически отключался звук.

• Данный режим совместим не со всеми моделями сотовых телефонов. Пожалуйста, обратитесь по месту приобретения аппарата за консультацией по вопросам установки и совместимости.

# 7. В случае затруднений

	Неполадка	Причина	Способ устранения
Общие	Аппарат не включается (нет звука).	Перегорел предохранитель	Замените предохранитель новым того же номинала.
		Неправильное подключение.	Обратитесь за консультацией по месту продажи.
	При совместной работе аппарата с усилителями или с активной антенной отсутствует звук.	Замыкание на корпус провода активной антенны, либо для включения усилителя необходим слишком большой ток.	<ol style="list-style-type: none"> <li>1. Выключите аппарат</li> <li>2. Проверьте все подсоединенные провода на замыкание на корпус с помощью омметра.</li> <li>3. Включите аппарат.</li> <li>4. Поочередно подсоедините провода активной антенны. Если усилитель выключится до подсоединения всех проводов, воспользуйтесь для подачи дистанционного напряжения дополнительным реле (требуется чрезмерно высокая сила тока).</li> </ol>
	При нажатии клавиш ничего не происходит. Неправильные показания дисплея.	Сбой микропроцессора в результате помех и т.п.	<p>Выключите аппарат, нажмите на клавишу открытия и снимите СПУ. Тонким предметом нажмите на кнопку перезапуска на время около 2 секунд.</p>  <p>Кнопка перезапуска</p>
		Загрязнение разъемов СПУ или основного блока.	Сотрите грязь мягкой тканью, смоченной спиртом.
Отсутствует звук.	Сработала схема защиты громкоговорителя.	<ol style="list-style-type: none"> <li>1. Уменьшите громкость звука. Работоспособность может восстановиться при выключении и последующем включении аппарата.</li> <li>2. Если звук пропадет вновь, обратитесь по месту приобретения аппарата.</li> </ol>	



## 7. В случае затруднений

	Неполадка	Причина	Способ устранения
CD/MP3/WMA	Отсутствует звук.	На диске нет файлов MP3/WMA/AAC.	Правильно записывайте на диск файлы MP3/WMA/AAC.
		Файлы не распознаются как MP3/WMA/AAC.	Правильно осуществляйте кодирование.
		Неверная файловая система.	Пользуйтесь файловой системой ISO9660 уровня 1, 2 или системой JOULIET или Romeo.
	Звук прерывистый или зашумленный.	Диск загрязнен.	Протрите диск мягкой тканью.
		Диск сильно поцарапан или деформирован.	Замените диск.
	Звук прерывается или пропадает. К звуку примешиваются шумы.	Неправильное кодирование файлов.	Правильно осуществляйте кодирование. MP3/WMA/AAC.
	Некачественный звук после включения.	При парковке в сыром месте на внутреннюю оптику могли попасть капельки воды.	Перед включением дайте аппарату просохнуть в течение 1 часа.

## 8. Сообщения об ошибках

В случае ошибки выдается одно из следующих сообщений. Для разрешения проблем следуйте приведенным ниже указаниям.

	Сообщение об ошибке	Способ устранения
CD/MP3/WMA	ERROR 2	Дефект механизма CD проигрывателя (например, CD застрял в лотке и не выходит). Проверьте механизм.
	ERROR 3	CD не может воспроизводиться из-за царапин и т.п. Проверьте диск.
	ERROR 6	TOC (таблица содержимого) диска не может быть прочитана, например, при установке диска вверх ногами.

# 9. Технические характеристики

## Тюнер FM

Принимаемые частоты: от 87,5 до 108 МГц.  
Чувствительность: 11 дБф.  
Пороговая чувствительность при 50 дБ: 17 дБф.  
Избирательность: 75 дБ.  
Разделение стереоканалов (1 кГц): 35 дБ.  
Частотный диапазон ( $\pm 3$  дБ): от 30 Гц до 15 кГц.

## Радиоприемник AM

Принимаемые частоты  
MW: от 531 до 1602 кГц.  
LW: от 153 до 279 кГц.  
Реальная чувствительность: 25 мкВ.

## CD проигрыватель

Система воспроизведения: система звуковых компакт-дисков.  
Используемые диски: Компакт-диск.  
Диапазон частот: от 10 Гц до 20 кГц ( $\pm 3$  дБ).  
Отношение сигнал/шум: 85 дБ (1 кГц) IHF-A.  
Динамический диапазон: 87 дБ (1 кГц).  
Искажения: 0,01%

## Аудио

Максимальная выходная мощность: 200 Вт  
(50 Вт Ч 4 канала).  
Непрерывная средняя выходная мощность:  
4 x 25 Вт (DIN 45324, электропитание = +14,4 В).  
Управление низкими частотами (100 Гц):  $\pm 14$  дБ.  
Управление высокими частотами (10 кГц):  $\pm 14$  дБ.  
Линейный выход (при 1 кГц, 10 кОм): 1,8 В.

## Общие

Напряжение питания: постоянный ток  
14,4 В (допустимо от 10,8 до 15,6 В),  
отрицательный полюс на корпусе.  
Ток потребления: не более 15 А  
Сопrotивление громкоговорителей: 4 Ом  
(допустимо от 4 до 8 Ом)  
Вес: 1,1 кг  
Габаритные размеры: 178 (ширина) x 50 (высота)  
x 152 (глубина) мм

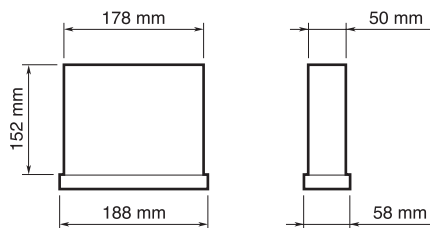

## Примечания:

- Характеристики в соответствии со стандартом JEITA.
- Технические характеристики и оформление могут изменяться без предупреждения с целью дальнейшего усовершенствования.
- При подключении внешнего усилителя мощности убедитесь, что правильно подключаете «массу» автомобиля и заземление усилителя.
- Если такового нет, то это может повредить устройство.

# clarion

clarion ■

// High-Tech High-Touch //

» DICHIARAZIONE DI CONFORMITA' «  
(D.M. 28 agosto 1995, no548)

**Io, Fabbricante / Mandatario nell'UE**

**Clarion Europa GmbH  
Hessenring 19-21  
64546 Mörfelden-Walldorf**

**Dichiaro che il prodotto**

**Autoradio con CD  
DB178RMP, DB179RMP, DB179RGMP**

**è conforme alle disposizioni contenute nel suddetto  
decreto relativamente alla prevenzione e l'eliminazione  
dei disturbi radioelettrici provocati dai ricevitori di  
radiodiffusione sonora e televisiva.**

Io, Fabbricante / Mandatario nell'UE

Data 9 Gennaio 2007

**Clarion Europa GmbH  
Hessenring 19-21  
64546 Mörfelden-Walldorf**

Firma



PBL No 07IRGN001M3

IDCFMTFWLH002C

clarion

TEL :+49-6105-977-0  
FAX :+49-6105-977-399



# CE DECLARATION OF CONFORMITY

We **Clarion Europa GmbH** .....

(supplier's name)

**Hessenring 19-21, 64546 Mörfelden-Walldorf, GERMANY** .....

(address)

declare under our sole responsibility that the product

**CAR RADIO with CD PLAYER** .....

**MODEL: DB178RMP,DB179RMP,DB179RGMP** .....

**Product code:PE2934,PE2935 (differ:trim & illumination)** .....

**TYPE: 1042998** .....

(name, type or model, possibly sources and numbers of items)

to which this declaration relates is in conformity with the following  
standard(s) or other normative document(s)

**EN 55013:2001 + A1, EN 55020:2002 + A1** .....

(title and/or number and date of issue of the standard(s) or  
other normative document(s))

(if applicable) following the provisions of **89/336/EEC** Directive.

And following the provisions of **2004/104/EC** Directive,  
according to paragraph 3.2.9 of Annex I,

meets the limits defined in paragraph 6.5, 6.6, 6.8 and 6.9 of Annex I

(supplier's comment)

**Mörfelden-Walldorf GERMANY** .....

**Susumu Yamakawa** .....

**9 JAN 2007** .....

**President** .....

(Place and date of issue)

(name and signature or equivalent

marking of authorized person)

RefNo 07RCJA001M3 **D.FDQC06A192,172**

**Clarion**

TEL :+49-6105-977-0  
FAX :+49-6105-977-399

## Clarion Co., Ltd.

**Фирма-изготовитель:** «Clarion Co., Ltd.», Япония  
22-3, Shibuya 2-chome, Shibuya-ku, Tokyo 150, Japan

**Заводы:** -«Clarion Co., Ltd.», Япония;

- «Dongguan Clarion Orient Electronics Co., Ltd.», Китай;
- «Clarion (Malaysia) Sdn., Bhd.», Малайзия;
- «Clarion Manufacturing Corporation of the Philippines», Филиппины;
- «Clarion (Taiwan) Manufacturing Co., Ltd», Тайвань;
- «Dispositivos de Precision Electronics, S.a. de C.V.», Мексика
- «Clarion Co.», Венгрия