

UNITED

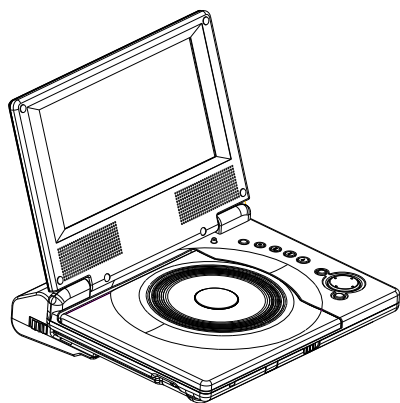

Руководство по эксплуатации
DVP 7046



Портативный DVD проигрыватель



Содержание

Содержание

I. Меры безопасности	2
II. Общая информация	5
2.1 Краткое описание модели	5
2.2. Пульт дистанционного управления	6
III. Управление функциями проигрывателя	8
3.1. Подготовка к воспроизведению	8
3.2. Включение\выключение устройства	8
3.3. Кнопки управления	8
3.3.1 Кнопка PLAY/PAUSE	8
3.3.2 Кнопка STOP	8
3.3.3 Кнопки SKIP Reverse, SKIP Forward	8
3.3.4 Кнопки Fast Forward/Fast Reverse	8
3.3.5 Кнопка STEP	8
3.3.6 Кнопка REPEAT	9
3.3.7 Кнопка AB	9
3.3.8 Кнопка ZOOM	9
3.3.9 Кнопка MUTE	9
3.3.10 Кнопка TITLE	9
3.3.11 Кнопка MENU	9
3.3.12 Кнопка DISPLAY	9
3.3.13 Кнопка SUBTITLE	9
3.3.14 Кнопка ANGLE	10
3.3.15 Кнопка PBC	10
3.3.16 Кнопки 0-9	10
3.3.17 Кнопка SETUP	10
3.3.18 Кнопка AUDIO	10
3.3.19 Кнопка ENTER	10
3.3.20 Кнопка MODE	10
3.4 Программирование воспроизведения	11
3.5 Воспроизведение Audio CD и файлов формата MP3/WMA	11
3.6 Воспроизведение дисков в формате JPEG	12
3.7 Воспроизведение дисков DivX Movie	13
3.8 Воспроизведение дисков формата DVD-VR	13
3.9 Настройка ЖК дисплея	13
IV. Меню настроек (SETUP)	14
4.1. Меню ОБЩИЕ УСТАНОВКИ	14
4.2. Меню НАСТРОЙКИ АУДИО	17
4.3. Меню УСТАНОВОК Dolby Digital	18
4.4. Меню ПРЕДПОЧТЕНИЙ	19
V. Поиск и устранение неисправностей	22
VI. Технические характеристики	23

I. Меры безопасности

УВАЖАЕМЫЙ ПОКУПАТЕЛЬ,

Благодарим Вас за приобретение нового портативного DVD-проигрывателя **TRONY!** Для гарантии безопасности и длительного эффективного использования устройства рекомендуется полностью прочитать настоящее руководство и сохранить его для дальнейшего использования.

Указания по безопасности

Перед началом эксплуатации DVD-проигрывателя прочтите все приведенные в данном руководстве меры предосторожности.

Источник питания

DVD-проигрыватель подключается к сети (110-220В, ~60/50Гц).

Меры предосторожности:

- Размещайте шнур питания устройства таким образом, чтобы на него не могли наступить, поставить тяжелый предмет или споткнуться об него.
- Не эксплуатируйте устройство в помещениях с повышенным уровнем влажности. Во избежание несчастных случаев и повреждения устройства не допускайте попадания на аппарат брызг воды. Не ставьте на проигрыватель емкости с водой, напр, вазы.
- Не устанавливайте устройство вблизи открытого огня (напр, горящих свечей).
- В случае длительного перерыва в использовании устройства не оставляйте его в режиме ожидания, а отключайте от сети.

Очистка Устройства

Перед удалением загрязнений с устройства выключите его и извлеките шнур питания от сети.

- Для очистки проигрывателя не используйте аэрозоли и жидкие чистящие средства.
- Протирайте корпус устройства мягкой влажной (не мокрой) салфеткой.

Вентиляция

- Отверстия в корпусе устройства предназначены для вентиляции. Во избежание перегрева проигрывателя не накрывайте их.
- Не позволяйте детям засовывать в отверстия посторонние предметы.

Техническое обслуживание

DVD-проигрыватель не содержит в себе деталей, подлежащих самостоятельному ремонту пользователем. В случае необходимости ремонта устройства обратитесь в сервисный центр.

Утилизация батарей

Утилизируйте батареи в специально предназначенных для этого местах.

Электрическая сеть

Убедитесь, что параметры Вашей электросети соответствуют требованиям, указанным на задней панели устройства.

Внимание!

- Все экранные меню и рисунки основаны на англоязычной версии меню.
- Производитель оставляет за собой право на изменение конструкции и технических характеристик устройства без предварительного уведомления. Срочно обратитесь в авторизованный сервисный центр, если:
 - А. Поврежден шнур питания
 - Б. Жидкость попала внутрь устройства
 - В. Устройство работало во время дождя
 - Г. Устройство работает некорректно

DVD проигрыватель является высоко техническим устройством. Если оптическая линза или другие части загрязнены или изношены, качество воспроизведения ухудшается.

Рекомендуется проводить регулярную проверку после каждых 1000 часов работы плеера.

Эксплуатация дисков

- Не трогайте рабочую поверхность диска. Держите диск за края.



- Не приклеивайте бумагу или клеящуюся ленту на поверхность диска.



- Не сгибайте и не нажимайте на диск.

Способ очистки диска

- Отпечатки пальцев и грязь на поверхности диска могут негативно сказаться на качестве воспроизводимого сигнала. Рекомендуется периодически протирать диски мягкой тканью. Протирайте диск, как это показано на рисунке.



- Для удаления сильных загрязнений используйте мягкую влажную ткань. После чистки всегда протирайте диск насухо. Во избежание повреждения рабочей поверхности диска, не используйте концентрированные моющие средства или абразивные ткани.

Хранение дисков

- Не храните диски в местах, подверженных воздействию прямых солнечных лучей.
- Не храните диски в местах с повышенным уровнем влажности, например, в ванной комнате или в помещении, где установлен увлажнитель.
- Храните диски в вертикальном состоянии в специально предназначенных для этого чехлах.
- Во избежание появления царапин на рабочей поверхности, не кладите диски друг на друга.

Эксплуатация аккумулятора

Установка аккумулятора

1. Вставьте аккумулятор в соответствующие разъемы на задней панели устройства.
2. При попадании крючков в отверстия проигрывателя сдвиньте аккумулятор, пока он щелчком не встанет на место.

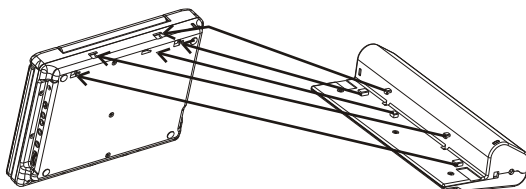

Извлечение аккумулятора

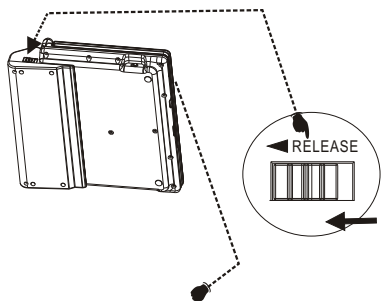

Отсоедините аккумулятор, сдвинув упорную защелку **RELEASE** влево как показано на рисунке, затем потяните на себя.

Зарядка аккумулятора

1. Индикатор зарядки. Во время зарядки горит красный индикатор. При полной зарядки аккумулятора загорается зеленый индикатор.
2. Сенсор приема ИК сигнала ПДУ
3. Блок батареи

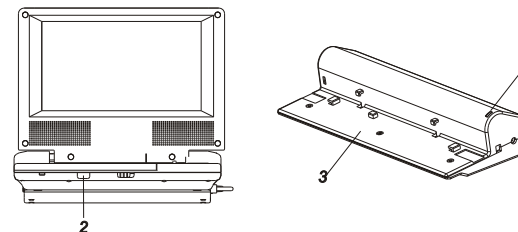

примечание:

При зарядке аккумулятора, подсоединенного к устройству с включенным питанием, используется режим зарядки «SLOW»; когда питание DVD плеера выключено используется режим зарядки «FAST». При полной зарядки аккумулятора, загорается зеленый индикатор.
В режиме «SLOW» время зарядки приблизительно 20 часов.
В режиме «FAST» время зарядки приблизительно 5 часов.

Внимание!

При использовании аккумулятора, строго следуйте инструкции, в противном случае

это может привести к короткому замыканию, перегреву, задымлению, пожару или повреждению устройства.

- Никогда не разбирайте аккумулятор. Не подносите металлические предметы к клемме аккумулятора.

- Не подвергайте аккумулятор воздействию прямых солнечных лучей и высокой температуры, не ставьте его на приборную панель автомобиля. Это может привести к взрыву или возгоранию.

II. Общая информация

2.1 Краткое описание модели

Вид спереди

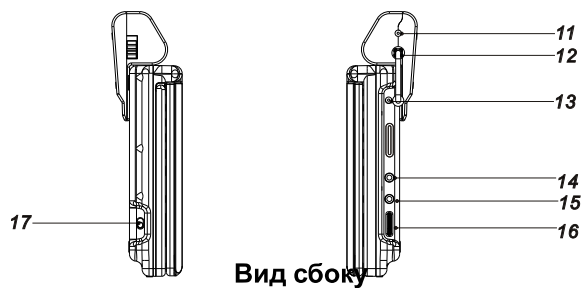
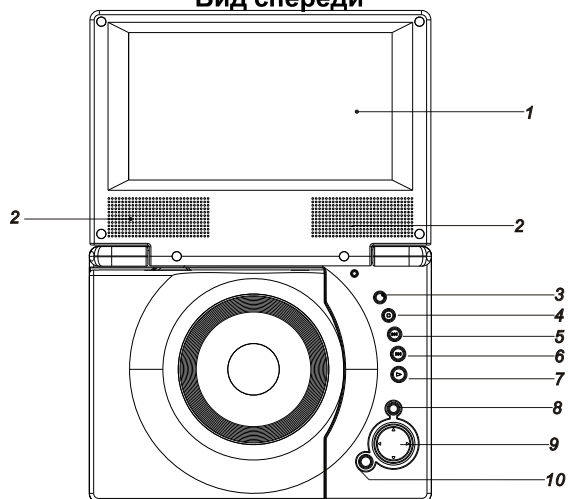

Вид сбоку



1. ЖК дисплей
2. Акустические громкоговорители
3. Кнопка MODE
Кнопка используется для настройки размера дисплея и для настройки яркости/контрастности/цветового тона.
4. Кнопка STOP
5. Кнопка Prev/Fast backward ◀◀
6. Кнопка Next/Fast forward ▶▶
7. Кнопка PLAY/PAUSE
8. Кнопка MENU
9. Кнопки курсора ▲▼◀▶
10. Кнопка ENTER
11. Вход аккумулятора (DC in)
12. Выход аккумулятора (DC out)
13. Разъем для шнура питания (Вход 9В)
14. Разъем для подключения наушников
15. Переключатель AV out
16. Регулятор уровня громкости (Volume)
17. Регулятор включения/выключения (POWER ON/OFF)

II. Общая информация

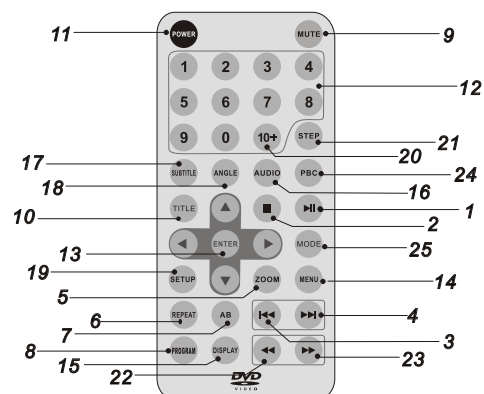
2.2. Пульт дистанционного управления



1. Кнопка **PLAY/PAUSE** ()
Воспроизведение и пауза
2. Кнопка **STOP** ()
Остановка воспроизведения
3. Кнопка **Reverse Skip** ()
Переход к предыдущей главе/треку
4. Кнопка **Forward Skip** ()
Переход к следующей главе/треку
5. Кнопка **ZOOM**
Масштабирование изображения
6. Кнопка **REPEAT**
Повтор главы, трека, всего заголовка
7. Кнопка **A B**
Повтор фрагмента
8. Кнопки **PROGRAM**
Программирование воспроизведения
9. Кнопка **MUTE**
Временное отключение звука

10. Кнопка **TITLE**
Возврат к меню заголовка DVD диска
11. Кнопка **POWER**
Включение/выключение плеера
12. Кнопки **0-9**
Выбор пунктов меню по номерам
13. Кнопка **ENTER**
Подтверждение выбора пунктов
14. Кнопка **MENU**
Доступ к меню DVD диска
15. Кнопка **DISPLAY**
Доступ к экранному меню
16. Кнопка **AUDIO**
Выбор языка аудио (DVD)
17. Кнопка **SUBTITLE**
Выбор языка субтитров
18. Кнопка **ANGLE**
Выбор ракурса просмотра
19. Кнопка **SETUP**
Доступ к меню установок
20. Кнопка **10+**
Для выбора номера больше, чем 10.
21. Кнопка **STEP**
Пошаговое воспроизведение
22. Кнопка **FAST REVERSE** ()
Быстрая перемотка назад
23. Кнопка **FAST FORWARD** ()
Быстрая перемотка вперед
24. Кнопка **PBC**
Контроль воспроизведения
25. Кнопка **MODE**
Установка параметров дисплея

Использование пульта ДУ

Установка элемента питания

1. Откройте отсек для батареек.

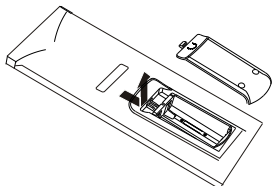

3. Вставьте две батарейки размера AAA

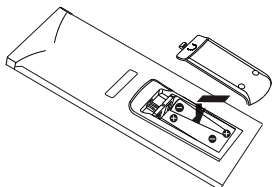

Примечание:

1. Используйте только качественные элементы питания.
2. Как только батарейки перестали функционировать, замените их. При обнаружении протечки протрите внутри ПДУ сухой салфеткой.
5. Если пульт ДУ не используется долгое время, то выньте батарейки из пульта.

Эксплуатация ПДУ

При эксплуатации направляйте Ваш пульт дистанционного управления на сенсор приема ИК сигнала. Посторонние предметы, стоящие на пути сигнала между пультом и сенсором приема сигнала могут помешать корректной работе устройства.

1. Не подвергайте ПДУ ударам, воздействию воды, не оставляйте его в местах сповышенной влажностью.
2. Не допускайте попадания на ПДУ прямых солнечных лучей. Перегрев ПДУ может привести к его деформации.
3. Пульт ДУ может работать некорректно, если сенсор приема сигнала на главном устройстве находится под прямыми солнечными лучами или насыщенным с ветом. В этом случае Вы можете сменить угол подачи сигнала или сократить расстояние между главным устройством и пультом ДУ.

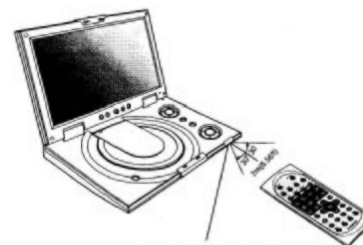

Сенсор приема
ИК сигнала

III. Управление функциями проигрывателя

3.1. Подготовка к воспроизведению

1. Убедитесь, что устройство подключено к сети или работает от аккумулятора.
2. Нажмите на кнопку **OPEN**, чтобы открыть крышку дисковода.
3. Вставьте диск в дискковод рабочей поверхностью вниз.
4. Закройте крышку. Воспроизведение начнется автоматически.

3.2 Включение/выключение устройства

- Включение устройства

1. Установите регулятор включения\выключения POWER на **ON**, это переведет проигрыватель в режим ожидания.
2. Вы так же можете нажать на кнопку **POWER** на пульте ДУ для включения питания.
3. Установите регулятор включения\выключения POWER на **OFF** или кнопку **POWER** на пульте ДУ.

3.3 Кнопки управления

3.3.1 Кнопка PLAY/PAUSE

Нажмите на **PLAY/PAUSE** (▶||) на устройстве или кнопку **PLAY/PAUSE** (▶||) на пульте ДУ для начала воспроизведения или для паузы в процессе воспроизведения.

3.3.2 Кнопка STOP

Нажмите на кнопку **STOP** (■) для остановки воспроизведения.

3.3.3 Кнопки Reverse Skip и Forward Skip

Вы можете пропускать видео фрагменты DVD, треки на CD и на видео CD-дисках.

1. Для перехода вперед, во время воспроизведения или паузы нажмите на кнопку ; устройство перейдет на следующий фрагмент или трек. Последовательное нажатие на кнопку ▶▶ увеличивает число пропусков.
2. Для перехода на предыдущий фрагмент или трек, дважды нажмите на кнопку ◀◀. Одно нажатие на кнопку **Reverse Skip** вернет Вас на начало текущего фрагмента или трека.

3.3.4 Кнопки Fast Forward/Fast Reverse

1. Во время воспроизведения, для быстрой перемотки вперед, последовательно нажимайте на кнопку ▶▶ для увеличения скорости перемотки 2x, 4x, 8x, 20x.
2. Во время воспроизведения, для быстрой перемотки назад, последовательно нажимайте на кнопку ◀◀ для увеличения скорости перемотки назад 2x, 4x, 8x, 20x.
3. Для возобновления воспроизведения, нажмите на кнопку ▶|| .

3.3.5 Кнопка STEP (Покадровое воспроизведение)

1. Во время воспроизведения, нажмите на проигрывателе на кнопку ▶|| для перехода в режим паузы.
2. Последовательно нажимайте на кнопку ПДУ **STEP** для последовательного воспроизведения кадров.
3. Для возобновления воспроизведения, нажмите на кнопку ▶|| на устройстве или

III. Управление функциями проигрывателя

на кнопку  на пульте ДУ.

Покадровое воспроизведение возможно только в прямом направлении.

3.3.6 Кнопка Repeat

Вы можете последовательно воспроизводить фрагмент, трек, файл или целый диск.

1. Во время воспроизведения, последовательно нажимайте на кнопку **REPEAT** для выбора опции Repeat. В зависимости от типа диска, опции функции Repeat могут отличаться.

2. Для отмены повторного воспроизведения, последовательно нажимайте на кнопку

REPEAT пока на экране не появится надпись “[OFF]”.

3.3.7 Кнопка AB

Во время воспроизведения DVD диска Вы можете делать пометки при помощи кнопки **AB** для последующего воспроизведения с указанного места.





1. Во время воспроизведения нажмите на кнопку **AB** на пульте ДУ для метки начала отрезка; на экране появится индикатор  **A**.

2. Нажмите на кнопку **AB** на пульте ДУ для метки конца отрезка; на экране появится индикатор  **AB**, и начнется воспроизведение выбранного отрезка.

3. Нажмите кнопку **AB** еще раз для отмены данной функции.

3.3.8 Кнопка ZOOM

1. Последовательно нажимайте на кнопку **ZOOM** во время воспроизведения или паузы для увеличения (2x, 3x, 4x) или уменьшения (1/2, 1/3, 1/4) изображения.

2. Используйте стрелочные клавиши (  и  ) для передвижения (панорама и просмотр) увеличенного изображения.

3.3.9 Кнопка MUTE

1. Нажмите на кнопку **MUTE**; на экран не появится надпись “MUTE” для отключения звука. Для включения звука, повторно нажмите эту кнопку.

3.3.10 Кнопка TITLE

Для перехода к эпизодам или к **MENU** (если имеется меню эпизодов), нажмите на кнопку **TITLE**.

3.3.11 Кнопка MENU

Нажмите на кнопку **MENU** для вывода Стартового меню диска (если оно имеется) на экран. При отсутствии стартового меню, появляется надпись “INVALID KEY”. При отсутствии стартового меню используйте функцию “**TITLE**” для перехода к началу диска.

3.3.12 Кнопка DISPLAY

Во время воспроизведения, последовательно нажимайте на кнопку **DISPLAY** для вывода информации о воспроизведении, например текущий эпизод, фрагмент, трек, истекшее время, языки и т.д.

3.3.13 Кнопка SUBTITLE

Во время воспроизведения, последовательно нажимайте на кнопку **SUBTITLE** для изменения языка субтитров. При выборе пункта “**OFF**”, субтитры отключаются.

III. Управление функциями проигрывателя

3.3.14 Кнопка ANGLE

Ввиду того, что устройство воспроизводит кадры, снятые под разными углами, Вы можете выбрать нужный ракурс воспроизведения. Для выбора ракурса, нажмите на кнопку **ANGLE**, символ выбранного ракурса появится на экране; последовательно нажимайте на кнопку **ANGLE** для выбора нужного ракурса.

3.3.15 Кнопка PBC (Контроль воспроизведения)

При воспроизведении дисков формата VCD/SVCD нажмите кнопку PBC для выбора включения или выключения режима контроля воспроизведения.

3.3.16 Кнопки 0-9

Данные кнопки предназначены для ввода времени, также как и номера заголовка, главы и трека. Когда на дисплее появится список файлов диска, нажмите кнопки от 0 до 9 для выбора необходимого файла и нажмите ENTER для подтверждения. При проигрывании дисков формата CD или VCD нажмите кнопки от 0 до 9 для выбора трека напрямую, затем нажмите кнопку ENTER для подтверждения выбора.

3.3.17 Кнопка SETUP

Нажмите кнопку SETUP для входа в меню установок системы. Нажмите кнопку снова для выхода из меню.

3.3.18 Кнопка AUDIO

Нажмите кнопку для выбора различных языков аудиофонограммы *(необходима поддержка диска)*.

3.3.19 Кнопка ENTER

Кнопка используется для подтверждения выбора.

3.3. 20 Кнопка MODE

Кнопка MODE дает доступ к установке параметров дисплея.

III. Управление функциями проигрывателя

3.4 Программирование воспроизведения (кнопка PROGRAM)

Функция программирования дает Вам возможность сохранять в памяти проигрывателя до 20 любимых музыкальных дорожек.

1. Нажмите кнопку **PROGRAM**. На экране появится меню программирования.

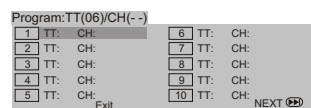

TT - номер заголовка диска
CH - канал
NEXT - следующий
Exit - выход

2. Используйте кнопки цифр (0-9) для выбора требуемых заголовков, треков или глав.
3. Двигайте курсор с помощью кнопок ▲ ▼ ◀ ▶, чтобы выбрать пункт START (Старт).

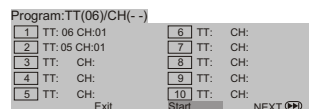

4. Для возобновления обычного воспроизведения нажмите кнопку **PROGRAM** и пункт **STOP** (Остановить) в меню программирования.

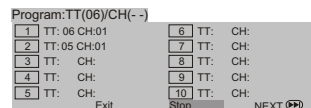

Примечание:

- Функция программирования активна, когда диск в устройстве.
- При появлении меню программирования меню установок не выводится на экране.

3.5 Воспроизведение MP3/WMA файлов и аудио CD

Данное устройство совместимо с дисками, записанными на CD-R, CD-RW, DVD-R,

DVD-RW в формате MP3/WMA.

Воспроизведение MP3 \ WMA

1. Нажмите кнопки ◀ ▶ для того, чтобы выбрать корневую папку и нажмите кнопку **ENTER** для просмотра содержимого папки.
2. Нажимайте кнопки ▲ ▼ для выбора необходимого трека, затем нажмите кнопку **PLAY** или **ENTER**. Начнется воспроизведение.

III. Управление функциями проигрывателя

Совместимость дисков формата **MP3** \ **WMA** зависит от следующего:

1. Частота дискретизации должна быть от 8 до 48 кГц для **MP3** и от 32 до 48 кГц для **WMA**.
 2. Скорость передачи битов: от 8 до 320 кбит для **MP3** и от 32 до 192 кбит для **WMA**.
 3. MP3 файлы должны быть стандарта IS09660.
 4. Расширение файла должно быть «mp3» или «wma».
 5. Имена файлов должны содержать до 8 букв и не должны содержать специальных символов «/?*:<>» и т.д.
 6. Общее количество файлов не должно превышать 650.
- В большинстве случаев, при загрузке MP3 или CD диска в проигрыватель, воспроизводится первый файл из первой папки.

Данное устройство совместимо с дисками, записанными на CD-R, CD-RW, DVD-R, DVD-RW в формате **Audio CD**. После того, как Вы поместите аудио CD в дисковод плеера, воспроизведение начнется автоматически. На экране будет появляться текущая информация о воспроизведении, напр. время воспроизведения диска.

3.6 Воспроизведение дисков в формате JPEG.

DVD проигрыватель может воспроизводить как Kodak Picture CD, которые Вы покупаете в фотомагазине, так и обычные фото, записанные на CD, путем записи JPEG файлов на CD-R или CD-RW диск.

Воспроизведение

1. В большинстве случаев, после загрузки диска, будет показан первый файл. В остальных случаях, появляется менеджер файлов.
2. Используйте стрелочные клавиши (**▲ ▼**) для выбора фотографии; нажмите на кнопку ENTER для просмотра фотографии
3. Нажимайте последовательно на кнопку PROGRAM на пульте ДУ для выбора 1 из 16 режимов слайд-шоу. Нажмите кнопку PLAY/PAUSE для просмотра слайд-шоу.
4. В процессе просмотра слайд-шоу нажмите кнопку PLAY/PAUSE, плеер перейдет в режим паузы.
5. Для масштабирования изображения нажмите кнопку ZOOM. Нажмите кнопку **▶▶** для увеличения, а кнопку **◀◀** для уменьшения масштаба. Слайд-шоу прекращается при нажатии на кнопку ZOOM.
6. Фотографию можно вращать и переворачивать. Во время воспроизведения и паузы, используйте клавиши курсора (**◀ ▶** и **▲ ▼**) для поворота фотографии на 90 градусов по часовой стрелке, 90 градусов против часовой стрелке, для горизонтального и вертикального вращения.

Совместимость дисков формата **JPEG** зависит от следующего:

1. В зависимости от размера и числа файлов у DVD-плеера займет большее время для чтения. Если изображение не появится на экране в течение нескольких минут, это значит, что данный файл слишком большой для чтения. Попробуйте сократить разрешение файла максимум до 2Мп (2760x2048).
2. Расширение файла должно быть только «jpg».

III. Управление функциями проигрывателя

3.7 Воспроизведение дисков Divx Movie

С помощью DVD-плеера Вы можете воспроизводить диски Divx.

1. Вставьте диск и закройте лоток. На экране появится меню каталога.
2. Нажимайте кнопки ▲ ▼ для выбора папки и нажмите ENTER. Если Вы хотите вернуться к главному каталогу, двигайте курсор к ■ ■ и нажмите ENTER для выхода.
3. Для просмотра файла нажмите кнопку ▲ ▼ для выбора и нажмите ENTER.
4. Для выхода нажмите кнопку STOP.
5. Нажмите кнопку ►► для перехода к следующей главе.

Совместимость дисков формата Divx зависит от следующего:

1. Доступный размер разрешения файла Divx до 720x576 пикс.
2. Расширение файла должно быть «.avi», «.mpg», «.mpeg».

3.8 Воспроизведение дисков формата DVD VR

Данное устройство способно воспроизводить диски DVD-R/RW, используя формат DVD-Video. Плеер также проигрывает диски DVD-RW, записанные с использованием формата VR - Video Recording (Запись видео).

1. Вставьте диск и закройте лоток. На экране появится меню DVD-VR.
2. Нажимайте кнопки ▲ ▼ для выбора трека и нажмите PLAY или ENTER для начала воспроизведения.

Примечание:

Диски DVD-R/RW, не обработанные до конца при записи, не воспроизводятся плеером. Некоторые диски DVD-VR снабжаются DVD рекордером данными CPRM. Система данных CPRM осуществляет защиту данных от повторной записи. Данный плеер воспроизводит диски с данными CPRM, т.е. Вы можете записать программы без повторного копирования на диски DVD-RW в формате VR.

3.9. Настройка ЖК дисплея

Если Вы желаете настроить ЖК дисплей устройства, Вы можете использовать кнопку «MODE» на устройстве или ПДУ. После нажатия кнопки на экране будут последовательно появляться опции меню.

Используйте кнопки ▲ ▼ для выбора пункта меню и кнопки ◀ ▶ для настройки. BRIGHTNESS (Яркость): настраивает яркость дисплея.

CONTRAST (Контрастность): настраивает контрастность дисплея.

HUE (Цветовой тон): настраивает цветовой тон дисплея.

SCREEN MODE (Режим экрана): настраивает размер экрана.

Внимание: В том случае если Вы желаете установить настройки по умолчанию (заводские настройки), Вы можете воспользоваться экранным меню и выбрать опцию «Default» (По умолчанию) (см. стр.23).

IV. Меню настроек (SETUP)

4.1. Меню GENERAL SETUP (Меню ОБЩИЕ НАСТРОЙКИ)

Общие операции

1. Нажмите кнопку **SETUP** на пульте дистанционного управления или на самом устройстве, на экране появится меню установок (SETUP MENU).
2. Нажмите кнопку **ENTER** для перехода к подменю или для подтверждения выбора.
3. Нажмите кнопки курсора **◀ ▶** для входа в подменю или для возврата к предыдущему меню.
4. Нажмите кнопки **▲ ▼** для подсветки необходимого пункта.
5. Для выхода из меню установок нажмите кнопку **SETUP**. Установки сохраняются даже после выключения устройства.

Страница общих настроек

В общие установки входят следующие опции: «TV Display» (Дисплей ТВ), «Angle» (Ракурс), «OSD lang» (Язык экранного меню), «Captions» (Субтитры), «Screen Saver» (Экранная заставка).

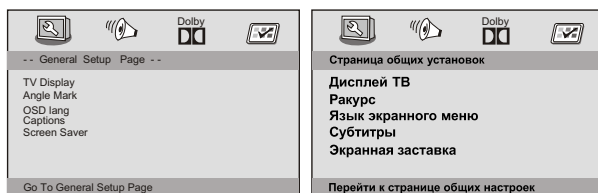

1. Нажмите **SETUP** для входа в меню установок.
2. Нажмите **◀ ▶**, чтобы выбрать пункт «General Setup page» (**Страница общих установок**)

Дисплей телевизора (TV Display)

С помощью пункта «Дисплей ТВ» Вы можете установить соотношение размеров в соответствии с размерами телевизора, который Вы подключили к проигрывателю.

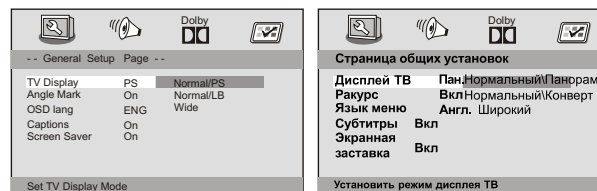

1. Нажмите **▲ ▼**, чтобы выбрать пункт «TV Display» (Дисплей ТВ).
2. Подтвердите выбор нажатием на кнопку **▶**.
3. Передвигайте курсор с помощью кнопок **▲ ▼** для выбора необходимого пункта.

IV. Меню настроек (SETUP)

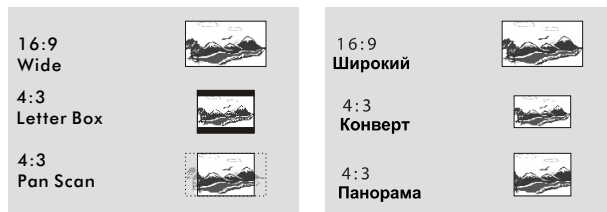

Формат 16:9 Широкий

Формат позволяет смотреть фильмы в их изначальном формате в полноэкранном режиме на телевизорах с широким экраном.

Формат 4:3 Конверт

Формат позволяет смотреть фильмы в их изначальном формате, с черными полосами сверху и снизу.

Формат 4:3 Панорама

Изображение занимает центральную часть экрана, изображение форматируется под размеры экрана.

Примечание:

В зависимости от формата DVD-диска при установке широкого экрана могут оставаться черные полосы сверху и внизу изображения.

Ракурс (Angle)

Данное меню позволяет просмотреть текущую информацию о ракурсе изображения; информация отображается на правой стороне экрана проигрывателя.

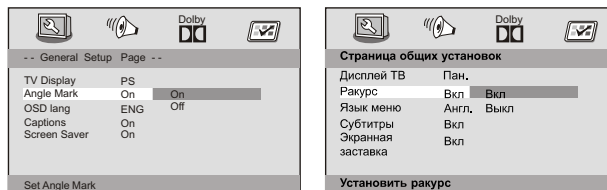

1. Нажмите **▲ ▼**, чтобы выбрать пункт «Angle Mark» (Ракурс).
2. Подтвердите выбор нажатием на кнопку **▶**.
3. Передвигайте курсор с помощью кнопок **▲ ▼** для выбора необходимого пункта.

Язык экранного меню (OSD Lang)

Войдите в меню «Язык экранного меню» (OSD Lang) для установки необходимого языка экранного меню, субтитров, аудио и стартового меню DVD-диска.

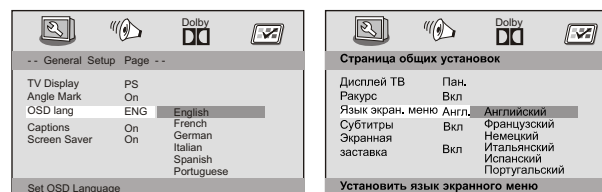

IV. Меню настроек (SETUP)

1. Нажмите **▲▼**, чтобы выбрать пункт «OSD Lang» (Язык экранного меню).
2. Подтвердите выбор нажатием на кнопку **▶**.
3. Передвигайте курсор с помощью кнопок **▲▼** для выбора необходимого пункта.
4. Выберите язык и нажмите ENTER.

Скрытые субтитры (Captions)

Данная опция позволяет использовать скрытые субтитры DVD-диска, представляющие собой звуковую сопроводительную информацию скрытую в видео сигнале некоторых дисков («звонок телефона», «звук шагов»).

Перед выбором данной функции убедитесь, что диск поддерживает функцию скрытых субтитров.

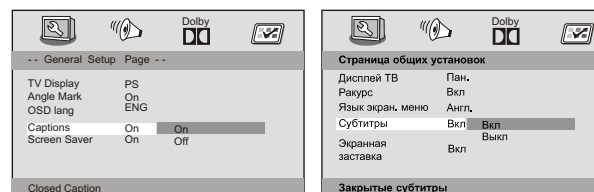

1. Нажмите **▲▼**, чтобы выбрать пункт «Captions» (Субтитры).
2. Подтвердите выбор нажатием на кнопку **▶**.
3. Передвигайте курсор с помощью кнопок **▲▼** для выбора необходимого пункта.
4. Выберите пункт и нажмите ENTER.

IV. Меню настроек (SETUP)

Экранная заставка (Screen Saver)

Данная опция позволяет включать и выключать экранную заставку.

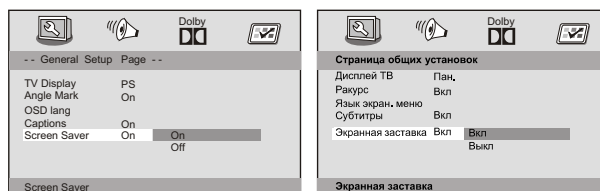

1. Нажмите **▲ ▼**, чтобы выбрать пункт «Screen Saver» (Экранная заставка).
2. Подтвердите выбор нажатием на кнопку **▶**.
3. Передвигайте курсор с помощью кнопок **▲ ▼** для выбора необходимого пункта.
4. Выберите пункт и нажмите ENTER.

On: В режимах остановки, паузы и без диска в лотке проигрывателя, после 3 минут режима ожидания экранная заставка активируется.

Off: Опция экранной заставки отключена.

4.2. Меню SPEAKER SETUP (Меню НАСТРОЙКИ АУДИО)

Данная опция позволяет проводить необходимые установки аудио сигнала.

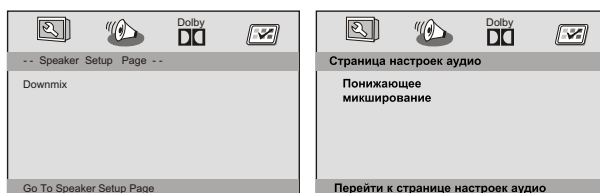

1. Нажмите кнопку SETUP.
2. Нажимайте кнопки **◀ ▶** для выбора пункта «Speaker Setup page» (Страница настроек аудио).

Понижающее микширование (Downmix)

Данная опция позволит Вам устанавливать стерео аналоговый выход DVD плеера.

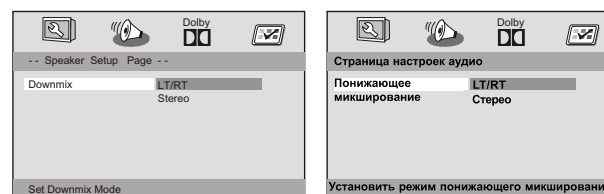

1. Нажмите **▲ ▼**, чтобы выбрать пункт «Downmix» (Понижающее микширование).
2. Подтвердите выбор нажатием на кнопку **▶**.

IV. Меню настроек (SETUP)

3. Передвигайте курсор с помощью кнопок ◀ ▶ для выбора необходимого пункта.
4. Выберите пункт и нажмите ENTER.
LT/RT: Выберите данный пункт, если Ваш DVD плеер подключен Dolby Pro Logic декодеру.
Stereo: Выберите данный пункт для вывода звука только с двух передних АС.

4.3. Меню Dolby Digital Setup (Меню установок Dolby Digital)

Данная опция позволяет проводить необходимые установки формата звукового файла Dolby Digital: «Dual Mono» (Двойной моно), «Dynamic» (Динамичный).

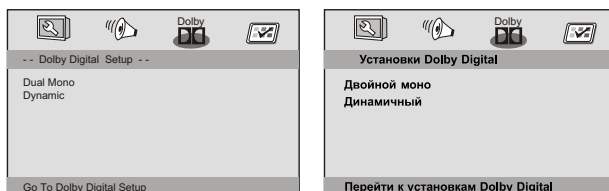

1. Нажмите кнопку SETUP.
2. Нажимайте кнопки ◀ ▶ для выбора пункта «Dolby Digital Setup» (Установки Dolby Digital).

Двойной моно (Dual Mono)

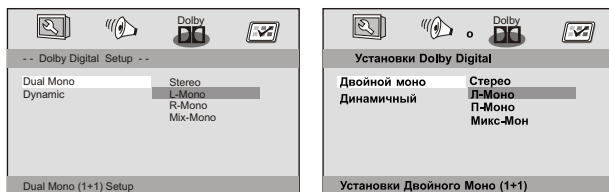

1. Нажмите ▲ ▼ , чтобы выбрать пункт «Dual Mono» (Двойной Моно).
2. Подтвердите выбор нажатием на кнопку ▶ .
3. Передвигайте курсор с помощью кнопок ▲ ▼ для выбора необходимого пункта.
4. Выберите пункт и нажмите ENTER.
Стерео: При данном режиме Левый моно сигнал посылает выходные сигналы клевой АС, а Правый моно к Правой АС.
Л-Моно: При данном режиме Левый моно сигнал посылает выходные сигналы клевой АС и Правой АС.
П-Моно: При выборе данного режима Правый моно сигнал посылает выходные сигналы клевой АС и Правой АС.
Микс-Моно: При выборе данного режима Левый и Правый моно сигналы посылает выходные сигналы клевой АС и Правой АС.

Динамичный (Dynamic)

Для оптимизации динамического звучания выходные сигналы высокой громкости смягчаются, что позволяет Вам просматривать любимые фильмы, не беспокоя окружающих.

IV. Меню настроек (SETUP)

Предполагается несколько уровней динамического звучания: Full (Полный), 7/8, 3/4, 5/8, 1/2, 3/8, 1/4, 1/8 и Off (Выкл.).

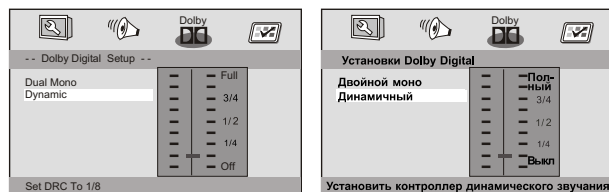

4.4. Меню Preference (Меню Предпочтений)

Страница предпочтений (Preference Page)

На странице предпочтений представлено несколько опций: «TV Type» (Система ТВ) «Audio» (Аудио), «Subtitle» (Субтитры), «Disc Menu» (Меню диска), «Parental» (Блокировка), «Password» (Пароль) и «Default» (По умолчанию).

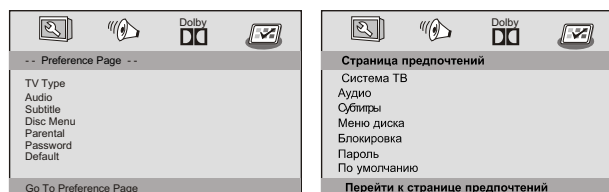

1. Нажмите кнопку SETUP.
2. Нажимайте кнопки ◀ ▶ для выбора данного пункта меню.

Примечание:

Некоторые опции страницы предпочтений могут быть выбраны только в режиме остановки или когда в устройстве отсутствует диск.

Система ТВ (TV Type)

Данная опция предназначена для выбора Системы ТВ (PAL и NTSC), соответствующую Вашему телевизору при подключении.

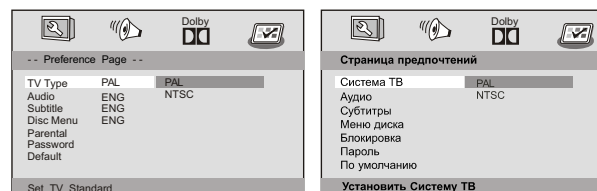

1. Нажмите ▲ ▼, чтобы выбрать пункт меню «TV Type» (Система ТВ).
2. Подтвердите выбор нажатием на кнопку ▶.
3. Используйте кнопки курсора для выбора системы цвета.

Parental (Блокировка)

Выбор функции Parental (Блокировка) позволит пользователю установить ограничения на просмотр определенных дисков или части содержимого диска. Опция содержит от 1 до 8 ограничений. Вы можете заблокировать диски с записями для взрослых. Данная функция поддерживается только сертифицированными DVD дисками.

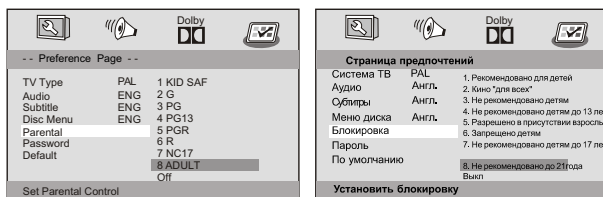

1. Нажмите **▲ ▼** , чтобы выбрать пункт меню «Parental» (Блокировка).
2. Подтвердите выбор нажатием на кнопку **►** .
3. Используйте кнопки **▲ ▼** для выбора ограничения на данный диск.

Примечание:

- Для отключения функции блокировки выберите пункт «Off» (Выкл), при этом проигрыватель воспроизводит все диски без ограничений.
- Для DVD дисков, на которых напечатаны уровни ограничений для их просмотра на верхней поверхности, меню ограничений не действует.

Password (Пароль)

Данная функция предназначена для ввода пароля блокировки просмотра дисков, на которые действуют вышеупомянутые ограничения.

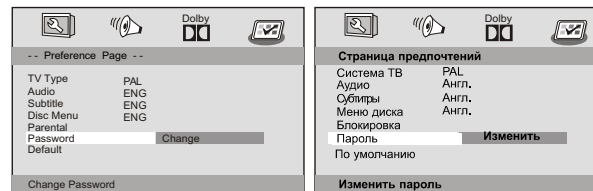

1. Нажмите **▲ ▼** , чтобы выбрать пункт меню «Parental» (Блокировка).
2. Подтвердите выбор нажатием на кнопку **►** .
3. Используйте кнопку ENTER для открытия страницы «New Password» (Новый пароль).
4. Введите 4-х-значный пароль по умолчанию.
5. Введите новый пароль, состоящий из четырех знаков.
6. Введите новый пароль второй раз для подтверждения.
7. Новый пароль сохранится

Примечание:

- Пароль по умолчанию (1369) всегда активный, даже если пароль был изменен.
- С изменением старого пароля меняется пароль блокировки диска и блокировки от детей.

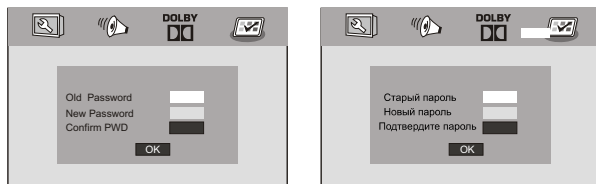

Default (По умолчанию)

Функция **Default (По умолчанию)** предназначена для сброса всех опций и Ваших персональных установок и замены их на заводские установки по умолчанию.

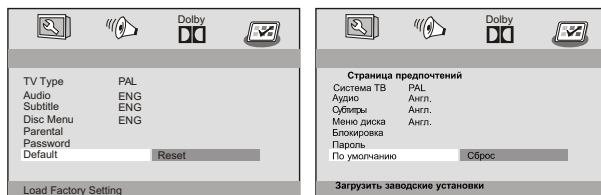

1. Нажмите **▲ ▼** , чтобы выбрать пункт меню «Default» (По умолчанию).
2. Подтвердите выбор нажатием на кнопку **►** .
3. Используйте кнопку ENTER для подтверждения выбора.

Внимание:

- При активизации данной опции все Ваши персональные установки будут удалены и заменены на заводские по умолчанию.

Меню Аудио (Audio), Субтитры (Subtitle) и Меню диска (Disc Menu)
Данные опции позволяют Вам устанавливать язык меню диска, аудио и субтитров.

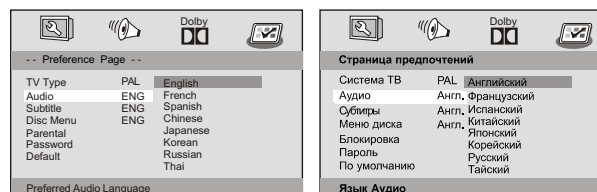

1. Нажмите **▲ ▼** , чтобы выбрать пункт меню выбора языка.
2. Подтвердите выбор нажатием на кнопку **►** .
3. Выберите язык и нажмите ENTER.
4. Повторите шаги с 1 по 3 для установок языка для других опций.

V. Поиск и устранение неисправностей

При возникновении сбоев в работе DVD проигрывателя, следуйте следующим инструкциям по устранению неполадок, прежде чем обращаться в сервисный центр.

1. Отсутствует звук или звук искаженный

- Проверьте настройки громкости. Если уровень громкости установлен на ноль, включите громкость.
- Убедитесь, что установки для телевизора и стерео системы корректны.
- Убедитесь, что разъем наушников подсоединен плотно. При прослушивании посредством наушников использовать динамики нельзя.

2. Отсутствует изображение

- Проверьте подключения устройства.
- Убедитесь, что установки для телевизора переведены на «video» (видео).
- Убедитесь, что ЖК-дисплей включен.

3. Не воспроизводится диск

- Убедитесь, что используется диски DVD, DVD-RW, VIDEO CD или AUDIO CD.
- Возможно, диск загрязнен и требует чистки.
- Убедитесь, что диск помещен в лоток маркированной стороной вверх.
- При конденсации подождите 1 или 2 часа, дайте плееру высохнуть.

4. Не работает пульт ДУ

- Проверьте полярность батареек. Плотно ли они вставлены в отсек.
- Возможно, батарейки разрядились. Замените их на новые.
- Убедитесь, что ИК сигнал направлен на сенсор приема сигнала на DVD проигрывателе.
- ИК сигнал подается на расстоянии не более чем за 8 метров от сенсора приема сигнала.
- Возможно, на пути сигнала возникли помехи, преграды. Устраните их.

5. Не функционируют кнопки управления (на устройстве и на пульте ДУ)

- Отключите устройство и включите снова.
- Извлеките шнур питания из устройства или снимите аккумулятор и снова подсоедините.
- Причиной неисправности может стать гроза, молния, статическое электричество или другой внешний фактор.

6. Аккумулятор не функционирует

- Убедитесь, что аккумулятор заряжен.
- Подключайте аккумулятор строго в соответствии с инструкцией и наглядными примерами.

VI. Технические характеристики

Питание	Вход переменного тока 100В-240В, 50/60Гц
Мощность	<10Вт
Габариты	200мм x 150 x 38.8 мм
Вес	950 г.
Влажность	от 5% до 90%
Видео выход	1.0 Vp-p (75 Ω)
Аудио выход	1.4 ср.кв В (1 КГц, 0 Дб)
Аудио комплект	АС: 1Вт x 2, 1 x Выход для наушников,
Лазер	Полупроводниковый, длина волны 650 нм
Частотная характеристика	20 Гц-20КГц 1 дБ
Отношение сигнал-шум	≥ 80дБ (только аналоговый выход)
Динамический диапазон	≥ 85дБ (DVD/CD)
Комплекующие	Видео\Аудио кабели, пульт ДУ, Стерео наушники, аккумулятор, автомобильный адаптер, сумка
Мощность аккумулятора	Выход - 7.4 В,
Зарядка	Среднее время зарядки 3 -5 часов

В процессе совершенствования устройства дизайн и технические характеристики модели могут быть изменены производителем без предварительного уведомления.



UNITED

