

HYUNDAI

H-1418

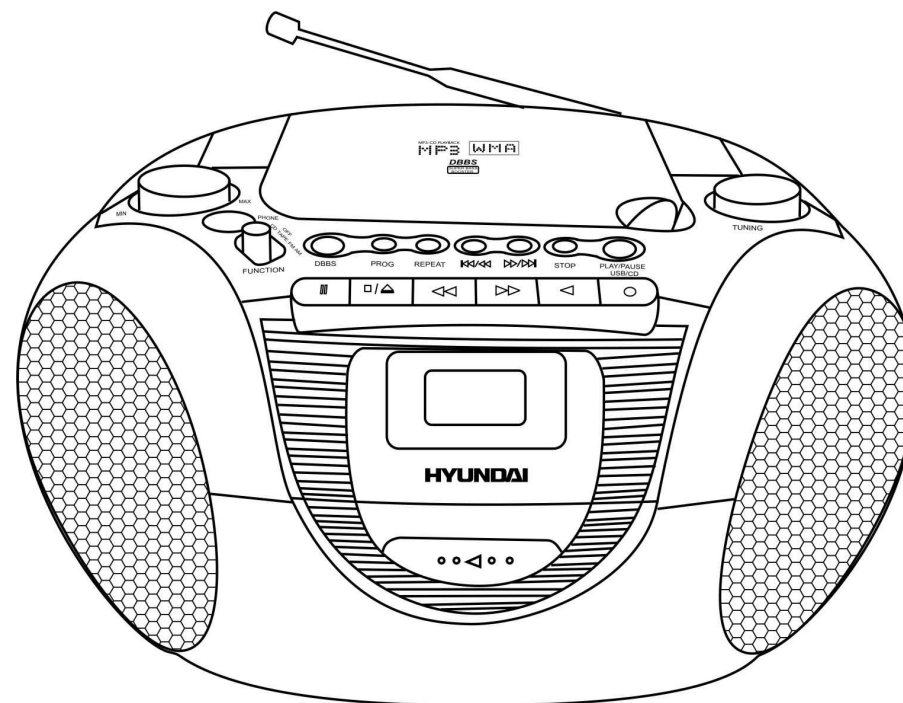

PORTABLE STEREO RADIO CASSETTE RECORDER WITH CD/MP3

Instruction manual

КАССЕТНАЯ СТЕРЕО МАГНИТОЛА С CD/MP3

Руководство по эксплуатации

Описание

1. Регулятор громкости VOLUME
2. Переключатель режимов FUNCTION
3. Разъем для наушников
4. Кнопка DBBS
5. Кнопки управления кассетой:
 - Пауза (PAUSE)
 - ▲ Стоп / Открыть (STOP/EJECT)
 - ◀◀ Перемотка вперед (FF)
 - ▶▶ Перемотка назад (RW)
 - ◀ Воспроизведение (PLAY)
 - Запись (RECORD)
6. Ручка отсека для дисков
7. Кнопка PROGRAM
8. Кнопка REPEAT
9. Кнопки следующий (⏪/◀)/ предыдущий (▶/⏩) / перемотка вперед/ назад
10. Кнопка STOP
11. Кнопка PLAY/PAUSE
12. LCD дисплей
13. Регулятор настройки радио TUNING
14. Телескопическая антенна FM
15. Отсек для батарей
16. Разъем питания 230 В ~ 50 Гц

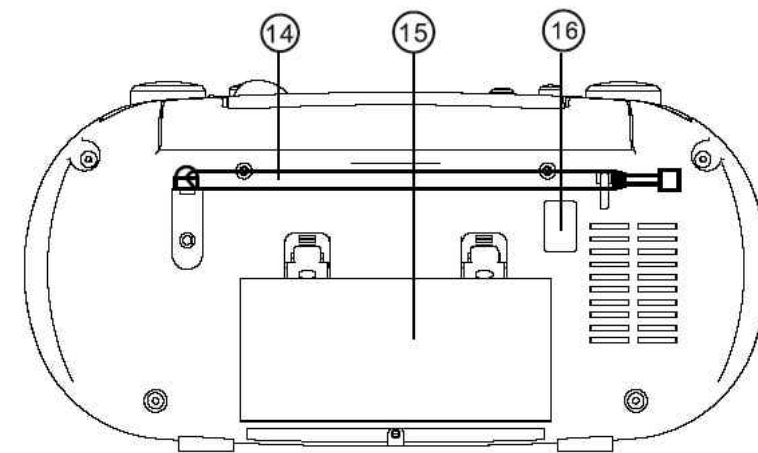
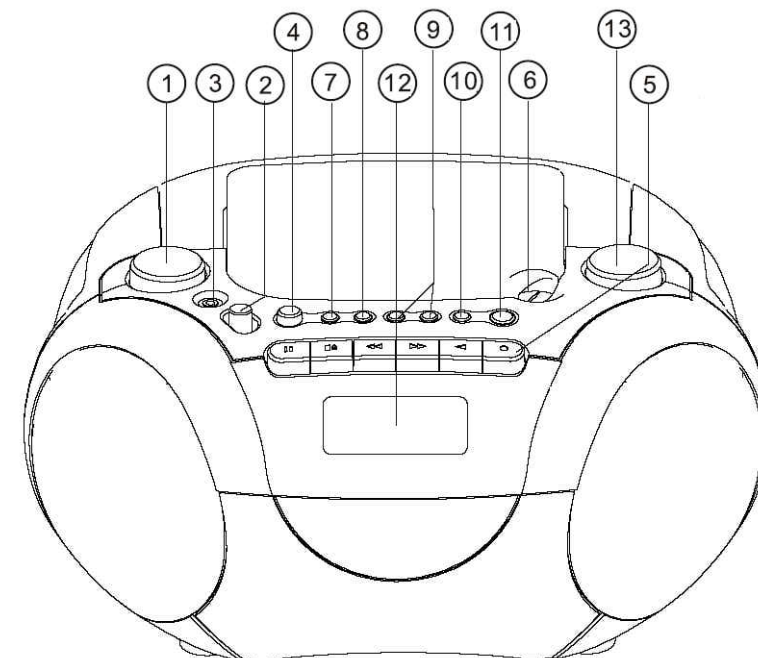

Меры безопасности

Внимание: В руководстве присутствуют важные указания по эксплуатации и уходу. Сохраните руководство по эксплуатации для последующего использования.

Высокое напряжение: В приборе находятся оголенные провода высокого напряжения. Напряжение внутри прибора достаточно высокое, чтобы вызвать удар электрическим током.

Предупреждение: Во избежание удара электрическим током не открывайте заднюю панель. Доверяйте ремонт только квалифицированным специалистам.

Источники питания

Работа от батарей

Откройте крышку отсека для батарей.

Вставьте 8 батарей типа R-14 или UM-2 или C, соблюдая полярность, иначе прибор не будет работать.

Закройте крышку отсека для батарей.

Питание от сети переменного тока

Перед первым использованием прибора проверьте, соответствует ли электропитание Вашего прибора, указанное в таблице с техническими характеристиками, электропитанию в Вашей локальной сети.

Подсоедините соответствующий конец электрошнура к гнезду на задней панели прибора.

Вставьте вилку электрошнура в розетку.

Внимание:

Если прибор работает только от сети питания или не будет использоваться более двух недель, удалите батареи из отсека. Невыполнение этого требования может привести к повреждению прибора.

Всегда отключайте прибор от сети питания, если он не будет эксплуатироваться долгое время.

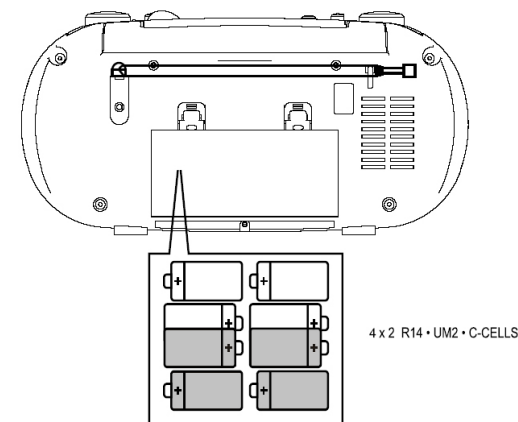

Подключение наушников

Для частного прослушивания подключите к разъему для подключения наушников наушники с диаметром штекера 3,5 мм.

С помощью регулятора громкости установите желаемый уровень звука.

При подключенных наушниках звук через динамики не воспроизводится.

Использование радиоприемника

Установите переключатель режимов FUNCTION в положение FM или AM.

Вращая регулятор настройки радио TUNING, настройтесь на волну нужной радиостанции.

С помощью регулятора громкости VOLUME установите желаемый уровень громкости звука.

Для того чтобы выключить магнитолу, установите переключатель режимов FUNCTION в положение TAPE (OFF).

Антенна

Для достижения лучшего приема FM радиосигнала, вытяните телескопическую антенну, которая расположена на задней панели прибора.

Для приема AM сигнала в приборе имеется встроенная антенна, для лучшего приема вращайте магнитолу в различных направлениях.

Использование CD проигрывателя

Установите переключатель режимов FUNCTION в положение CD.

Откройте отсек для компакт-диска, потянув ручку на отсеке для дисков. Вставьте компакт-диск в отсек надписями вверх и, нажав на ручку, закройте ее.

Режим воспроизведения/ паузы

Для начала воспроизведения нажмите кнопку PLAY/PAUSE.

Для временного прерывания прослушивания (паузы) еще раз нажмите на кнопку PLAY/PAUSE.

Чтобы остановить воспроизведение, нажмите кнопку STOP.

Для удаления компакт диска из отсека откройте крышку отсека для компакт-диска.

Всегда нажимайте кнопку STOP перед открытием отсека для дисков.

Для выключения CD проигрывателя переведите переключатель режимов FUNCTION в положение TAPE (OFF).

Режим перехода к предыдущей/ следующей композиции

Во время воспроизведения используйте кнопки **⏮/⏭** для выбора трека.

После выбора трека нажмите кнопку PLAY/PAUSE для воспроизведения.

Нажмите кнопку **⏮/⏮** один раз для перехода к следующему треку, нажмите и удерживайте, пока номер нужного Вам трека не появится на дисплее.

Нажмите кнопку **⏭/⏭** один раз для возврата к началу текущего трека.

Нажмите **⏭/⏭** более одного раза для перехода к предыдущему треку.

Быстрый поиск фрагмента трека

Нажмите и удерживайте кнопки **⏮/⏭**. Диск будет воспроизводиться с высокой скоростью и при низком уровне звука. Когда Вы узнаете фрагмент трека, который Вы хотите прослушать, отпустите кнопки **⏮/⏭** для возобновления нормального воспроизведения.

Режим повторного воспроизведения

Для повторного воспроизведения прослушанной композиции нажмите один раз на кнопку REPEAT.

Для повторного прослушивания всех композиций на диске нажмите на кнопку REPEAT дважды.

Для отмены повторного воспроизведения нажмите кнопку REPEAT.

Режим программирования порядка воспроизведения композиций

Используя функцию программирования, Вы можете установить любую последовательность воспроизведения композиций. Вы можете задать воспроизведение до 32 разных композиций или одну любую композицию до 32 раз. Перед началом программирования нажмите кнопку STOP.

Нажмите один раз на кнопку PROGRAM.

С помощью кнопок « « /  » выберите желаемую композицию.

Для запоминания выбранной композиции нажмите на кнопку PROGRAM еще раз.

Для того, чтобы внести в память другие композиции, повторите вышеперечисленные действия.

Для начала воспроизведения запрограммированных композиций нажмите кнопку PLAY/PAUSE.

Внимание: Вы можете удалить программу:

Открытием дверцы CD

Выбором радио в качестве источника сигнала

Нажатием кнопки STOP дважды в режиме остановки.

Примечание: Качественное звучание без помех и сбоев гарантируется только при воспроизведении лицензионных CD-R/CD-RW дисков.

Использование MP3 проигрывателя

Установите переключатель режимов работы в положение CD.

Откройте отсек для компакт-диска, потянув ручку на отсеке для дисков. Вставьте диск с файлами MP3 в отсек надписями вверх и, нажав на ручку, закройте ее.

В режиме проигрывания MP3-дисков доступны те же функции, что и при проигрывании CD-дисков.

Примечание: Качественное звучание без помех и сбоев гарантируется только при воспроизведении лицензионных MP3 дисков.

Использование магнитофона

Воспроизведение

Установите переключатель режимов FUNCTION в положение TAPE (OFF).

Чтобы открыть кассетный отсек нажмите кнопку STOP/EJECT. Вставьте кассету в кассетный отсек и аккуратно закройте его. Пленка должна быть на правой катушке.

Для начала воспроизведения нажмите кнопку PLAY.

Для временного прерывания воспроизведения нажмите кнопку PAUSE. Для возобновления воспроизведения нажмите кнопку еще раз.

Для остановки воспроизведения нажмите кнопку STOP/EJECT. Нажмите эту клавишу еще раз для извлечения кассеты из кассетного отсека.

При окончании воспроизведения все нажатые кнопки автоматически высвобождаются.

Перемотка вперед/назад: Вы можете перемотать кассету вперед или назад. С помощью кнопки ◀ осуществляется перемотка вперед, с помощью кнопки ▶ осуществляется перемотка назад. Когда кассета перемоталась до нужного места, нажмите кнопку STOP/EJECT для остановки.

Внимание: Не используйте кнопки перемотки во время воспроизведения кассеты. Это может повредить пленку.

Запись

Запись с радиоприемника

Установите переключатель режимов FUNCTION в позицию FM или AM.

Вращайте регулятор настройки радио TUNING, чтобы настроиться на волну выбранной Вами радиостанции.

Установите чистую кассету в кассетный отсек.

Нажмите кнопку RECORD. Запись начнется.

Для приостановки записи нажмите на PAUSE. Для возобновления записи нажмите на кнопку еще раз.

Для остановки записи нажмите на кнопку STOP/EJECT.

Запись с CD

Установите переключатель режимов FUNCTION в положение CD.

Вставьте чистую кассету в кассетный отсек.

Начните воспроизведение композиции, которую Вы желаете записать на кассету.

Нажмите кнопку RECORD. Запись начнется.

Для приостановки записи нажмите на PAUSE. Для возобновления записи нажмите на кнопку еще раз.

Для остановки записи нажмите на кнопку STOP/EJECT, а затем остановите воспроизведение компакт-диска, нажав кнопку STOP.

Примечания:

Во время записи композиций Вы можете регулировать уровень громкости звука. Настройка громкости не будет влиять на качество записи.

Данное устройство не пригодно для записи кассет типов CHROME (IEC II) и METAL (IEC IV). Используйте для записи кассеты типа NORMAL (IEC I) с невыломанными предохранителями.

В самом начале и в конце ленты запись не будет осуществляться в течение 7 секунд, пока не закончится прохождение технического отрезка ленты.

По окончании кассеты запись автоматически прекратится.

Система улучшенного воспроизведения басов “Dynamic BASS Boost”

Во время прослушивания радио, кассеты или компакт диска Вы можете регулировать уровень низких частот. Для усиления звучания низких частот нажмите кнопку «DBBS».

Чистка и уход

Проверяйте батареи регулярно. Удалите батареи, если они разрядились, прибор не будет использоваться на протяжении продолжительного времени или работает от сети питания.

Предохраняйте Ваш прибор от попадания влаги или воздействия высокой температуры.

Если необходимо, протрите корпус прибора при помощи чуть влажной тряпочки, при этом убедитесь, что прибор отключен от сети питания.

Для обеспечения нормальной бесперебойной работы Вашего прибора периодически очищайте считывающие и стирающую электромагнитные головки и прижимной ролик. Увлажните кусочек ваты изопропиловым спиртом или специальной жидкостью для чистки магнитных головок и осторожно протрите поверхность головок и кабестана. Не прикасайтесь к головкам металлическими предметами.

Рекомендуется очищать указанные элементы в среднем раз в месяц или через каждые 50 часов проигрывания пленки.

- Откройте отсек для кассеты.
- Нажмите на кнопку PLAY, чтобы очистить прижимной ролик С.
- Нажмите на PAUSE, чтобы очистить считывающие (А) и стирающую (В) электромагнитные головки. Закройте отсек для кассеты.

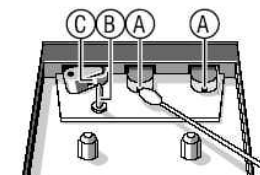

Защита кассет

Во избежание случайного стирания записи удалите предохранители с кассеты.

Вы не сможете нажать клавишу записи, если у кассеты удалены предохранители.

Для записи на кассету, с которой были удалены предохранители, заклейте отверстия, оставшиеся на месте предохранителей, липкой лентой.

Защита компакт-диска

Извлекая компакт-диск, держите его только за края. Не дотрагивайтесь до лазерной поверхности компакт-диска, т.к. Вы можете поцарапать его поверхность, что приведет к искажению звука или другим проблемам.

Технические характеристики

Формат воспроизводимых файлов	MP3
Типы воспроизводимых дисков	CD/CD-R/CD-RW
Электропитание	220 В, 50 Гц
Выходная мощность	1,5 Вт x 2
Частотный диапазон FM	64-108 МГц
Частотный диапазон AM	522 КГц - 1620 КГц
Вес нетто / брутто	2,5 кг /
Размеры коробки (Д x Ш x В)	318 мм x 255 мм x 168 мм

Технические характеристики и функции могут быть изменены заводом-изготовителем без предварительного уведомления в связи с постоянным усовершенствованием и улучшением данного устройства.