

Комплект поставки

- Prestigio MultiPad
- Инструкции по безопасности
- Краткое руководство пользователя
- Кабель OTG
- Сетевой адаптер
- Кабель USB
- Гарантийный талон

Обзор устройства

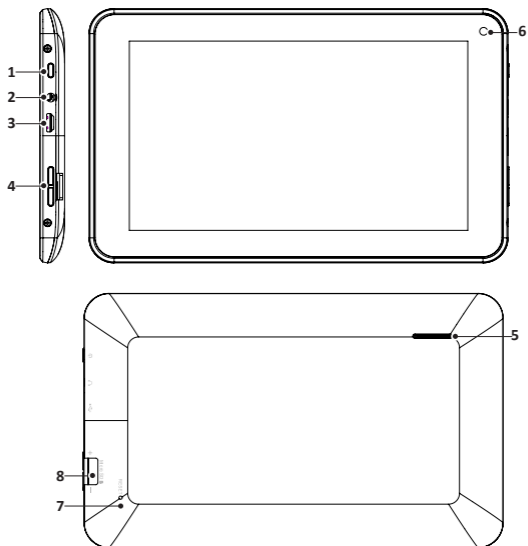

1	Питание	<ul style="list-style-type: none">• Включение/выключение устройства; Остановка/активация устройства.
2	Разъем для наушников	<ul style="list-style-type: none">• Подключение наушников.
3	Порт USB	<ul style="list-style-type: none">• Подключение к порту USB.
4	Увеличение / уменьшение громкости	<ul style="list-style-type: none">• Настройка уровня громкости.
5	Динамик	<ul style="list-style-type: none">• Воспроизведение звуковой информации
6	Камера	<ul style="list-style-type: none">• Фотосъемка.
7	Сброс	<ul style="list-style-type: none">• Сброс устройства при наличии неполадок в работе.
8	Разъем для карт памяти Micro SD	<ul style="list-style-type: none">• Установка карт памяти Micro SD.

Начало работы

1. Зарядка

- Подключите адаптер питания к разъему питания на устройстве и затем подсоедините шнур питания к электрической розетке.
- Обычно полная зарядка занимает около 4 часов. Использование устройства в момент зарядки может увеличить общее время зарядки.

2. Включение/выключение питания

- Чтобы включить устройство, нажмите и удерживайте кнопку **Питание** до появления заставки, затем отпустите кнопку. Устройство автоматически перейдет на главную страницу.
- Для входа в спящий режим нажмите кнопку **Питание** один раз, для выхода из данного режима – снова нажмите кнопку **Питание**.
- Чтобы выключить устройство, нажмите и удерживайте кнопку **Питание**, а затем выберите **ОК**.

3. Установка карты памяти

- Устройство поддерживает карты памяти micro SD/SDHC.
- Для установки карты памяти micro SD поместите карту в разъем лицевой стороной вниз.
- Для извлечения карты SD аккуратно нажмите на выступающий край карты и затем втяните карту из разъема.
- Для доступа к файлам на карте войдите в режим **Проводника** и выберите пункт **SD карта**.

Внимание:

Если устройство обращается к файлу, размещенному на карте памяти micro SD, не извлекайте в этот момент карту из устройства, так как это может стать причиной неисправности устройства.

4. Подключение к сети Wi-Fi

- В главном меню нажмите пиктограмму  и выберите пункт **Настройки**. Затем выберите пункт **Беспроводные сети**.
- Если соединение WiFi отключено, нажмите на его пиктограмме, чтобы включить.
- Устройство произведет поиск доступных WiFi сетей и отобразит их правой части экрана.
- При помощи нажатия выберите сеть для подключения. Нажмите на поле ввода пароля для отображения виртуальной клавиатуры. Введите информацию для получения доступа к сети, нажмите **вводить**, а затем - **Подключение**.
- Устройство попытается установить соединение с точкой доступа WiFi в соответствии с заданными параметрами соединения.

5. Передача данных с компьютера

- Подключите устройство к компьютеру при помощи кабеля USB.
- Выберите файлы, которые Вы хотите передать на устройство.
- Переместите файлы с компьютера на устройство.
- Не отключайте кабель USB в момент передачи данных, так как это может привести к поломке устройства и повреждению данных.
- Воспользуйтесь пиктограммой  для безопасного отключения устройства от компьютера.

Технические характеристики

Процессор	Процессор ARM Cortex A8 – 1.0 GHz
RAM	512 MB DDR3
Экран	7" TFT LCD, ёмкостный с технологией "Мультитач" (multi-touch)
Разрешение	800 x 480 пикселей
Хранение данных	4 GB флэш-память (2,0 GB доступны пользователю), Поддержка карт памяти: micro SDHC до 32 GB
Интерфейсы	USB 2.0, Micro SD (micro-SDHC совместимый)
Беспроводное соединение	WiFi (802.11 b/g/n)
Батарея	3200 mAh Li-Pol (литий-полимерная)
Габариты	192*116*10.7мм (Д x Ш x В)
Вес	305 гр.

 Поскольку компания Prestigio постоянно улучшает и модернизирует свою продукцию, программное обеспечение данного устройства может незначительно отличаться от описания, приведенного в кратком руководстве пользователя.

Данное устройство Prestigio соответствует требованиям директивы ЕС 1999/5/ES. Для получения дополнительной информации см. <http://www.prestigio.com/compliance>.



Чтобы не допустить повреждения слуха, не слушайте музыку в наушниках на высоком уровне громкости в течение длительного времени.