

# Серия Aspire 5940

Краткое руководство

Copyright © 2009. Все права сохранены.

Краткое руководство по компьютеру серии Aspire 5940  
Первый выпуск: 08/2009

Портативный компьютер серии Aspire 5940

Номер модели: \_\_\_\_\_

Серийный номер: \_\_\_\_\_

Дата покупки: \_\_\_\_\_

Место покупки: \_\_\_\_\_

# Вначале о главном

Благодарим вас за то, что для решения своих мобильных вычислительных задач вы выбрали ноутбук Acer.

## Ваши руководства

Мы разработали ряд руководств, которые помогут вам в использовании ноутбука Acer:

Прежде всего, плакат **Для начинающих...** поможет Вам познакомиться с тем, как настраивать компьютер.

**Типовое руководство пользователя для серии Aspire** содержит полезную информацию, применимую ко всем моделям серии Aspire. В нем описываются основные темы, такие как технология Acer Empowering Technology, работа с клавиатурой, звуком и т.д. Пожалуйста, имейте в виду, что **Типовое руководство пользователя** и упомянутое ниже **AcerSystem User Guide** являются обобщенными, поэтому в них иногда будут описываться функции или свойства, реализованные не в купленной вами модели, а лишь в определенных моделях этой серии. В таких случаях в тексте имеется пометка "только для определенных моделей".

**Краткое руководство** виде знакомит вас с основными характеристиками и функциями вашего нового компьютера. Чтобы узнать больше о том, как повысить продуктивность вашей работы с помощью компьютера, вы можете обратиться к **AcerSystem User Guide**. Это руководство содержит подробную информацию о системных функциях, восстановлении данных, возможностях расширения и устранении неисправностей. Кроме того, оно содержит гарантийную информацию, а также общие предписания и правила безопасности при работе с вашим ноутбуком. Руководство поставляется вместе с компьютером, предварительно загруженное в него в формате PDF. Чтобы обратиться к нему, вам надо сделать следующее:

- 1 Щелкните кнопку  **Пуск**, затем **Все программы**, затем **AcerSystem**.
- 2 Щелкните **AcerSystem User Guide**.



.....

**Примечание:** Для просмотр файла необходимо установить программу Adobe Acrobat Reader. Если программа Adobe Acrobat Reader не установлена на Вашем компьютере, щелчок мышью по **AcerSystem User Guide** запустит сперва установку программы Acrobat Reader. Следуйте инструкциям на экране, чтобы завершить процесс установки. За инструкциями о том, как пользоваться программой Adobe Acrobat Reader, обратитесь к меню **Справка и поддержка**.







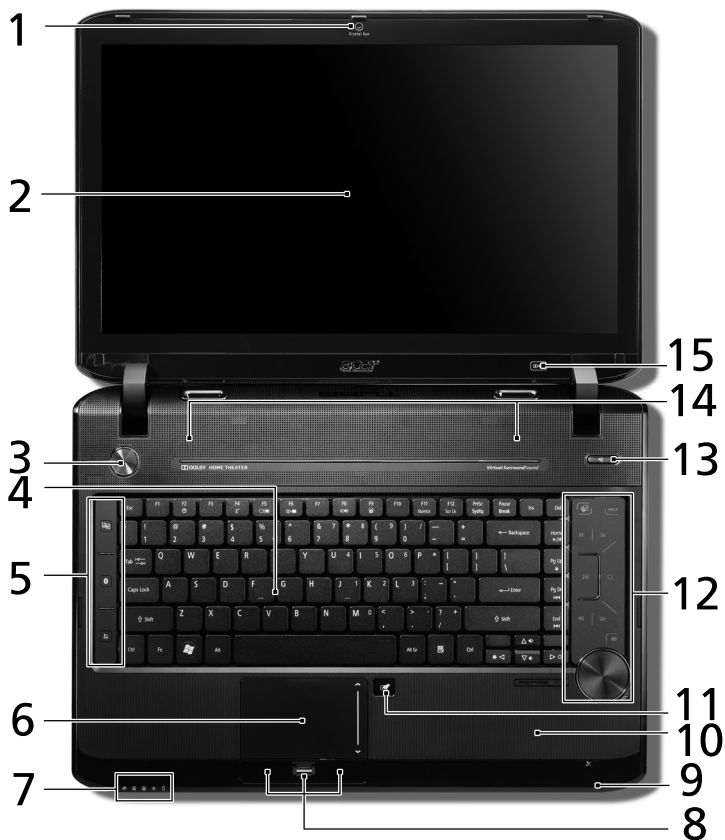

# Знакомство с ноутбуком Acer





Теперь, когда вы выполнили настройки, как показано на плакате **Для пользователей-новичков...**, давайте поближе познакомимся с вашим новым ноутбуком Acer.

## Вид сверху



#	Значок	Элемент	Описание
1		Веб-камера Acer Crystal Eye	Веб-камера для видеосвязи (только для определенных моделей).

#	Значок	Элемент	Описание
2		Экран дисплея	Другое название - жидкокристаллический дисплей (ЖК-дисплей); служит для вывода изображения, формируемого компьютером (Конфигурация может отличаться в зависимости от модели).
3		Кнопка питания	Служит для включения/выключения компьютера.
4		Клавиатура	Служит для ввода данных в компьютер.
5		Клавиша резервного копирования	Запуск программы Acer Backup Management для создания резервной копии данных за три шага.
		Кнопка/индикатор связи по технологии Bluetooth	Включает/отключает функцию Bluetooth. Указывает на состояние связи по технологии Bluetooth (только для определенных моделей).
		Кнопка/индикатор беспроводной ЛВС связи	Включает/отключает функцию подключения к беспроводной локальной сети. Указывает на состояние связи в беспроводной ЛВС.
6		Сенсорная панель	Чувствительное к прикосновениям указательное устройство, позволяющее управлять курсором на экране так же, как и мышью.
7		Жесткого диска	Горит при обращении к жесткому диску.
		Num Lock	Зажигается при активированном Num Lock.
		Caps Lock	Зажигается при активированном Caps Lock.
		Питание <sup>1</sup>	Отображает состояние питания компьютера.
		Аккумулятор <sup>1</sup>	Отображает состояние аккумулятора компьютера. <b>1. Заряд:</b> Этот индикатор горит желтым во время заряда аккумулятора. <b>2. Полностью заряжен:</b> Этот индикатор горит синим при питании от электросети.
8		Кнопки управления (левая, центральная* и правая)	Эти левая и правая кнопки действуют так же, как левая и правая кнопки мыши. *Центральная кнопка используется в качестве дактилоскопического считывателя системы биометрической защиты (Acer Bio-Protection) и обеспечивает перемещение в 4 направлениях (функция Acer FingerNav) (только для определенных моделей).



#	Значок	Элемент	Описание
9		Микрофон	Внутренний микрофон для записи звука.
10		Подставка для запястий	Упорная площадка, на которую удобно положить руки при работе на компьютере.
11		Переключатель сенсорной панели	Включает и выключает встроенную сенсорную панель.
12		Acer MediaTouch	Сенсорные органы управления в Acer Arcade для регулировки (увеличения/уменьшения) громкости и управления воспроизведением мультимедийных файлов (воспроизведение/пауза, останов, предыдущая/следующая дорожка) и клавиши отключения звука и удержания.
13		Клавиша Acer PowerSmart	Перевод компьютера в режим энергосбережения.
14		Динамики	Левый и правый динамики служат для вывода стереозвuka.
15		Черный экран	Выключает экран дисплея, чтобы экономить питание. Для включения экрана нажмите любую клавишу.





1. Индикаторы на передней панели видны даже при закрытой крышке компьютера.

## Клавиши быстрого вызова

В компьютере используются "горячие клавиши" (комбинации клавиш) для вызова большинства функций управления компьютером, таких как яркость экрана и громкость.

Для использования клавиш "быстрого вызова" сначала нажмите клавишу **<Fn>** и затем, не отпуская ее, нажмите вторую функциональную клавишу.

Быстрая клавиша	Значок	Назначение	Описание
<b>&lt;Fn&gt; + &lt;F2&gt;</b>		Свойства системы	Открывает окно Свойства системы для показа сведений о системе.
<b>&lt;Fn&gt; + &lt;F4&gt;</b>		Режим ожидания	Переводит компьютер в режим ожидания.
<b>&lt;Fn&gt; + &lt;F5&gt;</b>		горячие клавиши	Переключает вывод изображения либо на дисплей, либо на внешний монитор (если он подключен), либо одновременно и на дисплей, и на внешний монитор.

Быстрая клавиша	Значок	Назначение	Описание
<Fn> + <F6>		Черный экран	Выключает экран дисплея, чтобы экономить питание. Для включения экрана нажмите любую клавишу.
<Fn> + <F8>		Переключатель динамика	Включает и выключает динамики.
<Fn> + <F9>		Включение/отключение подсветки клавиатуры	Включение и выключение подсветки клавиатуры.
<Fn> + <D>		Повышение яркости	Повышает яркость экрана.
<Fn> + <L>		Понижение яркости	Понижает яркость экрана.

## Вид спереди с закрытой крышкой



#	Значок	Элемент	Описание
1		ИК-приемник (CIR)	Принимает сигналы от пульта дистанционного управления.



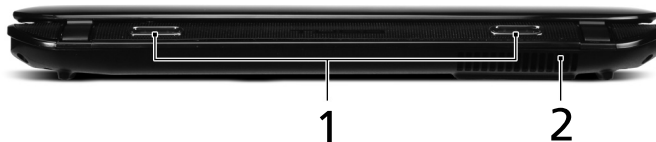



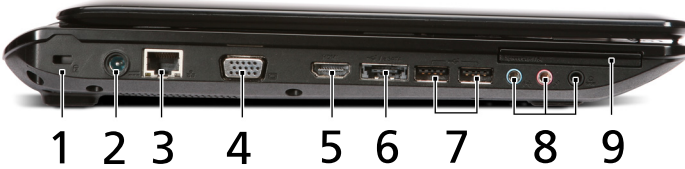

## Вид сзади



#	Элемент	Описание
1	Tuba	Отдельный сабвуфер Tuba CineBass выдает громоподобный звук, как в настоящем кинотеатре.
2	Вентиляционные отверстия	Позволяют компьютеру не перегреваться даже при длительной работе.

## Вид слева



#	Значок	Элемент	Описание
1		Замок типа Kensington	Служит для подсоединения защитного тросика с замком типа Kensington для предотвращения кражи компьютера. <b>Примечание:</b> Обмотайте кабелем замка безопасности для компьютеров неподвижный предмет, например, стол или ручку запертого ящика. Вставьте замок в выемку и поверните ключ, чтобы запереть замок. Бывают и модели замков без ключей.
2		Разъем для подключения питания постоянного тока	Служит для подключения адаптера переменного тока.
3		Порт Ethernet (RJ-45)	Служит для подключения к сети Ethernet 10/100/1000 Мбит/с.
4		Разъем внешнего дисплея (VGA)	Служит для подключения устройства отображения (например, внешнего монитора, ЖК-проектора).
5	HDMI	Порт HDMI	Служит для подключения к источникам цифрового видео высокой четкости.
6	eSATA	Порт eSATA	Служит для подключения устройств eSATA.
7		Порт USB 2.0	Служат для подключения устройств с интерфейсом USB 2.0 (например, мыши или камеры).
8		Гнездо линейного входа	Служит для подключения звуковых устройств к линейному входу (например, плеера звуковых компакт-дисков, аудиоплеера и плеера mp3).
		Гнездо микрофона	Служит для подключения внешнего микрофона.
		Гнездо наушников/динамика/линейного выхода с поддержкой цифрового интерфейса S/PDIF	Служит для подключения звуковых устройств к линейному выходу (например, динамиков, наушников).
9	ExpressCard / 54	Гнездо ExpressCard/54	Служит для подключения модуля ExpressCard/54.





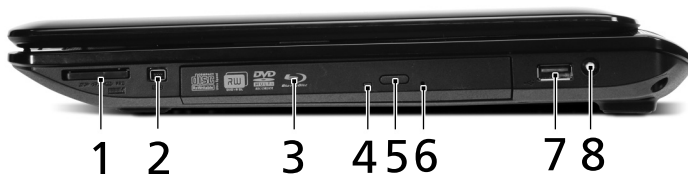



## Вид справа

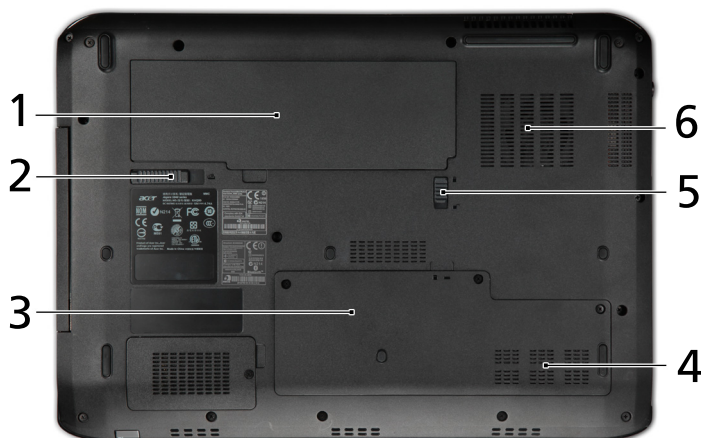

#	Значок	Элемент	Описание
1		Многоформатное устройство считывания карт памяти	Поддерживает форматы Secure Digital (SD), MultiMediaCard (MMC), MultiMediaCard Plus (MMCPlus), Memory Stick (MS), Memory Stick PRO (MS PRO), xD-Picture Card (xD).  <b>Примечание:</b> надавите, чтобы извлечь/вставить карту. одновременно может использоваться только одна карта памяти.
2		4-контактный порт IEEE 1394	Служит для подключения устройств с интерфейсом IEEE 1394.
3		Привод оптических дисков	Внутренний привод оптических дисков; рассчитан на использование компакт-дисков или DVD-дисков.
4		Индикатор обращения к оптическому диску	Горит во время работы привода оптических дисков.
5		Кнопка извлечения на приводе оптических дисков	Служит для извлечения оптического диска из привода.
6		Отверстие аварийного извлечения	служит для открытия лотка привода оптических дисков, когда питание компьютера отключено. <b>Примечание:</b> Чтобы открыть лоток привода оптических дисков, когда компьютер выключен, вставьте скрепку в отверстие аварийного извлечения.
7		Порт USB 2.0	Служат для подключения устройств с интерфейсом USB 2.0 (например, мыши или камеры).
8		Разъем для подключения входного ВЧ-сигнала	Служит для подключения входных сигналов от цифровых ТВ-тюнеров (только для определенных моделей).

## Вид снизу



#	Значок	Элемент	Описание
1		Отсек аккумулятора	В этот отсек устанавливается аккумулятор компьютера.
2		Защелка извлечения аккумулятора	Разблокирует аккумулятор для его извлечения.
3		Отсек жесткого диска	Служит для установки жесткого диска компьютера (крепление винтами).
4		Отсек модулей оперативной памяти	В этот отсек устанавливаются модули оперативной памяти компьютера.
5		Защелка аккумулятора	Служит для фиксации аккумулятора в отсеке.
6		Вентиляционные отверстия и вентилятор охлаждения	Позволяют компьютеру не перегреваться даже при длительной работе. <b>Примечание:</b> не заслоняйте и не загораживайте входное отверстие вентилятора.

# Технические характеристики

Операционная система	<ul style="list-style-type: none"> <li>• Оригинальная ОС Windows 7®</li> </ul>
Платформа	<ul style="list-style-type: none"> <li>• Процессор Intel® Core™ i7</li> <li>• Набор микросхем Mobile Intel® PM55 Express</li> <li>• Intel® Wireless WiFi Link 5100*</li> <li>• Intel® Wireless WiFi Link 5150*</li> </ul>
Системная оперативная память	<ul style="list-style-type: none"> <li>• Возможность использования двухканальных модулей памяти SDRAM</li> <li>• Оперативная память DDR3 1066 МГц емкостью до 2 Гбайт с возможностью наращивания до 4 Гбайт при использовании двух модулей soDIMM*</li> <li>• Оперативная память DDR3 1066 МГц емкостью до 4 Гбайт с возможностью наращивания до 8 Гбайт при использовании двух модулей soDIMM*</li> </ul>
Дисплей	<ul style="list-style-type: none"> <li>• Соотношение сторон экрана 16:9</li> <li>• 15,6" HD 1366 x 768</li> </ul>
ТВ-тюнер	<ul style="list-style-type: none"> <li>• Цифровой ТВ-тюнер с поддержкой DVB-T*</li> </ul>
Графика	<ul style="list-style-type: none"> <li>• ATI Mobility™ Radeon HD 4650</li> </ul>
Звук	<ul style="list-style-type: none"> <li>• Оптимизированная для Dolby® акустическая система объемного звука с двумя встроенными стереодинамиками</li> <li>• Истинно 5.1-канальный объемный звук на выходе</li> <li>• Высококачественная технология обработки звука</li> <li>• Поддержка цифрового интерфейса S/PDIF (Sony/Philips Digital Interface) для цифровых динамиков</li> <li>• Технология Acer PureZone с двумя встроенными стереомикрофонами</li> <li>• Совместима с MS-Sound</li> </ul>
Подсистема хранения данных	<ul style="list-style-type: none"> <li>• Жесткий диск (2,5 дюйма)</li> <li>• Варианты приводов оптических дисков:             <ul style="list-style-type: none"> <li>• Привод Blu-ray Disc™/Привод двухслойных дисков DVD-Super Multi*</li> <li>• Привод DVD-Super Multi, позволяющий работать с двухслойными дисками*</li> </ul> </li> <li>• Многоформатное устройство считывания карт памяти</li> </ul>

Средства связи	<ul style="list-style-type: none"> <li>• Acer Video Conference, в том числе:             <ul style="list-style-type: none"> <li>• Встроенная веб-камера Acer Crystal Eye*</li> <li>• Факультативно: Телефон Acer Xpress VoIP*</li> </ul> </li> <li>• Wi-Fi/WiMAX: Intel® Wireless WiFi Link 5150*</li> <li>• WLAN: Intel® Wireless WiFi Link 5100*</li> <li>• WPAN: Bluetooth® 2.1+Enhanced Data Rate - повышенная скорость передачи данных (EDR)*</li> <li>• Сетевой контроллер: Gigabit Ethernet; функция удаленного включения по сети (Wake-on-LAN)</li> </ul>
Управление защитой персональной информации	<ul style="list-style-type: none"> <li>• Сканер отпечатков пальцев Acer Bio-Protection*</li> <li>• Пароли в BIOS для пользователя, администратора и жесткого диска</li> <li>• Замок типа Kensington</li> </ul>
Размеры и вес	<ul style="list-style-type: none"> <li>• 382 (Ш) x 274 (Г) x 26/39,5 (В) мм (15,0 x 10,8 x 1,0/1,6 дюйм)</li> <li>• 3,0 кг (6,6 фунтов) с 6-ячеистым аккумулятором</li> </ul>
Подсистема электропитания	<ul style="list-style-type: none"> <li>• ACPI 3.0</li> <li>• 48,8 Вт, 4400 мА/час*</li> <li>• 71 Вт, 4800 мА/час*</li> <li>• 3-контактный адаптер переменного тока мощностью 90 Вт</li> <li>• ENERGY STAR®</li> </ul>
Специальные клавиши и органы управления	<ul style="list-style-type: none"> <li>• Клавиатура (86/87/91 клавиш)</li> <li>• Указательное устройство — сенсорная панель</li> </ul>

Интерфейсы ввода-вывода	<ul style="list-style-type: none"> <li>• Дактилоскопический считыватель Acer Bio-Protection*</li> <li>• Гнездо ExpressCard®/54</li> <li>• Многоформатное устройство считывания карт памяти (SD/MMC/MMCPlus/MS/MS PRO/xD)</li> <li>• Порт USB 2.0</li> <li>• Порт HDMI™ с поддержкой HDCP</li> <li>• Разъем внешнего дисплея (VGA)</li> <li>• Пользовательский ИК-порт (CIR)</li> <li>• Разъем для подключения входного ВЧ-сигнала*</li> <li>• Порт eSATA</li> <li>• Гнездо наушников/динамика/линейного выхода с поддержкой цифрового интерфейса S/PDIF</li> <li>• Гнездо микрофонного входа</li> <li>• Гнездо линейного входа</li> <li>• Порт Ethernet (RJ-45)</li> <li>• Гнездо DC-in для адаптера переменного тока</li> </ul>
Условия эксплуатации	<ul style="list-style-type: none"> <li>• Температура: <ul style="list-style-type: none"> <li>• Рабочая: от 5 °C до 35 °C</li> <li>• Нерабочая: от -20 °C до 65 °C</li> </ul> </li> <li>• Влажность (без конденсации): <ul style="list-style-type: none"> <li>• Рабочая: от 20% до 80%</li> <li>• Нерабочая: от 20% до 80%</li> </ul> </li> </ul>



-----

**Примечание:** \* Только для определенных моделей.



-----

**Примечание:** Перечисленные выше технические характеристики приведены только для справки. Фактическая конфигурация ПК зависит от приобретенной вами модели.

## Что нужно для просмотра телепрограмм (только для определенных моделей)



**Примечание:** Вся следующая информация приведена исключительно в справочных целях. Реальные характеристики устройств могут отличаться от указанных.

Если в Вашем компьютере есть ТВ-тюнер, с ним поставляется полный набор кабелей, преобразователь NTSC, дополнительная антенна DVB-T (только для определенных моделей) и пульт дистанционного управления для использования с Windows Media Center.

Комплект включает:

- 1 Антенный штекер и кабельный преобразователь

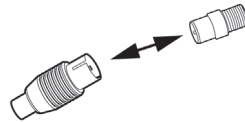

- 2 Дополнительная антенна DVB-T (для цифрового телевидения), совместимая с УКВ и УВЧ (только для определенных моделей)
- 3 Пульт дистанционного управления

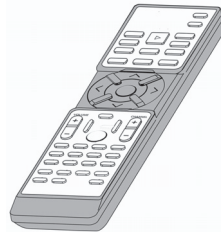

## Мультимедийные файлы, защищенные от копирования

Для предотвращения незаконного распространения некоторые цифровые мультимедийные файлы защищены лицензией. Эта лицензия указывает порядок и срок использования файла. Например, лицензия может указывать, можно ли копировать файл на переносное устройство или воспроизводить его на другом компьютере.

Положения лицензии устанавливаются лицом или компанией, которые предоставили файл, или телекомпанией, которая предоставила данное содержимое. Программа Windows Media Center не сможет воспроизводить защищенные файлы, если Вы не приобрели лицензию на это содержимое. Получить лицензированные файлы можно многими разными способами. Самый простой из них – загрузить файлы от поставщиков содержимого (например, записывающей компании). Поставщик содержимого может присоединить лицензию при загрузке файла. В противном случае при воспроизведении файла, на который у Вас нет лицензии, Windows Media Center попытается получить ее автоматически или предложит это сделать Вам.

Кроме того, некоторое телевизионное содержимое может быть помечено как защищенное владельцем данного содержимого, телекомпанией или его создателем. Условия защиты содержимого устанавливаются поставщиком содержимого и передаются с телепередачей. При записи телепередачи условия защиты содержимого сохраняются в записанном файле и действуют при воспроизведении. Некоторые телепередачи или части записанной телепередачи может быть разрешено воспроизводить только на ПК, на котором они были записаны. При попытке воспроизвести записанный файл телепередачи на другом компьютере Вы получите сообщение о том, что с данным содержимым связаны ограничения, и воспроизводить его нельзя.

Кроме того, к некоторым защищенным мультимедийным файлам или частям файлов может быть привязана лицензия, которая истекает через определенный период времени. При попытке обращения к мультимедийному файлу после истечения срока лицензии выводится сообщение о том, что мультимедийный файл более не доступен.



**Примечание:** Ограниченное содержимое поддерживают не все видеоадаптеры и соответствующие драйверы. Если добавлена поддержка ограниченного содержимого, возможно Вам придется обновить драйвер видеоадаптера. Дополнительные сведения можно получить у изготовителя оборудования.

## Просмотр телепередач с помощью Windows Media Center

Компьютеры, на которых установлена программа Windows Media Center Edition или InstantOn Arcade, можно использовать для просмотра телепрограмм и доступа к видеосодержимому (через подключение к звуковому/видеовыходу внешнего устройства, например видеокамеры).

### Выберите тип входа

Подключением аудио/видео может быть любая цифровая антенна DVB-T (только для определенных моделей) или соединитель PAL/SECAM или NTSC. Подробнее см. соответствующий раздел.

### Просмотр телепрограмм с помощью дополнительной антенны DVB-T (цифровое телевидение) (только для определенных моделей)

Цифровое телевидение DVB-T – это международный стандарт, используемый для передачи наземного телесигнала в цифровом формате. Во многих странах он постепенно заменяет аналоговое вещание. Цифровая антенна DVB-T может использоваться с Windows Media Center для просмотра цифровых телепрограмм DVB-T на переносном ПК.

### Чтобы подключить цифровую антенну

- 1 Подключите антенный кабель к гнезду радиочастотного входа компьютера.

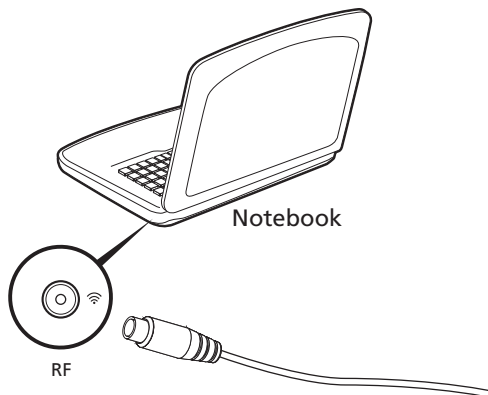





**Примечание:** Не скручивайте и не сматывайте антенный кабель.  
Распряmlенный 20-сантиметровый участок антенного кабеля улучшит качество сигнала.

## Просмотр телепрограмм через внешнюю антенну или кабельное гнездо

Для просмотра телепрограмм на компьютере можно использовать обычный телевизионный кабель (подключенный к внешней антенне или кабельному гнезду).

### Подключение антенных кабелей

Чтобы подключить кабели:

- 1 Подключите антенный разъем к гнезду радиочастотного входа компьютера.
- 2 Подключите другой конец к телевизионному кабелю, при необходимости используя кабельный переходник.

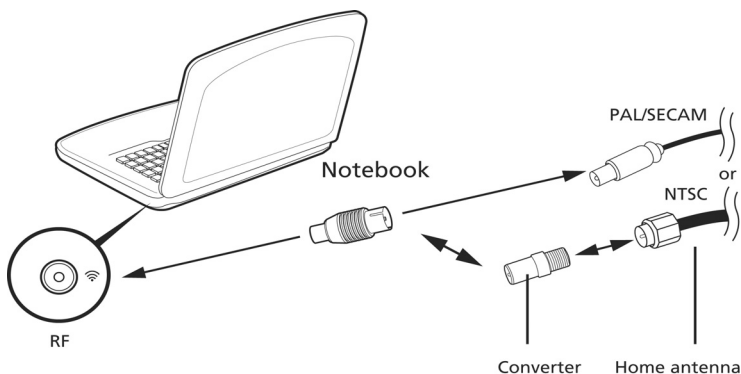

**Внимание!** Перед подключением антенного кабеля проверьте, что используемая вами кабельная система соответствует телевизионной системе в вашем регионе.

## Запуск мастера настройки Windows Media Center

Чтобы можно было смотреть телепередачи на компьютере, необходимо запустить мастер настройки ТВ-функции Windows Media Center. Для настройки ТВ-функции выполните следующие действия:

- 1 Откройте программу Windows Media Center в меню **Пуск, Все программы**. Откроется экран приветствия Windows Media Center.
- 2 Чтобы начать процесс настройки ТВ-функции, выберите **Задачи, Параметры, ТВ**, затем **Настройка ТВ-сигнала**.
- 3 Если Вы уже настроили некоторые параметры, Windows Media Center предупредит, что изменение параметров может повлиять на текущие/запланированные записи. Выберите **Да**, затем **Далее**, чтобы начать настройку.
- 4 Windows Media Center автоматически определит Ваш регион. Если выбор, предлагаемый по умолчанию, правильный, выберите **Да**, затем **Далее**. Если регион выбран неправильно, то перед тем как выбрать правильный регион, нажмите **Нет**, затем **Далее**. Для продолжения нажмите **Далее**.
- 5 После этого Вам будет предложено выбрать тип телесигнала. Выберите **Антенна**, затем **DVB-T**.
- 6 Мастер спросит, есть ли у Вас телеприставка. Нажмите **Нет**, затем **ОК**, чтобы продолжить.
- 7 Windows Media Center просканирует доступные телеканалы. Нажмите **Начать сканирование**, чтобы продолжить.
- 8 Затем укажите, хотите ли использовать программу телепередач. Выберите **Да** или **Нет**, затем нажмите **Далее**, чтобы продолжить. Если Вы выберете **Да**, откроются страницы соглашения службы программ телепередач и ввода почтового индекса.
- 9 По завершении мастер предложит сохранить результаты сканирования. Нажмите кнопку **Готово**, чтобы сохранить результаты и выйти.
- 10 Теперь можно приступить к просмотру телепередач.



**Примечание:** Дополнительные сведения о настройке телеканалов можно найти в справочном файле Windows Media Center.

## Начало просмотра телепередач

Чтобы начать смотреть телепередачи, необходимо запустить Windows Media Center:

- 1 Нажмите кнопку **Пуск**, выберите **Все программы** и затем **Windows Media Center**. Откроется главная страница Windows Media Center.
- 2 На главной странице выберите **ТВ**.
- 3 Чтобы начать просмотр, нажмите **ТВ-передача**.

Если Вы не запустили свой компьютер, можете воспользоваться функцией InstantOn Arcade (только для определенных моделей):

- 1 Нажмите на компьютере кнопку InstantOn.
- 2 Нажмите на пульте дистанционного управления кнопку **ТВ-передача**.

## Пульт дистанционного управления

Если Ваш компьютер снабжен пультом дистанционного управления, предназначенным для использования с Windows Media Center, в приведенной ниже таблице описаны его функции.



При работе в Windows нажатие кнопки ВКЛ./ВЫКЛ. переводит компьютер в ждущий режим; нажмите кнопку снова, чтобы возобновить работу. При использовании InstantOn Arcade кнопка ВКЛ./ВЫКЛ. выключает компьютер.

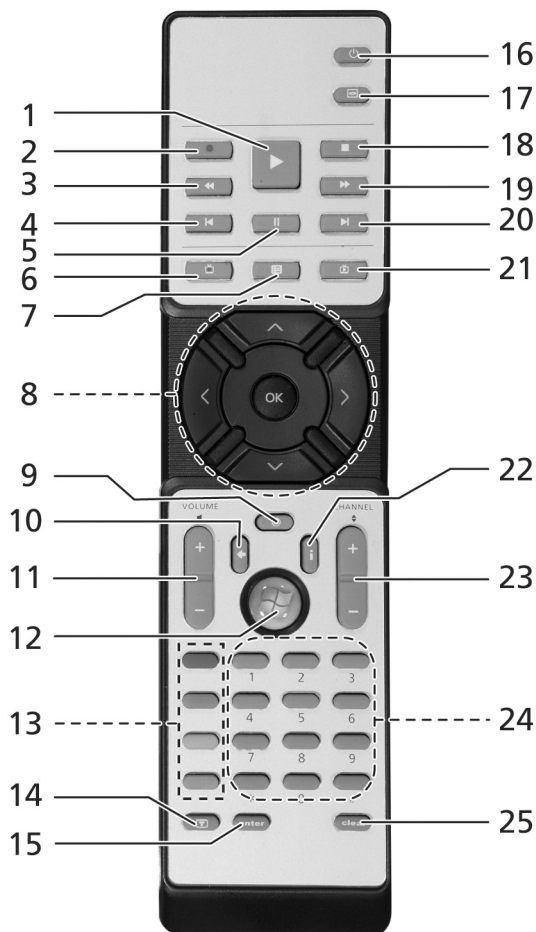

## Функции пульта дистанционного управления

#	Элемент	Описание
1	Воспроизведение	Воспроизведение выбранного
2	Запись	Запись телепередачи
3	Перемотка	Перемотка назад или переход к предыдущему изображению
4	Переход назад	Предыдущий раздел
5	Пауза	пауза воспроизведения
6	Запись ТВ	Открыть окно записанных телепередач
7	Руководство	просмотр руководства
8	Кнопки переходов/OK	Навигация и подтверждение выбора
9	Отключить	Включить/отключить звук
10	Назад	Возврат к предыдущему экрану
11	Громкость + / –	Увеличить/уменьшить громкость воспроизведения
12	Пуск	Запуск или закрытие Windows Media Center
13	Цветные кнопки	Функции управления телетекстом*
14	Телетекст*	Включение и выключение телетекста
15	Enter (Ввод)	Активировать текущий выбор
16	Вкл./Выкл.	Переход в ждущий режим и выход из него
17	DVD-меню	Открыть меню DVD
18	останов	Остановить текущую операцию воспроизведения или записи
19	Ускоренное воспроизведение вперед	Перемотка вперед или переход к следующему изображению
20	Переход вперед	следующая композиция/эпизод
21	ТВ-передача	Просмотр прямой телетрансляции
22	Информация	Информация о текущем выборе
23	Канал + / –	Смена канала
24	Кнопки 0–9	ввод номера канала или числовых значений
25	Clear (Удаление)	удаление введенных символов

\*Только для регионов с телетекстом.