

Портативный CD/MP3 аудиоплеер NCD-101 NCD-102 NCD-103

Руководство пользователя

Функциональные особенности:

- CD-аудио
- Поддержка форматов файлов MP3
- Воспроизведение CD-R/CD-RW дисков
- FM радио
- Автоматическая настройка на станции вещания
 - Жидкокристаллический дисплей
 - Антишок
- Блокировка клавиш
- Компактное зарядное устройство

Уважаемый покупатель!

Благодарим Вас за приобретение нового CD/MP3 аудиоплеера Novex™. При правильном использовании он прослужит Вам долгие годы.

Перед тем как использовать данное устройство, пожалуйста, полностью прочтите настоящее руководство. Сохраните данное руководство и, если плеер перейдет к другому владельцу, передайте его вместе с устройством.

Содержание

| | |
|--|----|
| Меры предосторожности | 3 |
| Расположение элементов управления | 4 |
| Комплект поставки | 6 |
| Краткие характеристики плеера | 6 |
| Наушники | 6 |
| Источники питания | 7 |
| Соединение с внешними устройствами | 9 |
| Инструкция по эксплуатации | 10 |
| Техническое обслуживание | 13 |
| Возможные неисправности | 14 |
| Гарантийное обслуживание | 15 |
| Технические характеристики | 16 |

ВНИМАНИЕ!

Лазерное изделие класса 1.

Использование органов управления или выполнение процедур, не содержащихся в данной инструкции, может привести к опасному облучению лазером.

Для уменьшения риска возникновения пожара, поражения электрическим током или повреждения изделия не подвергайте данный аппарат воздействию дождя, влаги, брызг или капель, и не ставьте на аппарат предметы, наполненные жидкостями.

Во избежании поражения электрическим током не открывайте корпус. По вопросам технического обслуживания обращайтесь только к квалифицированным специалистам.

Меры предосторожности

При использовании Вашего плеера соблюдайте нижеперечисленные требования. Если Вы не будете соблюдать требования, приведенные в настоящем руководстве, фирма производитель не несет ответственности за исправную работу прибора.

- Если аппарат длительное время не используется, то следует отключить адаптер от сети переменного тока и удалить все батареи во избежание потенциального повреждения вследствие утечки из батарей.
- Не оставляйте аппарат в местах возле источников тепла или в местах, подверженных воздействию прямого солнечного света, песка, чрезмерной пыли или механической вибрации.
- Не допускайте наличия в сетевом шнуре адаптера порезов, царапин или неплотных соединений, так как они могут привести к пожару или электрошоку. Не следует также допускать чрезмерного изгиба, натяжения или наращивания шнура.
- Не тяните за сетевой шнур, чтобы вытащить из розетки. Это может вызвать преждевременное повреждение шнура или электрошок.
- Аппарат не отключается от источника питания переменного тока (электрической сети) до тех пор, пока он подсоединен к настенной розетке, даже если сам аппарат выключен.
- Не эксплуатируйте аппарат в ванной комнате, так как при этом может возникнуть опасность электрошока.
- Если какие-либо твердые предметы или жидкость попали в аппарат, отсоедините сетевой шнур адаптера и удалите батарейки, а затем проверьте аппарат у квалифицированного обслуживающего персонала перед дальнейшим его использованием.
- Когда корпус станет грязным, используйте для его очистки мягкую ткань, смоченную в умеренном растворе моющего средства. Никогда не используйте абразивные очистители или химические растворители, так как они могут повредить корпус.
- В автомобилях или в зданиях радиоприем может быть затруднен или зашумлен. Попробуйте прослушивать возле окна.

Если у Вас возникнут какие-либо вопросы или проблемы при использовании Вашего плеера, которые не описаны в настоящем руководстве, проконсультируйтесь, пожалуйста, у ближайшего дилера компании Novex™.

Novex NCD -101

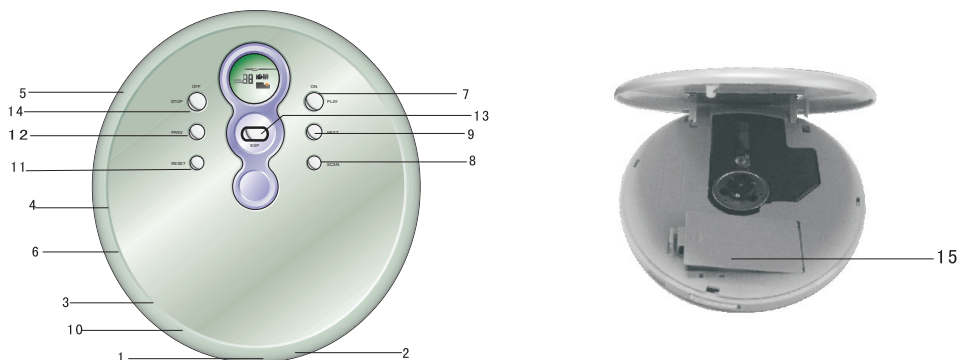

Novex NCD -102



Novex NCD -103



- (1) OPEN - кнопка - открыть отсек для компакт-дисков
- (2) Диод - индикатор зарядки
- (3) RADIO – включение/выключение радио
- (4) VOLUME - регулятор громкости
- (5) AUDIO - гнездо для наушников
- (6) HOLD - кнопка блокировки клавиш
- (7) POWER ON/PLAY/PAUSE - кнопка – включить/воспроизведение/пауза CD
- (8) SCAN – кнопка сканирования радио диапазона
- (9) NEXT - кнопка перехода к следующей композиции CD
- (10) DC INPUT разъем для сетевого адаптера
- (11) RESET - кнопка - сброс
- (12) PREVIOUS - кнопка перехода к предыдущей композиции CD
- (13) ESP/PROG - кнопка - антишок/программирование
- (14) STOP/OFF - кнопка - стоп/выключить
- (15) Отсек для батарей

Комплект поставки

| | | |
|-----|--------------------------|--------|
| (1) | CD-MP3 плеер | 1 шт. |
| (2) | Сtereo-наушники | 1 пара |
| (3) | Сетевой адаптер | 1 шт. |
| (4) | Руководство пользователя | 1 шт. |
| (5) | Гарантийный талон | 1 шт. |

Краткие характеристики плеера

- Воспроизведение форматов CD/MP3/CD-R/CD-RW
- Антишок MP3 (22 секунды), CD (8 секунд)
- Жидкокристаллический дисплей
- Встроенная зарядная система
- FM-радио
- Питание: две батареи «AA» или сетевой адаптер

Наушники

Подключите разъем наушников в гнездо “AUDIO“ (5), предварительно убавив громкость. Обязательно надежно соедините гнездо с разъемом.

ВНИМАНИЕ!

- Не рекомендуется пользоваться наушниками во время вождения автомобиля, езды на велосипеде и управления любыми самоходными механизмами. Это может привести к аварийной ситуации
- Прослушивание музыки на повышенной громкости может быть потенциально опасным для пешеходов, особенно при переходе улиц.
- Необходимо соблюдать предельную осторожность и прекратить использование устройства в случае возникновения опасной ситуации.
- Избегайте использование наушников при максимальной громкости. Врачи предостерегают от постоянного прослушивания музыки на слишком высокой громкости.
- Если Вы слышите свист в ушах, убавьте звук или прекратите прослушивание.
- Если во время использования плеера начнется гроза, немедленно снимите наушники.

Источники питания

Для питания плеера требуются две батареи типа «AA» или сетевой адаптер.

Батареи (аккумуляторы)

Для установки батарей или аккумуляторов в плеер:

1. Откройте крышку батарейного отсека, слегка надавив пальцем по направлению стрелки на крышке.
2. Вставьте батареи или аккумуляторы, соблюдая полярность.
3. Закройте крышку батарейного отсека.



При разрядке батарей появятся искажения звука и уменьшится громкость. В таком случае замените все батареи на новые.

При использовании сетевого адаптера, питание от батарей (аккумуляторов) отключается автоматически.

В Н И М А Н И Е !

- Не смешивайте новые батареи со старыми батареями.
- Не смешивайте батареи различных типов (марганцевые со щелочными и т.д.)
- Устанавливайте батареи так, чтобы их полюса (+) и (-) были правильно расположены.
- Не производите перезарядку батарей.
- Не носите батареи с монетами или другими металлическими предметами. Если положительный и отрицательный контакты батарей случайно соприкоснутся с металлическим предметом, может произойти выделение тепла.
- Если Вы не собираетесь использовать аппарат в течение длительного времени удалите батареи во избежание повреждения, вызванного протечкой и коррозией.
- Не выбрасывайте батареи в огонь, а также не замыкайте их накоротко, не разбирайте и не подвергайте нагреванию.

Источники питания

Зарядка аккумуляторов

1. Если в плеере присутствует диск – выньте его. Вставьте аккумуляторы в батарейный отсек соблюдая полярность. Затем подсоедините к плееру сетевой адаптер. Нажмите кнопку «PLAY» (7), чтобы включить плеер, после этого на дисплее появится надпись «NO DISC». Нажмите кнопку «PLAY» ещё раз, чтобы войти в меню настройки зарядки. Нажмите кнопки «PREV» (12) или «NEXT» (9), чтобы выбрать время зарядки, далее нажмите кнопку «PLAY», для начала зарядки (загорится диод красного цвета).
2. Нажмите кнопку «STOP» (14) во время зарядки, появится меню настройки зарядки. Чтобы завершить процесс зарядки, нажмите кнопку «STOP» еще раз, на экране появится надпись «BYE BYE». Через 2 секунды после этого устройство отключится от сети самостоятельно.

Во время зарядки невозможно проигрывать диск или слушать радио.

Питание от электросети

Плеер может питаться от сети переменного тока через адаптер.

1. Подсоедините шнур адаптера к гнезду плеера «DC INPUT» (10). Обязательно надежно соедините гнездо с разъемом.
2. Подключите адаптер к розетке. Питание будет подаваться от внешнего источника, даже если батареи установлены в плеер.

ВНИМАНИЕ!

- Не следует устанавливать или размещать данный аппарат в ограниченном пространстве для того, чтобы не нарушать условия хорошей вентиляции. Удостоверьтесь в том, что шторы и другие подобные предметы не препятствуют нормальной вентиляции для предотвращения риска поражения электрическим током или возникновения пожара из-за перегрева.
- Не закрывайте вентиляционные отверстия аппарата газетами, скатертями, шторами и другими подобными предметами.
- Не размещайте на аппарат источники открытого пламени, такие, как горящие свечи.
- Выбрасывайте батарейки в мусор, учитывая нормы охраны окружающей среды.
- Этот аппарат предназначен для использования в климате средней полосы.

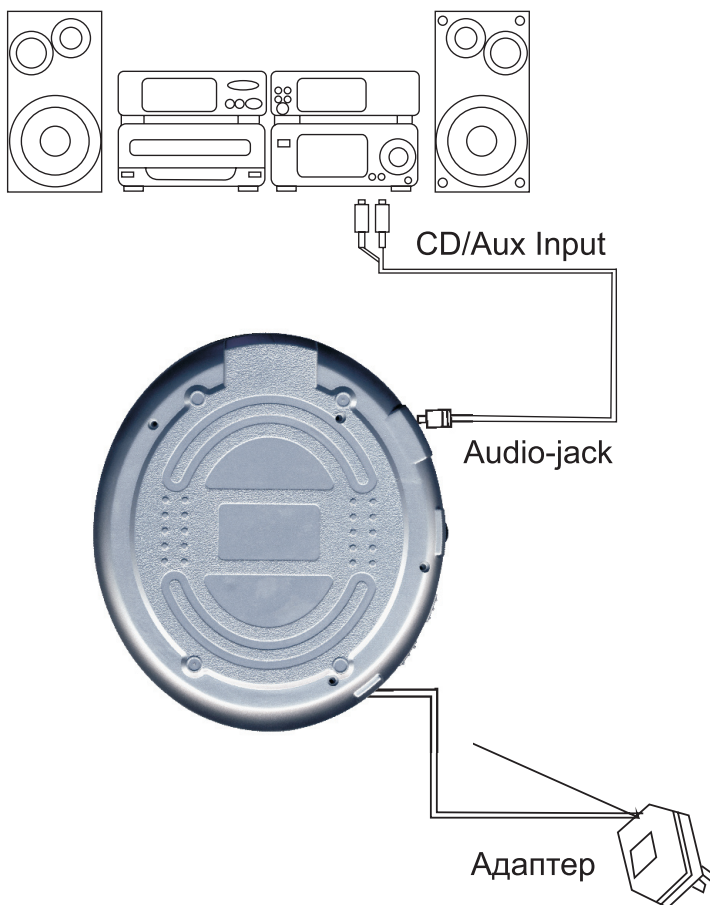

Инструкция по эксплуатации

Основные функции

1. Вставьте наушники в разъем (5) на плеере.
2. Откройте дисковый отсек нажав кнопку “OPEN” (1) на плеере
3. Вставьте диск надписью вверх, немного надавив по центру, чтобы насадить на ось вращения.
4. Закройте дисковый отсек (режим «Радио» должен быть отключен), нажмите кнопку «PLAY» (7). Воспроизведение диска начнется автоматически через несколько секунд и на дисплее отобразятся данные первой композиции: «01:00:00».
5. Установите необходимый уровень громкости регулятором (4).
6. Для приостановки воспроизведения (паузы) снова нажмите кнопку (7). Последующее нажатие кнопки (7) восстановит воспроизведение.
7. Во время проигрывания нажмите кнопку (9), чтобы перейти к следующей композиции. Нажмите кнопку (12) для перехода к предыдущей композиции.
8. Для полной остановки воспроизведения нажмите кнопку «STOP/OFF» (14).
9. Для выключения плеера нажмите кнопку «STOP/OFF» (14) еще раз

ВНИМАНИЕ!

1. Если на дисплее появилась надпись “NO DISC”, то компакт-диск отсутствует, установлен неправильно или повреждён.
2. При включенном режиме “Радио”, прослушивание диска невозможно.
3. После каждого нажатия кнопок перехода (12) и (9), подождите немного, так как системе необходимо время на считывание дорожки.

Инструкция по эксплуатации

Антишок и эквалайзер

1. Для включения функции антишока, во время проигрывания CD-диска нажмите и задержите кнопку «ESP» (13) на 2 секунды, на дисплее отобразится «ESP ON». Для отключения функции антишока нажмите и задержите кнопку «ESP» (13) на 2 секунды еще раз, на дисплее отобразится «ESP OFF».
2. Во время проигрывания CD/MP3-диска нажмите и задержите кнопку «ESP» (13) на 1 секунду, включится меню эквалайзера. Доступны следующие режимы эквалайзера: STANDARD, THEATER, CHURCH, LIVE и т.д. Выберите нужный Вам режим.
3. Во время проигрывания MP3-диска антишок включается автоматически.

Громкость

Установите необходимый уровень громкости с помощью регулятора «VOLUME» (4). На дисплее данный параметр не отображается.

Запрограммированное воспроизведение

Плеер может проигрывать композиции в запрограммированном порядке.

1. Для активации данной функции нажмите кнопку «ESP/PROG» (13), на экране отобразится «PROG» и «00P-00». Вводите порядок воспроизведения композиций выбирая их кнопками перехода (12) и (9), и подтверждая выбор нажатием кнопки «ESP/PROG» (13).
2. После окончания программирования нажмите кнопку «PLAY» (7), для начала проигрывания композиций в запрограммированном порядке. Воспроизведение будет зациклено. Для отмены запрограммированного воспроизведения нажмите кнопку «STOP» (14). Открытие отсека для компакт-дисков или отключение электропитания плеера, также приводит к отмене данной функции.

Радио

1. Для включения радио подключите электропитание и переведите переключатель (3) в положение "ON".
2. Для настройки нужной частоты нажмите кнопку «SCAN» (8).
3. Для сброса частоты, нажмите кнопку «RESET» (11)
4. Для выключения радио, переведите переключатель (3) в положение «OFF»

В Н И М А Н И Е !

FM-антенной является провод наушников. При плохом приеме – измените ориентацию провода.

Уход за компакт-дисками

Компакт-диски

- Обращайтесь с компакт-дисками осторожно. Всегда держите их за края, чтобы не оставлять отпечатков пальцев на блестящей поверхности.
- Когда вы закончили воспроизводить компакт-диск, всегда кладите его обратно в коробочку.
- Не приклеивайте бумагу или липкую ленту на диски и не делайте на них надписей.
- При загрязнении диска точность воспроизведения может быть нарушена. Если диск загрязнится, протрите его мягкой тканью по прямой линии от центра к краю.
- Храните ваши компакт-диски в чистом месте вдали от прямого солнечного света, где они не будут подвергаться воздействию высоких температур.

ВНИМАНИЕ

Для чистки диска не пользуйтесь никакими растворителями.

Чистка линзы проигрывателя компакт-дисков

Звук может искажаться, если линза загрязнилась, выпала и т.д. Откройте крышку проигрывателя и почистите линзу:

Если на линзе присутствуют отпечатки пальцев или другие следы, осторожно протрите линзу ватным тампоном.

Конденсация влаги

Влага может конденсироваться на линзе внутри системы в следующих случаях:

- После включения отопления в помещении
- В сыром помещении
- Если плеер перенесен сразу же из холодного в теплое помещение.

Это может привести к неисправной работе плеера. В таком случае оставьте плеер на несколько часов, пока не испарится влага, затем включите и выключите его.

Возможные неисправности

Основные неполадки

Питание не подается

- Надежнее подключите кабель адаптера к плееру.
- Проверьте правильность установки батарей.
- Если батареи разрядились, замените их новыми.

Звук не слышен

- Уровень громкости уменьшен до нуля.
- Надежнее подключите разъем наушников к плееру.

Слышны помехи

- Вблизи от аппарата используется мобильный телефон или другое устройство, излучающее радиоволны.
- Не пользуйтесь мобильным телефоном и аналогичными устройствами вблизи аппарата.

Радио

Плохое качество приема

- Измените ориентацию антенны, чтобы улучшить качество приема в диапазоне ЧМ (FM)
- Выбрана неверная частота радиостанции.

Недостаточная громкость или качество звука

- Если батареи разрядились, замените их новыми.
- Переместите аппарат подальше от бытовых приборов.

Изображение на экране телевизора становится неустойчивым

- При прослушивании ЧМ (FM)-радиостанций вблизи телевизора с комнатной антенной перенесите плеер подальше от телевизора.

Проигрыватель компакт-дисков

Компакт-диск не начинает воспроизводиться

- Диск был установлен «вверх ногами», или он загрязнен или поцарапан.
- Линза проигрывателя загрязнена.

Гарантийное обслуживание

Потребитель имеет право на гарантию к данному прибору в соответствии с установленными правилами торговли.

При соблюдении следующих условий покупатель имеет право на гарантию:

1. Гарантия действительна только, если прибор использовался в соответствии с инструкциями производителя.
2. Этот прибор не может быть модифицирован пользователем.
3. Производитель не несет гарантийной ответственности, если прибор поврежден в результате небрежного использования или игнорирования инструкций, приведенных в настоящем Руководстве по эксплуатации.
4. Гарантия не распространяется на аккумуляторные батареи, элементы питания (батареи), наушники и другие аксессуары.

Изготовитель производит бесплатное сервисное обслуживание изделия в течение 12 месяцев с момента его продажи потребителю через розничную торговую сеть.

Технические характеристики

Требования к электропитанию:

| | |
|--------------------------------------|-----------------------------------|
| Переменный ток: | 110/240В, 50/60Гц |
| Постоянный ток: | 3 В/ 800 мА (2 батареи типа 'AA') |
| Выходная мощность: | 11-15мВт |
| Амплитудно-частотная характеристика: | 20-20.000Гц |
| Габаритные размеры: | |
| Высота | 25мм |
| Ширина | 143мм |
| Диаметр | 132мм |
| Вес: | около 180г (без батарей) |

В Н И М А Н И Е !

Вследствие постоянного совершенствования продукции производитель имеет право вносить изменения в технические характеристики и внешний вид изделия без дополнительного уведомления об этих изменениях.

Товар сертифицирован в соответствии с законом «О защите прав потребителей» Установленный производителем в соответствии с п. 2 ст. 5 Федерального Закона РФ «О защите прав потребителей» срок службы для данного изделия равен двум годам с даты изготовления при условии, что изделие используется в строгом соответствии с настоящей инструкцией по эксплуатации и применимыми нормативными документами.