

ROWENTA

A C C E S S I M

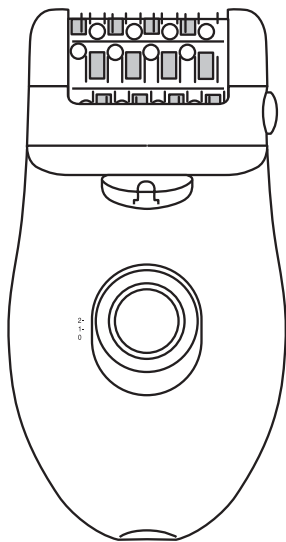

Gebrauchsanweisung

Instruction for use

Notice d'emploi

Istruzioni per l'uso

Modo de empleo

Modo de utilização

Инструкция по использованию

Kullanma talimatı

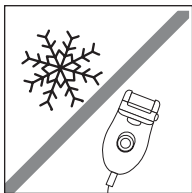
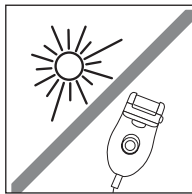
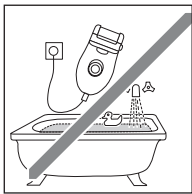
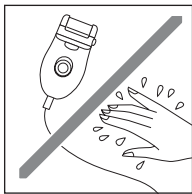
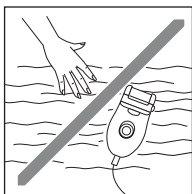
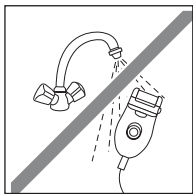
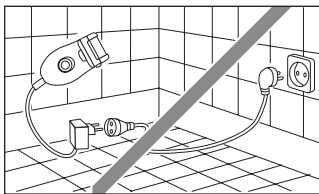
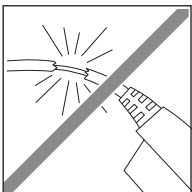
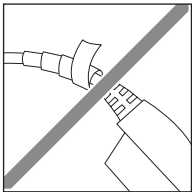
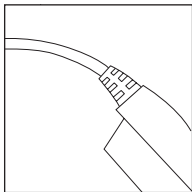
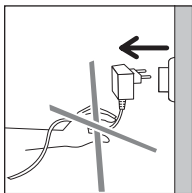
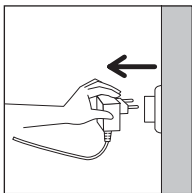

1. ОПИСАНИЕ ВАШЕГО АППАРАТА

1. Вращающаяся головка
2. Головка
3. Щипцы
4. Массажные шарики
5. Головка для отшелушивания
6. Кнопка удаления съемной головки
7. Колпачок
8. Выключатель с 2 скоростями и останов
9. Подсветка и точность (EP8650)
10. Щеточка для очистки
11. Блок питания
12. Карманчик
13. 2 ролика для отшелушивания
14. Насадка для участков с чувствительной кожей

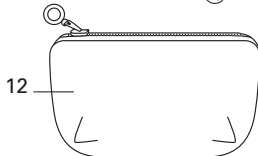
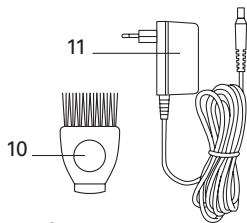
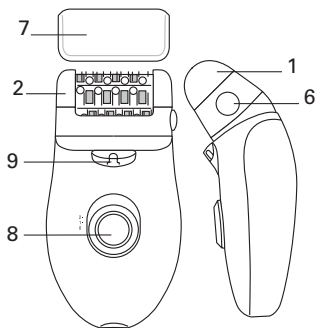
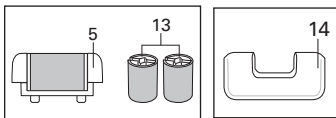
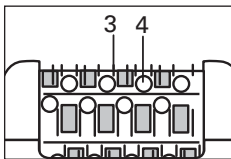

Режим "Vision" (EP8650) :

Система Vision, которой оснащен ваш прибор - это гарантия идеальной эпиляции без последующей корректировки.

Система наложенной подсветки позволяет заметить даже самые тонкие, короткие и светлые волоски

Функция вращающейся головки:

Для предоставления комфорта использования ваш аппарат оснащен вращающейся головкой. Это позволяет вам лучше огибать контуры участков для эпиляции с большей эффективностью (ноги, подмышечные впадины, область бикини).

Функция обезболивания:

Ваш аппарат снабжен системой массажных шариков, встроенных в эпиляторную головку для успокоения кожи. Эти шарики массируют кожу, смягчая чувство боли, вызванное эпиляцией.

2. БЕЗОПАСНОСТЬ

НАПРЯЖЕНИЕ: Убедитесь, что напряжение вашей электросети соответствует напряжению аппарата. Любая ошибка в подключении может вызвать непоправимый ущерб, который не покрывается гарантией!
Отключайте аппарат перед любыми операциями и после использования.

- Данный аппарат предназначен только для бытового и личного применения.
- Эпилятор должен использоваться исключительно с блоком питания EM.2A2.
- Использовать блок питания только для эпилятора.
- Никогда не пользуйтесь аппаратом (эпилятором или блоком питания), если он поврежден, в случае аномального функционирования или после падения (невидимые повреждения могут оказаться опасными для вашей безопасности).
- Когда аппарат включен, он не должен касаться ресниц, волос, одежды или любых других предметов во избежание риска ранения или блокировки аппарата.
- Данный аппарат ремонтируется только с помощью специального инструмента. В случае возникновения любых проблем (эпилятора или блока питания) обращайтесь к вашему обычному продавцу или в один из уполномоченных сервисных центров.
- Мы не несем никакой ответственности за возможные поломки, вызванные неправильным применением аппарата, или в случае применения, не предусмотренного данной инструкцией.
- Следует соблюдать особую осторожность, если аппарат используется для детей, в присутствии детей или лиц с физическими недостатками.
- Не используйте аппарат:
 - для лица
 - при ранениях на коже
 - на рискованных участках (расширение вен, родинки, родимые пятна)
 - при кожных заболеваниях (экзема, кожные воспаления, угри).

Для соблюдения гигиены рекомендуется не одалживать аппарат другим лицам, даже близким друзьям и родственникам.

Следует соблюдать особую осторожность, если аппарат используется для детей, в присутствии детей или лиц с физическими недостатками.

3. ПОДГОТОВКА КОЖИ

- Кожа должна быть чистой и сухой.
- Перед эпиляцией не наносите крем и увлажняющие средства.
- Если раньше вы пользовались бритвой:
 - во время первых сеансов эпиляции ваша кожа покажется вам более чувствительной, так как после бритья волосы становятся более густыми и жесткими. Благодаря вашему эпилятору это ощущение пройдет: волосы будут отрастать более медленно и станут более мягкими.
- В случае регулярного применения ваш эпилятор будет более эффективным и легким в использовании.

 Рекомендуется производить эпиляцию, как только волосы отрастут.

4. ВКЛЮЧЕНИЕ АППАРАТА

RF

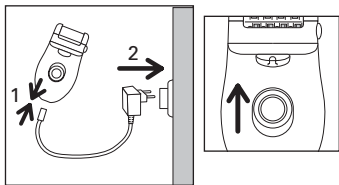

5. ВЫКЛЮЧЕНИЕ АППАРАТА

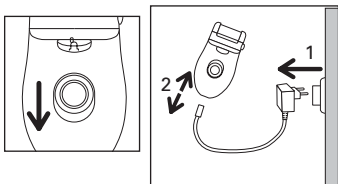

6. СКРАБ

Скраб позволит вам:

- Уменьшить отращивание подкожных волос в случае регулярной эпиляции.

- Чтобы не раздражать кожу, настоятельно рекомендуем вам использовать головку для отшелушивания за два дня до выполнения эпиляции.
 - Не используйте одновременно гель или крем для скраба.
 - Никогда не используйте скраб на чувствительных участках (подмышечные впадины / область бикини / лицо)
-

- После скраба рекомендуется протереть кожу влажной перчаткой для удаления мертвых тканей.

- Хорошо высушите кожу в конце.

• СПОСОБ ПРИМЕНЕНИЯ:

- Нажмите на кнопку, чтобы удалить головку для эпиляции.

- Закрепите головку для отшелушивания на приборе

- Установите переключатель в положение 1

- Выполняйте процедуру медленными движениями в направлении вперед и назад.



RF

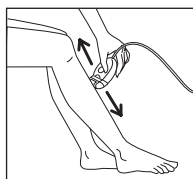
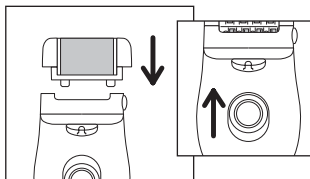
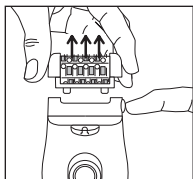

Если у вас чувствительная кожа, то при первом использовании функции отшелушивания рекомендуем вам:

1. предварительно смочить кожу с помощью косметической салфетки или банной рукавицы.

2. перемещайте прибор осторожно, медленными круговыми движениями.

3. не проходите дважды по одному и тому же участку кожи.

• Замена ролика для отшелушивания

- Нажмите на кнопку, чтобы удалить головку для эпиляции.

- С помощью пластмассового конца (а) щеточки отделите ролик, выполнив следующие операции:

1. Переверните головку для отшелушивания и удерживайте ее большим и указательным пальцами за боковые стороны.

2. Поверните ролик так, чтобы щель оказалась в центре.

3. Вставьте пластмассовый конец щеточки в щель и нажмите, чтобы удалить ролик.

4. Вставьте новый ролик так, чтобы лопасти опоры вошли в щель. Нажмите на ролик (вы должны услышать щелчок).

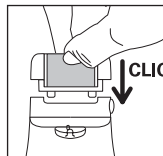
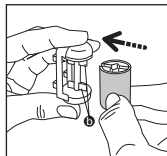
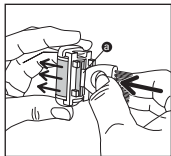
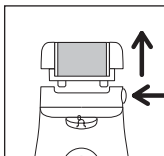

7. ЭПИЛЯЦИЯ НОГ

- Для получения оптимального результата в ходе выполнения эпиляции рекомендуется слегка наклонять эпилятор в направлении движения по коже, как указано на схеме.
- Установите выключатель на "2".
- Во время использования выключатель должен быть хорошо виден.
- Производите эпиляцию "против шерсти", **медленно, не нажимая**.

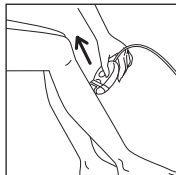
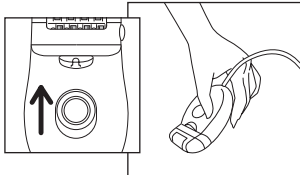
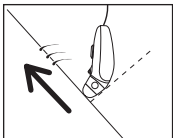

8. ЭПИЛЯЦИЯ ЧУВСТВИТЕЛЬНЫХ УЧАСТКОВ

- Для получения оптимального результата в ходе выполнения эпиляции рекомендуется слегка наклонять эпилятор в направлении движения по коже, как указано на схеме.

Подготовка участков к эпиляции:

- Отрежьте слишком длинные волосы: более 1 см.
- Тщательно высушите участок для удаления всех следов дезодоранта или пота.
- Если вы никогда не выполняли эпиляцию в подмышках и в паху с помощью эпилятора, рекомендуем вам использовать насадку для участков с чувствительной кожей.
- Установите насадку для участков с чувствительной кожей на головку для эпиляции и зафиксируйте ее (вы должны услышать щелчок).
- Установите переключатель в положение "1".

 Производите эпиляцию "против шерсти" медленно, не нажимая.

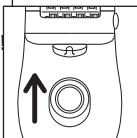
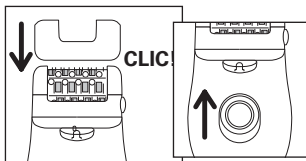
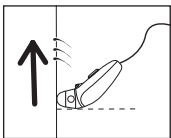

• Эпиляция подмышечных впадин:

Сначала снизу вверх ...

... затем сверху вниз.

Обязательно:

- Держите руки поднятыми и натянутыми в течение всей эпиляции.
- Натягивайте кожу для облегчения операции.



• Эпиляция области бикини:

Обязательно:
хорошо натяните кожу

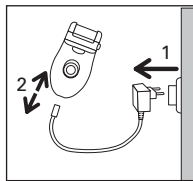
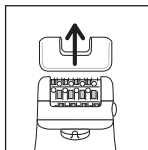
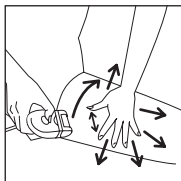

По окончании процедуры снимите насадку и выключите прибор.

9. ОЧИСТКА АППАРАТА И ГОЛОВОК

• Чистка головки для эпиляции:

- Выключите прибор.
- Нажмите на кнопку и удалите головку для эпиляции.
- Промойте головку для эпиляции под краном с холодной водой в течение 5-10 секунд, поворачивая ее вручную.
- Энергично потрясите головку и тщательно вытрите ее полотенцем перед тем, как вновь устанавливать на прибор. Для чистки можно также использовать щеточку, которая входит в поставку прибора.

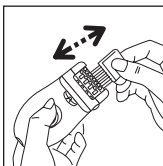
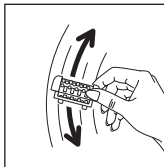
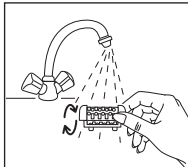
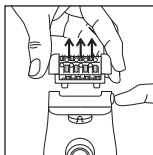
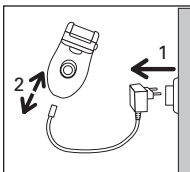

- Чистка насадки для участков с чувствительной кожей :

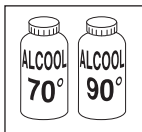

RF

- Чистка головки для отшелушивания.

Рекомендуется заменять ролик для отшелушивания после каждых 3 процедур или по мере его износа.

- ! Ролик не следует мыть водой.

Избегайте нанесения спирта на корпус аппарата, чтобы не испортить его цвет. Не используйте металлические или режущие предметы.

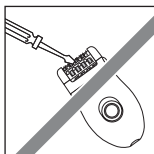

10. УХОД ЗА КОЖЕЙ

Маленькие красные точки, появляющиеся после эпиляции, показывают, что волосы были хорошо вырваны; эти точки очень быстро исчезают. Поэтому рекомендуется производить эпиляцию вечером. При необходимости, нанесите после эпиляции успокаивающий крем.