



RDS MP3 CD-ресивер

# CDE-9870RE

**MP3**



## Руководство по эксплуатации

### **TRIA International, Ltd.**

эксклюзивный дистрибьютор

<http://www.tria.ru>

Main office:

185 North Redwood Drive, ste 120,

San Rafael California 94903 USA

Тел.: 415.444.0820

Факс.: 415.499.8120

Гарантийный ремонт

### **СЕРВИС-ЦЕНТР “СтудиоСаунд Сервис”**

Россия, Москва, 119334

5-й Донской проезд, д. 15, стр. 11

Тел.: 7 495. 748.03.60

Факс.: 7 495. 748.03.59

### **Представительство в России:**

Россия, 109088, Москва,

ул. Угрешская, 14,

стр.1, офис 414

Тел.: 7 495. 221.6465

Факс.: 7 495. 221.6073

### **ООО “Спектрум Саунд”**

Эксклюзивный импортер

Россия, Москва, 119334

5-й Донской проезд, д. 15, стр. 11

Тел.: 7 495. 221.6.122

Факс.: 7 495. 221.6072

Пожалуйста, ознакомьтесь с данным руководством перед началом эксплуатации аппарата.



# Содержание

## Руководство по использованию

### ПРЕДУПРЕЖДЕНИЕ

ПРЕДУПРЕЖДЕНИЕ .....	3
ОСТОРОЖНО .....	3
МЕРЫ ПРЕДОСТОРОЖНОСТИ .....	3

### Приступая к работе

Список компонентов .....	6
Включение и выключение питания .....	6
Снятие и установка передней панели .....	6
Первоначальный запуск системы .....	6
Настройка уровня громкости .....	6

### Радио

Прослушивание радио .....	7
Предварительная настройка станций вручную .....	7
Автоматическая предварительная настройка станций .....	7
Настройка предварительно настроенных станций .....	7

### RDS

Установка режима приема RDS и прием RDS-станций .....	8
Повторный вызов предварительно настроенных RDS-станций .....	8
Прием региональных (местных) RDS-станций .....	8
Режим PI SEEK .....	9
Прием информации о дорожном движении .....	9
Прием информации о дорожном движении во время воспроизведения компакт- диска ил и прослушивания радио .....	9
Отображение передаваемого радиостанцией текста .....	9

### CD/MP3

Воспроизведение .....	10
Множкратное воспроизведение .....	10
M.I.X. (воспроизведение в случайном порядке) .....	11
Поиск в текстовой информации о компакт-диске .....	11
Поиск по именам файлов/папок (для MP3-дисков) .....	11
О MP3 .....	12

### Настройка звука

Настройка низких/высоких частот/ баланса (между левым и правым каналами)/микширования (между передними и задними каналами)/ тонкомпенсации/режима обхода темброблока .....	14
Настройка регулировки низких частот .....	14
Настройка регулировки высоких частот .....	15
Настройка фильтра высоких частот .....	15

### Другие функции

Отображение текста .....	16
--------------------------	----

### Меню SETUP

#### Настройка звука

Регулировка уровней сигналов источников .....	17
Включение и выключение канала сабвуфера .....	17
Настройка системы сабвуфера .....	17

#### Настройка визуального представления

Выбор способа прокрутки текстовых сообщений .....	17
Прокручивание на дисплее текстовых сообщений (TEXT SCR) .....	17
Демонстрация .....	17

#### MP3

Воспроизведение данных формата MP3 (PLAY MODE) .....	18
---	----

## Внешнее устройство

Подключение к внешнему усилителю (POWER IC) .....	18
Настройка режима AUX+ .....	18

## iPod® (дополнительно)

Воспроизведение .....	19
Поиск нужной композиции .....	19
Функция прямого поиска .....	20
Выбор режима Playlist/Artist/Album/ Podcast/Genre/Composer .....	20
Воспроизведение в случайном порядке Shuffle (M.I.X.) .....	20
Многократное воспроизведение .....	21
Отображение текста .....	21

## Информация

При возникновении трудностей .....	22
Технические характеристики .....	24

---

## Установка и соединения

Предупреждение .....	25
Осторожно .....	25
Меры предосторожности .....	26
Установка .....	27
Соединения .....	28

# Руководство по использованию

## ПРЕДУПРЕЖДЕНИЕ

### ПРЕДУПРЕЖДЕНИЕ

Этот символ обозначает важные инструкции. Их несоблюдение может привести к серьезному телесному повреждению или смерти.

### НЕ ПРЕДПРИНИМАЙТЕ НИКАКИХ ДЕЙСТВИЙ, КОТОРЫЕ МОГУТ ОТВЛЕЧЬ ВАС ОТ БЕЗОПАСНОГО ВОЖДЕНИЯ АВТОМОБИЛЯ.

Любые действия, отвлекающие внимание на продолжительный срок, должны выполняться только после полной остановки. Перед выполнением таких действий всегда останавливайте автомобиль в безопасном месте. Несоблюдение этого требования может привести к аварии.

### ПОДДЕРЖИВАЙТЕ ГРОМКость НА УРОВНЕ, ПОЗВОЛЯЮЩЕМ СЛЫШАТЬ ВНЕШНИЕ ЗВУКИ ВО ВРЕМЯ ДВИЖЕНИЯ.

Чрезмерно высокий уровень громкости, заглушающий такие звуки, как сирены автомобилей аварийной службы и дорожные предупредительные сигналы (при пересечении ж/д путей и т.д.), может быть опасным и привести к аварии. **ИСПОЛЬЗОВАНИЕ ВЫСОКОГО УРОВНЯ ГРОМКости В АВТОМОБИЛЕ МОЖЕТ ТАКЖЕ ВЫЗЫВАТЬ ДЕФЕКТ СЛУХА.**

### НЕ РАЗБИРАТЬ И НЕ ИЗМЕНЯТЬ.

Это может вызывать аварийную ситуацию, возгорание или удар электрическим током.

### УСТАНАВЛИВАЙТЕ СИСТЕМУ ТОЛЬКО В АВТОМОБИЛЯХ С 12В ЗАЗЕМЛЕНИЕМ НА МИНУС (-)

(В случае сомнений проконсультируйтесь у своего дилера.) Несоблюдение этого требования может привести к возгоранию и т.п.

### ХРАНИТЕ НЕБОЛЬШИЕ ОБЪЕКТЫ, ТАКИЕ КАК БАТАРЕИ, В НЕДОСТУПНЫХ ДЛЯ ДЕТЕЙ МЕСТАХ.

Потание таких объектов может нанести серьезную травму. Если ребенок проглотил подобный объект, немедленно обратитесь к врачу.

### ПРИ ЗАМЕНЕ ПРЕДОХРАНИТЕЛЕЙ ИСПОЛЬЗУЙТЕ АНАЛОГИЧНЫЕ ПО НОМИНАЛУ.

Несоблюдение этого требования может привести к возгоранию и поражению электрическим током.

### НЕ ЗАКРЫВАЙТЕ ВЕНТИЛЯЦИОННЫЕ ОТВЕРСТИЯ ИЛИ ПАНЕЛИ РАДИАТОРА.

В противном случае возможен нагрев внутренних деталей, который может привести к возгоранию.

### ИСПОЛЬЗУЙТЕ ЭТОТ ПРОДУКТ ТОЛЬКО ДЛЯ АВТОМОБИЛЕЙ, ОСНАЩЕННЫХ ЭЛЕКТРОСИСТЕМОЙ С НАПЯЖЕНИЕМ 12 ВОЛЬТ.

Неправильное использование может привести к возгоранию, поражению электрическим током или другим травмам.

### НЕ ДОПУСКАЙТЕ ПОПАДАНИЯ РУК, ПАЛЬЦЕВ И ПОСТОРОННИХ ПРЕДМЕТОВ В ЗАГРУЗОЧНЫЕ ПАЗЫ ИЛИ ЗАЗОРЫ.

Это может привести к получению травмы или повреждению продукта.

### ОСТОРОЖНО

Этот символ обозначает важные инструкции. Их несоблюдение может привести к травме или к выходу из строя вашего устройства.

### ПРИ ВОЗНИКНОВЕНИИ ПРОБЛЕМ, НЕМЕДЛЕННО ПРЕКРАТИТЕ ИСПОЛЬЗОВАНИЕ ПРОДУКТА.

В противном случае это может привести к получению травмы или повреждению продукта. Верните продукт своему авторизованному дилеру Alpine или в ближайший сервисный центр Alpine для ремонта.

### МЕРЫ ПРЕДОСТОРОЖНОСТИ

#### Очистка продукта

Используйте мягкую сухую тряпку для периодической очистки данного продукта. Для удаления более серьезных пятен намочите тряпку, используя только воду. При использовании других средств можно растворить краску или повредить пластик.

#### Температура

Прежде чем включать устройство, убедитесь, что внутри автомобиля температура находится в диапазоне от  $-10^{\circ}\text{C}$  ( $+14^{\circ}\text{F}$ ) до  $+60^{\circ}\text{C}$  ( $+140^{\circ}\text{F}$ ).

#### Конденсация влаги

При воспроизведении компакт-дисков можно заметить дрожание звука из-за конденсации. Если это произошло, удалите диск из проигрывателя и подождите около часа, чтобы дать влаге испариться.

## Поврежденный диск

Не пытайтесь проигрывать треснутые, деформированные или поврежденные диски. При воспроизведении дефектного диска можно серьезно повредить механизм воспроизведения.

## Техническое обслуживание

При возникновении проблем не пытайтесь отремонтировать устройство самостоятельно. Верните продукт своему дилеру Alpine или в ближайший сервисный центр Alpine для ремонта.

## Никогда не пытайтесь выполнить следующие действия

Не пытайтесь схватить или вытащить диск, когда он затягивается в проигрыватель механизмом автоматической загрузки.

Не пытайтесь вставить диск в устройство при выключенном питании.

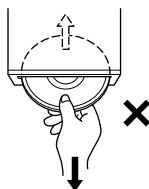

## Вставка дисков

За один раз проигрыватель может принять для воспроизведения только один диск. Не пытайтесь загрузить более одного диска.

Вставляйте диск лицевой стороной вверх. Если вставить диск неправильно, на экране проигрывателя появится сообщение "ERROR". Если сообщение "ERROR" продолжает отображаться, даже после правильной вставки диска, нажмите переключатель RESET помощью остроконечного предмета, например, шариковой ручки. Проигрывание диска на сильно разбитой дороге может привести к пропускам воспроизведения, но это не вызывает царапание диска или повреждение проигрывателя.

## Новые диски

Чтобы предотвратить защемление компакт-диска, при вставке дисков с нерегулярной поверхностью отображается сообщение "ERROR". Когда новый диск выдвигается сразу после загрузки, проведите подушечками пальцев по кромке центрального отверстия и внешнего края диска. Любые обнаруженные небольшие выбоины и нерегулярности могли воспрепятствовать правильной загрузке диска. Чтобы устранить выбоины, потрите внутреннюю и внешнюю кромки диска шариковой ручкой или другим подобным инструментом, а затем вставьте диск снова.

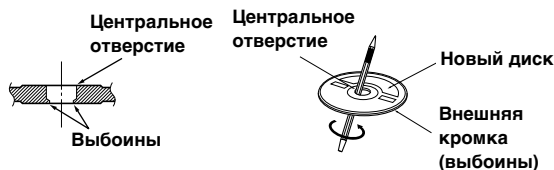

## Диски нестандартной конфигурации

В данном устройстве используйте диски только круглой формы; никогда не используйте диски необычной формы. Использование дисков необычной формы может привести к повреждению механизма.



## Место установки

Убедитесь в том, что в месте установки устройство не будет подвергаться следующим воздействиям:

- прямые солнечные лучи и тепло;
- высокая влажность и вода;
- чрезмерная запыленность;
- чрезмерная вибрация.

## Корректное обращение

При обращении с диском постарайтесь его не уронить. Держите диск так, чтобы не оставлять на рабочей поверхности отпечатков пальцев. Не наклеивайте на диск ленты, бумагу или клейкие этикетки. Не делайте на диске надписей.



## Очистка диска

Отпечатки, пыль или грязь на поверхности диска могут вызывать пропуски воспроизведения. При регулярной очистке протирайте рабочую поверхность чистой, мягкой тряпкой в направлении от центра диска к внешнему краю. Если поверхность диска сильно загрязнена, перед ее очисткой смочите чистую мягкую тряпку в слабом растворе нейтрального моющего средства.



---

## Принадлежности для дисков

На рынке доступны различные принадлежности для защиты поверхности дисков и улучшения качества звучания. Однако большинство из них влияет на толщину и/или диаметр диска. Использование таких принадлежностей может привести к тому, что диск перестанет соответствовать стандартным спецификациям, вызывая проблемы с эксплуатацией. Не рекомендуется использовать такие принадлежности на дисках, воспроизводимых на проигрывателях компакт-дисков Alpine.



Прозрачный слой

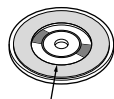

Дисковый стабилизатор

---

## Об обращении с компакт-дисками (CD/CD-R/CD-RW)

- Не касайтесь поверхности.
- Не подвергайте диск воздействию прямых солнечных лучей.
- Не наклеивайте наклейки или ярлычки.
- Чистите диск в случае его запыления.
- Убедитесь в отсутствии выбоин на кромках диска.
- Не используйте имеющиеся на рынке принадлежности для дисков.

**Не оставляйте диск надолго в машине или проигрывателе.**

**Никогда не подвергайте диск воздействию прямых солнечных лучей.** Жар и влажность могут повредить компакт-диск настолько, что его нельзя будет проигрывать.

## Для клиентов, использующих диски CD-R/CD-RW

- Если не удастся воспроизвести диск CD-R/CD-RW, убедитесь в том, последний сеанс записи закрыт (завершен).
- При необходимости завершите последний сеанс записи на диск CD-R/CD-RW и повторите попытку воспроизведения.

---

## О носителях, которые можно проигрывать

Используйте только компакт-диски, на лицевой стороне внизу которых отображается логотип компакт-диска.



При использовании неопределенных компакт-дисков не может быть гарантирована корректная работоспособность.

Можно воспроизводить диски CD-R (CD-Recordables)/CD-RW (CD-ReWritable), которые были записаны только на одном устройстве звукозаписи. Кроме того, можно проигрывать диски CD-R/CD-RW с аудиофайлами в формате MP3.

- Некоторые из описанных ниже компакт-дисков не могут быть проиграны на этом устройстве: дефектные компакт-диски; компакт-диски с отпечатками пальцев; компакт-диски, подвергнутые воздействию экстремальных температур или прямым солнечным лучам (например, оставленные в машине или в данном устройстве); компакт-диски, записанные в нестабильных условиях; компакт-диски со сбоем записи или для которых была предпринята попытка перезаписи; компакт-диски с защитой от копирования, не соответствующей отраслевому стандарту звуковых компакт-дисков.
- Используйте диски с MP3-файлами, записанными в формате, совместимом с данным устройством. Более подробную информацию см. на страницах 12-13.
- Отличные от аудиофайлов ROM-данные, содержащиеся на диске, не воспроизводятся.

- 
- *Apple, логотип Apple и iPod — торговые марки корпорации Apple Computer, зарегистрированные в США и других странах.*
  - *“Лицензия на технологию кодирования звука MPEG Layer-3 получена от Fraunhofer IIS and Thomson”.*
  - *“При поставке этого продукта предоставляется лицензия на частное, некоммерческое использование и не предоставляется лицензия и не подразумеваются какие-либо права на использование данного продукта в целях коммерческого (т.е. для получения прибыли) радиовещания в реальном времени (наземное, спутниковое, кабельное и/или какие-либо иные способы), широковещания или потоковой передачи данных через Интернет, интрасети и/или иные сети или другие сети распределения электронного содержания, такие как приложения звуковоспроизведения за плату или по требованию. Для такого использования требуется отдельная лицензия. Более подробную информацию можно найти на сайте <http://www.mp3licensing.com>”*

# Приступая к работе

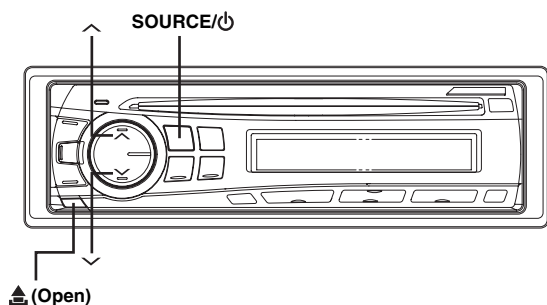

## Список компонентов

- Главный блок.....1
- Кабель питания.....1
- Монтажная корзина.....1
- Чехол для переноски.....1
- Резиновый колпачок.....1
- Болт с шестигранной головкой.....1
- Винт (M5 x 8).....4
- Руководство пользователя.....1 набор

## Включение и выключение питания

Нажмите SOURCE/φ, чтобы включить устройство.

- Устройство можно включить, нажав любую другую кнопку за исключением (Open) и извлечь (Eject).

Нажмите и удерживайте кнопку SOURCE/φ не менее 2 секунд, чтобы выключить устройство.

- При первом включении питания уровень громкости будет находиться на уровне 12.

## Снятие и установка передней панели

### Снятие

- 1 Выключите питание устройства.
- 2 Нажимайте кнопку (Open) в нижнем левом углу, пока не выдвинется передняя панель.
- 3 Сожмите левую сторону передней панели и вытащите ее.

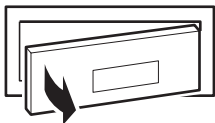

- При обычном использовании передняя панель может нагреться (особенно клеммы разъемов с обратной стороны передней панели). Это не является неисправностью.
- Чтобы защитить переднюю панель, положите ее на предоставленный чехол для переноски.

- После отделения панели не прикладывайте к ней чрезмерную силу, так как это может привести к поломке.

### Установка

- 1 Вставьте правую сторону передней панели в основной блок. Выровняйте бороздку на передней панели по отношению к соответствующим проекциям на основном блоке.
- 2 Нажимайте на левую сторону передней панели, пока она надежно не встанет в основном блоке.

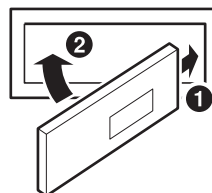

- Перед установкой панели убедитесь в отсутствии грязи или пыли на клеммах разъемов или посторонних объектах между панелью и основным блоком.
- Осторожно закрепите переднюю панель, держа ее за боковые стороны, чтобы избежать случайного нажатия кнопок.

## Первоначальный запуск системы

Обязательно нажимайте переключатель RESET при первоначальном использовании устройства, после замены автомобильного аккумулятора и т.п.

- 1 Выключите питание устройства.
- 2 Удалите съемную переднюю панель.
- 3 Нажмите RESET, используя ручку или подобный остроконечный объект.

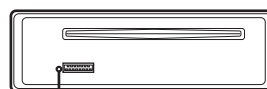

Переключатель RESET

## Настройка уровня громкости

С помощью кнопок и настройте требуемый уровень громкости.

При нажатии и удерживании кнопок и уровень громкости меняется непрерывно.

### Возможность подключения к блоку интерфейса кнопок руля/подрулевого джойстика

Этим устройством можно управлять со штатных кнопок управления аудиосистемой автомобиля, если подсоединен дополнительный блок интерфейса кнопок руля /подрулевого джойстика (дополнительно). За дополнительной информацией обращайтесь к своему дилеру Alpine.



# Радио

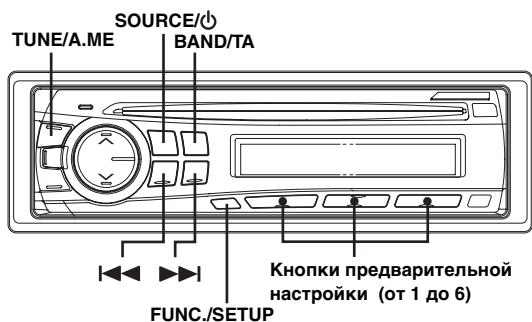

## Прослушивание радио

- 1 Нажмите SOURCE/⏻, чтобы выбрать режим TUNER.
- 2 Нажимайте кнопку BAND/TA несколько раз, пока не будет выбран нужный радиодиапазон.

F1 (FM1) → F2 (FM2) → F3 (нижний диапазон) → MW → LW → F1 (FM1)

- 3 Нажмите TUNE/A.ME, чтобы выбрать режим настройки.

DX SEEK (режим приема удаленных радиостанций) → SEEK (локальный режим) → OFF (ручной режим) → DX SEEK

- *Первым идет режим приема удаленных радиостанций.*

### Режим приема удаленных радиостанций:

Автоматически настраиваются станции с сильным и слабым сигналом (автоматическая настройка поиска).

### Локальный режим:

Автоматически настраиваются только станции с сильным сигналом (автоматическая настройка поиска).

### Ручной режим:

Частота настраивается вручную с некоторым шагом (ручная настройка).

- 4 Нажмите кнопку ◀◀ или ▶▶, чтобы настроиться на нужную станцию.  
При удерживании кнопки ◀◀ или ▶▶ частота меняется непрерывно.

## Предварительная настройка станций вручную

- 1 Выберите радиодиапазон и настройте радиостанцию, которую хотите сохранить в памяти.

- 2 Нажмите и удерживайте не менее 2 секунд одну из кнопок предварительной настройки (от 1 до 6), за которой хотите закрепить данную станцию. Частота выбранной станции сохраняется. На экране отображается диапазон, номер кнопки предварительной настройки и сохраненная частота станции.

- В памяти предварительной настройки может храниться до 30 станций (по 6 станций для каждого диапазона: FM1, FM2, FM3, MW и LW).
- При сохранении станции в ячейку памяти, где записана текущая станция, частота текущей станции стирается и замещается частотой новой станции.
- Если светится индикатор ◀F▶, выключите его, нажав кнопку FUNC./SETUP, а затем повторите данную операцию.

## Автоматическая предварительная настройка станций

- 1 Нажимайте кнопку BAND/TA несколько раз, пока не будет выбран нужный радиодиапазон.

- 2 Нажмите и удерживайте кнопку TUNE/A.ME не менее 2 секунд.

Частота на экране продолжает изменяться, при этом выполняется автоматическое сохранение в память. Тюнер автоматически выполняет поиск и сохраняет из выбранного диапазона 6 станций с сильным сигналом. Они привязываются к кнопкам предварительной настройки от 1 до 6 в порядке убывания уровня сигнала. После завершения процесса автоматического сохранения в память тюнер переходит к станции, закрепленной за первой кнопкой предварительной настройки.

- Если не была сохранена ни одна станция, тюнер возвращается к исходной станции, которая прослушивалась до начала процедуры автоматического сохранения в памяти.

## Настройка предварительно настроенных станций

- 1 Нажимайте кнопку BAND/TA несколько раз, пока не будет выбран нужный радиодиапазон.

- 2 Нажмите любую из кнопок предварительной настройки станций (от 1 до 6), за которой закреплена нужная станция, сохраненная в памяти.

На экране отображается диапазон, номер кнопки предварительной настройки и частота выбранной станции.

- Если светится индикатор ◀F▶, выключите его, нажав кнопку FUNC./SETUP, а затем повторите данную операцию.

# RDS

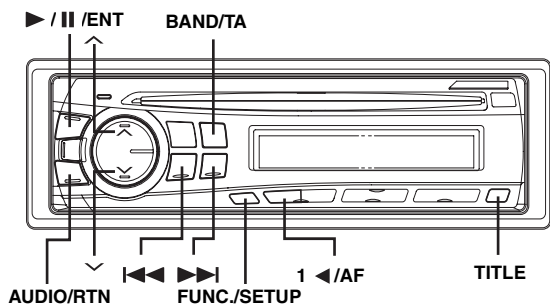

## Установка режима приема RDS и прием RDS-станций

RDS (Radio Data System) — это система радиоинформации, использующая поднесущую частоту 57 кГц обычного FM- радиовещания. Функция RDS позволяет принимать различную информацию, например, сведения о трафике (дорожной обстановке), названия станций, и автоматически подстраиваться к более сильному радиопередатчику, поддерживающему радиовещание той же программы.

- 1 Нажмите **FUNC./SETUP**, чтобы загорелся индикатор **◀F▶**.
- 2 Нажмите **1 ◀ / AF**, чтобы включить режим RDS.
- 3 Нажмите кнопку **◀◀◀** или **▶▶▶**, чтобы настроиться на нужную RDS-станцию.
- 4 Снова нажмите кнопку **1 ◀ / AF**, чтобы выключить режим RDS.
- 5 Нажмите **FUNC./SETUP**, чтобы включить обычный режим.  
Индикатор **◀F▶** должен погаснуть.

• Выполняйте операции над устройством, пока горит индикатор **◀F▶**. Если за 10 секунд не была выполнена ни одна операция, индикатор **◀F▶** выключается.

Цифровые данные RDS включают в себя следующее:

PI	идентификация программ
PS	сервисное название программы
AF	список альтернативных частот
TR	информация о трафике
TA	дорожные сообщения
EON	радиосети с расширенными сервисными возможностями

## Повторный вызов предварительно настроенных RDS-станций

- 1 Нажмите **FUNC./SETUP**, чтобы загорелся индикатор **◀F▶**.
- 2 Нажмите **1 ◀ / AF**, чтобы включить режим RDS.
- 3 Нажмите **FUNC./SETUP**, чтобы включить обычный режим.  
Индикатор **◀F▶** должен погаснуть.
- 4 Убедитесь в том, что индикатор **◀F▶** погас, а затем нажмите кнопку предварительной настройки, за которой закреплена нужная RDS-станция.  
Если сигнал предварительно настроенной станции слаб, устройство выполняет автоматический поиск и настраивается на станцию из списка альтернативных частот (AF) с самым сильным сигналом.
- 5 Если не удается принять сигнал предварительно настроенной станции или получить список AF: Если включен режим PI SEEK (см. "Режим PI SEEK" на странице 9), устройство снова выполняет поиск станции из списка PI (идентификации программ).  
Если в данной области все равно ни одна станция не принимается, на экран устройства выводится частота предварительно настроенной станции, а номер предварительной настройки исчезает.  
Если во время настройки уровень сигнала региональной (местной) станции становится слишком слабым для приема, нажмите кнопку предварительной настройки, чтобы перенастроить региональную станцию на другую область.

- Сведения о предварительной настройке RDS-станций см. в разделе "Работа с радио". Можно предварительно настраивать RDS-станции только из диапазонов F1, F2 и F3.
- Выполняйте операции над устройством, пока горит индикатор **◀F▶**. Если за 10 секунд не была выполнена ни одна операция, индикатор **◀F▶** выключается.

## Прием региональных (местных) RDS-станций

- 1 Нажмите и удерживайте кнопку **FUNC./SETUP** не менее 2 секунд, чтобы выключить режим настройки (SETUP).
  - 2 Нажмите **^** или **v**, чтобы выбрать режим **REGIONAL**, а затем нажмите **▶ / II / ENT**.
  - 3 Нажмите кнопку **^** или **v**, чтобы выбрать **ON** или **OFF**.  
В режиме OFF устройство автоматически продолжает принимать сигнал соответствующей местной RDS-станции.
  - 4 Нажмите и удерживайте кнопку **FUNC./SETUP** не менее 2 секунд, чтобы вернуться к обычному режиму (SETUP).
- Нажмите **AUDIO/RTN**, чтобы вернуться к предыдущему режиму.
  - Если за 60 секунд не было выполнено ни одной операции, устройство автоматически переключается в обычный режим.

## Режим PI SEEK

- 1 Нажмите и удерживайте кнопку FUNC./SETUP не менее 2 секунд, чтобы выключить режим настройки (SETUP).
- 2 Нажмите  $\wedge$  или  $\vee$ , чтобы выбрать режим PI SEEK, а затем нажмите  $\blacktriangleright$ /II/ENT.
- 3 Нажмите кнопку  $\wedge$  или  $\vee$ , чтобы выбрать ON или OFF.
- 4 Нажмите и удерживайте кнопку FUNC./SETUP не менее 2 секунд, чтобы вернуться к обычному режиму (SETUP).

- Нажмите AUDIO/RTN, чтобы вернуться к предыдущему режиму.
- Если за 60 секунд не было выполнено ни одной операции, устройство автоматически переключается в обычный режим.

## Прием информации о дорожном движении

- 1 Нажмите и удерживайте кнопку BAND/TA не менее 2 секунд, должен загореться индикатор "TA".
- 2 Нажмите кнопку  $\blacktriangleleft\blacktriangleleft$  или  $\blacktriangleright\blacktriangleright$ , чтобы настроиться на нужную станцию, передающую информацию о трафике.

Если приемник настроен на станцию, передающую информацию о трафике, горит индикатор "TR". Информацию о трафике можно получить, только если она транслируется в эфир. Если информация о трафике не транслируется в эфир, то устройство работает в режиме ожидания. Когда начинается трансляция информации о трафике, устройство автоматически принимает соответствующий сигнал и на экране в течение 5 секунд отображается надпись "TRF-INFO". После завершения трансляции информации о трафике, то устройство автоматически переключается в режим ожидания.

- Чтобы отказать от прослушивания принимаемой информации о трафике, слегка нажмите кнопку BAND/TA, чтобы пропустить текущее сообщение о трафике. Режим TA остается включенным (ON), чтобы принять следующее сообщение о трафике.
- Если во время приема изменить уровень громкости, новое значение уровня будет запомнено. При следующем приеме информации о трафике уровень громкости автоматически будет настроен в соответствии с сохраненным значением.
- В режиме TA функция настройки SEEK позволяет выбрать только TP-станции.

## Прием информации о дорожном движении во время воспроизведения компакт-диска или прослушивания радио

- 1 Нажмите и удерживайте кнопку BAND/TA не менее 2 секунд, должен загореться индикатор "TA".
- 2 При необходимости нажмите кнопку  $\blacktriangleleft\blacktriangleleft$  или  $\blacktriangleright\blacktriangleright$ , чтобы выбрать станцию, передающую информацию о трафике.

В случае начала трансляции информации о трафике устройство автоматически отключает звук CD-плеера или обычного FM-радиовещания.

По окончании трансляции информации о трафике устройство автоматически возвращается к воспроизведению исходного источника сигнала до начала следующей трансляции информации о трафике.

**Если не удается принять сигнал от станции, передающей информацию о трафике:**

В режиме CD:

Если больше не удается принять TP-сигнал, автоматически выбирается передающая информация о трафике станция с другой частотой.

- Приемник оснащен функцией EON (радиосети с расширенными сервисными возможностями) для того, чтобы отслеживать дополнительные альтернативные частоты в списке AF. Во время приема RDS-станции EON горит индикатор "EON". Если принимаемая станция не передает информацию о трафике, приемник автоматически настроивается на соответствующую станцию, транслирующую информацию о трафике по мере ее поступления.
- 3 Нажмите и удерживайте кнопку BAND/TA не менее 2 секунд, чтобы выключить режим приема информации о трафике. Индикатор "TA" выключается.

## Отображение передаваемого радиостанцией текста

Устройство позволяет отображать текстовые сообщения, передаваемые радиостанцией.

**Нажмите кнопку TITLE в режиме приема FM-радиосигналов, чтобы выбрать функцию отображения радиотекста.**

Содержимое экрана меняется при каждом нажатии данной кнопки.

**Если есть PS (Programme Service Name):**

PS (Programme Service Name)\* → RADIO TEXT → PS (Programme Service Name)

\* Нажмите и удерживайте кнопку TITLE не менее 2 секунд, если PS отображается в режиме радиоприема, частота отображается в течение 5 секунд.

**Если нет PS (Programme Service Name):**

FREQUENCY → RADIO TEXT → FREQUENCY

На экране в течение нескольких секунд отображается сообщение "WAITING", затем начинается прокрутка текстового сообщения.

- Если нет приема текстовых сообщений или устройство не может корректно принять текстовое сообщение, на экране отображается сообщение "NO TEXT".

# CD/MP3

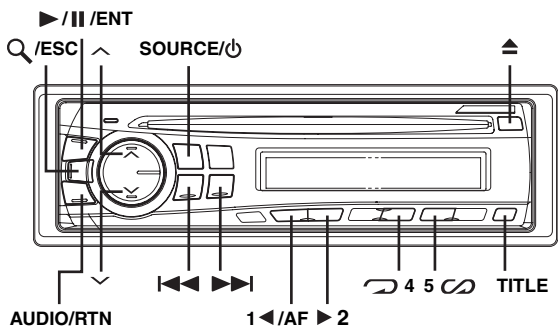

## Воспроизведение

- 1 Вставьте диск лицевой стороной вверх.**  
Диск будет втянут в устройство автоматически, после чего загорается индикатор "DISC IN".

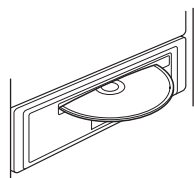

Если диск уже вставлен, нажмите кнопку SOURCE/⏻, чтобы переключиться в режим DISC.

Режим меняется при каждом нажатии данной кнопки.

TUNER → DISC → iPod\* → TUNER

\* Только когда подключен iPod.

- 2 При воспроизведении MP3-диска, нажмите 1◀/AF▶2, чтобы выбрать нужную папку.**  
При нажатии и удерживании кнопки 1◀/AF или ▶2 выполняется непрерывный переход от папки к папке.
- 3 Нажмите кнопку ◀◀ или ▶▶, чтобы выбрать нужный фрагмент (файл).**

**Возвращение к началу текущего фрагмента (файла):**  
Нажмите ◀◀.

**Перемотка назад:**  
Нажмите и удерживайте ◀◀.

**Переход к началу следующего фрагмента (файла):**  
Нажмите ▶▶.

**Перемотка вперед:**  
Нажмите и удерживайте ▶▶.

- 4 Чтобы приостановить воспроизведение, нажмите ▶/||/ENT.**  
Чтобы возобновить воспроизведение, нажмите кнопку ▶/||/ENT еще раз.

## 5 Чтобы извлечь диск, нажмите ▲.

- Не удаляйте компакт-диск во время цикла его извлечения. Не загружайте более одного диска за раз. Несоблюдение этого требования может привести к неисправности.
- Если компакт-диск не извлекается, нажмите и удерживайте кнопку ▲ не менее 2 секунд.
- Индикатор "DISC IN" загорается, когда вставлен диск.
- CD-плеер может проигрывать диски, содержащие звуковые данные и MP3-данные.
- При воспроизведении MP3-данных на экране фрагментов отображаются номера записанных на диск файлов.
- При воспроизведении файла, записанного с переменной скоростью передачи битов (VBR), может отображаться неправильное время воспроизведения.

## Содержимое экрана при воспроизведении MP3-дисков

Номер папки и номер файла отображаются так, как описано ниже.



- Нажмите кнопку TITLE, чтобы переключить экран. См. "Отображение текста" (страница 16), чтобы получить информацию о переключении экрана.

## Многократное воспроизведение

Нажмите 4, чтобы многократно воспроизводить текущий фрагмент.

Текущий фрагмент (файл) будет постоянно воспроизводиться.

Снова нажмите кнопку 4 и выберите значение "off", чтобы отключить многократное воспроизведение.

Режим CD:

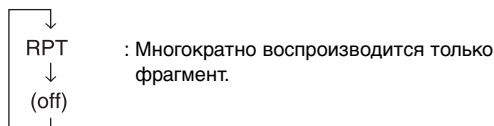

Режим MP3:

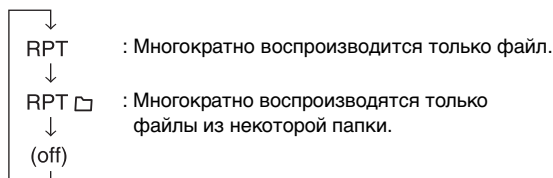

## М.І.Х. (воспроизведение в случайном порядке)

Нажмите кнопку 5  в режиме воспроизведения или во время паузы.

Фрагменты (файлы) на данном диске будут воспроизводиться в случайной последовательности.

Чтобы отменить режим М.І.Х., нажмите кнопку 5  еще раз.

Режим CD:

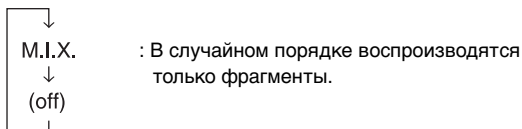



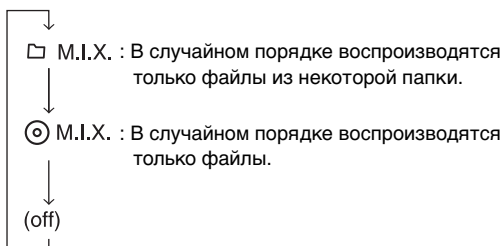

Режим MP3:



## Поиск в текстовой информации о компакт-диске

Поиск и воспроизведение фрагментов можно осуществлять на основе текстовой информации о компакт-диске. В случае дисков, которые не поддерживают текстовую информацию, поиск можно выполнять по номерам фрагментов.

**1** Во время воспроизведения нажмите /ESC. В результате должен включиться режим поиска.



**2** Нажмите кнопку  или , чтобы выбрать нужный фрагмент, а затем нажмите /II/ENT. В результате должен воспроизводиться выбранный фрагмент.

- Чтобы отменить, нажмите и удерживайте /ESC не менее 2 секунд в режиме поиска. Кроме того, режим поиска отключается, если в течение 10 секунд не было выполнено ни одной операции.
- Поиск по текстовой информации о компакт-диске нельзя выполнять в режиме воспроизведения М.І.Х.

## Поиск по именам файлов/папок (для MP3-дисков)

Имена папок и файлов можно искать и выводить на экран во время воспроизведения.



**1** При проигрывании MP3, нажмите /ESC, чтобы включить режим поиска.

**2** Нажмите  или , чтобы выбрать режим поиска имени папки или режим поиска имени файла, а затем нажмите /II/ENT.

### Режим поиска имени папки

**3** Нажмите  или , чтобы выбрать нужную папку.

**4** Нажмите и удерживайте /II/ENT не менее 2 секунд, чтобы начать воспроизведение первого файла из выбранной папки.

- Чтобы отменить, нажмите и удерживайте /ESC не менее 2 секунд в режиме поиска. Кроме того, режим поиска отключается, если в течение 10 секунд не было выполнено ни одной операции.
- Чтобы выполнить поиска в режиме поиска имени папки, нажмите /II/ENT. Можно выполнить поиск файлов в данной папке.
- Нажмите AUDIO/RTN, чтобы выйти из режима поиска имени папки и перейти в режим поиска имени файла.
- Корневая папка отображается как "-----".
- Поиск имени папки нельзя выполнять в режиме воспроизведения М.І.Х.

### Режим поиска имени файла

**3** Нажмите /AF или , чтобы выбрать другую папку.

**4** Выберите нужный файл, нажимая  или .

**5** Нажмите /II/ENT, чтобы начать воспроизведение выбранного файла.

- Чтобы отменить, нажмите и удерживайте /ESC не менее 2 секунд в режиме поиска. Кроме того, режим поиска отключается, если в течение 10 секунд не было выполнено ни одной операции.
- В режиме поиска нажмите AUDIO/RTN, чтобы вернуться к предыдущему режиму.
- Поиск имени файла нельзя выполнять в режиме воспроизведения М.І.Х.

# 0 MP3

## ОСТОРОЖНО

За исключением личного пользования, дублирование звуковых данных (включая MP3-данные) или их распространение, пересылка или копирование как бесплатно, так и за плату без разрешения владельца авторского права строго запрещено законом об авторском праве и международном договором.

## Что такое MP3?

MP3, официальное название которого — “MPEG-1 Audio Layer 3”, является стандартом сжатия, описанным международной организацией по стандартизации (ИСО), и группы MPEG, продукта совместной деятельности ИСО и Международной электротехнической комиссии.

MP3-файлы содержат сжатые звуковые данные. MP3-кодирование позволяет сжимать звуковые данные при чрезвычайно высокой скорости передачи данных, уменьшая размер файла с музыкой до одного к десяти по отношению к исходному размеру. При этом качество записи остается близким к качеству записи на компакт-дисках. MP3-формат реализует такую высокую степень сжатия за счет удаления звуков, которые либо не слышны для человеческого слуха, либо маскируются другими звуками.

## Метод создания MP3-файлов

Звуковые данные сжимаются с помощью программного обеспечения, поддерживающего технологию MP3. Дополнительные сведения о создании MP3-файлов см. в руководстве пользователя соответствующего программного обеспечения.

MP3-файлы, проигрываемые данным устройством, должны иметь расширение имени файла “mp3”. Файлы без расширений проигрываться не могут.

## Поддерживаемая частота дискретизации и скорость передачи битов (битрейт)

MP3

Частота

дискретизации: 48 кГц, 44,1 кГц, 32 кГц, 24 кГц, 22,05 кГц, 16 кГц, 12 кГц, 11,025 кГц, 8 кГц

Скорость передачи

битов (битрейт): 8 - 320 кбит/с

В зависимости от частоты дискретизации устройство может неправильно воспроизводить музыкальный фрагмент.

## ID3-теги

Данное устройство поддерживает ID3-теги версии 1 (v1) и 2 (v2). Если в MP3-файле содержится ID3-тег, то данное устройство может отобразить на экране название (название фрагмента), имя исполнителя и название альбома.

Устройство может показывать однобайтовые буквенно-цифровые знаки (до 30 для ID3-тегов) и символ подчеркивания. В случае неподдерживаемых символов на экране отображается сообщение “NO SUPPORT”. В зависимости от содержимого информация тегов может отображаться неправильно.

## Создание MP3 дисков

После подготовки MP3-файлы записываются на диски CD-R или CD-RW с помощью программного обеспечения записи на диски однократной и многократной записи. Такой диск может содержать до 510 файлов/папок (включая корневые папки), а максимальное число папок равно 255. Воспроизведение может оказаться невозможным, если содержимое диска не соответствует описанным выше ограничениям.

## Поддерживаемые носители

Данное устройство способно воспроизводить записи на дисках CD-ROM, CD-R и CD-RW.

## Соответствующие файловые системы

Данное устройство поддерживает диски, отформатированные под файловые системы ISO9660 Level 1 или Level 2.

В рамках стандарта ISO9660 существуют некоторые ограничения, о которых следует помнить.

Максимальная глубина вложения папок равна 8 (включая корневой каталог). Число символов в имени файла/папки ограничено.

Допустимыми символами для имен папок/файлов являются буквы A-Z (заглавные), цифры 0-9 и символ подчеркивания ‘\_’.

Устройство также поддерживает воспроизведение дисков с Joliet, Romeo и другими стандартами, согласованными с ISO9660. Однако иногда имена файлов и папок отображаются неправильно.

## Поддерживаемые форматы

Данное устройство поддерживает CD-ROM XA, Mixed Mode CD, Enhanced CD (CD-Extra) и диски с несколькими сеансами записи.

Устройство не может правильно воспроизводить диски, записанные методом Track At Once (по одному фрагменту) или пакетной записи.

## Порядок файлов

Файлы воспроизводятся в порядке, в каком они были записаны на диск соответствующим программным обеспечением. Поэтому порядок воспроизведения файлов может не соответствовать ожидаемому. О порядке записи см. в документации к соответствующему программному обеспечению. Ниже представлен порядок воспроизведения папок и файлов.

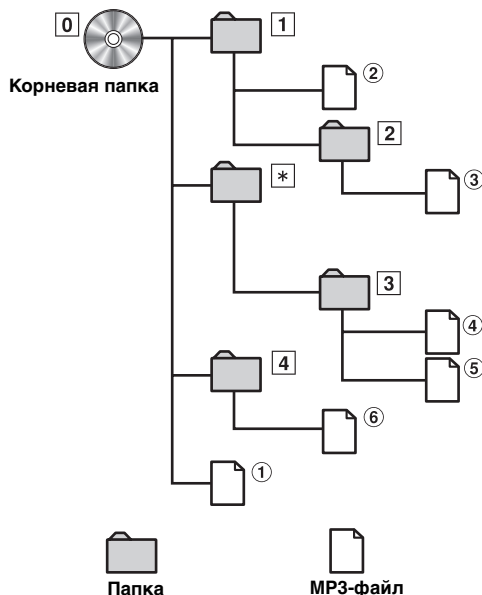

\* Если в папке нет файлов, то номер или имя папки отображаться не будет.

## Терминология

### **Скорость передачи битов (битрейт)**

*Это коэффициент сжатия “звука”, указываемый при кодировании. Более высокая скорость передачи битов означает более высокое качество звука, но так же и больший размер файла.*

### **Частота дискретизации**

*Это значение показывает, сколько раз в секунду делается выборка (запись) данных. Например, в музыкальном компакт-диске частота дискретизации равна 44,1 кГц, поэтому выборка (запись) звука делается 44100 раз в секунду. Более высокая частота дискретизации означает более высокое качество звука, но так же и больший объем данных.*

### **Кодирование**

*Преобразование музыкальных компакт-дисков, файлов WAVE (AIFF) и других звуковых файлов в указанный формат сжатия звука.*

### **Тег**

*Содержит информацию о композициях, например, названия фрагментов, имена исполнителей, названия альбомов и т.п., записанную в MP3-файлы.  
MP3: ID3-тег*

### **Корневая папка**

*Корневая папка (или корневой каталог) находится наверху файловой системы. В корневой папке содержатся все остальные папки и файлы. Она создается автоматически для всех записываемых дисков.*

# Настройка звука

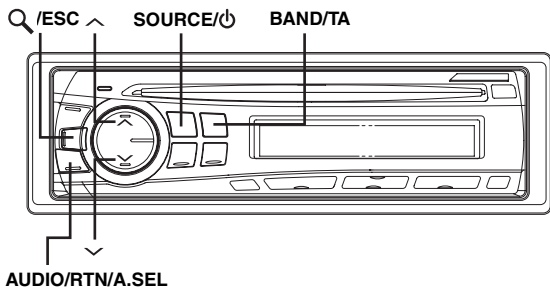

## Настройка низких/высоких частот/баланса (между левым и правым каналами)/микширования (между передними и задними каналами)/тонкомпенсации/режима обхода темброблока

- 1 Несколько раз нажмите AUDIO/RTN, чтобы выбрать нужный режим.

При каждом нажатии режим меняется следующим образом:

SUBW\*<sup>1</sup> → BASS → TREBLE → BAL → FADER → LOUD\*<sup>2</sup> → DEFEAT → VOLUME → SUBW

СНЧ-динамик: 0 ~ +15

Уровень низких частот: -7 ~ +7

Уровень высоких частот: -7 ~ +7

Баланс: L15 ~ R15

Микширование: R15 ~ F15

Громкость: ON/OFF

Гашение: ON/OFF

Уровень громкости: 0 ~ 35

- Если в течение 5 секунд после выбора режимов SUBW, BASS, TREBLE, BAL, FADER, LOUD или DEFEAT никаких действий не производится, устройство автоматически возвращается в обычный режим.

\*<sup>1</sup> Если режим СНЧ-динамика отключен (OFF), то его уровень настроить нельзя.

\*<sup>2</sup> Тонкомпенсация представляет собой особый режим работы, при котором дополнительно усиливаются низкие и высокие частоты при прослушивании на низких уровнях громкости. Это компенсирует пониженную чувствительность уха к низкочастотным и высокочастотным звукам. Эта функция не работает, если включен режим DEFEAT.

- 2 Нажимайте кнопки ^ или v, пока не будет получено требуемое качество звука в каждом режиме.

После включения режима DEFEAT ранее настроенные значения параметров BASS и TREBLE возвращаются к заводским настройкам.

## Настройка регулировки низких частот

Можно изменить характер выделения низких частот, чтобы сформировать предпочтительную тональность.

- 1 Нажмите и удерживайте A.SEL не менее 2 секунд, чтобы активировать режим настройки звука.

- 2 Несколько раз нажмите A.SEL, чтобы выбрать режим BASS.

BASS → TREBLE → HPF → BASS

## Настройка центральной частоты диапазона НЧ

- 3-1 Нажмите BAND/TA, чтобы выбрать нужную центральную частоту диапазона.

80 Гц → 100 Гц → 200 Гц → 60 Гц → 80 Гц

Выделяются показанные диапазоны низких частот.

## Настройка диапазона низких частот

- 3-2 Нажмите SOURCE/φ, чтобы выбрать нужный диапазон низких частот.



Меняется диапазон регулирования низких частот, от широкого к узкому. Более высокое значение диапазона соответствует регулированию расширенного диапазона частот выше и ниже центральной частоты. Минимальное значение означает регулирование только частот, ближайших к центральной частоте.

## Настройка уровня низких частот

- 3-3\*<sup>1</sup> Нажмите ^ или v, чтобы выбрать нужный уровень низких частот (-7~+7).

Уровень низких частот можно усилить или ослабить.

- 4 Нажмите и удерживайте кнопку Q /ESC не менее 2 секунд, чтобы вернуться к обычному режиму.

- Если за 15 секунд не было выполнено ни одной операции, устройство автоматически переключается в обычный режим.
- Настройки уровня низких частот запоминаются для каждого источника (FM, MW (LW), CD и т.д.), пока такая настройка не будет изменена. Настройки низких частот и диапазона низких частот, настроенные для одного источника, действуют для всех остальных источников (FM, MW (LW), CD и т.д.).
- Эта функция не работает, если включен режим DEFEAT.

\*<sup>1</sup> Такую настройку также можно выполнить, нажав AUDIO/RTN. См. "Настройка низких/высоких частот/баланса (между левым и правым каналами)/микширования (между передними и задними каналами)/тонкомпенсации/режима обхода темброблока" (страница 14).



## Настройка регулировки высоких частот

Можно изменить характер выделения высоких частот, чтобы сформировать предпочтительную тональность.

- 1 Нажмите и удерживайте A.SEL не менее 2 секунд, чтобы активировать режим настройки звука.
- 2 Несколько раз нажмите A.SEL, чтобы выбрать режим TREBLE.  
BASS → TREBLE → HPF → BASS

### Настройка центральной частоты диапазона ВЧ

- 3-1 Нажмите BAND/TA, чтобы выбрать нужную центральную частоту диапазона.  
10,0 кГц → 12,5 кГц → 15,0 кГц → 17,5 кГц → 10,0 кГц  
Выделяются показанные диапазоны высоких частот.

### Настройка уровня высоких частот

- 3-2\*<sup>2</sup> Нажмите ^ или v, чтобы выбрать нужный уровень высоких частот (-7~+7).  
Уровень высоких частот можно усилить.
- 4 Нажмите и удерживайте кнопку Q /ESC не менее 2 секунд, чтобы вернуться к обычному режиму.
  - Если за 15 секунд не было выполнено ни одной операции, устройство автоматически переключается в обычный режим.
  - Настройки уровня высоких частот запоминаются для каждого источника (FM, MW (LW), CD и т.д.), пока такая настройка не будет изменена. Настройки высоких частот, настроенные для одного источника, действуют для всех остальных источников (FM, MW (LW), CD и т.д.).
  - Эта функция не работает, если включен режим DEFEAT.

\*<sup>2</sup> Такую настройку также можно выполнить, нажав AUDIO/RTN. См. “Настройка низких/высоких частот/баланса (между левым и правым каналами)/микширования (между передними и задними каналами)/тонкомпенсации/режима обхода темброблока” (страница 14).

## Настройка фильтра высоких частот

В данном устройстве фильтр высоких частот можно настроить по своему предпочтению.

- 1 Нажмите и удерживайте A.SEL не менее 2 секунд, чтобы активировать режим настройки звука.
- 2 Несколько раз нажмите A.SEL, чтобы выбрать режим HPF.  
BASS → TREBLE → HPF → BASS
- 3 Нажмите ^ или v, чтобы выбрать нужную частоту фильтра.  
OFF ↔ 80 Гц ↔ 120 Гц ↔ 160 Гц
- 4 Нажмите и удерживайте кнопку Q /ESC не менее 2 секунд, чтобы вернуться к обычному режиму.
  - Если за 15 секунд не было выполнено ни одной операции, устройство автоматически переключается в обычный режим.
  - Эта функция не работает, если включен режим DEFEAT.

# Другие функции

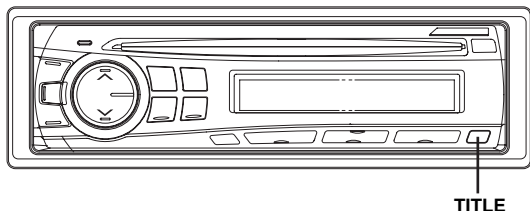

## Отображение текста

Текстовая информация, такая как название диска или фрагмента, отображается в случае проигрывания компакт-диска, поддерживающего текстовую информацию. Кроме того, при проигрывании MP3-файлов на экран можно выводить имя папки, имя файла, содержимое тега и т.д.

### Нажмите TITLE.

Содержимое экрана меняется при каждом нажатии данной кнопки.

- Чтобы изменить содержимое экрана в режиме прокрутки текста **MANU**, нажмите **TITLE** во время прокрутки текста. Если прокрутка завершилась, нажмите **TITLE**, чтобы прокрутить текст еще раз.

### Содержимое экрана в режиме радиоприема:

#### Если есть PS (Programme Service Name)

PS (Programme Service Name)<sup>\*1</sup> → RADIO TEXT →  
PS (Programme Service Name)

#### Если нет PS (Programme Service Name)

FREQUENCY → RADIO TEXT → FREQUENCY

### Содержимое экрана в режиме воспроизведения компакт-дисков:

TRACK NO./ELAPSED TIME → TEXT (DISC NAME)<sup>\*2</sup> →  
TEXT (TRACK NAME)<sup>\*2</sup> → TRACK NO./ELAPSED TIME

### Содержимое экрана в режиме воспроизведения MP3-файлов:

FILE NO./ELAPSED TIME → FOLDER NO./FILE NO. →  
FOLDER NAME → FILE NAME → ARTIST NAME<sup>\*3</sup> →  
ALBUM NAME<sup>\*3</sup> → SONG NAME<sup>\*3</sup> →  
FILE NO./ELAPSED TIME

<sup>\*1</sup> Нажмите и удерживайте кнопку **TITLE** не менее 2 секунд в режиме дисплея PS, в течение 5 секунд на экране будет отображаться частота.

<sup>\*2</sup> Отображается при воспроизведении компакт-диска, поддерживающего текстовую информацию.

<sup>\*3</sup> ID3-тег

Если в MP3-файле содержится ID3-тег с информацией, то эта информация выводится на экран (например, название композиции, имя исполнителя или название альбома). Все остальные данные тега игнорируются.

## Об отображении индикаторов

При отображении текстовой информации в зависимости от режима загораются следующие индикаторы.

Индикатор/ режим	Режим CD	Режим MP3	Режим iPod
	—	Отображается имя папки <sup>*2</sup>	—
	—	Отображается имя исполнителя <sup>*1</sup>	Отображается имя исполнителя <sup>*1</sup>
	Отображается текст (название диска) <sup>*3</sup>	Отображается название альбома <sup>*1</sup>	Отображается название альбома <sup>*1</sup>
	Отображается текст (название фрагмента) <sup>*3</sup>	Отображается название композиции <sup>*1</sup> / имя файла	Отображается название композиции <sup>*1</sup>

<sup>\*1</sup> Содержимое тега

Если тег не содержит информацию, на экране отображается "ARTIST"/"ALBUM"/"SONG".

<sup>\*2</sup> Корневая папка отображается как "FOLDER".

<sup>\*3</sup> Если отсутствует текстовая информация (название диска или композиции), отображается "DISC TEXT"/"TRACK TEXT".

# Меню SETUP

Устройство можно гибко настроить под свои предпочтения для более удобного использования. Из меню SETUP можно изменить настройки звука, визуального представления и т.д.

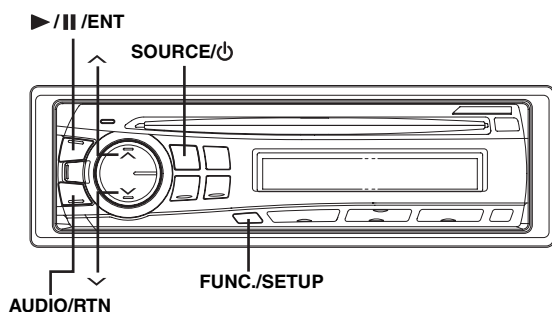

Выполните действия 1-4, чтобы выбрать один из режимов SETUP и изменить его. Более подробные сведения о выбранном элементе меню SETUP см. ниже в соответствующем разделе.

**1** Нажмите и удерживайте кнопку FUNC./SETUP не менее 2 секунд, чтобы выключить режим настройки (SETUP).

**2** Нажмите кнопку  $\wedge$  или  $\vee$ , чтобы выбрать нужный элемент меню SETUP, а затем нажмите  $\blacktriangleright$ /II/ENT.  
(Например, выберите SUBWOOFER.)

FM-LEVEL  $\leftrightarrow$  REGIONAL\*<sup>1</sup>  $\leftrightarrow$  PI SEEK\*<sup>2</sup>  $\leftrightarrow$  SUBWOOFER  
 $\leftrightarrow$  (SUBW SYS)\*<sup>3</sup>  $\leftrightarrow$  PLAY MODE  $\leftrightarrow$  SCROLLTYPE  $\leftrightarrow$   
TEXT SCR  $\leftrightarrow$  POWER IC  $\leftrightarrow$  AUX+ SETUP  $\leftrightarrow$  DEMO  $\leftrightarrow$   
FM-LEVEL

\*<sup>1</sup> См. "Прием региональных (местных) RDS-станций" (страница 8).

\*<sup>2</sup> См. "Режим PI SEEK" (страница 9).

\*<sup>3</sup> Отображается, только когда настройка SUBW имеет значение ON.

**3** Нажмите  $\wedge$  или  $\vee$ , чтобы изменить данную настройку.  
(Например, выберите SUBW ON или SUBW OFF.)

**4** Нажмите и удерживайте кнопку FUNC./SETUP не менее 2 секунд, чтобы вернуться к обычному режиму (SETUP).

- Нажмите AUDIO/RTN, чтобы вернуться к предыдущему режиму.
- Если за 60 секунд не было выполнено ни одной операции, устройство автоматически переключается в обычный режим.

## Настройка звука

### Регулировка уровней сигналов источников

FM-LV HI (начальная настройка) / FM-LV LOW

Если различие в уровнях громкости CD-плеера и FM-радио слишком велико, настройте уровень FM-сигнала.

### Включение и выключение канала сабвуфера

SUBW ON (начальная настройка) / SUBW OFF

Если сабвуфер включен, выполните описанные ниже действия, чтобы настроить уровень его выходного сигнала.

- 1 В обычном режиме несколько раз нажмите AUDIO/RTN, чтобы выбрать режим SUBW.  
SUBW  $\rightarrow$  BASS  $\rightarrow$  TREBLE  $\rightarrow$  BAL  $\rightarrow$  FADER  $\rightarrow$  LOUD  
 $\rightarrow$  DEFEAT  $\rightarrow$  VOLUME  $\rightarrow$  SUBW
- 2 Отрегулируйте уровень, нажимая  $\wedge$  или  $\vee$ .

### Настройка системы сабвуфера

SUBW SYS 1 (начальная настройка) / SUBW SYS 2

Выберите SYS 1 или SYS 2, чтобы получить нужный эффект.

- SUBW SYS 1: Уровень сигнала сабвуфера меняется в соответствии с главной настройкой уровня громкости.
- SUBW SYS 2: Изменение уровня сигнала сабвуфера отлично от главной настройки уровня громкости. Например, даже при низких значениях уровня громкости можно слышать сигнал сабвуфера.

## Настройка визуального представления

### Выбор способа прокрутки текстовых сообщений

SCR TYPE1 / SCR TYPE2 (начальная настройка)

Выберите один из двух методов прокрутки.

Выберите предпочтительный для себя.

- SCR TYPE1: Символы прокручиваются справа налево по одному символу за раз.
- SCR TYPE2: Построение слов слева направо по одному символу за раз. После заполнения экрана он очищается, а остальные слова заголовка отображаются таким же образом.

### Прокручивание на дисплее текстовых сообщений (TEXT SCR)

SCR AUTO / SCR MANU (начальная настройка)

Данный CD-плеер может прокручивать на экране имена диска и фрагментов, записанные на дисках CD-TEXT, а также текстовую информацию MP3-файлов, имена папок и содержимое тегов.

- SCR AUTO: Текстовая информация о компакт-диске, текстовая информация о папках и имена файлов прокручиваются автоматически.
- SCR MANU: Текстовая информация прокручивается на экране при загрузке диска, смене фрагмента и т.д.

- Данное устройство прокручивает на экране названия из текстовой информации о компакт-диске, имена папок и файлов или содержимое тега.

### Демонстрация

DEMO ON / DEMO OFF (начальная настройка)

Данное устройство обладает демонстрационной функцией экрана.

- Чтобы выйти из демонстрационного режима, выберите настройку DEMO OFF.

## MP3

### Воспроизведение данных формата MP3 (PLAY MODE) CD-DA (начальная настройка) / CDDA/MP3

Данное устройство способно воспроизводить данные звукового компакт-диска и MP3-данные (записанные в формате Enhanced CD (CD Extra)). Однако в некоторых случаях при воспроизведении компакт-дисков расширенного формата возможны трудности. В таком случае можно выбрать воспроизведение только одного сеанса, содержащего данные звукового компакт-диска (CD-данные). Если диск содержит CD- и MP3-данные, то воспроизведение начинается с CD-данных.

- CD-DA: Могут воспроизводиться CD-данные из сеанса 1.
- CDDA/MP3: Могут воспроизводиться CD-данные, MP3-файлы в смешанном режиме и диски с несколькими сеансами записи.

- Выполните данную настройку, прежде чем вставлять диск. Если диск уже вставлен, сначала извлеките его.

## Внешнее устройство

### Подключение к внешнему усилителю (POWER IC) POW ON (начальная настройка) / POW OFF

Если подключен внешний усилитель, то качество звука можно улучшить, отключив питание встроенного усилителя.

- POW OFF: Используйте этот режим, когда линейный выход данного устройства используется для подключения к внешнему усилителю. При использовании этой настройки внутренний усилитель CD-ресивера отключается и не влияет на динамики.

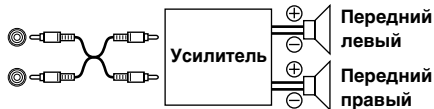

- POW ON: Динамики управляются встроенным усилителем.



- Если система не воспроизводит звук, то выходной сигнал не подается.

## Настройка режима AUX+

### AUX+ ON / AUX+ OFF (начальная настройка)

Звуковой сигнал подключенного внешнего устройства (например, переносного плеера) можно подать на прямой разъем iPod данного устройства с помощью интерфейсного кабеля iPod Direct/RCA.

Внешнее устройство и iPod-устройство не могут быть подключены одновременно.

- AUX+ ON: Установите ON (вкл.), если подключено внешнее устройство. Если нажать SOURCE/⏻ и выбрать AUX+, звуковой сигнал от внешнего устройства подается на вход данного устройства.
- AUX+ OFF: Установите OFF, если подключено iPod-устройство.

# iPod® (дополнительно)

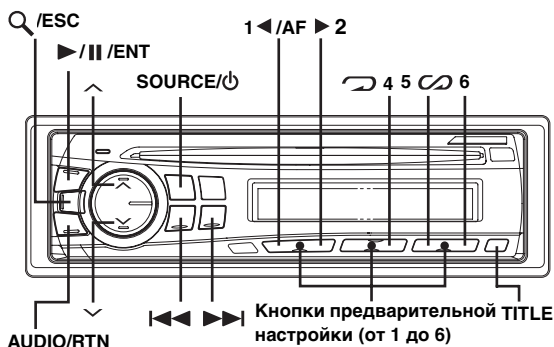

К устройству можно подключить iPod®, используя специальный кабель ALPINE FULL SPEED™ Connection Cable (KCE-422i) (продается отдельно). Если устройство подключено с помощью данного кабеля, то средства управления iPod не работают.

- Установите настройку **AUX+ SETUP** в состояние **OFF**, если подключено iPod-устройство (см. “Настройка режима AUX+” на странице 18).

## iPod, которые можно использовать с данным устройством

- Устройство может использоваться с iPod, iPod photo, iPod mini или iPod nano четвертого поколения и выше. Однако iPod Shuffle использовать нельзя.
- Плееры iPod без док-разъема (dock connector) нельзя подключить к данному устройству.
- Ниже перечислены версии iPod, с которыми может использоваться данное устройство. Правильная работа с более ранними версиями не гарантируется.

iPod четвертого поколения: вер. 3.1.1  
iPod пятого поколения: вер. 1.1.2  
фото iPod: вер. 1.2.1  
Мини iPod: вер. 1.4.1  
Нано iPod: вер. 1.2

- Данное устройство не может использоваться с программным обеспечением, выпущенным до “2006-06-28”. Дополнительную информацию об “Обновлении программного обеспечения iPod” см. в технической документации к iPod.

## Воспроизведение

- 1 Нажмите **SOURCE/⏻**, чтобы переключиться в режим iPod.
- 2 Нажмите кнопку **⏮** или **⏭**, чтобы выбрать нужную композицию.  
**Возврат к началу текущей композиции:**  
Нажмите **⏮**.  
**Перемотка назад текущей композиции:**  
Нажмите и удерживайте **⏮**.  
**Переход к началу следующей композиции:**  
Нажмите **⏭**.  
**Перемотка вперед текущей композиции:**  
Нажмите и удерживайте **⏭**.
- 3 Чтобы приостановить воспроизведение, нажмите **▶/||/ENT**.  
Чтобы возобновить воспроизведение, нажмите кнопку **▶/||/ENT** еще раз.

- Воспроизведение композиции на iPod, подключенном к данному устройству, продолжится с места, где оно было приостановлено после отсоединения.

## Поиск нужной композиции

iPod-устройство может содержать сотни композиций. Благодаря информации тегов файлов и содержанию песен организованными в плейлисты, поисковая функция устройства с легкостью найдет нужную песню. Каждая музыкальная категория обладает своей собственной иерархией. Используйте режим поиска Playlist/Artist/Album/Song/Podcast/Genre/Composer, чтобы сузить поиск с помощью представленной ниже таблицы.

Иерархия 1	Иерархия 2	Иерархия 3	Иерархия 4
Список воспроизведения	Композиция	—	—
Исполнитель*	Альбом*	Композиция	—
Альбом*	Композиция	—	—
Композиция	—	—	—
Подкастинг	Эпизод	—	—
Жанр*	Исполнитель*	Альбом*	Композиция
Композитор*	Альбом*	Композиция	—

Например: поиск по имени исполнителя  
В следующей примере объясняется, как выполняется поиск ARTIST (по имени исполнителя). Для этой же операции можно использовать другой режим поиска, но без смены иерархии.

- 1 Нажмите **Q/ESC**, чтобы активировать режим выбора вида поиска.
  - 2 Нажмите **^** и **v**, чтобы выбрать режим поиска ARTIST, а затем нажмите **▶/||/ENT**.  
PLAYLIST ↔ ARTIST ↔ ALBUM ↔ SONG ↔ PODCAST  
↔ GENRE ↔ COMPOSER ↔ PLAYLIST
  - 3 Нажмите **^** и **v**, чтобы выбрать нужного исполнителя, а затем нажмите **▶/||/ENT**.
  - 4 Нажмите **^** и **v**, чтобы выбрать нужный альбом, а затем нажмите **▶/||/ENT**.
  - 5 Нажмите **^** и **v**, чтобы выбрать нужную композицию, а затем нажмите **▶/||/ENT**.
- Если нажать и удерживать **▶/||/ENT** не менее 2 секунд в любой иерархии (за исключением SONG), начнется воспроизведение всех композиций из выбранной иерархии.
  - Выберите [ALL] в режиме поиска с “\*”, а затем нажмите и удерживайте **▶/||/ENT** не менее 2 секунд, чтобы начать воспроизведение всех композиций из iPod или выбранного режима поиска.
  - Если в данном режиме поиска нажать и удерживать **Q/ESC** не менее 2 секунд, или если в течение 10 секунд не было выполнено ни одной операции, то выполняется выход из данного режима поиска.
  - Если в данном режиме поиска нажать **AUDIO/RTN**, то выполняется возврат к предыдущему режиму.
  - Поиск нельзя выполнять в режиме воспроизведения M.I.X.
  - На экране отображается сообщение “NO SONG”, если в выбранном списке воспроизведения в режиме поиска PLAYLIST не найдена ни одна композиция.
  - На экране отображается “NO PODCAST”, если в iPod в режиме поиска PODCAST не обнаружены данные подкастинга.

- Если в режиме поиска **PLAYLIST** выбрать элемент “iPod name”, сохраненный в iPod-устройстве, и нажать ►/||/ENT, то можно выполнять поиск по всем композициям из данного iPod-устройства. Кроме того, если нажать и удерживать ►/||/ENT не менее 2 секунд, начнется воспроизведение всех композиций из данного iPod-устройства.
- Поддержка поиска **PODCAST** зависит от iPod-устройства.
- Если в данном режиме поиска нажата одна из **кнопок предварительной настройки (от 1 до 6)**, поиск можно ускорить, пропустив указанное место. Дополнительные сведения см. в разделе “Функция прямого поиска” на странице 20.

## Функция прямого поиска

Функция прямого поиска может использоваться для более эффективного поиска альбома, композиции и т.д. В режиме Playlist/Artist/Album/Song/Podcast/Genre/Composer можно быстро обнаружить любую композицию.

**В данном режиме поиска нажмите любую из кнопок предварительной настройки (от 1 до 6), чтобы быстро перескочить указанный процент списка композиций.**

Пример поиска композиции:

Пусть в iPod-устройстве имеется 100 композиций, которые разделены на 6 групп по процентному отношению (см. ниже). Эти группы ассоциированы с кнопками предварительной настройки (от 1 до 6).

Пример 1:

Предположим, искомая композиция расположена примерно в середине (50%) библиотеки: нажмите кнопку 4, чтобы перескочить к 50-ой композиции, а затем — ^ или v, чтобы найти нужную композицию.

Пример 2:

Предположим, искомая композиция расположена примерно в конце (83%) библиотеки: нажмите кнопку 6, чтобы перескочить к 83-ой композиции, а затем — ^ или v, чтобы найти нужную композицию.

	Все 100 композиций (100%)					
	0%	17%	33%	50%	67%	83%
Кнопки предустановки	1	2	3	4	5	6
Композиции	Первая композиция	17-ая композиция	33-я композиция	50-ая композиция	67-ая композиция	83-я композиция

## Выбор режима Playlist/Artist/Album/Podcast/Genre/Composer

Режим Playlist/Artist/Album/Podcast/Genre/Composer можно легко изменить.

Например, если вы прослушиваете песню с выбранного альбома, альбом можно изменить.

**Нажмите 1 ◀/AF или ►2, чтобы выбрать нужный режим Playlist/Artist/Album/Podcast/Genre/Composer.**

- Если режим поиска песни использовался для выбора песни, данная функция не активна.
- Если альбом был выбран в режиме поиска исполнителя, то можно выполнить поиск альбомов данного исполнителя.
- Эта функция неактивна при воспроизведении в случайном порядке (M.I.X.).

## Воспроизведение в случайном порядке Shuffle (M.I.X.)

При использовании функции Shuffle iPod-устройства на экране отображается M.I.X.

### Случайный порядок альбомов:

Композиции каждого альбома воспроизводятся в обычном порядке. После завершения проигрывания всех композиций данного альбома, следующий альбом выбирается случайным образом. Это продолжается, пока не будут проиграны все альбомы.

### Случайный порядок композиций:

В данном случае в случайном порядке проигрываются композиции из выбранной категории (список воспроизведения, альбом и т.п.). Любая композиция из данной категории проигрывается только один раз, пока не будут проиграны все композиции.

### 1 Нажмите 5 ∞.

Композиции проигрываются в случайном порядке.

☐ M.I.X. → M.I.X. → (off) → ☐ M.I.X.  
(Случайный (Случайный  
порядкальбомов) порядок  
композиций)

### 2 Чтобы отменить режим воспроизведения M.I.X., выберите (off), согласно представленной выше процедуре.

- Если композиция выбрана в режиме поиска по альбомам до перехода в режим воспроизведения M.I.X., композиции не будут воспроизводиться в случайном порядке, даже несмотря на настройку случайного порядка альбомов.

### В случайном порядке ВСЕ:

В этом случае все композиции из данного iPod-устройства воспроизводятся в случайном порядке. Ни одна композиция не воспроизводится повторно до тех пор, пока не будут проиграны все композиции.

### 1 Нажмите 6.

Композиции проигрываются в случайном порядке.

M.I.X. → (off) → M.I.X.  
(В случайном порядке ВСЕ)

### 2 Чтобы отменить режим воспроизведения M.I.X., выберите (off), согласно представленной выше процедуре.

- После выбора этой опции отменяется воспроизведение композиций, выбранных в данном режиме поиска.

---

## Многократное воспроизведение

---

Для данного iPod-устройства можно выбрать только повтор воспроизведения только одной композиции.

### Повтор воспроизведения одной композиции:

Постоянно повторяется воспроизведение одной композиции.



#### 1 Нажмите 4.

Данная композиция будет постоянно воспроизводиться.

RPT → (off) → RPT

(Повтор  
воспроизведения  
одной композиции)

#### 2 Чтобы отменить режим многократного воспроизведения, выберите (off), согласно представленной выше процедуре.

- В режиме многократного воспроизведения нельзя выбрать другие композиции, нажимая кнопки  или .

---

## Отображение текста

---

На экран можно из тега вывести информацию о той или иной композиции из iPod-устройства.

### Нажмите TITLE.

При каждом нажатии меняется содержимое экрана.

- Чтобы изменить содержимое экрана в режиме прокрутки текста MANU, нажмите **TITLE** во время прокрутки текста. Если прокрутка завершилась, нажмите **TITLE**, чтобы прокрутить текст еще раз.

TRACK NO./ELAPSED TIME → ARTIST NAME\* →  
ALBUM NAME\* → SONG TITLE\* →  
TRACK NO./ELAPSED TIME

#### \* Информация из TEGA

Если тег не содержит данных, на экране отображается "ARTIST"/"ALBUM"/"SONG".

- Могут отображаться только буквенно-цифровые знаки (ASCII).
- Если в имени исполнителя, названии альбома или композиции, записанном в iPod-устройстве, содержится слишком много символов, могут возникнуть трудности при воспроизведении композиций после подключения к данному адаптеру. Поэтому рекомендуется использовать не более 250 символов. Главный блок не поддерживает более 64 символов (64 байта).
- Некоторые символы могут отображаться неправильно.
- Сообщение "NO SUPPORT" отображается, если текстовая информация не поддерживается устройством.

# Информация

## При возникновении трудностей

При обнаружении проблемы, выключите, а затем включите питание. Если устройство все равно работает неправильно, просмотрите элементы следующего контрольного списка. Данное руководство поможет справиться с проблемой в случае неисправности устройства. В противном случае проверьте правильное подключение остальных элементов системы или проконсультируйтесь у своего авторизованного дилера Alpine.

### Основные функции

#### Не принимает сигналы радиостанций.

- Нет антенны или разрыв в кабеле.
  - Если подключение выполнено по инструкции, устройство не должно работать при выключенном зажигании.
- Неправильно подключен вывод питания (красный) или вывод батареи (желтый).
  - Проверьте выводы питания и батареи.
- Сгорел предохранитель.
  - Проверьте предохранитель устройства, при необходимости замените его.
- Сбой внутреннего микрокомпьютера из-за помех и т.д.
  - Нажмите переключатель RESET с помощью шариковой ручки или другого заостренного предмета.

### Радио

#### Не принимает сигналы радиостанций.

- Нет антенны или разрыв в кабеле.
  - Убедитесь в правильном подключении антенны; при необходимости замените антенну или кабель.

#### Не удается настроить станции в режиме поиска.

- Приемник находится в зоне слабого сигнала.
  - Убедитесь в том, что тюнер находится в режиме DX.
- Если вы находитесь в области прямого сигнала, возможно, антенна не заземлена или подключена неправильно.
  - Проверьте соединения антенны. Убедитесь в правильном заземлении антенны в месте ее установки.
- Возможно, антенна имеет недостаточную длину.
  - Убедитесь в том, что антенна полностью развернута. Если антенна сломана, замените ее новой.

#### Высокий уровень шума радиотрансляции.

- Антенна имеет недостаточную длину.
  - Полностью разверните антенну. Замените антенну, если она сломана.
- Антенна плохо заземлена.
  - Убедитесь в правильном заземлении антенны в месте ее установки.

## Воспроизведение компакт-дисков

#### CD-плеер не работает.

- Температура компакт-диска выходит за диапазон рабочих температур +50°C (+120°F).
  - Дайте остыть внутренним деталям (или салону) автомобиля.

#### При воспроизведении компакт-диска заметно дрожание звука.

- Конденсация влаги в модуле воспроизведения компакт-дисков.
  - Подождите достаточно долго (около часа), чтобы дать конденсату испариться.

#### Не удается вставить компакт-диск.

- Компакт-диск уже вставлен в CD-плеер.
  - Извлеките компакт-диск и удалите его.
- Компакт-диск вставлен неправильно.
  - Убедитесь в том, что компакт-диск вставлен в соответствии с инструкциями из раздела “Эксплуатация CD-плеера”.

#### Невозможно выполнить перемотку компакт-диска вперед или назад.

- Компакт-диск поврежден.
  - Извлеките и забракуйте компакт-диск. Использование поврежденных дисков может повредить механизмы устройства.

#### При воспроизведении компакт-диска происходят перебои из-за вибрации.

- Неправильно установлено устройство.
  - Надежно установите устройство заново.
- Очень грязный компакт-диск.
  - Очистите диск.
- На диске имеются царапины.
  - Возьмите другой диск.
- Загрязнились приемные линзы.
  - Не используйте имеющиеся в продаже диски для очистки линз. Проконсультируйтесь у ближайшего дилера Alpine.

#### При воспроизведении компакт-диска происходят перебои без вибрации.

- Грязный или поцарапанный диск.
  - Почистите диск; поврежденный диск следует заменить.

#### Отображается ошибка (только для встроенного CD-плеера).

- Механическая ошибка.
  - Нажмите ▲. После исчезновения индикатора об ошибке снова вставьте диск. Если это не помогло устранить проблему, проконсультируйтесь у своего ближайшего дилера Alpine.

#### Невозможно воспроизведение дисков CD-R/CD-RW.

- Закройте неоконченный сеанс (завершение).
  - Выполните завершение и повторите попытку воспроизведения.

### MP3

#### Невозможно воспроизведение MP3-файлов.

- Ошибка записи. Несовместимый формат компакт-диска.
  - Убедитесь в том, что компакт-диск записан в поддерживаемом формате. Просмотрите раздел “О MP3” (страницы 12-13), а затем перезапишите диск в формате, который поддерживается данным устройством.



## Звук

### От динамиков не идет выходной звуковой сигнал.

- От внутреннего усилителя устройства не поступает выходной сигнал.
  - Параметр POWER IC имеет значение “POW ON” (страница 18).

## iPod

### Невозможно воспроизведение файлов из iPod-устройства или нет выходного звукового сигнала.

- iPod-устройство не распознано.
  - Выполните сброс главного блока и iPod-устройства. См. “Первоначальный запуск системы” (страница 6). Описание сброса iPod-устройства см. в руководстве пользователя данного устройства.

## Индикаторы CD-плеера





### HI TEMP

- Из-за высокой температуры активирована цепь защиты.
  - Индикатор исчезает после возвращения температуры к обычному рабочему диапазону.

### NO DISC

- Не вставлен компакт-диск.
  - Вставьте компакт-диск.
- Диск вставлен, но на экране отображается сообщение “NO DISC”, а устройство не начинает воспроизведение или выброс диска.
  - Извлеките диск с помощью следующих действий:  
Снова нажмите кнопку  и удерживайте не менее 2 секунд. Если устройство все равно не выбрасывает диск, проконсультируйтесь у своего дилера Alpine.

### ERROR

- Ошибка механизма.
  - 1) Нажмите кнопку  и извлеките компакт-диск. Если выброс не выполняется, проконсультируйтесь у своего дилера Alpine.
  - 2) Если сообщение об ошибке не исчезает после выброса, еще раз нажмите кнопку . Если сообщение об ошибке не исчезает и после многократного нажатия кнопки , проконсультируйтесь у своего дилера Alpine.
- Если отображается сообщение “ERROR”:  
Если не удастся извлечь диск нажатием кнопки , задействуйте переключатель RESET (см. страница 6) и нажмите кнопку  еще раз.  
Если диск все равно не выбрасывается, проконсультируйтесь у своего дилера Alpine.

### UNSUPPORTED

- Устройство не поддерживает используемую частоту дискретизации или скорость передачи битов (битрейт).
  - Используйте частоту дискретизации или битрейт, поддерживаемую данным устройством.

## Индикаторы в режиме iPod

### NO IPOD

- iPod-устройство не подключено.
  - Убедитесь в правильном подключении iPod-устройства (см. раздел “Соединения”). Проверьте, чтобы кабель не был чрезмерно изогнут.

### NO SONG

- iPod-устройство не содержит композиций.
  - Загрузите композиции на iPod и подключите его к данному устройству.

### NO PODCAST

- В данном iPod-устройстве отсутствуют данные подкастинга.
  - Загрузите данные подкастинга на iPod и подключите его к данному устройству.

### ERROR-01

- Ошибка связи.
  - Выключите, а затем снова включите зажигание.
  - Проверьте содержимое экрана при повторном подключении iPod к данному устройству с помощью кабеля iPod.

### ERROR-02

- Данная версия программного обеспечения iPod не совместима с данным устройством.
  - Обновите программное обеспечение iPod до версии, совместимой с данным устройством.

## Технические характеристики

### FM-ТЮНЕР

Диапазон настройки	87,5 – 108,0 МГц 65,00 – 74,00 МГц (Нижний диапазон)
Используемая чувствительность (моно)	0,7 мкВ
Избирательность по соседнему каналу	80 дБ
Отношение сигнал/шум	65 дБ
Разделение стереоканалов	35 дБ
Коэффициент захвата	2,0 дБ

### MW-ТЮНЕР

Диапазон настройки	531 – 1602 кГц
Чувствительность (стандарт МЭК)	25,1 мкВ/28 дБ

### LW-ТЮНЕР

Диапазон настройки	153 – 281 кГц
Чувствительность (стандарт МЭК)	31,6 мкВ/30 дБ

### CD-ПЛЕЕР

Частотная характеристика	5 – 20000 Гц ( $\pm 1$ дБ)
Неравномерность (%)	Ниже измеримого предела
Общие гармонические искажения	0,008% (при 1 кГц)
Динамический диапазон	95 дБ (при 1 кГц)
Отношение сигнал/шум	105 дБ
Разделение каналов	85 дБ (при 1 кГц)

### СЧИТЫВАНИЕ СИГНАЛА

Длина волны	795 нм
Мощность лазера	КЛАСС I

### ОБЩИЕ

Потребляемая мощность	14,4 В постоянного напряжения (допускается 11–16 В)
Максимальная выходная мощность	45 Вт $\times$ 4
Максимальное напряжение линейного выхода	2 В/ 10 кОм
Регулировка НЧ	$\pm 14$ дБ при 60 Гц
Регулировка ВЧ	$\pm 14$ дБ при 10 кГц
Вес	1,6 кг

### РАЗМЕР КОРПУСА

Ширина	178 мм
Высота	50 мм
Глубина	161 мм

### РАЗМЕР ДЕРЖАТЕЛЯ

Ширина	170 мм
Высота	46 мм
Глубина	18 мм

- Из-за непрерывного совершенствования продукта его технические характеристики и дизайн могут изменяться без предварительного уведомления.

Срок службы данного изделия - пять лет.

## ОСТОРОЖНО



(Нижняя сторона проигрывателя)

# Установка и соединения

Чтобы правильно использовать устройство, перед его установкой и подключением ознакомьтесь с информацией из данного руководства, представленной ниже, а также на страницах 3 и 5.



## Предупреждение

### ВЫПОЛНЯЙТЕ ПРАВИЛЬНЫЕ ПОДКЛЮЧЕНИЯ.

Неправильное подключение может привести к возгоранию или повреждению продукта.

### УСТАНАВЛИВАЙТЕ СИСТЕМУ ТОЛЬКО В АВТОМОБИЛЯХ С 12В ЗАЗЕМЛЕНИЕМ НА МИНУС (-).

(В случае сомнений проконсультируйтесь у своего дилера.) Несоблюдение этого требования может привести к возгоранию и т.п.

### ПЕРЕД ПОДКЛЮЧЕНИЕМ ПРОВОДОВ ОТСОЕДИНИТЕ КАБЕЛЬ ОТ ОТРИЦАТЕЛЬНОГО ПОЛЮСА БАТАРЕИ.

Несоблюдение этого требования может привести к поражению электрическим током или к травме вследствие короткого замыкания.

### НЕ СРАЩИВАЙТЕ С ЭЛЕКТРИЧЕСКИМИ КАБЕЛЯМИ.

Никогда не срезайте кабельную изоляцию для подключения питания к другому оборудованию. В противном случае будет превышена допустимая нагрузка по току для данного провода и в результате возможно возгорание и поражение электрическим током.

### НЕ ПОВРЕДИТЕ ТРУБОПРОВОД ИЛИ ПРОВОДКУ ПРИ СВЕРЛЕНИИ ОТВЕРСТИЙ.

При сверлении установочных отверстий в корпусе примите меры предосторожности, чтобы избежать контакта, повреждения или закупоривания трубок топливопроводов или электропроводки. Несоблюдение этого требования может привести к возгоранию.

### НЕ ИСПОЛЬЗУЙТЕ БОЛТЫ ИЛИ ГАЙКИ ТОРМОЗНОЙ СИСТЕМЫ ИЛИ СИСТЕМЫ РУЛЕВОГО УПРАВЛЕНИЯ ДЛЯ ЗАЗЕМЛЕНИЯ.

Болты или гайки из тормозной системы или системы рулевого управления (или любой другой связанной с безопасностью системы) или баков НИКОГДА не следует использовать при установке или заземлении. Использование таких деталей может блокировать управление автомобилем и стать причиной возгорания.

### ХРАНИТЕ НЕБОЛЬШИЕ ОБЪЕКТЫ, ТАКИЕ КАК БАТАРЕИ, В НЕДОСТУПНЫХ ДЛЯ ДЕТЕЙ МЕСТАХ.

Глотание таких объектов может нанести серьезную травму. Если ребенок проглотил подобный объект, немедленно обратитесь к врачу.

### НЕ УСТАНАВЛИВАЙТЕ УСТРОЙСТВО В МЕСТАХ, ГДЕ ОНО МОЖЕТ МЕШАТЬ РАБОТЕ АВТОМОБИЛЯ, НАПРИМЕР, РЯДОМ С РУЛЕВЫМ КОЛЕСОМ ИЛИ РЫЧАГОМ ПЕРЕКЛЮЧЕНИЯ СКОРОСТЕЙ.

В противном случае устройство может создать помехи для обзора или затруднить движение, что может привести к серьезной аварии.



## Осторожно

### ПРОКЛАДКА ПРОВОДОВ И УСТАНОВКА ДОЛЖНЫ БЫТЬ ВЫПОЛНЕНЫ СПЕЦИАЛИСТАМИ.

Для прокладки проводов и установки данного устройства требуются специальные технические навыки и опыт. В целях обеспечения безопасности для выполнения работы всегда обращайтесь к дилеру, у которого был приобретен этот продукт.

### ИСПОЛЬЗУЙТЕ НАДЕЖНО УСТАНОВЛЕННЫЕ СПЕЦИФИЦИРОВАННЫЕ ВСПОМОГАТЕЛЬНЫЕ КОМПОНЕНТЫ.

Используйте только специфицированные вспомогательные компоненты. Использование непредусмотренных компонентов может вызвать внутренние повреждения устройства или стать причиной его ненадежной установки. В результате может нарушиться крепление таких компонентов, приводя к возникновению опасности или сбою продукта.

### ПРАВИЛЬНО ПРОЛОЖЕННАЯ ПРОКЛАДКА НЕ ДОЛЖНА ИЗГИБАТЬСЯ ИЛИ ЗАЩЕМЛЯТЬСЯ ОСТРЫМИ МЕТАЛЛИЧЕСКИМИ КРАЯМИ.

Прокладывайте кабели и проводку далеко от движущихся частей (например, направляющих сиденья) и острых или заостренных краев. Это позволяет предотвратить защемление или зажатие проводов. Если провода проходят через металлическое отверстие, используйте резиновое уплотнительное кольцо, чтобы предотвратить повреждение изоляции металлическим краем отверстия.

### НЕ УСТАНАВЛИВАЙТЕ УСТРОЙСТВО В МЕСТАХ С ВЫСОКИМ УРОВНЕМ ВЛАЖНОСТИ ИЛИ ЗАПЫЛЕННОСТИ.

Избегайте устанавливать устройство в местах с высоким уровнем влажности или запыленности. Проникающие в устройство влага и пыль могут вызвать его неисправность.

#### ВАЖНО

Запишите серийный номер своего устройства в предоставленном далее месте и сохраните его для дальнейшего использования. Серийный номер указан (выгравирован) на нижней части устройства.

СЕРИЙНЫЙ НОМЕР: \_\_\_\_\_  
ДАТА УСТАНОВКИ: \_\_\_\_\_  
КТО УСТАНАВЛИВАЛ: \_\_\_\_\_  
МЕСТО ПРИОБРЕТЕНИЯ: \_\_\_\_\_

## Меры предосторожности

---

- Перед установкой устройства CDE-9870RE необходимо убедиться в отключении кабеля от отрицательного полюса батареи. Это сводит к минимуму вероятность повреждения устройства в случае короткого замыкания.
- Провода с цветовой кодировкой должны подключаться в соответствии с данной диаграммой. Неправильные соединения могут стать причиной неисправности устройства или повреждения электрооборудования автомобиля.
- При подключении к электрооборудованию автомобиля необходимо иметь представление об установленных на заводе компонентах (например, бортовом компьютере). Не подключайтесь к этим проводам для подачи питания данному устройству. При подключении устройства CDE-9870RE к блоку плавких предохранителей необходимо убедиться в том, что предохранители, предназначенные для контуров устройства CDE-9870RE, рассчитаны на соответствующую амперную нагрузку. Несоблюдение этого требования может привести к повреждению устройства и/или автомобиля. При появлении сомнений обращайтесь к своему дилеру Alpine.
- Для подключения к другим устройствам (например, к усилителю) в CDE-9870RE используются разъемы типа RCA. Для подключения к другим устройствам может потребоваться переходник. В этом случае обращайтесь за помощью к своему авторизованному дилеру Alpine.
- Отрицательные выводы динамиков должны подключаться к ее отрицательной клемме. Никогда не соединяйте между собой кабели левого и правого каналов динамиков и не подключайте их к корпусу автомобиля.

## Установка

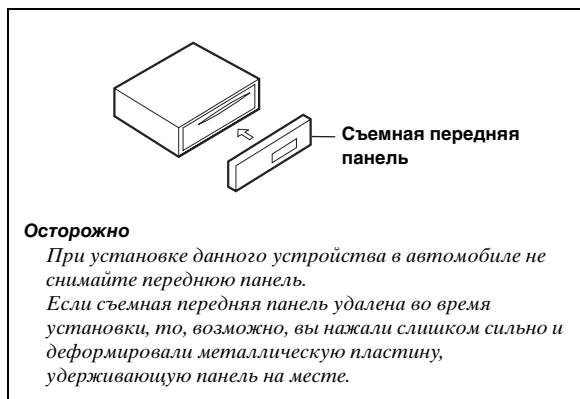

### Осторожно

При установке данного устройства в автомобиле не снимайте переднюю панель.  
Если съемная передняя панель удалена во время установки, то, возможно, вы нажали слишком сильно и деформировали металлическую пластину, удерживающую панель на месте.

- Основной блок должен быть установлен с наклоном не более 35 градусов по отношению к горизонтальной плоскости.

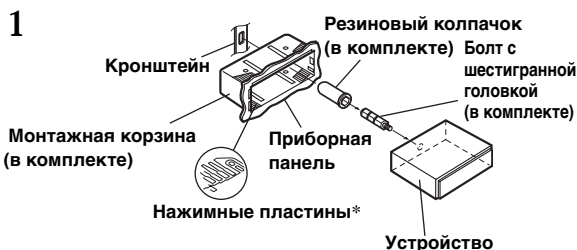
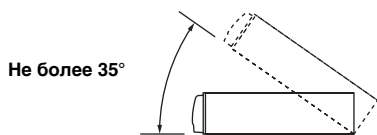

\* Если установленная монтажная корзина держится в приборной панели нежестко, разожмите монтажные лепестки корзины.

Отсоедините монтажную корзину от основного устройства (см. "Удаление" на странице 27). Вставьте монтажную корзину в приборную панель и зафиксируйте его с помощью монтажных лепестков.

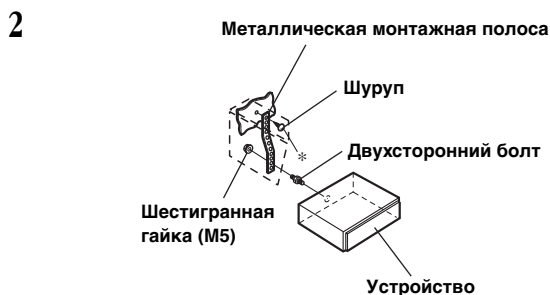

Если автомобиль оборудован кронштейном, вставьте длинный болт с шестигранной головкой в заднюю панель устройства CDE-9870RE и наденьте на болт резиновый колпачок. Если автомобиль не оборудован кронштейном, укрепите на главном блоке металлическую монтажную полосу (не предоставляется). Подключите все выводы устройства CDE-9870RE в соответствии с описанием, представленным в разделе ПОДКЛЮЧЕНИЕ.

- В месте крепления к корпусу используйте соответствующий шуруп\*.

- 3
- Вставьте устройство CDE-9870RE в приборную панель. После установки устройства убедитесь в том, что стопорные штифты целиком сидят в нижнем положении. Для этого сильно нажмите на устройство, одновременно толкая стопорный штифт вниз с помощью маленькой отвертки. Это гарантирует правильную фиксацию устройства и не позволяет ему случайно выскочить из приборной панели. Установите съемную переднюю панель.

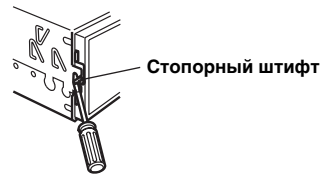

## Удаление

- Удалите съемную переднюю панель.
- Используя маленькую отвертку (или подобный инструмент), толкайте стопорные штифты, пока они не займут "верхнее" положение (см. выше рисунок). После разблокирования обоих штифтов вытаскивайте устройство осторожно, чтобы избежать повторной блокировки первого штифта до разблокировки второго.
- Выдвиньте устройство, оставляя его незаблокированным.

## <ЯПОНСКИЕ АВТОМОБИЛИ>

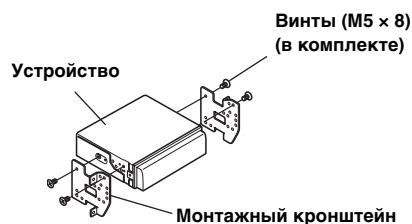
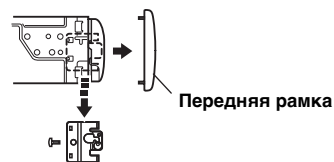

# Соединения

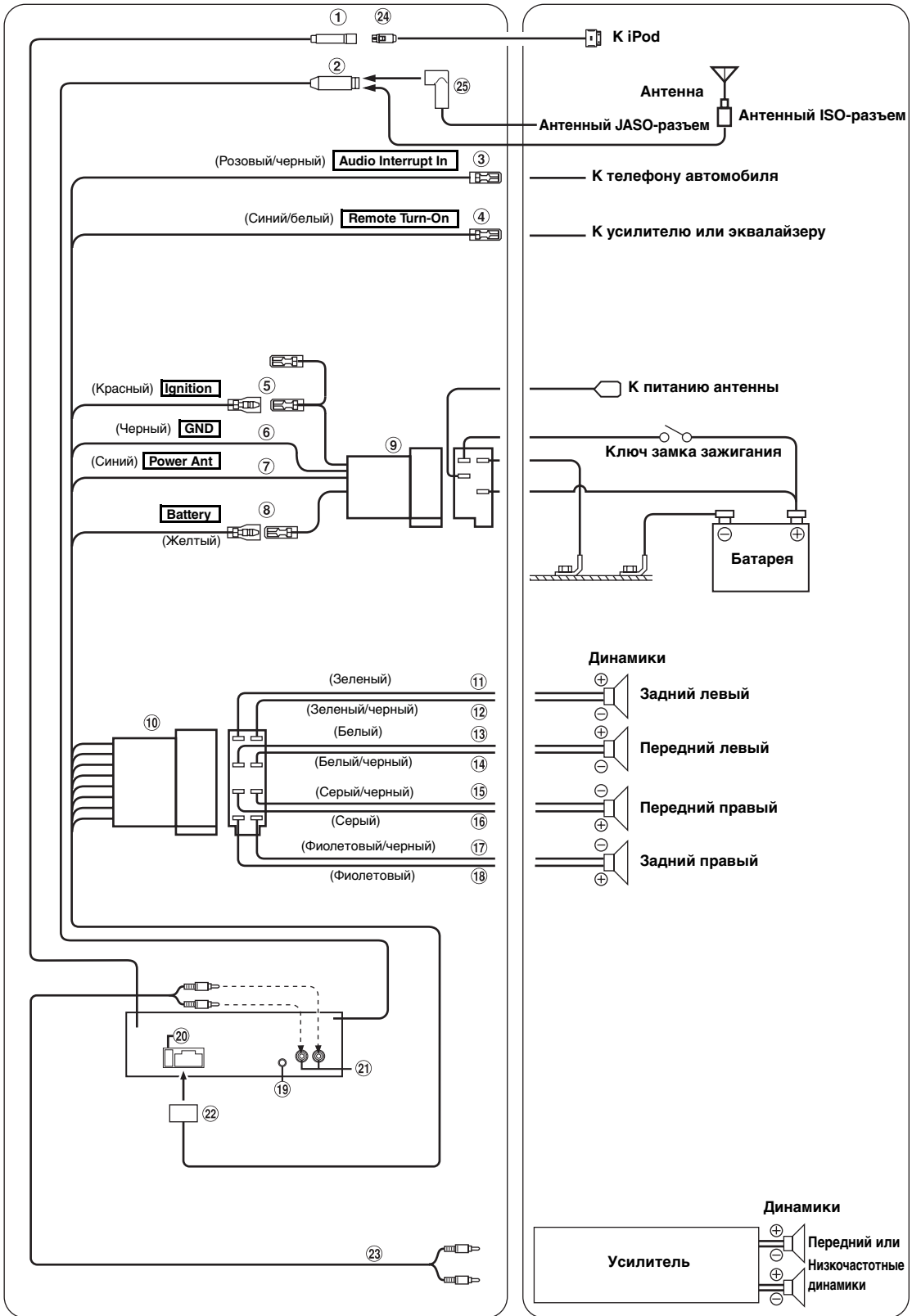

- ① **Прямой разъем iPod**  
Управляющие сигналы iPod.  
Подключите этот разъем к iPod с помощью соединительного кабеля FULL SPEED™ (KCE-422i) (продается отдельно) или к внешнему устройству (например, портативному проигрывателю) с помощью интерфейсного кабеля iPod Direct/RCA (продается отдельно).
- \* См. раздел “Настройка режима AUX+” (страница 18).  
AUX+ ON : Если подключено внешнее устройство.  
AUX+ OFF : Если подключено iPod-устройство.
- ② **Антенный разъем**
- ③ **Входной провод прерывателя звука (Розовый/черный)**  
Подключите этот вывод к выходу звукового интерфейса сотового телефона, обеспечивающего замыкание на землю при получении вызова.
- ④ **Провод дистанционного включения (Синий/белый)**  
Подключите этот провод к входу дистанционного включения усилителя или процессора сигналов.
- ⑤ **Провод прерывателя питания (зажигание) (Красный)**  
Подключите этот вывод к свободной клемме блока плавких предохранителей автомобиля или к другому свободному источнику питания, обеспечивающему зажигание с напряжением 12В (+) только при включенном зажигании или в положении АСС.
- ⑥ **Провод заземления (Черный)**  
Тщательно заземлите этот вывод на массу. Убедитесь в том, что соединение выполнено на оголенной металлической поверхности и надежно зафиксировано с помощью предоставленного винта.
- ⑦ **Провод питания антенны (Синий)**  
Подключите этот вывод к клемме +В питания антенны (если используется).
- Этот вывод следует использовать только для управления питанием антенны. Не используйте этот вывод для включения усилителя или процессора сигналов и т.д.
- ⑧ **Вывод батареи (Желтый)**  
Подключите этот вывод к положительному (+) полюсу батареи автомобиля.
- ⑨ **ISO-разъем источника питания**
- ⑩ **ISO-разъем (выход на динамики)**
- ⑪ **Выход на левый задний динамик (+) (Зеленый)**
- ⑫ **Выход на левый задний динамик (-) (Зеленый/черный)**
- ⑬ **Выход на левый передний динамик (+) (Белый)**
- ⑭ **Выход на левый передний динамик (-) (Белый/черный)**
- ⑮ **Выход на правый передний динамик (-) (Серый/черный)**
- ⑯ **Выход на правый передний динамик (+) (Серый)**
- ⑰ **Выход на правый задний динамик (-) (Фиолетовый/черный)**
- ⑱ **Выход на правый задний динамик (+) (Фиолетовый)**
- ⑲ **Разъем интерфейса кнопок руля/ штатного подрулевого джойстика**  
К блоку интерфейса кнопок руля/ штатного подрулевого джойстика.
- ⑳ **Патрон плавкого предохранителя (10А)**
- ㉑ **Выходные RCA-разъемы для передних/низкочастотных динамиков\***
- \* Если сабвуферный динамик выключен: выход для передних динамиков.  
Если сабвуферный динамик выключен: выход для сабвуферного динамика.
- ㉒ **Разъем источника питания**
- ㉓ **Кабельный удлинитель (продается отдельно)**
- ㉔ **Соединительный кабель FULL SPEED™ (KCE-422i) (продается отдельно)**
- ㉕ **Кабельный удлинитель (продается отдельно)**  
В зависимости от автомобиля может потребоваться антенный адаптер ISO/JASO.

#### Чтобы предотвратить проникновение внешнего шума в аудиосистему.

- Размещайте устройство и прокладывайте провода на расстоянии не менее чем 10 см от автомобильной электропроводки.
- Выводы батареи питания должны проходить как можно дальше от других выводов.
- Надежно подсоедините провод заземления к оголенной металлической поверхности (при необходимости удалите краску, грязь или смазку) корпуса автомобиля.
- При установке дополнительного шумоподавителя по возможности подключайте его как можно дальше от данного устройства. Дилеры Alpine могут предложить различные модели шумоподавителей, обращайтесь к ним за дополнительной информацией.
- За дальнейшей информацией обращайтесь к своему дилеру Alpine, так как ему больше всего известно от мерах предотвращения шумов.

