

TEFAL



Visialis

Freidora • Fritadeira • Уριτέζα • фритюрница

Modo de empleo • Manual de utilização

ΟΔΗΓΙΕΣ ΧΡΗΣΗΣ • Инструкция по использованию

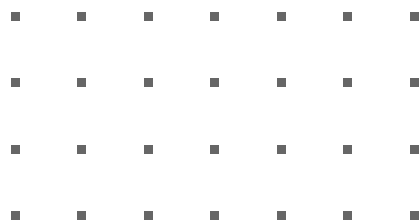

Español 2

Descripción	2	Cocción	6, 7
Protección del medio ambiente	2	Tabla de tiempos de cocción	7
Consejos de seguridad	2	Mantenimiento	8
Resumen	3	Limpieza	9
Preparativos	4, 5	Si la freidora no funciona correctamente	10
Antes de la primera utilización	4		

Português 11

Descrição	11	Fritura	15, 16
Protecção do ambiente	11	Quadros de fritura	16
Recomendações de Segurança	11	Manutenção	18
Resumo	12	Limpeza	18
Preparação	13, 14	Se a sua fritadeira não funcionar bem	19
Antes da primeira utilização	13		

ΕΛΛΗΝΙΚΑ 20

Περιγραφή	20	Μαγείρεμα	24, 25
Προστασία περιβάλλοντος	20	Πίνακες μαγειρέματος	25
Οδηγίες ασφάλειας	20	Συντήρηση	26
Για να συνοψίσουμε	21	Καθάρισμα	27
Προετοιμασία για την χρήση	22, 23	Αν η φριτέζα σας δεν λειτουργεί σωστά	28
Πριν χρησιμοποιήσετε την φριτέζα σας για πρώτη φορά	22	Σέρβις/Ανταλλακτικά	29

Русский 30

О	30	Ж	34, 35
З	30	Т	35
Т	30	У	36
И	31	Ч	37
П	32, 33	Е	38
П	32	В	38

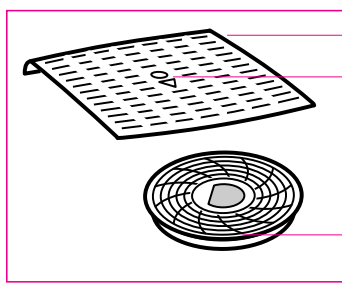

1
2

3

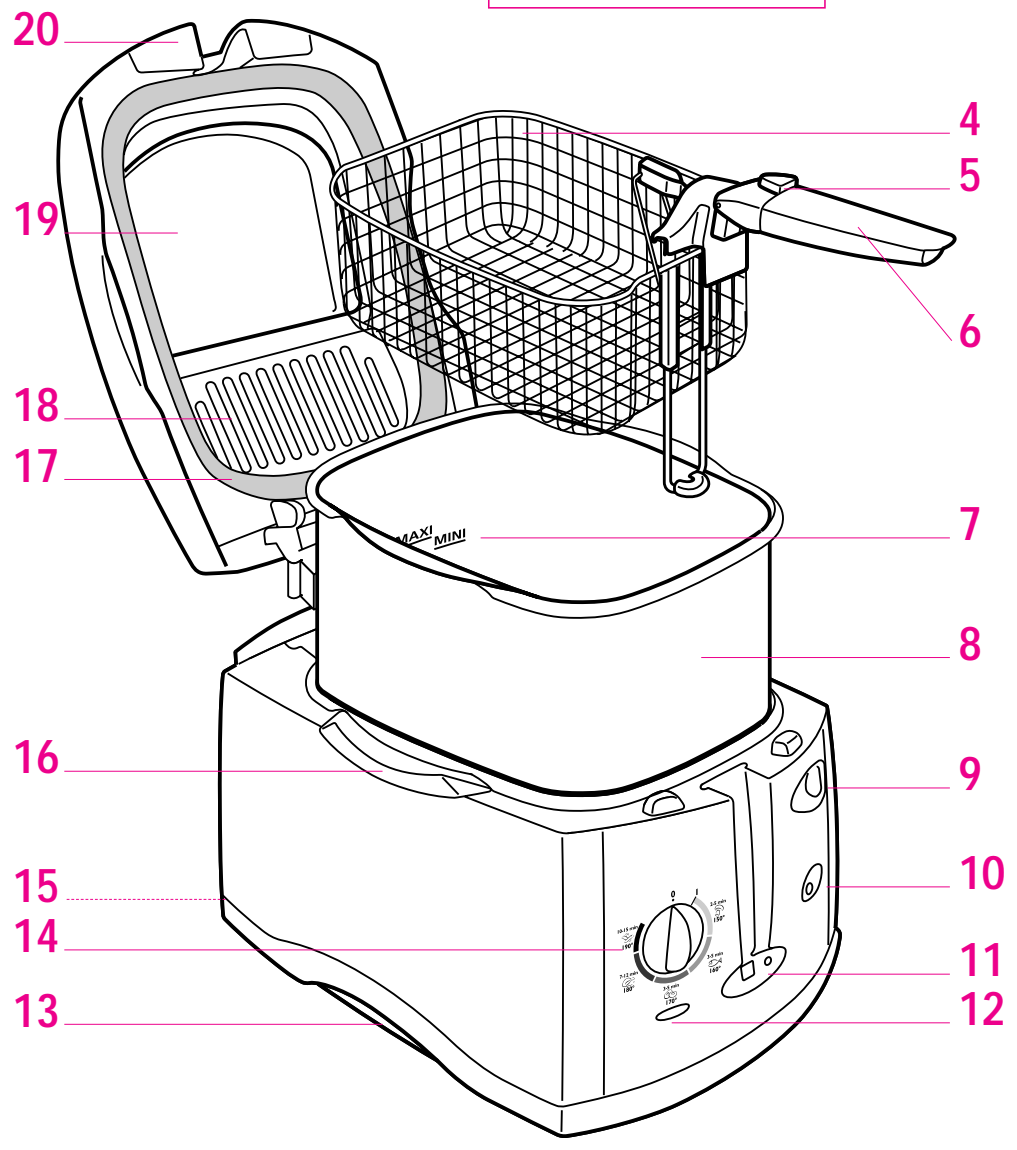

4

5

6

7

8

9

10

11

12

20

19

18

17

16

15

14

13

Описание

- 1. я
- 2. П я
- 3.
- 4.
- 5.
- 6. я
- 7. О я
- 8. я
- 9. я я
- 10. я
- 11. Т ()
- 12. У
- 13. я / В
- 14. Т я
- 15. я
- 16. У я
- 17. У я
- 18. О
- 19.
- 20.

Защита окружающей среды

В О , В

П В В , я я

В

Требования техники безопасности

я я ,

- 89/336/CEE я я 93/68/CEE

- 73/23/ я 93/68/CEE

В я я В я я я

я я я

я я я

В я я В я я я

У я я (,) ,

Е я ,

В я я 3 я я я

(,) ,

(,)

я я я

я я я

я я я

И , есть три этапа, необходимых для того, что получить легкие и хрустящие фритюры

1 Подготовка

Наполните чашу _____

3

я , я

! Не следует смешивать различные виды жиров.

Разогрейте _____

В
Ж

я

150 .

О
П

(. 35).

! Установите фритюрницу:
- в месте, недосягаемом для детей,
- на прочное основание,
- вдали от брызг воды и от источника тепла.

(.) .

Приготовьте продукты _____

Visialis 1250 2,6	Visialis 1000 2,2
670	550
500	400

670 550
500 400

П

! Не следует перегружать корзину. Продукты как следует высушите.

2 Жарение

Следите за процессом жарения _____

Т

я , я я я

! Для того, чтобы не обжечься :
Не следует держать руку над фильтром.
До смотрового окна не следует дотрагиваться.

Окончание жарения _____

О

! Не следует прикасаться к открывающимся металлическим частям.

3 Обслуживание

я я

Ни в коем случае не следует перемещать фритюрницу, когда в ней есть горячий жир.

Следует внимательно ознакомиться с инструкциями и строго их придерживаться содержащихся в них указаний.

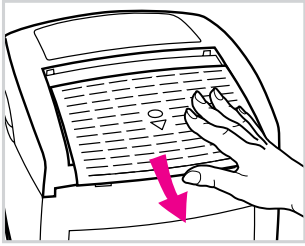

Перед первым включением

У
В
И
О
П

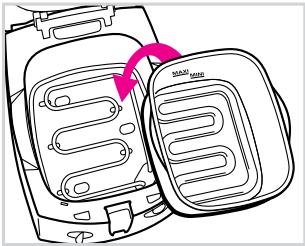

Поставьте сменную чашу

У
/ (MAXI / MINI)
я

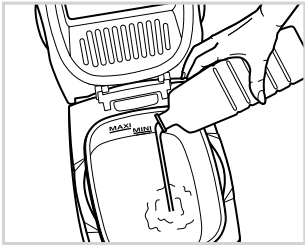

Имеющаяся система безопасности не дает фритюрнице работать в случае, если Вы как следует не установили крышку на место.



Наполните чашу

П
я
:
,
Е В ,
- (150 ,
-) я ,
я

- ! Ни в коем случае не включайте в сеть пустую фритюрницу.
- ! Различные сорта жиров не следует смешивать.
- ! Уровень жира всегда должен находиться между минимальной и максимальной отметками на чаше. Это следует проверять перед каждым употреблением, а при необходимости добавлять масло того самого вида.

C			
V	1000		
M	2	1750	
M	2,2	2000	
V	1250		
M	2,4	2125	
M	2,6	2250	

Предварительно разогрейте

3
В
(35).

- ! Установите фритюрницу:
 - на прочное основание,
 - в месте, недосягаемом для детей,
 - вдали от брызг воды и от источника тепла.

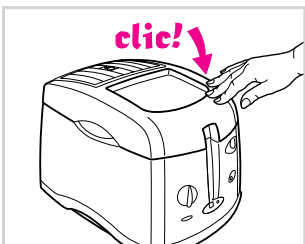

- ! Не следует оставлять работающую фритюрницу без присмотра. Шнур не должен висеть.

П

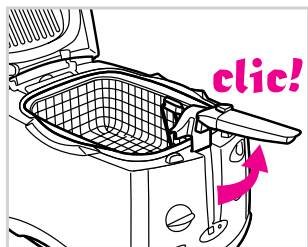
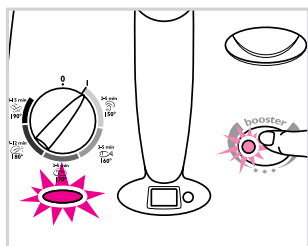

Специальный бустер для свежемороженных продуктов

(в зависимости от модели)

П

I.

Температуру ванны надо быстро поднять, если она охлаждена свежеморожеными продуктами. Ваш фритюр тогда получится более хрустящим.

Приготовьте корзину

Тя

В

П

Ни в коем случае не следует превышать предельное безопасное количество.



Продукты следует нарезать одинаковыми кусками для того, чтобы они однородно поджаривались.

V	1000 (2,2 l)	П	1000	750
			550	400
V	1250 (2,6 l)	П	1250	900
			670	500

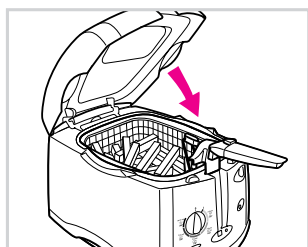

Погрузите корзину в масло

У

З

П

П

Свежемороженные продукты следует хорошенько встряхнуть для того, чтобы во фритюрницу не попали кусочки льда. Не все свежемороженные продукты готовы к употреблению. Вам следует ознакомиться с указаниями их изготовителя.

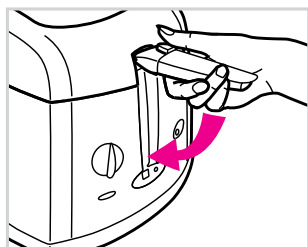

Отрегулируйте таймер

(в зависимости от модели)

Я

О

В

Я

Я

В

Я

Я,
2-

Ч

Таймер подает сигнал об окончании времени жарения, но не останавливает работу аппарата.

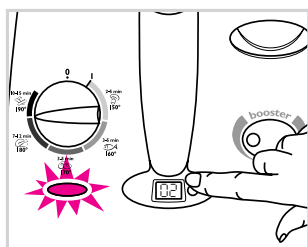



Следите за процессом жарения

Т
я я я я

! Внимание : ни к фильтру, ни к смотровому окну не следует прикасаться руками. Пар и стекло могут сильно обжечь.

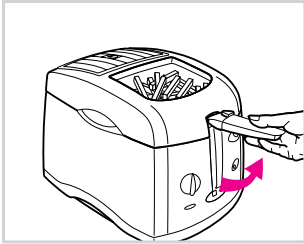

Достаньте продукты

Ч
я я я я

Ни в коем случае не следует вытаскивать чашу в то время, пока фритюрница работает.

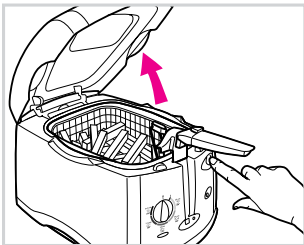

О
я я я я



При приготовлении 2-й порции блюда : перед тем как загрузить продукты дождитесь пока погаснет световой указатель. приведите уровень масла в соответствие с тем количеством продуктов, которое будете жарить.

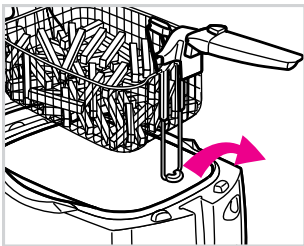

И
я я я я



Для того, чтобы получить вкусный хрустящий фритюр, крышку надо сразу же снять.

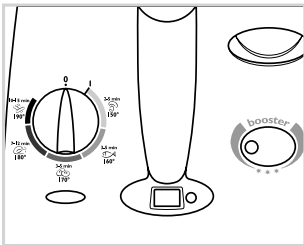

Остановите аппарат

П
я я я я

Чтобы соль и перец не попали в масло, солить и перчить продукты следует вне фритюрницы.



Если Вы пользовались Бустером, то чтобы его выключить, следует нажать на кнопку Бустер.

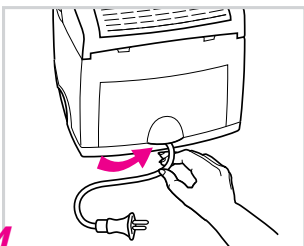

О
(у 1- -2-). я

! Ни в коем случае не следует перемещать фритюрницу с имеющимся в ней горячим жиром.

Таблица жарения

В я я я я . О
я я

Свежий	Температура	Время жарения
, 1,25 (V 1250)	190	16-17 .
, 1	190	12-15 .
, (670)	190	9-10 .
, (550)	190	7-9 .
(300)	190	7-9 .
(250)	190	6-8 .
я (8 - 10 .)	190	8-9 .
(8 - 10 .)	190	8-9 .
я (6-8 .)	180	10-12 .
(8 .)	180	12-15 .
(400)	180	5-6 .
(7 - 8 .)	170	4-6 .
О () (10 - 12 .)	170	10-11 .
П (12 - 15 .)	170	7-9 .
- (6 .)	170	6-7 .
, , я , . (4 .)	160	6-8 .
(200)	150	4-6 .

Свежемороженые продукты	Без Бустера	С Бустером
	(в зависимости от модели)	(в зависимости от модели)
	Установите термостат в положение 190°	Нажмите на кнопку Бустер
	Время жарения	Время жарения
() 900 (V 1250)	12-14 .	11-13 .
() 750	11-13 .	9-11 .
() 500	10-12 .	8-10 .
() 400	5-6 .	4-6 .
(50)	5-6 .	4-5 .
(8 - 10 .)	5-6 .	4-5 .
Т я (10 .)	5-6 .	4-5 .
я (8 .)	5-6 .	4-5 .
(3 .)	5-6 .	4-5 .
я (8 .)	5-6 .	4-5 .
(12 .)	4-5 .	3-4 .
(12 - 15 .)	4-5 .	3-4 .
(7 - 8 .)	5-6 .	4-5 .
Т я (12 - 15 .)	7-9 .	6-8 .
я (12 - 15 .)	7-9 .	6-8 .
Т я (15 - 18 .)	7-9 .	6-8 .

Сохраняйте жир

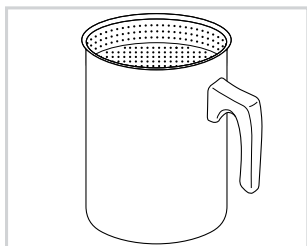
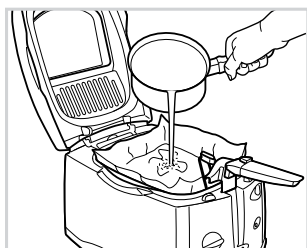

Жир отфильтруйте

С использованием промокательной бумаги (имеется в наличии в уполномоченных Центрах услуг).

П
О

В
У

И

С фильтровальной камерой максимальная вместимость 2,4 л (имеется в наличии в уполномоченных Центрах услуг)

Обновите жир

Замените противозапаховый картридж

(они имеются в наличии в уполномоченных центрах услуг)

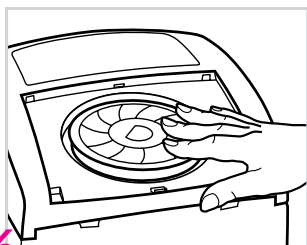
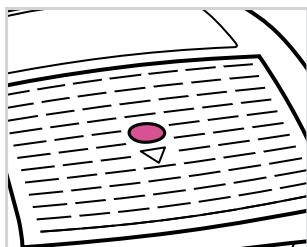

Жир следует регулярно фильтровать.

Мелкие куски, остающиеся от продуктов, имеют тенденцию сгорать, что влечет за собой более быструю порчу жира, а если они остаются в нем надолго, то появляется риск воспламенения.

Меняйте жир через каждые 8 - 12 применений максимум. Если жир "чистый", он способствует сохранению вкусовых качеств и легкости продуктов.

Картридж следует менять максимум через каждые 30 - 40 фритюрных.

у

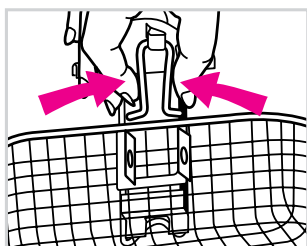
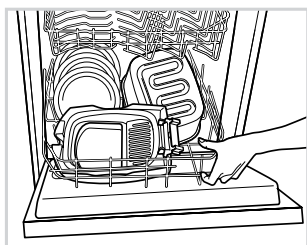
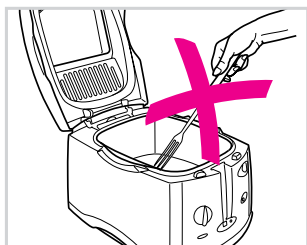
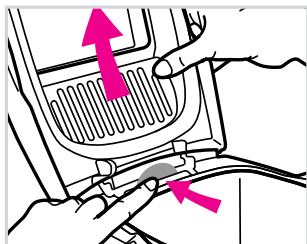
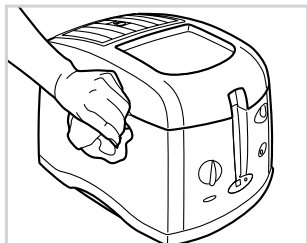

Вытрите крышку

Ч я ,
О я
В я
П я ,
О я ,

Вытрите сменную чашу

П я я , я я
я я
Т Е О В И
я я

Вытрите корзину

О
В
В

! Ни в коем случае не опускайте аппарат в воду. Не пользуйтесь агрессивными или абразивными моющими веществами.

Перед мытьем вытащите и высушите картридж. Смотровое окно следует мыть не реже чем каждые 3 - 4 фритюрора.

Для того, чтобы сохранить антипригарные качества, не следует пользоваться кухонными принадлежностями из металла.

Если Ваша чаша все же деформировалась, то её следует заменить в ближайшем уполномоченном Центре услуг.

! Если Ваша корзина деформировалась, её следует заменить в ближайшем уполномоченном Центре услуг.

Неисправности и возможные причины их возникновения	Что следует предпринять
Фритюрница не работает	В П у ()
Не работает Бустер	у я.
Не очень хорошая видимость через окошко.	я я О
Наличие дурных запахов П Ж Ж	З О я я (. . 36).
Из-под крышки выходит пар	П я
Переполнена фритюрная ванна П У я я я я	З П П З О И И (. . 36). () .3
Продукты на подрумяниваются и остаются мягкими О О Т	В Ж О я я я я ()
Не работает таймер	З

Е я, В я



Cartucho anti-olores
Filtro Anti-odores
Φίλτρο κατά των οσμών
Картридж фильтрующий
противозапаховый



Ref : 794 369

TEFAL

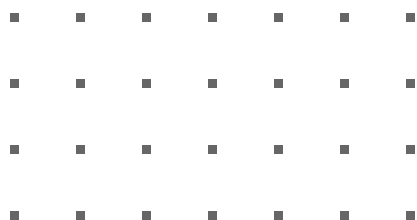

Visialis

REF 5063966