

# SM-CMD2022

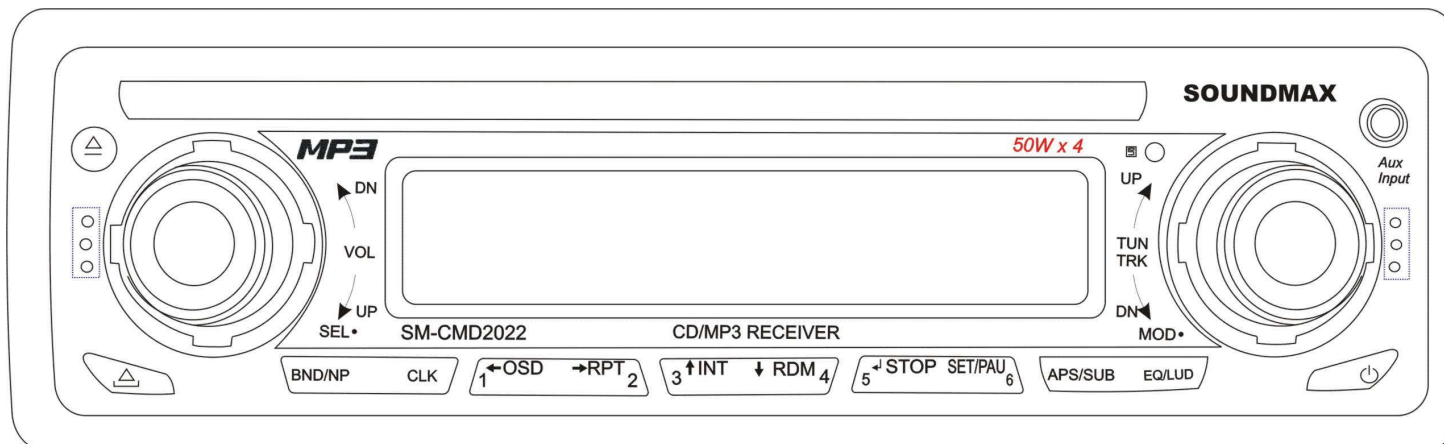
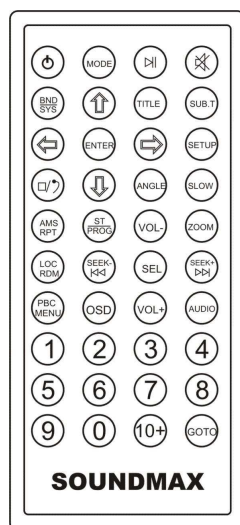

**DVD/MP3/CD RECEIVER**

**Instruction manual**

**DVD/MP3/CD РЕСИВЕР**

**Руководство по эксплуатации**

**Уважаемый покупатель!**

Благодарим Вас за покупку нашего изделия. Для обеспечения безопасности рекомендуется тщательно изучить настоящее руководство перед подключением, эксплуатацией и/или регулировкой изделия, и сохраняйте руководство для использования в будущем.

**Содержание**

Содержание .....	42
Меры предосторожности.....	43
Установка/ подключение .....	44
Органы управления .....	48
Пульт управления.....	51
Вставка батарей в пульт управления.....	52
Используемая терминология .....	53
Преимущества проигрывателя .....	54
Поддерживаемые форматы дисков .....	55
Основные операции .....	57
Цифровой тюнер.....	59
DVD/VCD/CD/MP3/CD-R .....	61
Операции с меню.....	71
Система против кражи .....	78
Обращение с дисками .....	79
Чистка и уход .....	79
Руководство по устранению неисправностей.....	80
Технические характеристики .....	81

## Меры предосторожности

- Использование данного устройства при температуре ниже  $-10^{\circ}\text{C}$  может привести к поломке. **ПЕРЕД ИСПОЛЬЗОВАНИЕМ ПРЕДВАРИТЕЛЬНО ПРОГРЕЙТЕ САЛОН АВТОМОБИЛЯ ДО РЕКОМЕНДОВАННОЙ ТЕМПЕРАТУРЫ!**
- Тщательно изучите настоящую инструкцию, чтобы ознакомиться с высококачественной аудиосистемой.
- При установке и подключении изделия отключите отрицательную клемму аккумулятора автомобиля.
- При замене предохранителя, убедитесь, что вы устанавливаете предохранитель с тем же номиналом. Используя предохранитель с повышенным значением тока, можно причинить значительные повреждения изделию.
- Не пытайтесь разбирать изделие. Лазерные лучи, исходящие из блока оптической головки считывания информации с компакт-диска, опасны для глаз.
- Убедитесь, что шпильки или другие посторонние предметы не попали внутрь изделия. Они могут вызвать сбой в работе или стать причиной опасности, такой, как поражение электрическим током или лазерным лучом.
- Если вы ставите автомобиль на стоянку на длительное время в жаркое или холодное время года, подождите, пока температура в автомобиле не станет нормальной, перед тем как включать изделие.
- НЕ открывайте крышки и не проводите ремонт самостоятельно. Обратитесь к дилеру или квалифицированному персоналу
- Убедитесь, вы отключаете источник питания и антенну, если вы не будете пользоваться системой в течение длительного времени или во время грозы.
- Убедитесь, что вы отключаете источник питания, если обнаружена неправильная работа системы, система издает необычные звуки, запах, выделяет дым или внутрь ее попала жидкость. Проведите квалифицированный технический осмотр системы.
- Прибор разработан так, чтобы отрицательный вывод аккумулятора был подключен к корпусу транспортного средства. Пожалуйста, убедитесь в этом перед установкой.
- Не позволяйте проводам динамиков касаться друг друга при включении прибора. В противном случае, может быть перегружен или выйти из строя усилитель питания.
- Не устанавливайте съемную панель перед подключением кабеля.

## Установка/ подключение

После подключения всего оборудования проверьте правильность подключения. Если Вы не уверены, что сможете квалифицировано сделать все электрические подключения, обратитесь в специализированный центр, чтобы Вам правильно установили магнитолу.

### Перед установкой

**ВНИМАНИЕ: Удалите два болта перед установкой. Иначе DVD плеер не будет работать.**

Данное изделие может быть установлено в приборную панель, имеющую показанное ниже отверстие. Приборная панель должна иметь толщину 4,75 – 5,56 мм, чтобы быть способной поддерживать изделие.

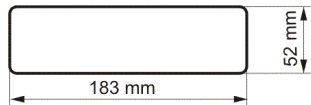

1. Вставьте установочную втулку в приборную панель и отогните установочные петли наружу при помощи отвертки. Убедитесь, что запорный рычаг установлен на одном уровне с установочной втулкой (не выступает наружу).

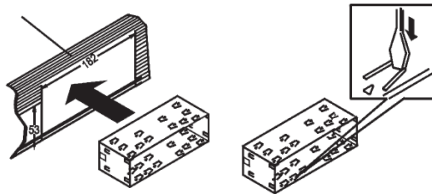

2. Закрепите заднюю сторону изделия.

После закрепления установочных болтов и разъема питания зафиксируйте заднюю часть изделия в отсеке магнитолы в автомобиле при помощи резиновой прокладки.

3. Вставьте декоративную панель.

Когда вы готовы вставить переднюю панель, пожалуйста, проверьте ее направление. Если она перевернута, ее невозможно закрепить.

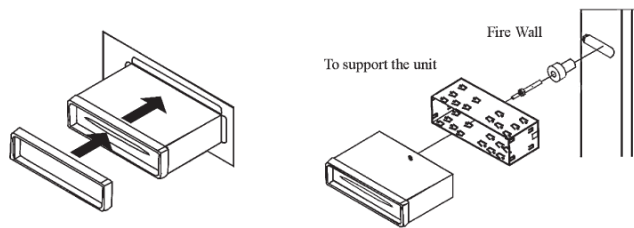

**ПРИМЕЧАНИЕ:** Внешняя рамка, крючки и установочная втулка не нужны при описанном выше способе установки.

Данное руководство может использоваться только для получения общей информации, для получения более подробной информации обращайтесь к дилеру.

Существует второй способ установки, который предполагает использование винтовых отверстий по бокам магнитолы и отверстий в монтажном кронштейне.

1. Снимите крючки с обеих сторон магнитолы.
2. Совместите отверстия в кронштейне с отверстиями по бокам магнитолы. Закрутите 2 винта в данные отверстия. Затем закрепите кронштейны в приборной панели автомобиля.
3. Подключите к магнитоле необходимое оборудование, используя схему электрических соединений.

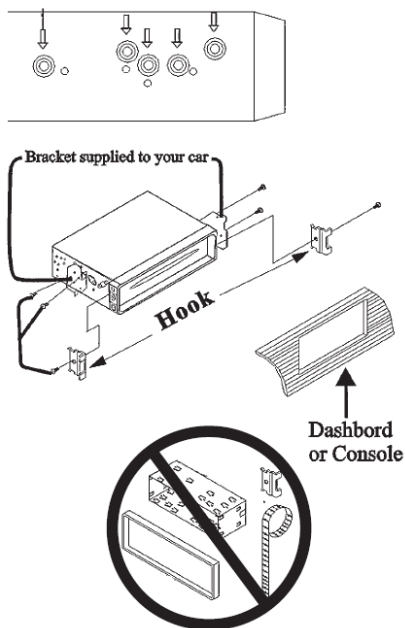

## Схема электрических соединений

### Примечания

Ориентируйтесь на приведенную схему при подключении электрического оборудования к магнитоле.

- Вы можете подключить 4 динамика с импедансом от 4 до 8 Ом.
- Не подключайте динамики с импедансом менее 4 Ом, это может повредить магнитоле.
- Не шунтируйте и не замыкайте провода динамиков. Если Вы не используете все 4 имеющихся в наличии динамика, изолируйте концы проводов с помощью изоляционной ленты во избежание короткого замыкания.
- Не заземляйте отрицательные клеммы проводов динамиков на корпус автомобиля.

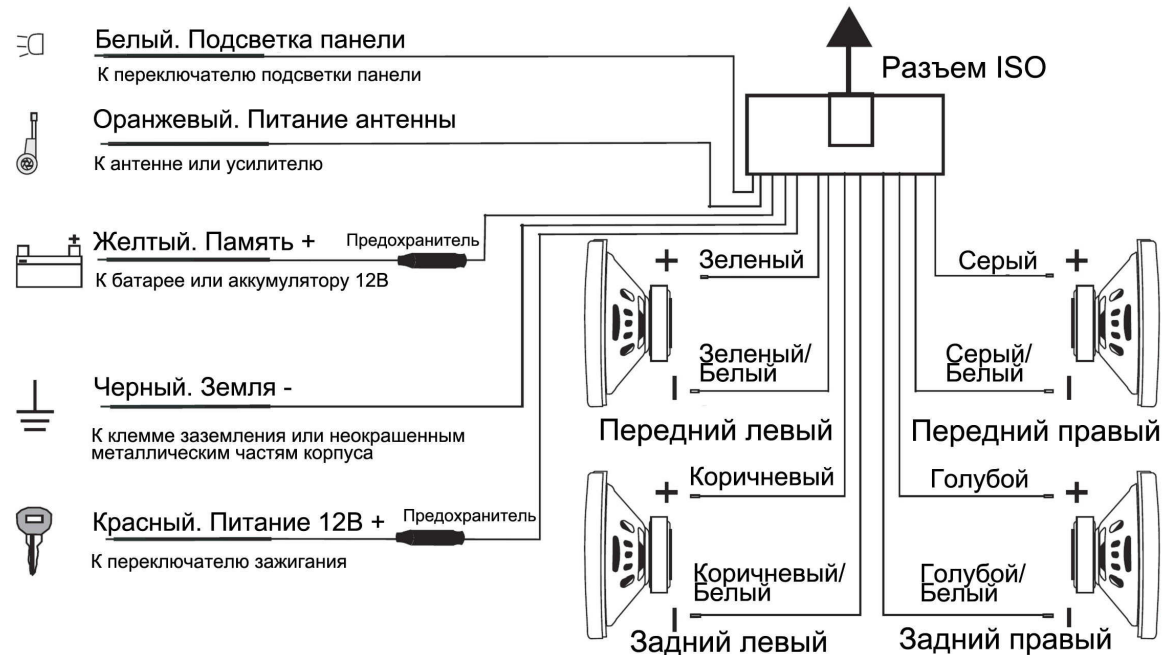
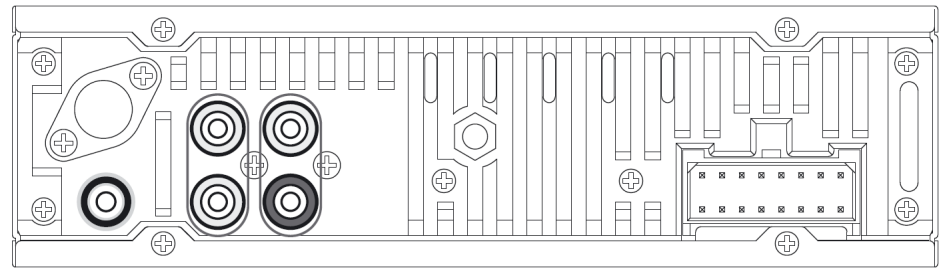

## Использование разъема ISO

1. Если в Вашем автомобиле есть разъем ISO, произведите подключение, как показано на рисунке.

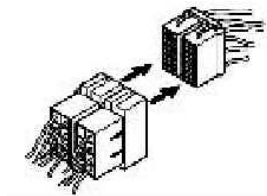

2. Для подключений без разъемов ISO внимательно проверьте все провода перед подключением, неправильное подключение может привести к повреждениям изделия. Обрежьте разъем, подключите цветные головки разъема к шнуру питания батареи в соответствии с приведенной таблицей.

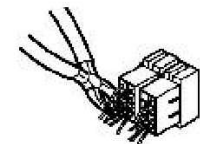

Номер	Функция	
	Разъем А	Разъем В
1		Задний правый(+)--Голубой
2		Задний правый(-)--Голубой/Белый
3		Передний правый(+)--Серый
4	Питание 12В (+)/желтый	Передний правый(-)--Серый/Белый
5	Авто антенна /синий	Передний левый(+)--Зеленый
6	Подсветка панели/белый	Передний левый((-)--Зеленый/Белый
7	АСС+/красный	Задний левый(+)--Коричневый
8	Земля/черный	Задний левый(-)--Коричневый/Белый



# Органы управления

## Передняя панель

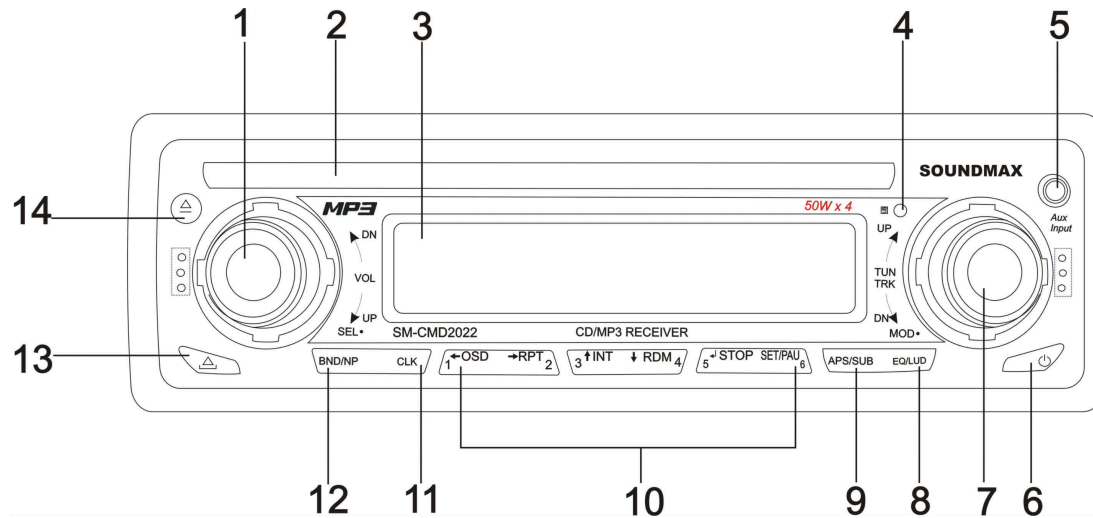

1. РЕГУЛИРОВКА ЗВУКА, КНОПКА МЕНЮ
2. ЛОТОК ЗАГРУЗКИ
3. ЖИДКОКРИСТАЛЛИЧЕСКИЙ ДИСПЛЕЙ.

4. ИК СЕНСОР
5. ВЫХОД AUX
6. КНОПКА POWER

Нажмите и удерживайте кнопку в течение 2 секунд для выключения питания.

7. КНОПКА РЕГУЛИРОВКИ, НАСТРОЙКИ РАДИО
8. КНОПКА EQ/LOUDNESS (ЭКВАЛАЙЗЕР/ГРОМКОСТЬ)
9. КНОПКА APS/SUB
10. КНОПКИ установки станций и режима проигрывания дисков
  1. Display OSD menu
  2. Disc playback: Track repeat play.
  3. Disc playback: Intro play (10 seconds).
  4. Disc playback: Track random play.
  5. Disc playback: Stop
  6. Disc playback: Set/Play/ Pause.



11. КНОПКА ЧАСОВ (CLOCK)

12. КНОПКА ДИАПАЗОНА (BAND/NP)

Нажмите кнопку несколько раз для выбора необходимого радиодиапазона в режиме RADIO.

13. КНОПКА OPEN

14. КНОПКА EJECT

### Обратная сторона передней панели

Нажмите на кнопку  чтобы откинуть панель.

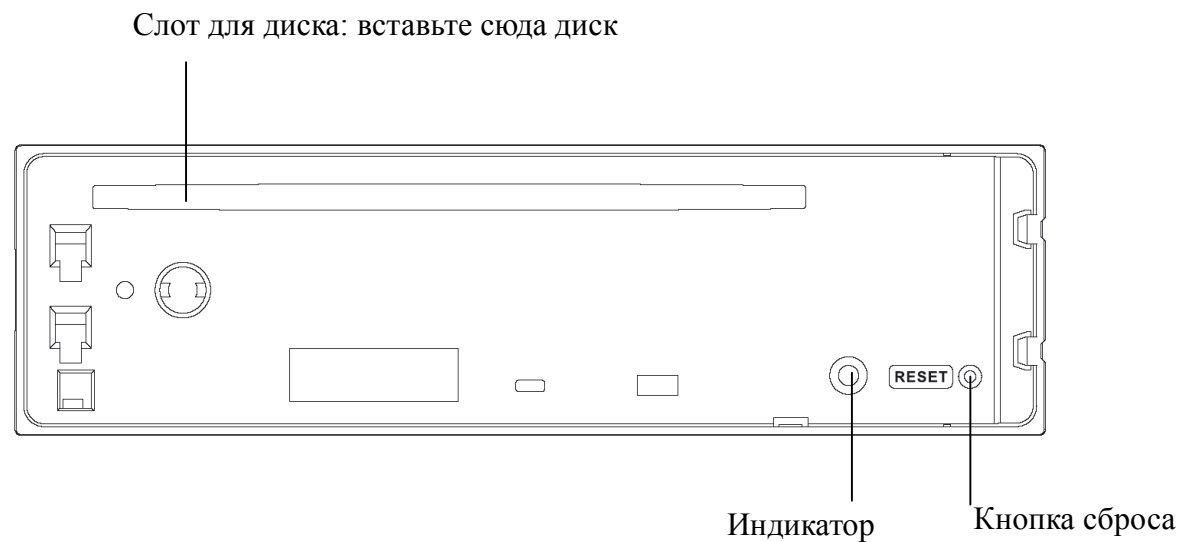

## ISO разъем

ИСПОЛЬЗУЙТЕ ТОЛЬКО ОРИГИНАЛЬНЫЙ РАЗЪЕМ, КОТОРЫЙ ПОСТАВЛЯЕТСЯ В КОМПЛЕКТЕ.

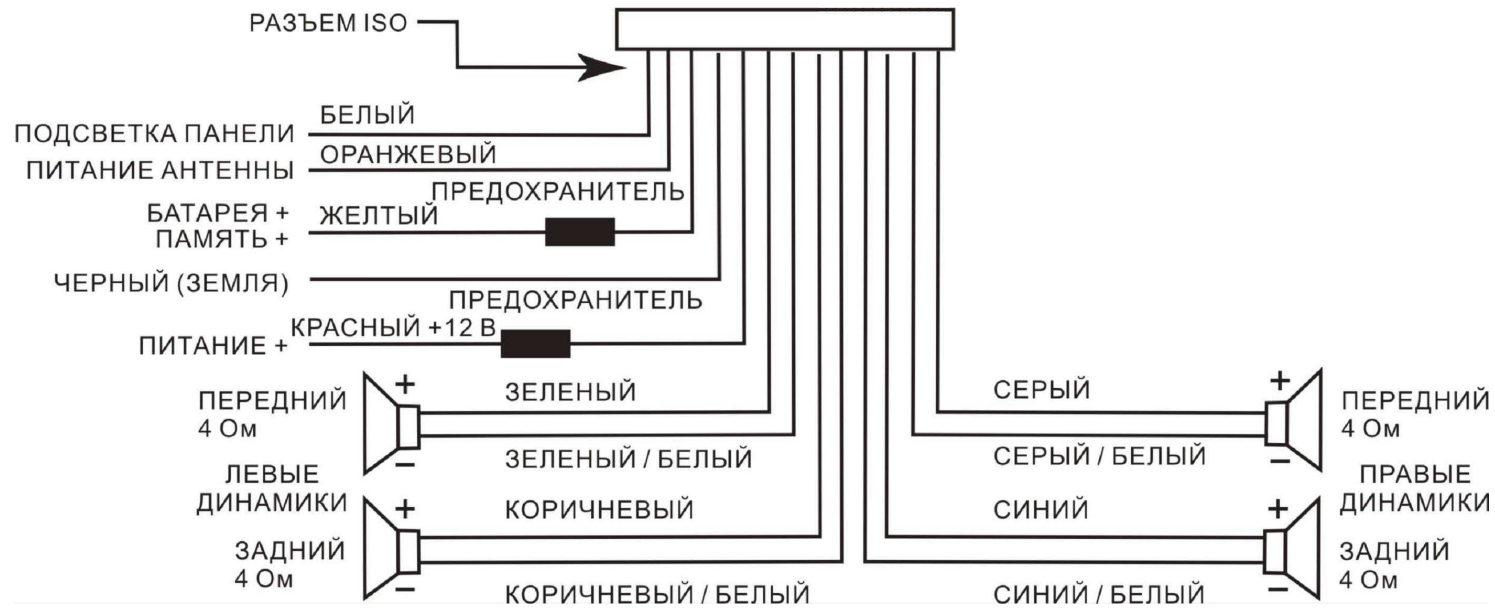

### Примечание:

- Независимо от вида динамиков, следует использовать динамики с сопротивлением, равным 4 Ом для уменьшения искажений при повышенной громкости.

## Пульт управления

1. Кнопка MODE
2. Кнопка вкл/выкл питания
3. Кнопка UP (Вверх)
4. Кнопка диапазона BAND/SYS
5. Кнопка ввода (ENTER)
6. Кнопка LEFT (Влево)
7. Кнопка STOP
8. Кнопка ST/PROGRAM
9. Кнопка AMS/RPT
10. Кнопка перехода на предыдущий трек или канал
11. Кнопка LOC/RDM
12. Кнопка дополнительной информации OSD
13. Кнопка PBC/MENU
14. Цифровые кнопки
15. Кнопка PLAY/PAUSE
16. Кнопка MUTE
17. Кнопка TITLE
18. Кнопка выбора языка субтитров
19. Кнопка RIGHT (Вправо)
20. Кнопка SETUP
21. Кнопка ANGLE
22. Кнопка замедленного воспроизведения SLOW
23. Кнопка VOLUME - (уменьшение звука)
24. Кнопка ZOOM
25. Кнопка SELECT (для установки базовых опций звука)
26. Кнопка перехода на следующий трек или канал
27. Кнопка VOLUME + (увеличение звука)
28. Кнопка AUDIO
29. Кнопка GOTO

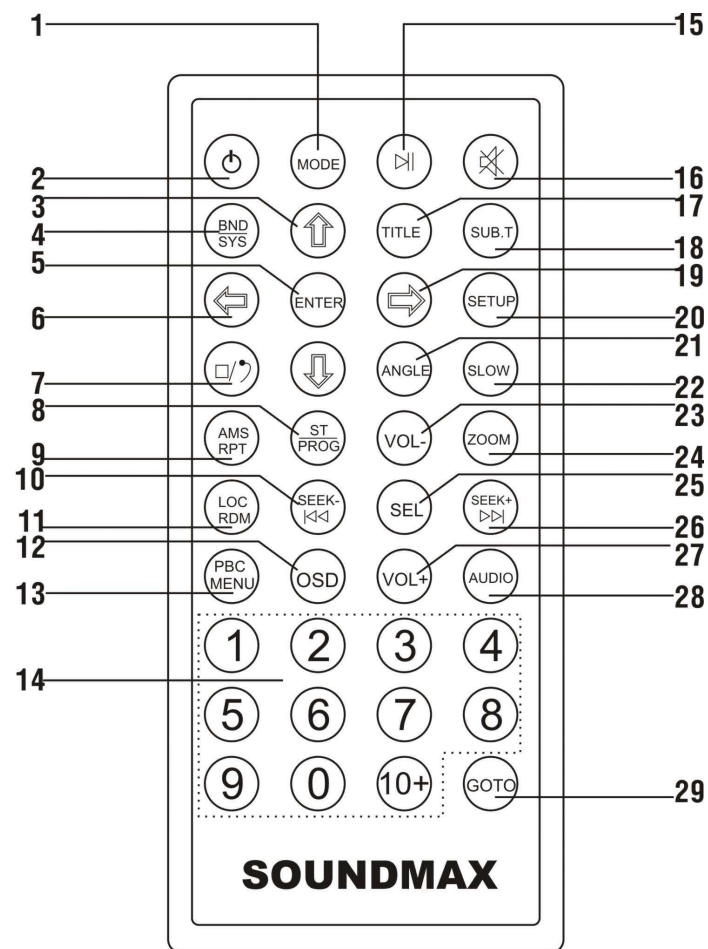

## Вставка батарей в пульт управления

### Замена батарей в пульте управления:

1. Нажмите на кнопку и одновременно вытяните отсек для батарей.

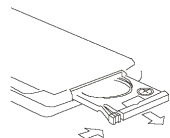

2. Вставьте одну литиевую батарею типа CR 2025 3В, + вверх. Задвиньте отсек для батарей.

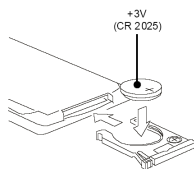

### **Примечание:**

1. Не позволяйте детям играть с батареями. Если ребенок случайно проглотил батарею, немедленно обратитесь к врачу.
2. Не закорачивайте батареи, не перезаряжайте их, не разбирайте и не бросайте в огонь.
3. Не соприкасайтесь батареи с металлическими предметами, это может стать причиной пожара или разрядки батареи.
4. После того, как Вы вынули батареи, заверните их в бумагу и сохраните или выбросьте, если они разрядились.

## **Используемая терминология**

### PBC (управление воспроизведением)

Управление воспроизведением – это меню, записанное на видео компакт-дисках. Использование экранов меню, предоставляемых видео компакт-дисками с PBC, позволяет Вам пользоваться простыми интерактивными программами с функциями поиска. Вы также можете просматривать неподвижные изображения с высоким разрешением.

### Раздел

Раздел – это важная и необходимая часть записи на DVD-дисках. Объем диска очень велик, что позволяет записывать несколько фильмов на одном диске. Например, если один диск содержит три разных фильма, они подразделяются как Раздел 1, Раздел 2 и Раздел 3. Это позволяет Вам пользоваться удобными функциями поиска.

### Глава

Любой раздел может состоять из отдельных блоков, каждый из которых можно просматривать отдельно. Такой блок называется главой. В каждой главе должно содержаться не меньше одного трека.

### Трек

Трек – это основная часть видеодиска. Фактически каждая песня, записанная на диске с караоке песнями, является треком.

## Преимущества проигрывателя

### 1. Совместимость с дисками

Воспроизведение форматов DVD, CD, CD-R (с файлами MP3, JPEG), CD-RW, представленных на современном рынке.

### 2. Возможность обновления программного обеспечения

Имеет функцию обновления программного обеспечения для считывания дисков новых форматов, появляющихся на рынке.

### 3. Аудио и видеовыходы

Проигрыватель имеет декодер аудиосигнала, представляющий из себя 2-канальный аналоговый аудио выход, цифровой аудио выход и цифроаналоговый преобразователь видеосигнала, который включают в себя функцию "комплексное видео".

### 4. Поддержка Picture CD, Photo CD

Полностью совместим с Picture CD и Photo CD и не требует установки дополнительного программного обеспечения. Автоматически запускает меню медиа-плеера для просмотра изображения.

### 5. Хранитель экрана (Screen Saver)

Имеет функцию хранителя экрана (Screen Saver). Если в течение 5 минут не выполняются никакие операции с диском, проигрыватель перейдет в состояние Screen Saver. Данная функция позволяет продлить срок службы.

## Поддерживаемые форматы дисков

### DVD Video

DVD-диск содержит видео и аудио данные. На DVD диск (Ø12 см) можно записать в 7 раз больше информации, чем на обычный CD-R диск. Максимальное время воспроизведения – до 2 часов (у двустороннего диска до 4 часов). Различают 4 типа DVD-дисков: однослойный односторонний, двухслойный односторонний, однослойный двухсторонний, двухслойный двухсторонний.

### SVCD

На диске SVCD используется тип сжатия MPEG2. Качество видео на этом диске лучше, чем на VCD. На нем может быть записано два аудио трека в режиме стереозвучания. SVCD также поддерживает функцию широкого экрана.

### VCD2.0

В отличие от VCD1.1 VCD2.0 имеет список воспроизведения. Караоке диски, записанные в формате VCD2.0, имеют меню контроля воспроизведения (PCB).

### VCD1.1

Диск Picture CD имеет такой же размер, как и аудио CD, но может содержать аудио и видео данные. Максимальное время воспроизведения стандартного диска VCD1.1 (Ø12 см) – 74 минуты.

### DVCD

Проигрыватель может воспроизводить диски DVCD. Диск DVCD – это VCD высокой плотности. DVCD может содержать больше данных.

### CDDA

Проигрыватель воспроизводит диски CD-DA. Диск CD-DA содержит аудио данные. Максимальное время воспроизведения CD-DA диска (Ø12 см) – 74 минуты.

### MP3/JPEG

Проигрыватель воспроизводит диски CD-R/CD-RW/CD-ROM с файлами формата MP3/JPG, фотографии в формате JPG с треками MP3 в качестве фоновой музыки, обеспечивая видео и аудио данные высокого качества.

### Picture-CD

Проигрыватель воспроизводит диски Picture-CD и не требует установки дополнительного ПО. Picture-CD – это формат диска, который сохраняет фото в электронном формате, разработанном компанией Kodak.



**Photo-CD**

Проигрыватель воспроизводит диски Photo-CD и не требует установки дополнительного ПО. Photo-CD – это формат диска, который сохраняет фото в электронном формате, разработанном компанией Konica.

**CD-R/CD-RW**

Проигрыватель воспроизводит диски CD-R/CD-RW стандарта ISO9660, включающие форматы MP3, JPG, JPEG, Ac3, PCM, MP4, MPEG.

**DVD+/-R**

Проигрыватель воспроизводит диски DVD+/-R стандарта UDF, включающие форматы MP3, JPG, JPEG, Ac3, PCM, MP4, MPEG4, DivX (3.11/4.0/5.0/6.XX).

**Примечание:** Поддержка формата MPEG4: воспроизведение видео, сжатого в формате DivX 3.11, DivX 4.0, DivX5.0, DivX6.XX (Может оказаться невозможным воспроизведение каких-либо дисков DivX в зависимости от их конфигурации и параметров, а также условий записи).

## Основные операции

### Кнопка включения

Нажмите POWER или любую другую кнопку на панели за исключением EJECT, чтобы включить устройство. Нажмите POWER, чтобы выключить устройство. Когда вы выключаете систему или зажигание автомобиля, установки, предустановки тюнера и громкость звука будут сохранены в памяти устройства.

### Кнопка MODE

Нажмите кнопку MODE для выбора режима воспроизведения – RADIO (Радио) или DISC PLAY (Диск). Нажмите и удерживайте кнопку MODE для активации режима AUX.

### Функции кнопки Vol

Нажимайте кнопку VOL, чтобы выбрать VOL/BAS/TRE/BAL/FAD, вращайте ее для настройки.

- Регулятор VOLUME

На дисплее отображается громкость звука VOL.

- Регулятор BASS (доступна, когда функция DSP выключена)

На дисплее отображается уровень низких звуковых частот.

- Регулятор TREBLE (доступна, когда функция DSP выключена)

На дисплее отображается высокие звуковых частот.

- Регулятор BALANCE

На дисплее отображается уровень баланса.

- Регулятор FADER

На дисплее отображается уровень регулятора уровня сигнала.

### Отключение звука

Нажимайте на кнопку MUT в течение секунды, чтобы выключить звук, проделайте то же, чтобы включить звук.

### Функция кнопки LOUD

Нажмите EQ/LUD, чтобы выбрать включение/выключение громкости. На дисплее появляется LOUD ON или LOUD OFF. Нажмите кнопку еще раз для отмены функции.

### Настройка часов

Установка времени

1. Нажмите и удерживайте кнопку CLK более 3 секунд, чтобы выбрать установку часов. Цифры часов на дисплее начнут мигать.
2. Вращайте регулятор, чтобы установить часы.
3. Нажмите VOL, чтобы выбрать установку минут. Цифры минут на дисплее начнут мигать.
4. Вращайте регулятор, чтобы установить минуты.
5. Нажмите CLK или не трогайте магнитолу, чтобы установки сохранились.

### Сброс

Нажмите EJECT, чтобы открыть панель. С помощью острого предмета нажмите кнопку в отверстии RESET, чтобы восстановить первоначальные заводские установки устройства.

### Настройка эквалайзера

Нажимайте кнопку EQ/LUD для выбора одного из режимов эквалайзера. Последовательность режимов следующая:

CLASS – POP – ROCK – FLAT – OFF

## Цифровой тюнер

### Выбор диапазона

Нажмите кнопку MODE для выбора режима радио. Доступны 5 поддиапазонов – три FM (FM1, FM2 и FM3) и два AM (MW1 и MW2). В каждом поддиапазоне Вы можете сохранить 6 станций, всего 30 станций.

### Настройка радио/Поиск

В режиме радио вращайте кнопку регулировки (Seek +/-) для ручной настройки частоты. Вращайте кнопку регулировки по часовой стрелке для поиска вверх по диапазону, и против часовой стрелки – для поиска вниз по диапазону. Вращайте и удерживайте кнопку регулировки для автоматического поиска станций с сильным сигналом.

### Прием Моно/Сtereo

В режиме FM радио нажмите "MON/ ST" для выбора приема в режиме Моно или Stereo. На дисплее отобразится "ST ON", показывая, что прием идет в стерео режиме. С помощью выбора нужного режима может быть достигнут наилучший прием, так как уберутся некоторые ненужные шумы.

### Контроль местного/удаленного приема

В режиме радио нажмите кнопку "LOC" для выбора местного или удаленного приема.

- a. При местном приеме на дисплее отобразится "LOC ON";
- b. При удаленном приеме на дисплее отобразится "\_DX\_".

Данная функция позволяет улучшать прием станций в зависимости от места нахождения автомобиля.

### Сохранение станций в память

На панели изделия есть 6 кнопок, с помощью которых Вы можете сохранить и включать радиостанции в каждом диапазоне. Во время прослушивания радиостанции нажмите и удерживайте одну из кнопок, пока не услышите звуковой сигнал. В ячейке памяти теперь сохранена частота станции.

## Автоматическое сохранение/Предварительная настройка

### **А. Автоматическое сканирование и сохранение**

Во время прослушивания FM радио нажмите и удерживайте кнопку APS более 3 секунд. Приемник автоматически просканирует диапазон и сохранит станции во все 3 FM поддиапазона.

Во время прослушивания AM радио нажмите и удерживайте кнопку APS более 3 секунд. Приемник автоматически просканирует диапазон и сохранит станции во все 2 AM поддиапазона.

### **В. Сканирование сохраненных станций**

Нажмите кнопку APS на передней панели или кнопку AMS на пульте управления для сканирования сохраненных станций.

В режиме FM нажмите кнопку APS на передней панели или кнопку AMS на пульте управления, будут сканироваться станции FM диапазона, нажмите те же кнопки в режиме AM, будут сканироваться станции AM диапазона.

## DVD/VCD/CD/MP3/CD-R

### Диски для воспроизведения

- Это устройство может воспроизводить все цифровые аудиодиски CD, HDCD, CD-R/RW, MP3, WMA, VCD, SVCD, DVD, DVD-ROM.
- Поддерживаются следующие типы файлов:
  - Аудио файлы: MP3 (\*.mp3)  
WMA (\*.wma)
  - Видео файлы: MP4 (\*.avi, DIVX3.11/4.0/5.0/6.XX and XVID)  
MPEG 2 (\*.vob)  
MPEG 1 (\*.dat)
  - Файлы с изображениями: JPEG (\*.jpg)
- ISO 9660 или ISO 9660 + формат Joliet - максимум 30 знаков.
- Максимальное число треков – 448.
- Максимальное число вложений - 8 уровней.
- Максимальное число альбомов – 99.
- Максимальная длина каждого трека - 99 минут 59 секунд.
- Поддерживаемая частота дискретизации для MP3 диска: от 8 кГц к 48 кГц (предпочтительно 44,1 кГц).
- Поддерживаемые скорости цифрового потока РЗ диска: 32 - 320 Кб/сек (предпочтительно 128 Кб/сек).
- НЕ ПОДДЕРЖИВАЮТСЯ следующие форматы: \*.ACC, \*.DLF, \*.M3U, \*.PLS, MP3 PRO, файлы с DRM.
- Диски с открытой сессией НЕ ПОДДЕРЖИВАЮТСЯ.

### Воспроизведение диска

**Загрузка диска:** Нажмите на кнопку EJECT, чтобы открыть панель. Вставьте диск в слот напечатанной стороной вверх. Диск загрузится в слот, даже если магнитола выключена или находится в режиме радио. Когда диск в устройстве, на дисплее отображается LOAD, воспроизведение начнется автоматически.

**Выброс:** Нажмите на кнопку EJECT, чтобы открыть панель. Выньте диск из слота. Если диск не вынут, через 5 секунд он загрузится обратно. После того, как диск вынут, магнитола автоматически переключится в режим радио.

**Примечание:** если на диске есть папки с файлами MP3, JPEG, то Вам необходимо воспользоваться ТВ монитором для перемещения по папкам и их просмотра.

### Экранное меню (Отображение информации на дисплее)

Нажмите и удерживайте кнопку 1 на передней панели или нажмите кнопку OSD на пульте управления. На экране отобразится экранное меню. Вы можете посмотреть номер и название трека, время воспроизведения и т.д. Для выключения меню еще раз нажмите одну из указанных кнопок.

### Воспроизведение DVD диска (без меню)

После загрузки диска в слот автоматически начнется воспроизведение видео. С помощью меню Вы сможете установить нужные настройки. Во время воспроизведения нажмите кнопку LOC/MENU на передней панели или PBC на пульте управления для отображения меню управления диском. Нажмите кнопку PBC еще раз, меню исчезнет.

### Воспроизведение заголовков

Нажмите кнопку TITLE на пульте управления, начнется воспроизведение первого заголовка на диске. После этого продолжится воспроизведение прерванного заголовка.

### Выбор трека

Вращайте кнопку регулировки по часовой стрелке для перехода на следующий трек. Номера треков будут отображаться на дисплее.

Нажмите и удерживайте кнопку регулировки для быстрой перемотки вперед.

Вращайте кнопку регулировки против часовой стрелки для перехода на предыдущий трек. Номера треков будут отображаться на дисплее.

Нажмите и удерживайте кнопку регулировки для быстрой перемотки назад.

После того, как кнопка регулировки будет отпущена, диск продолжит воспроизведение.

Используйте также аналогичные кнопки на пульте управления.

### Кнопка 1: Влево + OSD

Кнопки 1-6 имеют двойные функции в режиме воспроизведения диска. При нажатии кнопки Setup (кнопка 6 на передней панели) будут доступны системные установки. Теперь кнопки с цифрами используются для навигации и подтверждения опций. Нажмите кнопку 1 для перехода влево по системному меню. Нажмите и удерживайте эту кнопку в течение 3 секунд для отображения меню информации о диске.



### Кнопка 2: Вправо+Повтор

Нажмите кнопку 2 для перехода вправо по системному меню. Нажмите и удерживайте эту кнопку в течение 3 секунд для повтора трека. На дисплее отобразится "RPT". Нажмите и удерживайте кнопку снова для отмены повтора.

### Button 3: Вверх+ Ознакомительное воспроизведение

Нажмите кнопку 3 для перехода вверх по системному меню. Нажмите и удерживайте эту кнопку в течение 3 секунд для воспроизведения первых 10 секунд каждого трека на диске. На дисплее отобразится "INT". Нажмите кнопку еще раз для возобновления нормального воспроизведения.

### Кнопка 4: Вниз+Случайное воспроизведение

Нажмите кнопку 4 для перехода вниз по системному меню. Нажмите и удерживайте эту кнопку в течение 3 секунд для воспроизведения треков в случайном порядке. На дисплее отобразится "RDM". Нажмите кнопку еще раз для отмены случайного воспроизведения.

### Кнопка 5: Ввод+Стоп

Нажмите кнопку 5 для подтверждения выбранных опций в системном меню. Нажмите и удерживайте эту кнопку в течение 3 секунд для остановки воспроизведения. Нажмите и удерживайте кнопку 5 для продолжения воспроизведения.

### Кнопка 6: SETUP + Воспроизведение/Пауза

Нажмите кнопку 6 для вызова системного меню. С помощью меню Вы можете настроить такие функции, как Системные установки, Установка языка, Установка аудио, Установка видео, Цифровые установки. С помощью кнопок 1-5 Вы можете перемещаться по меню. Нажмите кнопку 6 еще раз для выхода из меню. Нажмите и удерживайте эту кнопку в течение 3 секунд для паузы во время воспроизведения. Нажмите и удерживайте эту кнопку еще раз для возобновления воспроизведения.

### Выбор языка аудио

Нажмите кнопку MO/ST на передней панели или кнопку AUDIO на пульте управления для выбора языка аудио. Эта опция зависит от диска, смотрите информацию на упаковке диска. Также Вы можете выбрать язык аудио в системном меню.

### Выбор языка субтитров

Нажмите кнопку Sub-T на пульте управления для выбора языка субтитров. Эта опция зависит от диска, смотрите информацию на упаковке диска. Также Вы можете выбрать язык субтитров в системном меню.

### Поиск времени трека

Нажмите кнопку GOTO на пульте управления для выбора времени трека для воспроизведения. На экране отобразится экранное меню. Выберите нужную папку, трек или время для воспроизведения с помощью кнопок навигации. Нажмите ENTER для подтверждения выбора.

### Изменение размера изображения +/-

Нажмите кнопку ZOOM на пульте управления для активации функции изменения размера изображения. Вы можете уменьшить изображение в 2 раза или увеличить его до 2 раз (всего 5 опций).

### Замедленное воспроизведение

Нажмите кнопку SLOW на пульте управления для замедленного воспроизведения. Доступны значения скорости от 1/2 до 1/7. Для возврата к нормальному режиму нажимайте кнопку несколько раз или нажмите Play/Pause.

### Просмотр с различных ракурсов

Нажмите кнопку ANGLE на пульте управления для просмотра изображения под разными углами. Значения углов меняются последовательно.

Примечание: Количество ракурсов зависит от диска.

Данная функция доступна только для дисков, на которых изображение записано под разными углами. Если на диске такой информации нет, на дисплее отобразится "INVALID KEY".

### Видео настройки

Нажмите кнопку BND/NP на передней панели или на пульте управления для выбора видео режима в соответствии с форматом диска: NTSC, PAL, PAL60, AUTO. Установка по умолчанию AUTO. Используйте данную настройку, если на дисплее неверно отображается изображение (например, нет цвета).

## Режим программирования

Нажмите кнопку PROG на пульте управления для программирования. С помощью кнопок навигации установите последовательность воспроизведения папок и треков. Нажмите Enter для начала воспроизведения. Нажмите PROG или подтвердите пустую программу для отмены последней программы.

## Электронная система стабилизации

Данная магнитола оборудована электронной системой стабилизации для защиты сигнала от трясок и ударов по магнитоле. Динамическая память системы для DVD– 5 секунд.

## Операции с дисками с различными типами файлов

Если Вы хотите воспроизвести диск, содержащий файлы MP3, WMA, JPG или DIVX, вставьте диск в слот, справа на экране появится меню. Плеер начнет воспроизведение аудио файлов. Вы можете использовать навигационные кнопки для выбора нужного файла.

### Режим аудио

Аудио файлы будут воспроизводиться автоматически при инициализации диска. Поддерживаются форматы MP3 и WMA. Вы можете использовать навигационные кнопки для выбора нужных папок и файлов. Левая колонка меню отображает список папок на диске, правая отображает список файлов.

### Режим фото

Файлы Jpg на диске сгруппируются в данную категорию. Вы можете использовать навигационные кнопки для выбора нужных папок и файлов. Левая колонка меню отображает список папок на диске, правая отображает список файлов. Плеер поддерживает просмотр изображений только в jpg формате.

### Режим видео

Видео файлы на диске сгруппируются в данную категорию. Поддерживаются форматы MP4, MPEG4 и DivX (\*.avi). Вы можете использовать навигационные кнопки для выбора нужных папок и файлов. Левая колонка меню отображает список папок на диске, правая отображает список файлов. Плеер поддерживает версии файлы DivX с версиями от 3.11 до 6.XX. Если плеер не распознает какой-либо файл, проверьте его версию.

### Выбор трека

Вращайте кнопку регулировки по часовой стрелке для перехода на следующий трек. Номера треков будут отображаться на дисплее.

Нажмите и удерживайте кнопку регулировки для быстрой перемотки вперед.

Вращайте кнопку регулировки против часовой стрелки для перехода на предыдущий трек. Номера треков будут отображаться на дисплее.

Нажмите и удерживайте кнопку регулировки для быстрой перемотки назад.

После того, как кнопка регулировки будет отпущена, диск продолжит воспроизведение.

Используйте также аналогичные кнопки на пульте управления.

## Кнопки 1-6

Все функции кнопок 1-6, описанные в предыдущем разделе, применимы и в данном режиме.

## Возврат в меню

Если Вы хотите возвратиться в меню, чтобы выбрать другой файл, нажмите и удерживайте кнопку 5 для остановки воспроизведения. На экране появится плейлист, и Вы сможете выбрать нужный файл.

## Страница меню со списком воспроизведения

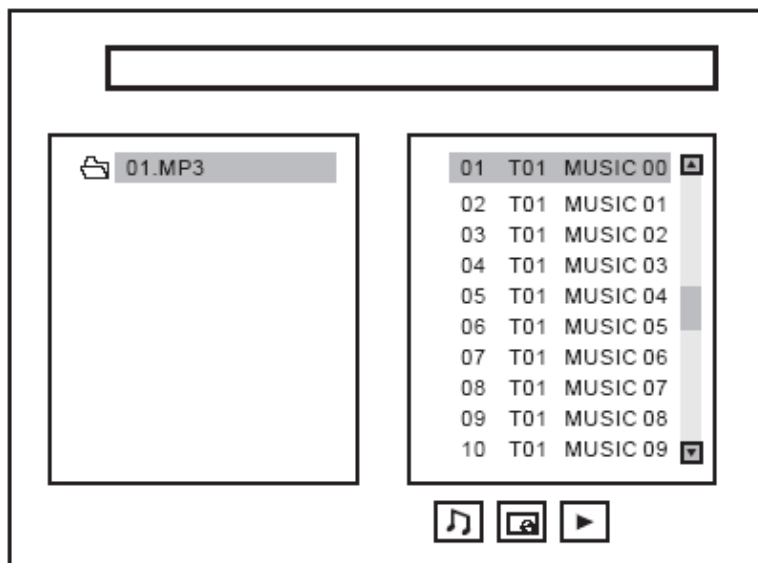

## Операции с дисками VCD/CD

### Воспроизведение диска

**Загрузка диска:** Нажмите на кнопку EJECT, чтобы открыть панель. Вставьте диск в слот напечатанной стороной вверх. Диск загрузится в слот, даже если магнитола выключена или находится в режиме радио. Когда диск в устройстве, на дисплее отображается LOAD, воспроизведение начнется автоматически.

**Выброс:** Нажмите на кнопку EJECT, чтобы открыть панель. Выньте диск из слота. Если диск не вынут, через 5 секунд он загрузится обратно. После того, как диск вынут, магнитола автоматически переключится в режим радио.

**Примечание:** если на диске есть папки с файлами MP3, JPEG, то Вам необходимо воспользоваться ТВ монитором для перемещения по папкам и их просмотра.

### Чтение мультисессионных CD дисков

Данная магнитола может читать мультисессионные CD диски. Плеер автоматически определит такой диск.

### Выбор трека

Вращайте кнопку регулировки по часовой стрелке для перехода на следующий трек. Номера треков будут отображаться на дисплее.

Нажмите и удерживайте кнопку регулировки для быстрой перемотки вперед.

Вращайте кнопку регулировки против часовой стрелки для перехода на предыдущий трек. Номера треков будут отображаться на дисплее.

Нажмите и удерживайте кнопку регулировки для быстрой перемотки назад.

После того, как кнопка регулировки будет отпущена, диск продолжит воспроизведение.

Используйте также аналогичные кнопки на пульте управления.

### Кнопки 1-6

Функции кнопок 1-6 (OSD, INTRO, REPEAT, RANDOM, STOP & PLAY/PAUSE) применимы и в случае воспроизведения VCD/CD дисков.

## Выбор языка аудио

Нажмите кнопку MO/ST на передней панели или кнопку AUDIO на пульте управления для выбора языка аудио. Эта опция зависит от диска, смотрите информацию на упаковке диска. Также Вы можете выбрать язык аудио в системном меню.

VCD: Нажмите кнопку AUDIO во время воспроизведения.

Вы можете выбрать режим воспроизведения между Моно и Стерео. Последовательность режимов следующая:

(Левый динамик)--> (правый динамик)--> (Левый моно)--> (Правый моно)--> (Стерео)

CD: Нажмите кнопку AUDIO во время воспроизведения.

Вы можете выбрать режим воспроизведения между Моно и Стерео. Последовательность режимов следующая:

(Левый моно)--> (Правый моно)--> (Стерео)

## Воспроизведение заголовков

При воспроизведении дисков VCD2.0 нажмите кнопку PBC на пульте управления для включения/выключения контроля воспроизведения.

## Электронная система стабилизации

Данная магнитола оборудована электронной системой стабилизации для защиты сигнала от трясок и ударов по магнитоле. Динамическая память системы для VCD– 10 секунд, для CD - 40 секунд, для MP3 - 120 секунд. Это встроенная функция, ее не нужно активизировать вручную.



## **Разъемы AUX, RCA, Видео, выход на сабвуфер**

### Дополнительный разъем AUX

Дополнительный разъем AUX находится на передней панели магнитолы. Вставьте кабель с разъемом RCA в разъем AUX IN. Подключите другой конец RCA кабеля к внешнему аудио оборудованию, например, к CD плееру. Нажмите и удерживайте кнопку Mode для выбора режима AUX. С помощью регулятора громкости отрегулируйте громкость звука.

### Выход RCA

Разъем RCA находится на задней панели магнитолы (см. схему подключения). Данный выход предназначен для подключения усилителя, эквалайзера или других аудио устройств, которые подключаются к линейным выходам RCA. (Красный = Правый, Белый = Левый). Следуйте руководству по эксплуатации при подключении данного оборудования.

### Выход на сабвуфер

Выход на сабвуфер находится на задней панели магнитолы (см. схему подключения). Данный выход предназначен для подключения сабвуфера, который подключается к линейному выходу RCA. Это выход моно. Следуйте руководству по эксплуатации аудио оборудования при подключении. Данная функция может быть активизирована только при воспроизведении дисков. Если Вы хотите включить сабвуфер в режиме радио, сначала включите его в режиме дисков или AUX.

### Видео выходы

Видео выход находится на задней панели магнитолы (см. схему подключения). Данный выход (желтого цвета) предназначен для подключения автомобильного монитора (ов) или телевизора. Проконсультируйтесь с дилером, какие телевизоры подойдут для установки в Ваш автомобиль. Благодаря наличию 2 видео разъемов Вы можете подключить 2 монитора, они будут воспроизводить одно и то же изображение одновременно. Нажмите кнопку "BAND/P/N" для выбора режима PAL или NTSC.

## Операции с меню

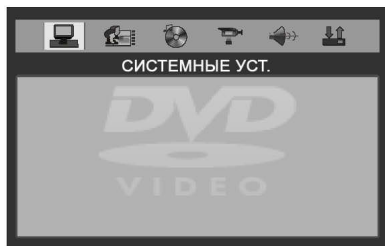

Нажмите кнопку SETUP на пульте дистанционного управления, чтобы отобразить экран установки, используйте кнопки ◀/▶ и ENTER, чтобы выбрать требуемый пункт:

Системные установки, Установка языка, Установка аудио, Установка видео, Цифровые установки.

### Системные установки

#### ТВ система



Выберите пункт меню "ТВ система".

#### Скринсейвер



Скринсейвер появляется через 3 минуты после остановки диска.

Исходная установка: Включено.

#### Видео



Исходная установка: INTERLACE-YUV.

## ТВ режим

Выберите режим экрана для просмотра широкоэкранных фильмов.

*4:3 PS*: Для размера экрана 4:3. Края изображения будут обрезаны.

*4:3 LB*: Для размера экрана 4:3, сверху и снизу изображения появятся черные полосы.

*16:9*: Для размера экрана 16:9.



## Пароль

Исходный пароль 0000.



## Рейтинг

Рейтинг диска от 1 до 8:

(1) С большим количеством ограничений.

(8) С маленьким количеством ограничений.

Исходный рейтинг: 8

**Внимание:** Вы можете установить рейтинг только при выключенной функции пароля, ограничения будут действовать только при включенной функции пароля.



## Базовые установки

Если выбран этот режим, телевизор вернется к исходным установкам.



## Установка языка

### Язык

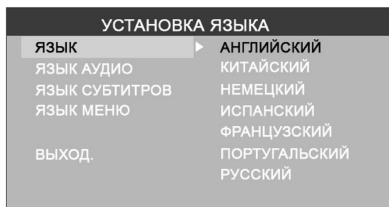

Выберите язык экранного меню.

### Язык аудио

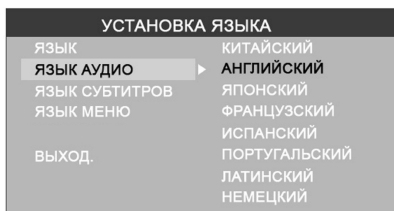

Выберите язык аудио. Вы также можете выбрать язык из предложенных на DVD диске. (Экран Вашего проигрывателя может отличаться от приведенного нами).

### Язык субтитров

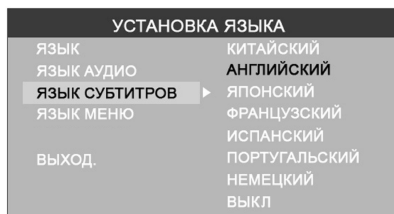

Выберите язык субтитров. Вы также можете выбрать язык субтитров из предложенных на DVD диске. (Экран Вашего проигрывателя может отличаться от приведенного нами).

## Язык меню

Выберите язык меню. Вы также можете выбрать язык аудио из предложенных на DVD диске. (Экран Вашего проигрывателя может отличаться от приведенного нами).

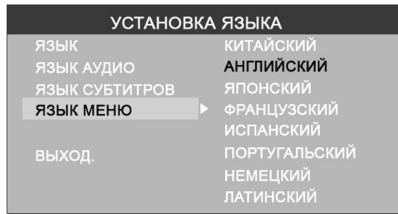

## Установка аудио

### Аудио выход

Выберите формат аудио выхода.

**АНАЛОГ:** Отсутствует выходной сигнал коаксиального или оптического выхода.

**SPDIF/ RAW:** Телевизор соединен с усилителем при помощи коаксиального или оптического кабеля.

**SPDIF/ PCM:** Телевизор соединен с двухканальным усилителем аудио системы при.

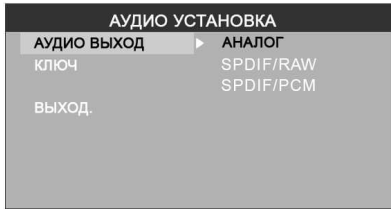

### Ключ

Настройте уровень звучания при помощи кнопок ▲/▼.



## Настройки видео

### **Яркость**

Настройте яркость изображения при помощи кнопок ▲/▼.



### **Контрастность**

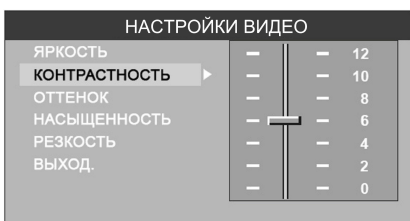

Настройте контрастность изображения при помощи кнопок ▲/▼.

### **Оттенок**

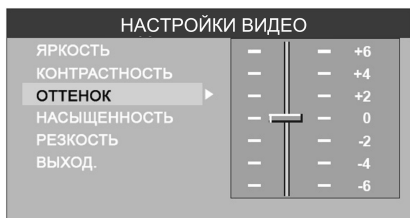

Настройте оттенок изображения при помощи кнопок ▲/▼.

### **Насыщенность**

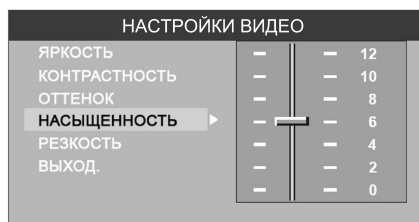

Настройте насыщенность изображения при помощи кнопок ▲/▼.

## Резкость

Настройте резкость изображения при помощи кнопок ▲/▼.



## Цифровые установки

### Режим

Выберите режим выходного сигнала:

**LINE OUT:** Сжатие входного сигнала. Низкий уровень громкости.

**RF REMOD:** Высокий уровень громкости.

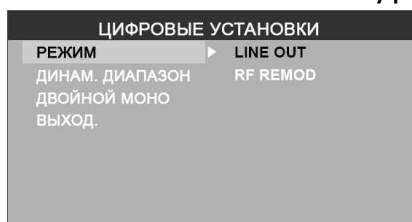

### Динамический диапазон

Если Вы выбрали режим сжатия "line out", выберите этот пункт, чтобы установить пропорции сжатия и получить другой эффект.

При выборе пункта "Full", аудио сигнал будет минимальным, при выборе "Off", аудио сигнал будет максимальным.





## Двойной моно

Выберите канал аудио сигнала: Стерео, Моно левый, Моно правый, Смешанный моно.

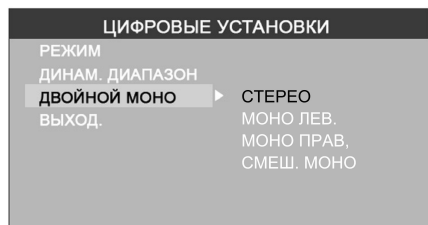

## **Система против кражи**

### Снятие панели

1. Нажмите на кнопку POWER, чтобы выключить питание устройства.
2. Нажмите на кнопку EJECT, чтобы снять панель.
3. Держите панель посередине. Сначала снимите один конец, затем другой.
4. Положите панель в специальный футляр и возьмите его с собой, когда будете покидать машину.

### Установка панели

1. Возьмите панель и убедитесь, что она расположена лицевой стороной к Вам. Установите правую сторону панели в держатель.
2. Нажмите на правую сторону панели до щелчка.

### Съем изделия

1. Снимите панель.
2. Вставьте два Т-образных ключа в отверстие лицевой стороны, пока не услышите щелчок.
3. Выньте изделие.

## Обращение с дисками

- Грязные, поцарапанные или погнутые диски могут вызвать искажение звука или шумы
- Держите диск только за края (как показано на рисунке). Чтобы обеспечить чистоту, не прикасайтесь к его поверхности.
- Диски должны храниться в их чехлах после использования, чтобы не поцарапать их поверхность.
- Не подвергайте диски действию прямого солнечного света, повышенной влажности, повышенным температурам или действию пыли.
- Продолжительное влияние предельных температур может изогнуть диск (например, пребывание дисков в автомобиле в летнее время).
- Не царапайте и не пишите что-либо на любой стороне диска. Острые пишущие инструменты или чернила, используемые в них, могут повредить поверхность диска.
- НЕ ПРИКАСАЙТЕСЬ к стороне, не имеющей маркировки.
- НЕ ПРИКРЕПЛЯЙТЕ какую-либо печать, этикетку или лист предохранения данных к любой стороне диска.

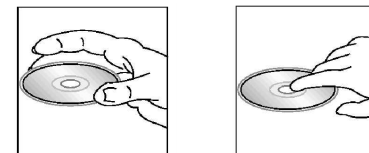

## Чистка и уход

### Чистка корпуса

Протирайте мягкой тканью. Если корпус очень загрязнен (не мочите его), используйте ткань, слегка смоченную мыльным раствором, и затем вытрите его сухой тканью.

### Чистка дисков

а) Отпечатки пальцев должны быть тщательно стерты с поверхности диска мягкой тканью. В отличие от обычных пластинок, компакт-диски не имеют канавок для сбора пыли и микроскопических частиц грязи, поэтому осторожно вытирайте их мягкой тканью, чтобы убрать частицы грязи. Вытирайте прямолинейным движением от центра к краю.

б) Никогда не используйте растворитель, бензин, очиститель пластинок или антистатический аэрозоль для чистки дисков. Такие химические вещества могут повредить его пластиковые поверхности.

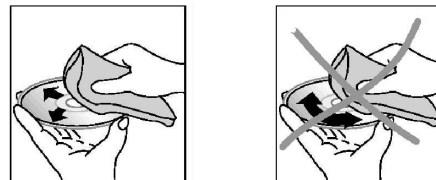

## Руководство по устранению неисправностей

Неисправность	Причина	Решение
Нет питания	<p>Зажигание машины не включено.</p> <p>Сгорел предохранитель.</p>	<p>Если источник питания подключен надлежащим образом к выключателю машины, установите ключ зажигания в положение "ACC".</p> <p>Замените предохранитель.</p>
Невозможно загрузить диск	В плеер установлен диск.	Удалите диск из плеера, затем установите новый.
Невозможно считать диск	<p>Диск установлен верхней стороной вниз.</p> <p>Диск загрязнен или имеет дефект.</p> <p>Температура внутри машины очень высокая.</p>	<p>Установите компакт диск стороной с этикеткой вверх.</p> <p>Очистите диск или установите новый.</p> <p>Подождите, пока температура не станет нормальной.</p>
Нет звука	<p>Звук установлен на минимум.</p> <p>Кабель не подключен надлежащим образом.</p>	<p>Отрегулируйте звук до необходимого уровня.</p> <p>Проверьте подключение кабеля.</p>
Не действуют функциональные ключи	<p>Встроенный микрокомпьютер не работает надлежащим образом из-за шумов.</p> <p>Передняя панель не установлена на свое место.</p>	<p>Нажмите кнопку RESET.</p> <p>Повторно установите переднюю панель.</p>
Звук пропадает	<p>Угол установки более 30 градусов.</p> <p>Диск загрязнен или имеет дефект.</p>	<p>Отрегулируйте угол установки, установив его менее 30 градусов.</p> <p>Очистите диск или установите новый.</p>
Радио не работает. Не работает автоматический выбор радиостанции	<p>Антенный кабель не подключен.</p> <p>Сигналы слишком слабы.</p>	<p>Вставьте антенный кабель надежно.</p> <p>Выберите станцию вручную.</p>

## Технические характеристики

Общие. Источник питания	12 В, постоянное
Потребляемый ток/Предохранитель:	8А/ 10А & 1А
Максимальная выходная мощность:	50 Вт x 4 канала
Размеры (Ш x В x Д)	178 x 50 x 165 мм
Рабочий диапазон температур:	-20°C - +60°C
Сtereo FM радио. Частотный диапазон:	87.5 - 108.0 МГц
Используемая чувствительность/ Промежуточная частота:	3 мкВ/ 10.7 МГц
MW радио. Частотный диапазон:	522-1620 кГц
DVD дека. Формат	DVD/SVCD/VCD/MP4/MP3/WMA/CD/HDCD/DVDAudio/MPEG4/DivX/Pi cture-CD/Photo-CD/CD-R/CD-RW/DVD±R/JPEG
Видео система/ Аудио система	Стандарт NTSC/PAL / 24 бит/96 кГц
Система загрузки диска	Автозагрузка
Угол монтажа	0 - +/-30
Видео. Видео система	16:9 и 4:3
Уровень сигнала на выходе	1.0 В, 75 Ом
Горизонтальное разрешение	500
Аудио	
Максимальный уровень сигнала на выходе	2 В RMS (+/-3 дБ)
Частотный диапазон	20 Гц - 20 кГц
Уровень сигнал-шум (A-vtd)/Разделение	60 дБ/50 дБ
Линейный выход	CD макс. 2000 мВ

**Технические характеристики могут быть изменены заводом-изготовителем без предварительного уведомления.**

**Указанные масса и геометрические размеры имеют приблизительные значения.**