

DENON

ПРОИГРЫВАТЕЛЬ ДИСКОВ DVD AUDIO-VIDEO/SUPER AUDIO CD

DVD-3930

ИНСТРУКЦИЯ ПО ЭКСПЛУАТАЦИИ



CAUTION
RISK OF ELECTRIC SHOCK
DO NOT OPEN



ОСТОРОЖНО: ВО ИЗБЕЖАНИЕ ОПАСНОСТИ ПОРАЖЕНИЯ ЭЛЕКТРИЧЕСКИМ ТОКОМ НЕ СНИМАЙТЕ КОЖУХ (ИЛИ ЗАДНЮЮ ПАНЕЛЬ). ВНУТРИ ПРОИГРЫВАТЕЛЯ НЕТ ДЕТАЛЕЙ И УЗЛОВ, РЕМОНТ КОТОРЫХ МОГ БЫ ВЫПОЛНЯТЬ ПОЛЬЗОВАТЕЛЬ. ДЛЯ РЕМОНТА АППАРАТА ОБРАЩАЙТЕСЬ К КВАЛИФИЦИРОВАННОМУ СЕРВИСНОМУ ПЕРСОНАЛУ.

Стреловидный символ молнии внутри равностороннего треугольника предназначен для предупреждения пользователя о наличии внутри корпуса проигрывателя неизолированных источников опасного напряжения, которое может обладать достаточной величиной для поражения электрическим током.



Восклицательный знак внутри равностороннего треугольника предназначен для предупреждения пользователя о наличии в технической литературе, прилагаемой к данному проигрывателю, важных инструкций по его эксплуатации и техническому (сервисному) обслуживанию.

ПРЕДУПРЕЖДЕНИЕ:

ВО ИЗБЕЖАНИЕ ОПАСНОСТИ ВОЗГОРАНИЯ ИЛИ ПОРАЖЕНИЯ ЭЛЕКТРИЧЕСКИМ ТОКОМ НЕ ОСТАВЛЯЙТЕ ДАННЫЙ ПРОИГРЫВАТЕЛЬ ПОД ДОЖДЕМ ИЛИ В МЕСТЕ С ВЫСОКОЙ ВЛАЖНОСТЬЮ.

• ДЕКЛАРАЦИЯ СООТВЕТСТВИЯ

Мы официально заявляем под нашу единоличную ответственность, что данный проигрыватель, к которому относится это заявление, соответствует следующим стандартам:

EN60065, EN55013, EN55020, EN61000-3-2 и EN61000-3-3.

Также соблюдаются требования Директив ЕЭС 73/23/ЕЕС 89/336/ЕЕС и 93/68/ЕЕС.

□ ЗАМЕЧАНИЯ ПО ЭКСПЛУАТАЦИИ



- Не подвергайте проигрыватель воздействию высоких температур. В случае установки проигрывателя в стойку должно обеспечиваться достаточное рассеивание тепла.



- Осторожно обращайтесь со шнуром питания. При отсоединении шнура от розетки беритесь за штепсельную вилку.



- Отсоединяйте шнур питания от электросети, если проигрыватель не будет использоваться в течение длительного времени.



- Не допускайте попадания на проигрыватель инсектицидов, бензина или растворителей.



* (Для моделей с вентиляционными отверстиями)

- Не загромождайте вентиляционные отверстия.



- Не допускайте попадания посторонних предметов внутрь проигрывателя.



- Оберегайте проигрыватель от влаги, воды и пыли.



- Ни в коем случае не разбирайте и никоим образом не модифицируйте проигрыватель.

ОСТОРОЖНО:

- Нельзя препятствовать вентиляции, закрывая вентиляционные отверстия проигрывателя такими предметами, как газеты, скатерти, занавески и т.п.
- Не ставьте на проигрыватель источники открытого пламени (например, горящие свечи).
- Избавляясь от батареек, учитывайте, пожалуйста, аспекты охраны окружающей среды.
- Не допускайте попадания на проигрыватель воды и любой другой жидкости.
- Не помещайте на проигрыватель предметы, наполненные жидкостью (например вазы).

ОСТОРОЖНО:

- Чтобы полностью отключить проигрыватель от электросети, отсоедините штепсельную вилку шнура питания от стенной розетки. Установите проигрыватель таким образом, чтобы используемая вами стенная розетка была легкодоступной.

ЛАЗЕРНОЕ ИЗДЕЛИЕ КЛАССА 1

«ЛАЗЕРНОЕ
ИЗДЕЛИЕ КЛАССА 1»

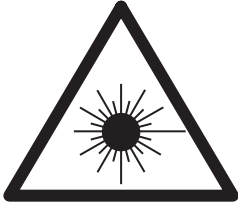

ОСТОРОЖНО:
ИСПОЛЬЗОВАНИЕ СРЕДСТВ УПРАВЛЕНИЯ, НАСТРОЕК ИЛИ РАБОЧИХ РЕЖИМОВ, ОТЛИЧНЫХ ОТ ОПИСАННЫХ В ДАННОЙ ИНСТРУКЦИИ, МОЖЕТ ПРИВЕСТИ К ВОЗДЕЙСТВИЮ ОПАСНОГО ИЗЛУЧЕНИЯ.
НАСТРАИВАТЬ ИЛИ РЕМОНТИРОВАТЬ ПРОИГРЫВАТЕЛЬ ДОЛЖЕН ТОЛЬКО ОБСЛУЖИВАЮЩИЙ ПЕРСОНАЛ, ИМЕЮЩИЙ НАДЛЕЖАЩУЮ КВАЛИФИКАЦИЮ.

ЗАМЕЧАНИЕ О ВТОРИЧНОЙ ПЕРЕРАБОТКЕ ОТХОДОВ:

Упаковочные материалы данного изделия могут быть подвергнуты вторичной переработке и повторному использованию. Пожалуйста, избавляйтесь от всех материалов в соответствии с местными правилами вторичной переработки отходов.

Избавляясь от проигрывателя, соблюдайте соответствующие местные правовые нормы.

Использованные батарейки нельзя просто выбрасывать вместе с обычным бытовым мусором или сжигать. Вы должны избавляться от них в соответствии с местными правовыми нормами, действующими в отношении химических отходов.

Данное устройство и прилагаемые к нему аксессуары, за исключением батареек, соответствуют требованиям директивы WEEE.



Введение

Благодарим вас за покупку этого DVD Audio-Video/Super Audio CD- проигрывателя марки DENON. Пожалуйста, внимательно прочтите инструкцию по эксплуатации, чтобы хорошо изучить проигрыватель и получать максимальное удовольствие от его использования.

Обязательно сохраните эту инструкцию для обращения к ней в случае возникновения каких-либо вопросов или проблем в будущем.

Содержание

Введение

Аксессуары	3
Что нужно знать перед эксплуатацией	3
Информация о дисках	
Требования к месту установки	3
Диски, которые можно воспроизводить	3, 4
Как держать диски	4
Загрузка дисков	4
Меры предосторожности при загрузке дисков	4
Меры предосторожности при обращении с дисками	5
Меры предосторожности при хранении дисков	5
Чистка дисков	5
Информация о пульте дистанционного управления	
Установка батареек	5
Диапазон действия пульта дистанционного управления	5
Названия и функции частей проигрывателя	
Передняя панель	6
Дисплей	6
Задняя панель	7
Пульт дистанционного управления	7

Соединения

Пояснения по использованию кабелей	8
Подключение к телевизору	9
Цифровое подключение к аудио/видеоусилителю со встроенным декодером	10
Подключение к устройству с 2 каналами аналоговых аудиовходов	11
Подключение к устройству для создания пространственного звучания со схемой каналов аналоговых аудиовходов 5.1	11
Соединения DENON LINK	11
Подключение к устройству с разъемом HDMI	12
Цифровое подключение к записывающему устройству (MD-рекордеру и т.п.)	13
Подсоединение шнура питания	13

Выполнение начальных настроек

Таблица начальных настроек	14, 15
Операции выполнения начальных настроек	16
Выбор языка	17
Настройки цифрового интерфейса	
Настройки параметров изображения формата RGB, выводимого через интерфейс HDMI	18
Настройка звука, выводимого через интерфейс HDMI	18
Настройка звука, выводимого через интерфейс HDMI, в соответствии с используемыми акустическими системами	18, 19
Автоформат изображения, выводимого через интерфейс HDMI	20
DENON LINK	20
Настройки изображения	
Формат изображения на экране телевизора	21
Тип телевизора	21
Компонентный видеовыход	21
Синхронизация звука и изображения	22
Режим сжатия	22
Режим прогрессивной развертки	22
Разрешение по горизонтали	23
Видеовыход AV1	23
Настройки звука	
Аудиоканалы	23
Цифровой выход	24
Понижающая передискретизация	24
Режим Source Direct	24, 25
Усиление басов	25
Сжатие динамического диапазона	25

Настройка ограничения на просмотр

Уровень ограничения на просмотр	26
Пароль	26
Вывод регистрационного кода на экран	27
Специальные настройки	
Режим воспроизведения	27
Скрытые титры	27
«Обои»	27
Хранитель экрана	28
Дисплей	28
Функция Auto Power Mode	28
Время переключения слайдов	28

Прочие настройки

Использование функции Pure Direct	29
Настройки изображения, выводимого через разъем HDMI	
Изменение формата сигнала	30
Изменение разрешения	30, 31
Коррекция трапециевидных искажений	
Коррекция трапециевидных искажений в горизонтальном направлении	31
Коррекция трапециевидных искажений в вертикальном направлении	31
Процедура настройки синхронизации аудиосигнала	
Настройки параметров изображения	
Сохранение настроек параметров изображения в памяти проигрывателя	32, 33
Гамма-коррекция	34

Основные операции при эксплуатации

Включение питания	35
Загрузка дисков	35
Воспроизведение дисков	35
Чтобы выключить воспроизведение	35
Чтобы приостановить воспроизведение	36
Информация о дисках DVD-Video	36
Воспроизведение дисков DVD-Video	36
Использование меню верхнего уровня и меню DVD	37
Переключение языков звукового сопровождения (звуковое сопровождение на нескольких языках)	37
Переключение языков субтитров (субтитры на нескольких языках)	37
Переключение углов просмотра (несколько углов просмотра)	37
Информация о дисках DVD-Audio	37
Переключение между группами и треками	38
Воспроизведение бонус-групп	38
Выбор неподвижных изображений	38
Информация о дисках Super Audio CD	38
Настройка зоны/слоя с высшим приоритетом воспроизведения для дисков Super Audio CD	39
Информация о дисках Video CD и Audio CD	39
Использование функции управления воспроизведением	39
Информация о дисках с файлами форматов MP3 и WMA	39, 40
Информация о дисках с файлами формата DivX®	41
Информация о дисках с файлами фотоснимков	41
Воспроизведение дисков с файлами формата JPEG	41
Воспроизведение дисков Picture CD и Fujicolor CD	42
Повторное воспроизведение и воспроизведение в случайном порядке файлов форматов MP3, WMA, JPEG и DivX®	43

Дополнительные операции при эксплуатации

Быстрое перемещение вперед/назад	43
Переход к началу фрагмента записи	43
Поиск с использованием нумерованных кнопок	43
Покадровое воспроизведение (только для дисков DVD-Video и Video CD)	44
Замедленное воспроизведение	44
Повторное воспроизведение	44, 45
Повтор фрагмента между двумя заданными точками (повторное воспроизведение фрагмента A-B)	45
Воспроизведение по программе	45
Воспроизведение в случайном порядке	45
Управление проигрывателем с использованием функции вывода информации о воспроизведении на экран	46, 47
Присвоение меток сценам, которые вы хотите снова посмотреть позднее	47
Добавление меток	47
Вызов помеченных сцен	47
Воспроизведение с увеличением изображения	48
Выбор видеоформата	48
Регулирование яркости дисплея	48

Приложение

Информация о функции DENON LINK	49
AL24 Processing Plus	49
Технология защиты от копирования	49
Установка в исходное состояние	49
Зарегистрированные товарные знаки	49
Поиск и устранение неисправностей	50
Технические характеристики	51

Аксессуары

Убедитесь, что в упаковочной коробке основного блока проигрывателя есть следующие аксессуары:

- ① Инструкция по эксплуатации 1
- ② Список сервисных центров 1
- ③ Шнур питания (длина шнура: прибл. 1,5 м) 1
- ④ Пульт дистанционного управления (RC-1038) 1
- ⑤ Батарейки типоразмера R6P/AA 2
- ⑥ Аудио/видеокабель (длина кабеля: 1,5 м) 1
- ⑦ Кабель DENON LINK (длина кабеля: 1,5 м) 1

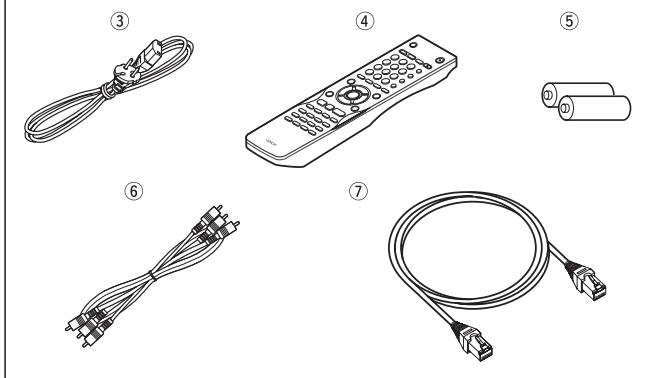

Что нужно знать перед эксплуатацией

Прежде чем начать пользоваться проигрывателем, прочтите следующую информацию:

- **Перемещение проигрывателя**
Во избежание коротких замыканий или повреждения соединительных кабелей перед любым перемещением проигрывателя отсоединяйте шнур питания от электросети и отсоединяйте от проигрывателя все кабели, которыми он подключен к другой аппаратуре.
- **Меры предосторожности при использовании мобильных телефонов**
Использование мобильного телефона рядом с проигрывателем, когда он работает, может привести к появлению шумовых помех. Если это произойдет, отойдите с мобильным телефоном на достаточное расстояние от проигрывателя.
- **Конденсация влаги**
Если проигрыватель в холодную погоду быстро перенести с улицы в теплое помещение или быстро повысить температуру в помещении при помощи обогревателя, на внутренних компонентах проигрывателя могут сконденсироваться капли воды. В этом случае его нормальная работа может быть нарушена.
- **В случае образования водяного конденсата**
Конденсат испарится не более чем через час, после чего проигрыватель будет работать нормально.
- **Перед включением питания**
Еще раз убедитесь, что все соединения выполнены правильно и нет никаких проблем с соединительными кабелями. Выполняйте подключение или отключение соединительных кабелей только после установки выключателя питания проигрывателя в положение режима ожидания.
- **Обеспечьте достаточную вентиляцию в месте установки**
Если проигрыватель установлен в сильно задымленной комнате (сигаретный дым и т. п.), то поверхность оптического считывающего устройства может загрязниться и правильное считывание сигналов может оказаться невозможным.
- **Храните эту инструкцию в надежном месте**
После прочтения инструкции положите ее и гарантийный талон на хранение в надежное место.
- **При нахождении выключателя питания в положении «STANDBY» [Режим ожидания] на некоторые цепи проигрывателя по-прежнему подается питание от сети переменного тока.**
Обязательно отсоединяйте шнур питания от сетевой розетки, когда вы надолго уходите или уезжаете из дома.
- **Имейте в виду, что внешний вид проигрывателя, изображенного на иллюстрациях, приведенных в этой инструкции в пояснительных целях, может отличаться от реального изделия.**

Требования к месту установки

Примечание:

В целях обеспечения отвода нагретого воздуха не устанавливайте плеер в закрытом пространстве, (например, в книжном шкафу).

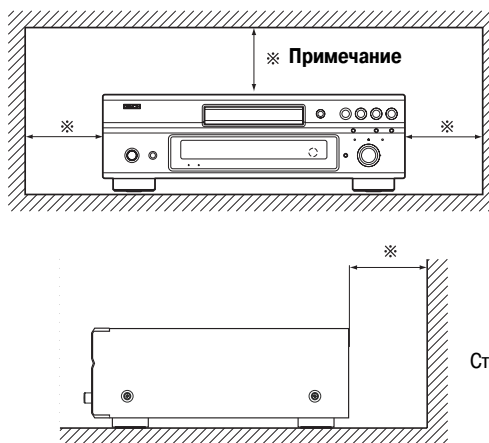

Информация о дисках

Диски, которые можно воспроизводить

Типы дисков, которые могут воспроизводиться на DVD-2930, указаны в таблице справа.

Не используйте диски необычной формы (в форме сердечка, восьмиугольные и т.п.), так как это может повредить аппарат.



ПРИМЕЧАНИЕ:

- DVD-проигрывателям и DVD-дискам присваиваются определенные номера регионов (в зависимости от страны изготовления). Региональные номера диска и проигрывателя должны совпадать, в противном случае диск не будет воспроизводиться.

Для модели, продаваемой в Европе:
Региональный номер этого DVD- проигрывателя – 2.



Для модели, продаваемой в Океании и Южной Америке:
Региональный номер этого DVD- проигрывателя – 4.



Воспроизводимые диски	Маркировка (логотип)	Содержимое сигналов	Диаметр диска
DVD-Audio (*1)		Цифровой звук + цифровое изображение (формат MPEG2)	12 см
DVD-Video (*1)			
DVD-R/DVD+R (*2)			
DVD-RW (*2) (*3) DVD+RW (*2)			
SUPER AUDIO CD		Цифровой звук	12 см
Video CD (*1)		Цифровой звук + цифровое изображение (формат MPEG1)	12 см
			8 см
CD		Цифровой звук MP3	12 см
CD-R (*4)		Цифровые неподвижные изображения (формат JPEG)	8 см
CD-RW (*4)			
Picture CD		Цифровые неподвижные изображения	12 см
Fujicolor CD		Цифровые неподвижные изображения (формат JPEG)	12 см
WMA		Цифровой звук	12 см
DivX®		Цифровой звук + цифровое изображение (формат MPEG4)	12 см

*1: Некоторые диски DVD-Audio, DVD-Video и Video CD в силу особенностей записанного на них программного обеспечения могут реагировать на команды управления воспроизведением не так, как описано в данной инструкции.

*2: Этот проигрыватель может воспроизводить диски DVD±R/DVD±RW, записанные на DVD-рекордерах в видеоформате. Однако в зависимости от условий записи диск может не распознаваться или не воспроизводиться нормально (может прерываться изображение или звук, и т.п.). Нефинализованные диски не воспроизводятся.

*3: Диски DVD-RW воспроизводятся, если они записаны в режиме VR (Video Recording) и финализованы.

*4: В зависимости от условий записи диски CD-R/CD-RW могут не воспроизводиться нормально.



Диски, описанные ниже, не воспроизводятся:

- Для модели, продаваемой в Европе:
DVD с маркировками региональных номеров, отличными от «2» или «ALL» {Все регионы}
- Для модели, продаваемой в Океании и Южной Америке:
DVD с маркировками региональных номеров, отличными от «4» или «ALL»
- DVD-ROM/RAM (На дисках DVD-ROM воспроизводятся файлы данных в форматах DivX® 3.11, 4.x, 5.x и 6)
- CD-ROM (Воспроизводятся файлы данных в форматах MP3, JPEG, WMA и DivX® 3.11, 4.x, 5.x и 6)
- VSD/CVD/SVCD
- CDV (Воспроизводится только аудиосоставляющая)
- CD-G (На выход подаются аудиосигналы)
- Photo CD и т.п.

Как держать диски



Не прикасайтесь к сигнальной (рабочей) поверхности диска.

Загрузка дисков

- Кладите диски в лоток для диска надпечатанной стороной вверх.
- Прежде чем вставлять диск, убедитесь, что лоток полностью открыт.
- Кладите диски в лоток в полностью горизонтальном положении, диски диаметром 12 см – во внешнюю направляющую лотка (рисунок 1), а диски диаметром 8 см – во внутреннюю направляющую лотка (рисунок 2).

Рисунок 1



Рисунок 2



- Кладите 8-см диски во внутреннюю направляющую лотка без использования адаптера.

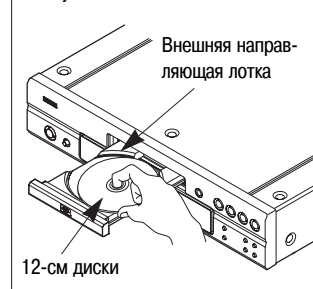
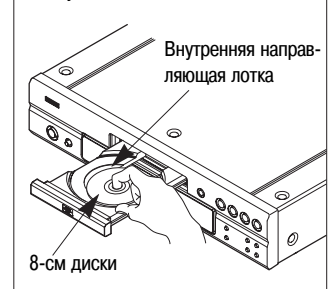

- Если загружен диск, воспроизведение которого невозможно, или диск загружен не той стороной, на дисплее проигрывателя отображается индикация «0h00m00s» {0 часов 00 минут 00 секунд}.

ПРИМЕЧАНИЕ:

- Не нажимайте на лоток для диска при выключенном питании – это может повредить лоток.

Меры предосторожности при загрузке дисков

- Загружайте только один диск за один раз. Загрузка двух или более дисков может повредить проигрыватель или поцарапать диски.
- Не загружайте треснувшие или деформированные диски либо диски, отремонтированные с помощью клея или аналогичных средств.
- Не пользуйтесь дисками, на которых виден клей или клейкие части целлофановой ленты, использовавшейся для прикрепления этикетки, а также дисками со следами отклеившейся этикетки или клейкой ленты. Такие диски могут застрять внутри проигрывателя и повредить его.

Меры предосторожности при обращении с дисками

- Не оставляйте на дисках отпечатки пальцев, жирные или грязные пятна.
- Будьте особенно осторожны, чтобы не поцарапать диски, когда вынимаете их из коробок/футляров.
- Не сгибайте диски.
- Не расширяйте отверстие в центре диска.
- Не пишите шариковой ручкой, карандашом или фломастером на надпечатанной (нерабочей) стороне диска и не прикрепляйте к диску этикетки или наклейки.
- В случае быстрого перемещения дисков из холодного места (например, с улицы) в теплое на их поверхности могут сконденсироваться капли воды, но не пытайтесь высушить диски феном или аналогичным устройством.

Меры предосторожности при хранении дисков

- Вынимайте диски из проигрывателя после прослушивания.
- Храните диски в их коробках/футлярах, чтобы защитить их от пыли, царапин, деформации и других неблагоприятных воздействий.
- Не храните диски в следующих местах:
 1. Там, куда долго падает прямой солнечный свет
 2. Где пыльно и влажно
 3. Рядом с электрообогревателями или аналогичными устройствами.

Чистка дисков

- Если на диске есть отпечатки пальцев или грязь, вытрите диск перед его использованием. Если вы этого не сделаете, возможны ухудшение качества звука и прерывистое воспроизведение.
- Для удаления отпечатков пальцев или грязи используйте имеющиеся в продаже комплекты для чистки дисков или мягкую тряпочку.

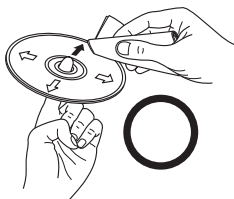

Осторожно протирайте диск прямыми движениями от центра к краям.

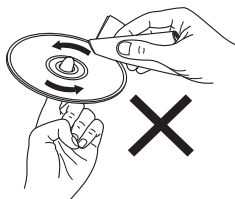

Не протирайте диск круговыми движениями.

ПРИМЕЧАНИЕ:

- Не пользуйтесь аэрозолями для чистки грампластинок, антистатическими средствами, бензином, разбавителями краски или другими растворителями.

Информация о пульте дистанционного управления

Установка батареек

- 1 Снимите заднюю крышку пульта ДУ.
- 2 Вставьте две батарейки типоразмера R6P/AA в батарейный отсек в соответствии с метками полярности.

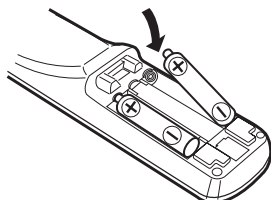
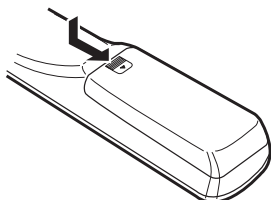

- 3 Установите заднюю крышку на место.

Меры предосторожности в отношении батареек:

- Замените батарейки новыми, если пульт ДУ не управляет работой проигрывателя даже с близкого расстояния (прилагаемые батарейки предназначены только для проверки исправности пульта ДУ).
- При установке батареек обязательно ориентируйте их полюса в правильном направлении согласно маркировкам «⊕» и «⊖» в батарейном отсеке пульта ДУ.
- Во избежание повреждения или утечки электролита из батареек:
- Не используйте новую батарейку вместе со старой.
- Не используйте вместе батарейки разных типов.
- Не замыкайте коротко полюса батареек, не разбирайте, не нагревайте и не сжигайте батарейки.
- В случае, если батарейки протекли, тщательно вытрите электролит внутри батарейного отсека и вставьте новые батарейки.
- Вынимайте батарейки из пульта ДУ, если не планируете пользоваться им в течение длительного времени.

Диапазон действия пульта дистанционного управления

- Управляя проигрывателем с пульта ДУ, направляйте пульт на датчик сигналов дистанционного управления, как показано на рисунке.
- Пульт ДУ можно использовать с расстояния примерно до 7 метров по прямой под горизонтальным углом до 30° по отношению к датчику.

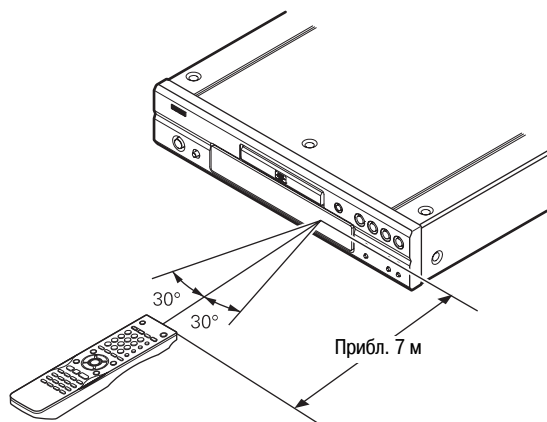

ПРИМЕЧАНИЕ:

- Работа пульта ДУ может быть затруднена, если на датчик сигналов дистанционного управления падает прямой солнечный или сильный искусственный свет.

Названия и функции частей проигрывателя

Для кнопок, функции которых здесь не описаны, см. страницу, указанную в круглых скобках ().

Передняя панель

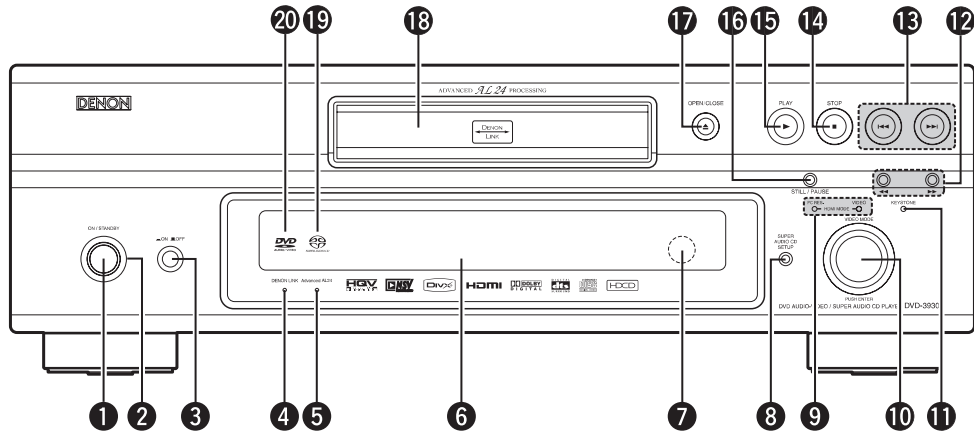

- | | |
|--|---|
| <p>1 Переключатель режимов питания (ON/STANDBY {Рабочий режим/Режим ожидания})(35)</p> <p>2 Индикатор питания(35)</p> <p>3 Выключатель питания (ON / OFF {Вкл./Выкл.})(16, 35)</p> <p>4 Индикатор DENON LINK(49)</p> <p>5 Индикатор AL24 PLUS(49)</p> <p>6 Дисплей</p> <p>7 Датчик сигналов дистанционного управления(5)</p> <p>8 Кнопка SUPER AUDIO CD SETUP {Настройка режима воспроизведения Super Audio CD}(39)</p> <p>9 Индикатор HDMI MODE PC RES/VIDEO {Режим HDMI: Разрешение для ПК/Видео}(30)</p> | <p>10 Регулятор VIDEO MODE {Видеорежим}(30)</p> <p>11 Индикатор KEYSTONE {Коррекция трапецидальных искажений}(31)</p> <p>12 Кнопки замедленного воспроизведения/поиска вперед/назад (◀◀, ▶▶)(42)</p> <p>13 Кнопки пропуска (◀, ▶)(42)</p> <p>14 Кнопка STOP {Остановка} (■)(35)</p> <p>15 Кнопка PLAY {Воспроизведение} (▶)(35)</p> <p>16 Кнопка STILL/PAUSE {Стоп-кадр/Пауза}(36)</p> <p>17 Кнопка OPEN/CLOSE {Открыть/Закрыть} (△)(35)</p> <p>18 Лоток для диска(4)</p> <p>19 Индикатор дисков Super Audio CD</p> <p>20 Индикатор дисков DVD-AUDIO/VIDEO</p> |
|--|---|

Дисплей

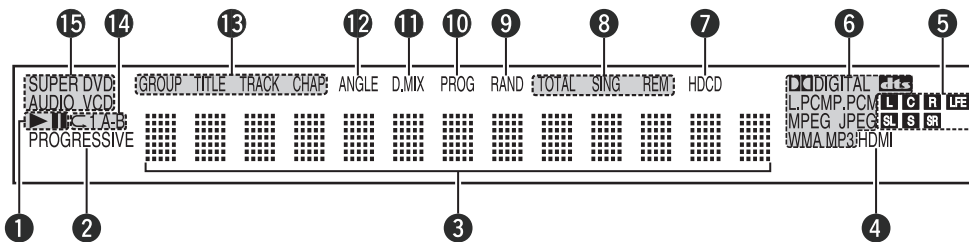

- | | |
|---|--|
| <p>1 ▶ Отображается при воспроизведении диска.
■ Отображается в режиме паузы или кадрового воспроизведения.</p> <p>2 Отображается, если в меню для пункта «COMPONENT VIDEO OUT» {Компонентный видеовыход} задана установка «PROGRESSIVE» {Прогрессивная развертка}.</p> <p>3 В этом поле дисплея отображается различная информация о диске, истекшее время воспроизведения и т.п.</p> <p>4 Отображается, если на выход с интерфейса HDMI подаются видео- или аудиосигналы.
Мигает во время проверки соединения через разъем HDMI.</p> <p>5 Каналы, звук которых воспроизводится в текущий момент.
L : фронтальный левый
C : центральный
R : фронтальный правый
LFE : сабвуфера
SL : левый пространственного звучания
S : монофонический пространственного звучания
SR : правый пространственного звучания</p> | <p>6 Формат диска, воспроизводимого в текущий момент.</p> <p>7 Отображается при воспроизведении HDCD-совместимых дисков.</p> <p>8 Режим отображения времени.</p> <p>9 Отображается во время воспроизведения в случайном порядке.</p> <p>10 Отображается во время воспроизведения по программе.</p> <p>11 Отображается, если аудиосигналы могут быть преобразованы с уменьшением числа каналов.</p> <p>12 Отображается при воспроизведении дисков, на которых записанный видеоматериал снят под несколькими углами.</p> <p>13 Типы фрагментов, на которые подразделяется запись на диске, воспроизводимом в текущий момент.</p> <p>14 Отображается во время повторного воспроизведения.</p> <p>15 Тип диска, воспроизводимого в текущий момент.</p> |
|---|--|

Задняя панель

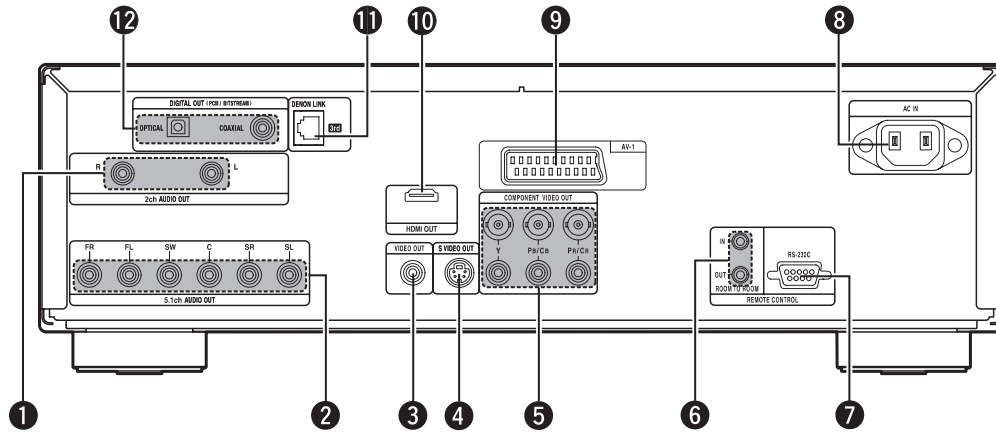

- 1 Разъемы 2ch AUDIO OUT {2-канальный аудиовыход}(9, 10)
- 2 Разъемы 5.1ch AUDIO OUT {5.1-канальный аудиовыход}(11)
- 3 Разъем VIDEO OUT {Видеовыход}(9)
- 4 Разъем S-VIDEO OUT {Выход S-Video}(9)
- 5 Разъемы COMPONENT VIDEO OUT {Компонентный видеовыход}(9)
- 6 Гнезда ROOM TO ROOM IN/OUT {Вход/выход для многокомнатной конфигурации}(9, 10)
Разъемы управления для расширения системы.
- 7 Входной/выходной разъем RS-232C(13)
Разъем управления для расширения системы.
- 8 Разъем AC IN {Вход для шнура питания от сети переменного тока}(13)
- 9 Выходной разъем AV-1 {Аудио/видеовыход-1}(9)
- 10 Разъем HDMI OUT {Выход HDMI}(12)
- 11 Выходной разъем DENON LINK(11)
- 12 Разъемы DIGITAL OUT COAXIAL/OPTICAL {Цифровой выход коаксиальный/оптический}(10, 13)



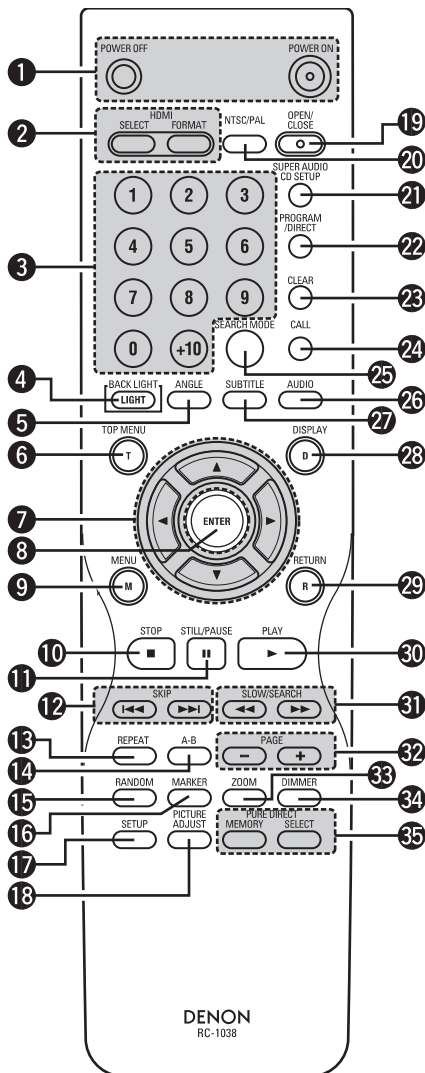







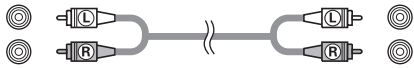
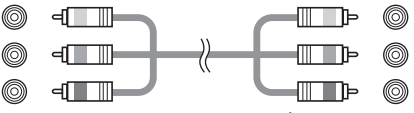

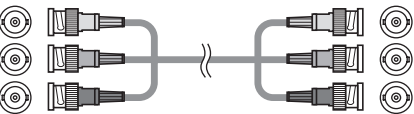
Пульт дистанционного управления

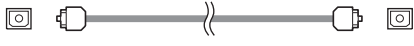

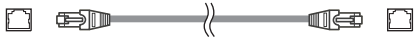
- 1 Кнопки POWER ON/OFF {Включение/выключение питания}(35)
- 2 Кнопки HDMI SELECT/FORMAT {Выбор режима функционирования/формата интерфейса HDMI}(30)
- 3 Нумерованные кнопки (0 - 9, +10)(16, 37)
- 4 Кнопка BACK LIGHT {Подсветка}(16, 37)
Нажмите эту кнопку, чтобы включить подсветку кнопок. Чтобы отключить подсветку, нажмите кнопку еще раз.
- 5 Кнопка ANGLE {Угол обзора}(37)
- 6 Кнопка TOP MENU {Меню верхнего уровня}(37)
- 7 Кнопки перемещения курсора (Δ▽◀▶)(16)
- 8 Кнопка ENTER {Ввод}(16)
- 9 Кнопка MENU {Меню}(37)
- 10 Кнопка STOP {Остановка}(35)
- 11 Кнопка STILL/PAUSE {Стоп-кадр/Пауза}(36)
- 12 Кнопки SKIP {Пропуск}(42, 43)
- 13 Кнопка REPEAT {Повторное воспроизведение}(40)
- 14 Кнопка A-B {Воспроизведение фрагмента A-B}(45)
- 15 Кнопка RANDOM {Воспроизведение в случайном порядке}(40)
- 16 Кнопка MARKER {Добавление метки}(47)
- 17 Кнопка SETUP {Настройка}(16)
- 18 Кнопка PICTURE ADJUST {Настройка изображения}(33)
- 19 Кнопка OPEN/CLOSE {Открыть/Закрыть}(35)
- 20 Кнопка NTSC/PAL(48)
- 21 Кнопка SUPER AUDIO CD SETUP {Настройка режима воспроизведения Super Audio CD}(39)
- 22 Кнопка PROGRAM/DIRECT {Программа/Прямой выбор}(45)
- 23 CLEAR {Стереть}(38)
- 24 Кнопка CALL {Вызов}(45)
- 25 Кнопка SEARCH MODE {Режим поиска}(38)
- 26 Кнопка AUDIO {Звуковое сопровождение}(37)
- 27 Кнопка SUBTITLE {Субтитры}(37)
- 28 Кнопка DISPLAY {Дисплей}(40, 46)
- 29 Кнопка RETURN {Возврат}(19)
- 30 Кнопка PLAY {Воспроизведение}(35)
- 31 Кнопки SLOW/SEARCH {Замедленное воспроизведение/Поиск}(43)
- 32 Кнопки PAGE +/- {Перелистывание страниц вперед/назад}(38)
- 33 Кнопка ZOOM {Масштабирование}(42)
- 34 Кнопка DIMMER {Регулятор яркости дисплея}(48)
- 35 Кнопки PURE DIRECT MEMORY/SELECT {Память функции Pure Direct/Выбор}(29)

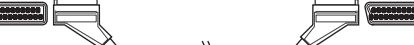
Пояснения по использованию кабелей

При выполнении соединений используйте соединительные кабели, показанные ниже.

Аудиокабели	Видеокабели	
<p>A Аналоговые аудиосоединения</p>  <p>Кабель со штекерами</p>	<p>H Компонентные видеосоединения</p>  <p>Компонентный видеокабель</p>	
<p>B Аналоговые аудиосоединения</p>  <p>Кабель со штекерами</p>	<p>I Компонентные видеосоединения (когда подключен кабель BNC)</p>  <p>Компонентный видеокабель</p>	
<p>C Коаксиальные цифровые соединения</p>  <p>Коаксиальный цифровой кабель (75 Ом, со штекерами)</p>	<th style="text-align: center;">Аудио/видеокабели</th>	Аудио/видеокабели
<p>D Цифровые соединения (оптические)</p>  <p>Волоконно-оптический кабель</p>	<p>J Соединения HDMI</p>  <p>Кабель HDMI</p>	
<p>E Соединения DENON LINK</p>  <p>Кабель DENON LINK (прилагается)</p>	<p>K Аналоговые аудио/видеосоединения</p>  <p>Аудио/видеокабель (прилагается)</p>	
<p>F Композитные видеосоединения</p>  <p>Видеокабель (75 Ом, со штекерами)</p>	<p>L Соединения AV-1</p>  <p>21-контактный кабель SCART</p>	
<p>G Соединения S-Video</p>  <p>Кабель S-Video</p>	<th style="text-align: center;">Направление сигнала</th>	Направление сигнала
	<p>Аудиосигнал  ВХОД</p> <p>ВЫХОД</p> <p>Видеосигнал  ВХОД</p> <p>ВЫХОД</p>	

ПРИМЕЧАНИЕ:

- Не подсоединяйте шнур питания к сетевой розетке до тех пор, пока не будут выполнены все соединения.
- При выполнении соединений также сверяйтесь с инструкциями по эксплуатации других компонентов.
- Следите за тем, чтобы каналы были соединены правильно (левым с левый, правый с правым).
- Выполнение соединений при включенном питании может привести к появлению шумов или повреждению акустических систем.
- Объединение шнуров питания с соединительными кабелями в жгуты может привести к появлению гудения или шумов.
- Не подключайте проигрыватель к входному разъему PHONO (Проигрыватель грампластинок) на усилителе. Это может привести к повреждению.
- Установите проигрыватель в месте с температурой окружающего воздуха не выше 35°C.

Подключение к телевизору

- Для телевизора, оснащенного разъемом композитного видеовхода или входа S-Video

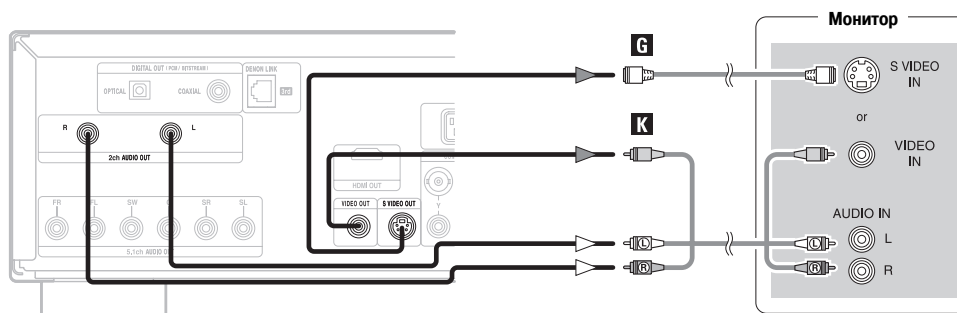

- Для телевизора, оснащенного разъемами компонентного видеовхода

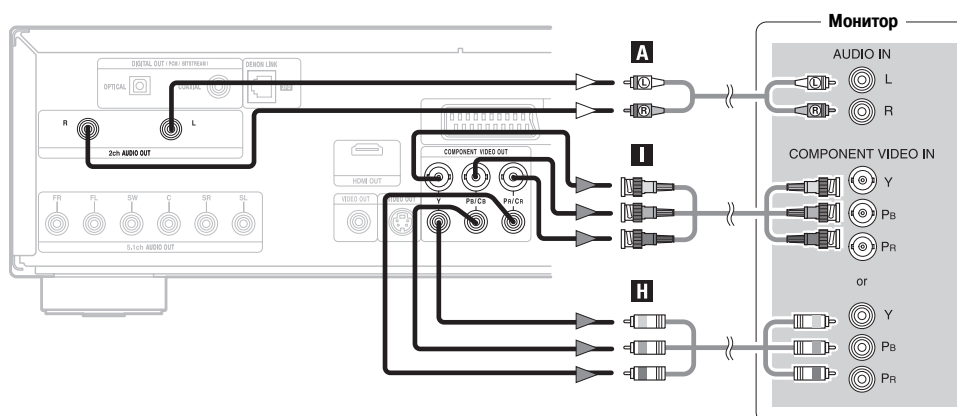

- Если телевизор, к которому подключается проигрыватель, совместим с прогрессивной (построчной) разверткой изображения, подключите проигрыватель к разъемам компонентного видеовхода.
- Если телевизор не совместим с прогрессивной разверткой, задайте для пункта «COMPONENT VIDEO OUT» [Компонентный видеовход] меню «VIDEO SETUP» {Настройка изображения} установку «INTERLACED» {Чересстрочная развертка}.

ИМЕЙТЕ В ВИДУ, ЧТО НЕ ВСЕ ТЕЛЕВИЗОРЫ ВЫСОКОГО РАЗРЕШЕНИЯ ПОЛНОСТЬЮ СОВМЕСТИМЫ С ДАННЫМ АППАРАТОМ И ЧТО ПРИ ИСПОЛЬЗОВАНИИ НЕ ПОЛНОСТЬЮ СОВМЕСТИМЫХ ТЕЛЕВИЗОРОВ ВОЗМОЖНО ПОЯВЛЕНИЕ НЕЖЕЛАТЕЛЬНЫХ АРТЕФАКТОВ В ИЗОБРАЖЕНИИ. В СЛУЧАЕ ПРОБЛЕМ ПРИ ИСПОЛЬЗОВАНИИ ПРОГРЕССИВНОЙ РАЗВЕРТКИ ФОРМАТА 525 ИЛИ 625 РЕКОМЕНДУЕМ ЗАДАТЬ ДЛЯ ВЫХОДНОГО СИГНАЛА УСТАНОВКУ «STANDARD DEFINITION» [СТАНДАРТНОЕ РАЗРЕШЕНИЕ]. ЕСЛИ У ВАС ЕСТЬ КАКИЕ-ЛИБО ВОПРОСЫ ОТНОСИТЕЛЬНО СОВМЕСТИМОСТИ ТЕЛЕВИЗОРА С СИГНАЛАМИ ПРОГРЕССИВНОЙ РАЗВЕРТКИ ФОРМАТОВ 525p И 625p, ПОДАВАЕМЫМИ НА ВЫХОД С ЭТОГО DVD-ПРОИГРЫВАТЕЛЯ, ТО, ПОЖАЛУЙСТА, ОБРАТИТЕСЬ В НАШ ЦЕНТР ПОСЛЕПРОДАЖНОГО ОБСЛУЖИВАНИЯ.

- Для телевизора, оснащенного входным разъемом AV-1

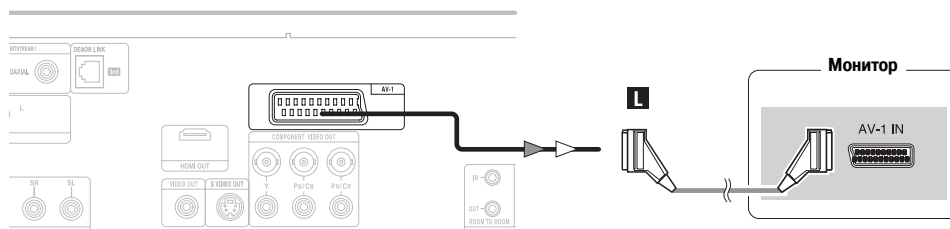

- Для улучшения качества изображения вы можете изменить установку выходного видеосигнала, подаваемого с разъема AV-1, с «VIDEO» на «S-VIDEO» или «RGB», чтобы она соответствовала типу используемого телевизора (стр. 23).

ПРИМЕЧАНИЕ:

- Подключите видеовыход проигрывателя к телевизору или напрямую, или ненапрямую – через аудио/видеоусилитель. Не подключайте его через видеомagniтофон. Некоторые диски содержат сигнальные метки запрета копирования. Если сигнал при воспроизведении такого диска подается на телевизор через видеомagniтофон, система защиты от копирования может исказить изображение.

Цифровое подключение к аудио/видеоусилителю со встроенным декодером

При воспроизведении DVD-дисков, записанных в формате Dolby Digital или DTS, поток битов соответствующего формата подается на выход с разъема цифрового аудиовыхода проигрывателя.

Подключив проигрыватель к аудио/видеоусилителю со встроенным декодером Dolby Digital или DTS, вы сможете получить мощный реалистичный звук, создающий эффект присутствия в кинотеатре или концертном зале.

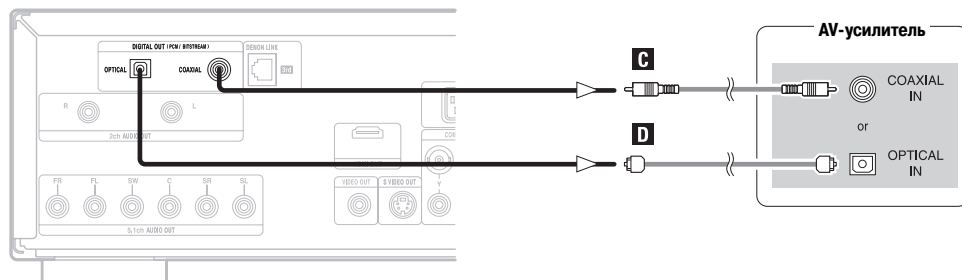

ПРИМЕЧАНИЕ:

- Воспроизведение DVD формата DTS на проигрывателе, подключенном к аудио/видеоусилителю (декодеру), несовместимому с DTS, может привести к появлению неприятных на слух шумов, способных повредить акустические системы.

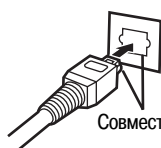

Совместите по форме



- В случае использования волоконно-оптического кабеля (имеется в продаже) совместите его штекер с разъемом по форме и вставьте до упора.

□ Аудиосигналы, подаваемые на выход с разъемов цифрового аудиовыхода проигрывателя DVD-3930

Поток битов на выходе			
Тип диска	Формат аудиозаписи	При начальной установке «DIGITAL OUTPUT» {Цифровой выход}	
		NORMAL (Обычный)	PCM {ИКМ}
DVD-Video	Dolby Digital	Поток битов Dolby Digital	2-канальная ИКМ (48 кГц / 16 бит)
	DTS	Поток битов DTS	
	MPEG Audio	2-канальная ИКМ (48 кГц / 16 бит)	

ИКМ на выходе					
Тип диска	Формат аудиозаписи	При начальной установке «DOWN SAMPLING» {Понижающая передискретизация}			
		OFF {Выкл.}		ON {Вкл.}	
		С защитой от копирования	Без защиты от копирования		
DVD-Video	Linear PCM	48 кГц / 16 – 24 бит	Нет сигналов на выходе *1	ИКМ 48 кГц / 16 – 24 бит	ИКМ 48 кГц / 16 бит
		96 кГц / 16 – 24 бит	Нет сигналов на выходе	ИКМ 96 кГц / 16 – 24 бит	
DVD-Audio	Linear PCM или Packed PCM	44,1/88,2/176,4 кГц / 16 – 24 бит	Нет сигналов на выходе *2	44,1/88,2 кГц / 16 – 24 бит *3	ИКМ 44,1 кГц / 16 бит
		46/96/192 кГц / 16 – 24 бит	Нет сигналов на выходе *1	48/96 кГц / 16 – 24 бит *3	ИКМ 48 кГц / 16 бит
Video CD	MPEG1	ИКМ 44,1 кГц / 16 бит		ИКМ 44,1 кГц / 16 бит	
Audio CD	Linear PCM 44,1 кГц / 16 бит	ИКМ 44,1 кГц / 16 бит		ИКМ 44,1 кГц / 16 бит	
MP3 CD	MP3 (MPEG-1 Audio Layer 3)	ИКМ 32/44,1/48 кГц / 16 бит		ИКМ 32/44,1/48 кГц / 16 бит	
WMA CD	WMA (Windows Media Audio)	ИКМ 32/44,1/48 кГц / 16 бит		ИКМ 32/44,1/48 кГц / 16 бит	
Super Audio CD	DSD (Direct Stream Digital)	Нет сигналов на выходе *4		Нет сигналов на выходе *4	

*1: На выход подаются только сигналы от источников формата 48 кГц/16 бит

*2: На выход подаются только сигналы от источников формата 44,1 кГц/16 бит

*3: Сигналы с частотой дискретизации 176,4 кГц/192 кГц преобразуются в сигналы с частотой 88,2 кГц/96 кГц соответственно.

*4: При воспроизведении CD-слоя на выход подаются сигналы формата Linear PCM 44,1 кГц/16 бит



• Поток битов:

Это сигналы, подвергнутые компрессии (сжатию) и преобразованные в цифровые. В зависимости от декодера они декодируются, например, в многоканальные аудиосигналы конфигурации 5.1.

• Linear PCM (LPCM) {Линейная ИКМ (импульсно-кодовая модуляция), ЛИКМ}:

Это сигналы, преобразованные в цифровые без сжатия (формат записи сигналов на дисках Audio CD).

Если диски Audio CD записываются в формате 44,1 кГц/16 бит, то DVD-диски записываются в форматах от 44,1 кГц/16 бит до 192 кГц/24 бит, поэтому последние, как правило, обеспечивают более высокое качество звучания, чем Audio CD.

• Packed PCM (PPCM) {ИКМ со сжатием}:

Это сжатые PCM-сигналы, обеспечивающие высокое качество звучания практически без потери данных при обратном преобразовании в исходные сигналы.

- При воспроизведении DVD-диска, на котором записаны многоканальные PCM-сигналы, сигналы, подаваемые на выход, преобразуются в 2-канальные (на дисплее проигрывателя DVD-3930 светится индикатор «D.MIX» {Преобразование с уменьшением числа каналов}).

При воспроизведении источников, на которых преобразование с уменьшением числа каналов запрещено программными средствами, на выход подаются сигналы только фронтального левого и фронтального правого каналов.

Подключение к устройству с 2 каналами аналоговых аудиовыходов

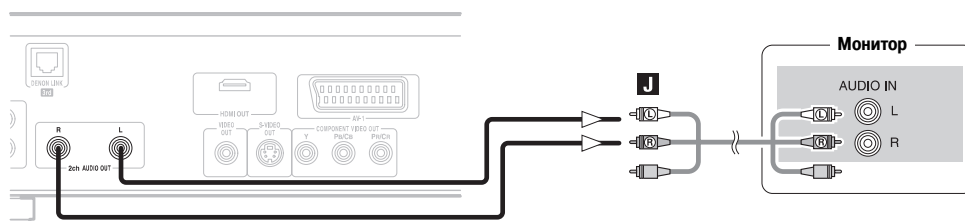

ПРИМЕЧАНИЕ:

- В случае подключения к 2-канальному (стереофоническому) аудиоустройству используйте разъемы «2ch AUDIO OUT» {2-канальный аудиовыход}. Если используются разъемы «5.1ch AUDIO OUT FL/FR» {5.1-канальный аудиовыход, фронтальный левый/фронтальный правый каналы}, задайте, сверяясь с разделом «Выполнение начальных настроек», в меню «AUDIO SETUP» установку «2CH (VSS OFF)», «2CH (VSS1 ON)» или «2CH (VSS2 ON)» (стр. 23). При воспроизведении источников многоканального материала на выход подаются аналоговые сигналы, преобразованные в двухканальные (при воспроизведении источников, на которых преобразование с уменьшением числа каналов запрещено программными средствами, на выход подаются сигналы только фронтального левого и фронтального правого каналов).

Подключение к устройству для создания пространственного звучания со схемой каналов аналоговых аудиовыходов 5.1

На вашем проигрывателе можно воспроизводить такие носители многоканальных аудиосигналов, как диски Super Audio CD, и носители многоканальных аудиосигналов, записанных в формате Packed PCM.

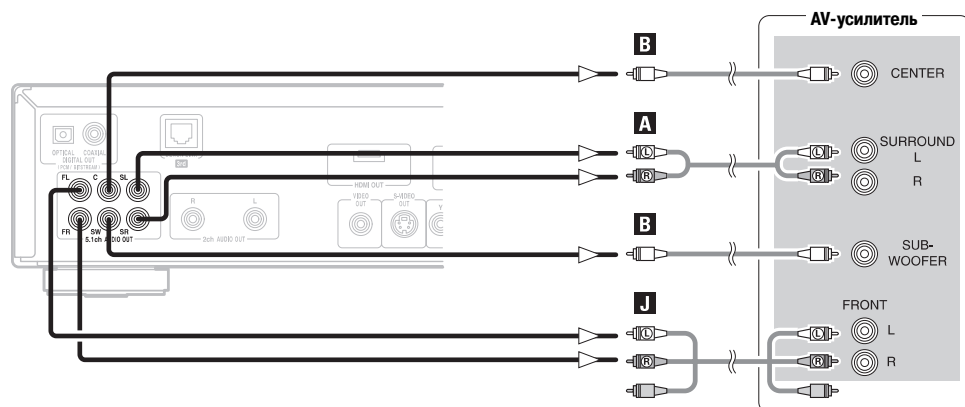

Соединения DENON LINK

Если вы подключите проигрыватель к аудио/видеоусилителю, поддерживающему соединение по многоканальному цифровому входу DENON LINK, то многоканальные сигналы с дисков DVD-Audio, Super Audio CD и т.п. можно будет передавать по-прежнему в цифровой форме.

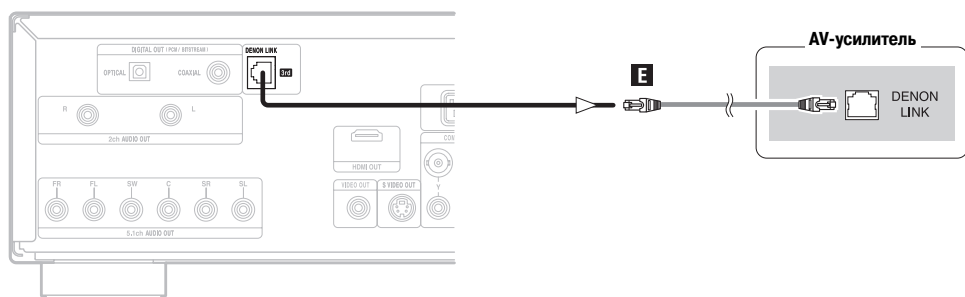

- Цифровая передача сигналов возможна в формате до 24 бит/2 каналов для 192/176,4 кГц, 24 бит/6 каналов для 96 кГц или менее.
- При выполнении соединений DENON LINK обязательно проверьте исполнение разъема на аудио/видеоусилителе, к которому вы подключаете проигрыватель, после чего, сверяясь с разделом «Выполнение начальных настроек», задайте соответствующую установку параметра «DENON LINK» (стр. 20). В случае соединения между собой разъемов DENON LINK различных исполнений на выходе может не быть звука или могут быть только шумы.
- Когда задана установка параметра «DENON LINK», аудиосигналы, преобразованные с уменьшением числа каналов, подаются на выход с разъемов аналогового аудиовыхода (L/R, FL/FR и AV-1) проигрывателя. В случае использования 5.1-канальных аудиоразъемов задайте для параметра «DENON LINK» при выполнении начальных настроек установку «OFF» {Выкл.}.
- Если выполнено соединение с разъемом DENON LINK, установки, заданные на DVD-3930 для акустических систем, не действуют. (Задайте установки для акустических систем на аудио/видеоусилителе, к которому подключен DVD-3930.)
- В случае соединения DENON LINK исполнения 2 сигналы с дисков Super Audio CD не подаются на выход с разъема DENON LINK. Используйте разъемы аналогового аудиовыхода.

Подключение к устройству с разъемом HDMI

Подключение DVD-3930 к устройству с разъемом HDMI кабелем HDMI (продается отдельно) обеспечивает передачу как цифровых видеосигналов, так и многоканальных аналоговых аудиосигналов.

□ Для телевизора, усилителя и т.п.

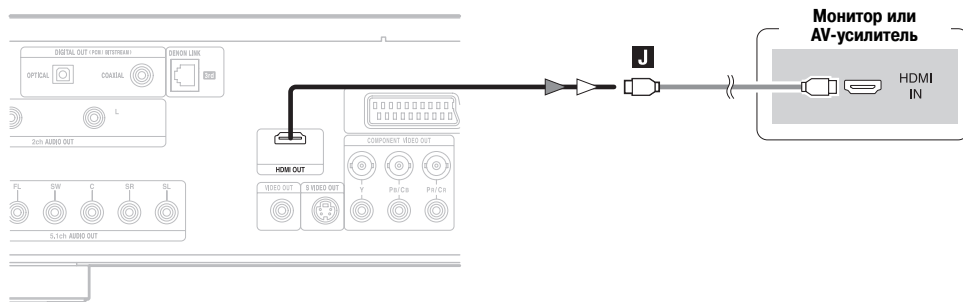

□ Задание аудиоустановки для устройства, подключаемого к разъему HDMI (☞ стр. 18)

Подключаемое устройство	Аудиоустановка для соединения через разъем HDMI	
Устройство, совместимое с 2-канальным входным аудиосигналом, или устройство, несовместимое с входным аудиосигналом	2CH {2-канальная}	Многоканальные аудиосигналы подаются на выход с аналогового аудиовыхода и разъема DENON LINK. 2-канальные аудиосигналы, преобразованные с уменьшением числа каналов, подаются на выход с выходного разъема HDMI.
Устройство, совместимое с декодированием сигналов формата DTS или Dolby Digital	MULTI (NORMAL) {Многоканальная (Обычная)}	Сигналы формата DTS или Dolby Digital могут декодироваться подключенным телевизором или аудио/видеоусилителем. (При подключении через разъем HDMI невозможно задать установки для акустических систем или аналогичные).
Устройство, совместимое с 3 или более каналами входных аудиосигналов (не-совместимое с DTS или Dolby Digital)	MULTI (LPCM) {Многоканальная (ЛИКМ)}	Многоканальные аудиосигналы подаются на выход через разъем HDMI. При подключении через разъем HDMI можно задать установки для акустических систем или аналогичные.

Тип диска	Формат аудиозаписи	Формат аудиосигналов, подаваемых на выход через разъем HDMI		
		2CH	MULTI (NORMAL)	MULTI (LPCM)
DVD-Video	Dolby Digital	2-канальная ИКМ	Dolby Digital	Многоканальная ИКМ
	DTS	2-канальная ИКМ	DTS	Многоканальная ИКМ
	PCM	2-канальная ИКМ	Многоканальная ИКМ	Многоканальная ИКМ
	MPEG Audio	2-канальная ИКМ	Многоканальная ИКМ	Многоканальная ИКМ
DVD-Audio	LPCM или PPCM	2-канальная ИКМ	Многоканальная ИКМ	Многоканальная ИКМ
	Video CD	2-канальная ИКМ	2-канальная ИКМ	2-канальная ИКМ
	Audio CD	2-канальная ИКМ	2-канальная ИКМ	2-канальная ИКМ
	MP3 CD	2-канальная ИКМ	2-канальная ИКМ	2-канальная ИКМ
	WMA CD	2-канальная ИКМ	2-канальная ИКМ	2-канальная ИКМ
Super Audio CD	Многоканальная область	Нет сигналов на выходе	Нет сигналов на выходе	Нет сигналов на выходе
	Стерефоническая область	Нет сигналов на выходе	Нет сигналов на выходе	Нет сигналов на выходе
	Слой CD	2-канальная ИКМ	2-канальная ИКМ	2-канальная ИКМ

□ Подключение через кабель-преобразователь (адаптер) HDMI/DVI-D

- Потоки видеоданных (видеосигналы) HDMI совместимы со стандартом DVI-D. DVD-3930 можно подключить к телевизору с разъемом DVI-D через кабель-преобразователь (адаптер) HDMI/DVI-D, но, в зависимости от комбинации устройств, на экране в некоторых случаях может не быть изображения.
- При использовании преобразующего адаптера HDMI/DVI-D изображение может отображаться неправильно из-за плохого контакта с подсоединенным кабелем.

Состояние сигнала, подаваемого с выходного разъема проигрывателя	HDMI-совместимый монитор	DVI-D-совместимый монитор (совместимый с HDCP)	DVI-D-совместимый монитор (несовместимый с HDCP)
		На выход подаются видео- и аудиосигналы	На выход подаются только видеосигналы*

* Видеосигналы подаются на выход только в формате RGB.

ПРИМЕЧАНИЕ:

- Аудиосигналы многоканальной и стереофонической областей дисков Super Audio CD не подаются на выход с разъема HDMI.
- Диски DVD-Audio, защищенные от копирования по технологии CPPM, воспроизводятся только на устройствах, совместимых с интерфейсом HDMI версии 1.1. (DVD-3930 совместим с HDMI версии 1.1.)
- Некоторые HDMI-совместимые устройства могут использоваться для управления другими устройствами через разъем HDMI, но DVD-3930 не управляется с других устройств через разъем HDMI.
- Значения параметров аудиосигналов, подаваемых с разъема HDMI (частота дискретизации, длина в битах и т.п.), могут быть ограничены подключенным устройством.
- Задайте на DVD-3930 разрешение сигнала, с которым совместим подключенный телевизор или монитор.
- Для подключения к разъему HDMI используйте кабель с логотипом HDMI (изделие, сертифицированное на соответствие стандарту HDMI). При использовании кабеля без логотипа HDMI (изделия, не сертифицированного на соответствие стандарту HDMI) нормальное воспроизведение может оказаться невозможным.

❑ Система защиты авторских прав

Для воспроизведения цифровых видео- и аудиосигналов с дисков DVD-Video и DVD-Audio с использованием соединения через интерфейс HDMI и [проигрыватель], и телевизор/AV-усилитель/аналогичный компонент должны быть совместимы с системой защиты авторских прав HDCP (High-bandwidth Digital Content Protection {Защита широкополосного цифрового контента}). HDCP – это технология защиты авторских прав, осуществляющая шифрование данных и аутентификацию подключенного устройства.

DVD-3930 совместим с HDCP.

Если подключено устройство, несовместимое с HDCP, видеосигналы не будут подаваться на выход должным образом. Для получения информации о вашем телевизоре, усилителе или аналогичном компоненте см. инструкцию по его эксплуатации.

Цифровое подключение к записывающему устройству (MD-рекордеру и т.п.)

В меню «AUDIO SETUP» задайте для пункта «DIGITAL OUTPUT» установку «PCM» (☞ стр. 24), а для пункта «DOWN SAMPLING» – установку «ON» (☞ стр. 24).

Воспроизведение DVD без предварительного задания правильных установок может вызвать появление неприятных шумов, способных повредить акустические системы.

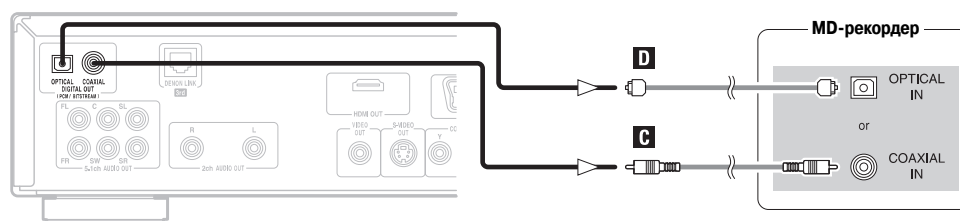
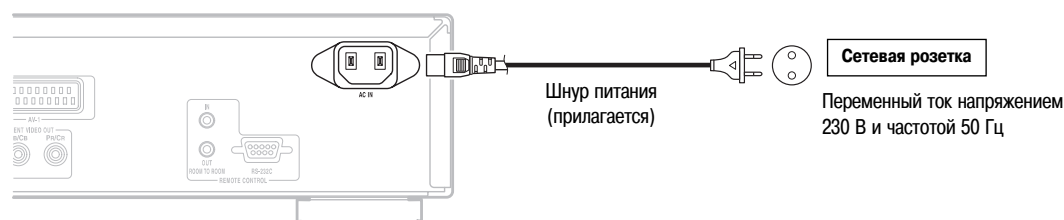
**Подсоединение шнура питания****ПРИМЕЧАНИЕ:**

- Вставляйте штекер и штепсельную вилку шнура питания до упора. Неплотные соединения вызовут появление шумов.

Выполнение начальных настроек

Таблица начальных настроек

Выбор языка

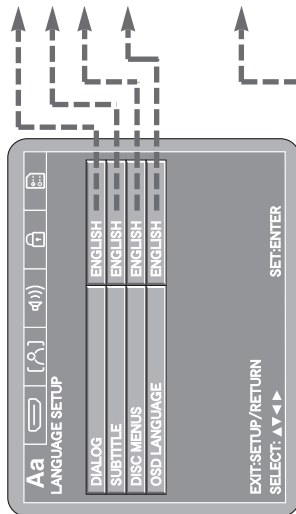

Настройки цифрового интерфейса

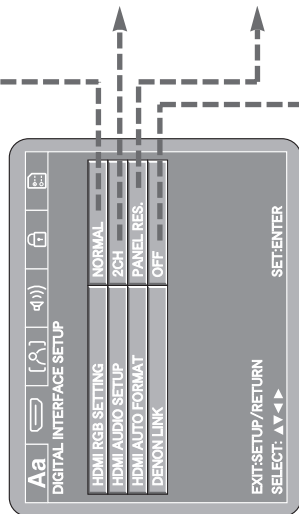

Настройки изображения

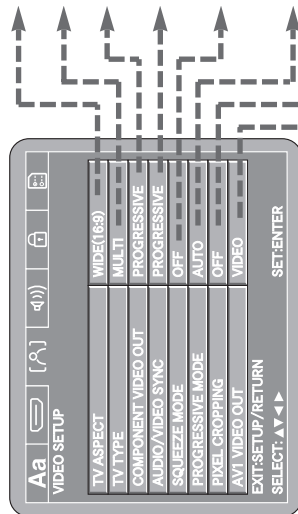

Описание		Установка, которую вам нужно задать (* установка по умолчанию после покупки проигрывателя)						Стр.
DIALOG (Диалог)	Задайте язык звукового сопровождения воспроизводимой записи.	ENGLISH* (Английский)	SPANISH (Испанский)	GERMAN (Немецкий)	ITALIAN (Итальянский)	OTHERS (Другие)	17	
SUBTITLE (Субтитры)	Задайте язык субтитров, отображаемых на телеэкране.	OFF (Выключено)	SPANISH (Испанский)	GERMAN (Немецкий)	ITALIAN (Итальянский)	OTHERS (Другие)	17	
DISC MENUS (Меню диска)	Задайте язык меню (меню верхнего уровня и др.), записанных на диске.	ENGLISH* (Английский)	SPANISH (Испанский)	GERMAN (Немецкий)	ITALIAN (Итальянский)	OTHERS (Другие)	17	
OSD LANGUAGE (Язык отображения дополнительной информации на экране)	Задайте язык экранного окна начальных настроек и сообщений, появляющихся на телеэкране («PLAY», «Воспроизведение и т.п.»).	ENGLISH* (Английский)	ESPANOL (Испанский)	DEUTSCH (Немецкий)			17	

Описание		Установка, которую вам нужно задать (* установка по умолчанию после покупки проигрывателя)												Стр.
HDMI RGB SETTING (Установка RGB для интерфейса HDMI)	Используйте эту процедуру, чтобы задать диапазон цифровых данных изображения формата RGB, подаваемых на выход с разъема HDMI.	NORMAL*												18
HDMI AUDIO SETUP (Настройка звука, выводимого через интерфейс HDMI)	Используйте эту процедуру, чтобы задать формат аудиосигналов, подаваемых на выход с разъема HDMI.	2CH*		MULTI (NORMAL)		MULTI (LPCM)								18
		FRONT SP LARGE* / SMALL	CENTER SP LARGE* / SMALL / (NONE)	SUBWOOFER YES* / (NO)	SURROUND SP LARGE* / SMALL / (NONE)	CROSSOVER 40 / 60 / 80* / 100 / 120 Гц								18, 19
HDMI AUDIO SETUP (Настройка звука, выводимого через интерфейс HDMI)	Используйте эту процедуру, чтобы задать различные уровни громкости, чтобы издать различные каналы автоматически задаются для комбинации используемых АС.	TEST TONE		FRONT RCH		SURROUND RCH		SUBWOOFER						19
		OFF / AUTO	MANUAL	0 - 10 дБ (0 дБ*)										
HDMI AUDIO SETUP (Настройка звука, выводимого через интерфейс HDMI)	Используйте эту процедуру, чтобы задать различные уровни громкости, чтобы издать различные каналы автоматически задаются для комбинации используемых АС.	FRONT LCH		FRONT RCH		SURROUND LCH		SUBWOOFER						20
		FRONT LCH	FRONT RCH	CENTER	SURROUND LCH	SURROUND RCH	SUBWOOFER	DEFAULT						
HDMI AUTO FORMAT (Автоматическое изображение, выводимое через интерфейс HDMI)	Используйте эту процедуру, чтобы задать установку для функции «AUTO», выбранной с помощью кнопки HDMI FORMAT на пульте дистанционного управления.	PANEL RES.*												20
DENON LINK	Настройте выходной разъем DENON LINK в соответствии с использованием разъема DENON LINK на подключенном AV-устройстве.	OFF*		2nd		3rd								20

Описание		Установка, которую вам нужно задать (* установка по умолчанию после покупки проигрывателя)										Стр.
TV ASPECT (Формат изображения на телеэкране)	Задайте эту установку в соответствии с типом экрана подключенного телевизора.	4:3 PS		4:3 LB		WIDE (16:9)*						21
TV TYPE (Тип телевизора)	Задайте эту установку в соответствии с видеосигналом (системой цветности) подключенного телевизора.	NTSC		PAL		MULTI*						21
COMPONENT VIDEO OUT (Компонентный видеовыход)	Используйте эту процедуру, чтобы задать формат компонентного видеовыхода на DVD-2330.	PROGRESSIVE*		INTERLACED		INTERLACED						21
AUDIO / VIDEO SYNC (Синхронизация звука и изображения)	Задайте синхронизацию видеовыхода с аудиосигналом.	PROGRESSIVE*		INTERLACED		HDMI		OTHERS		0* ~ 200 мс (временной сдвиг)		22
SQUEEZE MODE (Режим сжатия)	Используйте эту процедуру, чтобы настроить изображение на выходе, если для пункта меню «TV ASPECT» выбрана установка «WIDE (16:9)».	OFF*		ON		AUTO						22
PROGRESSIVE MODE (Режим прогрессивной развертки)	Задайте оптимальный режим прогрессивной развертки для воспроизводимого изображения.	AUTO*		VIDEO1		VIDEO2						22
PIXEL CROPPING (Обрезание пикселей)	Задайте разрешение изображения по горизонтали по отношению к выходному сигналу чересстрочной развертки.	OFF*		ON		ON						23
AV1 VIDEO OUT (Видеовыход AV1)	Выберите тип видеосигналов, которые будут подаваться на выход с разъема AV-1: композитные видеосигналы, сигналы S-Video или RGB.	VIDEO*		S-VIDEO		RGB						23

Описание		Установка, которую вам нужно задать (* установка по умолчанию после покупки проигрывателя)						Стр.						
Задать установку для аудиовыхода.	SPEAKER CONFIGURATION (Конфигурация АС)	FRONT SP	CENTER SP	SUBWOOFER	SURROUND SP	CROSSOVER	23							
		LARGE* / SMALL / NONE	LARGE* / SMALL / NONE	YES* / NO	LARGE* / SMALL / NONE	40 / 60 / 80* / 100 / 120 Гц								
	SPEAKER SETUP (Установки акустических систем)	CHANNEL LEVEL	FRONT LCH	CENTER	SURROUND RCH	SURROUND LCH	SUBWOOFER	23						
		DELAY TIME (Время задержки)	OFF / AUTO / MANUAL	0 - -10dB (0dB*)			OFF* / ON							
AUDIO CHANNEL (Аудиоканалы)		DISTANCE	FRONT LCH	CENTER	SURROUND LCH	SURROUND RCH	23							
		METERS* / FEET	0 - 18 м (3,6 м*) (0 - 60 футов (12 футов*))			0 - 18 м (3,6 м*) (0 - 60 футов (12 футов*))	ON							
DIGITAL OUTPUT (Цифровой выход)	Используйте эту процедуру, чтобы задать формат сигнала на цифровом аудиовыходе.		NORMAL*			PCM	24							
DOWN SAMPLING (Понижающая передискретизация)	Используйте эту процедуру, чтобы настроить цифровой аудиовыход на воспроизведение DVD-дисков, записанных в формате Linear PCM или Rastered PCM.		OFF*			ON	24							
SOURCE DIRECT (Непосредственно от источника)	Используйте эту процедуру, чтобы цифровые аудиоданные с диска подавались на выход напрямую, без выполнения настроек «SPEAKER SETUP», для пункта меню «AUDIO CHANNEL».		OFF*			100kHz	24, 25							
BASS ENHANCER (Усиление басов)	Эта функция позволяет настроить выход на сабвуфер на воспроизведение 2-канальных или других источников без сигналов низкочастотных эффектов.		OFF*			ON	25							
COMPRESSION (Жесткий динамический диапазон)	Используйте эту процедуру, чтобы задать динамический диапазон выходных сигналов при воспроизведении DVD-дисков, записанных в формате Dolby Digital.		OFF*			ON	25							
RATING LEVEL (Уровень ограничения на просмотр)	Можно задать пароль для ограничения (запрета) воспроизведения DVD «для взрослых», чтобы дети или другие лица не могли их смотреть.	0 (LOCK ALL)	1	2	3	4	5	6	7	8 (NO LIMIT)*	26			
PASSWORD (Пароль)	Используйте эту процедуру, чтобы сменить пароль для параметра «RATING LEVEL».	CHANGE									26			
REGISTRATION (Регистрация)	Используйте эту процедуру, чтобы вывести на экран регистрационный код для взятия напрокат или покупки видеофайлов формата DivX® VOD с помощью услуги DivX® VOD (Video On Demand).	SHOW CODE									27			
Описание														
PLAYER MODE (Режим воспроизведения)	Задать режим воспроизведения кода формата DVD-Video, записанного на дисках DVD-Audio.	AUDIO*									27			
CAPTIONS (Скрывать титры)	Используйте эту процедуру, чтобы активировать вывод на телеэкран скрытых титров при помощи специального декодера (имеется в продаже).	OFF*									ON	27		
WALL PAPER («Обои»)	Используйте эту процедуру, чтобы активировать вывод на телеэкран неподвижного изображения в режиме останова или при воспроизведении CD.	PICTURE*									BLACK	GRAY	BLUE	27
SCREEN SAVER (Хранитель экрана)	Функция хранения экрана защищает телеэкран от выгорания.	OFF*									ON	28		
DISPLAY (Дисплей)	Если дисплей выключен при использовании функции Pile Direct или регулятора яркости, то сообщения о выполненных операциях управления отображаются на нем около 2 секунд.	OFF*									ON	28		
AUTO POWER MODE (Функция Auto Power Mode)	Эта функция автоматически переключает питание проигрывателя в режим ожидания, если проигрыватель остается в режиме останова примерно 30 минут.	OFF*									ON	28		
SLIDE SHOW (Слайд-шоу)	Используйте эту процедуру, чтобы задать время, по истечении которого один фотоснимок (формата JPEG) переключается на другой при воспроизведении фотоснимков.	5 - 15 с (5 с*)									28			

Настройки звука

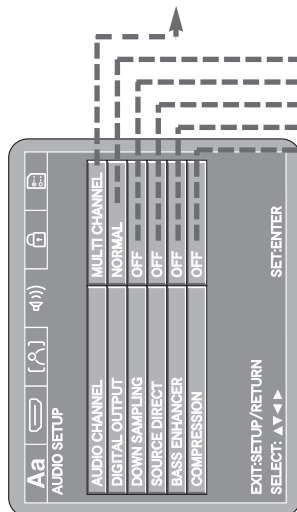

Настройка ограничения на просмотр

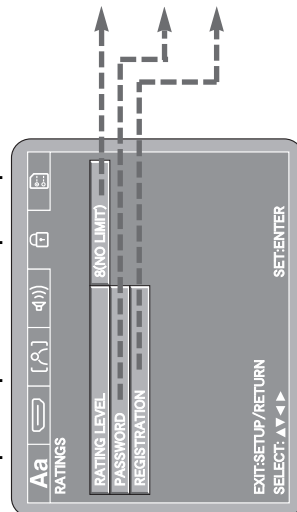

Специальные настройки

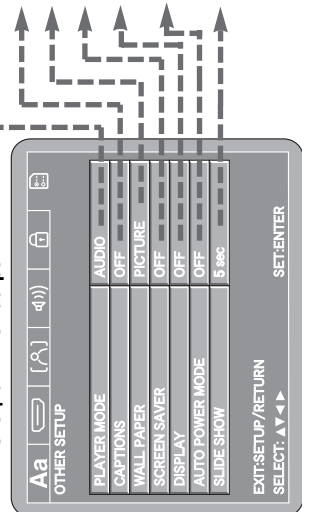

Выполнение начальных настроек

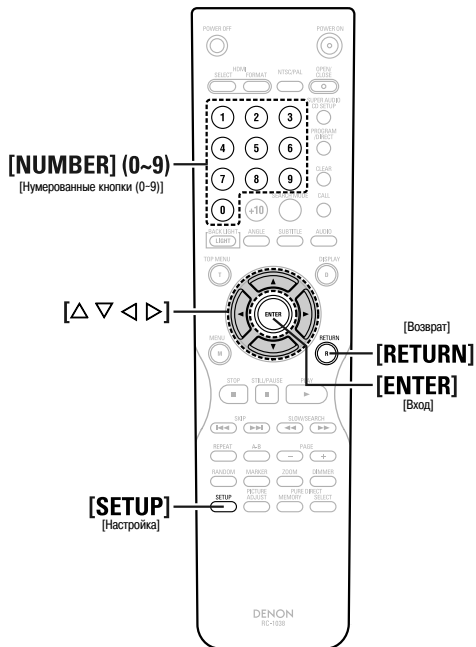
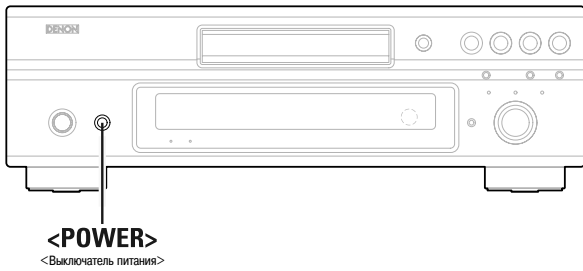

О названиях кнопок в данном разделе

< > : Кнопки на основном блоке

[] : Кнопки на пульте дистанционного управления

Названия, не заключенные в скобки:

Кнопки на основном блоке и пульте дистанционного управления

Операции выполнения начальных настроек

Прежде чем включать воспроизведение, выполните начальные настройки в соответствии с условиями эксплуатации проигрывателя.

1 Убедитесь, что все соединения выполнены правильно.

2 Включите питание телевизора и переключите видеовход так, чтобы на экране появилось изображение от DVD-3930.

3 Нажмите кнопку <POWER> {Выключатель питания}.

Положение **ON** {Вкл.}: Индикатор питания светится зеленым светом.

Положение **OFF** {Выкл.}: Индикатор питания выключен.

4 Нажмите кнопку [SETUP] {Настройка}.

- Появится экранное окно начальных настроек.

5 Пользуясь кнопками [< >], выберите пункт для настройки.

6 Пользуясь кнопками [Δ ∇], выберите параметр для настройки, затем нажмите кнопку [ENTER] {Вход}.

7 Снова пользуясь кнопками [Δ ∇], выберите требуемую установку, затем нажмите кнопку [ENTER].

8 Выполнив все необходимые настройки, нажмите кнопку [SETUP].



- Начальные настройки будут храниться в памяти проигрывателя даже при выключенном питании и действовать до тех пор, пока вы их не измените.
- Некоторые установки параметров можно изменить при воспроизведении диска.

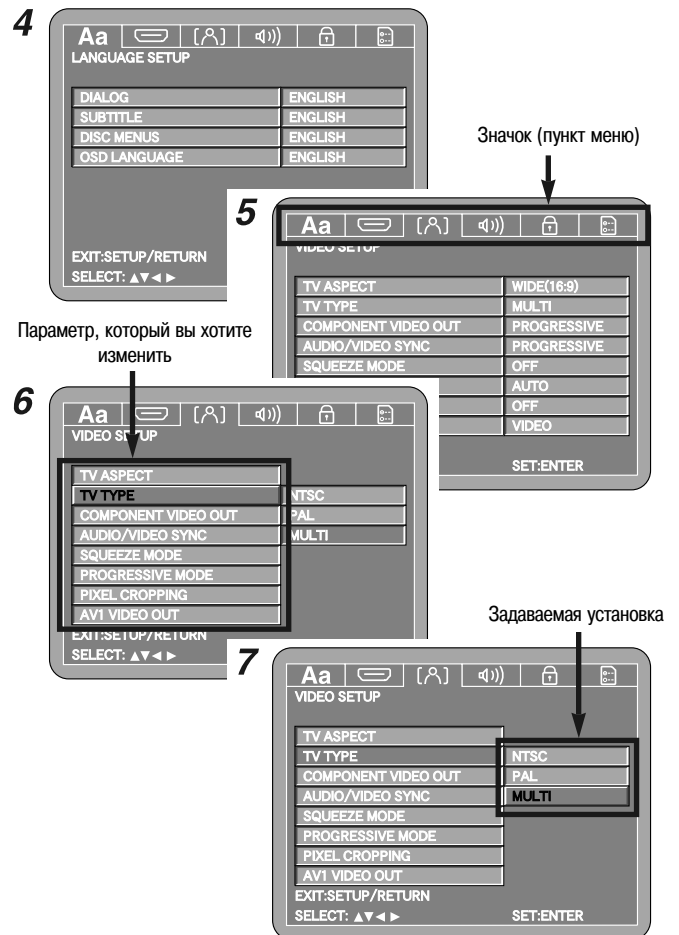

Выбор языка (Aa)

Пользуясь кнопками [◀ ▶], выберите пункт «Aa».

1 Пользуясь кнопками [△▽], выберите параметр для настройки, затем нажмите кнопку [ENTER].

DIALOG (Диалоги):

Задайте язык звукового сопровождения воспроизводимой записи.

SUBTITLE (Субтитры):

Задайте язык субтитров, отображаемых на телеэкране.

DISC MENU (Меню диска):

Задайте язык меню (меню верхнего уровня и др.), записанных на диске.

OSD LANGUAGE {Язык отображения дополнительной информации на экране):

Задайте язык экранного окна начальных настроек и сообщений, появляющихся на телеэкране («PLAY» {Воспроизведение и т.п.}).

2 Пользуясь кнопками [△▽], выберите задаваемый язык, затем нажмите кнопку [ENTER].

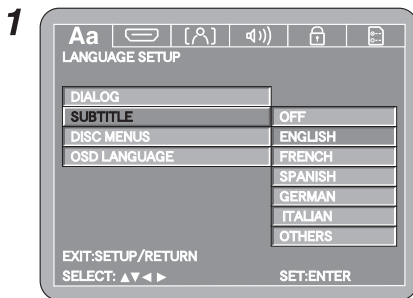

(Для параметра «SUBTITLE» выбрана установка «ENGLISH»)



- Если вы выбрали установку «OTHERS» (Другие), выберите язык из «Перечня кодов языков» и, пользуясь **нумерованными кнопками (0-9)**, введите номер кода.
- Если вы не хотите, чтобы на экран выводились субтитры, выберите для параметра «SUBTITLE» установку «OFF» (Выкл.). На некоторых дисках выключение субтитров невозможно.

□ Перечень кодов языков

Код	Язык	Код	Язык
4747	Афарский	5271	Фризский
4748	Абхазский	5347	Ирландский
4752	Африкаанс	5350	Гэльский (Шотландия)
4759	Амхарский	5358	Галисийский
4764	Арабский	5360	Гуарани
4765	Ассамский	5367	Гуджарати
4771	Аймара	5447	Хауса
4772	Азербайджанский	5455	Хинди
4847	Башкирский	5464	Хорватский
4851	Белорусский	5467	Венгерский
4853	Болгарский	5471	Армянский
4854	Бихарский	5547	Международный язык
4855	Бислама	5551	Международный язык
4860	Бенгали; бангла	5557	Инупик
4861	Тибетский	5560	Индонезийский
4864	Бретонский	5565	Исландский
4947	Каталанский	5566	Итальянский
4961	Корсиканский	5569	Иврит
4965	Чешский	5647	Японский
4971	Валлийский (уэльский)	5655	Идиш
5047	Датский	5669	Яванский
5051	Немецкий	5747	Грузинский
5072	Бутанский	5757	Казахский
5158	Греческий	5758	Гренландский
5160	Английский	5759	Камбоджийский
5161	Эсперанто	5760	Каннада
5165	Испанский	5761	Корейский
5166	Эстонский	5765	Кашмири
5167	Баскский	5767	Курдский

Код	Язык	Код	Язык
5247	Персидский	5771	Киргизский
5255	Финский	5847	Латинский
5256	Фиджийский	5860	Лингала
5261	Фарерский	5861	Лаосский
5264	Французский	5866	Литовский
5868	Латвийский; латышский	6558	Словенский
5953	Малагасийский	6559	Самоанский
5955	Маори	6560	Шона
5957	Македонский	6561	Сомали
5958	Малайлам	6563	Албанский
5960	Монгольский	6564	Сербский
5961	Молдавский	6565	Сисвати
5964	Маратхи	6566	Сесото
5965	Малайский	6567	Сунданский
5966	Мальтийский	6568	Шведский
5971	Бирманский	6569	Суахили
6047	Науру	6647	Тамильский
6051	Непали	6651	Телугу
6058	Голландский	6653	Таджикский
6061	Норвежский	6654	Тайский
6149	Провансальский	6655	Тигринья
6159	Оромо	6657	Туркменский
6164	Ория	6658	Тагальский
6247	Пенджаби	6660	Сетсвана
6258	Польский	6661	Тонга
6265	Пашто; пушто	6664	Турецкий
6266	Португальский	6665	Тсонга
6367	Кечуа	6666	Татарский
6459	Ретороманский	6669	Тви
6460	Кирунди	6757	Украинский
6461	Румынский	6764	Урду
6467	Русский	6772	Узбекский
6469	Киньярванда	6855	Вьетнамский
6547	Санскрит	6861	Волапук
6550	Синдхи	6961	Волоф
6553	Санго	7054	Кхоса
6554	Сербскохорватский	7161	Йоруба
6555	Сингальский	7254	Китайский
6557	Словацкий	7267	Зулусский

Настройки цифрового интерфейса ()

Пользуясь кнопками [◀▶], выберите пункт « ».

Настройки параметров изображения формата RGB, выводимого через интерфейс HDMI

Используйте эту процедуру, чтобы задать диапазон цифровых данных изображения формата RGB, подаваемых на выход с разъема HDMI.

1 Пользуясь кнопками [Δ∇], выберите параметр «HDMI RGB SETTING» {Установка RGB для интерфейса HDMI}, затем нажмите кнопку [ENTER].

2 Пользуясь кнопками [Δ∇], выберите требуемую установку, затем нажмите кнопку [ENTER].

NORMAL [Обычная]:

На выход подаются данные в диапазоне от «16» (черный) до «235» (белый).

ENHANCED [Расширенная]:

На выход подаются данные в диапазоне от «0» (черный) до «246» (белый).

※ В зависимости от используемого вами телевизора черный цвет и его оттенки при использовании соединения HDMI могут присутствовать в изображении в количестве, которое выглядит чрезмерным. Если это так, задайте установку «ENHANCED».

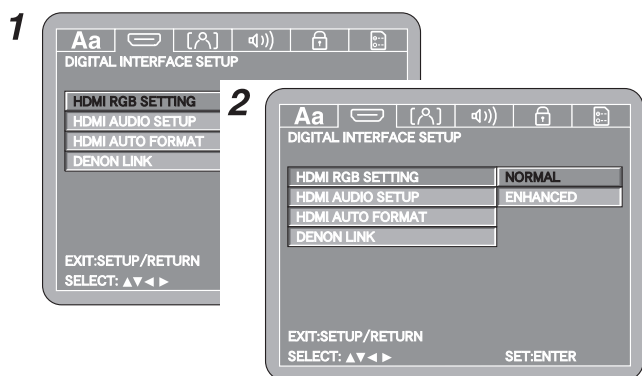

• Если в качестве видеонастройки для интерфейса HDMI задана опция «YCbCr», вышеописанная процедура не работает (стр. 30).

Настройка звука, выводимого через интерфейс HDMI

Используйте эту процедуру, чтобы задать формат аудиосигналов, подаваемых на выход с разъема HDMI.

1 Пользуясь кнопками [Δ∇], выберите параметр «HDMI AUDIO SETUP» {Настройка звука, выводимого через интерфейс HDMI}, затем нажмите кнопку [ENTER].

2 Пользуясь кнопками [Δ∇], выберите требуемую установку, затем нажмите кнопку [ENTER].

2CH {Двухканальная} (по умолчанию после покупки аппарата):

На выход подаются аналоговые аудиосигналы в формате Linear PCM.

MULTI (NORMAL) {Многоканальная (Обычная)}:

На выход подаются многоканальные (5.1-) аудиосигналы.

※ Выходной сигнал

- Диски формата Dolby Digital/DTS:
На выход подаются сигналы в формате потока битов
- Диски формата Linear PCM или Packed PCM:
На выход подаются сигналы в формате Linear PCM

MULTI (LPCM) {Многоканальная (ЛИКМ)}:

На выход подаются многоканальные (5.1-) аудиосигналы.

Кроме того, можно выполнить настройки «SPEAKER CONFIGURATION», «CHANNEL LEVEL» и «DELAY TIME» (стр. 18 -20).

※ Выходной сигнал

- Диски формата Dolby Digital/DTS:
На выход подаются декодированные сигналы в формате Linear PCM
- Диски формата Linear PCM или Packed PCM:
На выход подаются сигналы в формате Linear PCM

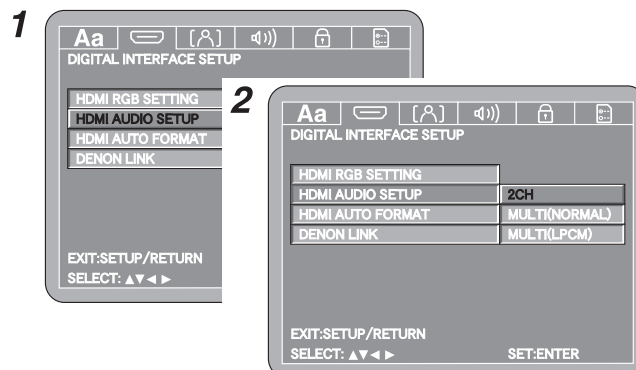

Настройка звука, выводимого через интерфейс HDMI, в соответствии с используемыми акустическими системами

Выберите для параметра «HDMI AUDIO SETUP» установку «MULTI (LPCM)». Появится экранное окно «HDMI SPEAKER SETUP» {Установки акустических систем для интерфейса HDMI}. Выполните настройки «SPEAKER CONFIGURATION», «CHANNEL LEVEL» и «DELAY TIME».

Установки акустических систем

Свойства и составляющие различных каналов автоматически задаются для комбинации используемых АС.

1 Пользуясь кнопками [Δ∇], выберите параметр «MULTI (LPCM)», затем нажмите кнопку [ENTER].

2 Пользуясь кнопками [Δ∇], выберите параметр «SPEAKER CONFIGURATION» [Конфигурация АС], затем нажмите кнопку [ENTER].

3 Пользуясь кнопками [Δ∇], выберите акустическую систему, затем нажмите кнопку [ENTER].

4 Пользуясь кнопками [Δ∇], выберите тип АС, затем нажмите кнопку [ENTER].

LARGE {Большие} (по умолчанию после покупки аппарата), **SMALL** {Малые}:

Выберите установку «LARGE», если вы подключили большие АС, мощно воспроизводящие низкие частоты, или установку «SMALL», если вы подключили малые АС, обеспечивающие мощного басового звучания.

HDMI SPEAKER SETUP:

При настройке звука, выводимого через интерфейс HDMI, в соответствии с используемыми АС невозможно выбрать установку «NO» {Нет}.

CROSSOVER {Частота кроссовера):

При работе акустических систем, для которых задана установка «SMALL», звуки с частотами ниже частоты кроссовера отсекаются. Эти отсекаемые басовые звуки воспроизводятся сабвуфером или акустической системой, для которой задана установка «LARGE».

- **40, 60, 80** (по умолчанию после покупки аппарата), **100, 120Hz** {Гц}:
Выберите для подключенных АС установки, соответствующие уровням низких частот, которые они могут воспроизводить.

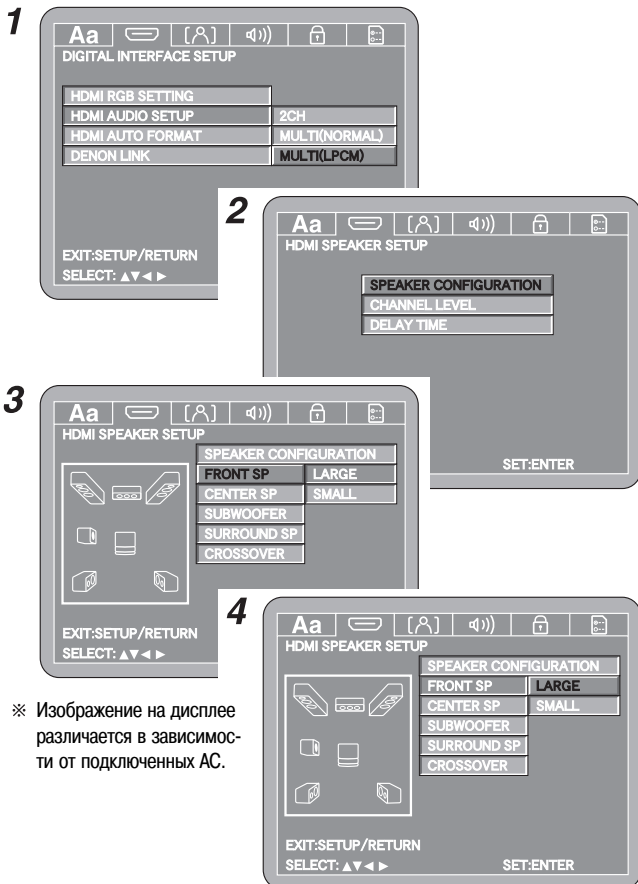

※ Изображение на дисплее различается в зависимости от подключенных АС.



- Чтобы вернуться в экранное окно настройки: Нажмите кнопку [RETURN].

□ Уровень сигнала каналов

Задать громкость различных АС так, чтобы издаваемые ими тестовые тональные сигналы имели одинаковую громкость.

1 В экранном окне «HDMI SPEAKER SETUP» выберите, пользуясь кнопками [Δ∇], параметр «CHANNEL LEVEL» {Уровень сигнала каналов}, затем нажмите кнопку [ENTER].

2 Пользуясь кнопками [Δ∇], выберите параметр «TEST TONE» {Тестовый тональный сигнал}, задайте с помощью кнопок [◀ ▶] необходимую установку, затем нажмите кнопку [ENTER].

OFF {Выкл.}:

Тестовые тональные сигналы на выход не подаются.

AUTO {Автоматический режим}:

Отрегулируйте уровни громкости при прослушивании тестовых тональных сигналов, автоматически издаваемых различными АС.

MANUAL {Ручной режим}:

Вручную переключая различные АС, отрегулируйте уровни громкости издаваемых ими тестовых тональных сигналов.

3 Если выбрана установка «AUTO»: Пользуясь кнопками [◀ ▶], отрегулируйте громкость.

- 1 • Громкость регулируется в диапазоне от 0 до -10 дБ.
- Тестовые тональные сигналы издаются автоматически в указанном ниже порядке.



- FRONT LCH {Фронтальная АС левого канала}
- CENTER {Центральная АС}
- FRONT R CH {Фронтальная АС правого канала}
- SURROUND RCH {АС пространственного звучания правого канала}
- SURROUND LCH {АС пространственного звучания левого канала}
- SUBWOOFER {Сабвуфер}

3 Если выбрана установка «MANUAL»: Пользуясь кнопками [Δ∇], выберите акустическую систему, с помощью кнопок [◀ ▶] отрегулируйте громкость, затем нажмите кнопку [ENTER].

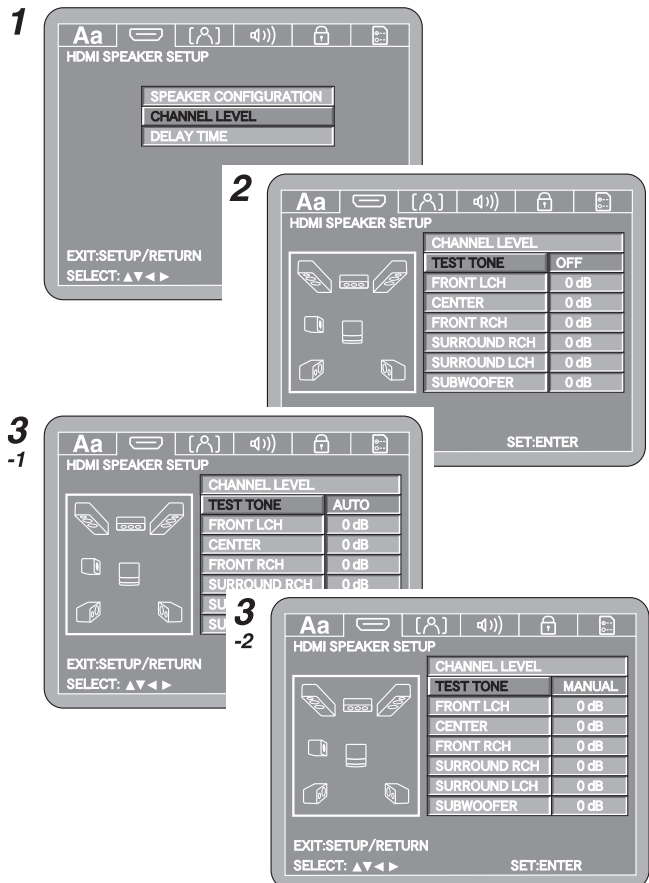

- Чтобы вернуться в экранное окно настройки: Нажмите кнопку [RETURN].

Выполнение начальных настроек

□ Время задержки

Это параметр для оптимизации моментов времени, в которые звук исходит из различных АС и сабвуфера, в соответствии с их расстоянием до позиции слушателя.

1 В экранном окне «HDMI SPEAKER SETUP» выберите, пользуясь кнопками [Δ▽], параметр «DELAY TIME» {Время задержки}, затем нажмите кнопку [ENTER].

2 Пользуясь кнопками [Δ▽], выберите параметр «DISTANCE» {Расстояние}, после чего с помощью кнопок [◀ ▶] выберите единицы измерения «METERS» [Метры] или «FEET» [Футы].

3 Пользуясь кнопками [Δ▽], выберите акустическую систему, после чего с помощью кнопок [◀ ▶] задайте расстояние.

- Расстояние можно задать в диапазоне от 0 до 18 метров (от 0 до 60 футов). Максимально возможное настраиваемое значение разницы расстояния до акустических систем составляет 4,5 м (15 футов).

※ Если вы выберете установку «DEFAULT» {По умолчанию} и нажмете кнопку [ENTER], будут восстановлены значения времени задержки, изначально заданные на заводе-изготовителе.

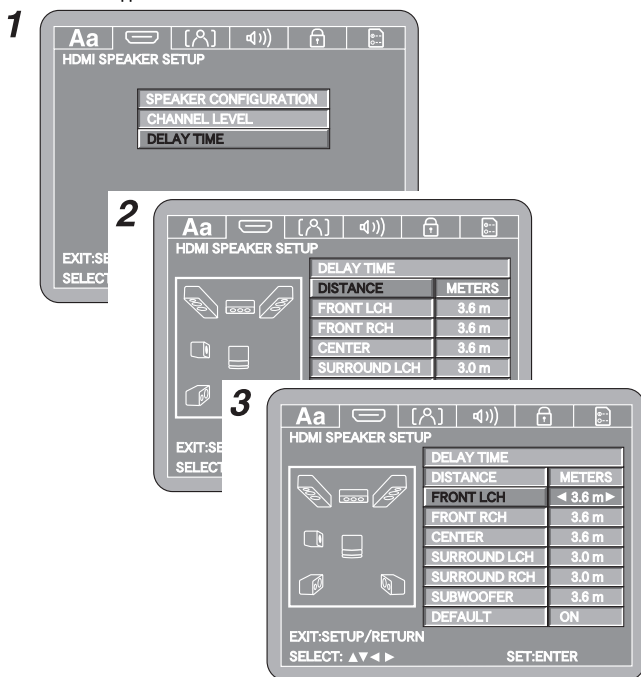

- Чтобы вернуться в экранное окно настройки: Нажмите кнопку [RETURN].

Автоформат изображения, выводимого через интерфейс HDMI

Используйте эту процедуру, чтобы задать установки для функции «АУТО», выбранной с помощью кнопки [HDMI FORMAT] (стр. 30).

1 Пользуясь кнопками [Δ▽], выберите параметр «HDMI AUTO FORMAT» {Автоформат изображения, выводимого через интерфейс HDMI}, затем нажмите кнопку [ENTER].

2 Пользуясь кнопками [Δ▽], выберите требуемую установку, затем нажмите кнопку [ENTER].

PANEL RES. {Разрешение панели} (по умолчанию после покупки аппарата): Автоматически определяется число пикселей панели (экрана) устройства, подключенного к проигрывателю через интерфейс HDMI, и выбирается разрешение выходного сигнала, подаваемого с интерфейса HDMI на проигрывателе.

MAX RES. {Максимальное разрешение}:

Автоматически определяется максимальное разрешение, с которым сигнал с проигрывателя может подаваться на вход подключенного к нему устройства с интерфейсом HDMI, и выбирается разрешение выходного сигнала, подаваемого с интерфейса HDMI на проигрывателе.

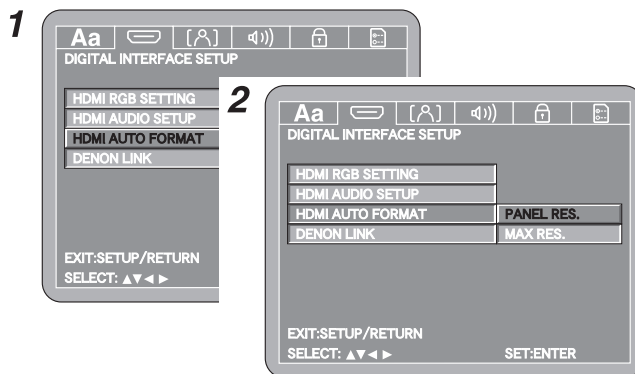

DENON LINK

Настройте выходной разъем DENON LINK в соответствии с исполнением разъема DENON LINK на подключенном аудио/видеоусилителе.

1 Пользуясь кнопками [Δ▽], выберите параметр «DENON LINK», затем нажмите кнопку [ENTER].

2 Пользуясь кнопками [Δ▽], выберите требуемую установку, затем нажмите кнопку [ENTER].

OFF {Выкл.} (по умолчанию после покупки проигрывателя):

Цифровые аудиосигналы не подаются на выход с разъема DENON LINK. Выберите эту установку, если к разъему DENON LINK не подключено никакое устройство.

2nd {2-е}:

Сигналы подаются на выход с разъема DENON LINK в формате 2-го исполнения.

Могут передаваться следующие цифровые аудиосигналы:

Сигналы с дисков DVD-Audio, DVD-Video, Audio CD и Video CD

3rd {3-е}:

Сигналы подаются на выход с разъема DENON LINK в формате 3-го исполнения.

Могут передаваться следующие цифровые аудиосигналы:

Сигналы с дисков Super Audio CD, DVD-Audio, DVD-Video, Audio CD и Video CD

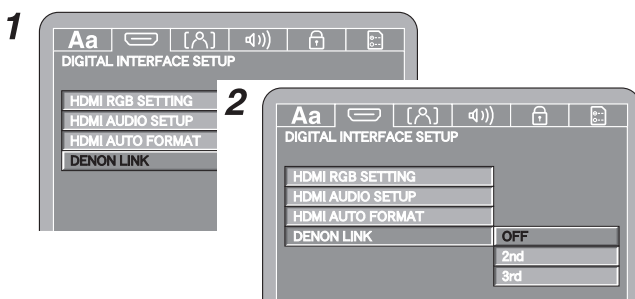

- Ниже показаны установки для соединения DENON LINK по отношению к исполнению разъема DENON LINK подключенного AV-усилителя.

Исполнение разъема DENON LINK на AV-усилителя	Установка для соединения DENON LINK
2-е исполнение (рядом с разъемом есть маркировка «S.E.»)	«2nd»
3-е исполнение (рядом с разъемом есть маркировка «3rd»)	«3rd» (или «2nd»)

Настройки изображения ([F8])

Пользуясь кнопками [◀▶], выберите пункт « [F8] ».

Формат изображения на экране телевизора

Задайте эту установку в соответствии с типом экрана подключенного телевизора.

1 Пользуясь кнопками [Δ∇], выберите параметр «**TV ASPECT**» {Формат изображения на телеэкране}, затем нажмите кнопку [ENTER].

2 Пользуясь кнопками [Δ∇], выберите требуемую установку, затем нажмите кнопку [ENTER].

4:3 PS (4:3 Pan & Scan):

Выберите эту установку, если отношение размера экрана по горизонтали к его размеру по вертикали составляет 4:3.

Материал, записанный в широкоэкранным формате, воспроизводится в режиме Pan & Scan (Панорамирование и сканирование) (левая и правая части изображения «обрезаны»). Вместе с тем материал, не рассчитанный на формат Pan & Scan, воспроизводится в режиме Letterbox (Почтовый ящик) (с черными полосами в верхней и нижней частях экрана).

4:3 LB (4:3 Letterbox):

Выберите эту установку, если отношение размера экрана по горизонтали к его размеру по вертикали составляет 4:3.

Материал, записанный в широкоэкранным формате, воспроизводится в режиме Letterbox.

WIDE (Широкоэкранный) (16:9) (по умолчанию после покупки проигрывателя):

Выберите эту установку, если подключен широкоэкранный телевизор.

Материал, записанный в широкоэкранным формате, воспроизводится во весь экран.

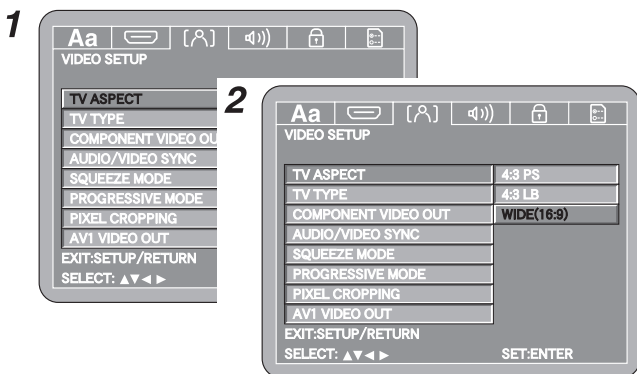

Тип телевизора

Задайте эту установку в соответствии с видеоформатом (системой цветности) подключенного телевизора.

1 Пользуясь кнопками [Δ∇], выберите параметр «**TV TYPE**» {Тип телевизора}, затем нажмите кнопку [ENTER].

2 Пользуясь кнопками [Δ∇], выберите требуемую установку, затем нажмите кнопку [ENTER].

NTSC (Видеоформат NTSC):

Выберите эту установку, если подключенный телевизор поддерживает видеоформат (систему цветности) NTSC.

PAL (Видеоформат PAL):

Выберите эту установку, если подключенный телевизор поддерживает видеоформат (систему цветности) PAL.

MULTI (Мультисистемный) (по умолчанию после покупки проигрывателя):

Выберите эту установку, если подключенный телевизор поддерживает оба видеоформата (системы цветности): NTSC и PAL.

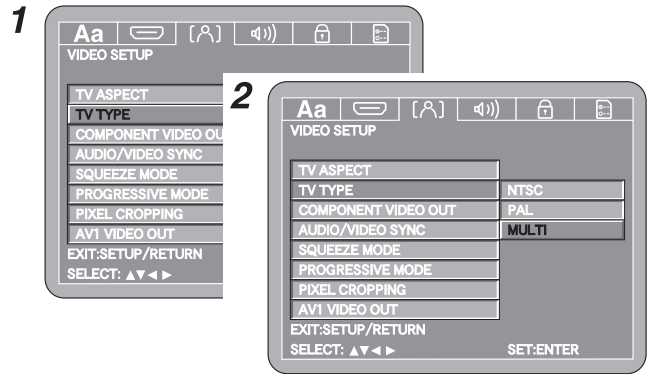

- Если задан видеоформат, не соответствующий типу подключенного телевизора, изображение будет отображаться неправильно.

Компонентный видеовыход

Используйте эту процедуру, чтобы задать формат компонентного видеовыхода на DVD-3930.

1 Пользуясь кнопками [Δ∇], выберите параметр «**COMPONENT VIDEO OUT**» {Компонентный видеовыход}, затем нажмите кнопку [ENTER].

2 Пользуясь кнопками [Δ∇], выберите требуемую установку, затем нажмите кнопку [ENTER].

PROGRESSIVE {Прогрессивная развертка} (по умолчанию после покупки проигрывателя):

Задаст формат прогрессивной (построчной) развертки.

В этом формате эффект мерцания изображения меньше, чем в формате чересстрочной развертки.

INTERLACED {Чересстрочная развертка):

Задаст формат чересстрочной развертки.

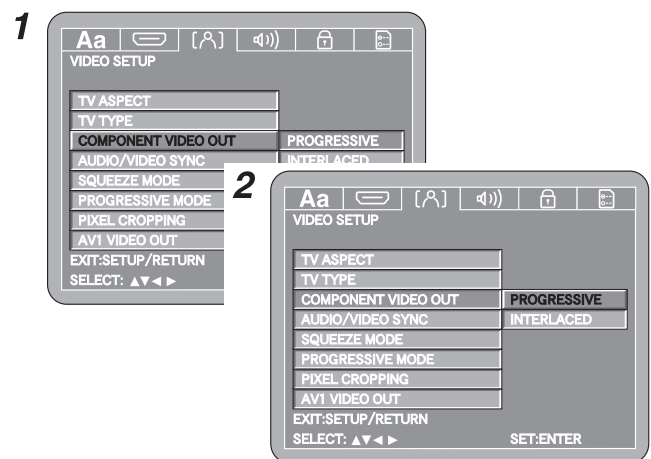

- При подаче на выход видеосигналов с разъема HDMI видеосигналы, подаваемые на выход с разъемов компонентного видеовыхода, имеют формат чересстрочной развертки.

Синхронизация звука и изображения

Задайте синхронизацию видеовыхода с аудиосигналом.

1 Пользуясь кнопками [Δ∇], выберите параметр «AUDIO/VIDEO SYNC» {Синхронизация звука и изображения}, затем нажмите кнопку [ENTER].

2 Пользуясь кнопками [Δ∇], выберите требуемую установку, затем нажмите кнопку [ENTER].

PROGRESSIVE {Прогрессивная развертка} (по умолчанию после покупки проигрывателя):

Синхронизирует звук с режимом прогрессивной развертки.

INTERLACED {Чересстрочная развертка}:

Синхронизирует звук с режимом чересстрочной развертки.

HDMI {Интерфейс HDMI}:

Синхронизирует звук с режимом HDMI.

OTHERS {Другие режимы}:

Выберите эту установку, если вы хотите, чтобы изображение выводилось на экран в режимах прогрессивной развертки, чересстрочной развертки и HDMI.

Когда выбрана эта установка, задается оптимальная временная привязка аудиосигналов к изображению, выводимому на экран в соответствующем режиме (сигналы не синхронизированы с изображением).

※ Чтобы аудиосигналы были синхронизированы с изображением, задайте установку, отличную от «OTHERS».

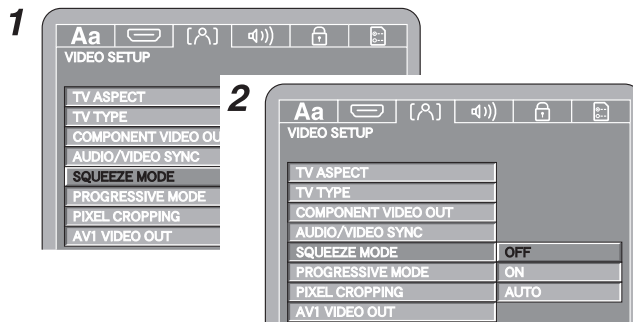
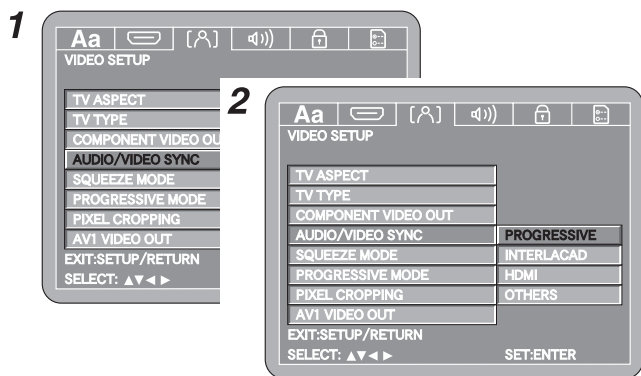

- Если на выход подаются видеосигналы с чересстрочной разверткой, эта установка не работает.

Режим прогрессивной развертки

Задайте оптимальный режим прогрессивной развертки для воспроизводимого изображения.

1 Пользуясь кнопками [Δ∇], выберите параметр «PROGRESSIVE MODE» {Режим прогрессивной развертки}, затем нажмите кнопку [ENTER].

2 Пользуясь кнопками [Δ∇], выберите требуемую установку, затем нажмите кнопку [ENTER].

AUTO {Автоматический выбор}:

Автоматически идентифицируется тип материала (фильм или видео), записанного на воспроизводимом диске, и выбирается соответствующий режим.

VIDEO1 {Видео 1}:

Этот режим подходит для воспроизведения дисков с видеоматериалом.

VIDEO2 {Видео 2}:

Этот режим подходит для воспроизведения дисков с видеоматериалом и фильмами, снятыми со скоростью 30 кадров в секунду.

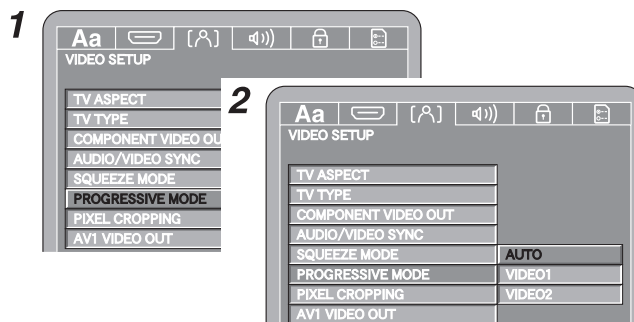

Режим сжатия

Используйте эту процедуру, чтобы настроить изображение на выходе, если для пункта меню «TV ASPECT» выбрана установка «WIDE (16:9)» (стр. 21).

1 Пользуясь кнопками [Δ∇], выберите параметр «SQUEEZE MODE» {Режим сжатия}, затем нажмите кнопку [ENTER].

2 Пользуясь кнопками [Δ∇], выберите требуемую установку, затем нажмите кнопку [ENTER].

OFF {Выкл.} (по умолчанию после покупки проигрывателя):  TV

Изображение отображается во весь телевизор формата 16:9, независимо от первоначального формата изображения.

ON {Вкл.}:  TV

Изображение отображается в центральной части телевизора формата 16:9 в формате 4:3, независимо от первоначального формата изображения.

AUTO {Автоматический выбор}:

При воспроизведении видеосигналов формата 4:3 изображение отображается в центральной части телевизора формата 16:9 в формате 4:3.

Разрешение по горизонтали

Задайте разрешение изображения по горизонтали по отношению к выходному сигналу чересстрочной развертки.

1 Пользуясь кнопками [Δ∇], выберите параметр «PIXEL CROPPING» {Обрезка пикселей}, затем нажмите кнопку [ENTER].

2 Пользуясь кнопками [Δ∇], выберите требуемую установку, затем нажмите кнопку [ENTER].

OFF {Выкл.} (по умолчанию после покупки проигрывателя):

Выберите эту установку, если подключен обычный бытовой телевизор.

ON {Вкл.}:

Если подключен профессиональный монитор, выберите эту установку в случае нарушения синхронизации изображения.

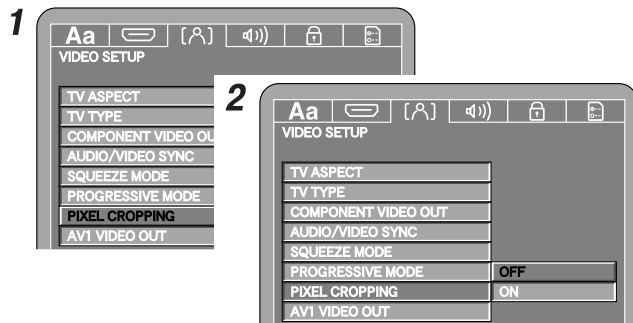

Видеовыход AV1

Выберите тип видеосигналов, которые будут подаваться на выход с разъема AV-1: композитные видеосигналы, сигналы S-Video или RGB.

1 Пользуясь кнопками [Δ∇], выберите параметр «AV1 VIDEO OUT» {Видеовыход AV1}, затем нажмите кнопку [ENTER].

2 Пользуясь кнопками [Δ∇], выберите требуемую установку, затем нажмите кнопку [ENTER].

VIDEO (по умолчанию после покупки проигрывателя):

С разъема AV-1 будут подаваться на выход композитные видеосигналы.

S-VIDEO:

С разъема AV-1 будут подаваться на выход сигналы формата S-Video.

RGB:

С разъема AV-1 будут подаваться на выход сигналы формата RGB.

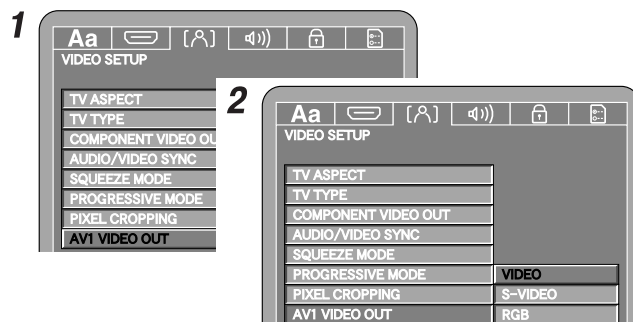

Настройки звука (🔊)

Пользуясь кнопками [◀▶], выберите пункт «🔊».

Аудиоканалы

Задайте установку аудиовыхода.

1 Пользуясь кнопками [Δ∇], выберите параметр «AUDIO CHANNEL» {Аудиоканалы}, затем нажмите кнопку [ENTER].

2 Пользуясь кнопками [Δ∇], выберите требуемую установку, затем нажмите кнопку [ENTER].

MULTI CHANNEL {Многоканальная} (по умолчанию после покупки проигрывателя):

Выберите эту установку в случае использования 3 или более акустических систем. Появится экранное окно настроек «SPEAKER CONFIGURATION», «CHANNEL LEVEL» и «DELAY TIME».

2CH (VSS OFF) {2-канальная (функция VSS выключена)}:

Выберите эту установку, если используются 2 акустические системы и декодер Dolby Pro Logic (усилитель, совместимый с форматом Dolby Pro Logic).

2CH (VSS1 ON) {2-канальная (включена функция VSS1)}:

Эта установка обеспечивает эффект естественного пространственного звучания в системе с 2 подключенными АС.

2CH (VSS2 ON) {2-канальная (включена функция VSS2)}:

Эта установка обеспечивает более выраженный эффект пространственного звучания в системе с 2 подключенными АС, чем VSS1.

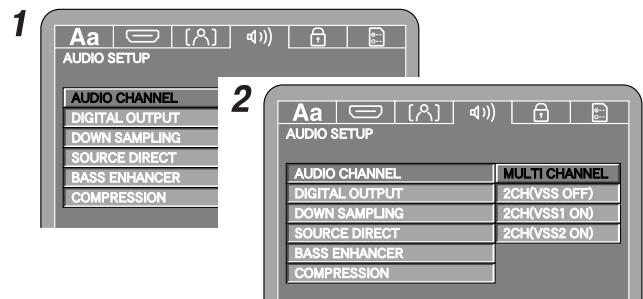

- Процедура выполнения настроек «SPEAKER CONFIGURATION», «CHANNEL LEVEL» и «DELAY TIME» идентична выполняемой в том случае, если для параметра «HDMI AUDIO SETUP» выбрана установка «MULTI (LPCM)» (стр. 18).
- Если при выполнении настройки «CHANNEL LEVEL» для параметра «SW+10dB» выбрана установка «ON», значение громкости звука, воспроизводимого сабвуфером, можно задать на 10 дБ выше.

❑ О функции V.S.S. (Virtual Surround Sound {Виртуальное пространственное звучание})

- Использование функции V.S.S. позволяет вам наслаждаться эффектом объемного звука при использовании всего двух АС (левой и правой).
- Эта функция эффективна только при воспроизведении DVD-дисков, записанных в форматах Dolby Digital, DTS, MPEG и LPCM с 2 или более аудиоканалами.
- Для некоторых дисков эффект пространственного звучания может проявляться слабо или не проявляться вообще.
- Для некоторых дисков при использовании функции V.S.S. звук может быть искажен. Если это так, задайте для этой функции установку «OFF» {Выкл.}.
- При использовании этой функции отмените другие функции пространственного звучания (например, режим пространственного звучания телевизора).
- Эффект этой функции сильнее, если расстояние до позиции прослушивания примерно в 3–4 раза больше расстояния между фронтальными АС (или ширины телевизора при использовании АС телевизора).

Цифровой выход

Используйте эту процедуру, чтобы задать формат сигнала на цифровом аудиовыходе.

1 Пользуясь кнопками $[\Delta \nabla]$, выберите параметр «DIGITAL OUTPUT» (Цифровой выход), затем нажмите кнопку [ENTER].

2 Пользуясь кнопками $[\Delta \nabla]$, выберите требуемую установку, затем нажмите кнопку [ENTER].

NORMAL (Обычный) (по умолчанию после покупки проигрывателя):

Выберите эту установку, если к разъему цифрового аудиовыхода DVD-3930 подключен аудио/видеоусилитель со встроенным декодером Dolby Digital или DTS. При воспроизведении дисков, записанных в формате Dolby Digital или DTS, на выход подаются сигналы с соответствующим потоком битов.

PCM (ИКМ):

При воспроизведении дисков, записанных в формате Dolby Digital или DTS, сигналы перед подачей на выход преобразуются в 48-кГц/16-битовый формат PCM (2-канальный).

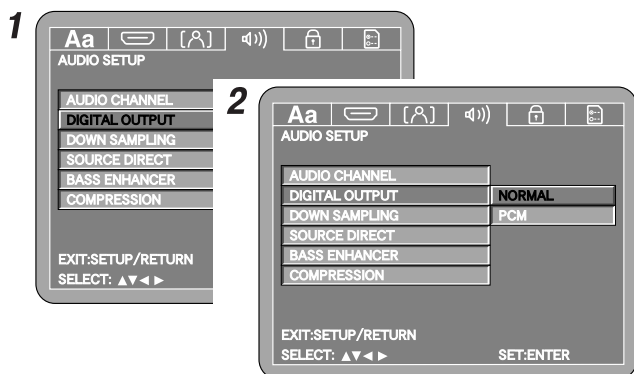

• При воспроизведении дисков, записанных в формате Linear PCM или Packed PCM, сигналы подаются на выход в формате Linear PCM независимо от установки, заданной для параметра «DIGITAL OUTPUT».

Понижающая передискретизация

Используйте эту процедуру, чтобы настроить цифровой аудиовыход на воспроизведение DVD-дисков, записанных в формате Linear PCM или Packed PCM.

1 Пользуясь кнопками $[\Delta \nabla]$, выберите параметр «DOWN SAMPLING» (Понижающая передискретизация), затем нажмите кнопку [ENTER].

2 Пользуясь кнопками $[\Delta \nabla]$, выберите требуемую установку, затем нажмите кнопку [ENTER].

OFF (Выкл.) (по умолчанию после покупки проигрывателя):

При воспроизведении DVD-дисков, записанных в формате Linear PCM или Packed PCM без защиты от копирования, 2-канальные аудиосигналы с частотой дискретизации до 96 кГц подаются на выход как сигналы формата Linear PCM без преобразования (сигналы с частотами дискретизации 192 кГц и 176,4 кГц преобразуются в сигналы с частотами дискретизации, соответственно, 96 кГц и 88,2 кГц).

ON (Вкл.):

Сигналы формата Linear PCM или Packed PCM преобразуются для подачи на выход в сигналы с частотой дискретизации 48 кГц или меньше.

※ Задайте установку «ON» в случае использования цифровых соединений с аудио/видеоусилителем, несовместимым с частотами дискретизации 192 кГц, 176,4 кГц, 96 кГц и 88,2 кГц.

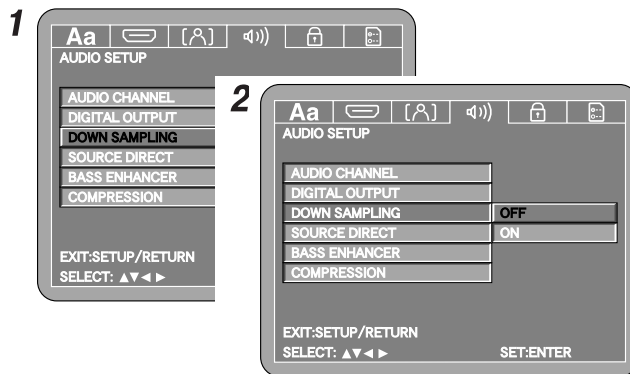

- При воспроизведении DVD-дисков, содержащих многоканальные сигналы формата PCM, эти сигналы преобразуются в 2-канальные и подаются на выход в цифровом формате (при воспроизведении источников, на которых преобразование с уменьшением числа каналов запрещено программными средствами, на выход подаются сигналы только фронтального левого и фронтального правого каналов).
- При воспроизведении DVD-дисков формата Linear PCM или Packed PCM с защитой от копирования подача на выход цифровых сигналов в формате 48 кГц/16 бит или выше невозможна в соответствии с интересами правообладателей. Для воспроизведения таких источников либо задайте установку «ON», либо используйте соединение DENON LINK или аналоговое соединение (стр. 10, 11).

Режим Source Direct

Используйте эту процедуру, чтобы цифровые аудиоданные с диска подавались на выход напрямую, без выполнения настроек «SPEAKER SETUP» для пункта меню «AUDIO CHANNEL».

При прослушивании дисков Super Audio CD с помощью этой настройки можно ограничить диапазон воспроизведения.

1 Пользуясь кнопками $[\Delta \nabla]$, выберите параметр «SOURCE DIRECT» (Непосредственно от источника), затем нажмите кнопку [ENTER].

2 Пользуясь кнопками $[\Delta \nabla]$, выберите требуемую установку, затем нажмите кнопку [ENTER].

OFF (Выкл.) (по умолчанию после покупки аппарата):

Выберите эту установку для воспроизведения с использованием настроек «SPEAKER SETUP» и «BASS ENHANCER».

50kHz (50 кГц), **100kHz** (100 кГц):

Задайте данную настройку, чтобы передавать аудиоинформацию диска «как есть», без выполнения настроек «SPEAKER SETUP» (Настройка AC) и «BASS ENHANCER» (Усиление басов). Если при использовании дисков Super Audio CD аудиоинформация диска передается «как есть» и при этом подключен усилитель/акустические системы, которые не способны обрабатывать высокие частоты, то это может привести к неисправности усилителя или громкоговорителей. Выберите параметр «50kHz», если усилитель/громкоговорители не совместим/не совместимы с высокими частотами, а параметр «100kHz», – если совместимы (для источников кроме дисков Super Audio CD аудиоинформация передается «как есть», независимо от выбора параметра «50kHz» или «100kHz»).

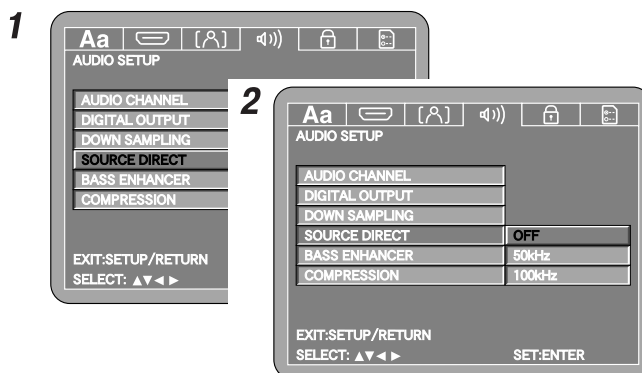



- При выборе параметра «50kHz» или «100kHz» вы сможете по всем каналам прослушивать звук полного диапазона частот, рекомендуемый DTS. (Однако следует отметить, что уровень сабвуфера при этом увеличивается на 5 дБ, а при использовании дисков Super Audio CD - на 15 дБ.) Также можно воспроизводить 6-канальные источники дисков DVD-Audio, записанные в полндиапазонном режиме для всех каналов. В этом случае, необходимо выполнить аналоговые соединения, описанные в инструкции по эксплуатации диска.
- Если вы задаете установку «50kHz» или «100kHz», задайте установку «LARGE» для размера всех АС и установку «YES» для сабвуфера.
- Настройки «CHANNEL LEVEL» и «DELAY TIME» продолжают действовать, даже если задана установка «50kHz» или «100kHz».

Усиление басов

Эта функция позволяет настроить выход на сабвуфер на воспроизведение 2-канальных или других источников без сигналов низкочастотных эффектов.

1 Пользуясь кнопками [Δ∇], выберите параметр «BASS ENHANCER» {Усиление басов}, затем нажмите кнопку [ENTER].

2 Пользуясь кнопками [Δ∇], выберите требуемую установку, затем нажмите кнопку [ENTER].

OFF {Выкл.} (по умолчанию после покупки проигрывателя):
Звук не воспроизводится сабвуфером.

ON {Вкл.}:
Звук воспроизводится сабвуфером.

※ Задайте для параметра «SUBWOOFER» {Сабвуфер} в меню «SPEAKER CONFIGURATION» {Конфигурация акустических систем} установку «YES» {Да}.

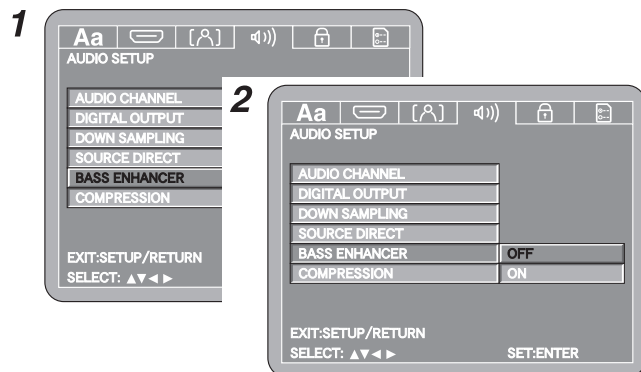

- Эта установка работает только для аналоговых выходов.
- Эта установка не работает, если для пункта «SOURCE DIRECT» {Непосредственно от источника} задана установка «50kHz» {50 кГц} или «100kHz» {100 кГц}.

Сжатие динамического диапазона

Используйте эту процедуру, чтобы задать динамический диапазон выходных сигналов при воспроизведении DVD-дисков, записанных в формате Dolby Digital.

1 Пользуясь кнопками [Δ∇], выберите параметр «COMPRESSION» {Сжатие}, затем нажмите кнопку [ENTER].

2 Пользуясь кнопками [Δ∇], выберите требуемую установку, затем нажмите кнопку [ENTER].

OFF {Выкл.} (по умолчанию после покупки проигрывателя):
Звук воспроизводится со стандартным динамическим диапазоном.

ON {Вкл.}:
Выберите эту установку для получения мощного звука даже на малой громкости. Эта установка наиболее подходит для прослушивания в ночное время с низкой громкостью.

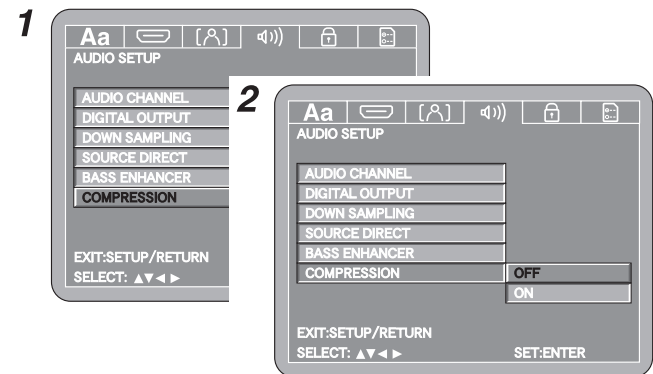

- **Динамический диапазон:**
Это соотношение между самым тихим звуком, который воспроизводится без заглушения шумами работающей аппаратуры, и самым громким звуком, воспроизводимым без «срыва».

Настройка ограничения на просмотр (🔒)

Пользуясь кнопками [◀▶], выберите пункт «🔒».

Уровень ограничения на просмотр

Можно задать пароль для ограничения (запрета) воспроизведения DVD «для взрослых», чтобы дети или другие лица не могли их смотреть.

1 Пользуясь кнопками [Δ▽], выберите параметр «RATING LEVEL» {Уровень ограничения на просмотр}, затем нажмите кнопку [ENTER].

2 Пользуясь кнопками [Δ▽], выберите требуемую установку, затем нажмите кнопку [ENTER].

0 (LOCK ALL) {Заблокировать все}:

Эта установка ограничивает воспроизведение всех DVD-дисков.

1:

Эта установка ограничивает воспроизведение DVD «для взрослых» и обычных DVD. Выберите эту установку, если вы хотите воспроизводить только DVD для детей.

2 - 7:

Эти установки ограничивают воспроизведение DVD «для взрослых».

Выберите одну из этих установок, если вы хотите воспроизводить DVD для детей и обычные DVD.

8 (NO LIMIT) {Без ограничений}:

При этой установке могут воспроизводиться все DVD.

3 Пользуясь [нумерованными кнопками (0 - 9)], введите пароль (4 цифры), затем нажмите кнопку [ENTER].

※ Установкой пароля по умолчанию является «0000».



- Если диск содержит данные об уровне ограничения на просмотр, появляется экранное окно ввода пароля.
- Если диск не содержит данных об уровне ограничения на просмотр, ограничение просмотра невозможно.

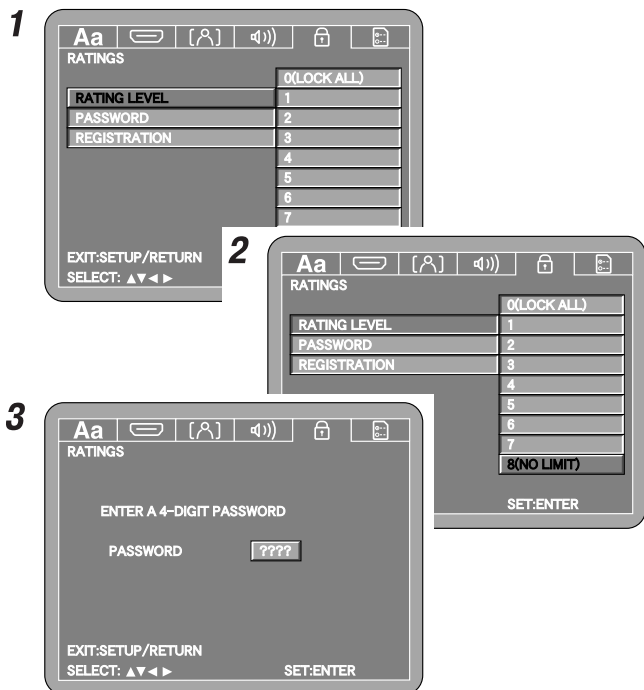

Пароль

Используйте эту процедуру, чтобы сменить пароль для параметра «RATING LEVEL».

1 Пользуясь кнопками [Δ▽], выберите параметр «PASSWORD» {Пароль}, выберите с помощью кнопки [▶] опцию «CHANGE» {Замена}, затем нажмите кнопку [ENTER].

2 Пользуясь [нумерованными кнопками (0 - 9)], введите пароли (4 цифры) (пароль → новый пароль → новый пароль (повторный ввод)), затем нажмите кнопку [ENTER].

※ Установкой пароля по умолчанию является «0000».

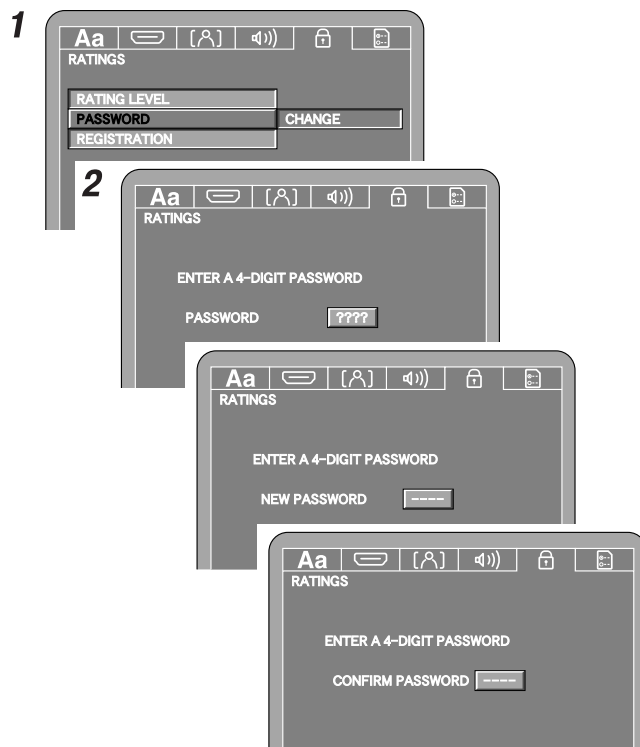

- Постарайтесь не забыть пароль. Если вы всё же его забудете, восстановите установку пароля по умолчанию, действовавшую после покупки проигрывателя (👉 стр. 49).

Вывод регистрационного кода на экран

Используйте эту процедуру, чтобы вывести на экран регистрационный код для взятия напрокат или покупки видеофайлов формата DivX® VOD с помощью услуги DivX® VOD (Video On Demand).

1 Пользуясь кнопками [Δ∇], выберите параметр «REGISTRATION» {Регистрация}.

2 Пользуясь кнопкой [▷], выберите параметр «SHOW CODE» {Отобразить код}, затем нажмите кнопку [ENTER].

- На экране появится 8-значный регистрационный код.

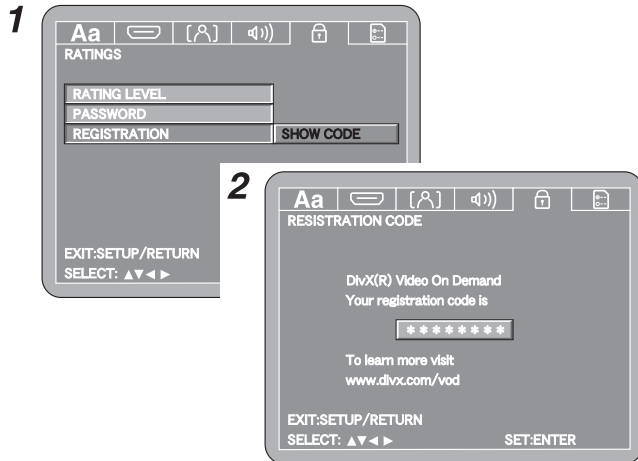

- Для получения более подробной информации зайдите на сайт <http://www.divx.com/vod>

Специальные настройки ([])

Пользуясь кнопками [◀▷], выберите пункт « [] ».

Режим воспроизведения

Задайте режим воспроизведения контента формата DVD-Video, записанного на дисках DVD-Audio.

1 Пользуясь кнопками [Δ∇], выберите параметр «PLAYER MODE» {Режим воспроизведения}, затем нажмите кнопку [ENTER].

2 Пользуясь кнопками [Δ∇], выберите режим воспроизведения, затем нажмите кнопку [ENTER].

AUDIO (по умолчанию после покупки проигрывателя):
Диски DVD-Audio воспроизводятся в обычном режиме.

VIDEO:

Воспроизводится контент формата DVD-Video, записанный на дисках DVD-Audio.

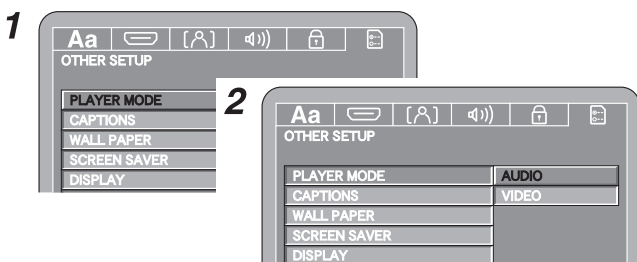
**Скрытые титры**

Используйте эту процедуру, чтобы активировать вывод на телеэкран скрытых титров при помощи специального декодера (имеется в продаже).

1 Пользуясь кнопками [Δ∇], выберите параметр «CAPTIONS» {Скрытые титры}, затем нажмите кнопку [ENTER].

2 Пользуясь кнопками [Δ∇], выберите требуемую установку, затем нажмите кнопку [ENTER].

OFF {Выкл.} (по умолчанию после покупки проигрывателя), **ON** {Вкл.}:

Выберите установку «OFF», если вы не хотите, чтобы на экране отображались скрытые титры, или установку «ON», если вы хотите, чтобы они отображались.

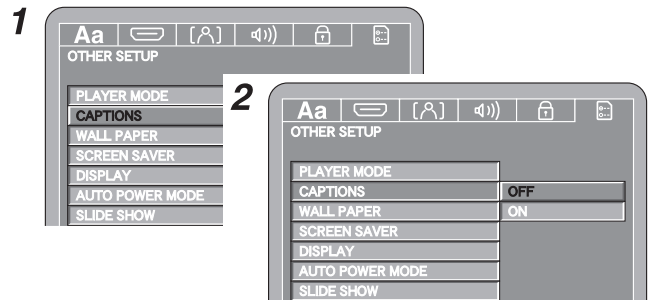

- Для вывода скрытых титров на экран необходим специальный декодер.
- При воспроизведении DVD-дисков, содержащих скрытые титры, на экране отображается индикатор « [] », « [] » или « [CC] ».

«Обои»

Используйте эту процедуру, чтобы активировать вывод на телеэкран неподвижного изображения/фона в режиме остановки или при воспроизведении CD.

1 Пользуясь кнопками [Δ∇], выберите параметр «WALL PAPER» {«Обои»}, затем нажмите кнопку [ENTER].

2 Пользуясь кнопками [Δ∇], выберите требуемую установку, затем нажмите кнопку [ENTER].

PICTURE {Изображение} (по умолчанию после покупки проигрывателя), **BLACK** {Черный фон}, **GRAY** {Серый фон}, **BLUE** {Синий фон}:
Задайте для «обоев» установку «PICTURE», «BLACK», «GRAY» или «BLUE».

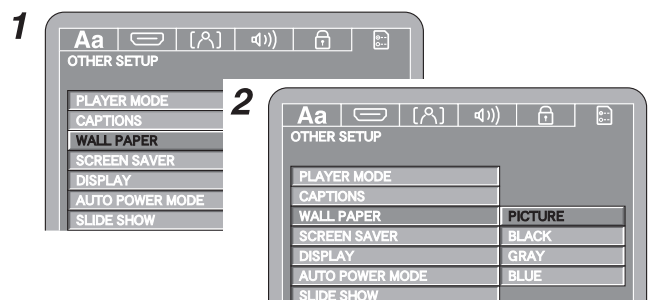

Хранитель экрана

Функция хранителя экрана защищает телеэкран от выгорания.

1 Пользуясь кнопками [Δ∇], выберите параметр «SCREEN SAVER» {Хранитель экрана}, затем нажмите кнопку [ENTER].

2 Пользуясь кнопками [Δ∇], выберите требуемую установку, затем нажмите кнопку [ENTER].

OFF {Выкл.} (по умолчанию после покупки проигрывателя):

Когда задана эта установка, функция хранителя экрана не работает.

ON {Вкл.}:

Когда задана эта установка, функция хранителя экрана активируется примерно через 5 минут в режиме остановки или паузы.

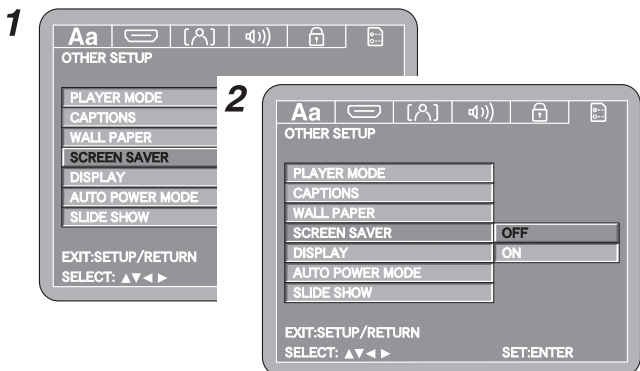

Примечание:

- Хранитель экрана не работает для дисков, содержащих файлы MP3, WMA, JPEG или DivX®.

Дисплей

Если дисплей выключен при использовании функции Pure Direct или регулятора яркости, то сообщения о выполняемых операциях управления отображаются на нем около 2 секунд.

1 Пользуясь кнопками [Δ∇], выберите параметр «DISPLAY» {Дисплей}, затем нажмите кнопку [ENTER].

2 Пользуясь кнопками [Δ∇], выберите требуемую установку, затем нажмите кнопку [ENTER].

OFF {Выкл.} (по умолчанию после покупки проигрывателя), **ON** {Вкл.}:

Задайте установку «OFF», если вы не хотите, чтобы дисплей светился, или установку «ON», если вы хотите, чтобы он светился.

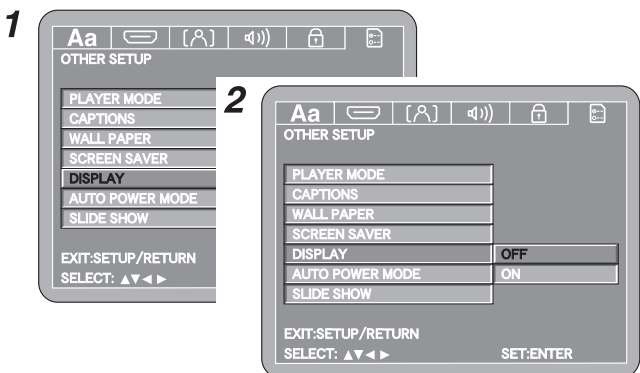

Функция Auto Power Mode

Эта функция автоматически переключает питание проигрывателя в режим ожидания, если проигрыватель остается в режиме остановки примерно 30 минут.

1 Пользуясь кнопками [Δ∇], выберите параметр «AUTO POWER MODE» {Функция Auto Power Mode}, затем нажмите кнопку [ENTER].

2 Пользуясь кнопками [Δ∇], выберите требуемую установку, затем нажмите кнопку [ENTER].

OFF {Выкл.} (по умолчанию после покупки проигрывателя), **ON** {Вкл.}:

Задайте установку «OFF», если вы не хотите, чтобы питание автоматически переключалось в режим ожидания, или установку «ON», если вы хотите, чтобы оно переключалось в режим ожидания.

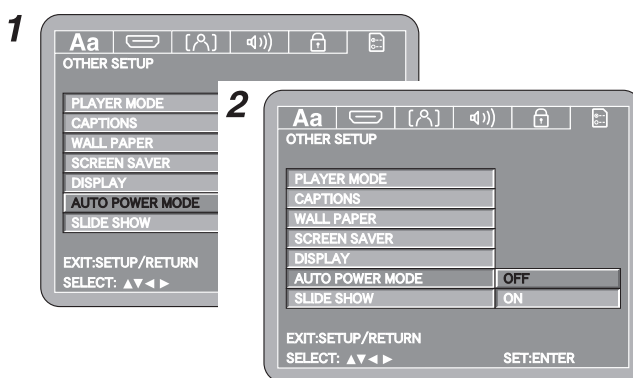

Время переключения слайдов

Используйте эту процедуру, чтобы задать время, по истечении которого один фотоснимок (формата JPEG) переключается на другой при воспроизведении фотоснимков.

1 Пользуясь кнопками [Δ∇], выберите параметр «SLIDE SHOW» {Слайд-шоу}, затем нажмите кнопку [ENTER].

2 Пользуясь кнопками [Δ∇], выберите требуемое значение времени, затем нажмите кнопку [ENTER].

5 (по умолчанию после покупки проигрывателя) ~ 15 sec (секунд, с):

Фотоснимок переключается по истечении выбранного временного интервала.

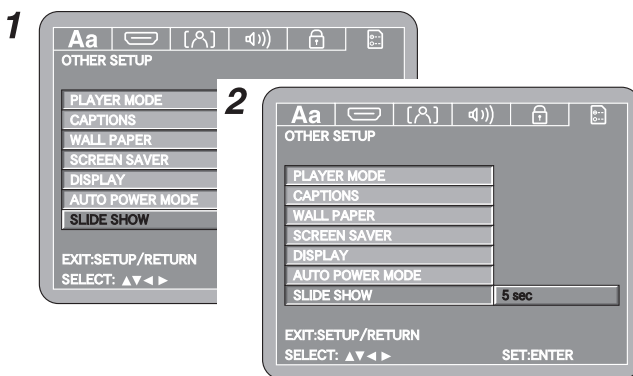

Прочие настройки

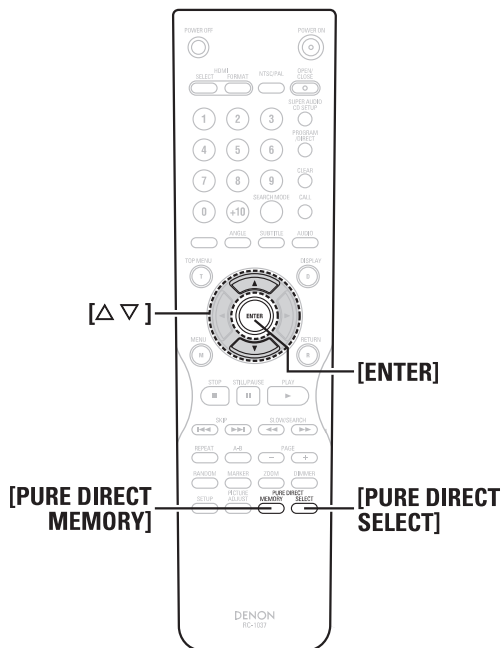

О названиях кнопок в данном разделе

< > : Кнопки на основном блоке

[] : Кнопки на пульте дистанционного управления

Названия, не заключенные в скобки:

Кнопки на основном блоке и пульте дистанционного управления

Использование функции Pure Direct

Активируйте эту функцию, чтобы на выход перестали подаваться видеосигналы и подавались только аналоговые аудиосигналы для получения высококачественного звука.

1 В режиме остановки нажмите кнопку [PURE DIRECT MEMORY].

- Появится экранное окно «PURE DIRECT MEMORY» (Память функции Pure Direct).

2 Пользуясь кнопками [Δ∇], выберите режим «MODE 1» или «MODE 2», затем нажмите кнопку [ENTER].

3 Пользуясь кнопками [Δ∇], выберите параметр, который хотите настроить, нажмите кнопку [ENTER], а затем, снова пользуясь кнопками [Δ∇], задайте требуемую установку.

DIGITAL OUTPUT (Цифровой выход):

- **ON** {Вкл.} (по умолчанию после покупки аппарата), **OFF** {Выкл.}:

Укажите, должны ли или не должны подаваться выходные сигналы с разъемов цифрового аудиовыхода.

※ Цели цифрового выхода DENON LINK не работают.

VIDEO OUTPUT (Видеовыход):

- **ON** (по умолчанию после покупки аппарата), **OFF**:

Укажите, должны ли или не должны подаваться видеосигналы на выход.

DISPLAY (Дисплей):

- **ON** (по умолчанию после покупки аппарата), **OFF**:

Укажите, должен ли или не должен светиться дисплей плеера.

4 Нажмите кнопку [PURE DIRECT MEMORY].

- Установки, заданные вами для режима «MODE 1» или «MODE 2», будут

сохранены.

5 Нажмите кнопку [PURE DIRECT SELECT] и выберите режим настройки.

- На дисплее отображается индикация выбранного режима.

NORMAL (Обычный):

На выход подаются все сигналы.

MODE 1 (Режим 1):

Проигрыватель работает в соответствии с установками, сохраненными для режима «MODE 1».

MODE 2 (Режим 2):

Проигрыватель работает в соответствии с установками, сохраненными для режима «MODE 2».

ALL OFF (Все разъемы цифрового выхода отключены):

На выход подаются только аналоговые аудиосигналы.

2

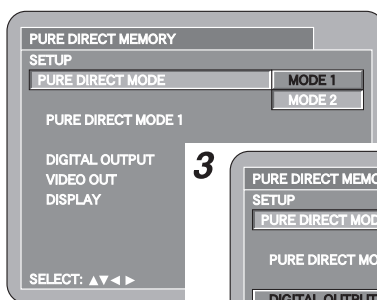

3

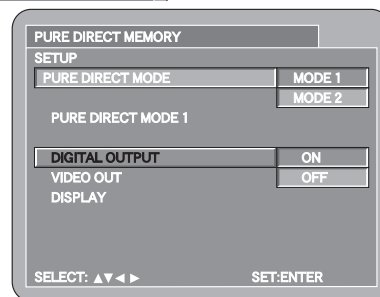

- При использовании соединений через интерфейс HDMI никакие видео- или аудиосигналы не подаются на выход с разъемов HDMI, если на этапе 3 для параметра «VIDEO OUT» задана установка «OFF» или на этапе 5 выбран режим «ALL OFF».

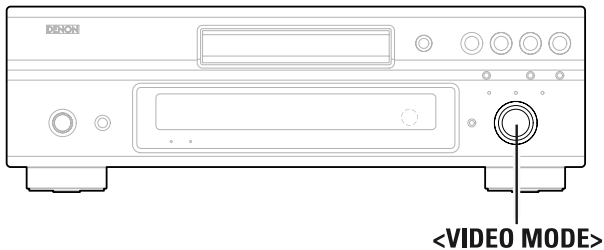

<VIDEO MODE>

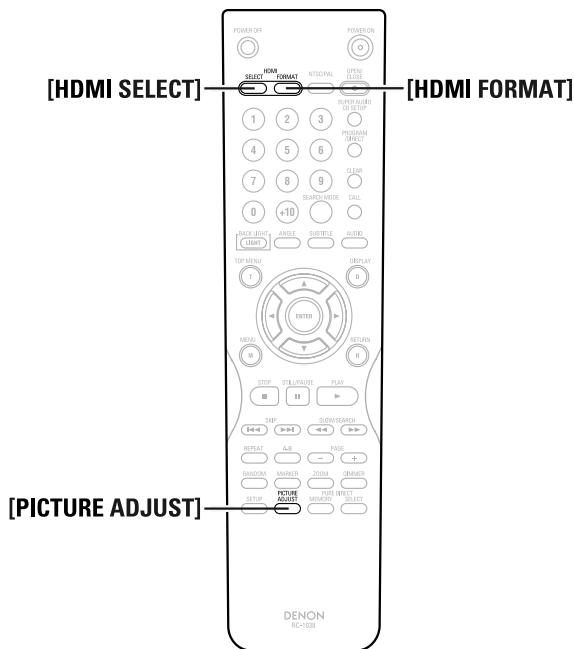

[HDMI SELECT]

[HDMI FORMAT]

[PICTURE ADJUST]

О названиях кнопок в данном разделе

< > : Кнопки на основном блоке
 [] : Кнопки на пульте дистанционного управления
Названия, не заключенные в скобки:
 Кнопки на основном блоке и пульте дистанционного управления

ПРИМЕЧАНИЕ:

- При работе с помощью регулятора <VIDEO MODE> в случае отсутствия операций управления в течение 3 секунд восстанавливается обычная индикация дисплея.

Настройки изображения, выводимого через разъем HDMI

Изменение формата сигнала

При управлении с помощью пульта ДУ:

Используйте кнопку [HDMI SELECT], чтобы выбрать формат сигнала.

При управлении с основного блока:

- 1 Поверните регулятор <VIDEO MODE>, чтобы на дисплее отобразилось сообщение «HDMI SELECT», а затем нажмите регулятор <VIDEO MODE>.
- 2 Поверните регулятор <VIDEO MODE>, чтобы выбрать формат сигнала, а затем нажмите регулятор <VIDEO MODE>.

HDMI OFF (Разъем HDMI отключен) (по умолчанию после покупки проигрывателя):

Никакие видео- или аудиосигналы не подаются на выход с разъема HDMI.

YCbCr:

С разъема HDMI на выход подаются компонентные видеосигналы и аудиосигналы.

RGB:

С разъема HDMI на выход подаются видеосигналы формата RGB и аудиосигналы.

PC RES. (Разрешение для ПК):

С разъема HDMI на выход подаются видеосигналы формата RGB с разрешением, используемым в компьютерах, и аудиосигналы.

Выход настроен на частоту 60 Гц, независимо от того, диск какого видеоформата воспроизводится – NTSC или PAL.

- ※ Задайте установку «YCbCr» или «RGB», если телевизор или монитор, подключенный к разъему HDMI, несовместим с компьютерными разрешениями.



- При выборе параметра «YCbCr» или «RGB» на фронтальной панели загорается индикатор «HDMI MODE VIDEO», а при выборе параметра «PC RES.» загорается индикатор «HDMI MODE PC RES.».
- Изображение может быть искажено, даже если телевизор или монитор, подключенный к разъему HDMI, совместим с компьютерными разрешениями.
- При подаче на выход видеосигналов с разъема HDMI видеосигналы, подаваемые на выход с разъемов компонентного видеовыхода, имеют формат чересстрочной

Изменение разрешения

Если для формата сигнала задана установка «YCbCr» или «RGB»:

При управлении с помощью пульта ДУ:

Используйте кнопку [HDMI SELECT], чтобы выбрать разрешение.

При управлении с основного блока:

- 1 Поверните регулятор <VIDEO MODE>, чтобы на дисплее отобразилось сообщение «HDMI SELECT», а затем нажмите регулятор <VIDEO MODE>.
- 2 Поверните регулятор <VIDEO MODE>, чтобы выбрать разрешение, а затем нажмите регулятор <VIDEO MODE>.

AUTO (Автоматический):

Характеристики устройства с интерфейсом HDMI, подключенного к разъему HDMI, определяются автоматически, и на выход подается сигнал с разрешением, соответствующим числу пикселей панели (экрана) подключенного устройства, или разрешением, максимально допустимым для входного сигнала.

- ※ Разрешение выходного сигнала задается в пункте меню «HDMI AUTO FORMAT» при выполнении настроек цифрового интерфейса (стр. 20).
- ※ При подключении DVI-устройства разрешение выходного сигнала устанавливается равным «480p/576p».

480/576i, 480/576P (по умолчанию после покупки проигрывателя), 720P, 1080i, 1080P:

Видеосигнал, подаваемый с разъема HDMI, перед подачей на выход преобразуется в сигнал с выбранным разрешением.

- ※ Видеосигнал, подаваемый на выход при выбранной установке «480/576i», имеет разрешение 480i для формата NTSC и 576i для формата PAL.
- ※ Видеосигнал, подаваемый на выход при выбранной установке «480/576P», имеет разрешение 480P для формата NTSC и 576P для формата PAL.



- Для установок «YCbCr» и «RGB» разрешение одинаковое.

Если для формата сигнала задана установка «PC RES.»:

При управлении с помощью пульта ДУ:

Используйте кнопку [HDMI SELECT], чтобы выбрать разрешение.

При управлении с основного блока:

- 1 Поверните регулятор <VIDEO MODE>, чтобы на дисплее отобразилось сообщение «HDMI SELECT», а затем нажмите регулятор <VIDEO MODE>.
- 2 Поверните регулятор <VIDEO MODE>, чтобы выбрать разрешение, а затем нажмите регулятор <VIDEO MODE>.

VGA (Видеографический стандарт VGA) (по умолчанию после покупки проигрывателя):

Сигнал преобразуется в сигнал с разрешением 640 x 480 (60 Гц).

XGA (Видеографический стандарт XGA):

Сигнал преобразуется в сигнал с разрешением 1024 x 768 (60 Гц).

WXGA (Видеографический стандарт WXGA):

Сигнал преобразуется в сигнал с разрешением 1280 x 768 (60 Гц).

SXGA (Видеографический стандарт SXGA):

Сигнал преобразуется в сигнал с разрешением 1280 x 1024 (60 Гц).

Коррекция трапецеидальных искажений

Трапецеидальные искажения могут проявиться, если подключенный проектор или экран расположены под углом. В этом случае воспользуйтесь данной настройкой.

※ Используется для выхода HDMI и выхода с прогрессивной разверткой.



- Настройка коррекции трапецеидальных искажений не действует до тех пор, пока не будет нажат регулятор <VIDEO MODE>. Для выполнения точной подстройки повторяйте выполнение этапа 2, после чего по истечении не более 3 секунд нажмите регулятор <VIDEO MODE>.

Коррекция трапецеидальных искажений в горизонтальном направлении

1 Поверните регулятор <VIDEO MODE>, чтобы на дисплее отображилось сообщение «KEYSTONE-H», а затем нажмите регулятор <VIDEO MODE>.

2 Поверните регулятор <VIDEO MODE>, чтобы выбрать степень коррекции, а затем нажмите регулятор <VIDEO MODE>.

※ Значение этого параметра может быть выбрано в диапазоне от -40 до +40.

При вращении регулятора по часовой стрелке:

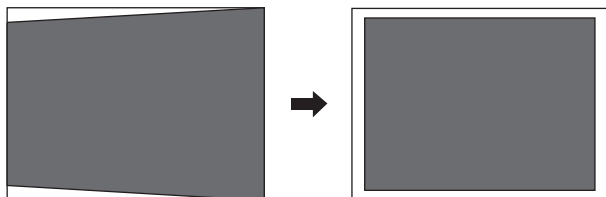

При вращении регулятора против часовой стрелки:

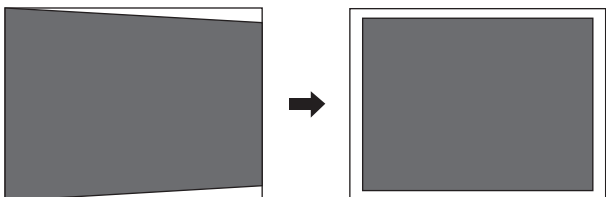
**Коррекция трапецеидальных искажений в вертикальном направлении**

1 Поверните регулятор <VIDEO MODE>, чтобы на дисплее отображилось сообщение «KEYSTONE-V», а затем нажмите регулятор <VIDEO MODE>.

2 Поверните регулятор <VIDEO MODE>, чтобы выбрать степень коррекции, а затем нажмите регулятор <VIDEO MODE>.

※ Значение этого параметра может быть выбрано в диапазоне от -30 до +30.

При вращении регулятора по часовой стрелке:

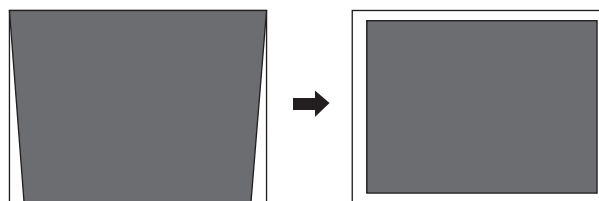

При вращении регулятора против часовой стрелки:

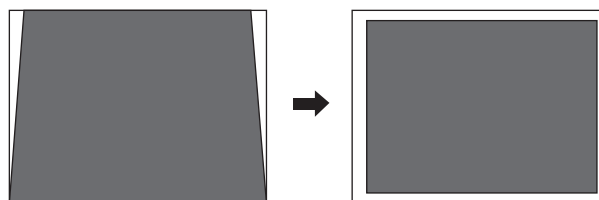
**ПРИМЕЧАНИЕ:**

- Чем выше степень коррекции искажений, тем хуже качество изображения. Для того чтобы добиться наивысшего качества, установите устройства так, чтобы необходимая степень коррекции была минимальной.



- При выполнении коррекции трапецеидальных искажений размер изображения изменяется.

- При активации коррекции искажений загорается индикатор «KEYSTONE».

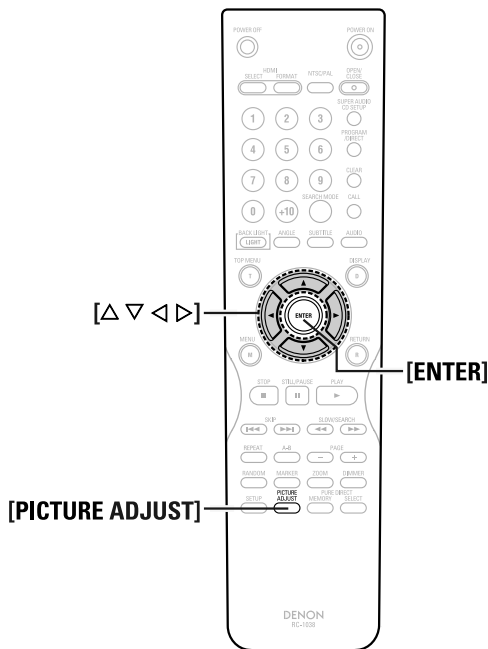
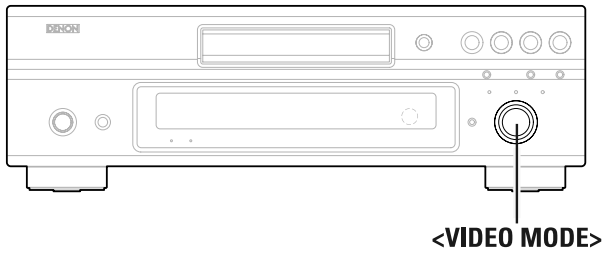

О названиях кнопок в данном разделе

< > : Кнопки на основном блоке

[] : Кнопки на пульте дистанционного управления

Названия, не заключенные в скобки:

Кнопки на основном блоке и пульте дистанционного управления

Процедура настройки синхронизации аудиосигнала

Воспользуйтесь данной процедурой для того, чтобы синхронизировать аудиосигнал с методом передачи видеосигнала, заданным в пункте «AV Sync» (стр. 22) в разделе «Выполнение начальных настроек».

1 Поверните регулятор <VIDEO MODE>, чтобы на дисплее отобразилось сообщение «AUDIO ADJUST», а затем нажмите регулятор <VIDEO MODE>.

2 Поверните регулятор <VIDEO MODE>, чтобы выбрать время задержки звукового сигнала, а затем нажмите регулятор <VIDEO MODE>.

※ Время задержки может быть выбрано в интервале от 0 до +200 мс с шагом 10 мс (чем больше выбранное значение, тем больше задержка звука относительно изображения).

Настройки параметров изображения

Сохранение настроек параметров изображения в памяти проигрывателя

Используйте эту процедуру для сохранения настроек параметров изображения, выполненных вами в соответствии с вашими предпочтениями, в ячейках памяти с 1-й по 5-ю.

1 Нажмите кнопку [PICTURE ADJUST].

2 Пользуясь кнопками [< >], выберите одну из ячеек памяти от «M1» до «M5», затем нажмите кнопку [ENTER].

3 Пользуясь кнопками [< >], выберите одну из групп настроек от «Adjust 1» {Группа настроек 1} до «Adjust 4» {Группа настроек 4}.

※ Информация о выполнении группы настроек «Adjust 4» приведена в разделе «Гамма-коррекция» (стр. 33).

4 Нажмите кнопку [▽], выберите, пользуясь кнопками [< >] параметр для настройки, задайте требуемую установку при помощи кнопок [Δ▽], затем нажмите кнопку [ENTER].

• Заданные установки сохраняются в выбранной вами ячейке памяти.

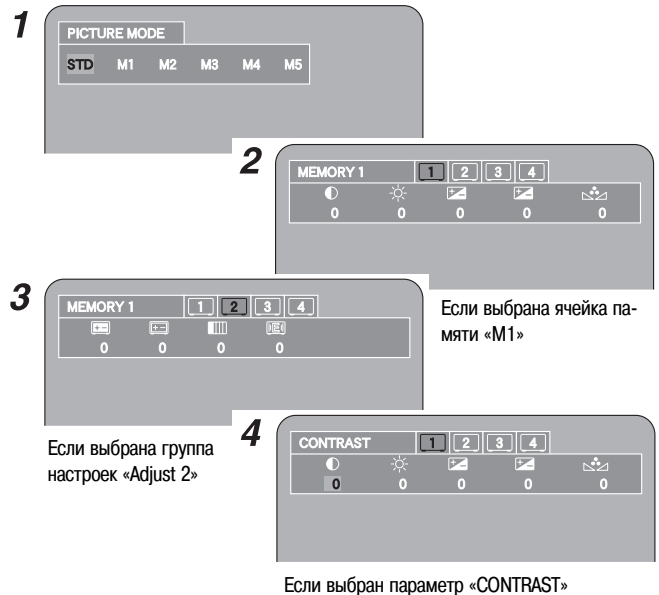









□ **Чтобы выйти из режима настройки параметров изображения:**
Еще раз нажмите кнопку [PICTURE ADJUST].

□ Таблица распределения памяти настроек параметров изображения

Пункт		Описание
STD	Стандартные установки	По умолчанию после покупки проигрывателя (начальные значения)
M1	ПАМЯТЬ 1	Установки параметров изображения можно сохранять в группах настроек от «Adjust 1» до «Adjust 4».
M2	ПАМЯТЬ 2	
M3	ПАМЯТЬ 3	
M4	ПАМЯТЬ 4	
M5	ПАМЯТЬ 5	

□ Перечень режимов настройки параметров изображения

Пункт		Описание	Диапазон настройки (начальное значение)
Adjust 1 {Группа настроек 1}	 CONTRAST {Контраст}	Регулируется разность между яркими и темными участками изображения.	-6 ~ +6 (0)
	 BRIGHTNESS {Яркость}	Регулируется яркость изображения.	0 ~ +12 (0)
	 SHARPNESS {Резкость} (среднечастотный диапазон)	Регулируется резкость изображения для диапазона средних частот. (*1)	-6 ~ +6 (0)
	 SHARPNESS {Резкость} (высокочастотный диапазон)	Регулируется резкость изображения для диапазона верхних частот. (*2)	-6 ~ +6 (0)
	 HUE {Цветовой тон}	Регулируется баланс между зеленым и красным цветами. (*3)	-6 ~ +6 (0)
Adjust 2 {Группа настроек 2}	 WHITE LEVEL {Уровень белого}	Регулируется уровень белого цвета.	-5 ~ +5 (0)
	 BLACK LEVEL {Уровень черного}	Регулируется уровень черного цвета. (*2)	-5 ~ +5 (0)
	 CHROMA LEVEL {Уровень сигнала цветности}	Регулируется цветовая насыщенность.	-6 ~ +6 (0)
	 ENHANCER {Четкость}	Усиливаются контуры изображения. (*2)	0 ~ +11 (0)
Adjust 3 {Группа настроек 3}	 DNR (Digital Noise Reduction) {Цифровое шумоподавление}	Уменьшает общий уровень шумовых помех изображения.	0 ~ +3 (0)
	 MPEG NR (MPEG Noise Reduction) {Шумоподавление в формате MPEG}	Уменьшает шумовые помехи контуров букв и аналогичных элементов изображения.	ON {Вкл.}/OFF {Выкл.} (OFF)
	 SETUP LEVEL {Уровень настройки}	Корректирует ненатуральность оттенков черного цвета.	0 IRE/7.5 IRE (0)
	 H.POSITION {Положение по горизонтали}	Изображение смещается влево/вправо. (*2)	-7 ~ +7 (0)
	 V.POSITION {Положение по вертикали}	Изображение смещается вверх/вниз. (*2)	-7 ~ +7 (0)
Adjust 4 {Группа настроек 4}	 G0 - G9 (гамма-коррекция)	Детальная настройка яркости изображения.	16 ~ 235 G0 = 24/G1 = 32/G2 = 48 /G3 = 64/G4 = 80/G5 = 96 /G6 = 128/G7 = 160 /G8 = 192/G9 = 224

* 1: Не влияет на выход HDMI.

* 2: Влияет на выходной сигнал с прогрессивной разверткой и выход HDMI.

* 3: Не влияет на сигнал с чересстрочной разверткой на компонентном видеовыходе.

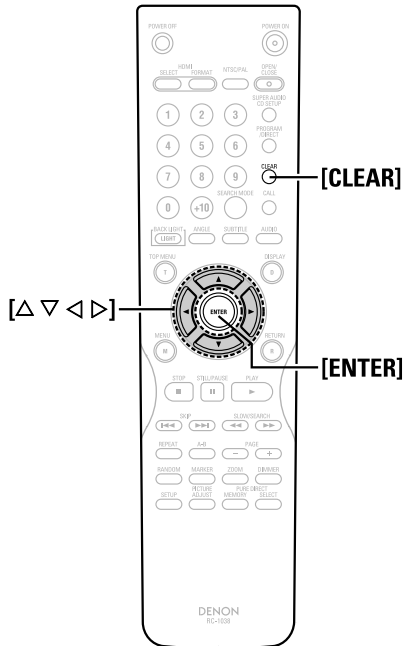

Пояснение:

Горизонтальная ось: Уровень яркости изображения, записанного на диске
 Вертикальная ось: Уровень яркости изображения на выходе проигрывателя

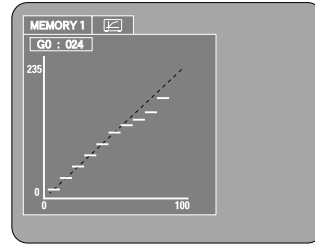

Если какая-либо яркая точка на стороне диска отрегулирована в «темную» сторону, изображение, яркие участки которого обычно трудно различимы, становится более отчетливым.

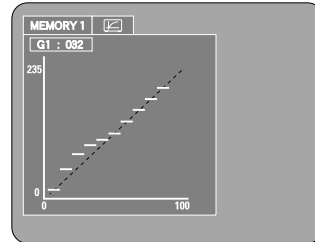

Если какая-либо темная точка на стороне диска отрегулирована в «яркую» сторону, изображение, темные участки которого обычно трудно различимы, становится более отчетливым.

О названиях кнопок в данном разделе

< > : Кнопки на основном блоке

[] : Кнопки на пульте дистанционного управления

Названия, не заключенные в скобки:

Кнопки на основном блоке и пульте дистанционного управления

Гамма-коррекция

Выполните эти настройки с помощью числовых таблиц или графиков.

1 Для выполнения настроек с помощью числовых таблиц:
 Выбрав группу настроек «Adjust 4», нажмите кнопку [▽].

Для выполнения настроек с помощью графиков:
 Выбрав группу настроек «Adjust 4», нажмите кнопку [ENTER].

2 Пользуясь кнопками [Δ▽], выберите точку для настройки, отрегулируйте при помощи кнопку [◀▷] уровень яркости, затем нажмите кнопку [ENTER].

- Заданные установки сохраняются в выбранной вами ячейке памяти.

※ Задать для уровня выбранной точки значение, перекрывающееся со смежными точками, невозможно.
 Например, если для G3 задано значение 64, а для G5 – значение 96, то для G4 не может быть задано значение, меньшее или равное 64 либо большее или равное 96.

MEMORY 1									
G0	G1	G2	G3	G4	G5	G6	G7	G8	G9
024	032	048	064	080	096	128	160	192	224

(Числовая таблица)

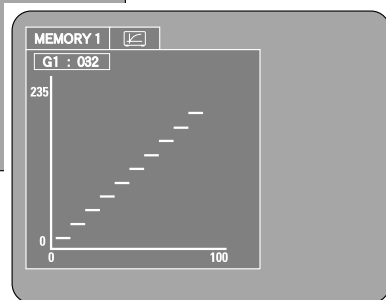

(График)

□ Чтобы восстановить стандартный уровень яркости:
 Нажмите кнопку [CLEAR].

Основные операции при эксплуатации

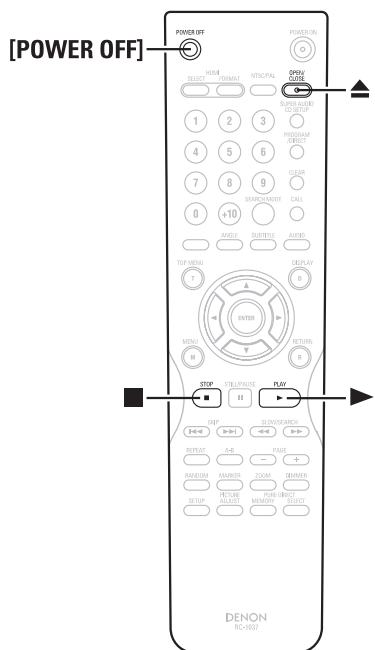
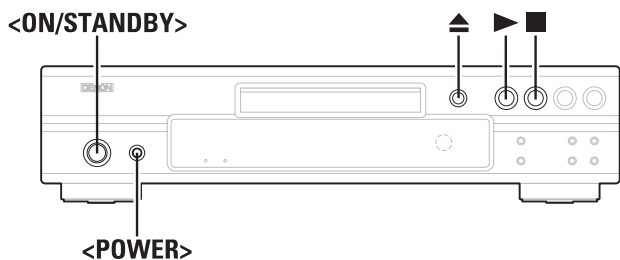

О названиях кнопок в данном разделе

< > : Кнопки на основном блоке
 [] : Кнопки на пульте дистанционного управления
Названия, не заключенные в скобки:
 Кнопки на основном блоке и пульте дистанционного управления

Включение питания

Нажмите кнопку **< ON/ OFF >**.

- Если в аппарат не загружен диск, на дисплее отображается индикация «00h00m00s» {00 ч 00 мин 00 с}.

ON {Вкл.}: Индикатор питания светится зеленым светом.

OFF {Выкл.}: Индикатор питания выключен.

- Индикатор питания светится красным светом, если аппарат переключен в режим ожидания нажатием кнопки **<ON/STANDBY>** или **[POWER OFF]**.

Выключение питания:

Еще раз нажмите кнопку **< ON/ OFF >**.



- Если питание выключено из режима ожидания, то при его включении проигрыватель снова переходит в режим ожидания.

ПРИМЕЧАНИЕ:

- В режиме ожидания на проигрыватель подается небольшое количество электроэнергии, даже несмотря на то, что все дисплейные индикаторы выключены.

Загрузка дисков

Нажмите кнопку **▲**.

- Информация о загрузке дисков приведена на странице 4.

Чтобы закрыть лоток для диска:

Еще раз нажмите кнопку **▲**.

Воспроизведение дисков

Нажмите кнопку **▶**.

- Начнет светиться индикатор «▶», и включится воспроизведение.



- Для получения более подробной информации см. инструкцию, прилагаемую к диску.
 Некоторые диски в силу особенностей записанного на них программного обеспечения могут реагировать на команды управления воспроизведением не так, как описано в данной инструкции.

Чтобы выключить воспроизведение

Нажмите кнопку **■**.

- Воспроизведение прекратится, и на экране появятся «обои».



- Если для параметра «AUTO POWER MODE» пункта меню «OTHER SETUP» задана установка «ON» (стр. 28), питание автоматически выключится и проигрыватель перейдет в режим ожидания, если он находится в режиме остановки около 30 минут.

Функция возобновления воспроизведения с места остановки

При нажатии кнопки **■** во время воспроизведения информация о месте, на котором диск был остановлен, сохраняется в памяти проигрывателя (на дисплее мигает индикатор «▶»).

При последующем нажатии кнопки **▶** воспроизведение возобновляется с места, на котором оно было выключено.

Функция возобновления воспроизведения с места остановки отменяется в случае открывания лотка для диска или повторного нажатия кнопки **■**.



- Функция возобновления воспроизведения с места остановки работает только для тех дисков, при воспроизведении которых на дисплее отображается истекшее время воспроизведения.
- Функция возобновления воспроизведения с места остановки не работает при воспроизведении через меню.

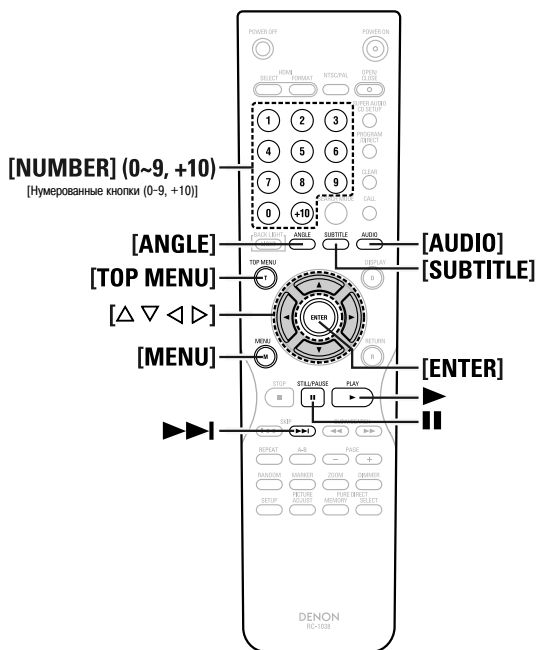
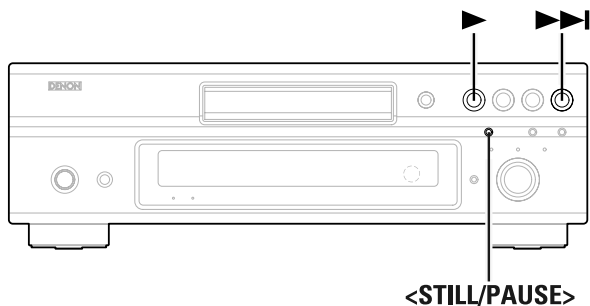

О названиях кнопок в данном разделе
 < > : Кнопки на основном блоке
 [] : Кнопки на пульте дистанционного управления
Названия, не заключенные в скобки:
 Кнопки на основном блоке и пульте дистанционного управления

Чтобы приостановить воспроизведение

Нажмите кнопку **||**.
 • Начнет светиться индикатор «||», и будет задан режим паузы.

Чтобы возобновить воспроизведение:

Нажмите кнопку **▶**.

Информация о дисках DVD-Video

Эпизоды и главы:

Запись на диске DVD-Video делится на несколько больших разделов (эпизодов), которые, в свою очередь, подразделяются на небольшие разделы (главы). Всем этим разделам присвоены порядковые номера – номера эпизодов и номера глав.



Воспроизведение дисков DVD-Video

Обычно на DVD-дисках записаны выводимые на экран окна меню. В меню выбирается желаемый пункт для просмотра, и включается его воспроизведение.

- 1** Пользуясь кнопками [**Δ ▽ ◀ ▶**], выберите пункт, который хотите посмотреть.
- 2** Нажмите кнопку [**ENTER**].
 - Начнется воспроизведение.

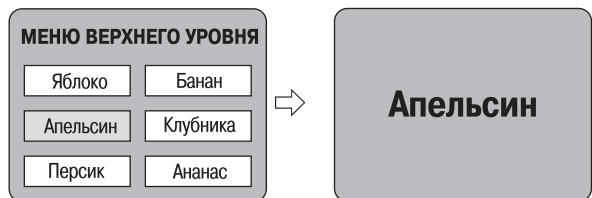

Пример: Выбран пункт «Апельсин»



- Чтобы вернуться в окно меню, нажмите во время воспроизведения DVD кнопку [**TOP MENU**] или [**MENU**].
- Чтобы вывести на экран следующую страницу меню, нажмите кнопку **▶▶**.

Использование меню верхнего уровня и меню DVD

На DVD-дисках, содержащих несколько эпизодов, можно выбрать желаемый эпизод и включить его воспроизведение в меню верхнего уровня.

Некоторые диски также имеют специальные меню, которые называются «меню DVD».

1 Нажмите во время воспроизведения кнопку [TOP MENU] или [MENU].

2 Пользуясь кнопками [Δ▽ < >] или [нумерованными кнопками (0 - 9, +10)], выберите желаемый эпизод.

- Если вы используете [нумерованные кнопки (0 - 9, +10)], этап 3 можно пропустить.

3 Нажмите кнопку [ENTER] или ►.

- Начнется воспроизведение.

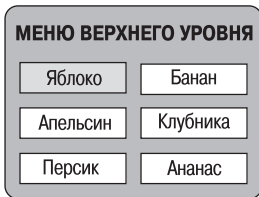

Пример: Меню верхнего уровня

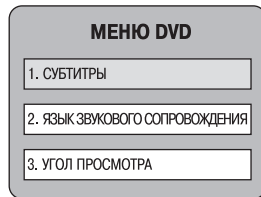

Пример: Меню DVD

Переключение языков звукового сопровождения (звуковое сопровождение на нескольких языках)

Языки звукового сопровождения можно переключать при воспроизведении DVD-дисков, на которых записано звуковое сопровождение на нескольких языках.

1 Нажмите во время воспроизведения кнопку [AUDIO].

- Будет отображаться номер звукового сопровождения, воспроизводимого в текущий момент.

AUDIO 1/3 : DOLBY D3/2.1 ENGLISH

2 Пользуясь кнопками [Δ▽], выберите желаемый язык.

- ※ При нажатии кнопки [AUDIO] дисплей выключается.

Переключение языков субтитров (субтитры на нескольких языках)

Языки отображения субтитров можно переключать при воспроизведении DVD-дисков, на которых записаны субтитры на нескольких языках.

1 Нажмите во время воспроизведения кнопку [SUBTITLE].

- Будет отображаться номер субтитров, воспроизводимых в текущий момент.

SUBTITLE 01/03 : ENGLISH

2 Пользуясь кнопками [Δ▽], выберите желаемый язык.

- ※ При нажатии кнопки [SUBTITLE] дисплей выключается.

Переключение углов просмотра (несколько углов просмотра)

Углы просмотра можно переключать при воспроизведении DVD-дисков, на которых записанный видеоматериал снят под разными углами.

1 Нажмите во время воспроизведения кнопку [ANGLE].

- Будет отображаться номер угла, под которым видеоматериал воспроизводится в текущий момент.

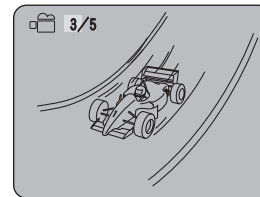

2 Пользуясь кнопками [Δ▽], выберите желаемый угол.

- ※ При нажатии кнопки [ANGLE] дисплей выключается.

Информация о дисках DVD-Audio

Группы и треки:

Запись на диске DVD-Audio делится на несколько больших разделов (групп), которые, в свою очередь, подразделяются на небольшие разделы (треки). Всем этим разделам присвоены порядковые номера – номера групп и номера треков.



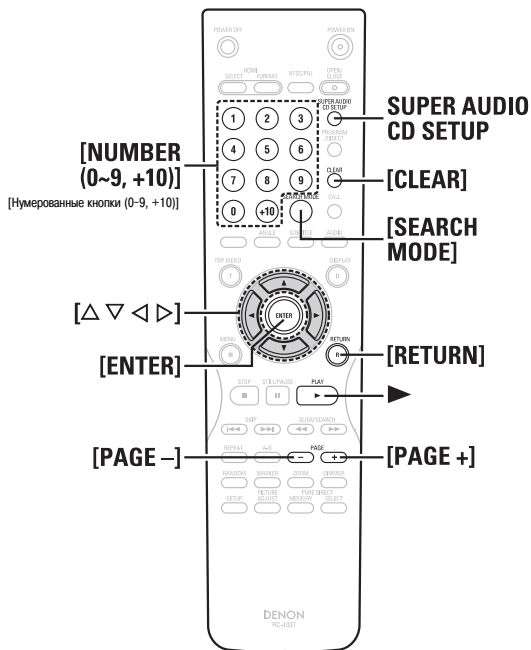
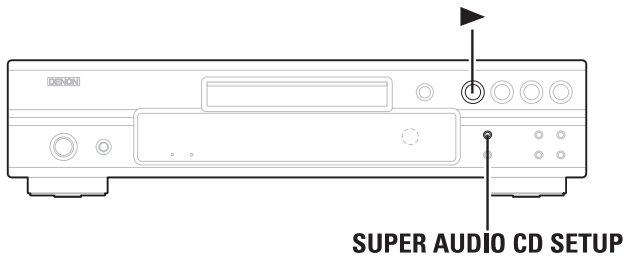

О названиях кнопок в данном разделе

< > : Кнопки на основном блоке
 [] : Кнопки на пульте дистанционного управления
Названия, не заключенные в скобки:
 Кнопки на основном блоке и пульте дистанционного управления

Переключение между группами и треками

1 В режиме остановки или воспроизведения нажмите кнопку [SEARCH MODE] и выберите режим поиска.

- Режим переключается при каждом нажатии этой кнопки и отображается в левой нижней части экрана, как показано ниже.



2 Пользуясь [нумерованными кнопками (0 - 9, +10)], введите номер группы или трека, воспроизведение которой(ого) хотите включить.

- Воспроизведение начнется с выбранной группы или трека.



- Режим поиска, заданный нажатием кнопки [SEARCH MODE], хранится в памяти аппарата до тех пор, пока не будет выключено питание.

Воспроизведение бонус-групп

Некоторые диски DVD-Audio содержат специальные группы, которые называются «бонусными группами» и могут воспроизводиться только после ввода пароля.

1 В режиме остановки нажмите кнопку [SEARCH MODE] и выберите установку «GROUP» {Группы}.

- Начнет светиться индикатор «GROUP».

2 Пользуясь [нумерованными кнопками (0 - 9, +10)], введите номер бонус-группы.

3 Пользуясь [нумерованными кнопками (0 - 9, +10)], введите пароль (4 цифры), затем нажмите кнопку [ENTER].

- Воспроизведение начнется с первого трека в заданной группе.

※ В некоторых случаях пароль вводится из окна меню. Следуйте инструкциям на экране.

❑ Если вы ввели неверный пароль:

Нажмите кнопку [CLEAR].

Выбор неподвижных изображений

При воспроизведении дисков DVD-Audio, содержащих неподвижные изображения, можно выбрать желаемое неподвижное изображение.

Нажмите во время воспроизведения кнопку [PAGE +] или [PAGE -].

※ Некоторые диски в силу особенностей записанного на них программного обеспечения могут не обеспечивать выбор неподвижных изображений.

Информация о дисках Super Audio CD

Существуют три типа дисков Super Audio CD:

- ① Однослойный диск
Однослойный диск Super Audio CD, имеющий только один слой HD.
- ② Двухслойный диск
Диск Super Audio CD с двойным слоем HD, обеспечивающий большее время воспроизведения и более высокое качество звука.
- ③ Гибридный диск
Двухслойный диск Super Audio CD, имеющий слой HD и слой CD. Сигналы слоя CD можно воспроизводить на обычном CD-проигрывателе.

• О слое HD

Все диски Super Audio CD имеют слой HD (High Density) с высокой плотностью сигналов формата Super Audio CD. Этот слой может содержать зону стереоканалов, многоканальную зону или обе эти зоны вместе.



Настройка зоны/слоя с высшим приоритетом воспроизведения для дисков Super Audio CD

Используйте эту процедуру, чтобы задать зону/слой для воспроизведения, когда загружен диск.

Нажимая кнопку **SUPER AUDIO CD SETUP**, выберите зону/слой.

MULTI (Многоканальная область) (по умолчанию после покупки проигрывателя):

Воспроизводится многоканальная область слоя HD.

STEREO (Стереофоническая область):

Воспроизводится 2-канальная область слоя HD.

CD (Слой CD):

Воспроизводится слой CD.



- При воспроизведении диска, не содержащего выбранную область или слой, диск воспроизводится в следующей последовательности приоритетов: MULTI, STEREO, CD.

Информация о дисках Video CD и Audio CD

Треки:

Запись на дисках Video CD и Audio CD делится на несколько разделов (треков). Всем этим разделам присвоены порядковые номера – номера треков.

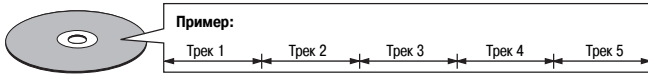

Управление воспроизведением (Video CD):

При воспроизведении дисков Video CD, имеющих маркировку «playback control» (управление воспроизведением) на самом диске или коробке/футляре, желаемую сцену или информацию можно выбирать в окнах меню, отображаемых на телеэкране.

Использование функции управления воспроизведением

На большинстве дисков Video CD записано окно меню, выводимое на телеэкран. В меню выбирается желаемый пункт для просмотра, и включается его воспроизведение.

- 1 Пользуясь [нумерованными кнопками (0 - 9, +10)], выберите пункт, который хотите посмотреть.

- Начнется воспроизведение.

Пример:

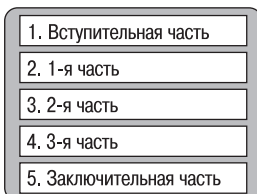

- Чтобы вернуться в окно меню:

Нажмите во время воспроизведения кнопку [RETURN].

Информация о дисках с файлами форматов MP3 и WMA

- **Прослушивание дисков CD-R/CD-RW с MP3- и WMA-файлами**

Существует множество Интернет-сайтов, где выложены музыкальные файлы формата MP3 или WMA (Windows Media® Audio) *, которые вы можете загружать (скачивать) на свой ПК. Музыкальные файлы, скачанные с таких сайтов в соответствии с приведенными на сайтах инструкциями, можно записывать на диски CD-R или CD-RW и воспроизводить на DVD-3930.

«Windows Media» и «Windows» – зарегистрированные товарные знаки или товарные знаки американской компании Microsoft Corporation в США и других странах.

- ※ WMA (Windows Media® Audio) – алгоритм уплотнения данных, запатентованный американской компанией Microsoft Corporation.

- 1 Загрузите в проигрыватель диск, на котором записаны музыкальные файлы формата MP3 или WMA.

- 2 Пользуясь кнопками [Δ ▽ ◀ ▶], выберите папку для воспроизведения, затем нажмите кнопку [ENTER].

- 3 Пользуясь кнопками [Δ ▽ ◀ ▶], выберите файл для воспроизведения, затем нажмите кнопку [ENTER] или ▶.

- Начнется воспроизведение.

1

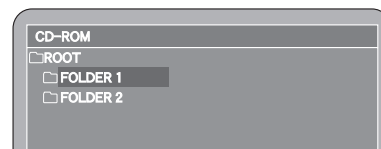

Пример: Экранное окно MP3

2

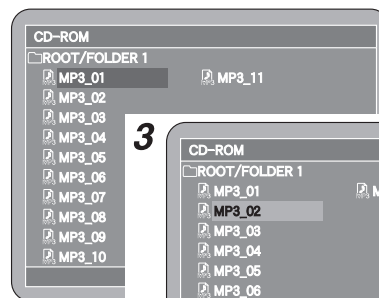

3

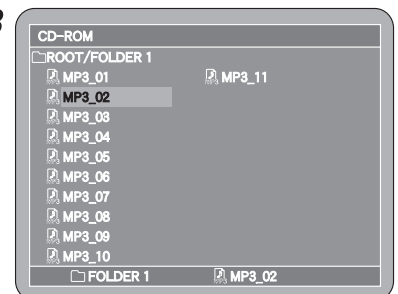

Пример: Экранное окно WMA

2

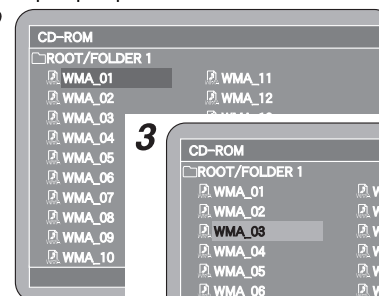

3

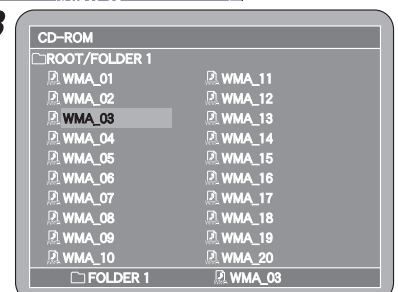

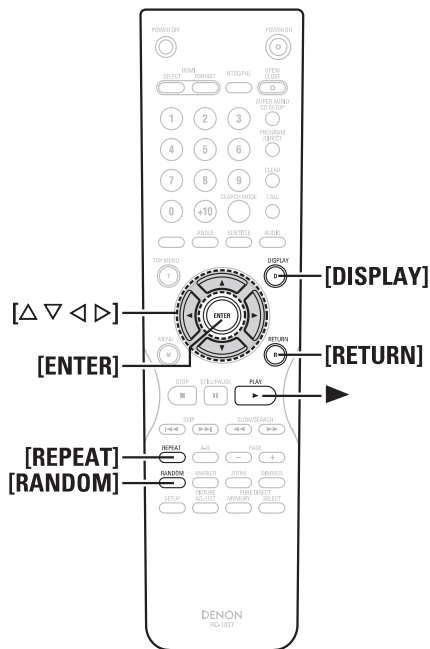
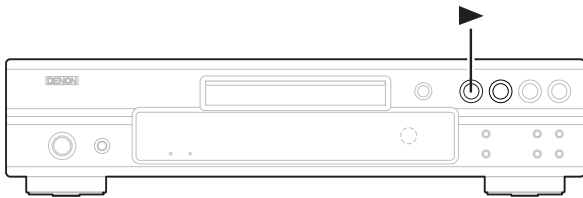

О названиях кнопок в данном разделе

< > : Кнопки на основном блоке

[] : Кнопки на пульте дистанционного управления

Названия, не заключенные в скобки:

Кнопки на основном блоке и пульте дистанционного управления

Чтобы сменить папку для воспроизведения:

Нажмите кнопку [RETURN], затем выберите новую папку.

Чтобы сменить файл для воспроизведения:

Пользуясь кнопками [Δ ▽ ◀ ▶] выберите файл, затем нажмите кнопку [ENTER].

Воспроизведение в случайном порядке:

В режиме остановки нажмите кнопку [RANDOM], затем нажмите кнопку [ENTER] или ▶.

Повторное воспроизведение:

Последовательно нажимая кнопку [REPEAT], выберите режим повторного воспроизведения.

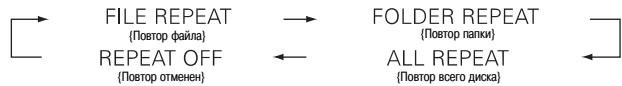

Переключение дисплейной индикации времени:

Нажмите во время воспроизведения кнопку [DISPLAY].

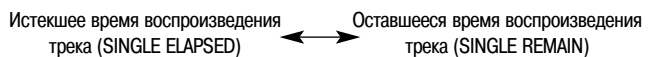

- При записи MP3/WMA-файлов на диск CD-R/CD-RW задавайте для формата программного обеспечения записи установку «ISO9660 Level 1». Файлы, записанные в других форматах, могут воспроизводиться неправильно. Также имейте в виду, что при использовании некоторых разновидностей программного обеспечения запись в формате ISO9660 невозможна. Более подробная информация приведена в инструкции по эксплуатации вашего программного обеспечения.
- Модель DVD-3930 совместима с MP3-стандартом «MPEG-1 Audio Layer-3» (частота дискретизации 32, 44,1 или 48 кГц). Она несовместима с другими стандартами, такими, как «MPEG-2.5 Audio Layer-3», «MP1», «MP2», «MP3 PRO» и т.д.
- Модель DVD-3930 совместима с WMA-файлами с частотой дискретизации 32, 44,1 или 48 кГц.
- Модель DVD-3930 совместима с MP3-файлами с битрейтом (скоростью передачи данных) от 32 до 320 кбит/с и WMA-файлами с битрейтом от 64 до 160 кбит/с.
- Обязательно добавляйте к именам MP3-файлов расширение «.MP3» или «.mp3». Обязательно добавляйте к именам WMA-файлов расширение «.WMA» или «.wma».
- Модель DVD-3930 может воспроизводить диски, содержащие до 255 папок и 1000 файлов.
- При воспроизведении MP3- или WMA-файлов сигналы, подаваемые на выход с цифровых выходных разъемов, преобразуются в формат PCM.
- Модель DVD-2390 может отображать имена папок и файлов как эпизоды. Отображается до 11 символов (буквы английского алфавита, цифры и знак подчеркивания «_»). Неотображаемые символы выводятся на дисплей в виде звездочки «*».
- Файлы, защищенные от копирования, не воспроизводятся. Имейте в виду, что в зависимости от программного обеспечения, использованного для записи файлов на диск, и других условий некоторые файлы могут не воспроизводиться или неправильно отображаться на дисплее.
- При записи MP3/WMA-файлов на диск CD-R/CD-RW местоположения папок или файлов могут быть изменены программным обеспечением записи, поэтому файлы могут не воспроизводиться в ожидаемом порядке.
- Модель DVD-3930 несовместима с ID3-тэгами.
- Модель DVD-3930 несовместима с программным обеспечением для пакетной записи.
- Модель DVD-3930 несовместима со списками для воспроизведения.

Информация о дисках с файлами формата DivX®

На данном проигрывателе могут воспроизводиться CD- и DVD-диски с файлами цифровых изображений, записанными в формате DivX® * .

§ DivX® – технология сжатия (уплотнения) цифровых видеоданных по алгоритму DivX®, запатентованному компанией DivX Networks Inc.

1 Загрузите в проигрыватель диск с файлами формата DivX®.

2 Пользуясь кнопками [Δ ▽ ◀ ▶], выберите папку для воспроизведения, затем нажмите кнопку [ENTER].

3 Пользуясь кнопками [Δ ▽ ◀ ▶], выберите папку для воспроизведения, затем нажмите кнопку [ENTER] или ▶.

- Начнется воспроизведение.

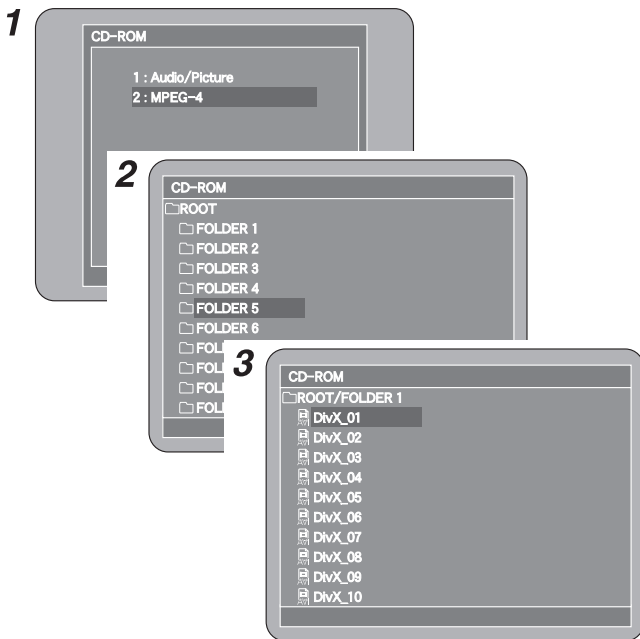

☐ Чтобы сменить папку для воспроизведения:

В режиме остановки или готовности к возобновлению воспроизведения нажмите кнопку [RETURN] и выберите другую папку.

☐ Чтобы сменить файл для воспроизведения:

В режиме остановки или готовности к возобновлению воспроизведения выберите, пользуясь кнопками [Δ ▽ ◀ ▶], другой файл.

☐ Воспроизведение в случайном порядке:

В режиме остановки нажмите кнопку [RANDOM], затем нажмите кнопку ▶.

☐ Повторное воспроизведение:

Последовательно нажимая кнопку [REPEAT], выберите режим повторного воспроизведения.

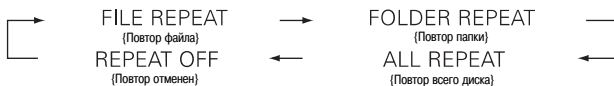

☐ Переключение дисплейной индикации времени:

Нажмите во время воспроизведения кнопку [DISPLAY].

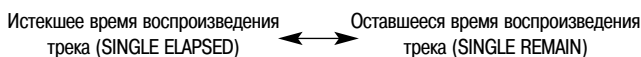

- Модель DVD-3930 может воспроизводить диски, содержащие до 255 папок и 1000 файлов.
- Имейте в виду, что в зависимости от программного обеспечения, использованного для записи файлов на диск, и других условий некоторые файлы могут не воспроизводиться или неправильно отображаться на дисплее.
- Модель DVD-3930 совместима со звуковым сопровождением файлов формата DivX® с частотой дискретизации от 8 до 48 кГц.
- Модель DVD-3930 несовместима с технологией общей компенсации движения (Global Motion Compensation, GMC) и методом импульсно-кодовой модуляции PCM Audio.

Информация о дисках с файлами фотоснимков

Используйте эту процедуру для воспроизведения файлов формата JPEG, записанных на дисках CD-R/CD-RW, Picture CD или Fujicolor CD, в режиме слайд-шоу.

Воспроизведение дисков с файлами формата JPEG

1 Загрузите в аппарат диск с файлами фотоснимков формата JPEG.

2 Пользуясь кнопками [Δ ▽ ◀ ▶], выберите папку для воспроизведения, затем нажмите кнопку [ENTER].

3 Пользуясь кнопками [Δ ▽ ◀ ▶], выберите файл для воспроизведения, затем нажмите кнопку ▶.

- Начнется воспроизведение.

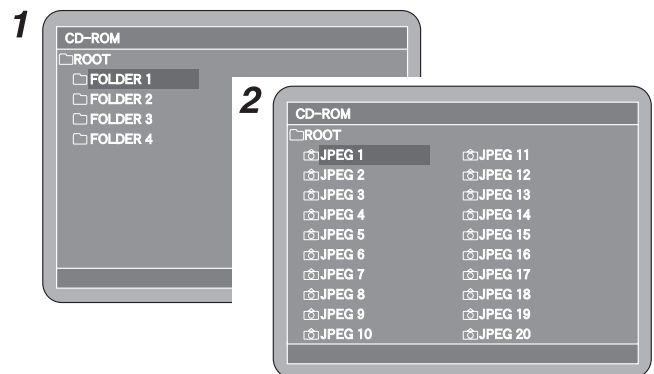

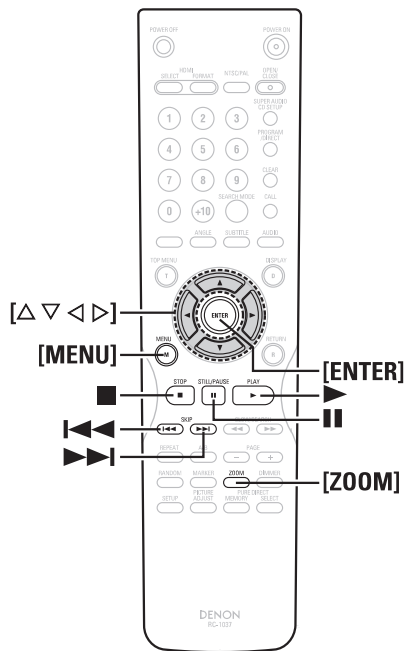
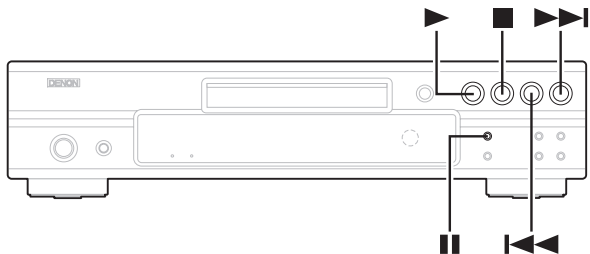

О названиях кнопок в данном разделе

< > : Кнопки на основном блоке

[] : Кнопки на пульте дистанционного управления

Названия, не заключенные в скобки:

Кнопки на основном блоке и пульте дистанционного управления

Информация о воспроизведении дисков Picture CD и Fujicolor CD

DVD-3930 может воспроизводить диски Kodak Picture CD и Fujicolor CD, поэтому вы можете просматривать фотографии, записанные на таких дисках, на экране вашего телевизора.

※ Диски Picture CD и Fujicolor CD используются при преобразовании фотографий, снятых на обычные пленочные камеры, в цифровые данные и сохранении этих данных на компакт-диске.

Для получения более подробной информации о дисках Picture CD и Fujicolor CD обратитесь в фотомагазин, предоставляющий услуги по проявлению пленки.

Загрузите в проигрыватель диск с файлами фотоснимков.

После загрузки диска воспроизведение включается автоматически.

Фотоснимки непрерывно воспроизводятся до тех пор, пока не будет нажата кнопка ■.

Чтобы выбрать фотоснимок для воспроизведения:

Во время воспроизведения нажмите кнопку ■ или [MENU], чтобы вывести на экран все фотоснимки, а затем, пользуясь кнопками [Δ▽◁▷], выберите желаемый снимок и нажмите кнопку [ENTER].

Нахождение желаемого фотоснимка:

Последовательно нажимайте при воспроизведении кнопку ◀◀ или ▶▶.

◀◀ : На экран выводятся предыдущие фотоснимки.

▶▶ : На экран выводятся последующие фотоснимки.

Приостановка воспроизведения:

Нажмите кнопку ■.

Для возобновления воспроизведения нажмите кнопку ▶.

Поворот фотоснимков:

В режиме воспроизведения или паузы используйте кнопки [Δ▽◁▷] для поворота фотоснимка.

Δ▽: Снимок переворачивается на 180°.

◁: Снимок поворачивается на 90° против часовой стрелки.

▷: Снимок поворачивается на 90° по часовой стрелке.

Воспроизведение фотоснимка в режиме масштабирования:

В режиме паузы последовательно нажимайте кнопку [ZOOM]. На телеэкране будет отображаться индикатор «ZOOM» (Масштабирование).

- При нажатиях указанной кнопки масштаб изображения меняется в следующей последовательности:
150% → 200% → 50% → 100% → 150%
- ※ Когда фотоснимок увеличен, нажмите кнопку [ENTER] (на телеэкране появится индикатор «MOVE» {Перемещение}), а затем, пользуясь кнопками [Δ▽◁▷], перемещайте увеличенный снимок.
- ※ При непрерывном воспроизведении в режиме слайд-шоу масштабирование снимков невозможно.



- Модель DVD-3930 совместима с данными изображений, записанными в формате JPEG, но нет гарантии, что все данные изображений формата JPEG будут воспроизводиться.
- Воспроизводятся файлы объемом до 30 Мбайт.
- При записи JPEG-файлов на диски CD-R/CD-RW задавайте для программного обеспечения записи установку «ISO9660 level 1».
- Обязательно добавляйте к именам JPEG-файлов расширение «.JPG» или «.JPE». (JPEG-файлы, записанные на компьютерах Macintosh, данным проигрывателем не воспроизводятся.)

ПРИМЕЧАНИЕ:

- Согласно законодательству об авторском праве, сделанные вами записи должны использоваться вами только для личного просмотра/прослушивания и не должны использоваться никаким иным образом без согласия правообладателей.
- Не воспроизводите на данном проигрывателе диски Audio CD (формат Compact Disc Digital Audio, CD-DA) с файлами формата, отличного от MP3, WMA, DivX® или JPEG. Попытка воспроизведения таких файлов может привести к нарушению нормальной работы или повреждению проигрывателя.

Повторное воспроизведение и воспроизведение в случайном порядке файлов форматов MP3, WMA, JPEG и DivX®

FILE REPEAT {Повтор файла}:

Выбранный файл воспроизводится повторяющимся образом.

FOLDER REPEAT {Повтор папки}:

Воспроизведение начинается с выбранного файла, и все файлы в данной папке воспроизводятся повторяющимся образом.

ALL REPEAT {Повтор всего диска}:

Воспроизведение начинается с выбранного файла, и все файлы на диске воспроизводятся повторяющимся образом.

RANDOM {Воспроизведение в случайном порядке}:

Воспроизведение начинается с выбранного файла, а другие файлы в данной папке воспроизводятся в случайном порядке.

Дополнительные операции при эксплуатации

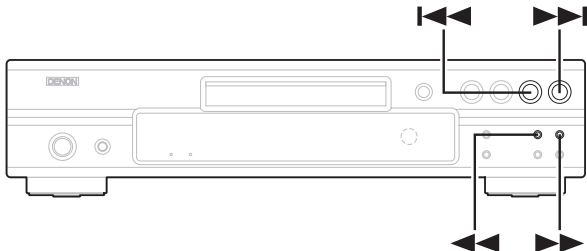

Быстрое перемещение вперед/назад

Во время воспроизведения нажмите кнопку **◀◀** или **▶▶**.

- При каждом последующем нажатии той или другой кнопки скорость быстрого перемещения вперед/назад увеличивается. Предусмотрены 5 ступеней увеличения скорости.

Возобновление обычного воспроизведения:

Нажмите кнопку **▶**.

Переход к началу фрагмента записи

Во время воспроизведения нажимайте кнопку **|◀◀** или **▶▶|**.

- Число пропускаемых глав/треков равно числу нажатий той или другой кнопки.
- При однократном нажатии кнопки перехода назад воспроизведение возвращается к началу текущей главы/трека.

Поиск с использованием нумерованных кнопок

1 Во время воспроизведения нажмите кнопку **[SEARCH MODE]** и выберите режим поиска.

- Для дисков DVD-Video: TITLE {Эпизоды} ↔ CHAP {Главы}
- Для дисков DVD-Audio: GROUP {Группы} ↔ TRACK {Треки}

2 Пользуясь [нумерованными кнопками (0 - 9, +10)], введите номер главы/трека для воспроизведения.



- Режим поиска, заданный нажатием кнопки **[SEARCH MODE]**, хранится в памяти проигрывателя до тех пор, пока не будет выключено питание.

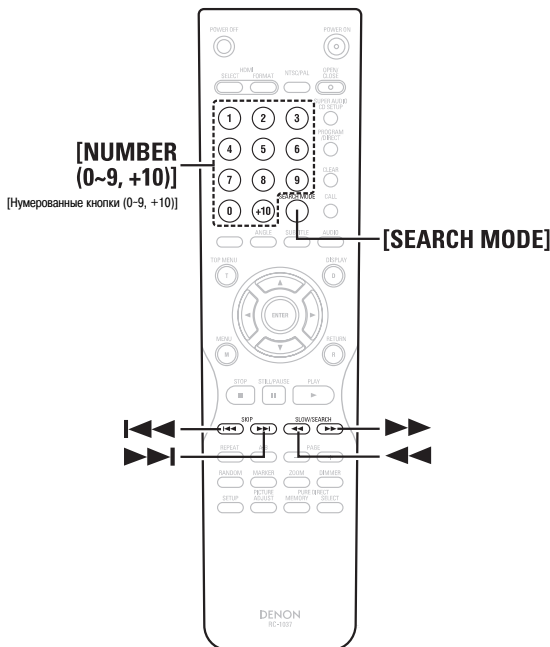

О названиях кнопок в данном разделе

< > : Кнопки на основном блоке

[] : Кнопки на пульте дистанционного управления

Названия, не заключенные в скобки:

Кнопки на основном блоке и пульте дистанционного управления

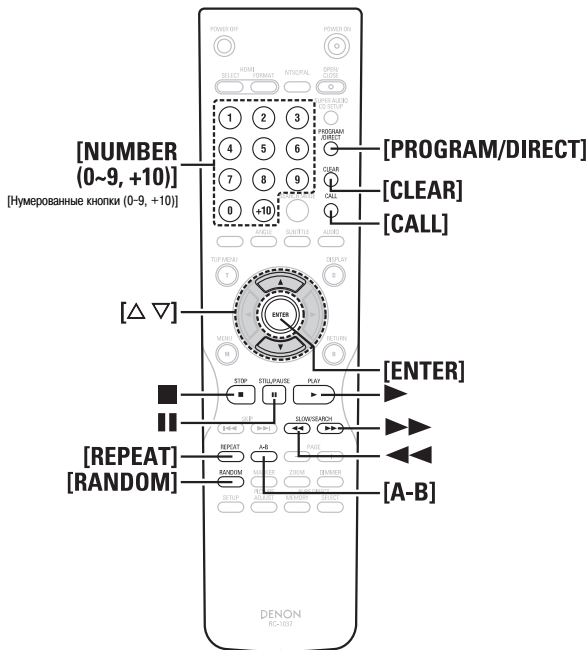
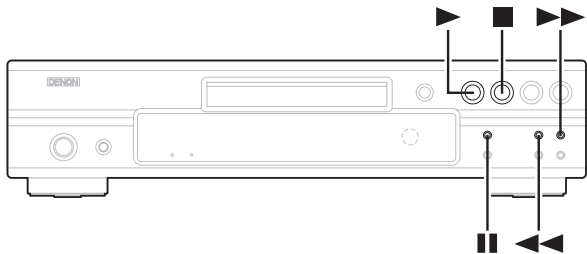

О названиях кнопок в данном разделе
 < > : Кнопки на основном блоке
 [] : Кнопки на пульте дистанционного управления
Названия, не заключенные в скобки:
 Кнопки на основном блоке и пульте дистанционного управления

Покадровое воспроизведение (только для дисков DVD-Video и Video CD)

В режиме паузы нажмите кнопку [II].
 • При каждом последующем нажатии этой кнопки изображение перемещается вперед на один кадр.

Возобновление обычного воспроизведения:
 Нажмите кнопку [▶].



• Для дисков DVD-Audio покадровое воспроизведение возможно только при наличии на них видеосоставляющей.

Замедленное воспроизведение

В режиме паузы нажмите кнопку [◀◀] или [▶▶].
 • При каждом последующем нажатии той или другой кнопки скорость замедленного воспроизведения увеличивается. Предусмотрены 5 ступеней увеличения скорости.

Возобновление обычного воспроизведения:
 Нажмите кнопку [▶].



• Для дисков DVD-Audio замедленное воспроизведение возможно только при наличии на них видеосоставляющей.
 • Для дисков Video CD замедленное воспроизведение назад невозможно.

Повторное воспроизведение

Во время воспроизведения последовательно нажимайте кнопку [REPEAT].
 • При каждом нажатии этой кнопки один режим повтора переключается на другой и начинается воспроизведение в соответствующем режиме.

Для дисков DVD-Video

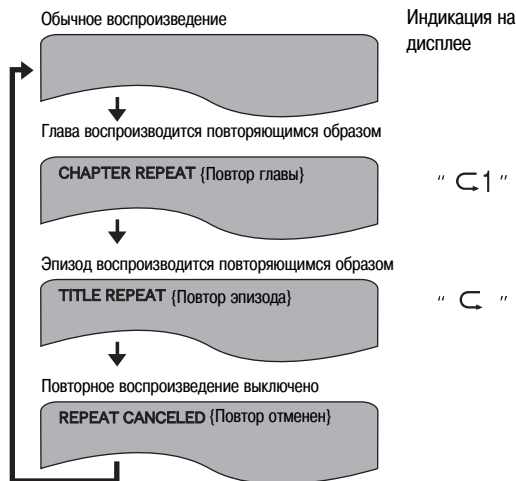

Для дисков DVD-Audio

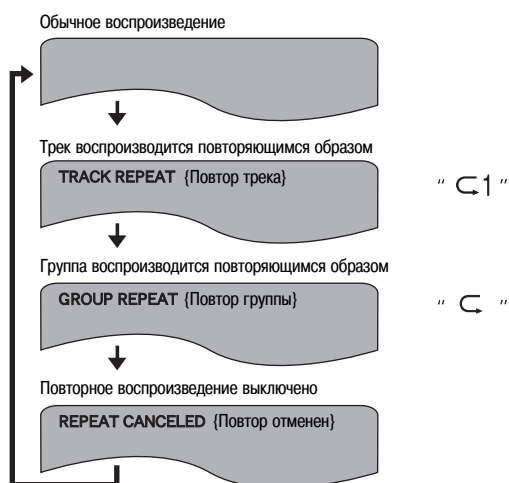

Для дисков Video CD / Super Audio CD / Audio CD

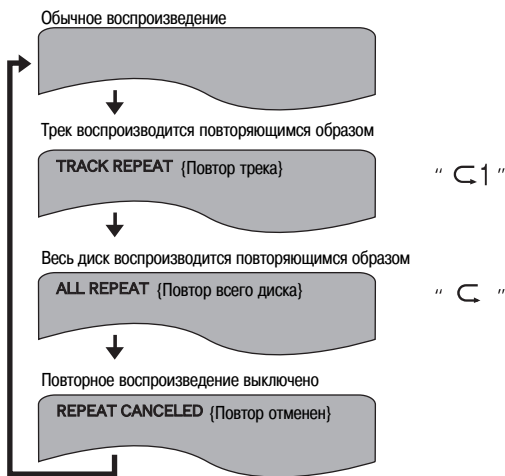

Повтор фрагмента между двумя заданными точками (повторное воспроизведение фрагмента A-B)

1 Нажмите во время воспроизведения кнопку [A-B].

- Это действие задает точку А (начало фрагмента).
- На дисплее появляется индикатор « C A-».

2 Еще раз нажмите кнопку [A-B].

- Это действие задает точку В (конец фрагмента), и фрагмент А-В воспроизводится повторяющимся образом.
- На дисплее появляется индикатор « C A-B».

□ Возобновление обычного воспроизведения:

Нажмите кнопку [A-B] и удерживайте ее до появления на дисплее индикации «A TO B CANCELED» {Повтор фрагмента А-В отменен}.



- Для некоторых дисков функции повторного воспроизведения и повтора фрагмента А-В не работают.
- Функции повторного воспроизведения и повтора фрагмента А-В могут не работать для дисков, при воспроизведении которых на DVD-3930 на дисплее не отображается истекшее время воспроизведения.
- Во время повторного воспроизведения фрагмента А-В субтитры непосредственно перед фрагментом или сразу после него могут не отображаться.

Воспроизведение по программе

При использовании дисков DVD-Audio, Video CD, Audio CD и Super Audio CD можно запрограммировать номера треков для воспроизведения в желаемом порядке.

Для дисков DVD-Video воспроизведение по программе невозможно.

1 В режиме остановки нажмите кнопку [PROGRAM/DIRECT].

- На дисплее появится индикатор «PROG» {Программа}.

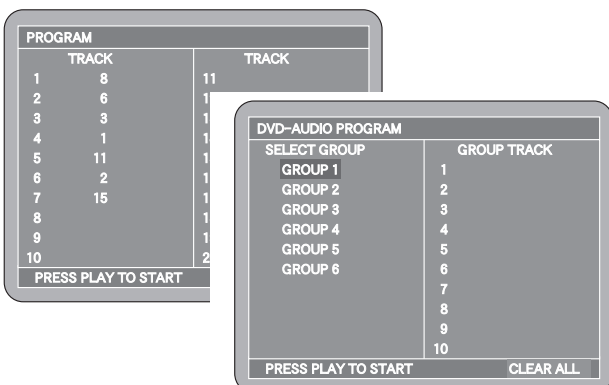

2 Пользуясь [нумерованными кнопками (0 - 9, +10)], введите номер программируемого трека.

- Можно запрограммировать до 20 треков.

※ При использовании дисков DVD-Audio выберите с помощью кнопок [Δ∇] номер группы и номер трека, затем нажмите кнопку [ENTER].

3 Нажмите кнопку ▶.

- Начнется воспроизведение в запрограммированном порядке.

□ Чтобы проверить содержимое программы:

Дважды нажмите кнопку ■, чтобы выключить воспроизведение.

- Появится экранное окно программы. Кроме того, при последовательных нажатиях в режиме остановки кнопки [CALL] на дисплее один за другим появляются номера треков в порядке их программирования.

□ Стирание отдельных треков из программы:

Диски Video CD, Super Audio CD и Audio CD:

В режиме остановки нажмите кнопку [CLEAR].

- При каждом нажатии этой кнопки удаляется последний запрограммированный трек.

Диски DVD-Audio:

При отображении экранного окна программы нажмите кнопку [▷], выберите с помощью кнопок [Δ∇] трек для удаления и нажмите кнопку [CLEAR].

□ Чтобы стереть всю программу:

Нажмите кнопку [PROGRAM/DIRECT].

Воспроизведение в случайном порядке

При использовании дисков DVD-Audio, Video CD, Audio CD и Super Audio CD можно активировать воспроизведение треков в случайном порядке.

Для дисков DVD-Video воспроизведение в случайном порядке невозможно.

1 В режиме остановки нажмите кнопку [RANDOM].

- На дисплее появится индикатор «RAND» {Воспроизведение в случайном порядке}.

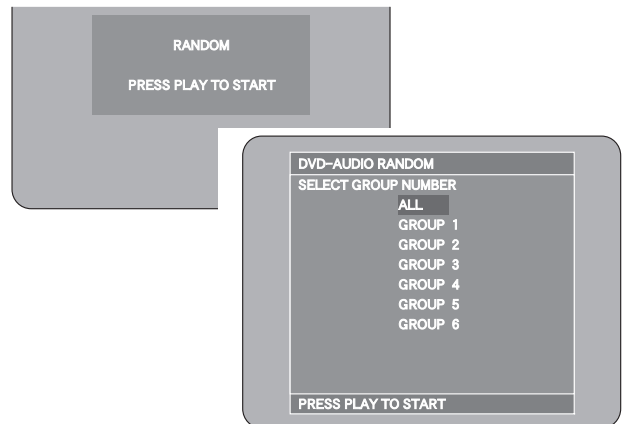

2 Нажмите кнопку ▶.

- Начнется воспроизведение в случайном порядке.

※ При использовании дисков DVD-Audio появляется экранное окно выбора группы. Пользуясь кнопками [Δ∇], выберите установку «ALL» {Все} или номер группы из перечня «GROUP 1, 2, 3...», затем нажмите кнопку [ENTER].

Если выбрана установка «ALL», в случайном порядке воспроизводятся все группы, а если выбрана группа из перечня «GROUP 1, 2, 3...», в случайном порядке воспроизводятся только треки из этой группы.

□ Возобновление обычного воспроизведения:

В режиме остановки нажмите кнопку [RANDOM].



- Для некоторых дисков воспроизведение в случайном порядке может оказаться невозможным.

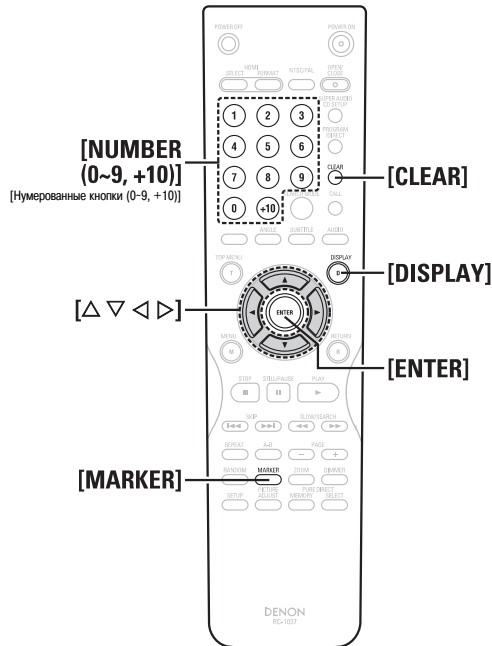

О названиях кнопок в данном разделе
 < > : Кнопки на основном блоке
 [] : Кнопки на пульте дистанционного управления
Названия, не заключенные в скобки:
 Кнопки на основном блоке и пульте дистанционного управления

Управление проигрывателем с использованием функции вывода информации о воспроизведении на экран

Эта функция позволяет вам выводить на экран телевизора информацию о диске (эпизоды, главы, время и т.п.) и задавать фрагмент/место записи на диске для воспроизведения.

1 Последовательно нажимайте во время воспроизведения кнопку [DISPLAY].

- При каждом нажатии этой кнопки один блок информации на телеэкране переключается на другой.
- Отображаемые информационные блоки различаются в зависимости от используемого диска.

Для дисков DVD-Video

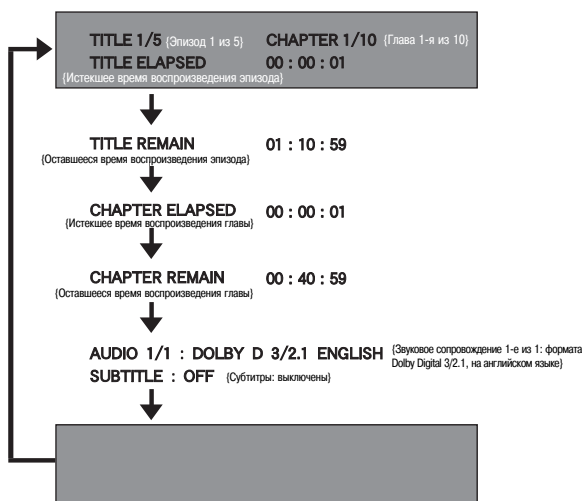

Для дисков DVD-Audio

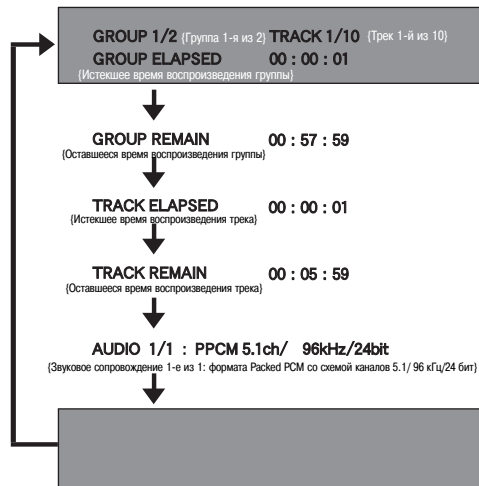

Для дисков Video CD / Super Audio CD / Audio CD

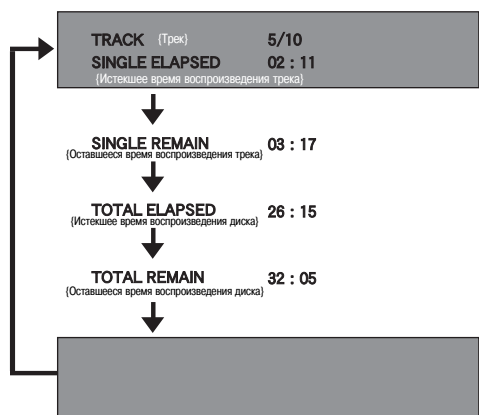

- ※ При использовании дисков Video CD и Audio CD переключение осуществляется только между значениями истекшего времени воспроизведения.
- ※ Некоторые диски Super Audio CD содержат текстовую информацию. В таких случаях в режиме остановки также отображаются названия альбома и исполнителя, а в режиме воспроизведения – название трека, воспроизводимого в текущий момент.
- ※ При использовании дисков Super Audio CD с текстовой информацией оставшееся время воспроизведения диска отображается в двух местах. Текстовая информация, отображаемая на экране, отображается и на дисплее проигрывателя.

※ Вывод информации о диске на экран может оказаться невозможным при использовании дисков, в ходе воспроизведения которых на дисплее проигрывателя отображается истекшее время воспроизведения.

2 Пользуясь кнопками [Δ▽ < ▷], выберите пункт, значение которого хотите изменить.

- Выбранный пункт отображается в желтой рамке.

❑ Задание истекшего времени воспроизведения

Пользуясь [нумерованными кнопками (0 - 9, +10)], введите значение времени, затем нажмите кнопку [ENTER].

- Воспроизведение начнется с места записи, соответствующего заданному времени.
- ※ Для некоторых дисков задать время невозможно.

Для дисков DVD-Video:

Пример: Чтобы задать время 1 час 32 минуты 47 секунд
Нажмите [0] → [1] → [3] → [2] → [4] → [7] → [ENTER].

Для дисков Video CD / Audio CD:

Пример: Чтобы задать время 1 минута 26 секунд
Нажмите [0] → [1] → [2] → [6] → [ENTER].

Для дисков Super Audio CD:

Пример: Чтобы задать время 1 час 32 минуты 47 секунд (92 минуты 47 секунд)
Нажмите [0] → [9] → [2] → [4] → [7] → [ENTER].

❑ Задание групп, эпизодов, треков или глав

Пользуясь [нумерованными кнопками (0 - 9, +10)], введите номер фрагмента записи, затем нажмите кнопку [ENTER].

- Воспроизведение начнется с заданного фрагмента записи.
- ※ Для некоторых дисков задать фрагмент записи невозможно.

Присвоение меток сценам, которые вы хотите снова посмотреть позднее

Сцены, которые вы хотите снова посмотреть позднее, можно помечать метками, чтобы их впоследствии можно было воспроизводить в любое время.

Добавление меток

1 Нажмите во время воспроизведения кнопку [MARKER].

- ※ Если ни одна метка еще не присвоена, отображается индикатор «».

2 Пользуясь кнопками [◀ ▶], выберите метку, а затем нажмите кнопку [ENTER] на том месте записи, которое хотите пометить.

- Будет отображаться номер метки.

- ※ Можно пометить до 8 сцен.

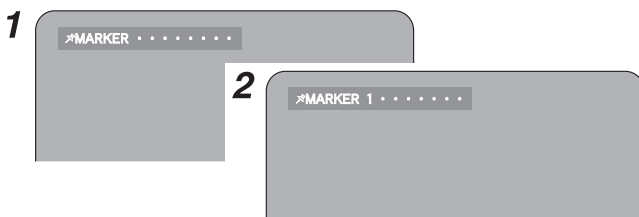

Вызов помеченных сцен

Пользуясь кнопками [◀ ▶], выберите номер метки, затем нажмите кнопку [ENTER].

- Воспроизведение начнется с помеченной сцены.



❑ Чтобы выключить экранное окно меток:

Нажмите кнопку [MARKER].

❑ Стирание выбранного номера метки:

Пользуясь кнопками [◀ ▶], выберите номер метки, затем нажмите кнопку [CLEAR].

- Появится индикатор «».



- В зависимости от местоположения метки субтитры могут не отображаться.
- Метки хранятся в памяти проигрывателя до тех пор, пока не будет выключено питание или извлечен диск.

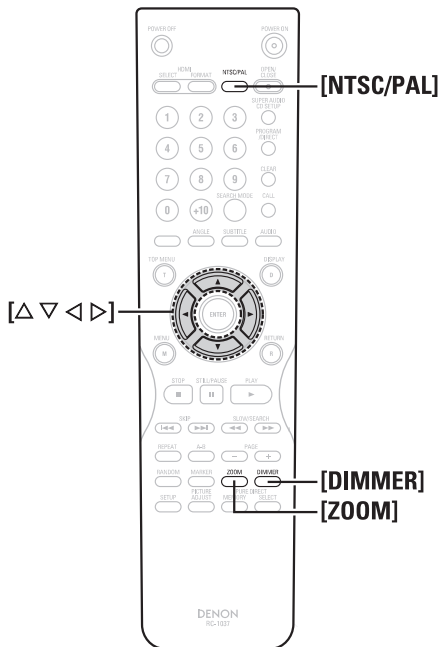
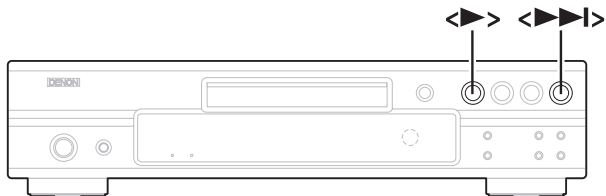

Выбор видеоформата

Задайте эту установку в соответствии с видеоформатом (системой цветности) подключенного телевизора.

Последовательно нажимайте кнопку [NTSC/PAL].



- Если задан видеоформат, не соответствующий типу подключенного телевизора, изображение будет отображаться неправильно.

Регулирование яркости дисплея

Используйте эту процедуру, чтобы отрегулировать яркость дисплея проигрывателя. Предусмотрены 3 установки уровня яркости. Кроме того, дисплей можно выключить.

Последовательно нажимайте кнопку [DIMMER].

- При каждом нажатии этой кнопки один уровень яркости переключается на другой.

О названиях кнопок в данном разделе

< > : Кнопки на основном блоке

[] : Кнопки на пульте дистанционного управления

Названия, не заключенные в скобки:

Кнопки на основном блоке и пульте дистанционного управления

Воспроизведение с увеличением изображения

1 Последовательно нажимайте кнопку [ZOOM] в режиме воспроизведения или паузы.

- При каждом нажатии этой кнопки степень увеличения изображения меняется в одной из указанных ниже последовательностей.

Для DVD-Video / Video CD:

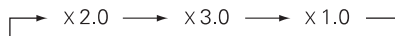

Для DivX®:



2 Нажимайте кнопки [Δ ▽ ◀ ▶].

- Увеличенное изображение будет перемещаться по экрану.



- Для определенных сцен функция увеличения изображения может работать неправильно.
- При увеличении качество изображения может ухудшиться или изображение может дрожать.
- Для некоторых дисков увеличенное изображение может воспроизводиться неправильно.
- Воспроизведение с увеличением изображения невозможно в меню верхнего уровня и других окнах меню.

Информация о функции DENON LINK

DENON LINK — это тракт сбалансированной передачи цифровых данных с высокой скоростью. Подключение разъема DENON LINK к оснащенному специальным разъемом аудио/видеоусилителю DENON при помощи специального кабеля обеспечивает высокоскоростную и высококачественную передачу цифровых аудиосигналов с малыми потерями качества сигнала, что позволяет получить звук высокого качества. DENON LINK — эксклюзивный цифровой интерфейс, разработанный компанией DENON и обеспечивающий цифровую передачу 2 каналов 192-кГц/24-битовых цифровых сигналов с дисков DVD-Audio и многоканальных сигналов формата PCM. Кроме того, 3-е исполнение DENON LINK обеспечивает полноценную цифровую передачу аудиоконтента дисков Super Audio CD.

При передаче данных через интерфейс DENON LINK и их обработке на дисплее светится индикатор «DENON LINK».

AL24 Processing Plus

Технология «Advanced AL24 Processing» существенно повышает скорость передачи информации благодаря уникальной процедуре определения и обработки ИКМ-сигналов (CD/DVD) в двухканальном режиме. Помимо поддержки данных в 24-разрядном формате выполняется естественная коррекция сигналов с улучшением характеристик дискретизации без искажения исходных данных.

Кроме того, оригинальная технология воспроизведения аналоговой формы сигнала «AL24 Processing Plus», разработанная компанией DENON, применяется для обработки 5.1-канальных сигналов, обеспечивая высокое качество звука для любых источников ИКМ-сигналов.

При активации технологии обработки Advanced AL24 Processing загорается индикатор «Advanced AL24».

Технология защиты от копирования

В данном изделии применяется технология защиты от копирования, защищенная патентами США и другими правами интеллектуальной собственности.

Использование данной технологии должно быть санкционировано компанией Macrovision и должно осуществляться только для домашнего или иного ограниченного просмотра, если иное не разрешено компанией Macrovision. Изменение конструкции изделия и его разборка запрещены.

Установка в исходное состояние

Если дисплейные индикации отличаются от нормальных либо не работает основной блок аппарата или пульт дистанционного управления, выполните описанную ниже процедуру установки параметров DVD-3930 в исходное состояние.

1 В режиме остановки одновременно нажмите кнопки ► и ►►.

2 Когда индикатор «INITIALIZE» {Инициализация} исчезнет с телеэкрана, отпустите кнопки.

- После этого процедура установки в исходное состояние будет выполнена.



- Если процедура установки в исходное состояние не выполнена, повторите процедуру.

Зарегистрированные товарные знаки

Проигрыватель DVD-3930 изготовлен с использованием технологий, перечисленных ниже (в произвольном порядке).

- «NSV» — товарный знак Analog Devices, Inc.
- «HDMI», логотип «HDMI» и «High-Definition Multimedia Interface» — товарные знаки или зарегистрированные товарные знаки HDMI Licensing LLC.
- «HDCD»[®], «HDCD»[®], «High Definition Compatible Digital»[®] и «Microsoft»[®] — зарегистрированные товарные знаки или товарные знаки Microsoft Corporation, Inc. в Соединенных Штатах и/или других странах. Система HDCD изготовлена по лицензии Microsoft Corporation, Inc. Данное изделие подпадает под действие одного или нескольких из следующих патентов: в США: 5,479,168, 5,638,074, 5,640,161, 5,808,574, 5,838,274, 5,854,600, 5,864,311, 5,872,531; в Австралии: 669114. Заявки на другие патенты находятся на рассмотрении.
- Изготовлено по лицензии Dolby Laboratories. «Dolby» и символ в виде двух букв D — товарные знаки Dolby Laboratories.
- «DTS» и «DTS Digital Surround» — зарегистрированные товарные знаки Digital Theater Systems, Inc.
- «KODAK» — товарный знак Eastman Kodak Company.
- «FUJICOLOR CD» — товарный знак Fuji Photo Film Co, Ltd.
- «Windows Media™» и «Windows»[®] — товарные знаки Microsoft Corporation, Inc.
- «DivX», «DivX Certified» и сопутствующие логотипы — товарные знаки DivX, Inc., используемые по лицензии.

Поиск и устранение неисправностей

Прежде чем предполагать, что проигрыватель неисправен, сначала проверьте следующее:

1. Правильно ли выполнены соединения?

2. Соблюдаете ли вы требования данной инструкции по эксплуатации?

Если проигрыватель не работает должным образом, проверьте пункты приведенной ниже таблицы. Если это не устраняет проблему, то аппарат, возможно, неисправен. В этом случае немедленно выключите его, отсоедините шнур питания от электросети и обратитесь по месту приобретения проигрывателя или в авторизованный сервисный центр DENON.

Признак	Проверка	Стр.
Не включается питание.	<ul style="list-style-type: none"> Вставьте штепсельную вилку шнура питания в сетевую розетку. 	13
Воспроизведение не включается даже при нажатии кнопки ► или включается, но сразу же выключается.	<ul style="list-style-type: none"> Возможно, внутри проигрывателя скопировалась влага. Выключите проигрыватель на 1–2 часа. Вы пытаетесь включить воспроизведение диска, отличного от дисков с маркировками (логотипами), приведенными на странице 3. Вытрите с диска грязь или замените диск. 	3, 4 3 4
На экране не появляется изображение.	<ul style="list-style-type: none"> Проверьте соединения. Убедитесь, что для параметра «VIDEO OUT» в настройках функции Pure Direct не задана установка «OFF» или «ALL OFF». Задайте на телевизоре источник входного сигнала «VIDEO». 	9 ~ 13 29 –
Нет звука или звук очень тихий.	<ul style="list-style-type: none"> Проверьте соединения. Правильно задайте источник входного сигнала (на телевизоре, усилителе и т.п.). Проверьте установки параметров «DIGITAL OUTPUT» и «COMPRESSION». Цифровые сигналы не подаются на выход при воспроизведении дисков Super Audio CD. Используйте аналоговые соединения или соединение DENON LINK исполнения 3. Аудиосигналы не подаются на выход с разъема HDMI, если для параметра «VIDEO OUT» в настройках функции Pure Direct задана установка «OFF» или «ALL OFF». Если выполнено соединение HDMI с устройством, несовместимым с HDMI версии 1.1., аудиосигналы с дисков DVD-Audio, защищенные от копирования по технологии CPPM, не подаются на выход. 	9 ~ 13 – 24 11, 12 29 12
При использовании дисков Video CD не работает воспроизведение через меню.	<ul style="list-style-type: none"> Воспроизведение через меню работает только при использовании дисков Video CD с функцией управления воспроизведением. 	39
Изображение искажено при использовании функции быстрого перемещения вперед или назад по диску.	<ul style="list-style-type: none"> В данном случае изображение может быть немного искажено. Это нормально. 	–
Не работают кнопки.	<ul style="list-style-type: none"> Программное обеспечение некоторых дисков может запрещать определенные операции. 	35
Не отображаются субтитры.	<ul style="list-style-type: none"> При использовании DVD-дисков, не содержащих субтитров, субтитры не отображаются. Для субтитров задана установка «OFF». Активируйте субтитры. 	– 17, 37
Не переключается язык звукового сопровождения или субтитров.	<ul style="list-style-type: none"> Если диск не содержит звуковое сопровождение или субтитры на нескольких языках, переключение языка невозможно. На некоторых дисках язык звукового сопровождения или субтитров переключается не так, как описано в данной инструкции, а с помощью окна меню DVD или аналогичным образом. 	– 37
Не переключается угол просмотра.	<ul style="list-style-type: none"> Если материал, записанный на DVD-диске, снят только под одним углом, переключение угла просмотра невозможно. В некоторых случаях под несколькими углами сняты только определенные сцены. 	37
Не включается воспроизведение выбранного эпизода.	<ul style="list-style-type: none"> Проверьте установку уровня ограничения на просмотр. 	26
Вы забыли пароль, заданный для ограничения на просмотр. Восстановите все начальные значения установок параметров, действовавшие по умолчанию после покупки проигрывателя.	<ul style="list-style-type: none"> Чтобы восстановить все начальные значения установок параметров, действовавшие по умолчанию после покупки проигрывателя, выполните следующую процедуру: В режиме остановки одновременно нажмите кнопки ► и ►► и отпустите их после того, как с телеэкрана исчезнет индикатор «INITIALIZE». 	49
Язык звукового сопровождения или субтитров не соответствует заданному при выполнении начальных настроек.	<ul style="list-style-type: none"> Выбранный язык не может быть активирован, если на диске нет звукового сопровождения или субтитров на этом языке. 	17
Изображение не отображается в формате 4:3 или 16:9.	<ul style="list-style-type: none"> Задайте установки параметров «TV ASPECT» и «SQUEEZE MODE» в соответствии с форматом экрана вашего телевизора. Установите степень коррекции трапецеидальных искажений равную «0», либо выполните настройку заново. 	21, 22 31
Экранные меню не отображаются на желаемом языке.	<ul style="list-style-type: none"> Проверьте установку «DISC MENUS», заданную для параметра «LANGUAGE SETUP» при выполнении начальных настроек. 	17
Изображение не появляется на экране при использовании соединений HDMI.	<ul style="list-style-type: none"> Проверьте соединения HDMI, обращая внимание на соответствующие индикаторы. Проверьте, соответствуют ли совместимые форматы входного сигнала подключенного устройства отображения формату выходного сигнала на DVD-2930 (HDMI FORMAT). Проверьте, не задана ли для параметра «VIDEO OUT» при выполнении настроек функции Pure Direct установка «OFF» или «ALL OFF». 	12, 13 12, 13 29
Проигрыватель не реагирует на команды пульта дистанционного управления.	<ul style="list-style-type: none"> Вставьте батарейки в правильном направлении, соответствующем меткам полярности ⊕ и ⊖. Замените батарейки новыми. Направляйте пульт на датчик сигналов дистанционного управления. Управляйте проигрывателем с пульта на расстоянии до 7 метров. Устраните препятствие между пультом и датчиком. 	5 5 5 5 –

Технические характеристики

□ Характеристики звука и изображения

Формат сигнала:	NTSC / PAL
Воспроизводимые диски:	(1) DVD-Audio / DVD-Video: 12-см 1-сторонние 1-слойные, 12-см 1-сторонние 2-слойные / 12-см 2-сторонние 2-слойные (1-сторонние 1-слойные) 8-см 1-сторонние 1-слойные, 8-см 1-сторонние 2-слойные / 8-см 2-сторонние 2-слойные (1-сторонние 1-слойные) (2) Super Audio CD: 12-см 1-слойные / 12-см 2-слойные / 12-см гибридные (3) Compact Disc (CD-DA / Video CD): 12-см / 8-см
Выход S-Video:	Выходной уровень Y: 1 В, двойная амплитуда (75 Ом) / Выходной уровень C: 0,3 (PAL) / 0,286 (NTSC) В, двойная амплитуда
Выходной разъем:	S-Video, 1 комплект / AV-1 (21-контактный SCART), 1 комплект AV-1 (21-контактный SCART), 1 комплект
Композитный видеовыход:	Выходной уровень: 1 В, двойная амплитуда (75 Ом) / Выходной разъем: однополюсное гнездо, 1 комплект
Компонентный видеовыход:	Выходной уровень Y: 1 В, двойная амплитуда (75 Ом) Выходной уровень Pb/Cb / Выходной уровень Pr/Cr: 0,7 В, двойная амплитуда (75 Ом) Выходной разъем: однополюсные гнезда, 1 комплект / AV-1 (21-контактный SCART), 1 комплект
Выход HDMI:	Выходной разъем: HDMI (19-контактный), 1 комплект
Выход RGB:	Выходной уровень: 0,7 В, двойная амплитуда / Выходной разъем: AV-1 (21-контактный SCART), 1 комплект
Аналоговый аудиовыход:	Выходной уровень: 2 В, среднекв. (10 кОм) 2-канальный (L/R {Левый/правый каналы}) выходной разъем: однополюсные гнезда, 1 комплект Многоканальные выходные разъемы (FR {Фронтальная правая AC}/FL {Фронтальная левая AC}/C {Центральная AC}/SL {Левая AC пространственного звучания}/SR {Правая AC пространственного звучания}/SW {Сабвуфер}): однополюсные гнезда, 1 комплект / AV-1 (21-контактный SCART), 1 комплект
Характеристики звука на выходе:	(1) Диапазон воспроизводимых частот ① DVD (Linear PCM): 2 Гц ~ 22 кГц (частота дискретизации 48 кГц) 2 Гц ~ 44 кГц (частота дискретизации 96 кГц) 2 Гц ~ 88 кГц (частота дискретизации 192 кГц) ② Super Audio CD: 2 Гц ~ 100 кГц ③ CD: 2 Гц ~ 20 кГц (2) Отношение сигнал/шум: 120 дБ (3) Коэффициент нелинейных искажений: 0,0008% (4) Динамический диапазон: 110 дБ
Цифровой аудиовыход:	Выходные разъемы: Оптический, 1 комплект / Коаксиальный, 1 комплект / DENON LINK, 1 комплект

□ Общие характеристики

Источник питания:	Переменного тока напряжением 230 В и частотой 50 Гц
Потребляемая мощность:	45 Вт (В режиме ожидания: прилб. 1 Вт)
Максимальные наружные размеры:	434 (Ш) x 139 (В) x 386 (Г) мм (с учетом выступающих частей)
Масса:	11,5 кг

□ Пульт дистанционного управления (RC-1038)

Тип:	Инфракрасный импульсный
Батарейки:	Две батарейки типоразмера R6P/AA
Наружные размеры:	58 (Ш) x 230 (В) x 35 (Г) мм
Масса:	190 г (с батарейками)

* В целях модернизации проигрывателя его технические характеристики и конструкция могут быть изменены без уведомления.

DENON
TOKYO, JAPAN
www.denon.com

Denon Brand Company, D&M Holdings Inc.