

UCL-X

XLarge Cantilever Flat Panel Mount

EN Instruction Manual

ES Manual de instrucciones

FR Manuel d'instructions

DE Benutzerhandbuch

NL Instructiehandleiding

IT Manuale di istruzioni

RU Руководство по эксплуатации

CZ Návod k obsluze

PL Instrukcja obsługi

HU Kezelési kézikönyv

GK Εγχειρίδιο Οδηγιών2

OMNI MOUNT®

EN WARNING!

Severe personal injury, property damage and death can result from improper installation or assembly. Read the following warnings before beginning.

If you do not understand the instructions or have any concerns or questions, please contact a qualified installer. North America residents can contact OmniMount customer service at 800.668.6848 or info@omnimount.com.

Do not install or assemble if the product or hardware is damaged or missing. If you require replacement parts, contact OmniMount Customer Service at 800.668.6848 or info@omnimount.com. International customers need to contact a local distributor for assistance.

For wall mounted products: This product has been designed for use on a vertical wall constructed of wood wall studs or masonry (solid concrete, brick and stone). If you don't know your wall type, or for assistance with other surfaces, contact a qualified installer. For safe installation, the wall you are mounting to must support 4 times the weight of the total load. If not, the surface must be reinforced to meet this standard. The installer is responsible for verifying that the wall structure/surface and the anchors used in the installation will safely support the total load.

Do not use this product for any application other than those specified by OmniMount.

This product may contain moving parts. Use with caution.

Do not exceed the maximum weight capacity for this product.

Español

ES ¡ADVERTENCIA!

La instalación o el montaje inadecuados pueden provocar lesiones, daños materiales o incluso la muerte. Antes de comenzar, lea las siguientes advertencias. Si las instrucciones no le resultan claras o si tiene alguna duda o pregunta, comuníquese con un instalador calificado. Los residentes de América del Norte pueden comunicarse con el servicio de Atención al cliente de OmniMount al 800.668.6848 o por escrito a info@omnimount.com. Si el producto o el hardware está dañado o no se le envió alguna pieza, no realice la instalación ni el montaje. Si necesita piezas de repuesto, comuníquese con el servicio de Atención al cliente de OmniMount al 800.668.6848 o por escrito a info@omnimount.com. Los clientes internacionales deberán comunicarse con un distribuidor local para recibir asistencia. Información acerca de los productos que se instalan en la pared: Este producto se diseñó para su colocación en paredes verticales con paneles de madera o material (hormigón, ladrillo y piedra). Si no está seguro acerca del material de su pared o si desea obtener información sobre otras superficies, comuníquese con un instalador calificado. Para realizar una instalación segura, la pared elegida debe ser capaz de soportar 4 veces el peso de la carga total. De lo contrario, deberá reforzar la superficie para que cumpla con este requisito. El instalador es el responsable de comprobar que la estructura/superficie de la pared y los tacos que se utilizan en la instalación soporten la carga total de manera segura. No utilice este producto para ninguna aplicación que OmniMount no haya especificado. Este producto puede contener componentes móviles. Úselo con precaución. No exceda la capacidad de peso máxima para este producto.

Français

FR AVERTISSEMENT!

Si ce produit n'est pas correctement installé ou assemblé, il risque de causer des blessures graves, voire mortelles, ainsi que des dommages matériels importants. Avant de commencer, lisez les avertissements suivants. Si vous ne comprenez pas les instructions, de même que si vous avez un doute ou des questions, veuillez contacter un installateur qualifié. Les personnes qui résident en Amérique du Nord peuvent contacter le service à la clientèle OmniMount au 800.668.6848 ou à info@omnimount.com. Si vous découvrez que le produit est endommagé ou que des fixations sont manquantes ou endommagées, n'installez pas le produit. Si vous avez besoin de pièces de rechange, contactez le service à la clientèle OmniMount au 800.668.6848 ou à info@omnimount.com. Les clients habitant hors de l'Amérique du Nord peuvent obtenir de l'aide auprès de leur distributeur local. Produits à installation murale : Ce produit a été conçu pour une installation sur un mur vertical de maçonnerie (béton, briques et pierres) ou construit sur une charpente en bois. Si vous avez un doute sur la composition de votre mur ou si vous désirez des conseils concernant une autre surface, contactez un installateur qualifié. Pour que l'installation soit sécuritaire, le mur d'installation doit pouvoir supporter 4 fois le poids de la charge appliquée. Si

tel n'est pas le cas, le mur doit être renforcé en conséquence. L'installateur doit s'assurer que la structure/surface du mur d'installation et les chevilles d'ancrage utilisées peuvent supporter sans danger le poids de tous les équipements. Ce produit ne doit pas être utilisé pour un usage autre que ceux spécifiés par OmniMount. Ce produit peut contenir des pièces mobiles. Ce produit doit être utilisé avec prudence. Ne dépassez jamais la capacité de charge maximale de ce produit.

Deutsch

DE WARNUNG!

Eine unsachgemäße Montage bzw. ein unsachgemäßer Zusammenbau kann zu schweren Körperverletzungen, Sachschäden oder sogar zum Tod führen! Lesen Sie vor Beginn die folgenden Warnhinweise. Wenn Sie die Anleitung nicht verstehen oder Bedenken oder Fragen haben, rufen Sie einen qualifizierten Handwerker. Einwohner Nordamerikas können den OmniMount Kundendienst unter der Rufnummer 1.800.668.6848 oder im Internet unter info@omnimount.com erreichen. Nehmen Sie die Installation nicht vor, wenn das Produkt oder ein Befestigungsteil beschädigt ist oder fehlt. Falls Ersatzteile erforderlich sind, wenden Sie sich an den OmniMount Kundendienst (Nordamerika) unter der Rufnummer 1.800.668.6848 oder im Internet unter info@omnimount.com. Kunden außerhalb Nordamerikas müssen sich an einen lokalen Vertriebshändler wenden. Bei Wandmontage: Dieses Produkt ist für die Anbringung an einer senkrechten Wand vorgesehen, die in Form einer Holzrahmenkonstruktion oder eines Mauerwerks (Beton, Backstein oder Stein) errichtet wurde. Falls Sie sich unsicher darüber sind, aus welchem Material Ihre Wand besteht, oder falls Sie Fragen zu anderen Oberflächen haben, kontaktieren Sie einen qualifizierten Handwerker. Für eine sichere Installation muss die Tragkraft der Wand, an der die Montage erfolgen soll, mindestens das Vierfache des Gesamtgewichts betragen. Wenn dies nicht der Fall ist, muss die Oberfläche verstärkt werden, um diesen Anforderungen gerecht zu werden. Jene Person, die die Halterung montiert, muss sicherstellen, dass das Bauwerk/die Oberfläche der Wand, an der die Halterung verankert ist, und die Dübel, die zur Befestigung verwendet werden, das Gesamtgewicht des Geräts sicher tragen. Verwenden Sie dieses Produkt ausschließlich für die von OmniMount angegebenen Anwendungen. Dieses Produkt kann bewegliche Teile enthalten. Bei der Verwendung Vorsicht walten lassen. Die für dieses Produkt angegebene maximale Tragkraft darf niemals überschritten werden.

Nederlands

NL WAARSCHUWING!

Als de bevestiging niet op de juiste manier wordt geïnstalleerd of in elkaar gezet, kan dit leiden tot ernstige verwondingen, beschadigingen of zelfs de dood. Lees volgende waarschuwingen voor u met de installatie begint. Als u deze instructies niet volledig begrijpt of als u twijfels heeft, dient u contact op te nemen met een erkende installateur. Klanten in Noord-Amerika kunnen contact opnemen met de OmniMount-klantendienst op het nummer 800.668.6848 of via e-mail op info@omnimount.com. Installeer of monteer het product niet als het product of de bevestigingsmiddelen beschadigd zijn of ontbreken. Als u vervangonderdelen nodig heeft, kunt u contact opnemen met de OmniMount-klantendienst op het nummer 800.668.6848 of via e-mail op info@omnimount.com. Internationale klanten dienen contact op te nemen met een lokale verdeler. Voor op de muur gemonteerde producten: Dit product is bedoeld voor bevestiging op een verticale muur gemaakt uit houten wanddragers of metselwerk (vol beton, baksteen en steen). Als u uw muurtype niet kent of als u hulp nodig heeft voor andere oppervlakken, dient u contact op te nemen met een erkende installateur. Voor een veilige installatie moet de muur waarop u het product bevestigt, 4 keer het gewicht van de totale belasting kunnen dragen. Als dit niet het geval is, moet het oppervlak voldoende worden versterkt. De installateur moet nagaan of de structuur en het oppervlak van de muur en de ankers die voor de installatie worden gebruikt, de totale last veilig kunnen dragen. Gebruik deze bevestiging enkel voor de uitdrukkelijk door OmniMount voorgeschreven toepassingen. Dit product kan bewegende onderdelen bevatten. Wees voorzichtig. Overschrijd de maximale gewichtscapaciteit voor dit product niet.

Italiano

IT AVVERTENZA!

L'installazione o l'assemblaggio non corretti della montatura possono causare danni, lesioni gravi e morte. Leggere le seguenti avvertenze prima di iniziare. Se le istruzioni non sono chiare o in caso di dubbi o di domande, rivolgersi ad un installatore qualificato. I residenti dell'America Settentrionale possono rivolgersi all'assistenza clienti OmniMount chiamando il numero 1.800.668.6848 o scrivendo all'indirizzo di posta elettronica info@omnimount.com. Non installare o assemblare se il prodotto o le parti sono danneggiati o mancanti. Per richiedere pezzi di ricambio, contattare l'assistenza clienti OmniMount al numero 1.800.668.6848 oppure all'indirizzo di posta elettronica info@omnimount.com. I clienti non residenti nell'America Settentrionale devono rivolgersi al distributore locale per l'assistenza. Prodotti montati su muro: questo prodotto è stato progettato per essere montato su pareti verticali costruite con montanti di legno o pareti in muratura (calcestruzzo pieno, mattoni e pietra). Se non si conosce il tipo di parete o se si ha bisogno di assistenza riguardo

ad altre superfici, contattare un installatore qualificato. Per un'installazione sicura, la parete usata deve essere in grado di sostenere 4 volte il peso del carico totale. In caso contrario, la parete dovrà essere rinforzata fino a tale livello. L'installatore deve verificare che la struttura/superficie della parete e i tasselli utilizzati per l'installazione siano in grado di sostenere in tutta sicurezza il carico complessivo. Non utilizzare questo prodotto per applicazioni diverse da quelle specificate da OmniMount. Il prodotto può includere parti mobili. Prestare attenzione durante l'uso. Non superare il carico massimo per questo prodotto.

Русский

RU ПРЕДОСТЕРЕЖЕНИЕ!

Неправильная установка оборудования может повлечь за собой материальный ущерб, риск получения травм и смерть персонала. Перед началом установки ознакомьтесь с предупреждениями об возможных опасностях. Если вы не уверены, что правильно понимаете какой-либо из пунктов данных инструкций или сомневаетесь в надежности конструкции, обратитесь к сертифицированному специалисту по установке. Жители Северной Америки могут обратиться в службу работы с клиентами по телефону: 800.668.6848 или по электронному адресу: info@omnimount.com. Не устанавливайте оборудование, содержащее бракованные детали, а также если в комплекте не хватает деталей. Если у вас возникла потребность в запасных частях, обращайтесь в службу работы с клиентами по телефону: 800.668.6848 или по электронному адресу: info@omnimount.com. Клиентам, проживающим за пределами США, необходимо обратиться к местному дистрибьютору. Для устанавливаемого на стену оборудования: Данное оборудование было разработано для установки на вертикальных стенах, изготовленных из деревянных стоек, кирпича, камня или бетона. Если вы не уверены, что ваши стены подходят для установки оборудования или вы хотите получить консультацию насчет других типов стен, обратитесь к сертифицированному специалисту по установке. Для надежного крепления оборудования, поверхность стены, на которую это оборудование устанавливается, должна выдерживать вес в 4 раза превышающий общий вес конструкции. В противном случае поверхность следует усилить, чтобы она отвечала данному требованию. Лицо, установившее оборудование, несет ответственность за проверку конструкции и поверхности стены, и за то, что анкеры, использованные при установке, способны выдержать общий вес оборудования. Запрещается использование систем крепления в местах установки, не оговоренных компанией OmniMount. В комплект данного оборудования могут входить подвижные детали. Будьте осторожны при использовании. Убедитесь, что максимальная нагрузка на данное изделие не превышена.

Česky

CZ VAROVÁNÍ!

Nesprávná instalace nebo montáž může způsobit vážné zranění osob nebo poškození či zničení majetku. Než začnete s instalací, přečtěte si následující upozornění. Pokud pokynům nerozumíte nebo máte nějaké připomínky či dotazy, kontaktujte kvalifikovaného instalačního technika. Zákazníci se sídlem v severní Americe mohou kontaktovat oddělení služeb zákazníkům společnosti OmniMount na čísle 800.668.6848 nebo na e-mailové adrese info@omnimount.com. V případě, že jsou produkt nebo nástroje poškozeny nebo chybí, instalaci ani montáž neprovádějte. Potřebujete-li náhradní díly, kontaktujte oddělení péče o zákazníky na čísle 800.668.6848 nebo na e-mailové adrese info@omnimount.com. Zákazníci v zahraničí se musí s žádostí o pomoc obrátit na místního distributora. Produkty pro připevnění na stěnu: Tento produkt byl navržen pro použití na svislé stěny postavené z dřevěných trámů nebo zdiva (beton, cihla a kámen). Pokud si nejste jisti typem zdi nebo potřebujete radu týkající se jiného povrchu, kontaktujte kvalifikovaného instalačního technika. Pro bezpečnou instalaci je třeba, aby stěna, na kterou je produkt připevněn, měla nosnost odpovídající čtyřnásobku hmotnosti celkového zatížení. Pokud tomu tak není, je třeba povrch vyztužit tak, aby tento požadavek splňoval. Instalující osoba je zodpovědná za ověření, zda konstrukce stěny, její povrch a kotvy použité při instalaci bezpečně vydrží celkové zatížení. Nepoužívejte tento produkt pro žádné jiné účely, než pro jaké je určen společností OmniMount. Tento produkt může obsahovat pohyblivé součásti. Při používání dbejte opatrnosti. Nepřekračujte maximální nosnost tohoto produktu.

Polski

PL OSTRZEŻENIE!

Nieprawidłowa instalacja lub montaż mogą spowodować poważne obrażenia ciała, uszkodzenie własności oraz śmierć! Przed rozpoczęciem instalacji należy przeczytać poniższe ostrzeżenia. W przypadku niezrozumienia tych instrukcji lub jakichkolwiek wątpliwości albo pytań należy skontaktować się z wykwalifikowanym instalatorem. Mieszkańcy Ameryki Północnej mogą kontaktować się z działem obsługi klienta firmy OmniMount pod numerem telefonu 800-668-6848 lub adresem e-mail info@omnimount.com. Nie instalować, ani nie przeprowadzać montażu, jeśli produkt lub urządzenie jest uszkodzone lub go brakuje. Jeśli potrzebne są

części zapasowe, należy skontaktować się z działem obsługi klienta firmy OmniMount pod numerem telefonu 800-668-6848 lub adresem e-mail info@omnimount.com. Klienci w różnych krajach powinni skontaktować się z lokalnym dystrybutorem w celu uzyskania pomocy. Urządzenia montowane na ścianie: To urządzenie służy do montażu na pionowych ścianach drewnianych lub murowanych (beton zwykły, cegły i kamień). W razie braku informacji dotyczących typu ściany lub w celu uzyskania pomocy dotyczącej innych powierzchni należy skontaktować się z wykwalifikowanym instalatorem. W celu zapewnienia bezpiecznego montażu ściana, na której przeprowadzany jest montaż, powinna być w stanie utrzymać wagę czterokrotnie przekraczającą całkowite obciążenie. W przeciwnym razie, powierzchnię należy wzmocnić, aby spełniała powyższe standardy. Instalator jest odpowiedzialny za sprawdzenie struktury/powierzchni ściany i czy użyte kołki rozporowe będą bezpiecznie podtrzymywać całe urządzenie. Niniejszego urządzenia należy stosować jedynie do celów jednoznacznie określonych przez firmę OmniMount. Urządzenie to może zawierać elementy ruchome. Używać ostrożnie. Nie należy przekraczać maksymalnej ładowności dla tego urządzenia.

Magyar

HU FIGYELEM!

A nem megfelelő telepítés vagy összeszerelés személyi, tárgyi sérüléshez vagy halálhoz is vezethet. Olvassuk el a következő figyelmeztetéseket, mielőtt hozzákezdene. Ha nem értjük az utasításokat vagy kérdésünk van, lépünk kapcsolatba egy szakemberrel. Észak-Amerikában az OmniMount ügyfélszolgálatát a 800.668.6848 telefonszámon vagy az info@omnimount.com e-mail címen érhetjük el. Ne telepítsük vagy szereljük össze a terméket, ha az vagy a szerszámok sérültek vagy hiányoznak. Ha cserealkatrészre van szükségünk, lépünk kapcsolatba az OmniMount ügyfélszolgálatával a 800.668.6848 telefonszámon vagy az info@omnimount.com e-mail címen. A nemzetközi ügyfelek a helyi forgalmazóktól kaphatnak segítséget. Falra szerelhető termékek esetén: Ez a termék fából vagy kőből (betonból, téglából vagy terméskőből) készült függőleges falon használható. Ha nem tudjuk, miből készült a fal, vagy ha segítségre vagy szükségünk más faltípusokkal kapcsolatban, forduljunk szakemberhez. A biztonságos telepítéshez a falnak, amire felszereljük a tartót, a teljes terhelés 4-szeresét kell elbírnia. Ha nem bírja el, akkor a felületet meg kell erősíteni a kívánt mértékben. A szerelést végző személynek ellenőriznie kell, hogy megfelelő-e a falszerkezet/-felület, valamint hogy a szereléshez használt rögzítők biztonságosan elbírják-e a teljes felszerelés tömegét. Ne használjuk ezt a terméket semmilyen más célra, csak az OmniMount által meghatározottra. A termék mozgó alkatrészeket tartalmazhat. Használjunk körültekintéssel. Ne lépjük túl a termék maximális terhelhetőségét.

Ελληνικά

GR ΠΡΟΕΙΔΟΠΟΙΗΣΗ!

Σε περίπτωση λανθασμένης εγκατάστασης ή συναρμολόγησης μπορεί να προκύψει σοβαρός τραυματισμός, ζημιά σε περιουσιακά στοιχεία και θάνατος! Διαβάστε τις ακόλουθες προειδοποιήσεις πριν ξεκινήσετε. Αν δεν καταλαβαίνετε τις οδηγίες ή έχετε ερωτήσεις ή απορίες, επικοινωνήστε με έναν πιστοποιημένο τεχνικό εγκατάστασης. Οι κάτοικοι Βορείου Αμερικής μπορούν να επικοινωνήσουν με την εξυπηρέτηση πελατών της OmniMount στο τηλέφωνο 1.800.668.6848 ή στη διεύθυνση info@omnimount.com. Μην προχωρήσετε με την εγκατάσταση ή συναρμολόγηση αν το προϊόν ή το υλικό εγκατάστασης έχει υποστεί ζημιά ή λείπει. Αν χρειάζεστε ανταλλακτικά, επικοινωνήστε με την εξυπηρέτηση πελατών της OmniMount στο τηλέφωνο 1.800.668.6848 ή στη διεύθυνση info@omnimount.com. Οι διεθνείς πελάτες πρέπει να επικοινωνήσουν με τον τοπικό διανομέα για βοήθεια. Για προϊόντα τοίχου: Το προϊόν αυτό έχει σχεδιαστεί για εφαρμογή σε κάθετο τοίχο, με κατασκευή από ξύλινους ορθοστάτες ή τούβλα (σκυρόδεμα, τούβλα και πέτρα). Αν δεν είστε βέβαιοι για την κατασκευή του τοίχου σας ή για βοήθεια με άλλες επιφάνειες, επικοινωνήστε με έναν πιστοποιημένο τεχνικό εγκατάστασης. Για ασφαλή εγκατάσταση, ο τοίχος επί του οποίου θα στερεωθεί το στήριγμα πρέπει να έχει τη δυνατότητα υποστήριξης τετραπλάσιο φορτίου από το συνολικό βάρος της συσκευής. Αν όχι, η επιφάνεια πρέπει να ενισχυθεί ώστε να ανταποκρίνεται με αυτό το πρότυπο. Ο υπεύθυνος για την εγκατάσταση είναι υπεύθυνος να επιβεβαιωθεί ότι η δομή/επιφάνεια και τα βύσματα (ούρες) που θα χρησιμοποιήσει για την εγκατάσταση θα υποστηρίξουν ασφαλώς το συνολικό βάρος. Μη χρησιμοποιείτε αυτό το προϊόν για καμία άλλη εφαρμογή εκτός από αυτές που αναφέρονται από την OmniMount. Το προϊόν αυτό μπορεί να περιέχει κινούμενα εξαρτήματα. Να είστε προσεκτικοί. Μην υπερβαίνετε το μέγιστο βάρος για το οποίο έχει σχεδιαστεί το παρόν προϊόν.

Contents		
ID	Description	Qty
1	Wall plate	1
2	Cantilever	1
3	Cantilever head	1
	Universal adapter (not pictured)	1
M	5/8" spacers	4
N	3/4" spacers	4
O	Allen wrenches	4
P	Large adapter covers	2
Q	Adapter mounting bolts	4
R	Small adapter covers	4
S	Adapter end caps	4
T	Masonry anchors	6
U	Mounting lag bolts	6
V	Mounting washers	3
W	Square washers	4
A-L	Monitor mounting screws (not pictured)	

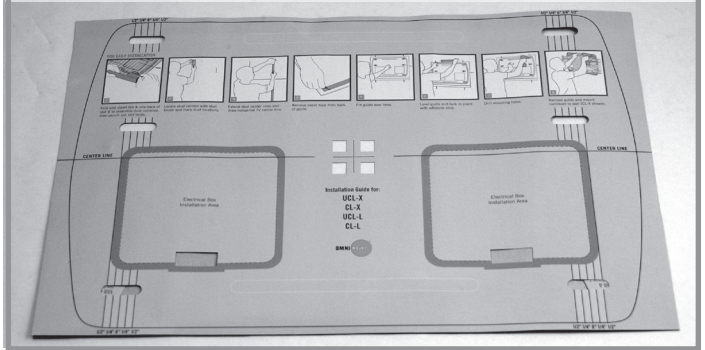
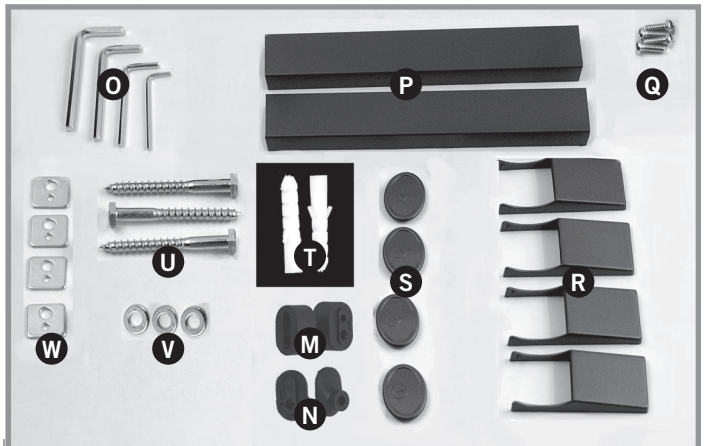
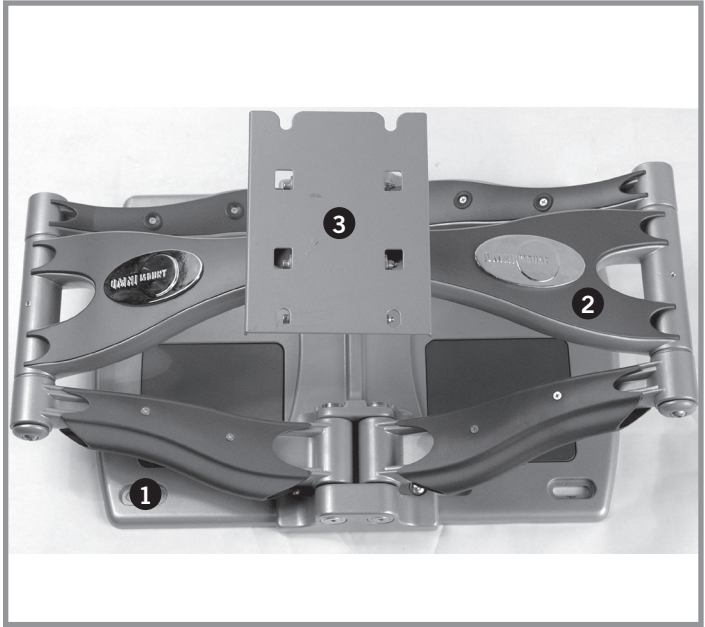

Tools	
i	Level
ii	9/32" (7mm) wood drill bit, or 1/2" (13mm) masonry drill bit
iii	Ratchet
iv	1/2" (13mm) socket
v	Pencil
vi	Philips head screwdriver
vii	Stud finder
viii	Drill



EN Do not exceed maximum weight capacity of 200 lbs (90.7 kg) for this product!

ES ¡No exceda la capacidad máxima de carga de 90.7 kg (200 lbs) para este producto!

FR Ne dépassez jamais la capacité de charge maximale de ce produit, établie à 90.7 kg (200 lb).

DE Überschreiten Sie nicht das Maximalgewicht von (90.7 kg) für dieses Produkt!

NL Overschrijdt het maximale draagvermogen van 90.7 kg voor dit product niet!

IT Non superare il carico massimo di 90.7 kg per questo prodotto!

RU Убедитесь, что максимальная нагрузка на данное изделие в 90.7 кг не превышена!

CZ Nepřekračujte maximální zatížení tohoto produktu 200 liber (90.7 kg).

PL Nie należy przekraczać maksymalnej ładowności 200 lbs (90.7 kg) dla tego urządzenia!

HU Ne lépjük túl a termék maximális, 90.7 kg-os terhelhetőségét.

GK Μην υπερβαίνετε το μέγιστο φορτίο 90.7 kg για το παρόν προϊόν!

- EN** Find stud and mark edge and center locations
- ES** Ubique el panel y marque las ubicaciones de los bordes y el centro.
- FR** Repérez l'emplacement d'une poutre, puis marquez l'emplacement des bords et du centre de cette poutre
- DE** Suchen Sie einen Balken und markieren Sie Seiten und Mitte
- NL** Zoek de drager en markeer de rand- en middenlocaties
- IT** Individuare il montante e segnare la posizione dei bordi e del centro del montante stesso
- RU** Найдите стойку и отметьте ее центр и края
- CZ** Najděte dřevěný trám a vyznačte jeho okraje a střed.
- PL** Znajdź belkę i zaznacz jej krawędzie oraz rodek
- HU** Keressük meg a gerendát, és jelöljűk meg a szélét és a közepét.
- GK** Εντοπίστε τον ορθοστάτη και σημειώστε τις άκρες του και τα κεντρικά σημεία

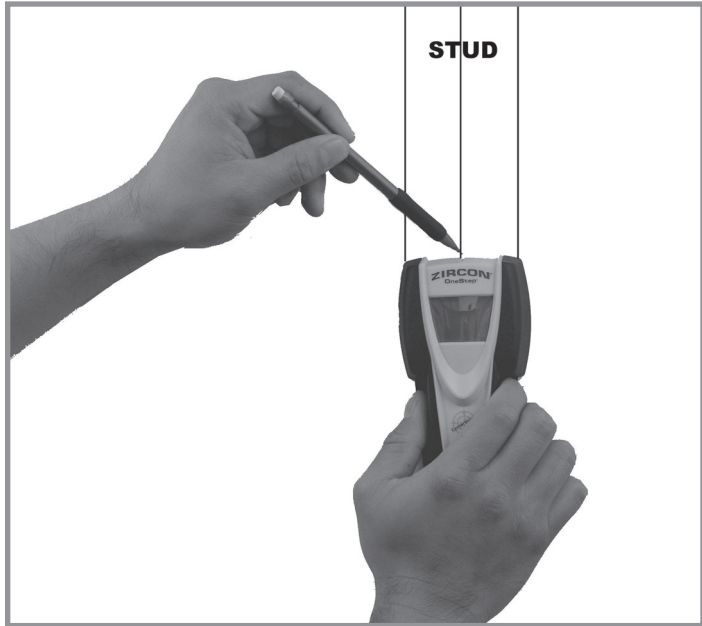

- EN** Use level to mark vertical mounting line
- ES** Use un nivel para marcar la línea de montaje vertical.
- FR** Avec un niveau, tracez une ligne verticale de montage
- DE** Verwenden Sie eine Wasserwaage, um eine vertikale Linie zu ziehen
- NL** Gebruik een waterpas om een verticale montagelijin af te tekenen
- IT** Usare una bolla per segnare la linea verticale di montaggio
- RU** Отметьте вертикальную линию крепления с помощью уровня
- CZ** Pomocí vodováhy vyznačte svislou čáru pro připevnění.
- PL** Używając poziomicy, zaznacz pionowe linie montażowe
- HU** Vízszintező segítségével húzzuk meg a függőleges szerelődvonalat.
- GK** Χρησιμοποιήστε ένα αλφ-άδι για να σημειώσετε την κάθετη γραμμή στερέωσης

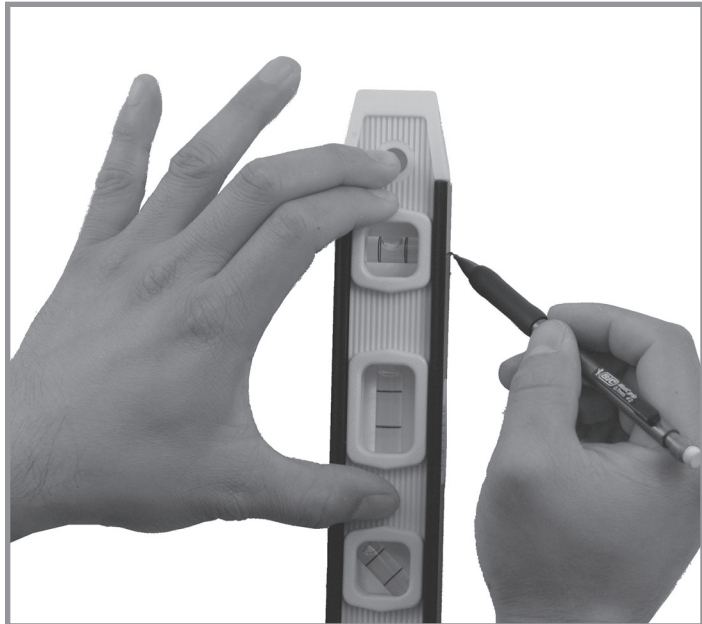

- EN** Use template to mark mounting hole locations (a and b for masonry)
- ES** Use la plantilla para marcar las ubicaciones de los agujeros de montaje (a y b para ladrillo).
- FR** Avec l'aide du gabarit, marquez l'emplacement des trous de montage (maçonnerie : exécutez les étapes a et b)
- DE** Markieren Sie die Montagebohrstellen (a und B für Mauerwerk) mithilfe der Schablone
- NL** Gebruik de sjabloon om de plaats van de montagegaten af te tekenen (a en b voor metselwerk)
- IT** Usare la maschera per segnare la posizione dei fori di montaggio (a e b per muratura)
- RU** Отметьте расположение крепежных отверстий с помощью шаблона (a и b — позиции для каменной или бетонной стены)
- CZ** Pomocí šablony vyznačte umístění otvorů pro připevnění (a a b pro zdivo).
- PL** Użyj szablonu, aby zaznaczyć położenie otworów montażowych (a i b — beton)
- HU** Használdjuk a sablont (7) a rögzítőlyukak helyének bejelöléséhez (kőfalfüráshoz az a és b jelű fúrószárral).
- GK** Χρησιμοποιήστε το πατρόν για να σημειώσετε τις θέσεις για τις οπές στερέωσης (a και b για τοίχους από τούβλο)

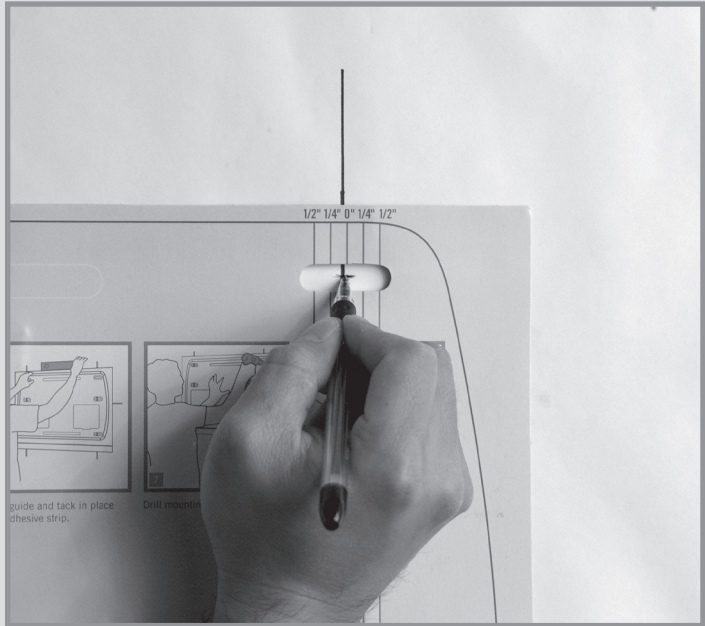

- EN** Drill anchor holes with a 1/2" (13mm) masonry drill bit
- ES** Realice agujeros para tacos con una broca para ladrillo de 1/2" (13 mm).
- FR** Avec un foret de 1/2 po (13 mm), percez les trous des chevilles d'ancrage
- DE** Bohren Sie mit einem 13mm-Steinbohrer Löcher zur Verankerung
- NL** Boor ankerгатen met een steenboor van 13mm
- IT** Creare i fori per i tasselli usando una punta per muratura da 1/2 (13 mm)
- RU** Просверлите отверстия для анкеров сверлом для камня или бетона диаметром 13 мм
- CZ** Pomocí vrtáku o průměru 13 mm s hrotem pro vrtání do zdiva vyvrtejte otvory pro kotvy.
- PL** Używając wiertła do betonu o średnicy 1/2 cala (13 mm), wywierć otwory na kołki rozporowe
- HU** Használjunk 13 mm-es kőfal-fúrószárat a rögzítőlyukak kifúrásához.
- GK** Ανοίξτε τις οπές στερέωσης με ένα τρυπάνι 13 χιλ (1/2") για τούβλα



- EN** Push in masonry anchors (T) until flush with wall
- ES** Introduzca los tacos (T) hasta que queden al ras de la pared.
- FR** Enfoncez les chevilles d'ancrage pour maçonnerie (T) jusqu'à ce qu'elles soient à égalité avec la surface du mur
- DE** Drücken Sie die Dübel (T) hinein, bis sie mit der Wand bündig sind
- NL** Duw de metselwerkankers (T) in de gaten tot ze gelijk komen met de muur
- IT** Inserire i tasselli per muratura (T) e verificare che siano perfettamente a livello con la parete
- RU** Вставьте анкеры (Т) и утопите их в стену
- CZ** Zatlačte do otvorů kotvy do zdiva (T) tak, aby nevyčnívaly ze zdi.
- PL** Wcisnij kołki rozporowe do betonu (T), aż zrównają się z powierzchnią ściany
- HU** Nyomjuk be a tipliket (T) a fal síkjáig.
- GK** Πιέστε τα βύσματα (Ούπα) (T) ώστε να είναι επίπεδα με τον τοίχο

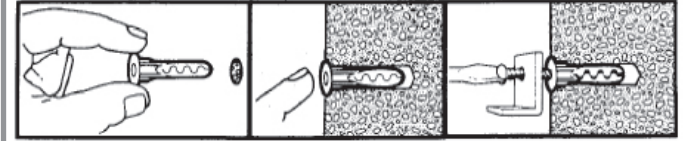

- EN** Mount wall plate using lag bolts (U) and washers (V) making sure slots on cantilever head (3) face up
- ES** Coloque la placa de pared con los tornillos (U) y las arandelas (V). Asegúrese de que las ranuras de la cabeza de la ménsula (3) miren hacia arriba.
- FR** Installez la plaque murale avec des boulons tire-fonds (U) et des rondelles (V), en vous assurant que les fentes de la tête du bras porteur (3) sont orientées vers le haut
- DE** Montieren Sie die Wandplatte unter Verwendung von Ankerschrauben (U) und Unterlegscheiben (V). Stellen Sie sicher, dass die Aussparungen am Teleskopkopf (3) nach oben zeigen
- NL** Monteer de wandplaat met behulp van houtdraadbouten (U) en plaatjes (V), en zorg ervoor dat de sleuven op de cantileverkop (3) omhoog staan
- IT** Montare la piastra a muro utilizzando le viti mordenti (U) e le rondelle (V), assicurandosi che le aperture della testa di montaggio del braccio (3) siano rivolte verso l'alto
- RU** Установите стеновую пластину с помощью шурупов (U) и шайб (V). Убедитесь, что пазы головки консольной системы крепления расположены лицевой стороной.
- CZ** Pomocí připevňovacích šroubů (U) a podložek (V) nainstalujte nástěnnou desku tak, aby otvory na hlavici konzoly (3) směřovaly nahoru.
- PL** Zamocuj płytę ścienną za pomocą śrub (U) i podkładek (V). Upewnij się, że otwory na głowicy wspornika (3) są skierowane ku górze

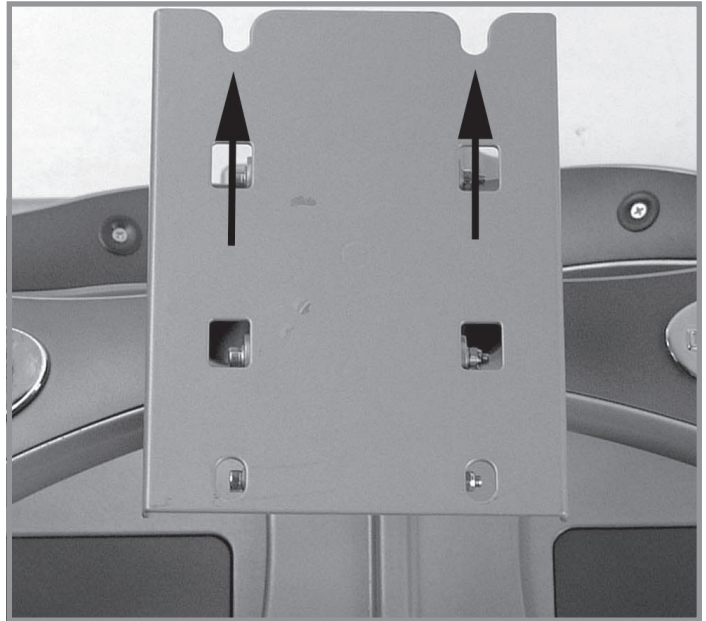
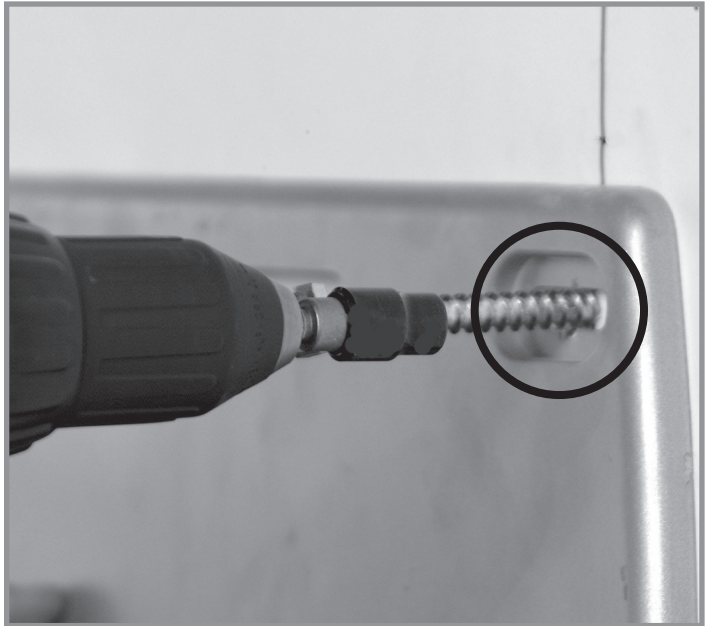

HU Szereljük fel a fali lemezt a hatlapfejű csavarok (U) és az alátétek (V) segítségével, és győződjünk meg arról, hogy a konzolkarfej (3) nyílásai felfelé néznek.

GK Στερεώστε το στήριγμα τοίχου με τις βίδες (U) και τις ροδέλες (V) αφού βεβαιωθείτε ότι οι εγκοπές στην κεφαλή του βραχίονα προβολής (3) κοιτάζουν προς τα πάνω

EN Adjust vertical mounting rail spread to fit monitor hole pattern width; for smaller spreads, rails may need to be switched to inside location.

ES Ajuste la separación de los raíles de montaje verticales para que coincidan con la amplitud de la separación de los agujeros de la pantalla. Para amplitudes más pequeñas, puede ser necesario cambiar los raíles a una ubicación interior.

FR Ajustez l'écartement des rails verticaux selon l'espacement des trous de montage sur le moniteur (si cet espacement est faible, il est possible que les rails doivent être déplacés sur l'emplacement intérieur).

DE Passen Sie die Reichweite der vertikalen Montageschiene der Breite des Bildschirm-Bohrmuster an; bei kleineren Breiten müssen die Schienen ggf. innen angebracht werden.

NL Stel de spreiding van de verticale montagerails in op de breedte van het gatpatroon van de monitor; voor kleinere spreidingen moeten de rails eventueel naar de binnenlocatie worden verplaatst.

IT Regolare l'apertura della guida di montaggio verticale in modo da adattarla alla larghezza dello schema dei fori del monitor; per aperture di dimensioni inferiori, può essere necessario spostare le guide in posizione interna.

RU Расположите вертикальные направляющие так, чтобы по ширине они совпали с крепежными отверстиями монитора; для уменьшения расстояния между направляющими, их можно сдвинуть на внутренние крепления.

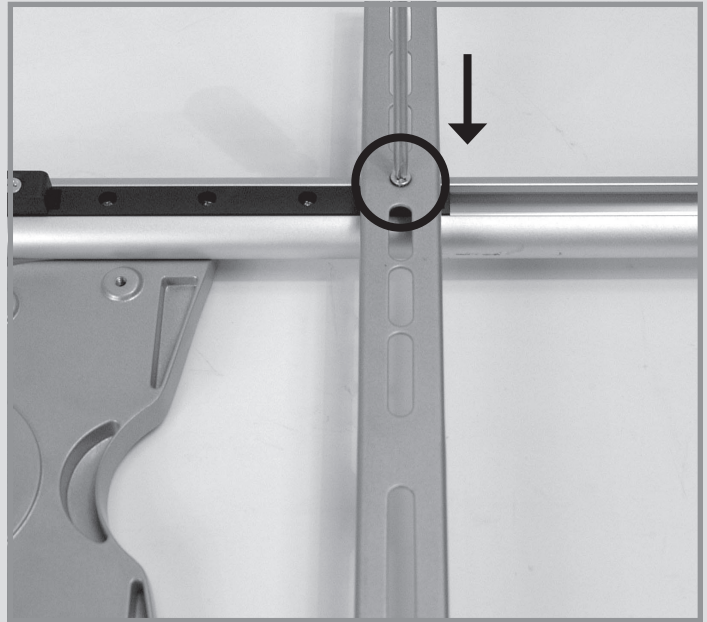
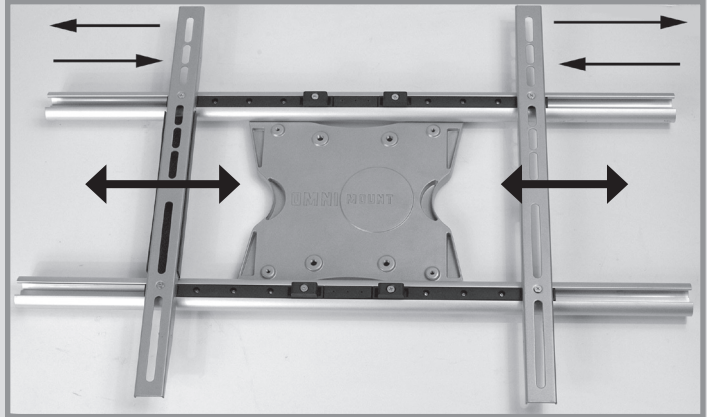

CZ Upravte vzdálenost svislých přípevňovacích lišt tak, aby se shodovala s šířkou systému otvorů na monitoru. U menších šířek bude možná potřeba přesunout lišty do vnitřní polohy.

PL Dopasuj odstęp między pionowymi szynami montażowymi do szerokości monitora; w przypadku mniejszych odstępów, może być konieczne przełączenie szyn na wewnętrzną lokalizację.

HU Állítsuk be a függőleges rögzítősínek távolságát, hogy az illeszkedjen a monitor lyukaihoz. Kisebb távolság esetén lehet, hogy a síneket a belső helyekre kell tenni.

GK Ρυθμίστε το διάστημα των κάθετων ραγών στερέωσης ώστε να ταιριάζει με το πλάτος των οπών της οθόνης. για μικρότερες εσωτερικές αποστάσεις, μπορεί να χρειαστεί να αλλάξετε τις ράγες στην εσωτερική θέση.

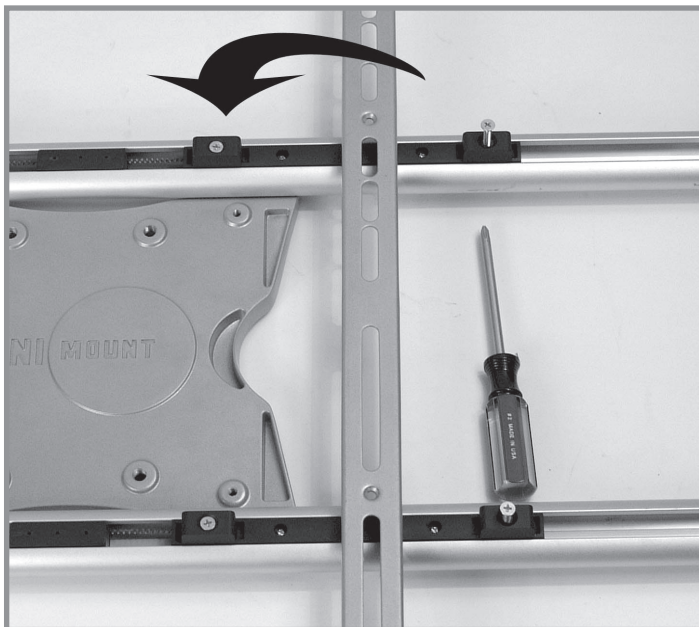

- EN** Mount monitor to monitor mounting rails using square washers (W), monitor mounting screws (A-L), and spacers (M-N)
- ES** Coloque la pantalla en los raíles de montaje con las arandelas cuadradas (W), los tornillos de montaje (A-L) y los espaciadores (M-N).
- FR** Installez le moniteur sur les rails de montage avec des rondelles à section carrée (W), des vis de montage (A-L) et des entretoises (M-N)
- DE** Montieren Sie den Bildschirm unter Verwendung von Vierkantscheiben (W), Bildschirm-Montageschrauben (A-L) und Abstandshaltern (M-N) an den Bildschirm-Montageschienen
- NL** Monteer de monitor op de monitormontagerails met behulp van de vierkante plaatjes (W), de monitormontageschroeven (A-L) en de afstandhouders (M-N)
- IT** Installare il monitor sulle guide di montaggio usando le rondelle quadrate (W), le viti per il montaggio del monitor (A-L), e i distanziatori (M-N)
- RU** Установите монитор на монтажные направляющие с помощью квадратных шайб (W), крепежных винтов (A-L) и втулок (M-N)
- CZ** Pomocí čtvercových podložek (W), šroubů pro připevnění monitoru (A-L) a distančních podložek (M-N) připevněte monitor k lištám pro připevnění monitoru.
- PL** Przymocuj monitor do szyn montażowych monitora, używając kwadratowych podkładek (W), śrub mocujących monitora (A-L) i dystansów (M-N)
- HU** Szereljük fel a monitorokat rögzítő síneket a négyszögletű alátétek (W), a monitorrögzítő csavarok (A-L) és az alátétek segítségével (M-N).

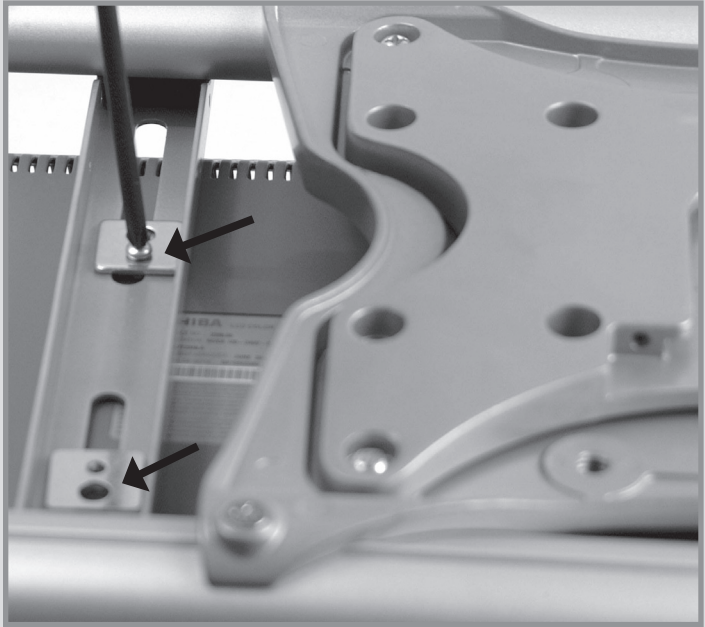

- GR** Στερεώστε την οθόνη στις ράγες στήριξης της οθόνης με τις τετράγωνες ροδέλες (W) και τις βίδες στερέωσης οθόνης (A-L) και τους διαχωριστές (M-N)

EN Install adaptor covers (P, R) and end caps (S)

ES Coloque cubiertas adaptadoras (P, R) y topos (S).

FR Installez les caches d'adaptateur (P, R) et les capuchons d'extrémité (S)

DE Bringen Sie die Adapterabdeckungen (P, R) und Endkappen (S) an

NL Installeer de adapterbedekkingen (P, R) en de eindkappen (S)

IT Installare i coperchi degli adattatori (P, R) ed i tappi (S)

RU Установите крышки для переходника (P, R) и торцевые заглушки (S)

CZ Nainstalujte kryty adaptéru (P, R) a koncové ucpávky (S).

PL Załóż pokrywy (P, R) i nasadki (S) adaptera

HU Helyezzük fel a fedőket (P, R) és a véglezárókat (S).

GK Εγκαταστήστε τα καλύμματα του προσαρμογέα (P, R) και τα τελικά κάλυπτρα (S)

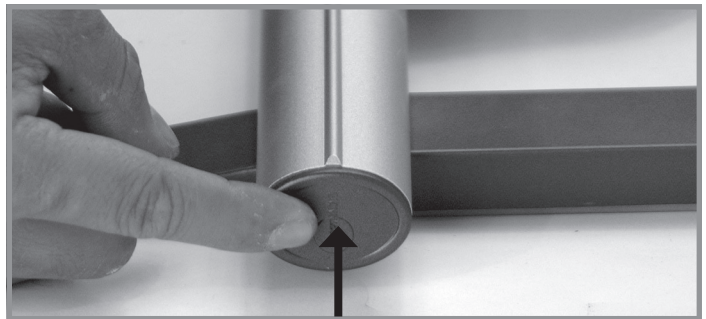
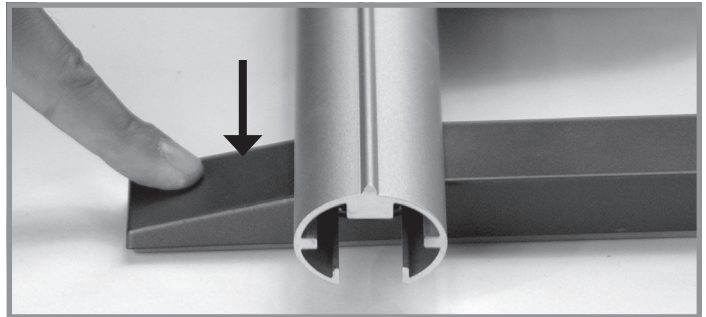
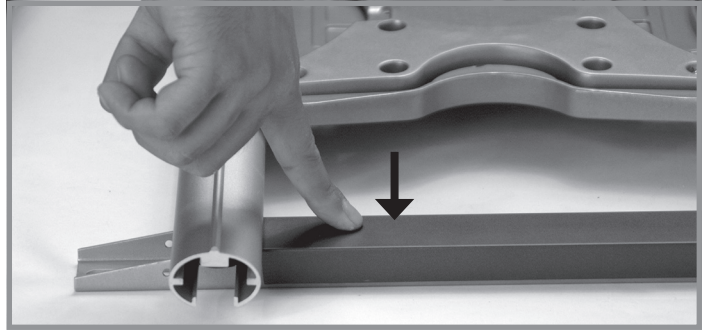
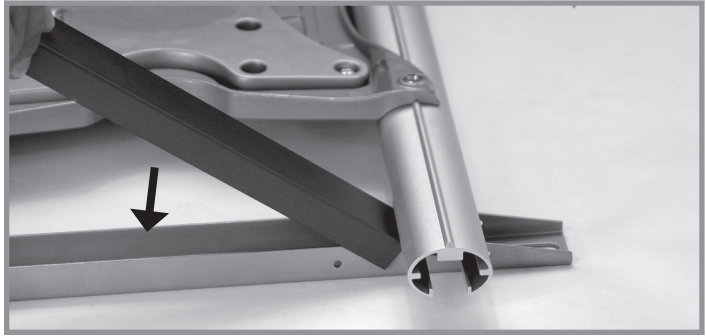

- EN** Partially install 2 adaptor mounting bolts (Q) in the top-middle holes of the adaptor plate so they are slightly protruding
- ES** Coloque, parcialmente, 2 tornillos de montaje del adaptador (Q) en los agujeros de la mitad superior de la placa adaptadora de forma tal que sobresalgan ligeramente.
- FR** Installez partiellement 2 boulons de montage d'adaptateur (Q) dans les trous supérieurs médians de l'adaptateur plat afin qu'ils soient légèrement en saillie
- DE** Schrauben Sie die Adaptermontageschrauben (Q) so in die oberen mittleren Bohrungen der Adapterplatte ein, dass sie etwas herausragen
- NL** Installeer 2 adaptermontagebouten (Q) gedeeltelijk in de gaten bovenaan in het midden van de adapterplaat, zodat ze een beetje uitsteken
- IT** Avvitare parzialmente due viti mordenti per adattatore (Q) nei fori superiori centrali della piastra adattatrice in modo che siano un po' sporgenti
- RU** Установите 2 болта переходника (Q) в отверстия, расположенные в середине верхней части пластины переходника так, чтобы они немного выступали
- CZ** Do horních prostředních otvorů desky adaptéru částečně nainstalujte 2 šrouby pro připevnění adaptéru (Q) tak, aby lehce vyčnívaly.
- PL** Wkręć częściowo 2 śruby montażowe adaptora (Q) do otworów w środkowej górnej części płyty adaptora, tak aby nieznacznie wystawały.
- HU** Csavarjunk be félig 2 tartórögzítő csavart (Q) a tartólemez felső-középső lyukaiba, hogy azok kissé kinyúljanak.

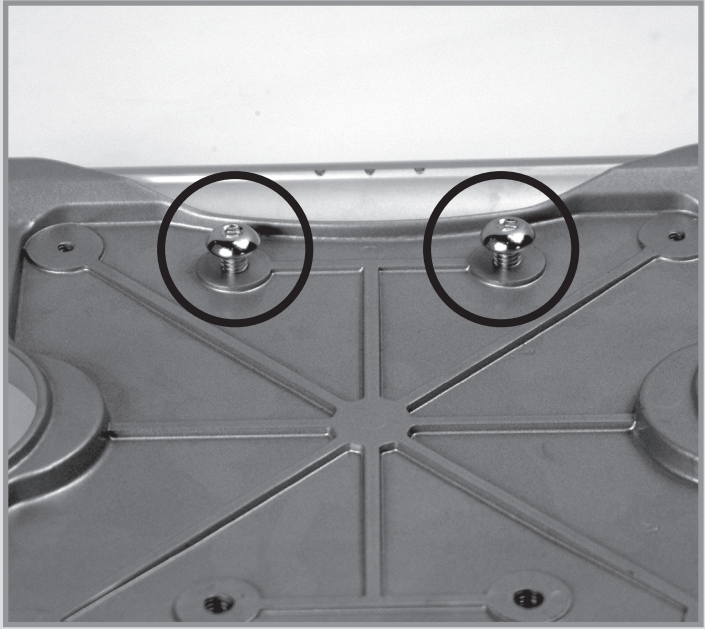

- GK** Εγκαταστήστε μερικώς 2 βίδες στερέωσης προσαρμογέα (Q) στις πάνω μέσες οπές του στηρίγματος προσαρμογέα ώστε να εξέχουν λίγο

- EN** Slide adaptor bolts into slots on cantilever head (3)
- ES** Deslice los tornillos del adaptador dentro las ranuras de la cabeza de la ménsula (3).
- FR** Glissez les boulons d'adaptateur dans les fentes de la tête de bras porteur (3)
- DE** Schieben Sie die Adapterschrauben in die Schlitz des Teleskopkopfes (3)
- NL** Schuif de adapterbouten in de gleuven op de cantileverkop (3)
- IT** Far scivolare i bulloni dell'adattatore nelle aperture della testa di montaggio del braccio (3)
- RU** Вставьте болты переходника в пазы головки консольной системы крепления (3)
- CZ** Zasuňte šrouby adaptéru do otvorů na hlavici konzoly (3).
- PL** Wsuń śruby adaptera w otwory na głowicy wspornika (3)
- HU** Csúsztassuk a tartó csavarjait a konzolkarfej (3) nyílásaiba.
- GK** Σύρετε τις βίδες του προσαρμογέα στις εγκοπές της κεφαλής του βραχίονα προβολής (3)



EN Fully tighten adaptor bolts (Q) from step 12 and install bottom adaptor bolts

ES Ajuste bien los tornillos del adaptador (Q) del paso 12 y coloque los tornillos de la parte inferior del adaptador.

FR Serrez complètement les boulons d'adaptateur (Q) de l'étape 12 et installez les boulons d'adaptateur inférieurs

DE Ziehen Sie die in Schritt 12 eingesetzten Adapterschrauben (Q) fest an und bringen Sie die unteren Adapterschrauben an

NL Zet de adapterbouten (Q) uit stap 12 volledig vast en installeer de onderste adapterbouten

IT Serrare i bulloni dell'adattatore (Q) indicati al punto 12 e installare i bulloni adattatori inferiori

RU До упора затяните болты переходника (Q) и установите нижние болты переходника

CZ Úplně dotáhněte šrouby adaptéru (Q) z kroku 12 a nainstalujte spodní šrouby adaptéru.

PL Dokręć śruby adaptora (Q) z kroku 12 i wkręć dolne śruby adaptora

HU Húzzuk meg teljesen a tartó csavarjait (Q) a 12. lépésdől, és csavarjuk be az alsó tartórögzítő csavarokat.

GK Σφίξτε εντελώς τις βίδες του προσαρμογέα (Q) από το βήμα 12 και εγκαταστήστε τις κάτω βίδες του προσαρμογέα

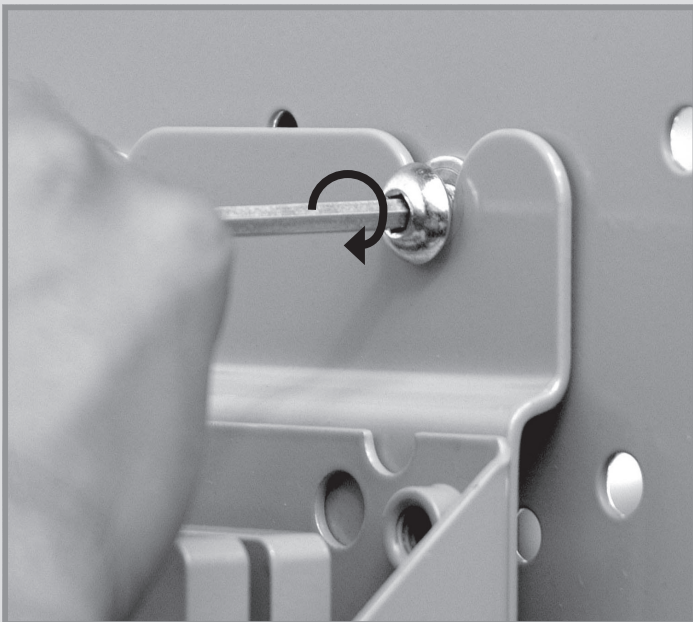

- EN** Adjust tilt and tighten tensioning screws
- ES** Ajuste la inclinación y apriete el tornillo de tensión.
- FR** Réglez l'inclinaison et serrez les vis de tension
- DE** Stellen Sie den Neigungswinkel ein und ziehen Sie die Spanschrauben fest
- NL** Stel de kanteling in en draai de spanschroeven vast
- IT** Regolare l'inclinazione e serrare le viti della tensione
- RU** Установите угол наклона и затяните натяжные винты
- CZ** Upravte sklon a utáhněte napínací šrouby.
- PL** Ustaw nachylenie i dokręć śruby naprężające
- HU** Állítsuk be a dőlésszöveget, és húzzuk meg a feszítőcsavarokat.
- GK** Ρυθμίστε τη γωνία και σφίξτε τις βίδες τάσης

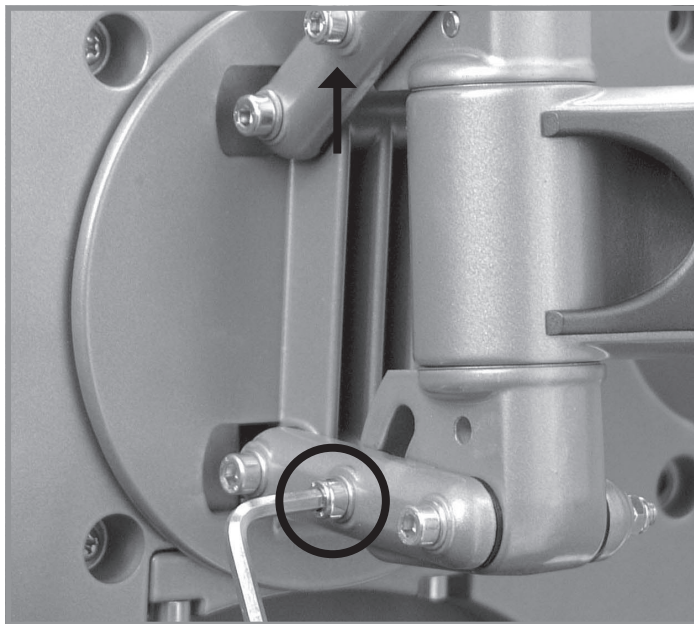

- EN** Use cable management system to conceal monitor connections
- ES** Use el sistema organizador de cables para tapar las conexiones del monitor.
- FR** Utilisez le système de gestion des câbles pour dissimuler les connexions du moniteur
- DE** Verbergen Sie die Bildschirmanschlüsse mit dem Kabelführungssystem
- NL** Gebruik de kabelgoot om de monitoraansluitingen te verbergen
- IT** Usare il copricavo per nascondere le connessioni del monitor
- RU** Спрячьте провода монитора с помощью системы кабельной разводки
- CZ** Skryjte kabely monitoru do krytu pro uspořádání kabelů.
- PL** Użyj pokryw na przewody, aby ukryć połączenia monitora
- HU** Használjuk a kábelrendezési lehetőségeket a monitorcsatlakozások rejtéséhez.
- GK** Χρησιμοποιήστε το κάλυμμα διαχείρισης καλωδίων για να κρύψετε τις συνδέσεις της οθόνης

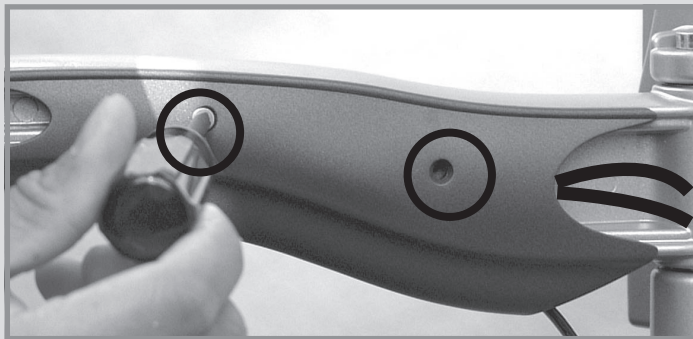
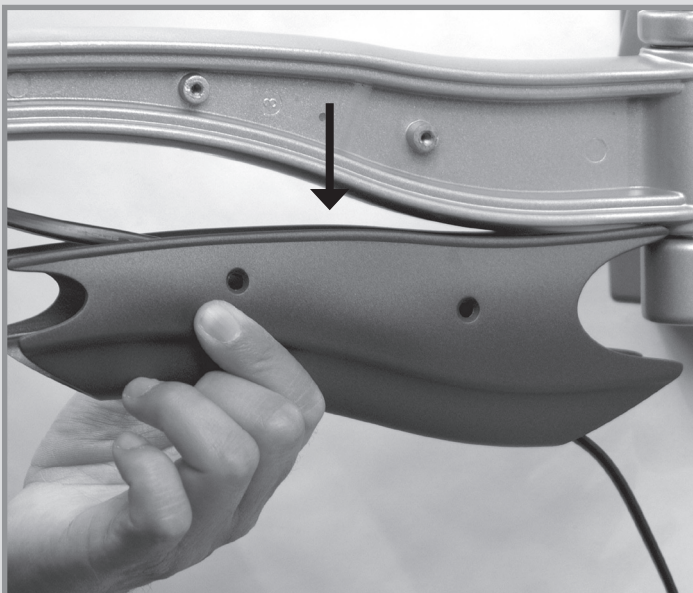
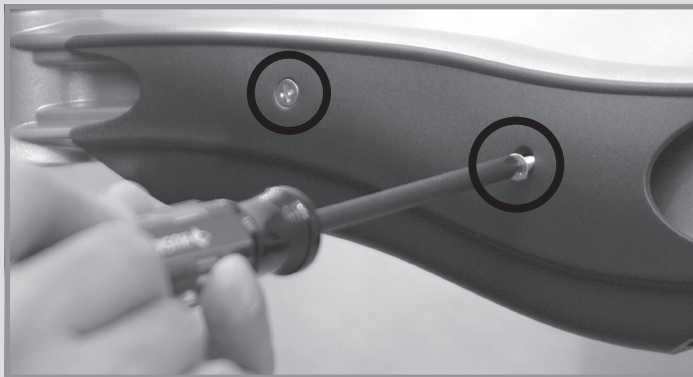

OmniMount Product Warranty

EN This warranty applies to US Residents who purchase from an authorized OmniMount Dealer. OmniMount products are covered against defects in materials and workmanship for 5 years. OmniMount will repair or replace the defective component or product, at its sole discretion.

To obtain warranty service, contact OmniMount customer service at 800.MOUNT.IT (800.668.6848) or info@omnimount.com. You must supply a copy of your original receipt. If your product must be shipped to OmniMount for inspection, you will be responsible for the shipping charges. Replacement product shipped to you will be returned freight pre-paid.

OmniMount disclaims any liability for modifications, improper installations, or installations over the specified weight range. To the maximum extent permitted by law, OmniMount disclaims any other warranties, expressed or implied, including warranties of fitness for a particular purpose and warranties of merchantability. OmniMount will not be liable for any damages arising out of the use of, or inability to use, OmniMount products. OmniMount bears no responsibility for incidental or consequential damages. This includes, but is not limited to, any labor charges for the repair of OmniMount products performed by anyone other than OmniMount.

This warranty gives you specific legal rights, and you may also have other rights which vary from state to state.

Specifications are subject to change without prior notice.

ES Esta garantía tiene validez para los residentes estadounidenses que hayan realizado la compra en un distribuidor autorizado de OmniMount. Esta garantía cubre los productos OmniMount de los defectos de materiales y de mano de obra por un periodo de 5 años. OmniMount, a su exclusivo criterio, reparará o reemplazará el producto o componente defectuoso.

Para obtener el servicio de garantía, comuníquese con el servicio de Atención al cliente de OmniMount. Llame al 800.MOUNT.IT (800.668.6848) o escríbanos a info@omnimount.com. Deberá proporcionar el recibo original. Si fuera necesario enviar el producto a OmniMount para revisarlo, los gastos de envío correrán por su cuenta. El producto de reemplazo que se le envíe se le devolverá con los gastos de envío pagos.

OmniMount no se hace responsable de modificaciones, instalaciones inadecuadas o instalaciones que superen el rango de peso especificado. En la medida en que la ley lo permita, OmniMount no se hace responsable de ninguna otra garantía, expresa o implícita, incluso las garantías de aptitud para un fin determinado o de comercialización. OmniMount no se hace responsable de ningún tipo de daños causados por el uso de los productos OmniMount o por el uso inapropiado de dichos productos. OmniMount no es responsable de los daños incidentales o emergentes. Dentro de éstos se incluyen todo tipo de gastos que pudieran surgir de las reparaciones de productos OmniMount que no se hayan realizado en OmniMount.

Esta garantía le otorga derechos legales específicos. Es posible que además tenga otros derechos que varían según el estado.

Las especificaciones están sujetas a cambios sin previo aviso.

FR Cette garantie s'applique aux résidents des États-Unis qui achètent un produit OmniMount auprès d'un détaillant OmniMount autorisé. Les produits OmniMount sont garantis 5 ans contre les défauts de matériaux et de fabrication. OmniMount se chargera de réparer ou remplacer, à son entière discrétion, tout produit qui s'avèrera défectueux.

Pour obtenir une réparation sous garantie, contactez le service à la clientèle OmniMount au 800.MOUNT.IT (800.668.6848) ou à info@omnimount.com. Vous devrez fournir une copie de votre reçu d'achat original. Si votre produit doit être expédié à un centre de réparation OmniMount pour y être inspecté, vous devrez payer les frais de port. Le produit de remplacement vous sera envoyé en port payé.

OmniMount rejette toute responsabilité relativement à quelque problème pouvant être associé à une modification d'un produit, à une mauvaise installation ou à une installation ne respectant pas les limites de charge. Sous réserve des lois en vigueur, OmniMount réfute toute autre garantie expresse ou implicite, notamment toute garantie de commercialisation ou de convenance à un usage quelconque. OmniMount réfute toute responsabilité pour des dommages résultant de l'utilisation ou de l'impossibilité d'utiliser des produits OmniMount. OmniMount réfute également toute responsabilité pour quelque dommage accessoire ou indirect. Ceci s'applique notamment aux frais de main d'œuvre pour la réparation de produits OmniMount par une personne ne travaillant pas pour OmniMount.

Cette garantie vous accorde des droits juridiques spécifiques, mais il est possible que vous ayez également d'autres droits selon votre lieu de résidence.

Les spécifications sont susceptibles d'être modifiées sans préavis.

- EN** Notice to customers outside the United States
OmniMount product warranty applies only to products purchased in the United States. For purchases outside of the United States, please contact your countries distributor for country specific warranty information.
- ES** Aviso para clientes que se encuentren fuera de los EE.UU. La garantía del producto de OmniMount tiene validez sólo para las compras realizadas en los EE.UU. Si realizó la compra en el exterior, comuníquese con el distribuidor de su país para obtener información específica acerca de la garantía en ese país.
- FR** Avis aux clients de l'extérieur des États-Unis Cette garantie de produit OmniMount s'applique uniquement aux produits achetés aux États-Unis. Si votre produit a été acheté à l'extérieur des États-Unis, le distributeur de votre pays pourra vous renseigner sur les détails de la garantie applicable.
- DE** Hinweis an Kunden außerhalb der USA: Die von OmniMount erteilte Produktgarantie gilt nur für Produkte, die in den Vereinigten Staaten gekauft wurden. Bei Produkten, die außerhalb der Vereinigten Staaten gekauft wurden, kontaktieren Sie den Vertriebshändler Ihres Landes, um landesspezifische Informationen zur Gewährleistung zu erhalten.
- NL** Bericht voor klanten buiten de Verenigde Staten De OmniMount-productgarantie geldt enkel voor producten aangekocht in de Verenigde Staten. Als het product werd aangekocht buiten de Verenigde Staten, kunt u bij uw lokale verdeler terecht voor de voor uw land geldende garantie.
- IT** Avvertenza per gli utenti residenti al di fuori degli Stati Uniti
La garanzia per i prodotti OmniMount è valida solo per i prodotti acquistati negli Stati Uniti. Per acquisti al di fuori degli Stati Uniti, contattare il distributore per il vostro paese per richiedere informazioni relative alla garanzia disponibile nel vostro paese.
- RU** Примечание для клиентов, находящихся за пределами США: данная гарантия распространяется только на продукцию, приобретенную в США. Для получения информации о гарантии для продукции, приобретенной за пределами США, обратитесь к дистрибьютору в вашей стране.
- CZ** Upozornění pro zákazníky mimo Spojené státy americké: Záruka společnosti OmniMount se vztahuje pouze na produkty zakoupené ve Spojených státech amerických. U produktů zakoupených mimo Spojené státy americké získáte informace o záruce od dodavatele pro vaši zemi.
- PL** Uwaga dla klientów spoza Stanów Zjednoczonych Gwarancja na produkty firmy OmniMount dotyczy wyłącznie urządzeń zakupionych w Stanach Zjednoczonych. W przypadku zakupów dokonanych poza terytorium Stanów Zjednoczonych należy skontaktować się z dystrybutorem krajowym w celu uzyskania informacji dotyczących gwarancji obowiązującej na terenie danego kraju.
- HU** Megjegyzés az Egyesült Államokon kívüli ügyfelek részére Az OmniMount jótállása csak az Egyesült Államokban vásárolt termékekre vonatkozik. Az Egyesült Államokon kívül vásárolt termékek esetében a termékspecifikus jótállás-információkkal kapcsolatban forduljunk a helyi forgalmazóhoz.
- GK** Σημείωση για τους πελάτες εκτός των ΗΠΑ:
Η εγγύηση για τα προϊόντα της OmniMount ισχύει μόνο για προϊόντα τα οποία αγοράζονται στις ΗΠΑ. Για αγορές εκτός των ΗΠΑ, επικοινωνήστε με το διανομέα για τη χώρα σας για την εγγύηση που ισχύει για τη χώρα σας.

EN Thank you for purchasing an
OmniMount product

ES Gracias por adquirir un
producto de OmniMount

FR Merci d'avoir acheté un
produit OmniMount

DE Wie danken Ihnen, dass
Sie ein OmniMount-produkt
erworben haben

NL Grazie per aver preferito un
prodotto OmniMount

IT Dank u voor uw aankoop van
een OmniMount-product

RU Благодарим Вас за
приобретение изделия
OmniMount!

CZ Děkujeme za zakoupení
produktu společnosti
OmniMount

PL Dziękujemy państwu za
zakup produktu firmy
OmniMount

HU Az OmniMount köszöni, hogy
a cég termékét választotta

GR Σας ευχαριστούμε που
αγοράσατε ένα προϊόν της
OmniMount

OmniMount Systems, Inc.
8201 South 48th Street
Phoenix, AZ 85044-5355

www.omnimount.com

