

**IT**

Italiano, 1

**GB**

English, 13

**RS**

РУССКИЙ, 24

**UA**

Українська, 35

**RO**

Română, 46

**C 34S G1 R**

**C 34S G3 R**

## Sommario

### Installazione, 2-5

Posizionamento e livellamento  
Collegamento elettrico  
Collegamento gas  
Adattamento a diversi tipi di gas  
Dati tecnici  
Tabella caratteristiche bruciatori e ugelli

### Descrizione dell'apparecchio, 6

Vista d'insieme  
Pannello di controllo

### Avvio e utilizzo, 7-9

Uso del piano cottura  
Uso del forno  
Timer analogico  
Tabella cottura in forno

### Precauzioni e consigli, 10

Sicurezza generale  
Smaltimento  
Risparmiare e rispettare l'ambiente

### Manutenzione e cura, 11

Escludere la corrente elettrica  
Pulire l'apparecchio  
Manutenzione rubinetti gas  
Sostituire la lampadina di illuminazione del forno

### Assistenza, 12

Assistenza Attiva 7 giorni su 7



**ARISTON**

# Installazione

IT

! È importante conservare questo libretto per poterlo consultare in ogni momento. In caso di vendita, di cessione o di trasloco, assicurarsi che resti insieme all'apparecchio.

! Leggere attentamente le istruzioni: ci sono importanti informazioni sull'installazione, sull'uso e sulla sicurezza.

! L'installazione dell'apparecchio va effettuata secondo queste istruzioni da personale qualificato.

! Qualsiasi intervento di regolazione o manutenzione deve essere eseguito con la cucina disinserita dall'impianto elettrico.

## Ventilazione dei locali

L'apparecchio può essere installato solo in locali permanentemente ventilati, secondo le norme nazionali in vigore. Nel locale in cui viene installato l'apparecchio deve poter affluire tanta aria quanta ne viene richiesta dalla regolare combustione del gas (la portata di aria non deve essere inferiore a 2 m<sup>3</sup>/h per kW di potenza installata).

Le prese di immisione aria, protette da griglie, devono avere un condotto di almeno 100 cm<sup>2</sup> di sezione utile ed essere collocate in modo da non poter essere ostruite, neppure parzialmente (*vedi figura A*).

Tali prese devono essere maggiorate nella misura del 100% – con un minimo di 200 cm<sup>2</sup> – qualora il piano di lavoro dell'apparecchio sia privo del dispositivo di sicurezza per assenza di fiamma e quando l'afflusso dell'aria avviene in maniera indiretta da locali adiacenti (*vedi figura B*) – purché non siano parti comuni dell'immobile, ambienti con pericolo di incendio o camere da letto – dotati di un condotto di ventilazione con l'esterno come descritto sopra.

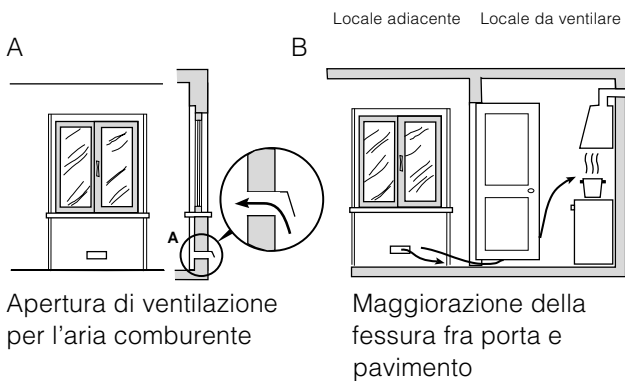

! Dopo un uso prolungato dell'apparecchio, è consigliabile aprire una finestra o aumentare la velocità di eventuali ventilatori.

## Scarico dei fumi della combustione

Lo scarico dei fumi della combustione deve essere assicurato tramite una cappa collegata a un camino a tiraggio naturale di sicura efficienza, oppure mediante un elettroventilatore che entri automaticamente in funzione ogni volta che si accende l'apparecchio (*vedi figure*).

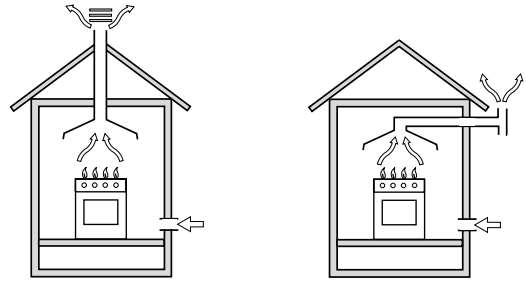

Scarico direttamente all'esterno

Scarico tramite camino o canna fumaria ramificata (riservata agli apparecchi di cottura)

! I gas di petrolio liquefatti, più pesanti dell'aria, ristagnano in basso, perciò i locali contenenti bidoni di GPL devono prevedere aperture verso l'esterno per l'evacuazione dal basso di eventuali fughe di gas. I bidoni di GPL, vuoti o parzialmente pieni, non devono essere installati o depositati in locali o vani a livello più basso del suolo (cantinati, ecc.). Tenere nel locale solo il bidone in utilizzo, lontano da sorgenti di calore (forni, camini, stufe) capaci di portarlo a temperature superiori ai 50°C.

## Posizionamento e livellamento

! È possibile installare l'apparecchio di fianco a mobili che non superino in altezza il piano di lavoro.

! Assicurarsi che la parete a contatto con il retro dell'apparecchio sia di materiale non infiammabile e resistente al calore (T 90°C).

Per una corretta installazione:

- porre l'apparecchio in cucina, in sala da pranzo o in un monolocale (non in bagno);
- se il piano della cucina è più alto di quello dei mobili, essi devono essere posti ad almeno 200 mm dall'apparecchio;
- se la cucina viene installata sotto un pensile, esso dovrà mantenere una distanza minima dal piano di 420 mm.

Tale distanza deve essere di 700 mm se i pensili sono infiammabili (*vedi figura*);

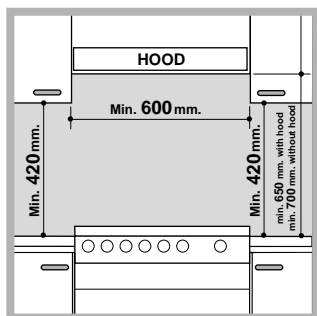

- non posizionare tende dietro la cucina o a meno di 200 mm dai suoi lati;
- eventuali cappe devono essere installate secondo le indicazioni del relativo libretto di istruzione.

### Livellamento

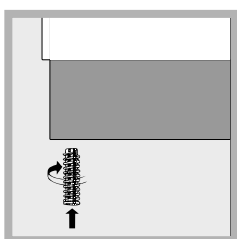

Se è necessario livellare l'apparecchio, avvitare i piedini di regolazione forniti in dotazione nelle apposite sedi poste negli angoli alla base della cucina (*vedi figura*).

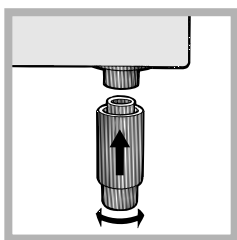

Le gambe\* si montano a incastro sotto la base della cucina.

### Collegamento elettrico

Montare sul cavo una spina normalizzata per il carico indicato nella targhetta caratteristiche posta sull'apparecchio (*vedi tabella Dati tecnici*).

In caso di collegamento diretto alla rete è necessario interporre tra l'apparecchio e la rete un interruttore onnipolare con apertura minima fra i contatti di 3 mm, dimensionato al carico e rispondente alle norme NFC 15-100 (il filo di terra non deve essere interrotto dall'interruttore). Il cavo di alimentazione deve essere posizionato in modo tale che in nessun punto superi di 50°C la temperatura ambiente.

Prima di effettuare l'allacciamento accertarsi che:

- la presa abbia la messa a terra e sia a norma di legge;
- la presa sia in grado di sopportare il carico massimo di potenza della macchina, indicato della targhetta caratteristiche;
- la tensione di alimentazione sia compresa nei valori nella targhetta caratteristiche;
- la presa sia compatibile con la spina dell'apparecchio. In caso contrario sostituire la presa o la spina; non usare prolungh e multiple.

\*Presente solo su alcuni modelli.

! Ad apparecchio installato, il cavo elettrico e la presa della corrente devono essere facilmente raggiungibili.

! Il cavo non deve subire piegature o compressioni.

! Il cavo deve essere controllato periodicamente e sostituito solo da tecnici autorizzati.

**! L'azienda declina ogni responsabilità qualora queste norme non vengano rispettate.**

### Collegamento gas

Il collegamento alla rete del gas o alla bombola del gas può essere effettuato con un tubo flessibile in gomma o in acciaio, secondo le norme nazionali in vigore e dopo essersi accertati che l'apparecchio sia regolato per il tipo di gas con cui sarà alimentato (*vedi etichetta di taratura sul coperchio: in caso contrario vedi sotto*). Nel caso di alimentazione con gas liquido da bombola, utilizzare regolatori di pressione conformi alle norme nazionali in vigore. Per facilitare l'allacciamento, l'alimentazione del gas è orientabile lateralmente\*: invertire il portagomma per il collegamento con il tappo di chiusura e sostituire la guarnizione di tenuta fornita in dotazione.

! Per un sicuro funzionamento, per un adeguato uso dell'energia e per una maggiore durata dell'apparecchio, assicurarsi che la pressione di alimentazione rispetti i valori indicati nella tabella Caratteristiche bruciatori e ugelli (*vedi sotto*).

### Allacciamento gas con tubo flessibile in gomma

Verificare che il tubo risponda alle norme nazionali in vigore. Il diametro interno del tubo deve essere: 8 mm per alimentazione con gas liquido; 13 mm per alimentazione con gas metano.

Effettuato l'allacciamento assicurarsi che il tubo:

- non sia in nessun punto a contatto con parti che raggiungono temperature superiori a 50°C;
- non sia soggetto ad alcuno sforzo di trazione e di torsione e non presenti pieghe o strozzature;
- non venga a contatto con corpi taglienti, spigoli vivi, parti mobili e non sia schiacciato;
- sia facilmente ispezionabile lungo tutto il percorso per poter controllare il suo stato di conservazione;
- abbia una lunghezza inferiore a 1500 mm;
- sia ben calzato alle sue due estremità, dove va fissato con fascette di serraggio conformi alle norme nazionali in vigore.

! Se una o più di queste condizioni non può essere rispettata o se la cucina viene installata secondo le condizioni della classe 2 - sottoclasse 1 (apparecchio incassato tra due mobili), bisogna ricorrere al tubo flessibile in acciaio (*vedi sotto*).

### Allacciamento gas con tubo flessibile in acciaio inossidabile a parete continua con attacchi filettati

Verificare che il tubo e le guarnizioni rispondano alle norme nazionali in vigore.

Per mettere in opera il tubo eliminare il portagomma presente sull'apparecchio (il raccordo di entrata del gas all'apparecchio è filettato 1/2 gas maschio cilindrico).

! Effettuare l'allacciamento in modo che la lunghezza della tubatura non superi i 2 metri di estensione massima, e assicurarsi che il tubo non venga a contatto con parti mobili e non sia schiacciato.

### Controllo tenuta

A installazione ultimata, controllare la perfetta tenuta di tutti i raccordi utilizzando una soluzione saponosa e mai una fiamma.

### Adattamento a diversi tipi di gas

È possibile adattare l'apparecchio a un tipo di gas diverso da quello per il quale è predisposto (indicato sull'etichetta di taratura sul coperchio).

### Adattamento del piano cottura

Sostituzione degli ugelli dei bruciatori del piano:

1. togliere le griglie e sfilare i bruciatori dalle sedi;

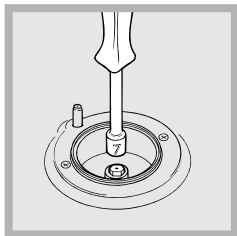

2. svitare gli ugelli, servendosi di una chiave a tubo da 7 mm (*vedi figura*), e sostituirli con quelli adatti al nuovo tipo di gas (*vedi tabella Caratteristiche bruciatori e ugelli*);

3. rimettere in posizione tutti i componenti seguendo le

operazioni inverse rispetto alla sequenza di cui sopra.

Regolazione del minimo dei bruciatori del piano:

1. portare il rubinetto sulla posizione di minimo;  
2. togliere la manopola e agire sulla vite di regolazione posta all'interno o di fianco all'astina del rubinetto fino a ottenere una piccola fiamma regolare.

! Nel caso dei gas liquidi, la vite di regolazione dovrà essere avvitata a fondo;

3. verificare che, ruotando rapidamente il rubinetto dalla posizione di massimo a quella di minimo, non si abbiano spegnimenti del bruciatore.

! I bruciatori del piano non necessitano di regolazione dell'aria primaria.

### Adattamento del forno

Sostituzione dell'ugello del bruciatore del forno:

1. togliere il cassetto scaldavivande;

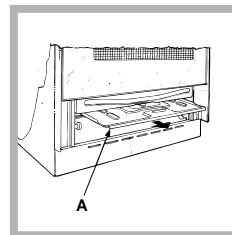

2. sfilare la protezione scorrevole A (*vedi figura*);

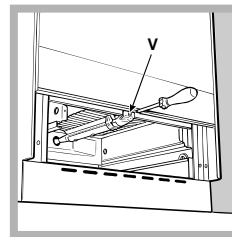

3. rimuovere il bruciatore del forno dopo aver svitato la vite V (*vedi figura*);

l'operazione viene facilitata togliendo la porta del forno.

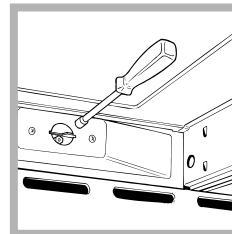

4. svitare l'ugello del bruciatore con l'apposita chiave a tubo per ugelli (*vedi figura*) o con una chiave a tubo di 7 mm e sostituirlo con quello adatto al nuovo tipo di gas (*vedi tabella Caratteristiche bruciatori e ugelli*).

### Regolazione del minimo del bruciatore forno gas:

1. accendere il bruciatore (*vedi Avvio e Utilizzo*);

2. portare la manopola sulla posizione di minimo (MIN) dopo averla lasciata per 10 minuti circa in quella di massimo (MAX);

3. togliere la manopola;

4. agire sulla vite di regolazione posta all'esterno dell'astina del termostato (*vedi figure*) fino a ottenere una piccola fiamma regolare.

! Nel caso dei gas liquidi, la vite di regolazione dovrà essere avvitata a fondo;

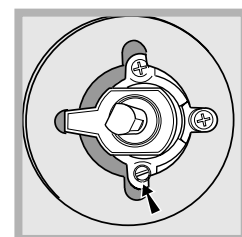
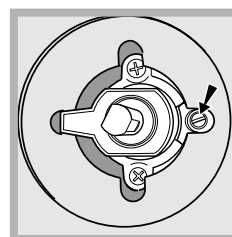

5. verificare che ruotando rapidamente la manopola dalla posizione MAX a quella MIN o con rapide aperture e chiusure della porta del forno non si abbiano spegnimenti del bruciatore.

### Adattamento del grill

Sostituzione dell'ugello del bruciatore del grill:

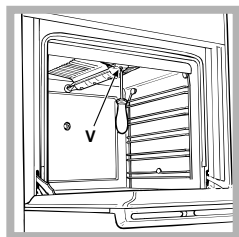

1. rimuovere il bruciatore del grill dopo aver tolto la vite V (vedi figura);

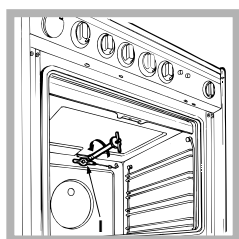

2. svitare l'ugello del bruciatore grill servendosi dell'apposita chiave a tubo per ugelli (vedi figura), o meglio ancora di una chiave a tubo di 7 mm e sostituirlo con quello adatto al nuovo tipo di gas (vedi tabella Caratteristiche bruciatori e ugelli).

! Fare attenzione ai cavi delle candele e ai tubi delle termocoppie.

! I bruciatori del forno e del grill non necessitano di regolazione dell'aria primaria.

! Dopo la regolazione con un gas diverso da quello di collaudo, sostituire la vecchia etichetta di taratura con quella corrispondente al nuovo gas, reperibile presso i Centri Assistenza Tecnica Autorizzata.

! Qualora la pressione del gas sia diversa (o variabile) da quella prevista, è necessario installare sulla tubazione d'ingresso un regolatore di pressione, secondo le norme nazionali in vigore per i "regolatori per gas canalizzati".

### Tabella caratteristiche bruciatori e ugelli

Bruciatore	Diametro (mm)	Potenza termica kW (p.c.s.*)		Gas Liquido				Gas Naturale		
		Nominale	Ridotto	By Pass 1/100 (mm)	ugello 1/100 (mm)	portata* g/h		ugello 1/100 (mm)	portata* l/h	
Rapido (Grande) (R)	100	3.00	0.7	41	87	218	214	128	286	
Semi Rapido (Medio) (S)	75	1.90	0.4	30	70	138	136	104	181	
Ausiliario (Piccolo) (A)	51	1.00	0.4	30	52	73	71	76	95	
Forno	-	3.10	1.0	46	85	225	221	132	295	
Grill	-	2.50	-	-	80	182	179	122	238	
Pressioni di alimentazione	Nominale (mbar)				28-30		37		20	
	Minima (mbar)				20		25		17	
	Massima (mbar)				35		45		25	

\* A 15°C 1013 mbar-gas secco \*\*\*

\*\* Propano P.C.S. = 50,37 MJ/Kg

Butano P.C.S. = 49,47 MJ/Kg

Naturale P.C.S. = 37,78 MJ/m<sup>3</sup>

DATI TECNICI	
<b>Dimensioni Forno HxLxP</b>	34x38x44 cm
<b>Volume</b>	lt. 57
<b>Dimensioni utili del cassetto scaldavivande</b>	larghezza cm 42 profondità cm 44 altezza cm 17
<b>Tensione e frequenza di alimentazione</b>	vedi targhetta caratteristiche
<b>Bruciatori</b>	adattabili a tutti i tipi di gas indicati nella targhetta caratteristiche situata all'interno della ribaltina oppure, una volta aperto il cassetto scaldavivande, sulla parete interna sinistra.
	Direttive Comunitarie: 73/23/CEE del 19/02/73 (Bassa Tensione) e successive modificazioni - 89/336/CEE del 03/05/89 (Compatibilità Elettromagnetica) e successive modificazioni - 90/369/CEE del 29/06/90 (Gas) e successive modificazioni - 93/68/CEE del 22/07/93 e successive modificazioni - 2002/96/EC.

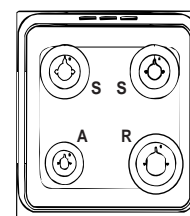

C 34S G1 R

C 34S G3 R

# Descrizione dell'apparecchio

IT

## Vista d'insieme

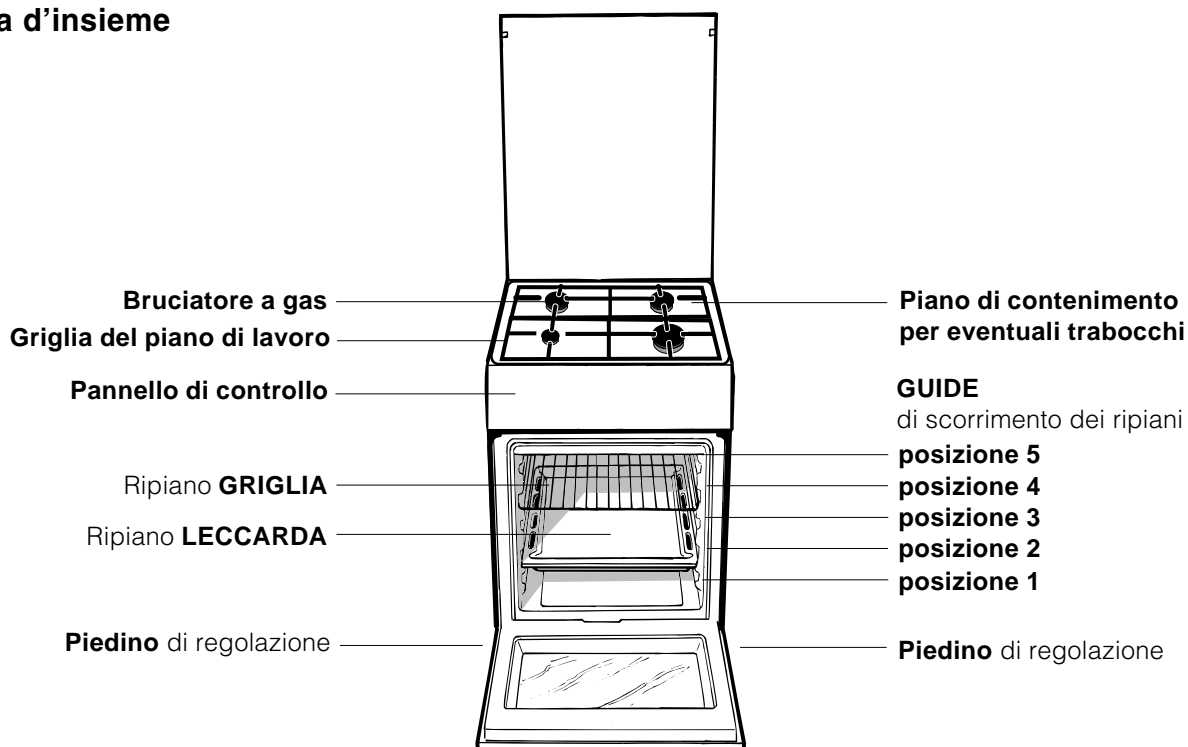

## Pannello di controllo

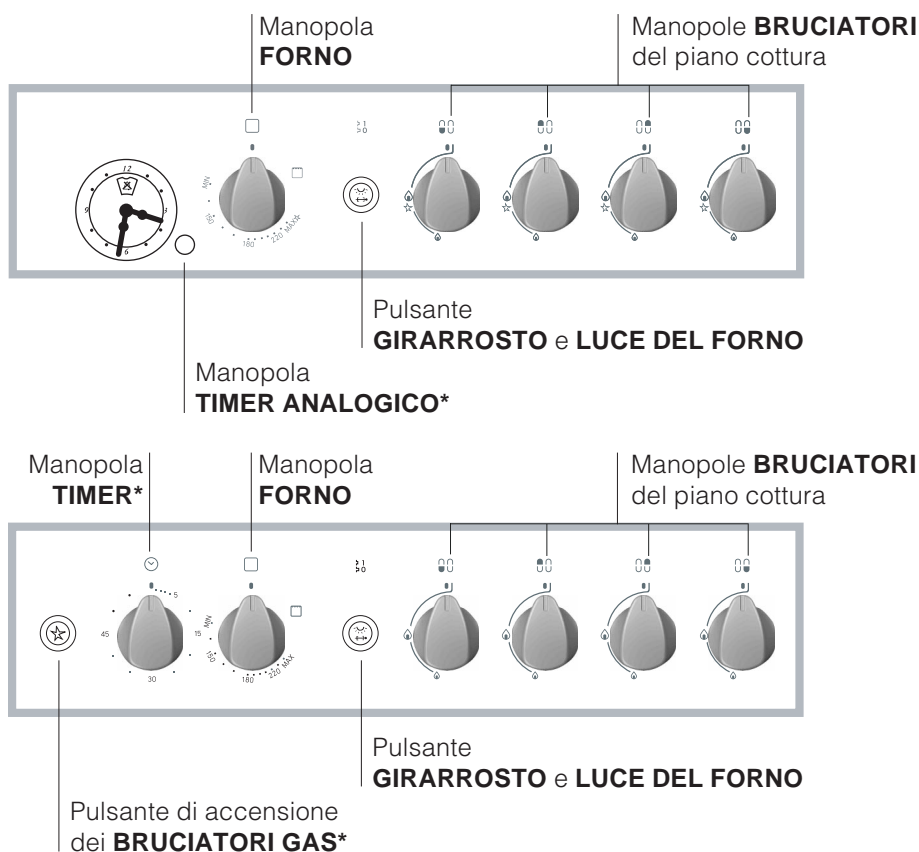



\* Presente solo su alcuni modelli.

## Uso del piano cottura

### Accensione dei bruciatori

In corrispondenza di ogni manopola BRUCIATORE è indicato con un cerchietto pieno il bruciatore associato.

Per accendere un bruciatore del piano cottura:

1. avvicinare al bruciatore una fiamma o un accendigas;
2. premere e contemporaneamente ruotare in senso antiorario la manopola BRUCIATORE sul simbolo di fiamma massima .
3. regolare la potenza della fiamma desiderata, ruotando in senso antiorario la manopola BRUCIATORE: sul minimo , sul massimo  o su una posizione intermedia.

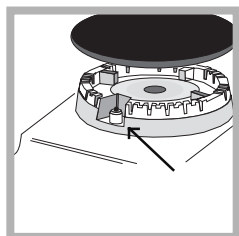

Se l'apparecchio è dotato di accensione elettronica\* (*vedi figura*), prima premere il pulsante di accensione, identificato dal simbolo , poi premere a fondo e contemporaneamente ruotare

in senso antiorario la manopola BRUCIATORE sul simbolo di fiamma massima, fino ad accensione avvenuta.

Alcuni modelli sono dotati di accensione integrata all'interno della manopola, in questo caso è presente il dispositivo di accensione elettronica\* (*vedi figura*) ma non il pulsante di accensione. E' sufficiente premere e contemporaneamente ruotare in senso antiorario la manopola BRUCIATORE sul simbolo di fiamma massima, fino ad accensione avvenuta. Può accadere che il bruciatore si spenga al momento del rilascio della manopola. In questo caso, ripetere l'operazione tenendo premuta la manopola più a lungo.

! In caso di estinzione accidentale delle fiamme, spegnere il bruciatore e aspettare almeno 1 minuto prima di ritentare l'accensione.

Se l'apparecchio è dotato di dispositivo di sicurezza\* per assenza di fiamma, tenere premuta la manopola BRUCIATORE circa 2-3 secondi per mantenere accesa la fiamma e per attivare il dispositivo.

Per spegnere il bruciatore ruotare la manopola fino all'arresto .

\* Presente solo su alcuni modelli.

### Consigli pratici per l'uso dei bruciatori

Per un miglior rendimento dei bruciatori e un consumo minimo di gas occorre usare recipienti a fondo piatto, provvisti di coperchio e proporzionati al bruciatore:

Bruciatore	Ø Diametro recipienti (cm)
Rapido (R)	24 – 26
Semi Rapido (S)	16 – 20
Ausiliario (A)	10 – 14

Per identificare il tipo di bruciatore fate riferimento ai disegni presenti nel paragrafo "Caratteristiche dei bruciatori ed ugelli".

### Uso del forno

! Alla prima accensione fare funzionare il forno a vuoto per almeno un'ora con il termostato al massimo e a porta chiusa. Poi spegnere, aprire la porta del forno e aerare il locale. L'odore che si avverte è dovuto all'evaporazione delle sostanze usate per proteggere il forno.

! Non appoggiare mai oggetti sul fondo del forno perché si rischiano danni allo smalto. Utilizzate la posizione 1 del forno solo in caso di cotture con il girarrosto.

### Accensione del forno

Per accendere il bruciatore del forno avvicinare al foro F (*vedi figura*) una fiamma o un accendigas, premere e contemporaneamente ruotare in senso antiorario la manopola FORNO fino a MAX.

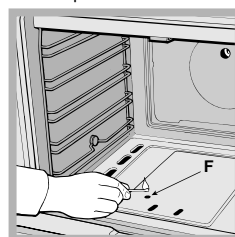

Se trascorsi 15 secondi il bruciatore non si è acceso, rilasciare la manopola, aprire la porta del forno e aspettare almeno 1 minuto prima di ritentare l'accensione.

! Il forno è dotato di un dispositivo di sicurezza per cui è necessario tenere premuta la manopola FORNO per circa 6 secondi.

! In caso di estinzione accidentale delle fiamme, spegnere il bruciatore e aspettare almeno 1 minuto prima di ritentare l'accensione del forno.

## Regolazione della temperatura

Per ottenere la temperatura di cottura desiderata, ruotare in senso antiorario la manopola FORNO. Le temperature sono indicate sul pannello di controllo e vanno dal MIN (140°C) al MAX (250°C). Una volta raggiunta la temperatura, il forno la manterrà costante grazie al termostato.

## Grill

Per accenderlo avvicinare al bruciatore grill una fiamma o un accendigas, premere e contemporaneamente ruotare in senso orario la manopola FORNO fino a ☐. Il grill permette la doratura dei cibi ed è particolarmente indicato per la cottura di roast-beef, arrostiti, bracioline, salsicce. Disporre la griglia nelle posizioni 4 o 5 e una leccarda in posizione 1 per raccogliere i grassi ed evitare la formazione di fumo.

! Il grill è dotato di un dispositivo di sicurezza per cui è necessario tenere premuta la manopola FORNO per circa 6 secondi.

! In caso di estinzione accidentale delle fiamme, spegnere il bruciatore e aspettare almeno 1 minuto prima di ritentare l'accensione del grill.

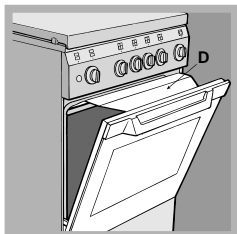

! Quando si utilizza il grill è necessario lasciare la porta del forno semiaperta posizionando fra porta e il pannello di controllo il deflettore D (vedi figura) che impedisce il surriscaldamento delle manopole.

## Girarrosto

Per azionare il girarrosto (vedi figura) procedere come segue:

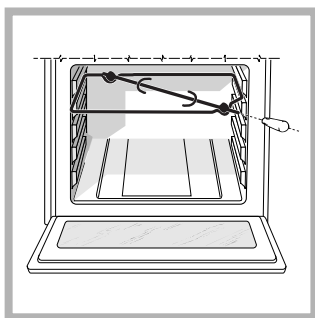

1. mettere la leccarda in posizione 1;
2. mettere il sostegno del girarrosto in posizione 4 e inserire lo spiedo nell'apposito foro posto sulla parete posteriore del forno;
3. azionare premendo il tasto GIRARROSTO.

## Luce del forno

La lampadina può essere accesa in qualunque momento premendo il tasto LUCE DEL FORNO.

## Timer\*

Per azionare il Timer (Contaminuti) procedere come segue:

1. ruotare in senso orario ⤵ la manopola TIMER di un giro quasi completo per caricare la suoneria;
2. ruotare in senso antiorario ⤴ la manopola TIMER impostando il tempo desiderato.

## Vano inferiore\*

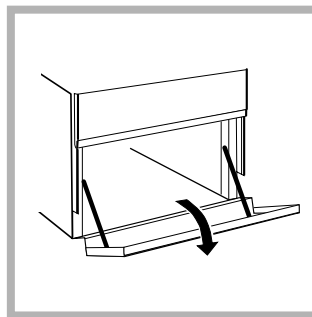

Sotto al forno è presente un vano che può essere utilizzato per il deposito di accessori o casseruole. Per aprire lo sportello ruotarlo verso il basso (vedi figura).

! Non riporre materiale infiammabile nel vano inferiore.

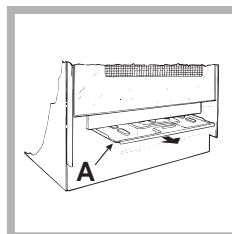

Nei modelli cucina a gas c'è una protezione scorrevole A che serve a riparare il vano inferiore dal calore sviluppato dal bruciatore (vedi figura).

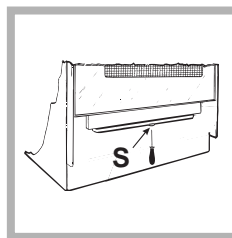

Per rimuovere la protezione scorrevole svitare la vite S (vedi figura). Per rimontarla, bloccarla con la vite S.

! Prima di usare il forno accertarsi che la protezione scorrevole sia fissata correttamente.

\* Presente solo su alcuni modelli.



## Timer analogico\*

### Impostare l'ora

Tirare la manopola del TIMER ANALOGICO e ruotarla in senso antiorario fino a impostare l'ora corrente.

! L'impostazione dell'ora è possibile solo se il forno è collegato all'impianto elettrico. In caso di mancanza di corrente il TIMER ANALOGICO si ferma: al ripristino della corrente è necessario regolare nuovamente l'ora.

### Funzione contaminuti

Nel funzionamento contaminuti viene impostato un tempo dal quale comincia un conto alla rovescia:

1. Ruotare la manopola del TIMER ANALOGICO in senso antiorario fino a visualizzare sulla finestrella il tempo desiderato. Il conteggio del tempo inizierà immediatamente.

2. A tempo scaduto viene emesso un segnale acustico. Per interrompere il suono, o per utilizzare la sola funzione orologio, portare l'indice sul simbolo .

! Questa funzione non controlla l'accensione e lo spegnimento del forno, ma emette solamente un allarme acustico a tempo scaduto.

## Tabella cottura in forno

Alimenti	Peso (Kg)	Posizione dei ripiani	Preriscaldamento (minuti)	Temperatura consigliata (°C)	Durata cottura (minuti)
<b>Pasta</b>					
Lasagne	2.5	3	10	210	60-75
Cannelloni	2.5	3	10	200	40-50
Paste gratinate	2.5	3	10	200	40-50
<b>Carne</b>					
Vitello	1.7	3	10	200	85-90
Pollo	1.5	3	10	220	90-100
Anatra	1.8	3	10	200	100-110
Coniglio	2	3	10	200	70-80
Maiale	2.1	3	10	200	70-80
Agnello	1.8	3	10	200	90-95
<b>Pesce</b>					
Sgombri	1.1	3	10	180-200	35-40
Dentice	1.5	3	10	180-200	40-50
Trota al cartoccio	1	3	10	180-200	40-45
<b>Pizza</b>					
Napoletana	1	3	15	220	15-20
<b>Torte</b>					
Biscotti	0.5	3	15	180	30-35
Crostata	1.1	3	15	180	30-35
Torte salate	1	3	15	180	45-50
Torte lievitate	1	3	15	180	35-40
<b>Cottura al grill</b>					
Bistecca di vitello	1	4	5		15-20
Cotolette	1.5	4	5		20
Hamburger	1	3	5		7
Sgombri	1	4	5		15-20
Toast	n.4	4	5		5
<b>Cottura al grill con girarrosto</b>					
Vitello allo spiedo	1	-	5		70-80
Pollo allo spiedo	2	-	5		70-80
<b>Cottura al grill con girarrosto multispiedo*</b>					
Spiedini di carne	1	-	5		40-45
Spiedini di verdura	0.8	-	5		25-30

\* Presente solo su alcuni modelli.

# Precauzioni e consigli

IT

! L'apparecchio è stato progettato e costruito in conformità alle norme internazionali di sicurezza. Queste avvertenze sono fornite per ragioni di sicurezza e devono essere lette attentamente.

## Sicurezza generale

- **Le istruzioni sono valide solo per i paesi di destinazione i cui simboli figurano sul libretto e sulla targa matricola.**
- L'apparecchio è stato concepito per un uso di tipo non professionale all'interno dell'abitazione.
- L'apparecchio non va installato all'aperto, nemmeno se lo spazio è riparato, perché è molto pericoloso lasciarlo esposto a pioggia e temporali.
- Non toccare la macchina a piedi nudi o con le mani o con i piedi bagnati o umidi.
- L'apparecchio deve essere usato per cuocere alimenti, solo da persone adulte e secondo le istruzioni riportate in questo libretto, valide per i Paesi di destinazione i cui simboli figurano all'inizio del libretto.
- Il libretto riguarda un apparecchio di classe 1 (isolato) o classe 2 – sottoclasse 1 (incassato tra due mobili).
- Tenere lontani i bambini.
- Evitare che il cavo di alimentazione di altri elettrodomestici entri in contatto con parti calde dell'apparecchio.
- Non ostruire le aperture di ventilazione e di smaltimento di calore.
- Evitare di chiudere il coperchio di vetro del piano cottura (presente su alcuni modelli) quando i bruciatori sono accesi o sono ancora caldi.
- Utilizzare sempre guanti da forno per inserire o estrarre recipienti.
- Non utilizzare liquidi infiammabili (alcol, benzina, ecc.) in prossimità dell'apparecchio quando esso è in uso.
- Non riporre materiale infiammabile nel vano inferiore di deposito o nel forno: se l'apparecchio viene messo inavvertitamente in funzione potrebbe incendiarsi.
- Quando l'apparecchio non è utilizzato, assicurarsi sempre che le manopole siano nella posizione • e che rubinetto del gas sia chiuso.
- Non staccare la spina dalla presa della corrente tirando il cavo, bensì afferrando la spina.

- Non fare pulizia o manutenzione senza aver prima staccato la spina dalla rete elettrica.
- In caso di guasto, in nessun caso accedere ai meccanismi interni per tentare una riparazione. Contattare l'Assistenza.
- Non appoggiare oggetti pesanti sulla porta del forno aperta.

## Smaltimento

- Smaltimento del materiale di imballaggio: attenersi alle norme locali, così gli imballaggi potranno essere riutilizzati.
- La direttiva Europea 2002/96/CE sui rifiuti di apparecchiature elettriche ed elettroniche (RAEE), prevede che gli elettrodomestici non debbano essere smaltiti nel normale flusso dei rifiuti solidi urbani. Gli apparecchi dismessi devono essere raccolti separatamente per ottimizzare il tasso di recupero e riciclaggio dei materiali che li compongono e impedire potenziali danni per la salute e l'ambiente. Il simbolo del cestino barrato è riportato su tutti i prodotti per ricordare gli obblighi di raccolta separata. Si potranno consegnare gli elettrodomestici dismessi al servizio di raccolta pubblico, portarli presso le apposite aree comunali o, se previsto dalla legge nazionale in materia, renderli ai rivenditori contestualmente all'acquisto di nuovi prodotti di tipo equivalente. Tutti i principali produttori di elettrodomestici sono attivi nella creazione e gestione di sistemi di raccolta e smaltimento degli apparecchi dismessi.

## Risparmiare e rispettare l'ambiente

- Azionando il forno negli orari che vanno dal tardo pomeriggio fino alle prime ore del mattino si collabora a ridurre il carico di assorbimento delle aziende elettriche.
- Mantenere efficienti e pulite le guarnizioni, in modo che aderiscano bene alla porta e non procurino dispersioni di calore.

## Escludere la corrente elettrica

Prima di ogni operazione isolare l'apparecchio dalla rete di alimentazione elettrica.

## Pulire l'apparecchio

! Evitare l'uso di detersivi abrasivi o corrosivi, quali gli smacchiatori e prodotti antiruggine, i detersivi in polvere e le spugne con superficie abrasiva: possono graffiare irrimediabilmente la superficie.

! Non utilizzare mai pulitori a vapore o ad alta pressione per la pulizia dell'apparecchio.

- Per una manutenzione ordinaria, è sufficiente lavare il piano con una spugna umida, asciugando quindi con una carta assorbente per cucina.
- Le parti esterne smaltate o inox e le guarnizioni in gomma possono essere pulite con una spugnetta imbevuta di acqua tiepida e sapone neutro. Se le macchie sono difficili da asportare usare prodotti specifici. Sciacquare abbondantemente e asciugare dopo la pulizia. Non usare polveri abrasive o sostanze corrosive.
- Le griglie, i cappellotti, le corone spartifiamma e i bruciatori del piano cottura sono estraibili per facilitare la pulizia; lavarli in acqua calda e detersivo non abrasivo, avendo cura di togliere ogni incrostazione e attendere che siano perfettamente asciutti.
- Nelle cucine dotate di accensione elettronica occorre procedere frequentemente ad una accurata pulizia della parte terminale dei dispositivi di accensione elettronica e verificare che i fori di uscita del gas non siano ostruiti.
- L'interno del forno va pulito preferibilmente ogni volta dopo l'uso, quando è ancora tiepido. Usare acqua calda e detersivo, risciacquare e asciugare con un panno morbido. Evitare gli abrasivi.
- Pulire il vetro della porta del forno con spugne e prodotti non abrasivi e asciugare con un panno morbido.
- Gli accessori possono essere lavati come normali stoviglie, anche in lavastoviglie.

- L'acciaio inox può rimanere macchiato se a contatto per lungo tempo con acqua fortemente calcarea o con detersivi aggressivi (contenenti fosforo). Si consiglia di sciacquare abbondantemente ed asciugare dopo la pulizia. E' inoltre opportuno asciugare eventuali trabocchi d'acqua.

! Evitare di chiudere il coperchio quando i bruciatori sono accesi o sono ancora caldi.

## Controllare le guarnizioni del forno

Controllare periodicamente lo stato della guarnizione attorno alla porta del forno. In caso risulti danneggiata rivolgersi al Centro Assistenza Autorizzato più vicino. È consigliabile non usare il forno fino all'avvenuta riparazione.

## Manutenzione rubinetti gas

Con il tempo può verificarsi il caso di un rubinetto che si blocchi o presenti difficoltà nella rotazione, pertanto sarà necessario provvedere alla sostituzione del rubinetto stesso.

**! Questa operazione deve essere effettuata da un tecnico autorizzato dal costruttore.**

## Sostituire la lampadina di illuminazione del forno

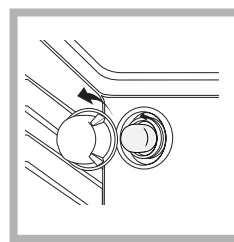

1. Dopo aver disinserito il forno dalla rete elettrica, togliere il coperchio in vetro del portalampada (*vedi figura*).
2. Svitare la lampadina e sostituirla con una analoga: tensione 230V, potenza 25 W, attacco E 14.

3. Rimontare il coperchio e ricollegare il forno alla rete elettrica.

# Assistenza

IT

In caso di anomalie contattare il Numero Unico Nazionale 199.199.199\*

**Comunicare:**

- il modello della macchina (Mod.)
- il numero di serie (S/N)

Queste ultime informazioni si trovano sulla targhetta caratteristiche posta sull'apparecchio e/o sull'imballo.

**Assistenza Attiva 7 giorni su 7**



Se nasce il bisogno di assistenza o manutenzione basta chiamare il Numero Unico Nazionale 199.199.199\* per essere messi subito in contatto con il Centro Assistenza Tecnica più vicino al luogo da cui si chiama. È attivo 7 giorni su 7, sabato e domenica compresi, e non lascia mai inascoltata una richiesta.

\* Al costo di 14,25 centesimi di Euro al minuto (iva inclusa) dal Lun. al Ven. dalle 08:00 alle 18:30, il Sab. dalle 08:00 alle 13:00 e di 5,58 centesimi di Euro al minuto (iva inclusa) dal Lun. al Ven. dalle 18:30 alle 08:00, il Sab. dalle 13:00 alle 08:00 e i giorni festivi, per chi chiama dal telefono fisso.

Per chi chiama da radiomobile le tariffe sono legate al piano tariffario dell'operatore telefonico utilizzato.

Le suddette tariffe potrebbero essere soggette a variazione da parte dell'operatore telefonico; per maggiori informazioni consultare il sito [www.aristonchannel.com](http://www.aristonchannel.com).

# Operating Instructions

COOKER

IT

Italiano, 1

**GB**

**English, 13**

RS

РУССКИЙ, 24

UA

Українська,35

RO

Română, 46

**C 34S G1 R**

**C 34S G3 R**

## Contents

GB

### Installation, 14-17

Positioning and levelling  
Electrical connections  
Gas connection  
Adapting to different types of gas  
Technical data  
Table of burner and nozzle specifications

### Description of the appliance, 18

Overall view  
Control panel

### Start-up and use, 19-21

Using the hob  
Using the oven  
Analogue timer  
Oven cooking advice table

### Precautions and tips, 22

General safety  
Disposal  
Respecting and conserving the environment

### Maintenance and care, 23

Switching the appliance off  
Cleaning the appliance  
Gas tap maintenance  
Replacing the oven light bulb  
Assistance



**ARISTON**

# Installation

GB

! Before operating your new appliance please read this instruction booklet carefully. It contains important information concerning the safe installation and operation of the appliance.

! Please keep these operating instructions for future reference. Make sure that the instructions are kept with the appliance if it is sold, given away or moved.

! The appliance must be installed by a qualified professional according to the instructions provided.

! Any necessary adjustment or maintenance must be performed after the cooker has been disconnected from the electricity supply.

## Room ventilation

The appliance may only be installed in permanently-ventilated rooms, according to current national legislation. The room in which the appliance is installed must be ventilated adequately so as to provide as much air as is needed by the normal gas combustion process (the flow of air must not be lower than 2 m<sup>3</sup>/h per kW of installed power).

The air inlets, protected by grilles, should have a duct with an inner cross section of at least 100 cm<sup>2</sup> and should be positioned so that they are not liable to even partial obstruction (*see figure A*).

These inlets should be enlarged by 100% - with a minimum of 200 cm<sup>2</sup> - whenever the surface of the hob is not equipped with a flame failure safety device. When the flow of air is provided in an indirect manner from adjacent rooms (*see figure B*), provided that these are not communal parts of a building, areas with increased fire hazards or bedrooms, the inlets should be fitted with a ventilation duct leading outside as described above.

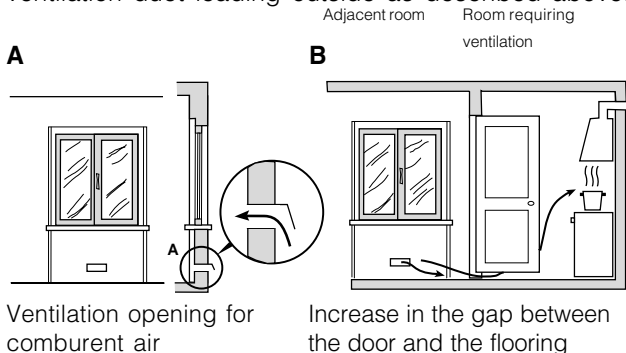

! After prolonged use of the appliance, it is advisable to open a window or increase the speed of any fans used.

## Disposing of combustion fumes

The disposal of combustion fumes should be guaranteed using a hood connected to a safe and efficient natural suction chimney, or using an electric fan that begins to operate automatically every time the appliance is switched on (*see figure*).

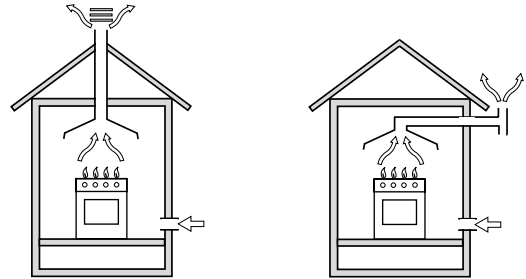

Fumes channelled straight outside

Fumes channelled through a chimney or branched flue system (reserved for cooking appliances)

! The liquefied petroleum gases are heavier than air and collect by the floor, therefore all rooms containing LPG cylinders must have openings leading outside so that any leaked gas can escape easily.

LPG cylinders, therefore, whether partially or completely full, must not be installed or stored in rooms or storage areas that are below ground level (cellars, etc.). Only the cylinder being used should be stored in the room; this should also be kept well away from sources of heat (ovens, chimneys, stoves) that may cause the temperature of the cylinder to rise above 50°C.

## Positioning and levelling

! It is possible to install the appliance alongside cupboards whose height does not exceed that of the hob surface.

! Make sure that the wall in contact with the back of the appliance is made from a non-flammable, heat-resistant material (T 90°C).

To install the appliance correctly:

- Place it in the kitchen, dining room or the bed-sit (not in the bathroom).
- If the top of the hob is higher than the cupboards, the appliance must be installed at least 200 mm away from them.
- If the cooker is installed underneath a wall cabinet, there must be a minimum distance of 420 mm between this cabinet and the top of the hob. This distance should be increased to 700 mm if the wall cabinets are flammable (*see figure*).

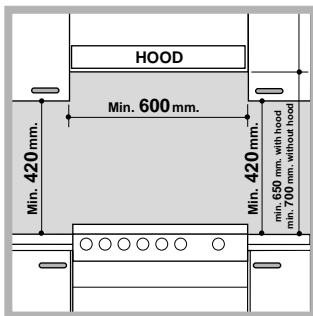

- Do not position blinds behind the cooker or less than 200 mm away from its sides.
- Any hoods must be installed according to the instructions listed in the relevant operating manual.

### Levelling

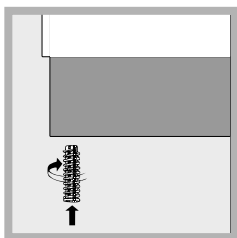

If it is necessary to level the appliance, screw the adjustable feet into the places provided on each corner of the base of the cooker (*see figure*).

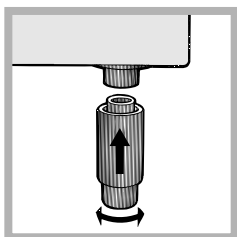

The legs\* fit into the slots on the underside of the base of the cooker.

### Electrical connection

Install a standardised plug corresponding to the load indicated on the appliance data plate (*see Technical data table*).

The appliance must be directly connected to the mains using an omnipolar circuit-breaker with a minimum contact opening of 3 mm installed between the appliance and the mains. The circuit-breaker must be suitable for the charge indicated and must comply with NFC 15-100 regulations (the earthing wire must not be interrupted by the circuit-breaker). The supply cable must be positioned so that it does not come into contact with temperatures higher than 50°C at any point.

Before connecting the appliance to the power supply, make sure that:

- The appliance is earthed and the plug is compliant with the law.
- The socket can withstand the maximum power of the appliance, which is indicated by the data plate.
- The voltage is in the range between the values indicated on the data plate.
- The socket is compatible with the plug of the appliance. If the socket is incompatible with the plug, ask an authorised technician to replace it. Do not use extension cords or multiple sockets.

\* Only available in certain models

! Once the appliance has been installed, the power supply cable and the electrical socket must be easily accessible.

! The cable must not be bent or compressed.

! The cable must be checked regularly and replaced by authorised technicians only.

**! The manufacturer declines any liability should these safety measures not be observed.**

### Gas connection

Connection to the gas network or to the gas cylinder may be carried out using a flexible rubber or steel hose, in accordance with current national legislation and after making sure that the appliance is suited to the type of gas with which it will be supplied (see the rating sticker on the cover: if this is not the case *see below*). When using liquid gas from a cylinder, install a pressure regulator which complies with current national regulations. To make connection easier, the gas supply may be turned sideways\*: reverse the position of the hose holder with that of the cap and replace the gasket that is supplied with the appliance.

! Check that the pressure of the gas supply is consistent with the values indicated in the Table of burner and nozzle specifications (*see below*). This will ensure the safe operation and durability of your appliance while maintaining efficient energy consumption.

### Gas connection using a flexible rubber hose

Make sure that the hose complies with current national legislation. The internal diameter of the hose must measure: 8 mm for liquid gas supply; 13 mm for methane gas supply.

Once the connection has been performed, make sure that the hose:

- Does not come into contact with any parts that reach temperatures of over 50°C.
- Is not subject to any pulling or twisting forces and that it is not kinked or bent.
- Does not come into contact with blades, sharp corners or moving parts and that it is not compressed.
- Is easy to inspect along its whole length so that its condition may be checked.
- Is shorter than 1500 mm.
- Fits firmly into place at both ends, where it will be fixed using clamps that comply with current regulations.

! If one or more of these conditions is not fulfilled or if the cooker must be installed according to the conditions listed for class 2 - subclass 1 appliances (installed between two cupboards), the flexible steel hose must be used instead (*see below*).

### Connecting a flexible jointless stainless steel pipe to a threaded attachment

Make sure that the hose and gaskets comply with current national legislation.

To begin using the hose, remove the hose holder on the appliance (the gas supply inlet on the appliance is a cylindrical threaded 1/2 gas male attachment).

! Perform the connection in such a way that the hose length does not exceed a maximum of 2 metres, making sure that the hose is not compressed and does not come into contact with moving parts.

### Checking the connection for leaks

When the installation process is complete, check the hose fittings for leaks using a soapy solution. Never use a flame.

### Adapting to different types of gas

It is possible to adapt the appliance to a type of gas other than the default type (this is indicated on the rating label on the cover).

### Adapting the hob

Replacing the nozzles for the hob burners:

1. Remove the hob grids and slide the burners off their seats.

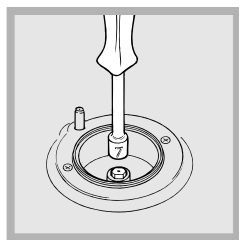

2. Unscrew the nozzles using a 7 mm socket spanner (*see figure*), and replace them with nozzles suited to the new type of gas (*see Burner and nozzle specifications table*).

3. Replace all the components by following the above

instructions in reverse.

Adjusting the hob burners' minimum setting:

1. Turn the tap to the minimum position.  
2. Remove the knob and adjust the regulatory screw, which is positioned inside or next to the tap pin, until the flame is small but steady.

! If the appliance is connected to a liquid gas supply, the regulatory screw must be fastened as tightly as possible.

3. While the burner is alight, quickly change the position of the knob from minimum to maximum and vice versa several times, checking that the flame is not extinguished.

! The hob burners do not require primary air adjustment.

### Adapting the oven

Replacing the oven burner nozzle:

1. Remove the oven compartment.

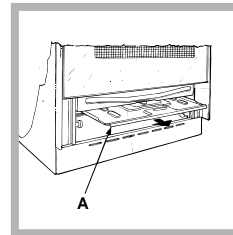

2. Slide out the protection panel A (*see diagram*).

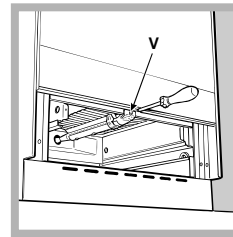

3. Remove the oven burner after unscrewing the screws V (*see figure*).

The whole operation will be made easier if the oven door is removed.

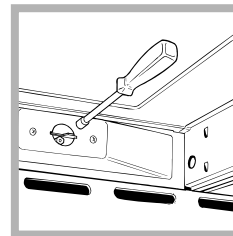

4. Unscrew the nozzle using a special nozzle socket spanner (*see figure*) or with a 7 mm socket spanner, and replace it with a new nozzle that is suited to the new type of gas (*see Burner and nozzle specifications table*).

### Adjusting the gas oven burner's minimum setting:

1. Light the burner (*see Start-up and Use*).  
2. Turn the knob to the minimum position (MIN) after it has been in the maximum position (MAX) for approximately 10 minutes.  
3. Remove the knob.  
4. Tighten or loosen the adjustment screws on the outside of the thermostat pin (*see figure*) until the flame is small but steady.

! If the appliance is connected to liquid gas, the adjustment screw must be fastened as tightly as possible.

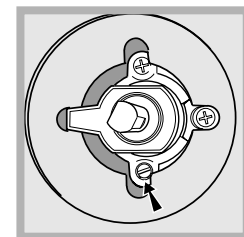
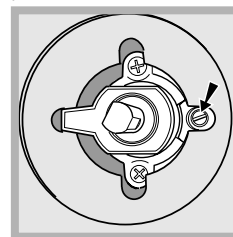



5. Turn the knob from the MAX position to the MIN position quickly or open and shut the oven door, making sure that the burner is not extinguished.

### Adapting the grill

Replacing the grill burner nozzle:

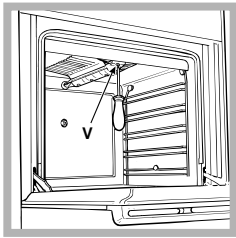

1. Remove the oven burner after loosening screw V (*see figure*).

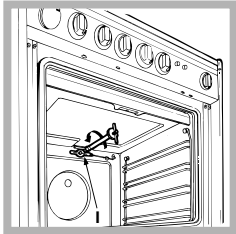

2. Unscrew the grill burner nozzle using a special nozzle socket spanner (*see figure*) or preferably with a 7 mm socket spanner, and replace it with a new nozzle that is suited to the new type of gas (*see Burner and nozzle specifications table*).

- ! Be careful of the spark plug wires and the thermocouple tubes.
- ! The oven and grill burners do not require primary air adjustment.
- ! After adjusting the appliance so it may be used with a different type of gas, replace the old rating label with a new one that corresponds to the new type of gas (these labels are available from Authorised Technical Assistance Centres).
- ! Should the gas pressure used be different (or vary slightly) from the recommended pressure, a suitable pressure regulator must be fitted to the inlet hose in accordance with current national regulations relating to "regulators for channelled gas".

TECHNICAL DATA	
Oven dimensions (HxWxD)	34x38x44 cm
Volume	57 l
Useful measurements relating to the oven compartment	width 42 cm depth 44 cm height 17 cm
Power supply voltage and frequency	see data plate
Burners	may be adapted for use with any type of gas shown on the data plate, which is located inside the flap or, after the oven compartment has been opened, on the left-hand wall inside the oven.
	EC Directives: 73/23/EEC dated 19/02/73 (Low Voltage) and subsequent amendments - 89/336/EEC dated 03/05/89 (Electromagnetic Compatibility) and subsequent amendments - 90/369/EEC dated 29/06/90 (Gas) and subsequent amendments - 93/68/EEC dated 22/07/93 and subsequent amendments - 2002/96/EC.

### Table of burner and nozzle specifications

Burner	Diameter (mm)	Thermal Power kW (p.c.s.*)		Liquid Gas				Natural Gas			
		Nominal	Reduced	By Pass 1/100 (mm)	Nozzle 1/100 (mm)	Flow* g/h ***	Flow* g/h **	Nozzle 1/100 (mm)	Flow* l/h	Nozzle 1/100 (mm)	Flow* l/h
Fast (Large)(R)	100	3.00	0.7	41	87	218	214	128	286	143	286
Semi Fast (Medium)(S)	75	1.90	0.4	30	70	138	136	104	181	118	181
Auxiliary (Small)(A)	51	1.00	0.4	30	52	73	71	76	95	80	95
Oven	-	3.10	1.0	46	85	225	221	132	295	148	288
Grill	-	2.50	-	-	80	182	179	122	238	139	227
Supply Pressures		Nominal (mbar) Minimum (mbar) Maximum (mbar)				28-30 20 35	37 25 45	20 17 25		13 6,5 18	

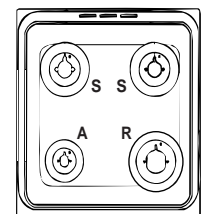

**C 34S G1 R**  
**C 34S G3 R**

\* At 15°C 1013 mbar-dry gas      \*\*\* Butane P.C.S. = 49,47 MJ/Kg  
\*\* Propane P.C.S. = 50,37 MJ/Kg      Natural P.C.S. = 37,78 MJ/m<sup>3</sup>

# Description of the appliance

GB

## Overall view

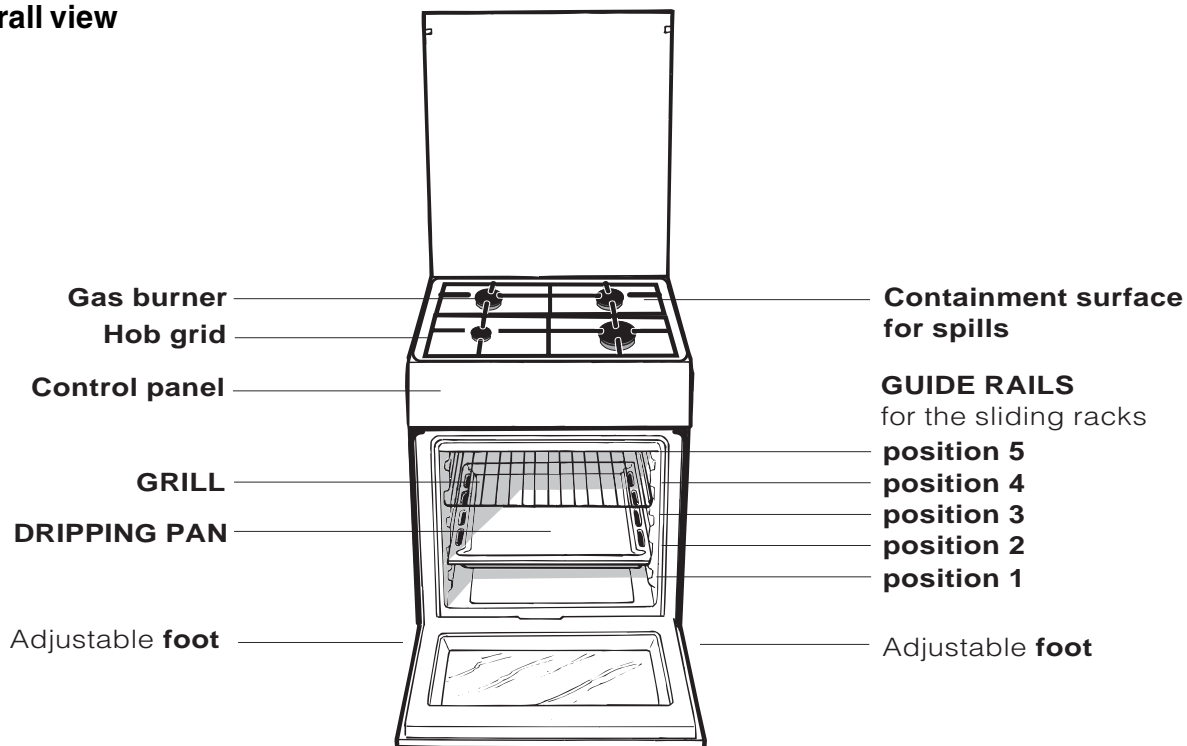

## Control panel

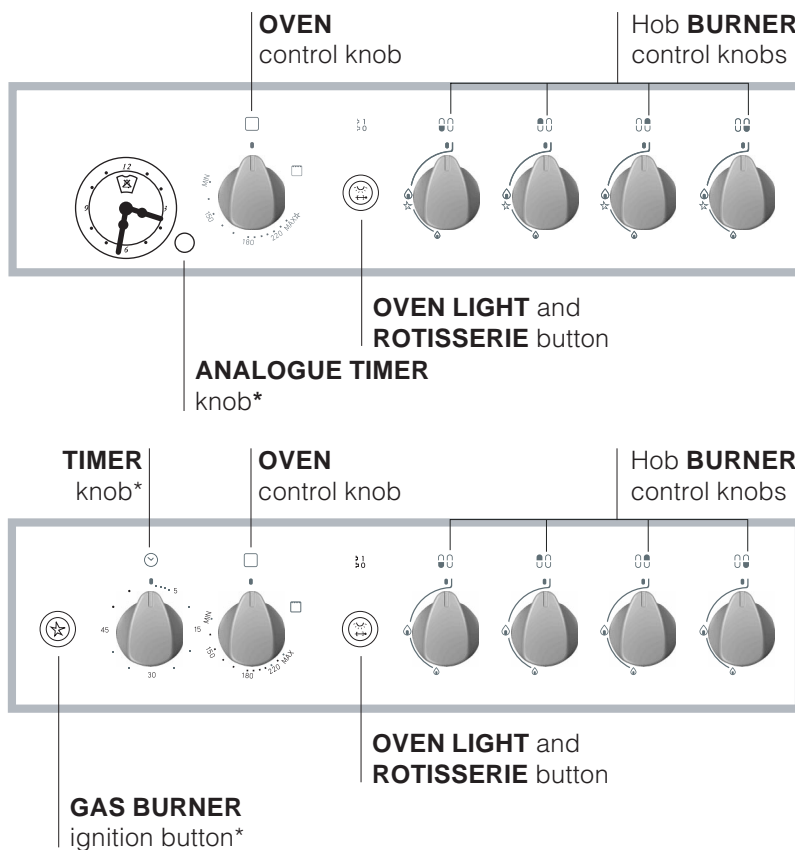



\* Only available in certain models.

## Using the hob

### Lighting the burners

For each BURNER knob there is a complete ring showing the strength of the flame for the relevant burner.

To light one of the burners on the hob:

1. Bring a flame or gas lighter close to the burner.
2. Press the BURNER knob and turn it in an anticlockwise direction so that it is pointing to the maximum flame setting .
3. Adjust the intensity of the flame to the desired level by turning the BURNER knob in an anticlockwise direction. This may be the minimum setting , the maximum setting  or any position in between the two.

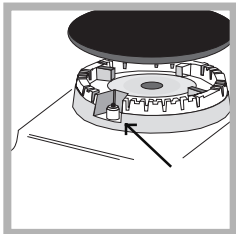

If the appliance is fitted with an electronic lighting device\* (*see figure*), press the ignition button, marked with the symbol , then hold the BURNER knob down and turn it in an anticlockwise direction, towards the maximum flame

setting, until the burner is lit.

Several models are equipped with an ignition device which is built into the knob; in this case the electronic ignition device\* is present (*see figure*) but the ignition button is not. Simply press the BURNER knob and turn it in an anticlockwise direction so that it is pointing to the maximum flame setting, until the burner is lit. The burner may be extinguished when the knob is released. If this occurs, repeat the operation, holding the knob down for a longer period of time.

! If the flame is accidentally extinguished, switch off the burner and wait for at least 1 minute before attempting to relight it.

If the appliance is equipped with a flame failure safety device\*, press and hold the BURNER knob for approximately 2-3 seconds to keep the flame alight and to activate the device.

To switch the burner off, turn the knob until it reaches the stop position .

\* Only available in certain models.

### Practical advice on using the burners

For the burners to work in the most efficient way possible and to save on the amount of gas consumed, it is recommended that only pans that have a lid and a flat base are used. They should also be suited to the size of the burner.

Burner	∅ Cookware diameter (cm)
Fast (R)	24 - 26
Semi Fast (S)	16 - 20
Auxiliary (A)	10 - 14

To identify the type of burner, please refer to the diagrams contained in the "Burner and nozzle specifications".

### Using the oven

! The first time you use your appliance, heat the empty oven with its door closed at its maximum temperature for at least half an hour. Ensure that the room is well ventilated before switching the oven off and opening the oven door. The appliance may emit a slightly unpleasant odour caused by protective substances used during the manufacturing process burning away.

! Never put objects directly on the bottom of the oven; this will avoid the enamel coating being damaged. Only use position 1 in the oven when cooking with the rotisserie spit.

### Lighting the oven

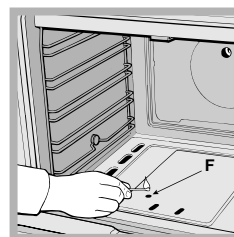

To light the oven burner, bring a flame or gas lighter close to opening F (*see figure*) and press the OVEN control knob while turning it in an anticlockwise direction until it reaches the MAX position.

If, after 15 seconds, the burner is still not alight, release the knob, open the oven door and wait for at least 1 minute before trying to light it again.

! The oven is fitted with a safety device and it is therefore necessary to hold the OVEN control knob down for approximately 6 seconds.

! If the flame is accidentally extinguished, switch off the burner and wait for at least 1 minute before attempting to relight the oven.

## Adjusting the temperature

To set the desired cooking temperature, turn the OVEN control knob in an anticlockwise direction. Temperatures are displayed on the control panel and may vary between MIN (140°C) and MAX (250°C). Once the set temperature has been reached, the oven will keep it constant by using its thermostat.

## Grill

To light the grill, bring a flame or gas lighter close to the burner and press the OVEN control knob while turning it in a clockwise direction until it reaches the  position. The grill enables the surface of food to be browned evenly and is particularly suitable for roast dishes, schnitzel and sausages. Place the rack in position 4 or 5 and the dripping pan in position 1 to collect fat and prevent the formation of smoke.

**!** The grill is fitted with a safety device and it is therefore necessary to hold the OVEN control knob down for approximately 6 seconds.

**!** If the flame is accidentally extinguished, switch off the burner and wait for at least 1 minute before attempting to relight the grill.

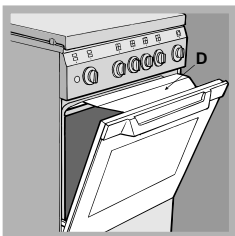

**!** When using the grill, leave the oven door ajar, positioning the deflector D between the door and the control panel (*see figure*) in order to prevent the knobs from overheating.

## Turnspit

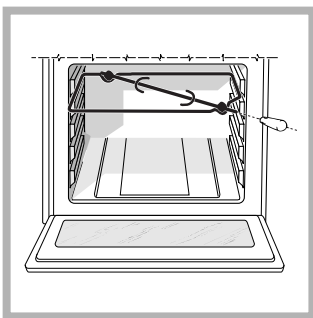

To operate the rotisserie (*see diagram*) proceed as follows:

1. Place the dripping pan in position 1.
2. Place the rotisserie support in position 4 and insert the spit in the hole provided on the back panel of the oven.



3. Activate the function by pressing the TURNSPIT button.

## Oven light

The light may be switched on at any moment by pressing the OVEN LIGHT button.

## Timer\*

To activate the Timer proceed as follows:

1. Turn the TIMER knob in a clockwise direction  for almost one complete revolution to set the buzzer.
2. Turn the TIMER knob in an anticlockwise direction  to set the desired length of time.

## Lower compartment\*

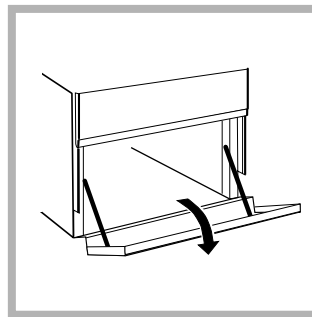

There is a compartment underneath the oven that may be used to store oven accessories or deep dishes. To open the door pull it downwards (*see figure*).

**!** Do not place flammable materials in the lower oven compartment.

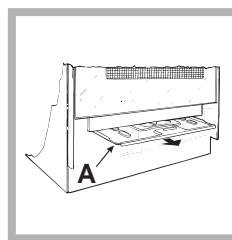

In gas cooker models, there is a sliding protection layer A that shields the lower compartment from the heat generated by the burner (*see figure*).

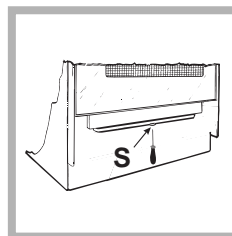

To remove the sliding protection remove the screw S (*see figure*). To replace it, lock it in place with the screw S.

**!** Before using the oven make sure that the sliding protection is fixed correctly.

\* Only available in certain models.

## Analogue timer\*

### Setting the time

Press the ANALOGUE TIMER knob and turn it in an anticlockwise direction to set the correct time.

! The clock can only be set if the oven is connected to the electricity mains. If there is a power failure, the ANALOGUE TIMER will stop: the correct time will need to be reset once the power has returned.

### Timer feature

The timer feature allows you to enter a specific amount of time and counts down from this time to zero:

1. Turn the ANALOGUE TIMER knob in an anticlockwise direction until the desired time is displayed. The timer begins counting down immediately.
2. When the selected time has elapsed, a buzzer will sound. To stop the buzzer, or to use only the timer function, turn the marker to the  symbol.

! This feature does not switch the oven on or off; it merely sounds when the set time has elapsed.

## Oven cooking advice table

Foods	Weight (in kg)	Rack position	Preheating time (min)	Recommended Temperature (°C)	Cooking time (minutes)
Pasta					
Lasagne	2.5	3	10	210	60-75
Cannelloni	2.5	3	10	200	40-50
Gratin dishes	2.5	3	10	200	40-50
Meat					
Veal	1.7	3	10	200	85-90
Chicken	1.5	3	10	220	90-100
Duck	1.8	3	10	200	100-110
Rabbit	2	3	10	200	70-80
Pork	2.1	3	10	200	70-80
Lamb	1.8	3	10	200	90-95
Fish					
Mackerel	1.1	3	10	180-200	35-40
Dentex	1.5	3	10	180-200	40-50
Trout baked in foil	1	3	10	180-200	40-45
Pizza					
Neapolitan-style	1	3	15	220	15-20
Pies					
Biscuits	0.5	3	15	180	30-35
Tart	1.1	3	15	180	30-35
Savoury pies	1	3	15	180	45-50
Leavened cakes	1	3	15	180	35-40
Grilled foods					
Veal steak	1	4	5		15-20
Cutlets	1.5	4	5		20
Hamburgers	1	3	5		7
Mackerel	1	4	5		15-20
Toast	4 pcs	4	5		5
Grilling using the rotisserie					
Spit-roast veal	1	-	5		70-80
Spit-roast chicken	2	-	5		70-80
Grilling using the multi-spit rotisserie*					
Meat kebabs	1	-	5		40-45
Vegetable kebabs	0.8	-	5		25-30

\* Only available in certain models.

# Precautions and tips

GB

! This appliance has been designed and manufactured in compliance with international safety standards.

The following warnings are provided for safety reasons and must be read carefully.

## General safety

- **These instructions are only valid for the countries whose symbols appear in the manual and on the serial number plate.**
- The appliance was designed for domestic use inside the home and is not intended for commercial or industrial use.
- The appliance must not be installed outdoors, even in covered areas. It is extremely dangerous to leave the appliance exposed to rain and storms.
- Do not touch the appliance with bare feet or with wet or damp hands and feet.
- The appliance must be used by adults only for the preparation of food, in accordance with the instructions provided in this booklet (the instructions apply to all countries listed at the beginning of the booklet).
- The instruction booklet accompanies a class 1 (insulated) or class 2 - subclass 1 (recessed between 2 cupboards) appliance.
- Keep children away from the oven.
- Make sure that the power supply cables of other electrical appliances do not come into contact with the hot parts of the oven.
- The openings used for the ventilation and dispersion of heat must never be covered.
- Do not close the glass hob cover (selected models only) when the burners are alight or when they are still hot.
- Always use oven gloves when placing cookware in the oven or when removing it.
- Do not use flammable liquids (alcohol, petrol, etc...) near the appliance while it is in use.
- Do not place flammable material in the lower storage compartment or in the oven itself. If the appliance is switched on accidentally, it could catch fire.
- Always make sure the knobs are in the • position and that the gas tap is closed when the appliance is not in use.

- When unplugging the appliance, always pull the plug from the mains socket; do not pull on the cable.
- Never perform any cleaning or maintenance work without having disconnected the appliance from the electricity mains.
- If the appliance breaks down, under no circumstances should you attempt to repair the appliance yourself. Repairs carried out by inexperienced persons may cause injury or further malfunctioning of the appliance. Contact Assistance.
- Do not rest heavy objects on the open oven door.

## Disposal

- When disposing of packaging material: observe local legislation so that the packaging may be reused.
- The European Directive 2002/96/EC relating to Waste Electrical and Electronic Equipment (WEEE) states that household appliances should not be disposed of using the normal solid urban waste cycle. Exhausted appliances should be collected separately in order to optimise the cost of re-using and recycling the materials inside the machine, while preventing potential damage to the atmosphere and to public health. The crossed-out dustbin is marked on all products to remind the owner of their obligations regarding separated waste collection. Exhausted appliances may be collected by the public waste collection service, taken to suitable collection areas in the area or, if permitted by current national legislation, they may be returned to the dealers as part of an exchange deal for a new equivalent product. All major manufacturers of household appliances participate in the creation and organisation of systems for the collection and disposal of old and disused appliances.

## Respecting and conserving the environment

- You can help to reduce the peak load of the electricity supply network companies by using the oven in the hours between late afternoon and the early hours of the morning.
- Check the door seals regularly and wipe them clean to ensure they are free of debris so that they adhere properly to the door, thus avoiding heat dispersion.

## Switching the appliance off

Disconnect your appliance from the electricity supply before carrying out any work on it.

## Cleaning the appliance

! Do not use abrasive or corrosive detergents such as stain removers, anti-rust products, powder detergents or sponges with abrasive surfaces: these may scratch the surface beyond repair.

! Never use steam cleaners or pressure cleaners on the appliance.

- It is usually sufficient simply to wash the hob using a damp sponge and dry it with absorbent kitchen roll.
- The stainless steel or enamel-coated external parts and the rubber seals may be cleaned using a sponge that has been soaked in lukewarm water and neutral soap. Use specialised products for the removal of stubborn stains. After cleaning, rinse well and dry thoroughly. Do not use abrasive powders or corrosive substances.
- The hob grids, burner caps, flame spreader rings and the hob burners can be removed to make cleaning easier; wash them in hot water and non-abrasive detergent, making sure all burnt-on residue is removed before drying them thoroughly.
- For hobs with electronic ignition, the terminal part of the electronic lighting devices should be cleaned frequently and the gas outlet holes should be checked for blockages.
- The inside of the oven should ideally be cleaned after each use, while it is still lukewarm. Use hot water and detergent, then rinse well and dry with a soft cloth. Do not use abrasive products.
- Clean the glass oven door using non-abrasive products and sponges and dry it with a soft cloth.
- The accessories can be washed like everyday crockery, and are even dishwasher safe.
- Stainless steel can be marked by hard water that has been left on the surface for a long time, or by aggressive detergents containing phosphorus.

After cleaning, rinse well and dry thoroughly. Any remaining drops of water should also be dried.

! Do not close the cover when the burners are alight or when they are still hot.

## Inspecting the oven seals

Check the door seals around the oven periodically. If the seals are damaged, please contact your nearest Authorised After-sales Service Centre. We recommend that the oven is not used until the seals have been replaced.

## Gas tap maintenance

Over time, the taps may become jammed or difficult to turn. If this occurs, the tap must be replaced.

**! This procedure must be performed by a qualified technician who has been authorised by the manufacturer.**

## Replacing the oven light bulb

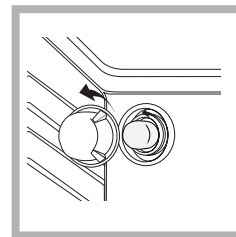

1. After disconnecting the oven from the electricity mains, remove the glass lid covering the lamp socket (*see figure*).
2. Remove the light bulb and replace it with a similar one: voltage 230 V, wattage 25 W, cap E 14.

3. Replace the lid and reconnect the oven to the electricity supply.

## Assistance

**Please have the following information handy:**

- The appliance model (Mod.).
- The serial number (S/N).

This information can be found on the data plate located on the appliance and/or on the packaging.

RS

IT

Italiano, 1

GB

English, 13

RS

РУССКИЙ, 24

UA

Українська, 35

RO

Română, 46

C 34S G1 R

C 34S G3 R

### Содержание

#### Монтаж, 25-28

Расположение и нивелировка  
Электрическое подсоединение  
Подсоединение к газопроводу  
Настройка на различные типы газа  
Технические данные  
Таблица характеристик горелок и форсунок

#### Описание изделия, 29

Общий вид  
Панель управления

#### Включение и эксплуатация, 30-32

Эксплуатация варочной панели  
Эксплуатация духового шкафа  
Аналоговый таймер  
Таблица приготовления в духовом шкафу

#### Предосторожности и рекомендации, 33

Общие требования к безопасности  
Утилизация  
Экономия электроэнергии и охрана окружающей среды

#### Техническое обслуживание и уход, 34

Отключение электропитания  
Чистка изделия  
Уход за ручьятками газовой варочной панели  
Порядок замены лампочки в духовом шкафу  
Техническое обслуживание



ARISTON



! Важно сохранить данное руководство для его последующих консультации. В случае продажи, передачи или переезда проверьте, чтобы данное руководство сопровождало изделие.

! Внимательно прочитайте инструкции: в них содержатся важные сведения об установке, эксплуатации и безопасности изделия.

! Установка изделия производится в соответствии с данными инструкциями квалифицированными специалистами.

! Любая операция по регулиции или техническому обслуживанию должна производиться только после отсоединения кухонной плиты от сети электропитания.

## Вентиляция помещения

Изделие может быть установлено в помещениях с постоянной вентиляцией в соответствии с действующими национальными нормативами. В помещении, в котором устанавливается изделие, должен быть обеспечен приток воздуха в объеме, необходимом для оптимального горения газа (расход воздуха не должен быть меньше 2 м<sup>3</sup>/час на 1 кВт установленной мощности). Вентиляционные отверстия, защищенные решетками, должны иметь воздухопровод площадью не менее 100 мм<sup>2</sup> полезного сечения и располагаться таким образом, чтобы их нельзя было закрыть, даже частично (см. рисунок А). Эти отверстия должны быть увеличены на 100% - то есть иметь минимальную площадь 200 см<sup>2</sup> - если варочная панель не оснащена предохранительным устройством отсутствия пламени и если воздух в помещение поступает из смежных помещений (см. рисунок В) – при условии, что это не общая площадь здания, не пожароопасное помещение или спальня - оснащенных воздухопроводом, выходящим на улицу, как описано выше.

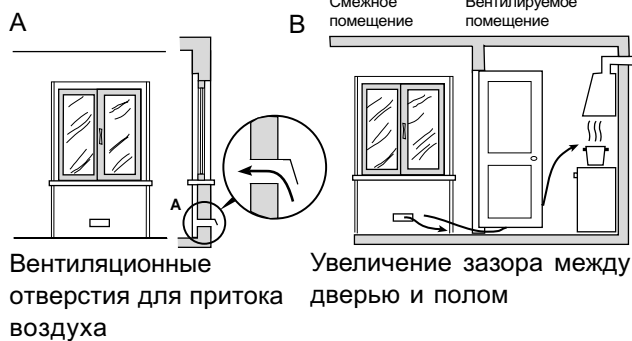

! После продолжительного использования изделия рекомендуется открыть окно или включить более интенсивный режим вентиляторов.

## Дымоудаление

Дымоудаление должно осуществляться через вытяжной зонт, соединенный с эффективным дымоходом с натуральной тягой, или посредством электровентилятора, который автоматически включается каждый раз при включении изделия (см. рисунок).

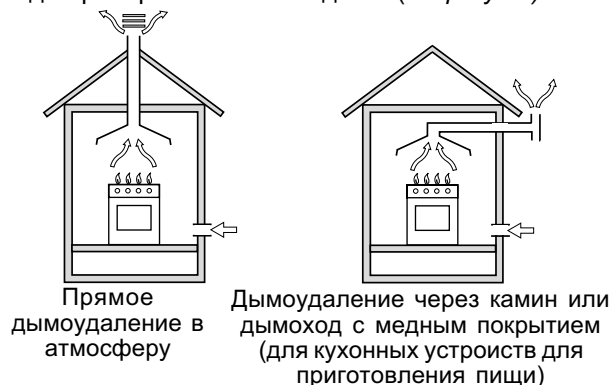

! Сжиженные натуральные газы тяжелее воздуха, застилаются внизу, по этой причине помещения для хранения баллонов с СНГ должны иметь вентилиционные отверстия у пола для вентиляции возможных утечек газа.

Баллоны с СНГ, полные или частично израсходованные, не должны размещаться или храниться в помещениях или хранилищах, расположенных в подземных помещениях (подвалы, и т.д.). Храните в помещении только рабочий баллон, установив его вдали от источников тепла (духовок, каминов, печи), которые могут нагреть его до температуры выше 50°C.

## Расположение и нивелировка

! Изделие может быть установлено рядом с кухонными элементами, высота которых не превышает поверхность варочной панели.

! Проверьте, чтобы стена, к которой прилегает задняя часть изделия, была из невозгораемого материала и устойчивой к теплу (Т 90°C).

Порядок монтажа:

- изделие может быть установлено на кухне, в столовой или в однокомнатной квартире (не в ванной комнате);
- если варочная панель кухонной плиты выше мебельных элементов, необходимо отодвинуть их от плиты на расстояние не менее 200 мм.
- если кухонная плита устанавливается под навесным шкафом, он должен располагаться на высоте не менее 420 мм от поверхности варочной панели. Это расстояние должно быть 700 мм, если навесные шкафы выполнены из возгораемого материала (см. рисунок);
- не заправляйте занавески за кухонную плиту и не приближайте их на расстояние меньше 200 мм.

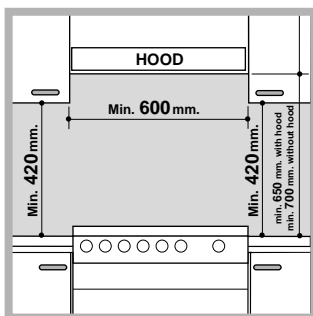

- возможная кухонная вытяжка должна быть установлена в соответствии с инструкциями, приведенными в техническом руководстве к вытяжке.

### Выравнивание

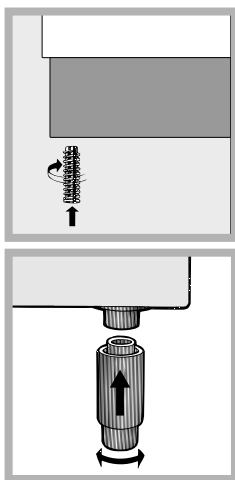

При необходимости выровнять изделие вкрутите в специальные отверстия по углам в основании кухонной плиты прилагающиеся регулировочные ножки (см. рисунок).

Прилагающиеся ножки\* вставляются под основание кухонной плиты.

### Электрическое подключение

Установите на кабель электропитания нормализованную штепсельную вилку, рассчитанную на нагрузку, указанную на заводской табличке изделия (см. табличку с техническими данными).

В случае прямого подключения к сети электропитания между кухонной плитой и сетью необходимо установить мультиполярный выключатель с минимальным расстоянием между контактами 3 мм, рассчитанный на данную нагрузку и соответствующий нормативу NFC 15-100 (выключатель не должен размыкать провод заземления). Кабель электропитания должен быть расположен таким образом, чтобы ни в одной точке его температура не превышала температуру помещения более чем на 50°C.

Перед подсоединением кабеля проверьте следующее:

- электрическая розетка должна быть соединена с заземлением и соответствовать нормативам;
- электрическая розетка должна быть рассчитана на максимальную потребляемую мощность изделия, указанную на заводской табличке;
- напряжение и частота тока сети должны соответствовать электрическим данным изделия;
- электрическая розетка должна быть совместима со штепсельной вилкой изделия. В противном

\*Имеется только в некоторых моделях

случае замените розетку или вилку; не используйте удлинители или тройники.

! Изделие должно быть установлено таким образом, чтобы электрический кабель и электророзетка были легко доступны.

! Электрический кабель изделия не должен быть согнут или сжат.

! Регулярно проверяйте состояние кабеля электропитания и при необходимости поручайте его замену только уполномоченным техникам.

! Фирма снимает с себя всякую ответственность в случае несоблюдения вышеописанных правил.

### Подсоединение к газопроводу

Подсоединение к газопроводу или к газовому баллону выполняется посредством гибкого резинового или стального шланга в соответствии с действующими национальными нормативами, после проверки настройки изделия на тип используемого газа (см. этикетку настройки на крышке: в противном случае см. ниже). В случае использования сжиженного газа из баллона необходимо установить регуляторы давления, соответствующие действующему национальному нормативу. Для облегчения подсоединения газовый патрубок является ориентируемым\*: поменяйте местами крепежную блокировочную гайку на заглушку и замените прилагающееся уплотнение.

! Для надежного функционирования, рационального использования энергии и более длительного срока службы изделия проверьте, чтобы давление подачи газа соответствовало значениям, указанным в таблице «Характеристики газовых конфорок и форсунок» (см. ниже).

### Газовое подсоединение посредством резинового шланга

Проверьте, чтобы шланг соответствовал действующим национальным нормативам. Внутренний диаметр шланга должен быть: 8 мм для сжиженного газа; 13 мм для газа метана.

После подсоединения проверьте, чтобы шланг:

- не касался частей, температура которых может превысить 50°C;
- не был растянут, перекручен, сжат или заломлен;
- не касался режущих предметов, острых углов, подвижных предметов и не был сжат;
- был легко доступен для проверки по всей длине;
- не был длиннее 1500 мм;
- был прочно закреплен с обоих концов при помощи хомутов, соответствующих действующим национальным нормативам.

! Если одно или несколько из вышеописанных условий не будет соблюдено, и если кухонная плита устанавливается в условиях класса 2, подгруппа 1 (изделие, встроенное между двух мебельных элементов), необходимо использовать гибкий стальной шланг (см. ниже).

### Газовое подсоединение посредством шланга из нержавеющей стали со сплошной оплеткой с резьбовыми соединениями.

Проверьте, чтобы шланг и уплотнения соответствовали действующим национальным нормативам.

Для подсоединения шланга снимите блокировочную гайку с изделия (патрубок подачи газа в изделие имеет цилиндрическую резьбу S газ «папа»).

! Длина подсоединяемого шланга не должна превышать 2 метра при максимальном растяжении. Проверьте, чтобы шланг не касался подвижных деталей, которые могут его сжать.

### Проверка уплотнения

По завершении подсоединения проверьте прочность уплотнения всех патрубков при помощи мыльного раствора, но никогда не пламенем.

### Настройка на различные типы газа

Изделие может быть настроено на тип газа, отличающийся от оригинального (указан на этикетке настройки на крышке).

### Настройка варочной панели

Порядок замены форсунок конфорок на варочной панели:

1. снимите решетки с варочной панели и выньте горелки из своих гнезд;

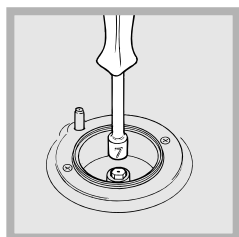

2. отвинтите форсунки при помощи плоского гаечного ключа 7 мм (см. рисунок) и замените их на форсунки, рассчитанные на новый тип газа (см. таблицу Характеристики горелок и форсунок);

3. восстановите на место все комплектующие, выполняя

операции в обратном порядке по отношению к описанным выше.

Порядок регулировки минимального пламени конфорок на варочной панели:

1. поверните рукоятку в положение минимального пламени;

2. снимите рукоятку и поверните регулировочный винт, расположенный внутри или рядом со стержнем крана, вплоть до получения стабильного малого пламени.

! В случае использования сжиженного газа винт регулировки должен быть закручен до упора.

3. проверьте, чтобы конфорка не гасла при резком повороте крана из положения максимального пламени в положение минимального пламени.

! Конфорки варочной панели не нуждаются в какой-либо регулировки первичного воздуха.

### Настройка духового шкафа

Замените форсунку газовой горелки духового шкафа:

1. выньте ящик для подогрева продуктов;

2. снимите выдвижную панель A (см. рисунок);

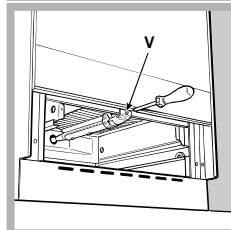
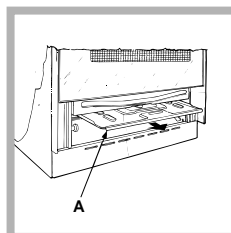

3. выньте горелку из духового шкафа, сняв V-образный винт (см. рисунок); выполнение этой операции можно облегчить, сняв дверцу духового шкафа.

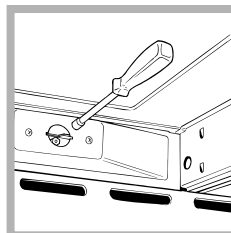

4. отвинтите форсунку горелки при помощи специального плоского ключа для форсунок (см. рисунок) или плоского ключа 7 мм и замените форсунку на новую, рассчитанную на новый тип газа (см. таблицу Характеристики горелок и форсунок).

### Регуляция минимального пламени горелки духового шкафа:

1. включите горелку (см. Пуск и Эксплуатация);

2. оставьте рукоятку примерно в течение 10 минут в положении максимального пламени (МАКС), затем поверните ее в положение минимального пламени (МИН);

3. снимите рукоятку;

4. поверните регулировочный винт, расположенный внутри стержня термостата (см. рисунок), вплоть до получения малого стабильного пламени.

! В случае использования сжиженного газа винт регулировки должен быть закручен до упора;

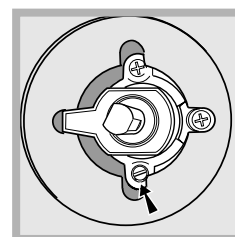
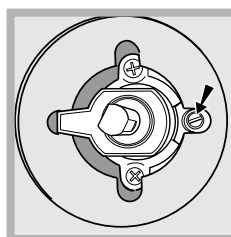

5. проверьте, чтобы горелка не gasла при резком вращении рукоятки-регулятора из положения МАКС в положение МИН или при резком открывании или закрывании дверцы духовки.

### Настройка гриля

Замена форсунки газовой горелки гриля:

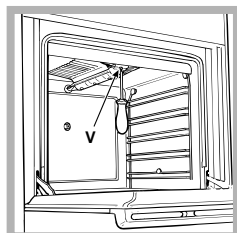

1. выньте горелку гриля, сняв V-образный винт (см. рисунок);

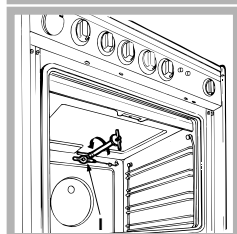

2. отвинтите форсунку горелки гриля при помощи специального полого ключа для форсунок (см. рисунок) или, что предпочтительнее, при помощи полого ключа 7 мм и замените форсунку на новую, рассчитанную на

новый тип газа (см. таблицу Характеристики горелок и форсунок).

! Необходимо обращать особое внимание на провода свечей и на трубки термопар.

! Горелки духового шкафа не нуждаются в какой-либо регулировки первичного воздуха.

! После настройки на другой тип газа, отличный от оригинального, необходимо заменить старую этикетку настройки на новую, с новой настройкой, которую вы сможете найти в уполномоченных Центрах технического обслуживания.

! Если давление используемого газа отличается от предусмотренного давления (или варьирует), на питающем газопроводе должен быть установлен соответствующий регулятор давления согласно действующим национальным нормативам «Регуляторы для канализированных газов».

### ТЕХНИЧЕСКИЕ ДАННЫЕ

<b>Габаритные размеры духового шкафа ВхШхГ</b>	34x38x44 см
<b>Объем</b>	л 57
<b>Рабочие размеры ящика для разогревания пищи</b>	ширина 42 см. глубина 44 см. высота 17 см.
<b>Напряжение и частота электропитания</b>	см. табличку с техническими характеристиками
<b>Горелки</b>	настраиваются на любой тип газа, указанный на заводской табличке с внутренней стороны откидной крышки или на левой внутренней стенке ящика для разогревания пищи. Директива ЕС: 73/23/СЕЕ от 19/02/73 (Низкое напряжение) с последующими изменениями – 89/336/СЕЕ от 03/05/89 (Электромагнитная совместимость) с последующими изменениями – 90/369/СЕЕ от 20/06/90 (Газ) - 90/68/СЕЕ от 22/07/93 с последующими изменениями – 2002/96/ЕС.
	
	

### Таблица характеристик горелок и форсунок

Горелка	Диаметр (мм)	Тепловая мощность кВт (р.с.с.*)		Сжиженный газ				Природный газ			
		Номинал.	Сокращ.	Байпас 1/100 (мм)	форсунка 1/100 (мм)	расход* гр/час ***	**	форсунка 1/100 (мм)	расход* л/час	форсунка 1/100 (мм)	расход* л/час
Быстрая (Большая)(R)	100	3.00	0.7	41	87	218	214	128	286	143	286
Полубыстрая (Средняя)(S)	75	1.90	0.4	30	70	138	136	104	181	118	181
Вспомогательная (Малая) (A)	51	1.00	0.4	30	52	73	71	76	95	80	95
Духовка	-	3.10	1.0	46	85	225	221	132	295	148	288
Гриль	-	2.50	-	-	80	182	179	122	238	139	227
Давление подачи		Номинальное (мбар) Минимальное (мбар) Максимальное (мбар)				28-30 20 35	37 25 45	20 17 25		13 6,5 18	

При 15°C и 1013 мбар – сухой газ \*\*\* Бутан P.C.S. = 49,47 Мдж/кг  
\* Пропан P.C.S. = 50,37 Мдж/кг      Натуральный P.C.S. = 37,78 Мдж/кг

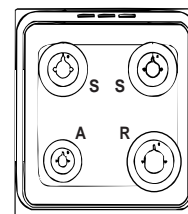

**C 34S G1 R**  
**C 34S G3 R**

## Общий вид

RS



## Панель управления

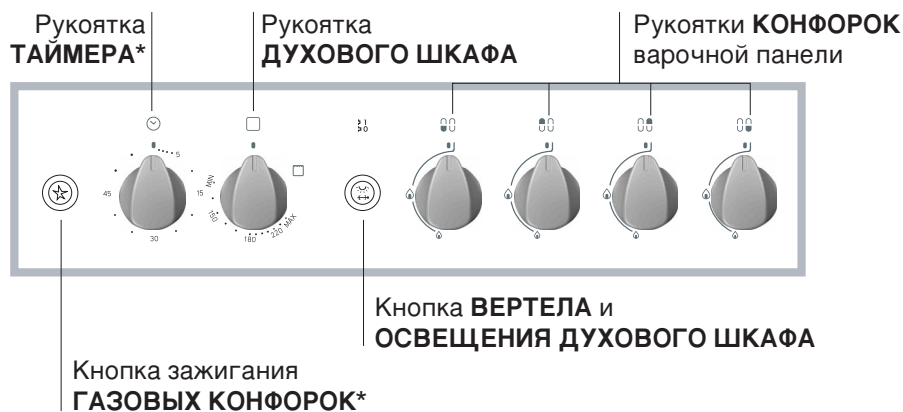
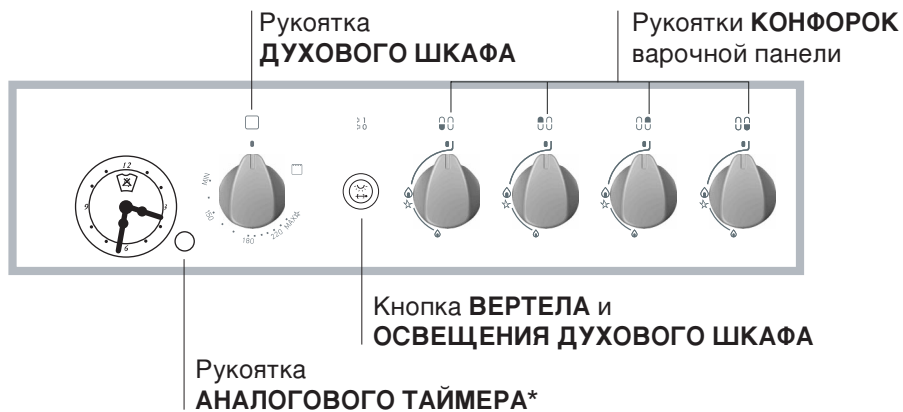

\* Имеется только в некоторых моделях

# Включение и эксплуатация



RS

## Эксплуатация варочной панели

### Включение конфорок

Напротив каждой рукоятки КОНФОРКИ закрашенным кружком показано положение данной конфорки на варочной панели.

Порядок включения конфорки на варочной панели:

1. поднесите к конфорке зажженную спичку или кухонную зажигалку;
2. нажмите и одновременно поверните против часовой стрелки рукоятку КОНФОРКИ на символ максимального пламени .
3. отрегулируйте нужную мощность пламени, поворачивая рукоятку КОНФОРКИ против часовой стрелки: на минимум , на максимум  или на среднюю мощность.

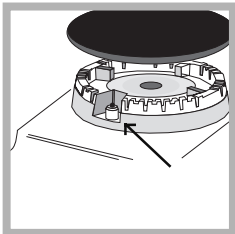

Если изделие оснащено электронной системой зажигания\* (см. рисунок), вначале нажмите кнопку зажигания, обозначенную символом , затем нажмите до упора и одновременно поверните

против часовой стрелки рукоятку КОНФОРКИ на символ максимального пламени вплоть до зажигания пламени.

Некоторые модели оснащены устройством зажигания, встроенным внутри рукоятки. В этом случае варочная панель оснащена электронным устройством зажигания\* (см. рисунок), но не кнопки зажигания. Нажмите и одновременно поверните против часовой стрелки рукоятку КОНФОРКИ на символ максимального пламени вплоть до зажигания конфорки. Может случиться, что конфорка погаснет в момент, когда вы отпустите рукоятку. В этом случае повторите операцию зажигания, удерживая рукоятку нажатой подольше.

**!** В случае внезапного гашения пламени выключите конфорку и подождите примерно 1 минуту перед ее повторным включением.

Если изделие оснащено предохранительным устройством\* отсутствия пламени, держите рукоятку КОНФОРКИ нажатой примерно 2-3 секунды для того, чтобы пламя конфорки активировало это устройство.

Для выключения конфорки поверните рукоятку вплоть до гашения пламени .

\* Имеется только в некоторых моделях

## Практические советы по эксплуатации газовых конфорок

Для оптимальной работы конфорок и для экономии газа следует использовать кухонную посуду с плоским дном, с диаметром, соответствующим конфорке, и с крышкой:

Горелка	Диаметр дна посуды (см)
Быстрая (R)	24 - 26
Полубыстрая (S)	16 - 20
Дополнительная (A)	10 - 14

Для определения типа конфорки смотрите рисунки в параграфе «Характеристики конфорок и форсунок».

## Эксплуатация духового шкафа

**!** При первом включении духового шкафа рекомендуем прокалить его примерно в течение 30 минут при максимальной температуре с закрытой дверцей. Затем выключите духовой шкаф, откройте дверцу и проветрите помещение. Запах, который вы можете почувствовать, вызван испарением веществ, использованных для предохранения духового шкафа.

**!** Никогда не ставьте никаких предметов на дно духового шкафа, так как они могут повредить эмалированное покрытие. Используйте положение 1 настройки духового шкафа только для приготовления на вертеле.

### Включение духового шкафа

Для зажигания горелки духового шкафа поднесите к отверстию F (см. рисунок) зажженную спичку или кухонную зажигалку, нажмите и одновременно поверните против часовой стрелки рукоятку ДУХОВКИ в положение МАКС.

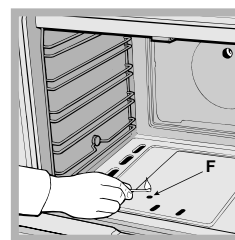

Если по прошествии 15 секунд горелка не загорится, отпустите рукоятку, откройте дверцу духового шкафа и подождите примерно 1 минуту перед повторным зажиганием.

**!** Духовой шкаф оснащен предохранительным устройством, поэтому необходимо держать рукоятку ДУХОВКИ нажатой примерно 6 секунд.

**!** В случае внезапного гашения пламени выключите горелку и подождите примерно 1 минуту перед ее повторным включением духовки.

## Регуляция температуры

Для получения нужной температуры приготовления поверните против часовой стрелки рукоятку ДУХОВКИ. Значения температуры указаны на панели управления и начинаются с МИН (140°C) до МАКС (250°C). По достижении заданной температуры в духовке она будет поддерживаться постоянной термостатом.

## Гриль

Для зажигания поднесите к горелке гриля зажженную спичку или кухонную зажигалку, нажмите и одновременно поверните по часовой стрелке рукоятку ДУХОВКИ в положение . Гриль позволяет обжаривать продукты и особенности подходит для приготовления ростбифа, жаркого, отбивных, жареных колбасок. Установите решетку на уровне 4 или 5 и противень для сбора жира на 1 уровне во избежание образования гари.

! Гриль оснащен предохранительным устройством, поэтому необходимо держать рукоятку ДУХОВКИ нажато примерно 6 секунд.

! В случае внезапного гашения пламени выключите горелку и подождите примерно 1 минуту перед ее повторным включением гриля.

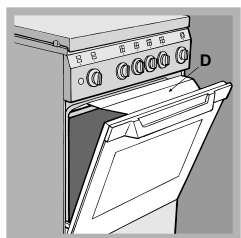

! Когда вы используете гриль, необходимо оставить дверцу духового шкафа полуоткрытой, установив между дверцей и панелью управления отражатель D (см. рисунок), препятствующий нагреванию рукояток.

## Вертел

Порядок включения вертела (см. рисунок):

1. установите противень на 1-ый уровень;
2. установите держатель вертела на 4-ый уровень и вставьте вертел в специальное отверстие в задней стенке духового шкафа;
3. включите вертел, нажав на кнопку ВЕРТЕЛ.

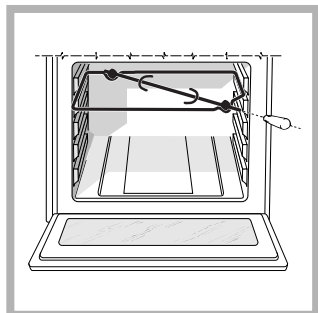

## Освещение духового шкафа

Лампочка может быть включена в любой момент при помощи кнопки ОСВЕЩЕНИЕ ДУХОВОГО ШКАФА.

## Таимер\*

Порядок включения Таимера (часов):

1. поверните по часовой стрелке рукоятку ТАИМЕР почти на один полный поворот для завода таймера;
2. поверните против часовой стрелки рукоятку ТАИМЕР, выбрав нужное время.

## Нижний отсек\*

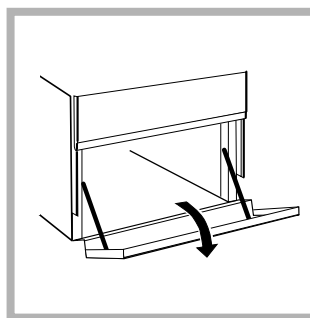

Снизу духового шкафа имеется отсек, который может быть использован для хранения кухонных принадлежностей или кастрюль. Для открывания дверцы поверните ее вниз (см. рисунок).

! Не помещайте возгораемых предметов в нижний отсек.

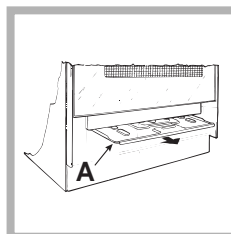

Модели газовых кухонных плит оснащены выдвижной панелью А для предохранения нижнего отсека от тепла, выделяемого горелкой (см. рисунок).

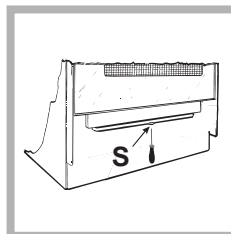

Отвинтите винт S и снимите выдвижную панель (см. рисунок). Для ее обратной установки закрутите винт S.

! Перед использованием духового шкафа проверьте, чтобы выдвижная панель была прочно зафиксирована.

\* Имеется только в некоторых моделях

## Аналоговый таймер\*

### Настройка часов

Потяните рукоятку АНАЛОГОВОГО ТАЙМЕРА и поверните ее против часовой стрелки вплоть до установки значения текущего времени.

**!** Настройка часов возможна, только если духовой шкаф подключен к сети электропитания. В случае отключения электропитания АНАЛОГОВЫЙ ТАЙМЕР останавливается: при включении электропитания необходимо вновь выставить время.

## Функция таймера

Для запуска таймера необходимо установить нужную продолжительность, после чего начинается обратный отсчет времени.

1. Поверните рукоятку АНАЛОГОВОГО ТАЙМЕРА против часовой стрелки вплоть до визуализации окошка с нужным вам временем. Обратный отсчет времени начинается мгновенно.

2. По истечении заданного времени раздается звуковой сигнал. Для отключения звукового сигнала или для возврата к функции часов поверните индикатор на символ .

**!** Эта функция не влияет на включение и выключение духового шкафа, а только подает звуковой сигнал по истечении заданного времени.

## Таблица приготовления в духовом шкафу

Продукты	Вес (кг)	Уровень	Время нагревания (мин.)	Рекомендуемая температура (°C)	Продолжит-ть приготовления (минуты)
<b>Макаронные изделия</b>					
Лазанья	2.5	3	10	210	60-75
Каннеллони	2.5	3	10	200	40-50
Макаронная запеканка	2.5	3	10	200	40-50
<b>Мясо</b>					
Телятина	1.7	3	10	200	85-90
Курица	1.5	3	10	220	90-100
Утка	1.8	3	10	200	100-110
Кролик	2	3	10	200	70-80
Свинина	2.1	3	10	200	70-80
Баранина	1.8	3	10	200	90-95
<b>Рыба</b>					
Скумбрия	1.1	3	10	180-200	35-40
Камбала	1.5	3	10	180-200	40-50
Форель в фольге	1	3	10	180-200	40-45
<b>Пицца</b>					
По-неаполитански	1	3	15	220	15-20
<b>Выпечка</b>					
Печенье	0.5	3	15	180	30-35
Торт с вареньем	1.1	3	15	180	30-35
Несладкие торты	1	3	15	180	45-50
Выпечка из дрожжевого теста	1	3	15	180	35-40
<b>Приготовление на гриле</b>					
Телячьи отбивные	1	4	5	-	15-20
Отбивные	1.5	4	5	-	20
Гамбургер	1	3	5	-	7
Скумбрия	1	4	5	-	15-20
Горячие бутерброды	4 шт.	4	5	-	5
<b>Приготовление на вертеле в режиме гриль</b>					
Телятина на вертеле	1	-	5	-	70-80
Курица на вертеле	2	-	5	-	70-80
<b>Приготовление на вертеле в режиме гриль с несколькими шампурами</b>					
Шашлык	1	-	5	-	40-45
Овощной шашлык	0.8	-	5	-	25-30

\* Имеется только в некоторых моделях



! Изделие спроектировано и изготовлено в соответствии с международными нормативами по безопасности. Необходимо внимательно прочитать настоящие предупреждения, составленные в целях вашей безопасности.

## Общие требования к безопасности

- **Инструкции относятся только к странам, обозначения которых приведены в руководстве и на заводской табличке изделия.**
- Данное изделие предназначается для непрофессионального использования в домашних условиях.
- Запрещается устанавливать изделие на улице, даже под навесом, так как воздействие на него дождя и грозы является чрезвычайно опасным.
- Не прикасайтесь к изделию влажными руками, босиком или с мокрыми ногами.
- Изделие предназначено для приготовления пищевых продуктов, должно использоваться только взрослыми лицами в соответствии с инструкциями, приведенными в данном руководстве. Версии руководств отмечены символом страны, в котором продается данное изделие.
- Данное техническое руководство относится к бытовому электроприбору класса 1 (отдельное изделие) или класса 2 – подгруппа 1 (встроенное между 2 кухонными элементами).
- Не разрешайте детям играть рядом с изделием.
- Избегайте контактов проводов электропитания других бытовых электроприборов с горячими частями изделия.
- Не закрывайте вентиляционные решетки и отверстия рассеивания тепла.
- Не следует закрывать стеклянную крышку варочной панели (имеется в некоторых моделях), когда конфорки включены или еще не остыли.
- Всегда надевайте кухонные варежки, когда ставите или вынимаете блюда из духовки.
- Не используйте горючие жидкости (спирт, бензин и т.д.) рядом с работающей кухонной плитой.
- Не кладите возгораемые материалы в нижний отсек или в духовой шкаф: при случайном включении изделия такие материалы могут загореться.
- Когда изделие не используется, всегда проверяйте, чтобы рукоятки на варочной панели находились в положении \*, и чтобы газовый кран был перекрыт.

- Не тяните за провод электропитания для отсоединения вилки изделия из электрической розетки, возьмитесь за вилку рукой.
- Перед началом чистки или технического обслуживания изделия всегда вынимайте штепсельную вилку из электророзетки.
- В случае неисправности категорически запрещается открывать внутренние механизмы изделия с целью самостоятельного ремонта. Обратитесь в центр технического обслуживания.
- Не ставьте тяжелые предметы на открытую дверцу духового шкафа

## Утилизация

- Уничтожение упаковочных материалов: соблюдайте местные нормативы по утилизации упаковочных материалов.
- Согласно Европейской Директиве 2002/96/CE касательно утилизации электронных и электрических электроприборов (RAEE) электроприборы не должны выбрасываться вместе с обычным городским мусором. Выведенные из строя приборы должны собираться отдельно для оптимизации их утилизации и рекуперации составляющих их материалов, а также для безопасности окружающей среды и здоровья. Символ зачеркнутая мусорная корзина, имеющийся на всех приборах, служит напоминанием об их отдельной утилизации. Старые бытовые электроприборы могут быть переданы в общественный центр утилизации, отвезены в специальные муниципальные зоны или, если это предусмотрено национальными нормативами, возвращены в магазин при покупке нового изделия аналогичного типа. Все ведущие производители бытовых электроприборов содействуют созданию и управлению системами по сбору и утилизации старых электроприборов.

## Экономия электроэнергии и охрана окружающей среды

- Если вы будете пользоваться духовым шкафом вечером и до раннего утра, это поможет сократить нагрузку потребления электроэнергии электростанциями.
- Содержите уплотнения в исправном и чистом состоянии, проверяйте, чтобы они плотно прилегали к дверце и не пропускали утечек тепла.

# Техническое обслуживание и уход

RS

## Отключение электропитания

Перед началом какой-либо операции по обслуживанию или чистке отсоедините изделие от сети электропитания.

## Чистка изделия

**!** Не следует пользоваться абразивными или коррозивными чистящими средствами такими как выводителю пятен или средства для удаления ржавчины, порошковыми чистящими средствами или абразивными губками: они могут необратимо поцарапать поверхность изделия.

**!** Никогда не используйте паровые чистящие агрегаты или агрегаты под высоким давлением для чистки изделия.

- В качестве регулярного ухода достаточно вымыть варочную панель влажной губкой и затем высушить кухонным бумажным полотенцем.
- Наружные эмалированные элементы или детали из нержавеющей стали, а также резиновые уплотнения можно протирать губкой, смоченной в теплой воде или в растворе нейтрального моющего средства. Для удаления особо трудных пятен используйте специальные чистящие средства, имеющиеся в продаже. Тщательно ополосните водой и вытрите насухо после чистки. Не используйте абразивные порошки или коррозионные вещества.
- Решетки, рассеиватели и диффузоры и горелки варочной панели являются съемными для облегчения их чистки. Их можно мыть горячей водой с неабразивным моющим средством, тщательно удаляя все налеты. По окончании мойки вытереть насухо.
- На варочных панелях, оснащенных автоматическим зажиганием, следует регулярно чистить конфорки устройств электронного зажигания и проверять, чтобы отверстия газовых конфорок не были засорены.
- Следует производить внутреннюю чистку духового шкафа после каждого его использования, не дожидаясь его полного охлаждения. Используйте теплую воду и моющее средство, ополосните и протрите мягкой тряпкой. Избегайте использования абразивных средств.
- Для чистки стекла дверцы духовки используйте неабразивные моющие средства и губку, протирайте насухо мягкой тряпкой.
- Съемные детали можно легко вымыть как любую другую посуду, также в посудомоечной машине.

- На деталях из нержавеющей стали могут образоваться пятна, если они остаются в течение длительного времени в контакте с водой повышенной жесткости или с агрессивными моющими средствами (содержащими фосфор). После чистки рекомендуется тщательно удалить остатки моющего средства влажной тряпкой и высушить духовку. Кроме того следует незамедлительно удалять возможные утечки воды.

**!** Не следует закрывать крышку варочной панели, если конфорки включены или еще не остыли.

## Проверьте уплотнения духового шкафа.

Регулярно проверяйте состояние уплотнения вокруг дверцы духового шкафа. В случае повреждения уплотнения обращайтесь в ближайший уполномоченный Центр Технического Обслуживания. Не рекомендуется пользоваться духовкой с поврежденным уплотнением.

## Уход за ручьятками газовой варочной панели

Со временем ручки варочной панели могут заблокироваться или вращаться с трудом, поэтому потребуется произвести их внутреннюю чистку и замену всей ручки.

**!** Данная операция должна выполняться техником, уполномоченным производителем.

## Замена лампочки в духовом шкафу

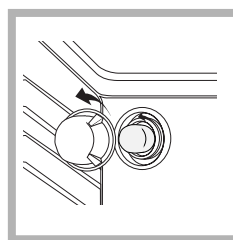

1. Отключите духовой шкаф от сети электропитания, снимите стеклянную защитную крышку лампы (см. рисунок).

2. Выкрутите лампочку и замените ее на новую такого же типа: напряжение 230 В,

мощность 25 Вт, резьба E 14.

3. Восстановите на место крышку и вновь подключите духовой шкаф к сети электропитания.

## Техническое обслуживание

### При обращении в Центр Технического Обслуживания необходимо сообщить:

- модель изделия (Мод.)
- номер тех. паспорта (серийный №)

Последние сведения находятся на заводской табличке, расположенной на изделии и/или на упаковке.

IT

Italiano, 1

GB

English, 13

RS

РУССКИЙ, 24

UA

Українська, 35 Română, 46

RO

C 34S G1 R

C 34S G3 R

## Зміст

UA

### Встановлення, 36-39

Розміщення і вирівнювання  
Підключення електроенергії  
Підключення газу  
Налаштування на різні типи газу  
Технічні дані  
Таблиця характеристик пальників і форсунок

### Опис установки, 40

Загальний вигляд  
Панель управління

### Включення і використання, 41-43

Користування робочою поверхнею  
Користування духовкою  
Аналоговий таймер  
Таблиця приготування в духовці

### Запобіжні засоби і поради, 44

Загальна безпека  
Утилізація  
Охорона і дбайливе відношення до довкілля

### Догляд і технічне обслуговування, 45

Відключення електроживлення  
Чищення установки  
Технічне обслуговування газових кранів  
Заміна лампочки освітлення духовки  
Допомога



ARISTON

# Встановленн

UA

! Важливо зберегти цю брошуру, щоб можна було до неї звернутися при необхідності у будь-якому випадку. У разі продажу, передачі іншій особі або переїзду, переконайтеся в тому, що вона залишається разом з виробом.

! Уважно прочитайте інструкції: інформація про обладнання, використання і безпеку грає дуже важливу роль.

! Установка виробу має виконуватися згідно даної інструкції кваліфікованим персоналом.

! Будь-яке втручання в регулювання або технічне обслуговування має виконуватися на плиті, відключенні від електроживлення.

## Вентиляція приміщень

Обладнання може бути встановлене тільки у постійно вентилятованих приміщеннях, згідно діючим нормам в країні, де вироб буде використано. У приміщенні, в якому встановлено обладнання, має відбуватися зміна повітря, у ступені, необхідному для нормального горіння газу (швидкість зміни повітря не має бути меншою  $2\text{ м}^3/\text{год}$  на кожний кВт встановленої потужності). Вхід приточної вентиляції, захищений ґраткою, повинен мати корисну площу не менше  $100\text{ см}^2$  корисного перетину і має бути розміщений так, щоб він не міг забитися, навіть частково (див. малюнок А). Такий вхід повинен бути збільшений на 100%, тобто мінімум  $200\text{ см}^2$  – якщо робоча поверхня плити не має пристрою безпеки у разі зникнення полум'я, і коли можливі непрямі потік повітря із прилеглих приміщень (див. малюнок В) – якщо це не спільні частини будівлі, пожежонебезпечне приміщення або спальні кімнати, обладнані вентиляційним трубопроводом назовні, як описано вище.

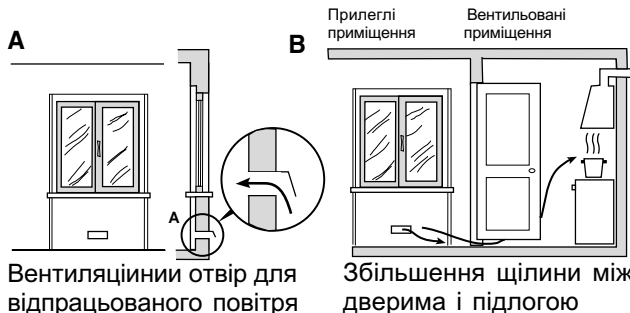

! Після тривалого використання плити, доцільно відкрити вікно або збільшити швидкість вентиляторів.

## Відведення продуктів згорання

Відведення продуктів згорання має бути забезпечене через витяжку, підключену до каналу

з природною тягою з належною ефективністю, або за допомогою електровентилятора, який би включався автоматично кожного разу при включенні плити (див. малюнки).

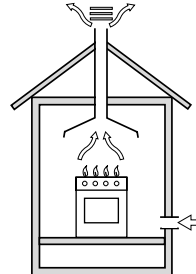

Відведення безпосередньо назовні

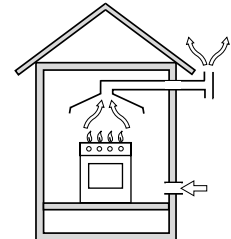

Відведення через канал або розгалужений димар (зарезервований для кухонного устаткування)

! Зріджені нафтові гази, важчі за повітря, бираються внизу, тому приміщення, де знаходяться балони з газом, повинні бути обладнані витяжними отворами, що виходять назовні для евакуації знизу при можливому витокі газу.

Балони із зрідженим нафтовим газом, порожні або частково повні, не повинні бути встановлені або берігатися в приміщеннях нижче за рівень ґрунту (льохи і т.п.). У приміщенні можна тримати тільки використовуваний балон, далеко від джерел тепла (печі, каміни, обігрівачі), які нагріваються вище від  $50^\circ\text{C}$ .

## Розміщення і вирівнювання

! Можна встановлювати плиту збоку від меблів, які не вищі за робочу поверхню.

! Переконайтеся в тому, що поверхня стіни, яка контактує із задньою частиною плити, виготовлена з негорючого та теплоісткого матеріалу і витримує нагрівання ( $90^\circ\text{C}$ ).

Для правильного встановлення

- розмістите плиту в кухні, обідній залі або в однокімнатній квартирі-студії (не у ванні);
- якщо поверхня плити є трохи вищою, ніж поверхня меблів, меблі повинні знаходитися не ближче ніж  $200\text{ мм}$  від плити;
- якщо плита буде встановлена під секцією навісних меблів, есо відстань до її поверхні не повинна бути меншою за  $420\text{ мм}$ . Така відстань повинна складати  $700\text{ мм}$ , якщо секція навісних меблів зроблена з горючого матеріалу (див. малюнок);

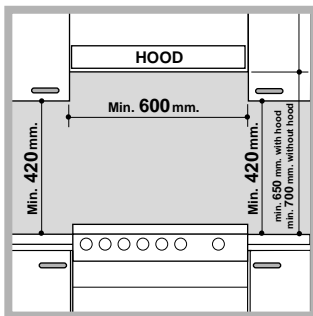

- не розміщуйте занавісок позаду плити або ближче ніж 200 мм від її сторін;
- витяжки повинні встановлюватися згідно вказівкам відповідної інструкції.

### Вирівнювання

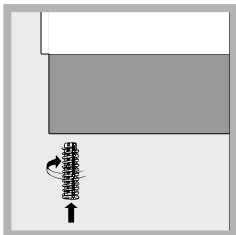

Якщо необхідно вирівняти плиту, вкрутіть регулюючі ніжки, що входять до комплекту постачання, у спеціальні місця, що знаходяться у кутках основи (див. малюнок).

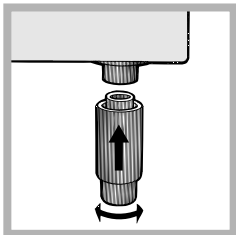

Ніжки\* вмонтовуються у гнізда під основою плити.

### Підключення електроенергії

Встановіть на кабелі вилку, розраховану на навантаження, вказане на табличці з технічними характеристиками, розміщені на плиті (див. таблицю *Технічних Даних*).

У разі прямого підключення до мережі необхідно помістити між плитою і мережею всеполярний вимикач з мінімальною відстанню між контактами 3 мм, розрахований на вказане навантаження і такий, що відповідає нормі NFC 15-100 (дріт заземлення не повинен перериватися вимикачем). Кабель живлення повинен бути розташований так, щоб жодна з його частин не піддавалася нагріванню вище, ніж на 50°C від температури довкілля.

До виконання підключення переконайтеся, що:

- розетка має заземлення, відповідно до встановлених норм;
- розетка витримує максимальне навантаження потужності обладнання, вказане на табличці з характеристиками;
- напруга живлення знаходиться в межах значень, вказаних на табличці;
- розетка сумісна з вилкою плити. В іншому випадку замініть розетку або вилку; не використовуйте подовжувачі і трітники.

\* Є лише в деяких моделях.

! У встановленні плити, має бути забезпечений легкий доступ до електричного кабелю і розетки.

! Кабель не повинен мати перегинів або бути стиснутим.

! Кабель має періодично перевірятися і мінятися тільки фахівцями.

**! Підприємство не несе будь-якої відповідальності, якщо ці норми не дотримуватимуться.**

### Підключення газу

Підключення до газової мережі або балона може виконуватися за допомогою гнучкого гумового шланга або шланга в сталевому обплетенні, згідно діючим національним нормам і після того, як встановлено, що плита була налаштована на тип газу, на якому вона працюватиме (див.

*Калібрувальна бирка на кришці: в іншому випадку див. нижче*). У разі роботи плити від балона із зрідженим газом, використовуйте редуктори відповідно до діючих норм у країні, де буде використано вироб. Щоб полегшити підключення, живлення газу може подаватися збоку\*: переставте в обратному напрямі утримувач гумки для підключення замикаючої пробки і замініть ущільнювач, що входить у комплект постачання.

! Для безперебійної роботи, для адекватного використання енергії і для більшого терміну служби плити, забезпечте тиск подачі газу в межах значень, вказаних в таблиці *Характеристик пальників і форсунок* (див. *нижче*).

### Підключення газу за допомогою гнучкого гумового шланга

Перевірте, щоб шланг відповідав діючим державним нормам. Внутрішній діаметр шланга повинен бути: 8 мм для зрідженого газу; 13 мм для метану.

Виконавши з'єднання, переконайтеся в тому, що шланг:

- не торкається частин, які нагріваються вище температури в 50°C;
- не має будь-якого натягнення або скручування, не має згинів або стискань;
- не торкається гострих предметів, країв, рухомих частин і не здавлюється;
- може бути легко оглянутий по всій довжині для контролю його стану;
- має довжину меншу ніж 1500 мм;
- добре закріплено на обох кінцях за допомогою хомутів, відповідно до діючих державних норм.

! Якщо одна або більше з цих умов не будуть дотримані, або якщо плита встановлена згідно умовам класу 2 - підклас 1 (плита, встановлена між двома шафами), необхідно використовувати гнучкий шланг в сталевому обплетенні (див. нижче).

### Підключення газу за допомогою гнучкого шланга в обплетенні з неіржавіючої сталі до безперервної стіни за допомогою патронів із різьбою

Перевірте, щоб шланг і обплетення відповідали діючим державним нормам.  
Щоб підключити шланг, видаліть утримувач гумки, що міститься в плиті (місце підключення газу до плити має вигляд циліндричної трубки з різьбою папа 1/2 дюйма)

! Виконайте з'єднання так, щоб довжина трубопроводу не перевищувала 2 метрів, при цьому не допускайте контакту шланга з рухомими частинами та його стиснення.

### Контроль герметичності

Після повного встановлення перевірте герметичність всіх з'єднань, використовуючи тільки мильний розчин і у жодному випадку сірник.

### Адаптація до різних типів газу

Є можливість налаштування плити під тип газу, відмінний від типу, на який вона була налаштована підприємством-виробником (вказаний на калібрувальні бирці на кришці).

### Налаштування робочої поверхні

Заміна форсунок пальників поверхні:

1. Зніміть ґратки і пальники з їх посадочних місць;

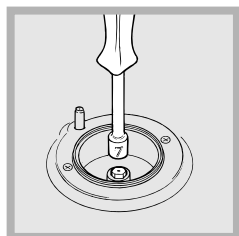

2. Відгвинтіть форсунки, користуючись трубним ключем 7 мм (див. малюнок), і замініть їх форсунками, що відповідають новому типу газу (див. таблицю *Характеристики пальників і форсунок*);

3. Встановіть на місце всі компоненти, виконавши вказані вище операції у зворотній послідовності.

Налаштування мінімального рівня пальників поверхні:

1. встановіть кран у мінімальне положення;  
2. зніміть рукоятку і користуючись регулювальним гвинтом, що знаходиться на внутрішній частині або збоку на стрижні крана, добийтеся маленького стабільного полум'я.

! У разі зріджених газів, регулювальний гвинт повинен бути вкручений до упору;

3. перевірте, щоб при швидкому обертанні крана з максимального в мінімальне положення, пальник не гаснув.

! Пальники робочої поверхні не потребують регулювання первинного повітря.

### Налаштування духовки

Заміна форсунки пальника духовки:

1. витягніть коробку духовки;

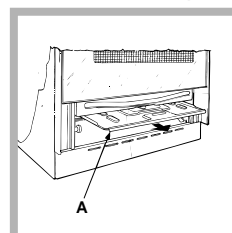

2. витягніть висувний захист А (див. малюнок);

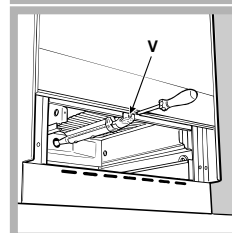

3. видаліть пальник духовки після того, як відкрутите гвинти V (див. малюнок); процедуру виконати легше, якщо зняти дверцята духовки.

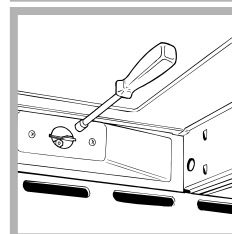

4. відгвинтіть форсунку пальника спеціальним трубним ключем для форсунок (див. малюнок) або трубним ключем 7 мм і замініть її форсункою, що відповідає новому типу газу (див. таблицю *Характеристики пальників і форсунок*).

### Налаштування мінімального рівня подачі газу в пальник духовки:

1. запаліть пальник (див. *Включення і Використання*);  
2. встановіть рукоятку у положення мінімуму (МІН) після того, як вона залишалася протягом 10 хвилин у максимальному положенні (МАКС);  
3. зніміть рукоятку;

4. користуючись регулювальним гвинтом на зовнішній стороні стрижня термостата (див. малюнки), добийтеся маленького стійкого полум'я.

! У разі зріджених газів, регулювальний гвинт повинен бути вкручений до упору;

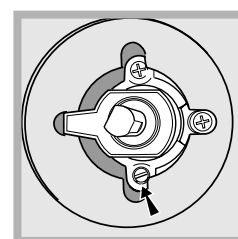
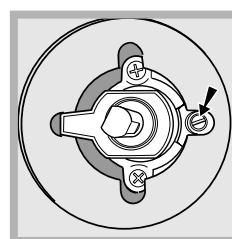

5. Перевірте, щоб, при швидкому обертанні рукоятки з положення МАКС у положення МІН або при швидкому відкритті і закритті дверцят духовки пальник не гаснув.

### Налаштування гриля

Заміна форсунки пальника гриля:

1. видаліть пальник гриля після того, як відкрутите гвинти V (див. малюнок);

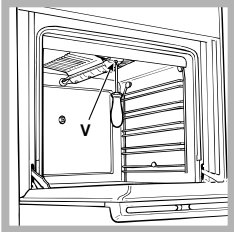

гвинти V (див. малюнок);

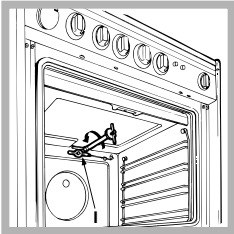

2. відгвинтіть форсунку пальника гриля, користуючись спеціальним трубним ключем для форсунок (див. малюнок) або трубним ключем 7 мм і замініть її форсункою, що відповідає новому типу газу (див. таблицю

Характеристики пальників і форсунок).

! Зверніть увагу на кабелі запальних свічок і трубки термопар.

! Пальники духовки та гриля не потребують регулювання первинного повітря.

! Після налаштування на газ, що відрізняється від газу при випробуваннях на підприємстві-виробнику, замініть стару калібрувальну бирку новою, з зазначенням нового газу, одержану в Авторизованих сервісних центрах.

! Якщо тиск газу відрізнятиметься (або мінятиметься) від раніше встановленого, необхідно встановити на вході редуктор тиску, згідно діючим національним нормам для "редукторів для каналізованих газів".

### Таблиця характеристик пальників і форсунок

Пальник	Діаметр (мм)	Теплова ефективність кВт (р.с.с.*)		Зріджений газ				Природний газ			
		Номінальна	Зменшена	Канал 1/100 (мм)	Форсунка 1/100 (мм)	Пропускна здатність* л/год		Форсунка 1/100 (мм)	Пропускна здатність* л/год	Форсунка 1/100 (мм)	Пропускна здатність* л/год
						***	**				
Швидкий (великий) (R)	100	3.00	0.7	41	87	218	214	128	286	143	286
Напівшвидкий (Середній) (S)	75	1.90	0.4	30	70	138	136	104	181	118	181
Допоміжний (Маленький) (A)	51	1.00	0.4	30	52	73	71	76	95	80	95
Духовка	-	3.10	1.0	46	85	225	221	132	295	148	288
Гриль	-	2.50	-	-	80	182	179	122	238	139	227
Тиск, що подається		Номінальний (мбар)						20		13	
		Мінімальний (мбар)						17		6,5	
		Максимальний (мбар)						25		18	

для 15°C 1013 мбар-сухий газ  
\* Пропан P.C.S. = 50,37 МДж/кг  
с.с.\* - найвища теплота згорання

Бутан P.C.S. = 49,47 МДж/кг  
Природний газ P.C.S. = 37,78 МДж/м³

ТЕХНІЧНІ ДАНІ	
Розміри Духовки ВхШхГ	34x38x44 см
Об'єм	57 літрів
Корисні розміри коробки духовки	ширина см 42 глибина см 44 висота см 17
Напруга та частота живлення	Див. на табличці з даними
Пальники	Налаштовуються на всі типи газу, вказані на табличці з даними, розташованій в середині виступу, або, коли відкривається духовка, на внутрішній лівій стінці.
 	Директиви ЄС: 73/23/CEE від 19/02/73 (Низька Напруга) та подальші зміни - 89/336/CEE від 03/05/89 (Електромагнітна сумісність) та подальші зміни - 90/369/CEE від 29/06/90 (Gas) та подальші зміни -93/68/CEE від 22/07/93 та подальші зміни - 2002/96/EC.

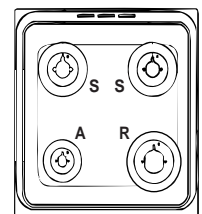

C 34S G1 R  
C 34S G3 R

# Опис плити

UA

## Загальний вигляд



## Панель управління

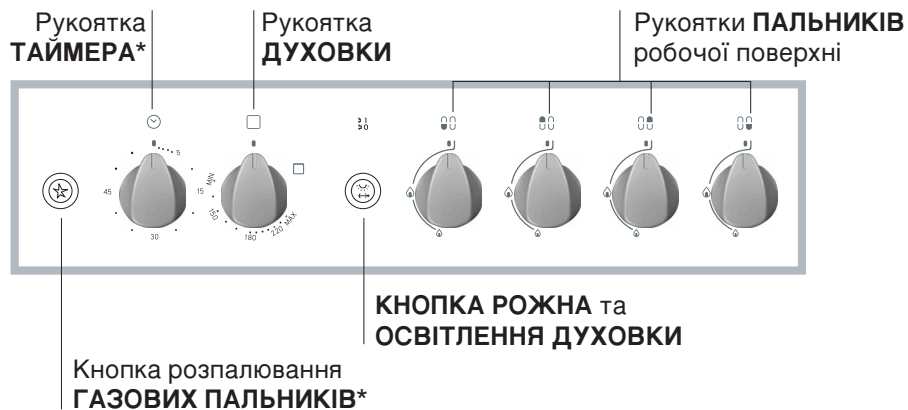
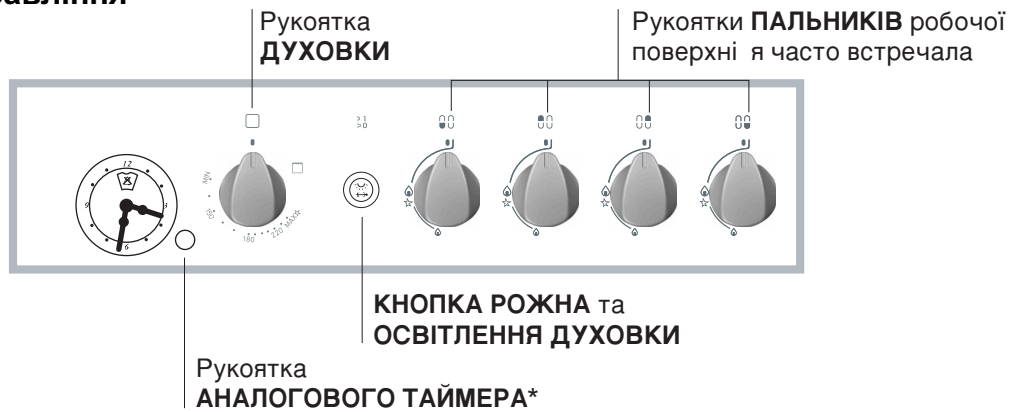

\* Є лише в деяких моделях.





## Користування робочою поверхнею

### Включення пальників

У кожній рукоятці ПАЛЬНИК, що відноситься до неї, показаний у вигляді круга.

Щоб запалити пальник робочої поверхні:

1. піднесіть до пальника сірник або електрозапальничку;
2. натисніть і одночасно обертайте проти годинникової стрілки рукоятку ПАЛЬНИКА до позначки максимального полум'я .
3. відрегулюйте силу бажаного полум'я, обертаючи проти годинникової стрілки рукоятку ПАЛЬНИКА: на мінімум , на максимум  або в проміжне положення.

Якщо плита обладнана електророзпалюванням\* (див. малюнок), спочатку натисніть на кнопку

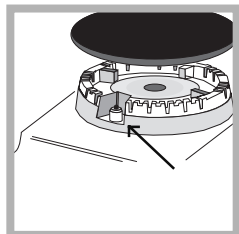

включення, відмічену символом , потім натисніть до упору і одночасно обертайте проти годинникової стрілки рукоятку ПАЛЬНИКА до позначки максимального полум'я, аж доки не з'явиться полум'я.

Деякі моделі обладнані системою електророзпалюванням, вбудованою в рукоятки, у цьому випадку є пристрій електророзпалюванням\* (див. малюнок), не має кнопки. Досить натиснути і одночасно повернути проти годинникової стрілки рукоятку ПАЛЬНИКА до позначки максимального полум'я, щоб запалити газ. Може трапитися так, що пальник згасне у момент відпускання рукоятки. У цьому випадку повторіть операцію, утримуючи рукоятку натиснутою на протязі довшого часу.

! У разі випадкового згасання полум'я, вимкніть пальник і почекайте принаймні 1 хвилину, перш ніж повторно спробувати включення.

Якщо плита обладнана пристроєм безпеки\* за відсутності полум'я, утримуйте натиснутою рукоятку ПАЛЬНИКА близько 2-3 секунд, щоб підтримати горіння і активізувати плиту.

Щоб погасити пальник обертайте рукоятку до упору .

\* Є лише в деяких моделях.

## Практичні поради з використання пальників

Для кращої продуктивності пальників і мінімального споживання газу необхідно використовувати посуд з плоским дном, накрити кришкою, і який відповідає за розміром пальнику:

Пальник	Ø Діаметр місткостей (см)
Швидкий (R)	24 – 26
Напівшвидкий (S)	16 – 20
Допоміжний (A)	10 – 14

Щоб визначити тип пальника, зверніться до малюнків у параграфі "Характеристики пальників і форсунок".

## Користування духовкою

! При першому включенні запустіть духовку у холостому режимі не менше, ніж на одну годину з максимальним положенням термостата та з закритими дверцятами. Потім вимкніть, відкрийте дверцята духовки і провітрити приміщення. Запах, що з'явився, є результатом випаровування речовин, необхідних для захисту духовки.

! Ніколи нічого не кладіть на дно духовки, оскільки ви ризикуєте пошкодити емаль. Використовуйте положення 1 духовки тільки у разі використання рожна.

### Включення духовки

Щоб включити пальник духовки піднесіть до отвору F (див. малюнок) сірник або електрозапальничку, натисніть і одночасно обертайте проти годинникової стрілки рукоятку ДУХОВКА до положення МАКС.

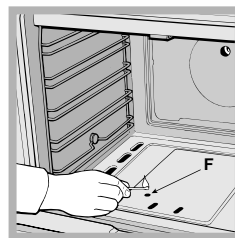

Якщо протягом 15 секунд пальник не загорівся, відпустіть рукоятку, відкрийте дверцята духовки і почекайте не менше 1 хвилини, перш ніж повторно спробувати включення.

! Духовка обладнана пристроєм безпеки, для якого необхідно утримувати натиснутою рукоятку ДУХОВКА приблизно 6 секунд.

! У разі випадкового згасання полум'я, вимкніть пальник і почекайте принаймні 1 хвилину, перш ніж повторно спробувати включення духовки.

## Регулювання температури

Щоб одержати бажану температуру приготування їжі, обертайте рукоятку ДУХОВКА проти годинникової стрілки. Значення температури показані на панелі управління і починаються з МІН (140оС) до МАКС (250оС). Досягнувши заданої температури, духовка підтримуватиме її постійно завдяки термостату.

## Гриль

Для його включення піднесіть до пальника гриля сірник або електрозапальничку, натисніть і одночасно обертайте за годинниковою стрілкою рукоятку ДУХОВКА д . Гриль дозволяє одержувати золотисту скориночку на стравах і особливо показаний для приготування ростбіфу, жаркого, відбивних, сосисок. Помістіть ґратку у положення 4 або 5 і деко у положення 1, щоб зібрати жири і уникнути утворення диму.

**!** Гриль обладнаний пристроєм безпеки, тому необхідно утримувати натиснутою рукоятку ДУХОВКА приблизно 6 секунд.

**!** У разі випадкового згасання полум'я, вимкніть пальник і почекайте принаймні 1 хвилину, перш ніж повторно спробувати включення гриля.

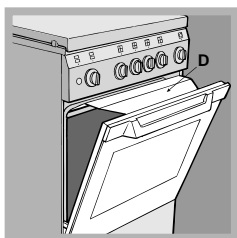

**!** Під час використання грилю необхідно залишати напіввідкритими дверцята духовки, вставивши між дверцятами і панеллю управління відбивач D (див. малюнок), що перешкоджає перегріву рукояток.

## Рожен

Щоб включити рожен (див. малюнок), дійте таким чином:

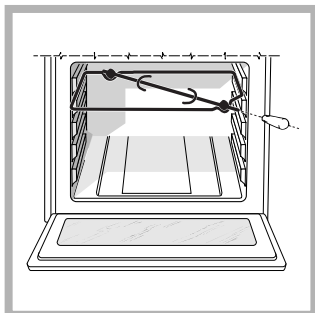

1. помістіть деко в положення 1;
2. помістіть опору рожен в положення 4 і вставте рожен в спеціальний отвір на задній стінці духовки;
3. включіть, натиснувши на кнопку РОЖЕН.

## Освітлення духовки

Лампочка може бути включена у будь-який момент, якщо натиснути на кнопку ОСВІТЛЕННЯ ДУХОВКИ.

## Таимер\*

Для включення Таимера (лічильник хвилин) дійте таким чином:

1. поверніть за годинниковою стрілкою рукоятку ТАИМЕР майже на повний оберт, щоб завести сигнальний дзвінок;
2. поверніть проти годинникової стрілки рукоятку ТАИМЕР, виставивши бажаний час.

## Нижній відсік\*

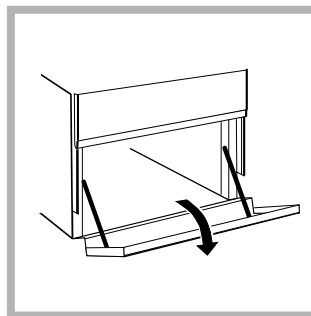

Під духовкою є відсік, який може використовуватися для зберігання речей або посуду. Щоб відкрити дверцята, поверніть їх донизу (див. малюнок).

**!** Не кладіть горючі матеріали в нижній відсік.

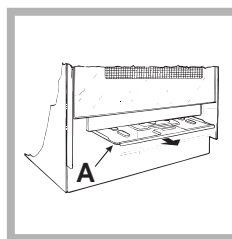

У моделях газових духовок є висувний захист А, для захисту нижнього відсіку від тепла, що йде від пальника (див. малюнок).

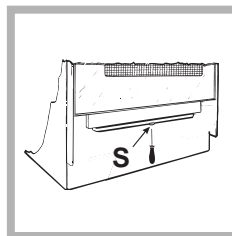

Щоб видалити висувний захист відгвинтіть гвинт S (див. малюнок). Для монтажу заблокуйте його за допомогою гвинта S.

**!** До використання духовки перевірте, щоб висувний захист був правильно закріплений.

\* Є лише в деяких моделях.

## Аналоговий таймер

### Установка часу

Відтягніть рукоятку АНАЛОГОВОГО ТАЙМЕРА і обертайте її проти годинникової стрілки до встановлення поточного часу.

! Встановлення часу можливе лише у випадку, якщо духовка підключена до електромережі. У разі відсутності живлення АНАЛОГОВИЙ ТАЙМЕР зупиняється: при появі живлення в мережі необхідно перевстановити час.

### Функція таймера (лічильника хвилин)

Для роботи таймера задається час, від якого він починає зворотний відлік:

1. Обертайте рукоятку АНАЛОГОВОГО ТАЙМЕРА проти годинникової стрілки, поки бажаний час не з'явиться у віконці. Відлік часу почнеться негайно.
2. Після закінчення заданого часу надсилається звуковий сигнал. Щоб вимкнути сигнал, або щоб використовувати тільки функцію годинника, встановіть покажчик на символ .

! Ця функція не контролює включення і виключення духовки, але видає лише звуковий сигнал після закінчення заданого часу.

## Таблиця приготування в духовці

Страви	Вага (кг)	Положення деко	Попереднє розігрівання (хвилини)	Рекомендована температура (°C)	Тривалість приготування (хвилини)
<b>Макаронні вироби (паста)</b>					
Лазан'я	2.5	3	10	210	60-75
Каннеллоні	2.5	3	10	200	40-50
Запечена паста	2.5	3	10	200	40-50
<b>М'ясо</b>					
Телятина	1.7	3	10	200	85-90
Курка	1.5	3	10	220	90-100
Качка	1.8	3	10	200	100-110
Кріль	2	3	10	200	70-80
Свинина	2.1	3	10	200	70-80
Баранина	1.8	3	10	200	90-95
<b>Риба</b>					
Скумбрія	1.1	3	10	180-200	35-40
Зубатка	1.5	3	10	180-200	40-50
Форель в обгортці	1	3	10	180-200	40-45
<b>Піца</b>					
Неаполітанська	1	3	15	220	15-20
<b>Торти</b>					
Печиво	0.5	3	15	180	30-35
Пиріг	1.1	3	15	180	30-35
Солоні торти	1	3	15	180	45-50
Дріжджове тісто	1	3	15	180	35-40
<b>Смажені вироби на грилі</b>					
Біфштекси з телятини	1	4	5	-	15-20
Котлети	1.5	4	5	-	20
Гамбургери	1	3	5	-	7
Скумбрія	1	4	5	-	15-20
Тости	n.4	4	5	-	5
<b>Смаження на грилі на рожні</b>					
Телятина на рожні	1	-	5	-	70-80
Курка на рожні	2	-	5	-	70-80
<b>Смаження на грилі на декількох шампурах*</b>					
Шампури з м'ясом	1	-	5	-	40-45
Шампури з овочами	0.8	-	5	-	25-30

\* Є лише в деяких моделях.

# Запобіжні засоби и поради

UA

! Газова плита була розроблена і сконструйована відповідно до міжнародних норм безпеки. Дані вказівки обумовлені вимогами безпеки і повинні бути уважно вивчені.

## Загальна безпека

- Дані вказівки дієсні тільки для країн призначення, чи символи зображені на брошурі и на серійній табличці.
- Газова плита призначена для непрофесійного використання всередині житлових приміщень
- Газову плиту не можна встановлювати поза приміщеннями, навіть, у разі захищеного простору, тому що дуже небезпечно піддавати її дії дощу і грози.
- Не торкатися плити мокрими або вологими ногами або руками.
- Плита має використовуватися для приготування їжі, тільки дорослими особами і згідно інструкціям, вказаним у цій брошурі, які діють у країнах призначення, символи яких вказані на початку брошури
- Брошура відноситься до устаткування класу 1 (ізолюване) або класу 2 - підклас 1 (встановлене між двома елементами меблів).
- Берегти від дітеи.
- Уникайте контакту кабелів живлення інших побутових електроприладів з гарячими частинами плити.
- Не закривайте вентиляційні отвори и отвори для відведення тепла.
- Не накривайте склянню кришкою робочу поверхню (є на деяких моделях), коли пальники включені або ще гарячі.
- Завжди використовуйте рукавиці для завантаження або витягання місткостей для їжі.
- Не користуйтеся рідкими горючими засобами (спирт, бензин і т.п.) поблизу від плити, коли вона включена.
- Не кладіть горючі матеріали в нижній відсік або в саму духовку: при включенні плити вони можуть загорітися.
- Якщо плитою не користуються, стежте за тим, щоб рукоятки були в положенні • і газовий кран був закритий.
- Не виимаєте вилку з розетки, потягнувши за кабель, тягніть тільки за саму вилку.

- Не виконуйте чищення або технічне обслуговування, перш ніж витягти вилку з електричної розетки.
- У разі пошкодження, в жодному випадку не намагайтеся самостійно полагодити внутрішні механізми. Зв'яжіться із Сервісною службою.
- Не ставте важкі предмети на відкриті дверцята духовки.

## Утилізація

- Утилізація матеріалу пакування: дотримуйтеся місцевих норм, так як пакування може бути повторно використане.
- Європейська директива 2002/96/CE з відходів від електричної и електронної апаратури (RAEE), передбачає, що побутові електроприлади не можуть перероблятися у звичайному порядку для твердих міських відходів. Зняті з експлуатації побутові прилади мають бути зібрані окремо для оптимізації ступеню відновлення и рециркування матеріалів, що входять до їхнього складу і з метою усунення потенційної шкоди для здоров'я та середовища. Символ закресленої корзини, зображені на всіх виробках, нагадує про необхідність окремої утилізації  
Відпрацьовані побутові електроприлади можуть передаватися в державну службу по збору, на спеціальні комунальні території або, якщо це передбачено діючим національним законом, передаватися постачальникам для одночасного обміну з доплатою на нові вироби відповідного типа.  
Всі основні виробники побутових електроприладів беруть участь у створенні та управлінні системами збору і переробки відпрацьованої техніки.

## Охорона і дбайливе відношення до довкілля

- Включення духовки в проміжку з пізнього післяобіднього часу до раннього ранку дозволить зменшити навантаження на підприємства виробники електроенергії.
- Підтримуйте в робочому стані і миєте ущільнювачі так, щоб вони добре прилягали до дверцят і не дозволяли б виникати втратам тепла.

## Відключіть електричне живлення

До початку всіх робіт ізолюйте прилад від мережі електричного живлення.

## Чищення вироба

! Уникайте використання абразивних або роз'їдаючих чистячих засобів, таких як засоби для виведення плям і продукти для антикорозійної обробки, миючих засобів у порошку і губок з абразивною поверхнею: вони можуть подрпати поверхню без можливості відновлення.

! Ніколи не використовуйте прилади для миття парою або високим тиском.

- Для звичайного технічного обслуговування досить вимити поверхню вологою губкою і висушити кухонним паперовим рушником.
- Зовнішні емальовані або неіржавіючі деталі і гумові ущільнювачі можуть бути очищені губкою, просоченою теплою водою і нейтральним милом. Якщо плями є такими, що важко виводяться, використовуйте спеціальні засоби. Добре промийте водою і висушіть після миття. Не використовуйте абразивні порошки або ідкі речовини.
- Ґратки, ковпачки, розсікачі полум'я і пальники робочої поверхні легко знімаються, щоб полегшити миття плити; миєте їх в гарячій воді з неабразивним миючим засобом, ретельно видаляючи накип і повністю висушивши перед встановленням на місце.
- Для плит, що мають електророзпалювання, необхідно регулярно виконувати акуратне чищення кінцевих частин пристрою електророзпалювання і перевіряти, щоб отвори для виходу газу не були забиті.
- Внутрішню частину духовки бажано мити кожного разу після її використання, коли вона ще тепла. Використовуйте гарячу воду і миючий засіб, добре промийте і витріть м'якою тканиною. Уникайте абразивів.
- Миєте скло дверцят духовки губкою та неабразивними засобами і витирайте м'якою тканиною.
- Аксесуари можуть митися як звичайний посуд, зокрема в посудомийній машині.

- Неіржавіюча сталь може мати плями, якщо знаходилася в тривалому контакті з вапняною водою або з агресивними чистячими засобами (що містять фосфор). Рекомендується добре промити і висушити після миття. І, крім того, варто висушити можливі місця пролиття води.

! Уникати закривання кришки, коли пальники включені або ще гарячі.

## Контроль ущільнень духовки

Регулярно перевіряйте стан ущільнення навколо дверцят духовки. У разі його пошкодження, зверніться в найближчий авторизований Сервісний центр. Не рекомендується використовувати духовку до завершення ремонту.

## Технічне обслуговування газових кранів

З часом може трапитися так, що кран буде заблокованим або його буде важко обертати, тому буде необхідно подумати про заміну самого крана.

! Ця операція має виконуватися фахівцем, уповноваженим виробником.

## Заміна лампочки освітлення духовки

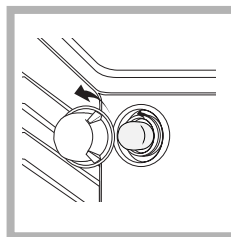

1. Після відключення духовки від електричної мережі, зніміть скляну кришку патрона (див. малюнок).
2. Відгвинтіть лампочку і замініть її аналогічною: напруга 230В, потужність 25

Вт, цоколь Е 14.

3. Знов встановіть кришку і повторно підключіть духовку до електричної мережі.

## Допомога

### Повідомте:

- модель плити (модель)
- серійний номер (S/N)

Дана інформація міститься на табличці з характеристиками, прикріпленій до плити і / або на упаковці.

RO

IT

Italiano, 1

GB

Engleză, 13

RS

РУССКИЙ, 24

UA

Українська, 35

RO

Română, 46

C 34S G1 R

C 34S G3 R

## Sumar

### Instalare, 47-50

Poziționarea și punerea la nivel

Racordarea electrică

Racordarea la gaze

Adaptarea la diferite tipuri de gaz

Date tehnice

Tabelul cu caracteristicile arzătoarelor și duzelor

### Descrierea aparatului, 51

Vedere de ansamblu

Panoul de control

### Pornire și utilizare, 52-54

Utilizarea aragazului

Utilizarea cuptorului

Timer analogic

Tabelul cu recomandări pt coacerea în cuptor

### Precauții și sfaturi, 55

Norme de protecție și siguranță generale

Scoaterea aparatului din uz

Economisirea energiei și protecția mediului înconjurător

### Întreținere și curățire, 56

Decuplarea electrică

Curățarea aparatului

Întreținerea robinetelor de gaz

Înlocuirea becului cuptorului

Asistență



ARISTON

! Este important să păstrați acest manual pentru a-l putea consulta în orice moment. În caz de vânzare, cedare sau mutare, asigurați-vă că acesta rămâne cu aparatul.

! Citiți cu atenție instrucțiunile: veți găsi informații importante cu privire la instalare, la folosire și la siguranță.

! Instalarea aparatului se va face conform acestor instrucțiuni, de către persoanele calificate profesional.

! Orice intervenție de reglare, întreținere, etc., trebuie efectuată cu aragazul deconectat de la rețea.

## Aerisirea încăperilor

Acest aparat poate fi instalat și poate funcționa doar în încăperi aerisite în permanență, conform Normelor Naționale în vigoare. Încăperea în care va fi montat aragazul trebuie să fie alimentată cu o cantitate de aer suficientă pentru a asigura arderea gazelor (debitul de aer nu poate fi mai mic de 2 m<sup>3</sup>/h pe kW de putere instalată).

Prizele de aer, protejate de grătare, trebuie să aibă o secțiune a conductei de cel puțin 100 cm<sup>2</sup> și trebuie să fie amplasate astfel încât să nu fie acoperite, nici măcar parțial (vezi figura A).

Acestea trebuie să fie mărite 100% - minim cu 200 cm<sup>2</sup> – dacă aragazul nu este dotat cu dispozitivul de siguranță împotriva scăpărilor de gaz sau dacă aerul necesar arderii este tras dintr-o încăpere alăturată (vezi figura B), care oricum nu poate fi o parte comună a imobilului, o încăpere cu pericol de incendiu sau un dormitor. Prizele de aer trebuie să aibă o conductă de comunicare cu exteriorul, după descrierea de mai sus.

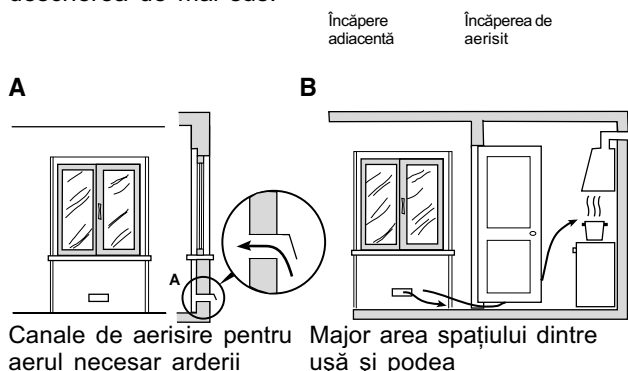

A  
Canale de aerisire pentru aerul necesar arderii

B  
Major area spațiului dintre ușă și podea

! După folosirea îndelungată a aparatului, se recomandă să deschideți fereastra sau să măriți viteza de rotație a ventilatoarelor.

## Evacuarea gazelor de ardere

Evacuarea gazelor de ardere trebuie să fie asigurată de o hotă legată la un coș cu tiraj natural, eficient, sau de un ventilator electric care să intre în funcțiune automat, la fiecare aprindere a aragazului (vezi figurile).

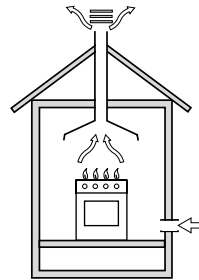

Evacuarea la exterior

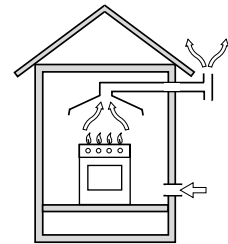

Evacuarea gazelor prin șemineu sau coș de fum ramificat (numai pentru aparatele de coacere)

! Gazele de petrol lichefiate, mai grele ca aerul, stagnează în partea de jos a încăperii ; de aceea, încăperea unde este amplasat aragazul - dacă folosiți butelii cu GPL – trebuie să aibă fante de aerisire spre exterior, împotriva eventualelor scăpări de gaz. Buteliile GPL, atât goale cât și umplute parțial, nu trebuie instalate sau depozitate în încăperi sau camere situate sub nivelul solului (pivnițe, etc.). Păstrați în încăperea cu aragazul numai butelia pe care o utilizați, amplasată departe de sursele de căldură (cuptoare, sobe), care ar putea încălzi butelia la peste 50°C.

## Poziționarea și punerea la nivel

! Este posibil să instalați aparatul între alte piese de mobilier, dacă înălțimea acestora nu depășește înălțimea aragazului.

! Asigurați-vă că peretele din spatele aragazului este făcut dintr-un material neinflamabil, rezistent la căldură (t 90°C).

Pentru o instalare corectă:

- amplasați aparatul în bucătărie, în sala de masă sau într-o garsonieră fără pereți despărțitori, dar niciodată în baie.
- dacă aragazul este mai înalt decât celelalte piese de mobilier, acestea trebuie să fie distanțate cu 200 mm de aparat ;
- dacă aragazul se instalează sub un raft, acesta din urmă va trebui să fie montat la o distanță de minim 420 mm de blatul de lucru. Dacă rafturile sunt inflamabile, distanța trebuie să fie de 700 mm (vezi figura);

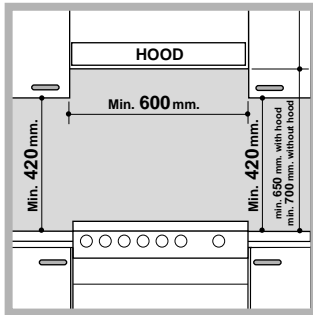

- perdelele nu trebuie să fie montate în spatele aragazului și nici la mai puțin de 200 mm de flancurile acestuia;
- eventualele hote trebuie să fie instalate conform indicațiilor conținute în manualul de instrucțiuni ale acestora.

### Punerea la nivel

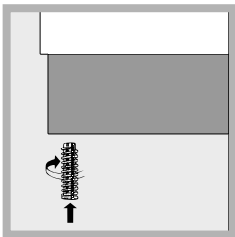

Dacă este necesar să puneți la nivel aparatul, înșurubați șuruburile de reglare - din dotare – în locașurile speciale de sub aragaz (vezi figura).

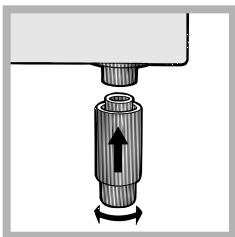

Picioarele\* vor fi introduse în orificiile de sub aragaz.

### Conectarea electrică

Montați pe cablu un ștecăr normalizat, capabil să suporte sarcina indicată pe plăcuța cu caracteristici a aparatului (vezi tabelul cu Date tehnice).

În cazul efectuării legăturii directe la rețea, este necesar să se monteze între aparat și rețea un întrerupător omipolar cu deschiderea minimă a contactelor de 3 mm, dimensionat la sarcină, conform normelor NFC 15-100 (firul de împământare nu trebuie să fie întrerupt de întrerupător). Cablul de alimentare trebuie să fie poziționat astfel încât să nu atingă în nici un punct o temperatură cu 50°C peste temperatura mediului ambiant.

Înainte de a efectua legătura, asigurați-vă că:

- priza să fie cu împământare și conform prevederilor de lege;
- priza să poată suporta sarcina maximă de putere a mașinii, indicată pe plăcuța de caracteristici;
- tensiunea de alimentare să fie cuprinsă în valorile indicate pe plăcuța cu caracteristici;
- priza să fie compatibilă cu ștecărul aparatului. În caz contrar înlocuiți priza sau ștecărul; nu folosiți prelungitoare sau prize multiple.

\*doar pe anumite modele.

! După instalarea aparatului, cablul de alimentare și priza de curent trebuie să fie ușor accesibile.

! Cablul nu trebuie să fie îndoit sau comprimat.

! Cablul trebuie să fie controlat periodic și înlocuit de electricieni autorizați.

! Firma își declină orice responsabilitate în cazul în care aceste norme nu se respectă.

### Racordarea la gaze

Racordarea la gaze sau la butelie poate fi efectuată cu un furtun flexibil din cauciuc sau oțel, conform normelor naționale în vigoare, numai după ce ați verificat că aparatul este reglat pentru tipul de gaz pe care îl veți folosi (vezi eticheta de pe capac: în caz contrar vezi mai jos). În caz de alimentare cu gaz lichefiat, de la butelie, folosiți regulatoare de presiune care să fie conforme cu normele naționale în vigoare. Pentru a facilita racordarea, alimentarea aragazului se poate orienta lateral\*: închideți racordul pe care se fixează furtunul cu capacul respectiv și înlocuiți garnitura de etanșare (din dotarea aparatului).

! Pentru o funcționare sigură, pentru o folosire adecvată a energiei și o durabilitate sporită a aparatului, asigurați-vă că presiunea de alimentare respectă valorile indicate în tabelul cu „Caracteristicile arzătoarelor și duzelor” (vezi mai jos).

### Racordarea la gaze cu furtun din cauciuc

Verificați ca furtunul să corespundă normelor naționale în vigoare. Diametrul intern al tubului de utilizat trebuie să fie de: 8 mm pentru alimentarea cu gaz lichefiat și 13 mm pentru alimentarea cu gaz metan.

După racordare, asigurați-vă că furtunul:

- nu atinge nici o componentă susceptibilă de a depăși 50°C;
- nu este supus nici unui fel de forțe, de tracțiune și de torsiune, și nu este curbat excesiv sau îngustat;
- nu intră în contact cu obiecte sau colțuri ascuțite, părți mobile și că nu este presat;
- este ușor accesibil, pe tot traseul său, cu scopul de al putea controla;
- are o lungime sub 1500 mm;
- este bine introdus la capete și fixat cu coliere de strângere, conform normelor naționale în vigoare.



! Dacă una sau mai multe din aceste condiții nu sunt respectate sau dacă aragazul este încastrat între două piese de mobilier – condiții clasa a 2a, subcategoria 1 – va trebui să utilizați pentru racordare un tub flexibil din oțel (vezi mai jos).

### Racordarea la gaze cu tub flexibil din oțel inoxidabil, pe perete, cu cuplări filetate

Verificați ca tubul și garniturile să corespundă normelor naționale în vigoare.

Pentru a monta tubul, este necesar să îndepărtați mufa furtunului de pe aragaz (robinetul de alimentare cu gaz este „tată”, de 1/2, filetat, cilindric).

! Efectuați legătura astfel încât lungimea tubului să nu depășească 2 m (la întinderea maximă); asigurați-vă că acesta nu atinge nici o componentă mobilă și nu este strivit.

### Controlul etanșeității

După terminarea instalării, controlați perfectă etanșeitate a tuturor racordurilor folosind o soluție de săpun, însă niciodată o flacără.

### Adaptarea la diferite tipuri de gaz

Aragazul poate fi adaptat și la alte tipuri de gaz, în afara celui pentru care a fost predispus (indicat pe eticheta de pe capac).

### Adaptarea blatului de lucru

Înlocuirea duzelor arzătoarelor:

1. înlăturați grătarul și extrageți arzătoarele din sediul lor;

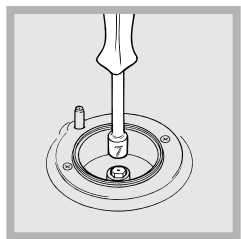

2. deșurubați duzele, folosind o cheie tubulară de 7 mm (vezi figura), și înlocuiți-le cu cele adecvate pentru noul tip de gaz (vezi tabelul cu „Caracteristicile arzătoarelor și duzelor”);

3. montați la loc toate componentele efectuând

aceleași operații ca la demontare, dar în sens invers.

Reglarea arzătoarelor aragazului la minim:

1. rotiți bușonul la minim;  
2. scoateți bușonul și rotiți șurubul de reglare (din interiorul sau de lângă tija termostatului) până când obțineți o flacără mică, constantă;

! În cazul unui gaz lichefiat, șurubul de reglare trebuie să fie înșurubat complet.

3. verificați apoi ca, rotind rapid bușonul aragazului, de la maxim la minim, să nu se stingă ochiul.

! Arzătoarele blatului nu au nevoie de reglarea aerului primar.

### Adaptarea cuptorului

Înlocuirea duzei arzătorului din cuptor:

1. scoateți sertarul pentru încălzit alimente

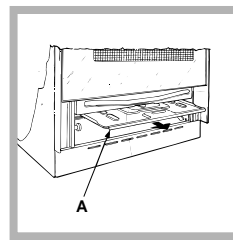

2. scoateți protecția glisantă „A” (vezi figura);

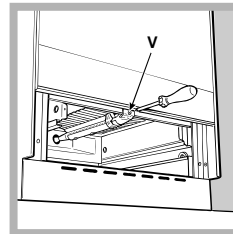

3. extrageți arzătorul cuptorului după ce ați scos șurubul V (vezi figura); Operația va fi facilitată dacă demontați ușa cuptorului.

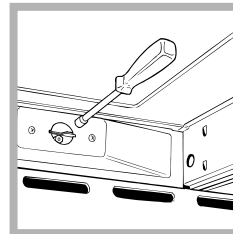

4. deșurubați duza arzătorului folosind o cheie tubulară pentru duze (vezi figura) sau o cheie tubulară de 7 mm și înlocuiți-o cu cea adecvată, în funcție de tipul de gaz (vezi tabelul cu Caracteristicile arzătoarelor și duzelor).

### Reglarea arzătoarelor cuptorului la minim:

1. aprindeți arzătorul (vezi Pornire și utilizare);

2. rotiți bușonul la minim (MIN) după ce ați lăsat arzătorul să funcționeze cam 10 minute la maxim (MAX);

3. scoateți bușonul;

4. rotiți șurubul de reglare de lângă tija termostatului (vezi figurile) până când obțineți o flacără mică, constantă;

! În cazul unui gaz lichefiat, șurubul de reglare trebuie să fie înșurubat complet;

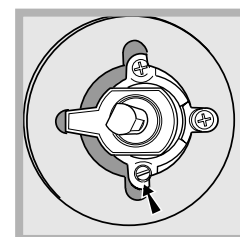
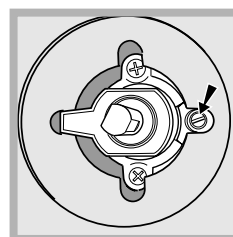

5. verificați dacă, rotind repede bușonul de la MAX la MIN sau dacă închideți și deschideți repede ușa cuptorului, flacăra rămâne aprinsă.

### Adaptarea grilului

Înlocuirea duzei arzătorului de la gril:

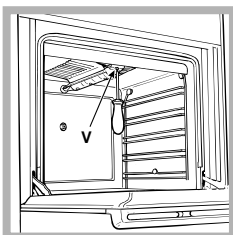

1. extrageți arzătorul grilului după ce ați scos șurubul V (vezi figura);

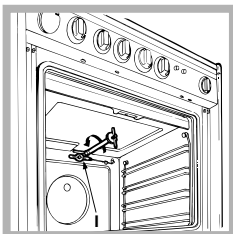

2. deșurubați duza arzătorului de la gril folosind o cheie tubulară pentru duze (vezi figura) sau o cheie tubulară de 7 mm și înlocuiți-o cu cea adecvată, în funcție de tipul de gaz (vezi tabelul cu Caracteristicile arzătoarelor și duzelor).

! Fiți foarte atenți la cablurile de la bujii și la termocupluri.

! Arzătoarele cuptorului și grilului nu au nevoie de reglarea aerului primar.

! După ce ați efectuat adaptarea la un alt tip de gaz, înlocuiți eticheta veche de pe aragaz cu cea corespunzătoare noului gaz folosit; eticheta se găsește la Centrele de Asistență Tehnică Autorizate.

! Dacă presiunea gazului utilizat este diferită de cea prevăzută (sau variază) este necesar să instalați pe tuburile de alimentare un regulator de presiune, în conformitate cu normele naționale în vigoare referitoare la "reglatoarele pentru gaz canalizat".

DATE TEHNICE	
Dimensiuni cuptor H x L x P	34x38x44 cm
Volum	l 57
Dimensiunile utile ale sertarului de prstrare a alimentelor la cald	lățime 42 cm profundime 44 cm înălțime 17cm
Tensiunea și frecvența de alimentare	a se vedea plr cuia de caracteristici
Arzătoare	se pot adapta la toate tipurile de gaz indicate pe plr cuia cu caracteristici, lipit pe partea internă a ucii rabatabile sau, după deschiderea sertarului de sub cuptor, pe peretele interior din stânga.
	Directive Comunitare: 73/23/CEE din 19/02/73 (Tensiune Joasă) și modificările succesive - 89/336/CEE din 03/05/89 (Compatibilitate Electromagnetică) și modificările succesive - 90/369/CEE din 29/06/90 (Gaze) și modificările succesive - 93/68/CEE din 22/07/93 și modificările succesive - 2002/96/EC.

### Tabelul cu caracteristicile arzătoarelor și duzelor

Tabelul 1	Arzător	Diametru (mm)	Putere termică kW (p.c.s.*)		Gaz lichefiat				Gaz natural	
			Nominal	Reduc	By Pass 1/100 (mm)	duzr 1/100 (mm)	debit* g/h ***	debit* g/h **	duzr 1/100 (mm)	debit* l/h
	Rapid (mare) (R)	100	3.00	0.7	41	87	218	214	128	286
	Semirapid (mediu) (S)	75	1.90	0.4	30	70	138	136	104	181
	Auxiliar (mic) (A)	51	1.00	0.4	30	52	73	71	76	95
	Cuptor	-	3.10	1.0	46	85	225	221	132	295
	Gril	-	2.50	-	-	80	182	179	122	238
	Presiuni de alimentare		Nominal (mbar) Minim (mbar) Maxim (mbar)				28-30 20 35	37 25 45	20 17 25	

\* La 15°C 1013 mbar-gaz uscat

\*\* Propan P.C.S. = 50,37 MJ/Kg

\*\*\*

Butan P.C.S. = 49,47 MJ/Kg

Gaze naturale P.C.S. = 37,78 MJ/Kg

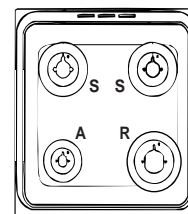

C 34S G1 R  
C 34S G3 R

# Descriere aparaturii

## Vedere de ansamblu

RO

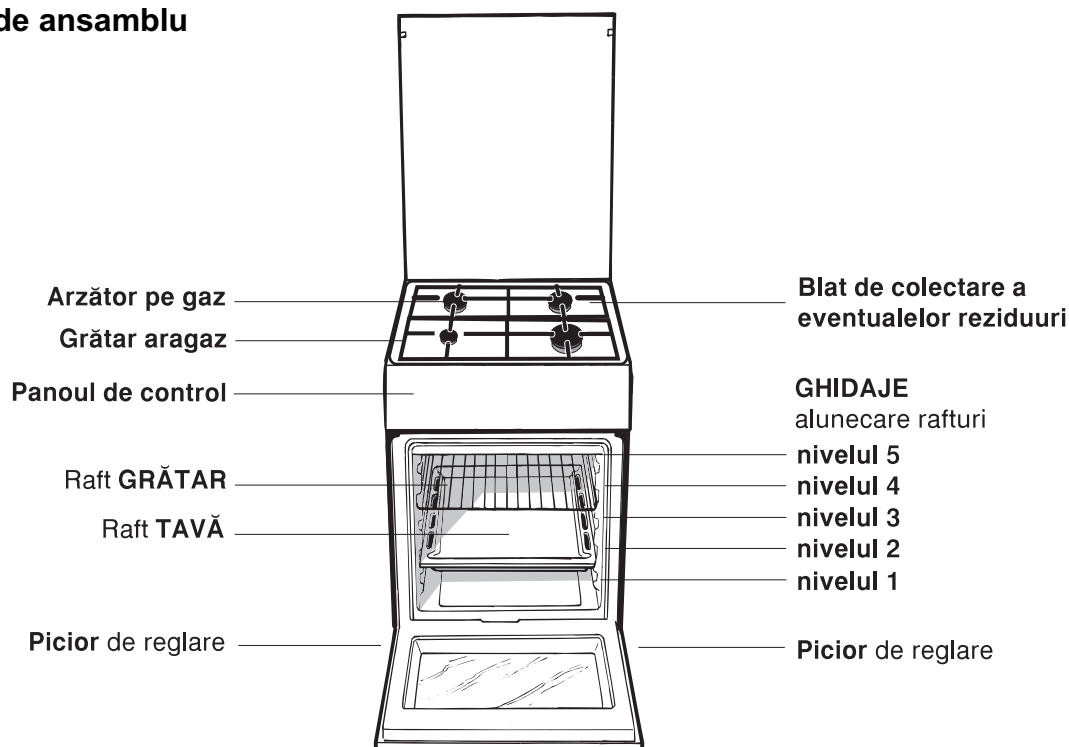

## Panoul de control

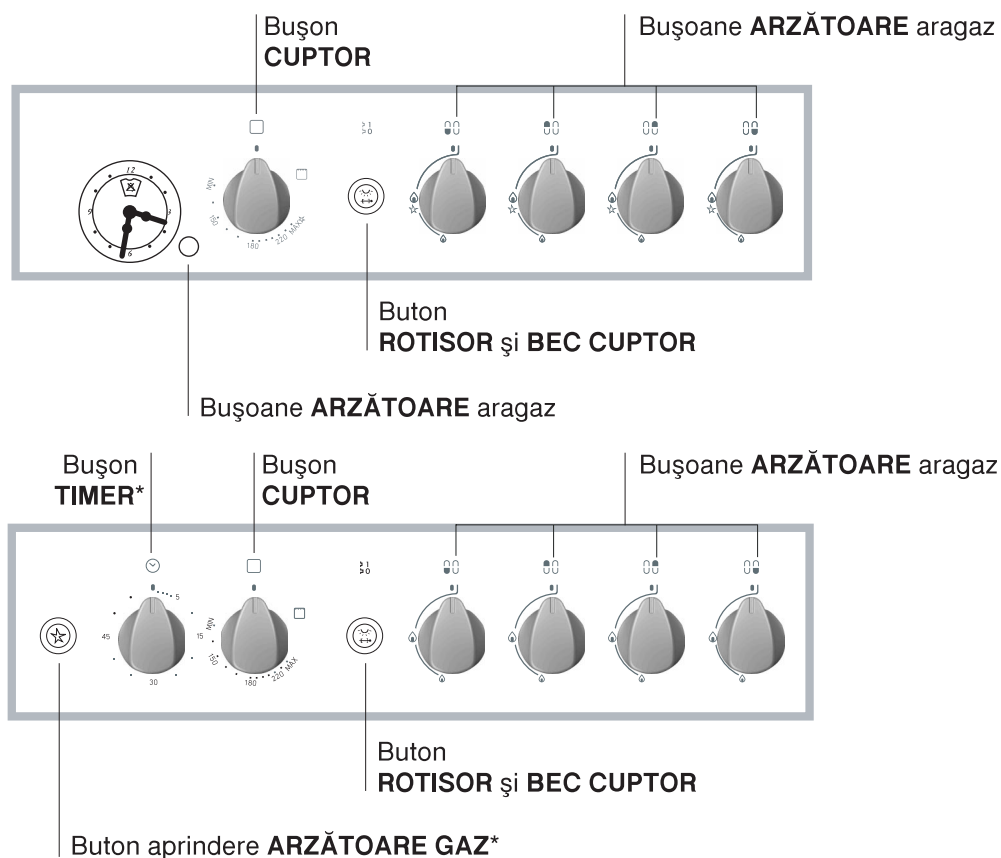

\*doar pe anumite modele.

# Pornire și utilizare



RO

## Utilizarea aragazului

### Aprinderea arzătoarelor

Fiecare bușon al aragazului are, în dreptul său, schița arzătoarelor; ARZĂTORUL comandat de bușon este reprezentat cu un cerc evidențiat.

Pentru a aprinde un arzător al aragazului:

1. apropiați de arzător o flacără sau o brichetă de aragaz;
2. apăsați și, în același timp, rotiți bușonul arzătorului în sens contrar acelor de ceasornic, până în poziția maxim .
3. reglați intensitatea flăcării, după dorință, rotind în sens contrar acelor de ceasornic bușonul ARZĂTORULUI: la minim , la maxim  sau într-o poziție intermediară.

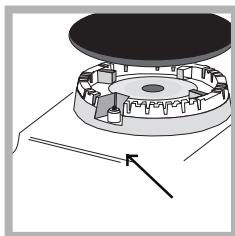

Dacă aparatul este dotat cu un dispozitiv electronic de aprindere\* (vezi figura), apăsați mai întâi butonul de aprindere, indicat cu simbolul , apoi apăsați și rotiți bușonul ARZĂTORULUI în sens contrar acelor de ceasornic, până

când reperul ajunge în dreptul poziției maxime; așteptați aprinderea flăcării.

Anumite modele sunt dotate cu un dispozitiv de aprindere integrat în bușon; în acest caz, veți observa numai dispozitivul de aprindere electronic\* (vezi figura) dar nu și butonul de aprindere. Este suficient să apăsați și, în același timp, să rotiți bușonul ARZĂTORULUI în sens contrar acelor de ceasornic, până în poziția maxim și să așteptați aprinderea flăcării. În momentul în care lăsați bușonul, se poate întâmpla ca flacăra să se stingă. În acest caz, repetați operațiile, ținând bușonul apăsat mai mult timp.

! Dacă flacăra se stinge accidental, opriți arzătorul și așteptați minim 1 minut înainte să încercați din nou.

Dacă aparatul este dotat cu un dispozitiv de siguranță\* împotriva scăpării de gaz, țineți apăsat bușonul ARZĂTORULUI timp de 2-3- secunde, pentru a menține flacăra aprinsă și a activa dispozitivul.

Pentru a stinge arzătorul, rotiți bușonul până la .

\*doar pe anumite modele.

### Sfaturi practice pentru utilizarea arzătoarelor

Pentru a obține un randament maxim al arzătoarelor, precum și a economisi gazul, utilizați numai recipiente cu fundul plat, acoperite cu capac, de dimensiuni proporționale cu ale arzătoarelor:

Arzător	Ø Diametru recipienti (cm)
Rapid (R)	240-300
Semi-rapid (S)	160-240
Auxiliar (A)	60-180

Pentru a identifica tipul arzătorului faceți referire la desenele din paragraful „Caracteristicile arzătoarelor și duzelor”.

### Utilizarea cuptorului

! La prima aprindere, vă recomandăm să lăsați cuptorul să funcționeze în gol timp de aproximativ 1 oră, cu termostatul la maxim și ușa închisă. Stingeți apoi cuptorul, deschideți ușa și aerisiți camera. Mirosul care se degajă este datorat evaporării substanțelor utilizate pentru a proteja cuptorul.

! Nu așezați niciodată obiecte pe fundul cuptorului, pentru că riscați să deteriorați smalțul. Utilizați primul nivel al cuptorului numai când folosiți rotisorul.

### Aprinderea cuptorului

Pentru a aprinde arzătorul cuptorului, apropiați de orificiul F (vezi figura) o flacără sau o brichetă și, în același timp, apăsați și rotiți în sens antiorar bușonul CUPTORULUI până la poziția MAX.

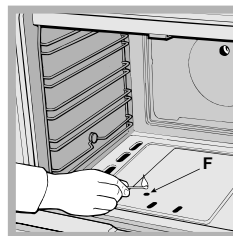

Dacă, după 15 secunde, arzătorul nu se aprinde, lăsați bușonul, deschideți ușa cuptorului și așteptați cel puțin 1 minut înainte de a încerca din nou să-l aprindeți.

! Cuptorul este dotat cu un dispozitiv de siguranță; de aceea este necesar să țineți apăsat bușonul CUPTORULUI timp de 6 secunde circa.

! Dacă flacăra se stinge accidental, opriți arzătorul și așteptați minim 1 minut înainte să încercați din nou.

## Reglarea temperaturii

Pentru a obține temperatura ideală coacerii alimentelor, rotiți bușonul CUPTORULUI în sens contrar acelor de ceasornic. Temperaturile sunt indicate pe panoul de control și variază de la MIN (140°C) la MAX (250°C). După obținerea temperaturii dorite, cuptorul o va menține constantă, grație termostatului.

## Gril

Pentru a aprinde arzătorul grilului, apropiați de acesta o flacăra sau o brichetă și, în același timp, apăsați și rotiți în sens antiorar bușonul CUPTORULUI până în poziția . Cu ajutorul grilului se obțin alimente dorite, acesta fiind indicat în special pentru pregătirea rosbifului, fripturilor la cuptor, cotletelor sau cârnaților. Așezați grătarul la nivelul 4 sau 5 și tava cuptorului la primul nivel, pentru a colecta grăsimea și a evita fumul datorat arderii ei.

**!** Cuptorul este dotat cu un dispozitiv de siguranță; de aceea este necesar să țineți apăsat bușonul CUPTORULUI timp de 6 secunde circa.

**!** Dacă flacăra se stinge accidental, opriți arzătorul și așteptați minim 1 minut înainte să încercați din nou.

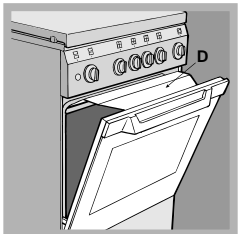

**!** Când folosiți funcția "gril" este necesar să lăsați ușa cuptorului întredeschisă, punând între ușă și bord un deflector D (vezi figura), care împiedică supraîncălzirea bușoanelor.

## Rotisor

Pentru a pune în funcțiune rotisorul (vezi figura) procedați astfel:

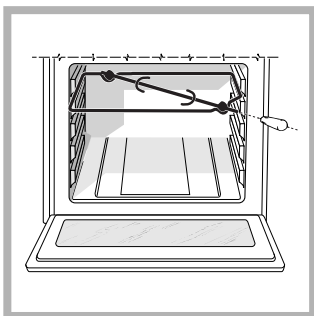

1. așezați tava la primul nivel;
2. puneți suportul rotisorului la al 4lea nivel și introduceți frigerea în orificiul de pe peretele din spate al cuptorului;
3. porniți ROTISORUL apăsând butonul corespunzător.

## Becul cuptorului

Becul poate fi aprins în orice moment, apăsând tasta BECUL CUPTORULUI.

## Timer\*

Pentru a pune în funcțiune Timerul (Cronometrul) procedați astfel:

1. rotiți bușonul Timer în sens orar ; executați o rotație aproape completă pentru a încărca soneria;
2. rotiți bușonul TIMER în sens contrar acelor de ceasornic pentru a regla timpul dorit.

## Sertarul inferior\*

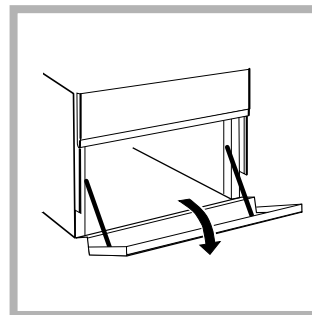

Sub cuptor este un sertar care poate fi utilizat pentru a păstra accesoriile sau vasele de bucătărie. Pentru a deschide ușa compartimentului, rotiți-o în jos (vezi figura).

**!** Nu depozitați materiale inflamabile în sertarul de sub cuptor.

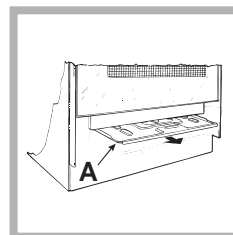

Pe modelele de aragaz pe gaz există o protecție glisantă A care servește la protejarea sertarului de sub cuptor de căldura emanată de arzător (vezi figura).

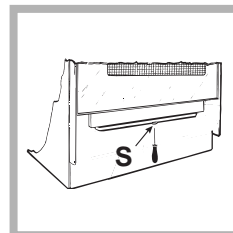

Pentru a scoate protecția culisantă, deșurubați șurubul S (vezi figura). Pentru a o monta la loc, blocați-o cu șurubul S.

**!** Înainte de a utiliza cuptorul, verificați dacă protecția culisantă este fixată corect.

\*doar pe anumite modele.

## Timer analogic\*

### Reglarea orei

Trageți bușonul TIMER ANALOGIC și rotiți-l în sens contrar acelor de ceasornic pentru a regla ora precisă.

! Reglarea orei este posibilă numai dacă, cuptorul este racordat la instalația electrică. În caz de pană de curent, TIMER-ul ANALOGIC se oprește : la revenirea curentului este necesar să reglați din nou ora.

### Funcția de cronometrare

Cronometrul presupune reglarea unui interval de timp de la care pleacă numărătoarea inversă:

1. Rotiți bușonul TIMER-ului ANALOGIC în sens contrar acelor de ceasornic până când pe ecran va apărea timpul dorit. Cronometrarea timpului va începe imediat.
2. După expirarea sa, se va auzi un semnal acustic. Pentru a întrerupe soneria, sau pentru a utiliza numai funcția de ceas, aduceți indicatorul în dreptul simbolului .

! Această funcție nu comandă aprinderea sau stingerea cuptorului, ci indică numai expirarea timpului reglat, prin semnalul sonor.

## Tabelul cu recomandări pt coacerea în cuptor

Alimente	Greutate (Kg)	Poziția rafturilor	Preîncalzire (minute)	Temperatură recomandată (°C)	Durata ciclului (minute)
Paste frinoase					
Lasagne (Foi de aluat dispuse în straturi, umplute)	2.5	3	10	210	60-75
Cannelloni (macaroane groase umplute)	2.5	3	10	200	40-50
Paste gratinate	2.5	3	10	200	40-50
Carne					
Vieșel	1.7	3	10	200	85-90
Pui	1.5	3	10	220	90-100
Răș	1.8	3	10	200	100-110
Iepure	2	3	10	200	70-80
Porc	2.1	3	10	200	70-80
Miel	1.8	3	10	200	90-95
Pecte					
Scrumbie	1.1	3	10	180-200	35-40
Dentex dentex	1.5	3	10	180-200	40-50
Prsttr v on folie de aluminiu	1	3	10	180-200	40-45
Pizza					
Napoletana	1	3	15	220	15-20
Tort					
Biscuiți	0.5	3	15	180	30-35
Tarte	1.1	3	15	180	30-35
Tarte sr rate	1	3	15	180	45-50
Dulciuri din aluat dospit	1	3	15	180	35-40
Gril					
Cotlete de vieșel	1	4	5		15-20
Costișe	1.5	4	5		20
Hamburger	1	3	5		7
Scrumbie	1	4	5		15-20
Toast	4	4	5		5
Gril cu rotisor					
Vieșel la frigare	1	-	5		70-80
Pui la frigare	2	-	5		70-80
Gril cu rotisor multifrigare*					
Frigr rui de carne	1	-	5		40-45
Frigr rui de legume	0.8	-	5		25-30

\*doar pe anumite modele.

!Aparatul a fost proiectat și construit conform normelor internaționale de siguranță.

Aceste avertizări sunt furnizate din motive de siguranță și trebuie să fie citite cu atenție.

## Norme de protecție și siguranță generale

- **Aceste instrucțiuni sunt valabile doar pentru țările ale căror simboluri apar în manualul de instrucțiuni și pe tablă de identificare a aparatului.**
- Acest aparat de uz casnic fost conceput pentru a fi folosit numai în interiorul locuințelor.
- Aparatul nu trebuie instalat în aer liber, nici chiar în cazul în care spațiul este adăpostit, deoarece expunerea acestuia la ploaie și furtuni este foarte periculoasă.
- Nu atingeți mașina când sunteți desculți sau cu mâinile sau picioarele ude sau umede.
- Aparatul trebuie să fie utilizat numai pentru prepararea alimentelor, de către adulți, conform instrucțiunilor precizate în acest manual, valabile pentru țările ale căror simboluri apar la începutul manualului.
- Acest manual face parte din aparatele de clasa 1 (izolat) sau 2 – subcategoria 1 (fixat între două piese de mobilier).
- Îndepărtați copiii de aparat.
- Evitați ca și cablurile de alimentare ale altor aparate electrocasnice să atingă părțile încălzite ale aparatului.
- Nu obstrucționați fantele de aerisire sau de ieșire a căldurii.
- Evitați să închideți capacul din sticlă al aragazului (numai pe anumite modele) dacă arzătoarele sunt aprinse sau calde.
- Utilizați întotdeauna mănuși speciale pentru a băga sau scoate recipientele din cuptor.
- Nu utilizați lichide inflamabile (alcool, benzină) în apropierea aparatului, când acesta este în funcțiune.
- Nu depozitați materiale inflamabile în sertarul de sub cuptor: dacă cuptorul se aprinde din greșeală, materialele depozitate pot lua foc.
- Când aparatul nu este utilizat, verificați ca bușoanele să fie în poziția • și că robinetul de gaz este închis.
- Nu scoateți ștecărul din priză trăgând de cablu.

- Nu executați nici o operație de curățire sau întreținere înainte de a fi scos ștecărul din priză.
- În caz de defecțiune, nu umblați în nici un caz la mecanismele din interior și nu încercați să o reparați singuri. Apelați la serviciul de asistență.
- Nu așezați obiecte grele pe ușa cuptorului, când este deschisă.

## Scoaterea aparatului din uz

- Eliminarea ambalajelor: respectați normele locale, în acest fel ambalajele vor putea fi utilizate din nou.
- Directiva Europeană 2002/96/CE cu privire la deșeurile care provin de la aparatura electrică sau electronică (RAEE) prevede ca aparatele electrocasnice să nu fie colectate împreună cu deșeurile urbane solide, obișnuite. Aparatele scoase din uz trebuie să fie colectate separat atât pentru a optimiza rata de recuperare și de reciclare a materialelor componente cât și pentru a evita pericolele care pot duce la dăunarea sănătății omului sau poluarea mediului înconjurător. Simbolul toberonului tăiat care apare pe toate produsele vă amintește tocmai obligația de a le colecta separat. Aparatele electrocasnice scoase din uz pot fi trimise unui centru public de colectare, centrelor orașenești sau, dacă legea națională prevede, ele pot fi returnate vânzătorului, în momentul achiziționării unor noi produse, echivalente. Toți producătorii importanți de aparatură electrocasnică și-au unit eforturile pentru a crea sisteme speciale de gestionare, care se ocupă cu colectarea și scoaterea din uz a aparatelor vechi.

## Economisirea energiei și protecția mediului înconjurător

- Utilizând aragazul între orele serale și primele ore ale dimineții, colaborați la reducerea sarcinii întreprinderilor electrice.
- Asigurați-vă că garniturile sunt curate, eficiente, că aderă bine pe ușa cuptorului și nu provoacă dispersii de căldură.

## Decuplarea electrică

Înainte de orice operație, debransați aparatul de la rețeaua de alimentare cu curent electric.

## Curățarea aparatului

**!** Evitați utilizarea de detergenți abrazivi sau corosivi, ca de ex. soluțiile de scos pete sau produsele împotriva ruginii, detergenții praf sau bureții care au o suprafață rugoasă: ele pot zgâria iremediabil suprafața aparatului.

**!** Nu folosiți niciodată aparate cu aburi sau sub presiune, pentru a curăța aparatul.

- Pentru operațiile de întreținere curente, este suficient să spălați aragazul cu un burete umed, după care să-l ștergeți cu hârtie absorbantă de bucătărie.
- Părțile externe, smălțuite sau din inox, precum și garniturile din cauciuc pot fi curățate cu un burete îmbibat în apă caldă și săpun neutru. Dacă petele sunt persistente, folosiți produse speciale. Clătiți cu multă apă și ștergeți, după curățire. Nu folosiți prafuri abrazive sau substanțe corosive.
- Grătarele, plitele de deasupra ochiurilor, coroanele de separat flacăra și arzătoarele aragazului sunt detașabile, pentru a facilita curățarea lor: spălați-le cu apă caldă și detergent delicat, având grijă să scoateți orice depunere. Apoi așteptați până când sunt perfect uscate.
- Dacă aparatul dvs are aprindere electronică, este necesar să îl curățați cât mai des - în special capătul dispozitivelor de aprindere instantanee - și să verificați dacă orificiile prin care iese gazul nu sunt înfundate.
- Interiorul cuptorului se va spăla, de preferință, după fiecare utilizare, când este cald. Utilizați apă caldă și detergent; clătiți bine și ștergeți cu o lavetă moale. Evitați substanțele abrazive.
- Curățați geamul ușii cuptorului cu bureți și produse delicate; ștergeți cu o lavetă moale.
- Accesoriile pot fi spălate ca orice alt vas, chiar și în mașina de spălat vase.

- Oțelul inox poate rămâne pătat dacă intră des în contact cu apa, mai ales dacă are un conținut mare de calcar, sau cu detergenții agresivi (care conțin fosfor). După fiecare spălare, se recomandă să îl clătiți bine și să îl ștergeți. Este oportun în același timp să ștergeți și eventualele urme de apă.

**!** Evitați să închideți capacul aragazului când arzătoarele sunt calde sau aprinse.

## Controlați garniturile cuptorului.

Controlați periodic garnitura din jurul ușii cuptorului. Dacă este deteriorată, apelați la cel mai apropiat Centru de Asistență Autorizat. Se recomandă să nu folosiți cuptorul până la înlocuirea garniturii.

## Întreținerea robinetelor de gaz

Cu timpul, se poate întâmpla ca bușoanele să se blocheze sau să se rotească mai greu; în acest caz, este necesar să le înlocuiți.

**! Această operație trebuie să fie executată numai de un instalator autorizat de fabricant.**

## Înlocuirea becului cuptorului

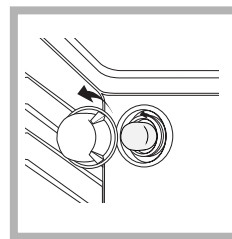

1. După ce ați debransat aparatul de la alimentarea electrică, scoateți capacul din sticlă care acoperă becul (vezi figura).
2. Deșurubați becul și înlocuiți-l cu unul similar: tensiune 230 V, putere 25 W, cuplare E 14.

3. Montați la loc capacul de sticlă și racordați din nou aragazul la instalația electrică.

## Asistență

### Comunicați:

- modelul aparatului (Mod.);
- numărul de serie (S/N).

Aceste informații se găsesc pe tăblița cu caracteristici lipită pe aparat și/sau pe ambalaj.