



DVD-РЕКОРДЕР

РУКОВОДСТВО ПОЛЬЗОВАТЕЛЯ

МОДЕЛЬ : DR676X

Перед подключением, эксплуатацией и настройкой данного изделия тщательно и полностью изучите это руководство.

Интернет адрес; <http://ua.lge.com>

Информационная служба LG; (380-44) 490-7777, 8-800-303-0000



The Clear Choice In Digital Video™



ВНИМАНИЕ

**ОПАСНОСТЬ ПОРАЖЕНИЯ
ЭЛЕКТРИЧЕСКИМ ТОКОМ
НЕ ОТКРЫВАТЬ**



ВНИМАНИЕ: ЧТОБЫ УМЕНЬШИТЬ ОПАСНОСТЬ ПОРАЖЕНИЯ ЭЛЕКТРИЧЕСКИМ ТОКОМ, НЕ СНИМАЙТЕ КРЫШКУ (ИЛИ ЗАДНЮЮ ПАНЕЛЬ) ДАННОГО ИЗДЕЛИЯ. ВНУТРИ НЕТ ЧАСТЕЙ, ОБСЛУЖИВАЕМЫХ ПОЛЬЗОВАТЕЛЕМ. ДЛЯ РЕМОНТА И ОБСЛУЖИВАНИЯ ОБРАТИТЕСЬ К КВАЛИФИЦИРОВАННЫМ СПЕЦИАЛИСТАМ.



Данная стрелка в виде вспышки молнии в равностороннем треугольнике предупреждает пользователя о присутствии опасного неизолированного напряжения в корпусе изделия, которое может иметь амплитуду, представляющую для человека риск поражения электрическим током.



Восклицательный знак в равностороннем треугольнике предупреждает пользователя о важных указаниях по эксплуатации и обслуживанию (уходу), содержащихся в руководстве, поставляемом с изделием.

ПРЕДУПРЕЖДЕНИЕ: ЧТОБЫ УМЕНЬШИТЬ ОПАСНОСТЬ ПОЖАРА И ПОРАЖЕНИЯ ЭЛЕКТРИЧЕСКИМ ТОКОМ, НЕ ПОДВЕРГАЙТЕ ДАННОЕ ИЗДЕЛИЕ ВОЗДЕЙСТВИЮ ДОЖДЯ ИЛИ ВЛАГИ.

ВНИМАНИЕ:

Не закрывайте вентиляционные отверстия. Установка в соответствии с инструкциями производителя.

Отверстия в корпусе обеспечивают вентиляцию прибора и, следовательно, более надежное функционирование, а также предохраняют прибор от перегрева. Ни в коем случае не блокируйте отверстия, кладя прибор на кровать, диван, ковер или другую подобную поверхность. Данный продукт нельзя помещать во встроенные шкафы, такие, например, как книжный шкаф или встроенный шкаф для одежды, если в них недостаточно вентиляции или в руководстве по эксплуатации прибора ничего не сказано про это.

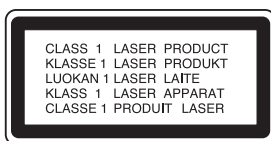

ВНИМАНИЕ :

Видимое и невидимое лазерное излучение класса 2M При открытии и в случаях, когда блокировка отменена, не смотрите на лазерный луч непосредственно или с помощью оптических приборов.

ВНИМАНИЕ:

данное устройство работает как лазерная система. Для обеспечения надлежащего режима эксплуатации данного изделия внимательно прочтите данное руководство владельца и держите его под рукой для последующего к нему обращения. Осуществление операций по управлению, настройке или проведение любых других операций, не описанных в данном руководстве, может привести к риску воздействия лазерного излучения. Для предотвращения воздействия прямого лазерного излучения не пытайтесь вскрывать корпус. Лазерное излучение видно при открытом корпусе. НЕ СМОТРИТЕ НА ЛУЧ.

ВНИМАНИЕ: Данный прибор не должен подвергаться воздействию воды (каплям или брызгам). Кроме того, на него не следует ставить какие-либо предметы, заполненные водой, например, вазы.

ПРЕДОСТЕРЕЖЕНИЕ относительно сетевого шнура питания

Большинство электроприборов рекомендуется подключать к отдельной линии электропитания.

Электропитание по такой линии должно поступать только к одному электроприбору. Отдельная линия не должна иметь дополнительных розеток и ответвлений.

Убедитесь, что параметры электросети совпадают с техническими данными, приведенными в данном руководстве. Не перегружайте настенные розетки. Перегруженные, неплотно закрепленные или поврежденные настенные розетки, удлинительные шнуры, изношенные шнуры питания, поврежденная или растрескавшаяся изоляция проводов представляют опасность. Все эти недостатки могут привести к поражению электрическим током или возгоранию. Периодически осматривайте шнур питания. При обнаружении повреждений или износа отсоедините шнур, прекратите эксплуатацию устройства и замените шнур с помощью квалифицированного обслуживающего персонала. Не допускайте чрезмерного механического воздействия на шнур, например скручивания, перекручивания, запутывания, сдавливания, зажимания дверью. Особое внимание обратите на разъемы, настенные розетки и место присоединения шнура к устройству.

Чтобы отключить прибор от сети, отсоедините вилку сетевого шнура от розетки. При установке прибора убедитесь, что вилка шнура легко отсоединяется.



Утилизация старого оборудования

1. Символ на устройстве, изображающий перечеркнутое мусорное ведро на колесах, означает, что на изделие распространяется Директива 2002/96/ЕС.
2. Электрические и электронные устройства должны утилизироваться не вместе с бытовым мусором, а через специальные места, указанные правительственными или местными органами власти.
3. Правильная утилизация старого оборудования поможет предотвратить потенциально вредное воздействие на окружающую среду и здоровье человека.
4. Для получения более подробных сведений о старом оборудовании обратитесь в администрацию города, службу, занимающуюся утилизацией или в магазин, где был приобретен продукт.



Данное изделие произведено в соответствии с требованиями к радиопомехам директив ЕЕС 89/336/ЕЕС, 93/68/ЕЕС и 73/23/ЕЕС.

Содержание

Введение	4-8	Воспроизведение	23-30
Обозначения, используемые в данном руководстве	4	Общие функции воспроизведения	23-26
Примечания по дискам	4	Воспроизведение файлов DivX с фильмами	27
Записываемые и воспроизводимые диски	5	Воспроизведение аудиодисков и файлов MP3/ WMA	28
Воспроизводимые диски	6	Просмотр файлов JPEG	29-30
Региональный код	6	Запись	31-36
Передняя панель	7	Запись на DVD	31-32
Пульт дистанционного управления	8	Основные операции записи с ТВ	33
Пульт дистанционного управления	8	Немедленная запись по таймеру	33
Подключение и настройка	9-22	Запись по таймеру	34
Задняя панель	9	Проверка параметров записи по таймеру	35
Подключение антенны	9	Запись с внешнего входа Запись с внешних устройств	35
Подключение к телевизору	10	Запись с DV-входа	36
Подключение к усилителю	11	Редактирование	37-43
Вспомогательные аудио- видеосоединения	12-13	Меню списка глав и списка Разделов	37
Автоматическая настройка	14	VR: редактирование исходного содержимого диска и списка для воспроизведения	38
Использование меню Home	14	Добавлении маркеров разделов	38
Начальные установки	15	Изменение пиктограмм глав	38
Общие указания по использованию меню	15	Создание нового списка для воспроизведения	39
Общие настройки	15-17	Добавление дополнительных глав/разделов в список для воспроизведения	39
Автоматическое программирование	15	Удаление главы/раздела из списка исходного содержимого диска или списка для воспроизведения	40
Редактирование программ	16	Удаление части	40
Установка часов вручную	16	Создание главы	41
Формат ТВ-изображения	17	Поиск по времени	41
Подключение AV2	17	Разделение одной главы на две	42
Прогрессивная развертка / Энергосберегающий режим	17	Объединение двух разделов в один	42
Заводские установки	17	Перемещение раздела в списке для воспроизведения	43
Установка языка	17	Скрыть раздел/главу	43
Настройка аудио	18	Защита главы	43
Dolby Digital / DTS / MPEG	18	Справка	44-49
Частота дискретизации (Sampling Frequency)	18	Дополнительная информация	44
DRC (управление динамическим диапазоном)	18	Перезапись	44
Вокал (Vocal)	18	Просмотр меню Title List (Содержание) на других DVD-рекордерах или плеерах	44
Настройка блокировки (родительского контроля)	18-19	Воспроизведение своих записей на других DVD-плеерах (финализация диска)	44
Рейтинг	18	Коды языков	45
Установка пароля / Код зоны	19	Коды зон	45
Настройки записи	19	Использование пульта дистанционного управления рекордера для управления телевизором	46
Режим записи диска	19	Поиск и устранение неисправностей	47-48
Аудиозапись с цифрового видеисточника	19	Технические характеристики	49
Запись с AV2 / Автоматическая установка разделов	19		
Настройки диска	20-21		
Инициализация / Финализация	20		
Метка диска / Защита диска	21		
PBC / Автоматическое воспроизведение	21		
Регистрационный код DivX	21		
Отображение общей информации на экране	22		

Введение

Чтобы обеспечить надлежащее использование данного изделия, пожалуйста, внимательно ознакомьтесь с данным руководством пользователя и сохраните его для использования в будущем.

Это руководство содержит информацию по эксплуатации и техобслуживанию рекордера. Если устройство нуждается в техобслуживании, свяжитесь с дилерским сервисным центром.

Отображение на экране символа

Символ "" может появиться на экране вашего телевизора во время работы. Он указывает, что функция, рассмотренная в данном руководстве пользователя, не доступна для этого конкретного носителя информации.

Обозначения, используемые в данном руководстве

Примечание:

Специальные примечания и указания по особенностям эксплуатации.

Совет:

Советы и подсказки по облегчению решения задачи.

Раздел, в название которого входит один из следующих символов, применим только к дискам, которые обозначаются этим символом.

DVD ALL Все DVD-диски, перечисленные ниже.

-RW_{VR} Диск DVD-RW с режимом записи VR

-RW_{Video} Диск DVD-RW с режимом записи Video

+RW Диск DVD+RW

-R Диск DVD-R

+R Диск DVD+R

DVD Диск DVD-видео

VCD Видео компакт-диски

ACD Аудио компакт-диски

DivX Файлы DivX

MP3 Файлы MP3

WMA Файлы WMA

JPEG Файлы JPEG

Примечания по дискам

Обращение с дисками

Не прикасайтесь к рабочей стороне диска. Чтобы на поверхности не появились отпечатки пальцев, берите диск за края. Не приклеивайте на диск бумагу или ленту.



Хранение дисков

По окончании воспроизведения поместите диск в футляр. Не допускайте прямого попадания на диск лучей солнечного света и нагрева, а также ни в коем случае не оставляйте диск в припаркованном автомобиле, на который падает прямой солнечный свет.

Очистка дисков

Отпечатки пальцев и грязь на диске могут вызвать снижение качества изображения и искажение звука. Перед воспроизведением очистите диск с помощью чистой ткани. Протирайте диск от центра к краям

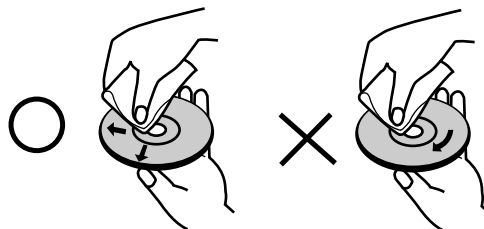

Не используйте сильные растворители, такие как спирт, бензин, разбавитель, имеющиеся в продаже моющие вещества, а также антистатические аэрозоли, предназначенные для старых виниловых пластинок.

Конденсация влаги

Ни в коем случае не работайте с изделием сразу после переноса его из холодного места в теплое помещение. Оставьте изделие на 2-3 часа без эксплуатации. Использование изделия в таких случаях может привести к повреждению дисков и внутренних деталей.

Записываемые и воспроизводимые диски



DVD-RW (перезаписываемый DVD-диск):

- Диски DVD-RW могут быть отформатированы для записи в режиме VR или Video.
- Эти диски могут записываться повторно. Записи могут быть стерты, после чего тот же диск можно снова записать.

[Режим записи VR]

- Записи могут в значительной степени редактироваться.
- Воспроизводятся только на плеерах, совместимых с режимом VR (после финализации диска).

[Режим записи Video]

- Воспроизводятся только на обычных DVD-плеерах (после финализации диска).
- Функции редактирования ограничены.



DVD-R (однократно записываемый DVD-диск)

- Эти диски могут быть записаны всего один раз. После финализации этот диск невозможно ни записывать, ни редактировать.
- Диски DVD-R могут форматироваться только в режиме Video.
- Воспроизводятся только на обычных DVD-плеерах (после финализации диска).
- Функции редактирования ограничены.



DVD+RW (перезаписываемый DVD-диск)

- Эти диски могут записываться повторно. Записи могут быть стерты, после чего тот же диск можно снова записать.
- Воспроизводятся на плеерах, совместимых с форматом DVD+RW (автоматическая финализация).
- Отредактированные диски воспроизводятся на плеерах, совместимых с форматом DVD+RW, только после финализации.
- Записи могут редактироваться по главам/разделам.



DVD+R (однократно записываемый DVD-диск)

- Эти диски могут быть записаны всего один раз. После финализации диска DVD+R его больше невозможно будет ни записать, ни отредактировать.
- Воспроизводятся на плеерах, совместимых с форматом DVD+R (после финализации).
- Любое отредактированное содержание несовместимо с плеерами, совместимыми с форматом DVD+R (со скрытием, объединенными разделами, добавленными метками разделов и т. д.).
- Функции редактирования глав/разделов ограничены.

Рекомендуемые записываемые DVD-диски

DVD-R	DVD+R	DVD-RW	DVD+RW
Mitsubishi (8x, 16x)	Mitsubishi (8x, 16x)	Mitsubishi (4x)	Mitsubishi (4x)
That's (8x, 16x)	Ricoh (8x, 16x)	Verbatim (4x)	SONY (4x)
Verbatim (8x)	Verbatim (8x)	JVC (4x)	Imation (4x)
-	-	Victor (4x)	Maxell (4x)
-	-	Maxell (4x)	Ricoh (4x)

Примечание: Если DVD-RW/DVD+RW диски были записаны на ПК или другом DVD-рекордере, вы не сможете отформатировать диск при помощи данного рекордера. Таким образом, если вы хотите использовать диск на данном рекордере, вы должны отформатировать диск на этом же рекордере.

Воспроизводимые диски



DVD-диски (8- и 12-сантиметровые диски)

Диски, например с фильмами, которые могут быть куплены или взяты напрокат.



Видео компакт-диск (VCD) (8- и 12-сантиметровые диски)

Видео компакт-диски или диски CD-R/CD-RW в формате VIDEO CD/Super VIDEO CD.



Аудио компакт-диски (8- и 12-сантиметровые диски)

Музыкальные компакт-диски или диски CD-R/CD-RW в формате музыкального компакт-диска, которые могут быть куплены.



Диски CD-R/CD-RW (8- и 12-сантиметровые диски)

Диски CD-R/CD-RW, которые содержат аудиоглавы, файлы DivX, MP3, WMA или JPEG.

Примечания:

- В зависимости от характеристик записывающего оборудования или самого диска CD-R/RW (или DVD±R/RW), некоторые диски CD-R/RW (или DVD±R/RW) могут не воспроизводиться на данном устройстве.
- Не прикрепляйте печать или ярлык к любой стороне диска (к стороне с маркировкой или к стороне записью).
- Не используйте диски неправильной формы (например, сердцевидные или прямоугольные). Использование таких дисков может вызвать неисправности.
- В зависимости от программного обеспечения и финализации некоторые записанные диски (CD-R/RW или DVD±R/RW) могут не воспроизводиться.
- Диски DVD-R/RW, DVD+R/RW и CD-R/RW, записанные с помощью персонального компьютера или DVD-CD-рекордера, могут не воспроизводиться, если диски повреждены или загрязнены, а также, если на линзах рекордера есть грязь или конденсат влаги.
- Если Вы записали диск с помощью персонального компьютера, даже если диск записан в совместимом формате, все равно в некоторых ситуациях этот диск может не воспроизводиться из-за некоторых настроек программного обеспечения, используемого для записи диска. (Для получения более подробной информации обратитесь к производителю программного обеспечения.)
- Для данного рекордера необходимы диски и записи, удовлетворяющие определенным техническим стандартам для достижения оптимального качества воспроизведения. Предварительно записанные DVD-диски автоматически соответствуют этим стандартам. Есть много различных форматов записываемых дисков (в том числе CD-R с MP3 или WMA), которые удовлетворяют существующим требованиям conditions (см. выше) для обеспечения совместимого воспроизведения.
- Покупатели должны обратить внимание, что для загрузки файлов MP3 / WMA или другой музыки из Интернета необходимо разрешение. Наша компания не имеет права выдавать такие разрешения. Разрешение всегда должно выдаваться владельцем авторских прав.

Региональный код

Региональный код данного устройства напечатан на задней панели. Это устройство может воспроизводить только DVD-диски, на которых есть такая же маркировка или отметка "ALL" (все).

Замечания по региональным кодам

- Большинство DVD-дисков имеет на крышке ясно видимое изображение глобуса с одним или несколькими числами. Это число должно соответствовать региональному коду устройства, иначе диск не будет воспроизводиться.
- При попытке воспроизведения в устройстве DVD-диска с другим региональным кодом на экране телевизора появится сообщение "Неверный местный код. Воспроизведение невозможно."

Передняя панель

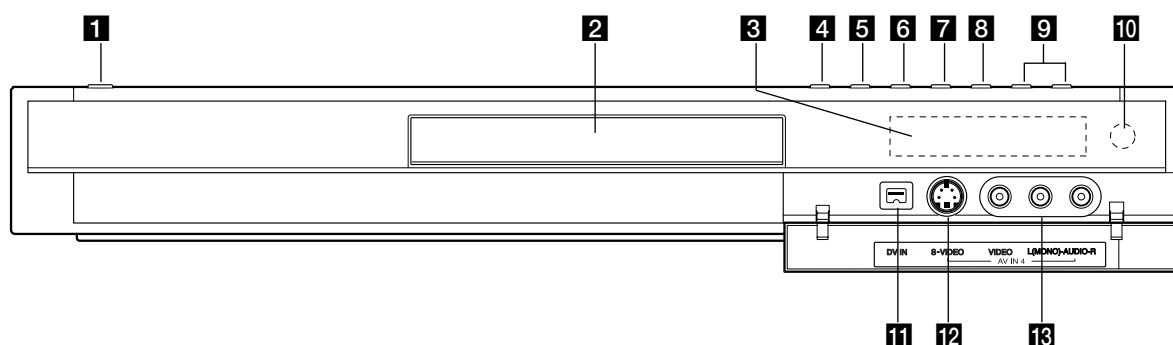

1 Кнопку POWER

Включение или отключение рекордера.

2 Лоток для диска

Лоток для загрузки диска.

3 Окно дисплея

Отображается текущее состояние рекордера.

REC: рекордер в режиме записи.

TV: рекордер в режиме ТВ-тюнера.

⊙: рекордер в режиме записи по таймеру или в режиме программирования записи по таймеру.

88:88: Показывает текущее состояние рекордера (время, номер программы и т. д.)

4 ▲ (OPEN/CLOSE)

Открыть или закрыть лоток для диска.

5 PROGRESSIVE SCAN (прогрессивная развертка)

Включение и выключение прогрессивной развертки.

6 ► / II (воспроизведение/пауза)

Начало воспроизведения.

Временная приостановка воспроизведения или записи. Для выхода из режима паузы нажмите кнопку еще раз.

7 ■ (STOP) (стоп)

Остановка воспроизведения или записи.

8 ● (REC) (запись)

Начало записи. Нажмите несколько раз, чтобы установить время записи.

9 PROG. (▼/▲)

Сканирование сохраненных каналов (вперед или назад).

10 Датчик дистанционного управления.

Направляйте пульт дистанционного управления на датчик.

11 Гнездо цифрового входа (DV IN)

Подключите выход DV цифровой видеокамеры.

12 AV IN 4 (видеовход S-Video)

Подключите выход S-Video внешнего источника (телевизора/монитора, видеомагнитофона, видеокамеры и т. д.).

13 AV IN 4 (видеовход / аудиовход (левый/правый))

Подключите аудио- и видеовыход внешнего источника (аудиосистемы, телевизора/монитора, видеомагнитофона, видеокамеры и т. д.).

Пульт дистанционного управления

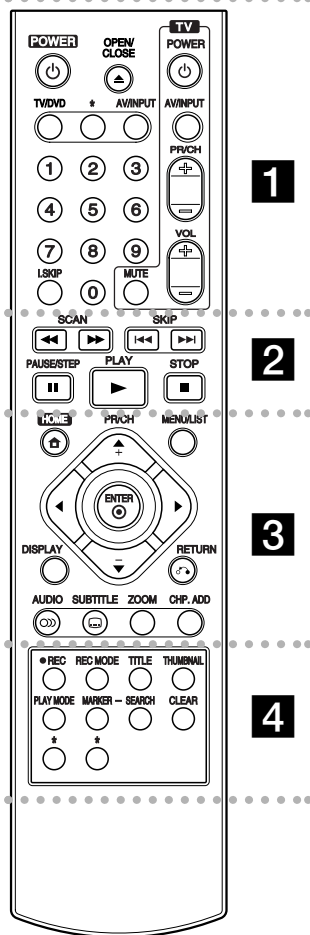

- • • • • **1** • • • • •
- POWER (Питание):** Включение и выключение рекордера.
- OPEN/CLOSE (▲):** Открыть или закрыть лоток для диска.
- TV/DVD:** Просмотр каналов, выбранных тюнером рекордера или тюнером телевизора.

AV/INPUT: Изменение входа, используемого для записи (тюнер, AV1-4 или вход DV).

Кнопки с цифрами 0-9: Выбор нумерованных элементов меню.

1.SKIP (НЕМЕДЛЕННЫЙ ПЕРЕХОД): Переход на 30 секунд вперед во время воспроизведения.

Кнопки управления телевизором: См. стр. 46.

- • • • • **2** • • • • •
- SCAN (◀◀ / ▶▶):** Поиск назад или вперед.

SKIP (◀◀ / ▶▶): Переход к следующему или предыдущему разделу или треку.

PAUSE/STEP (||): Временная приостановка воспроизведения или записи.

PLAY (▶): Начало воспроизведения.

STOP (■): Остановка воспроизведения или записи.

- • • • • **3** • • • • •

HOME: Вывести или убрать меню HOME.

MENU/LIST: Доступ к меню на DVD-диске. Переключение между меню "Title List-Original" и "Title List-Playlist".

◀ / ▶ / ▲ / ▼ (влево/вправо/вверх/вниз): Выбор элемента меню.

ENTER (⊙): Подтверждение выбора элемента меню.

PR/CH (+/-): Сканирование по сохраненным каналам (вверх или вниз).

DISPLAY: Отображение дополнительной информации на экране телевизора.

RETURN (↶): Убрать меню с экрана.

AUDIO (⊕): Выбор языка звукового сопровождения, либо выбор аудиоканала.

SUBTITLE (⊞): Выбор языка субтитров.

ZOOM (изменение масштаба): Увеличение изображения DVD.

CHP. ADD: вставка маркера раздела во время воспроизведения/записи.

- • • • • **4** • • • • •

REC (●): Начало записи.

REC MODE: Выбор режима записи.

TITLE (Глава): Отображение меню глав диска, если оно доступно.

THUMBNAIL: Выбор пиктограммы.

PLAY MODE: выбор режима воспроизведения.

MARKER (Маркер): Отметка любой точки во время воспроизведения.

SEARCH: Отображение меню Marker Search (поиск маркера).

CLEAR: Удаление отметки в меню Marker Search.

* кнопка (ки) не действует.

Пульт дистанционного управления

Направьте пульт дистанционного управления на дистанционный датчик и нажимайте кнопки.

Внимание

Не устанавливайте совместно старые и новые элементы питания. Никогда не устанавливайте совместно элементы питания различных типов (стандартные, щелочные и т. д.).

Установка элементов питания в пульт дистанционного управления

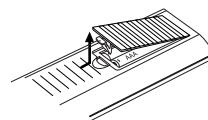

Снимите крышку батарейного отсека с задней стороны пульта дистанционного управления.

Вставьте два элемента питания R03 (размер AAA), соблюдая полярность ⊕ и ⊖.

Подключение и настройка

Задняя панель

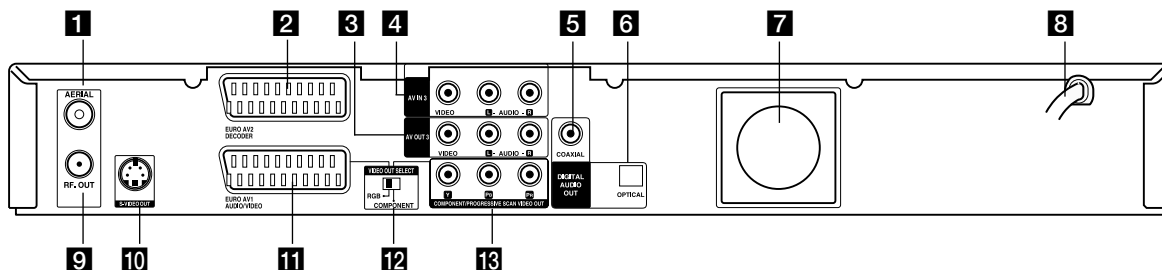

- 1 Антенное гнездо**
Подключите к этому разъему антенну.
- 2 Разъем EURO AV 2 DECODER**
Подключите аудио- видеовыход внешнего источника (декодера платного телевидения, декодера каналов кабельного телевидения, видеомагнитофона и т. д.).
- 3 AV OUT 3 (ВИДЕОВЫХОД / АУДИОВЫХОД (левый/правый))**
Подключение к телевизору с видео- аудиовходами.
- 4 AV IN 3 (VIDEO IN/AUDIO IN (левый/правый))**
Подсоединение к аудиовыходу/видеовыходу внешнего источника (аудиосистема, ТВ/монитор, видеомагнитофон, видеокамера).
- 5 Коаксиальный выход (гнездо цифрового аудиовыхода)**
Подключите к цифровой (коаксиальной) аудиоаппаратуре.
- 6 Разъем оптического выхода (гнездо цифрового аудиовыхода).**
Подключите к цифровой (оптической) аудиоаппаратуре.
- 7 Охлаждающий вентилятор**
- 8 Шнур питания для подключения к сети переменного тока**
Подключите к источнику питания.
- 9 Выход высокой частоты RF.OUT.**
Передача сигнала от антенны на ваш телевизор/ монитор.
- 10 Видеовыход S-VIDEO**
Подключение к входу S-Video телевизора.
- 11 Разъем EURO AV 1 (аудио/видео)**
Соедините с разъемом SCART телевизора.
- 12 Переключатель VIDEO OUT SELECT (выбор видеовыхода)**
В зависимости от типа подключения рекордера к телевизору можно выбрать компонентный (COMPONENT) или RGB-сигнал для разъема EURO AV1 AUDIO/VIDEO.
- 13 Разъем COMPONENT/PROGRESSIVE SCAN VIDEO OUT (компонентный выход / выход с прогрессивной разверткой) (Y Pb Pr)**
Подключение к телевизору с входами Y Pb Pr.

Подключение антенны

Отсоедините штекер антенного кабеля от телевизора и подсоедините его к антенному гнезду на задней панели рекордера. Подключите один конец антенного кабеля к гнезду телевизора на рекордере, а другой - к гнезду антенного входа на вашем телевизоре.

Подключений по высокой частоте

Подключите гнездо RF. OUT (выход высокой частоты) рекордера к гнезду антенного входа телевизора с помощью прилагающегося коаксиального кабеля на 75 Ом (R). Через гнездо RF. OUT передается сигнал от гнезда AERIAL (антенна).

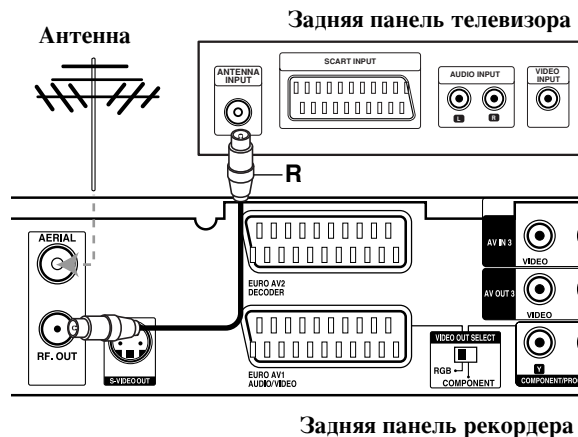

Подключение к телевизору

- В зависимости от возможностей вашего оборудования выполните одно из следующих соединений.
- При использовании гнезд COMPONENT/PROGRESSIVE SCAN VIDEO OUT (компонентный видеовыход / прогрессивная развертка) установите переключатель видеовыхода VIDEO OUT SELECT в положение COMPONENT. При использовании разъема SCART установите переключатель VIDEO OUT SELECT в положение RGB.

Советы

- В зависимости от типа вашего телевизора и другого оборудования, которое вы хотите подключить, существуют различные способы подключения рекордера. Используйте только один способ подключения из рассмотренных ниже.
- Чтобы подключить устройство наилучшим образом, при необходимости обратитесь к руководствам по эксплуатации вашего телевизора, видеомагнитофона, музыкального центра или другого оборудования.

Внимание

- Обязательно подключайте рекордер к телевизору напрямую. Настройте телевизор на правильный канал видеовхода.
- Не подключайте гнездо AUDIO OUT (аудиовыход) DVD-рекордера к гнезду «phono in» (электропроигрыватель) вашей аудиосистемы.
- Не подключайте рекордер через видеомагнитофон. Изображение DVD может быть искажено системой защиты от копирования.

Задняя панель телевизора

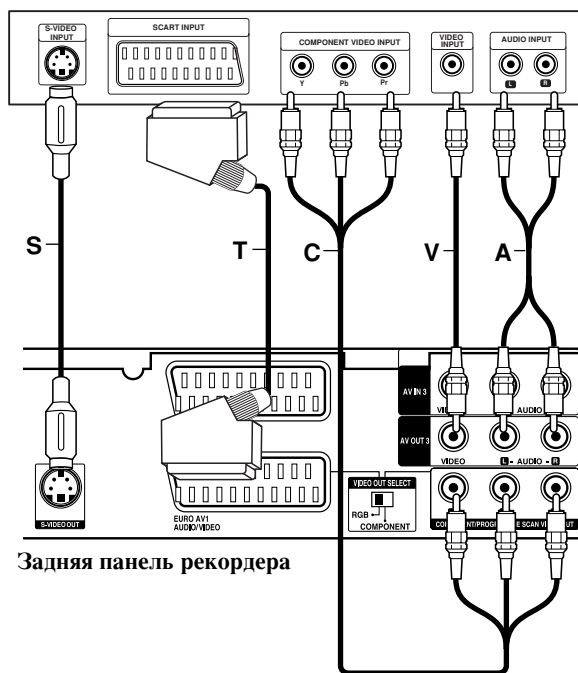

Задняя панель рекордера

Подключение SCART

Соедините разъем SCART EURO AV1 AUDIO/VIDEO рекордера с соответствующими разъемами на телевизоре с помощью кабеля SCART (T).

Подключение видеовыхода VIDEO OUT

Соедините гнездо VIDEO OUT рекордера с видеовходом телевизора с помощью видеокабеля (V).

Подключение аудиосигнала (левый/правый каналы)

Соедините гнезда левого и правого аудиоканалов разъема AUDIO OUT рекордера с входными гнездами левого и правого аудиоканалов телевизора с помощью аудиокабелей (A). Не подключайте гнездо AUDIO OUT рекордера к гнезду «phono in» (электропроигрыватель) вашей аудиосистемы.

Подключение S-VIDEO

Соедините гнездо S-VIDEO OUT (выход S-VIDEO) рекордера с гнездом входа S-VIDEO телевизора с помощью кабеля S-VIDEO (S).

Подключение с использованием компонентного видеосигнала

Соедините разъемы COMPONENT/PROGRESSIVE SCAN VIDEO OUT рекордера с соответствующими входными разъемами телевизора с помощью кабеля Y Pb Pr (C).

Если ваш телевизор является телевизором высокой четкости или «digital ready» (цифровым), вы можете использовать преимущества выхода прогрессивной развертки рекордера для получения максимально возможного разрешения изображения. Если ваш телевизор не поддерживает формат прогрессивной развертки, при использовании прогрессивной развертки рекордера изображение будет закодировано.

- Для получения сигнала прогрессивной развертки необходимо включить [Вкл] опцию [Прогрессивная развертка] в меню настроек (см. страницу 17).

Примечание:

Прогрессивная развертка не работает при аналоговом подключении видеосигнала (желтое гнездо видеовыхода VIDEO OUT), а также при подключении S-VIDEO.

Осторожно

Сразу после выбора опции прогрессивной развертки изображение станет видимо только на телевизоре и мониторе, совместимом с прогрессивной разверткой. Если прогрессивная развертка установлена в положение [Вкл] по ошибке, необходимо сбросить настройки рекордера. Вначале извлеките диск из рекордера. Затем нажмите кнопку (■) и удерживайте ее нажатой в течение пяти секунд. Будут восстановлены стандартные настройки, и изображение снова можно будет просматривать на обычном аналоговом телевизоре или мониторе.

Подключение к усилителю

Подключение к усилителю, имеющему двухканальный аналоговый стереовход или Dolby Pro Logic II/Pro Logic

Подключите гнезда левого и правого аудиовыходов AUDIO OUT рекордера к входным гнездам левого и правого аудиоканалов вашего усилителя, ресивера или стереосистемы с помощью аудиокабелей (A).

Подключение к усилителю, имеющему двухканальный цифровой вход стерео (PCM) и к аудио/видео ресиверу, имеющему многоканальный декодер (Dolby Digital(tm), MPEG 2 или DTS)

1. Соедините один из разъемов DIGITAL AUDIO OUT (цифровой аудиовыход) рекордера (OPTICAL (оптический) O или COAXIAL (коаксиальный) X) с соответствующим входным разъемом вашего усилителя. Используйте дополнительный цифровой (оптический O или коаксиальный X) аудиокабель.
2. Необходимо активировать цифровой выход рекордера. (См. "Аудионастройки" на странице 18).

Цифровой многоканальный звук

Цифровое многоканальное подключение позволяет получить наилучшее качество звука. Для этого вам потребуется многоканальный аудио- видеоресивер, поддерживающий один или несколько аудиоформатов, поддерживаемых вашим рекордером (MPEG 2, Dolby Digital и DTS). Изучите руководство к ресиверу и логотипы на его передней панели.

Внимание:

По лицензионному соглашению DTS цифровой выход будет иметь формат цифрового DTS, когда выбран аудиопоток DTS.

Примечания:

- Если формат цифрового выходного сигнала не соответствует возможностям вашего ресивера, ресивер будет производить сильный искаженный звук, или же звука не будет совсем.
- Шестиканальный цифровой пространственный звук при цифровом подключении можно получить только в том случае, если ваш ресивер имеет цифровой многоканальный декодер.
- Чтобы вывести на экран формат аудиосигнала текущего DVD-диска, нажмите кнопку AUDIO.
- Данный декодер не выполняет внутреннее (2-канальное) декодирование звуковой дорожки DTS. Чтобы получить многоканальное пространственное звучание DTS, вы должны подключить данный рекордер к ресиверу, совместимому с DTS, с помощью одного из цифровых аудиовыходов данного рекордера.

Задняя панель рекордера

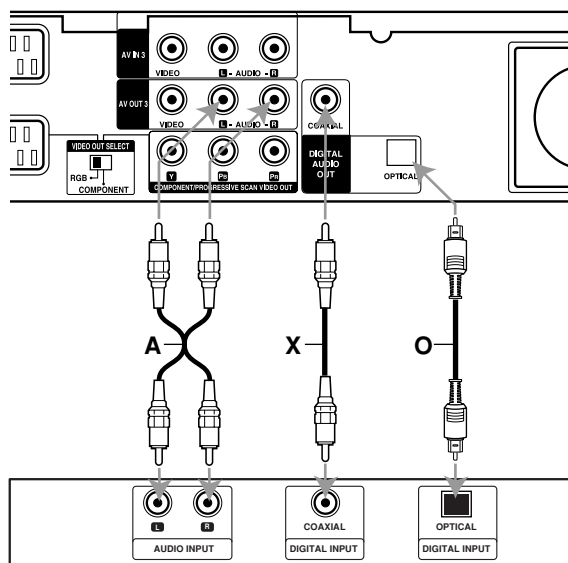

Усилитель (ресивер)

Произведено по лицензии Dolby Laboratories. "Dolby", "Pro Logic" и двойной символ D являются торговыми марками Dolby Laboratories.

"DTS" и "DTS Digital Out" являются торговыми марками Digital Theater Systems, Inc.

Вспомогательные аудио- видеосоединения

Подсоединение декодера платного телевидения / дополнительных каналов

Вы можете просматривать и записывать программы платного телевидения / дополнительных каналов, если подсоедините декодер (не входит в комплект) к рекордеру. Перед подсоединением декодера отсоедините сетевой шнур рекордера от сети.

Для просмотра или записи программ PAY-TV/Canal Plus выберите для опции [Подключение AV2] установку [Декодер] (см. страницу 17) и включите опцию [Декодер вкл.выкл.], выбрав для нее установку [Вкл] в меню настроек (страница 16).

Совет:

Чтобы сигнал от подсоединенного тюнера поступал к телевизору, нет необходимости включать рекордер.

Примечание:

При отсоединении сетевого шнура рекордера, сигнал от подсоединенного декодера не поступает.

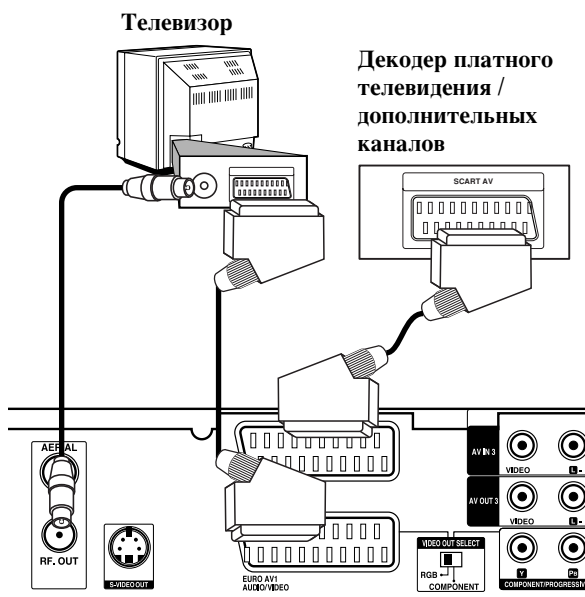

Задняя панель рекордера

Подсоединение к гнезду EURO AV2 DECODER (декодер EURO AV2)

Подключите видеомagnитофон или аналогичное устройство к гнезду EURO AV2 DECODER (ДЕКОДЕР EURO AV2) данного рекордера.

Для просмотра или записи программ с источника, подключенного к разъему EURO AV2 DECODER, выберите для опции [Подключение AV2] установку [Другое устройство] (см. страницу 17), а для опции [AV2 Record] – установку [Auto], [CVBS] или [RGB], в соответствии с требованиями (см. страницу 19).

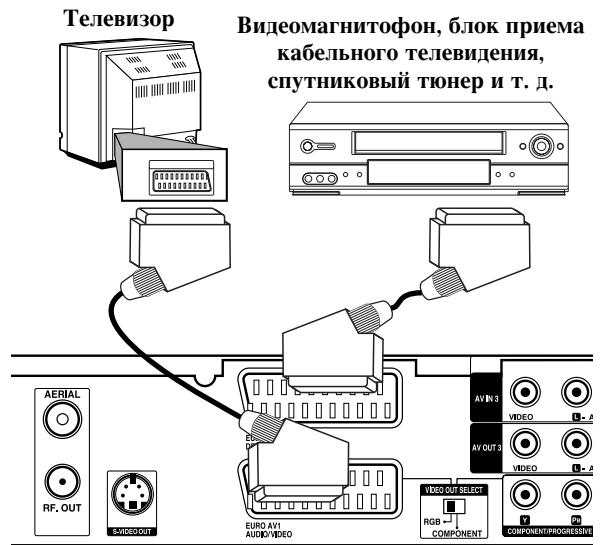

Задняя панель рекордера

Совет:

Чтобы сигнал от подсоединенного тюнера поступал к телевизору, нет необходимости включать рекордер.

Примечания:

- Изображения с сигналами защиты от копирования записываться не могут.
- Если сигналы рекордера пропускаются через видеомagnитофон, то изображение на экране телевизора всегда будет искажаться. Убедитесь, что видеомagnитофон подсоединен к рекордеру и телевизору указанным ниже образом. Видеокассеты просматриваются через второй линейный вход на телевизоре.

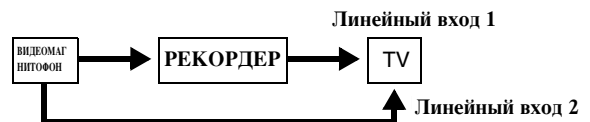

- При записи на видеомagnитофон с данного рекордера не переключайте источник входных сигналов на телевизоре посредством нажатия кнопки TV/DVD на пульте дистанционного управления.
- Если Вы используете тюнер В Sky В (Би-Скай-Би - частная компания спутникового телевидения), убедитесь, что гнездо тюнера VCR SCART соединено с гнездом EURO AV2 DECODER.
- При отсоединении сетевого шнура рекордера, сигналы от подсоединенного видеомagnитофона не поступают.

Подсоединение к гнездам AV IN 3 или AV IN 4

Подключите входные гнезда (AV IN 3, AV IN 4) рекордера к аудио- видеовыходам вашего дополнительного оборудования, используя аудио- видеокабели.

Примечание:

При использовании входного разъема S-VIDEO IN на передней панели, разъем VIDEO IN на передней панели недоступен.

Панель дополнительного устройства
(видеомагнитофона, видеокамеры и т. д.).

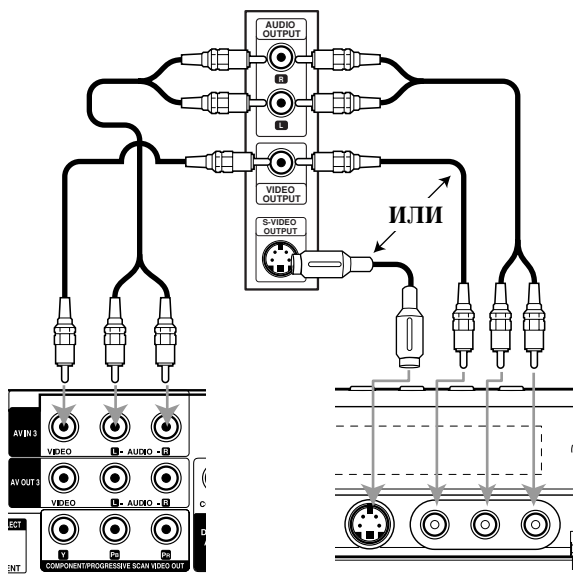

Задняя панель
рекордера

Передняя панель
рекордера

Подключение цифровой видеокамеры

Используя гнездо DV IN на передней панели, можно подсоединить цифровую видеокамеру и передавать в цифровом виде данные с DV-кассет (кассеты цифрового видео) на диски DVD.

Для подключения входа/выхода DV вашей DV-видеокамеры к входу DV IN на передней панели данного рекордера используйте кабель DV (не прилагается).

Примечание:

Данное гнездо предназначено только для подсоединения цифровой видеокамеры. Это гнездо не совместимо с цифровыми спутниковыми тюнерами или видеodeками D-VHS.

Цифровая видеокамера DV

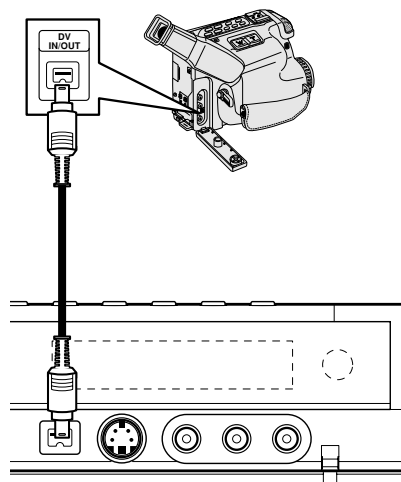

Передняя панель рекордера

Автоматическая настройка

После первого нажатия кнопки POWER для включения устройства, либо сброса устройства, функция мастера начальной настройки автоматически устанавливает язык, часы и каналы тюнера.

1. Установите язык для меню настроек и отображения информации на экране. Выберите язык с помощью кнопок ▲ / ▼, а затем нажмите ENTER.

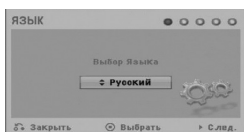

2. Проверьте подключение антенны. Нажмите ENTER, чтобы перейти к следующему шагу.



3. Для запуска поиска каналов нажмите ENTER. Тюнер автоматически найдет все доступные в данном регионе каналы и запишет их в свою память.

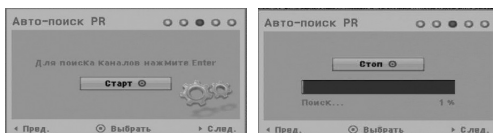

4. Установка часов вручную

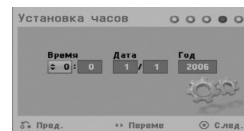

- введите дату и время.
◀ / ▶ (влево/вправо): перемещение курсора к предыдущему или следующему полю.
▲ / ▼ (вверх/вниз): изменение установки, на которой находится курсор.
- Нажмите ENTER, чтобы подтвердить установку.
5. Для завершения настройки нажмите ENTER, когда будет выделена опция [закреть].

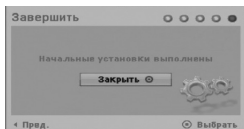

Использование меню Home

С экрана меню Home вы можете получить доступ ко всем носителям информации для воспроизведения или записи с помощью рекордера.

1. Нажмите HOME, чтобы вывести на экран меню Home.
Каждый раз, как появляется меню Home, прибор переходит в режим ТВ-просмотра.
2. С помощью кнопок ◀ / ▶ выберите нужную главную опцию. Появятся подопции.
3. С помощью кнопок ▲ / ▼ и ENTER выберите требуемую подопцию.

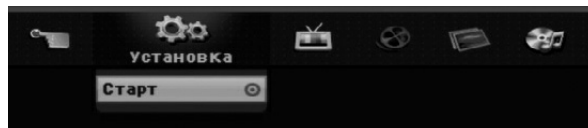

4. Для выхода из меню HOME нажмите HOME.

Установка

- **Старт:** отображение меню Setup (Установка).

TV

- **Автопоиск каналов:** см. страницу 15.
- **Редакт. Программ:** см. страницу 16.
- **Зап таймру:** см. страницу 34.

фильмов

- **Диск:**
 - Отображение меню Содержание для записываемого диска (страница 37)
 - Отображение меню [Список фильмов] для диска DivX (страница 27)
 - Воспроизведение видеодиска или DVD-видеодиска (страницы 23-26)

фото (см. страницы 29-30)

- **Диск:** отображение меню Список фотографий для диска.

музыки (см. страницу 28)

- **Диск:** отображение меню Список музыки для диска.

Простое меню

- **Диска менеджер:** отображение меню Disc Settings (установки диска). (См. страницы 20-21.)
- **Реж зап:** отображение меню выбора режима записи. (См. страницу 19.)
- **DV Вход :** установка рекордера в режим входа DV.

Начальные установки

В системе меню данного устройства есть несколько способов выбора нужных настроек. Большинство меню имеет три уровня для настройки опций, однако некоторые имеют большую глубину для различных установок.

Общие указания по использованию меню

1. Нажмите HOME и выберите опцию [Установка] (настройка).
2. Выберите опцию [Старт], а затем нажмите ENTER. Появится меню настройки Setup.

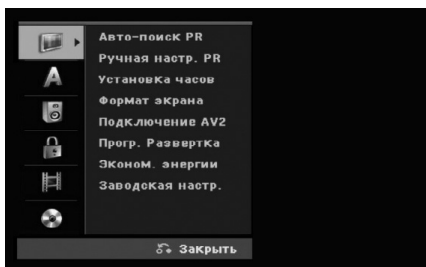

3. Для выбора нужной опции используйте кнопки ▲ / ▼.
4. Когда нужный элемент будет выбран, нажмите ► для перехода на второй уровень.
5. Используйте кнопки ▲ / ▼ для выбора нужной опции на втором уровне.
6. Нажмите кнопку ► для перехода на третий уровень.
7. Используйте кнопки ▲ / ▼ для выбора нужной установки, а затем нажмите ENTER для подтверждения выбора. Для некоторых элементов требуется выполнить дополнительные шаги.
8. Нажмите несколько раз RETURN (↵), чтобы выйти из меню Setup.

Примечание:

Чтобы перейти на предыдущий уровень, нажмите ◀.

Общие настройки

Автоматическое программирование

Данный рекордер имеет тюнер с синтезатором частоты, который может принимать до 88 телевизионных каналов

Подготовка:

- Подключите рекордер к антенне требуемого типа, как показано в разделе “Подключение антенны” на странице 9.

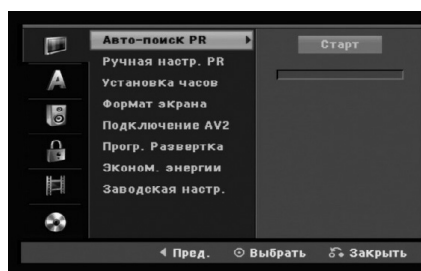

1. Выберите опцию [Авто-поиск PR] .
2. Нажмите кнопку ► для перехода на третий уровень. Подсвечивается опция [Старт].
3. Для запуска поиска каналов нажмите ENTER. Тюнер будет автоматически перебирать все доступные в данном регионе каналы, и помещать их в память

Редактирование программ

Можно вручную редактировать каналы (добавлять, удалять, переименовывать, переносить и т. п.)

1. Выберите опцию [Ручная настр. PR] и нажмите кнопку ►.
2. Нажмите кнопку ENTER, когда выбрана опция [Еедак]. Появляется меню Program List (Список программ).

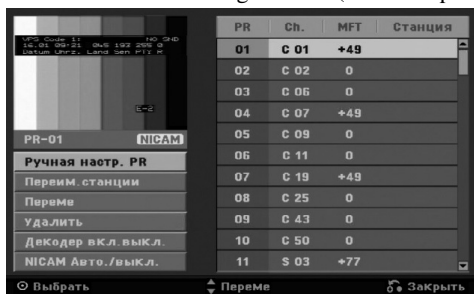

3. Используя кнопки ▲ / ▼ выберите номер программы (PR) и нажмите кнопку ENTER.
4. Используйте кнопки ▲ / ▼, чтобы выбрать опцию, а затем нажмите ENTER для подтверждения выбора.
 - [Ручная настр. PR] можно установить канал вручную. См. ниже раздел «Редактирование программ».
 - [переим.станции] Изменение названия канала. Появляется окно для ввода символов. По вводу символов см. страницу 41. Названия могут включать в себя до 5 символов.
 - [переме] Сортировка позиций каналов в списке каналов (Program List). Используя кнопки ▲ / ▼ перенесите позицию программы в новое положение.
 - [Удалить] Отключение ненужной позиции каналов.
 - [Декодер вкл.выкл.] Установка декодера. Эта настройка необходима для просмотра или записи программ платного телевидения / дополнительных каналов. Нажмите ENTER, чтобы на экране появилась надпись [Декодер]. Для отключения настройки снова нажмите кнопку ENTER.
 - [NICAM Авто./выкл.] Установка для каналов формата радиовещания NICAM. Обычно [NICAM] отображается на экране. Если звук радиовещания NICAM искажается, нажмите кнопку ENTER и [NICAM] исчезнет.
5. Для выхода из меню Program List (Список программ) несколько раз нажмите кнопку RETURN (↵).

Редактирование программ

Вы можете выполнять поиск и сохранение телевизионных каналов вручную.

При выборе [Ручная настр. PR] на описанном выше шаге 4, на экране появляется окошко для настройки каналов.

1. Используя кнопку ◀ / ▶ выберите нужный пункт и нажмите кнопки ▲ / ▼ для изменения настройки.



- [PR] указывает установленную позицию программы.
- [Поиск] Автоматический поиск каналов. Поиск останавливается, когда рекордер настраивается на какой-нибудь канал.
- [Ch.] Изменение номера канала.
- [MFT] Точная настройка канала для получения более четкого изображения.

2. Выберите ОК, а затем нажмите кнопку ENTER для подтверждения настройки и возвращения в меню Program List (Список программ).

Декодер AV1

Выбор гнезда EURO AV1 AUDIO/VIDEO для приема кодированных видео сигналов.

1. Нажмите кнопку AV/INPUT, пока выделена опция [Декодер Вкл/Выкл].
2. Нажмите ENTER, чтобы на экране появилась опция [Декодер]. Нажмите ENTER еще раз, чтобы выключить установку.
 - Выкл.: прием сигналов по гнезду EURO AV1 AUDIO/VIDEO. Обычно выбирается это положение.
 - Вкл.: Закодированный входящий сигнал из гнезда EURO AV1 AUDIO/VIDEO выводится в гнездо EURO AV2 DECODER для декодирования. Затем декодированный сигнал снова принимается через гнездо EURO AV2 DECODER, так что можно смотреть или записывать платные каналы/ дополнительные каналы.

Установка часов вручную

1. Выберите опцию [Установка часов] и нажмите кнопку ►.
2. Введите необходимую дату и время.
 - ◀ / ▶ (влево/вправо): Передвигает курсор в предыдущую или следующую колонку.
 - ▲ / ▼ (вверх/вниз): Меняет настройки в текущем положении курсора.
3. Нажмите ENTER, чтобы подтвердить установку.

Общие установки (продолжение)

Формат ТВ-изображения

Выбор формата изображения подключенного телевизора (стандартный 4:3 или широкоэкранный).

- [4:3 Горизонт.] Выберите это при подключении к телевизору с экраном формата 4:3. Вывод на экран широкоэкранный изображения с полосами в верхней и нижней части экрана.
- [4:3 Верт.] Выберите это при подключении к телевизору с экраном формата 4:3. Автоматический вывод на весь экран широкоэкранный изображения и обрезание частей, которые не помещаются на экран.
- [16:9] Выберите это при подключении к широкоэкранному телевизору или телевизору с функций широкоэкранный изображения.

Подключение AV2

С помощью разъема EURO AV2 DECODER на задней панели можно подключить декодер или другое устройство.

- [Декодер]: выберите опцию [Декодер], если требуется подключить гнездо EURO AV2 DECODER рекордера к декодеру PAY-TV или Canal Plus.
- [Другое устройство]: выберите опцию [Другое устройство], если требуется подключить гнездо EURO AV2 DECODER рекордера к видеоманитوفону или подобному записывающему устройству.

Прогрессивная развертка

Прогрессивная развертка видеосигнала обеспечивает наилучшее качество изображения при меньшем мерцании. Если используется разъем COMPONENT/PROGRESSIVE SCAN VIDEO OUT но рекордер подсоединяется к обычному (аналоговому) телевизору, установите прогрессивную развертку (Progressive Scan) в положение [Выкл].

Если используется разъем COMPONENT/PROGRESSIVE SCAN VIDEO OUT для подсоединения к телевизору или монитору, совместимому с сигналом прогрессивной развертки, установите прогрессивную развертку (Progressive Scan) в положение [Вкл].

Примечание:

Прогрессивная развертка не отключается в меню Setup (Установка), когда переключатель VIDEO OUT SELECT на задней панели устанавливается в положение RGB.

Осторожно

Сразу после выбора опции прогрессивной развертки изображение станет видимо только на телевизоре и мониторе, совместимом с прогрессивной разверткой. Если прогрессивная развертка установлена в положение [Вкл] по ошибке, необходимо сбросить настройки рекордера. Вначале извлеките диск из рекордера. Затем нажмите кнопку (■) и удерживайте ее нажатой в течение пяти секунд.

Будут восстановлены стандартные настройки, и изображение снова можно будет просматривать на обычном аналоговом телевизоре или мониторе.

Энергосберегающий режим

Вы можете переключить устройство в экономичный энергосберегающий режим. Когда прибор отключен, в окне дисплея ничего не отображается.

- [Выкл.]: энергосберегающий режим выключен.
- [Вкл.]: энергосберегающий режим включен.

Примечания:

- В энергосберегающем режиме кодированные телевизионные сигналы (CANAL+ или PREMIERE) не декодируются.
- Энергосберегающий режим не доступен в режиме ожидания для записи по таймеру, а также при выключении питания устройства после приема кодированных телевизионных сигналов (CANAL+ или PREMIERE).

Заводские установки

При необходимости можно восстановить все заводские установки рекордера. Выберите значок «Настройка», затем нажмите ENTER и появится установочное меню, см. стр. 14.

Примечание:

Сброс некоторых опций невозможен. (Рейтинг, пароль и код зоны.)

Установка языка

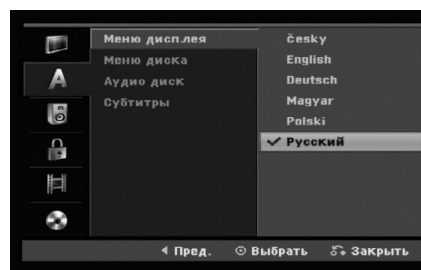

Меню Display (Изображение)

Выберите язык меню Setup (Установка) и экранного меню.

Меню диска/звук/субтитры

- [Оригинал] Язык, на котором был записан диск.
- [Другие] Для выбора другого языка с помощью кнопок с цифрами введите 4-значный номер в соответствии со списком кодов языков в ссылочном разделе и нажмите ENTER (см. страницу 45). Если вы допустили ошибку при наборе цифр, нажмите кнопку CLEAR (очистка) несколько раз, чтобы удалить цифры по одной, и затем исправьте ошибку.
- [Выкл] (для субтитров диска): отключение субтитров.

Настройка аудио

Каждый DVD-диск имеет несколько опций аудиовыхода. Установите аудиовыход в соответствии с типом используемой вами аудиосистемы.

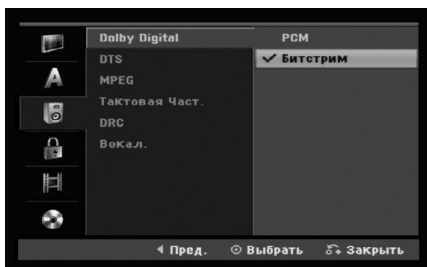

Dolby Digital / DTS / MPEG

- [Битстрим]: Выберите "Bitstream" (Двоичный поток) при подсоединении к гнезду рекордера DIGITAL AUDIO OUT (цифровой аудиовыход) к усилителю или другому оборудованию с декодером Dolby Digital, DTS или MPEG.
- [PCM] (для Dolby Digital / MPEG): Выберите при подключении к двухканальному цифровому стереоусилителю. DVD-диски формата Dolby Digital или MPEG автоматически микшируются в двухканальный звук формата PCM.
- [Выкл] (для DTS): при выборе "Выкл" сигнал DTS не выводится через разъем DIGITAL AUDIO OUT (цифровой аудиовыход).

Частота дискретизации (Sampling Frequency)

Если ваш ресивер или усилитель НЕ может работать с сигналами частотой 96 кГц, выберите опцию [48 кГц]. При выборе этой опции устройство будет автоматически преобразовывать все сигналы 96 кГц в сигналы 48 кГц, чтобы ваша система могла их декодировать. Если ваш ресивер или усилитель может работать с сигналами 96 кГц, выберите опцию [96 кГц]. В этом случае данное устройство будет пропускать сигналы каждого типа без какой-либо дополнительной обработки.

DRC (управление динамическим диапазоном)

При воспроизведении DVD-диска благодаря технологии цифрового звука вы можете слушать звуковую дорожку программы в наиболее точном и реалистичном представлении. Однако вы можете сжать динамический диапазон аудиовыхода (то есть уменьшить относительное различие по громкости между самыми громкими и самыми тихими звуками). Это позволяет слушать звуковое сопровождение фильма на малой громкости без потери ясности звука. Для включения этого эффекта установите опцию DRC в положение [Вкл].

Вокал (Vocal)

Эту опцию следует [Вкл] только при воспроизведении многоканального DVD с караоке. Каналы караоке на диске будут смикшированы в обычный стереозвук.

Настройка блокировки (родительского контроля)

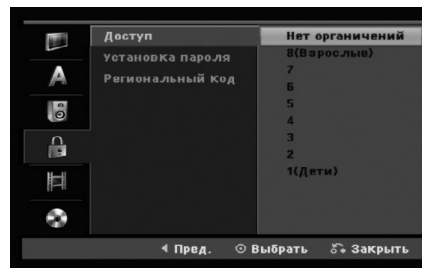

Рейтинг

Блокирует воспроизведение дисков DVD в зависимости от рейтинга содержимого.

Не все диски классифицированы.

1. Выберите опцию [Доступ] и нажмите кнопку ►.
2. Чтобы получить доступ к рейтингу, паролю и коду зоны, необходимо ввести свой 4-значный код системы безопасности.
Если вы еще не ввели код системы безопасности, устройство предложит вам сделать это. Введите четырехзначный код. Введите его еще раз для проверки. Если вы допустили ошибку при наборе цифр, нажмите кнопку CLEAR (очистка) несколько раз, чтобы удалить цифры по одной, и затем исправьте ошибку.
3. Выберите рейтинг ▲ / ▼ помощью кнопок [1] - [8]: рейтинг (1) накладывает наибольшее количество ограничений, рейтинг (8) - наименьшее.
[Нет ограничений]: если выбрано [Нет ограничений], то родительский контроль не устанавливается и диск воспроизводится полностью.
4. Нажмите ENTER, чтобы подтвердить выбор рейтинга.

Примечание:

Если для рекордера установлен рейтинг, все сцены на дисках будут проигрываться с тем же рейтингом или ниже. Сцены с более высоким рейтингом не проигрываются до тех пор, пока на диске не появится альтернативных сцен. Альтернативные сцены должны иметь такой же или ниже рейтинг. Если не находится подходящей альтернативы, воспроизведение останавливается. Для воспроизведения диска необходимо ввести 4-значный пароль или изменить уровень рейтинга.

Настройка блокировки (родительского контроля) (продолжение)

Установка пароля

1. Выбрать опцию [Установка пароля] и нажмите кнопку ►.
2. Выполните шаг 2, как и в процедуре «Рейтинг» на странице 18. Чтобы изменить пароль, выберите опцию [Изменить], нажмите ENTER и введите новый четырехзначный код. Введите его еще раз для проверки. Чтобы удалить пароль, выберите опцию [Удалить] и нажмите ENTER.

Если Вы забыли 4-значный код

Если Вы забыли свой пароль, то для сброса текущего пароля выполните следующую процедуру.

1. Выведите на экран установочное меню и выберите значок 1-го уровня.
2. Используйте кнопки с цифрами для ввода шестизначного числа “210499”.
3. Выберите [Да] и нажмите кнопку ENTER. 4-значный пароль сбрасывается. Введите новый код.

Код зоны

Введите код зоны, стандарты которой использовались при назначении рейтинга DVD-видеодиску в соответствии со списком. (См. “Коды зоны”, страница 45.).

1. Выберите опцию [Региональный код] и нажмите кнопку ►.
2. Выполните шаг 2, как и в процедуре «Рейтинг» на странице 18.
3. Выберите первый символ, используя кнопки ▲ / ▼.
4. Сдвиньте курсор с помощью кнопки ► и выберите второй символ с помощью кнопок ▲ / ▼.
5. Нажмите ENTER, чтобы подтвердить выбор кода зоны.

Настройки записи

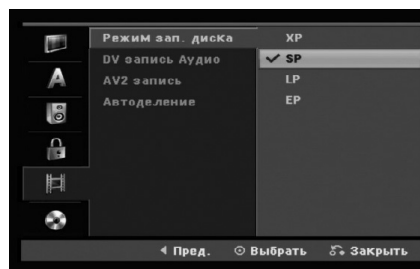

Режим записи диска

Можно устанавливать качество изображения для записи:

XP (High Quality, высокое качество),
 SP (Standard Quality, стандартное качество),
 LP (Low Quality, низкое качество),
 EP (Extend Quality, расширенное качество).

Аудиозапись с цифрового видеисточника

Вы должны установить эту опцию, если вы используете видеокамеру, имеющую звуковой канал 32 кГц / 12 бит, подключенный к входному гнезду DV IN на передней панели.

Некоторые цифровые видеокамеры имеют две стереофонические звуковые дорожки. Один канал записывается при съемке, в другой предназначен для озвучивания после съемки. Если выбрана опция [Аудио 1], используется звук, записанный при съемке. Если выбрана опция [Аудио 2], используется дополнительный звук.

Запись с AV2

При записи видеосигнала с устройства, подключенного к разъему EURO AV2 DECODER, можно выбрать тип сигнала.

[Auto]: тип входного видеосигнала будет изменяться автоматически в соответствии с принимаемым видеосигналом.

[CVBS]: только для записи входного сигнала CVBS.

[RGB]: только для записи входного сигнала RGB.

Автоматическая установка разделов

При записи в режиме Video маркеры разделов устанавливаются в соответствии с определенной настройкой. Вы можете изменить этот интервал на 5, 10 минут. При выборе [Нет] автоматическая маркировка разделов полностью отключается.

Настройки диска

Инициализация

Вы можете загрузить совершенно пустую болванку, и рекордер выполнит инициализацию диска.

DVD-R: Рекордер инициализирует диск в режиме Video. Режимом записи всегда будет режим Video.

DVD-RW/DVD+RW/DVD+R: Появляется меню инициализации. Выберите [OK], а затем нажмите ENTER. Диск DVD-RW инициализирован в режим Video.

Также, можно запустить переформатирование диска DVD-RW/DVD+RW из меню Setup (Установка), как описано ниже.

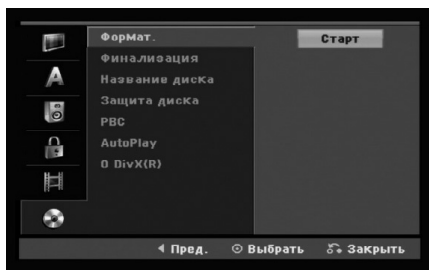

1. Выберите опцию [формат.] и нажмите кнопку ►.
2. Нажмите кнопку ENTER с выбранной опцией [Старт].
На экране появится меню [Формат. диска].
3. Используя кнопки ◀ / ▶ выберите нужный режим (режим VR или Video) и нажмите кнопку ENTER. Появляется сообщение с запросом подтверждения. Для дисков DVD+RW перейдите к шагу 4.
4. Используя кнопки ◀ / ▶ выберите [OK] и нажмите кнопку ENTER.
Инициализация диска занимает некоторое время.

Внимание

При изменении формата диска все данные, записанные на диск ранее, стираются.

Финализация

Финализация (закрытие) «фиксирует» записи на диске, так что он может воспроизводиться на обычном DVD-плеере или компьютере с приводом DVD-ROM.

При финализации диска, записанного в режиме Video, создается меню для навигации по диску.

Доступ к нему осуществляется с помощью кнопок MENU/LIST (меню/список) или TITLE (глава).

Внимание

Сразу после финализации диска DVD-R и DVD+R невозможно будет ни отредактировать диск, ни что-либо еще на нем записать, за исключением диска DVD+RW. Вместе с тем можно записать и отредактировать диск DVD-RW, выбрав опцию [Дефинализир.].

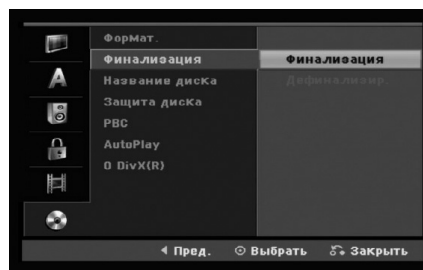

1. Выберите опцию [Финализация] и нажмите кнопку ►.
2. Нажмите кнопку ENTER с выбором [Финализация]. Появляется меню Finalize (финализация).
3. Выберите [OK], а затем нажмите ENTER.
Рекордер начнет финализацию (закрытие) диска.

Примечание:

- Время, которое требуется на финализацию диска, зависит от типа диска, объема данных на диске, а также числа глав на диске.

Советы

- Если вы загрузите в рекордер диск DVD-RW, который уже закрыт, вы можете «открыть» его, выбрав в меню опцию [Unfinalize]. После этого вы можете редактировать и перезаписывать диск.
- Вы не можете отменить финализацию дисков DVD-R и DVD+R.
- Если опция [защита диска] установлена в положение [Вкл], финализацию диска провести невозможно. Чтобы финализировать диск, установите опцию [защита диска] в положение [Выкл].

Установки диска (продолжение)

Метка диска

Здесь вы можете ввести имя диска.

Данное имя отображается при загрузке диска и при выводе информации о диске на экран.

- Имя диска может иметь длину до 32 символов.
 - Для дисков, отформатированных на другом рекордере, сможете увидеть только ограниченный набор символов.
1. Выберите опцию [Название диска] и нажмите кнопку ►.
 2. Нажать кнопку ENTER с выбором [Еедак].
Появляется меню с клавиатурой.
По вводу символов см. страницу 41.

Защита диска

При записи на диск DVD+RW / +R или диск DVD-RW, отформатированный в режиме VR, установите опцию [защита диска] в положение [Нет], чтобы предотвратить случайную запись, случайное редактирование или удаление информации с загруженного диска. Чтобы разблокировать диск для выполнения редактирования выберите [Да].

PBC

Функция PBC (Playback Control -управление воспроизведением) реализуется с помощью специальных меню и навигационных элементов, доступных для некоторых видео компакт-дисков.

- [Вкл] видео компакт-диски проигрываются в соответствии с PBC, если PBC доступно.
- [Выкл] видео компакт-диски проигрываются так же, как и аудио компакт-диски.

Автоматическое воспроизведение

Вы можете настроить устройство таким образом, что воспроизведение DVD-диска будет начинаться автоматически всякий раз при его вставке. Если режим автоматического воспроизведения включен, устройство будет выбирать заголовок с наибольшим временем воспроизведения и начинать его воспроизведение автоматически.

Примечание:

Для некоторых DVD-дисков функция автоматического воспроизведения может не работать.

Регистрационный код DivX

Мы предоставляем вам регистрационный код DivX® VOD (Video On Demand – видео по требованию), который позволит вам брать напрокат и приобретать видеоматериалы, используя услугу DivX® VOD.

Более подробная информация размещена на сайте www.divx.com/vod.

1. Выберите опцию [O DivX(R)] и нажмите кнопку ►.
2. При выбранной опции [Ввод] нажмите кнопку ENTER – появится ваш регистрационный код.
3. Используйте данный регистрационный код при приобретении или прокате видеоматериалов посредством услуги DivX® VOD на сайте www.divx.com/vod. Чтобы воспроизвести видеоматериал на данном изделии, загрузите его на диск, следуя соответствующим инструкциям.

Примечание:

Воспроизведение всех видеоматериалов, загруженных посредством услуги DivX® VOD, возможно только на данном изделии.

Отображение общей информации на экране

В данном руководстве приведены общие правила эксплуатации рекордера. Некоторые DVD-диски требуют выполнения специальных операций или допускают только ограниченные операции при воспроизведении. Символ  отображаемый на экране телевизора, указывает, что данная операция не выполняется рекордером или не доступна для данного диска.

Отображение информации при просмотре телевизора

Во время просмотра телевизора нажмите **DISPLAY**, чтобы вывести на экран информацию или убрать ее.

Индикация номера канала, наименования канала и аудиосигнала (STEREO [СТЕРЕО], MONO [МОНО]), принимаемого тюнером.

Указывает режим записи, свободное пространство, а также индикатор истекшего времени.

Указывает имя и формат диска.



Указывает текущий аудиоканал.

Указывает текущую дату и время.

Отображение на экране информации о диске

Вы можете вывести на экран разнообразную информацию о загруженном диске.

1. Нажмите кнопку **DISPLAY** (отобразить) один раз для отображения текущего состояния.

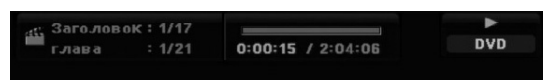

2. Нажмите кнопку **DISPLAY** (отобразить) один раз для отображения различной информации воспроизведения.

Набор отображаемых пунктов различен в зависимости от типа диска и состояния воспроизведения.

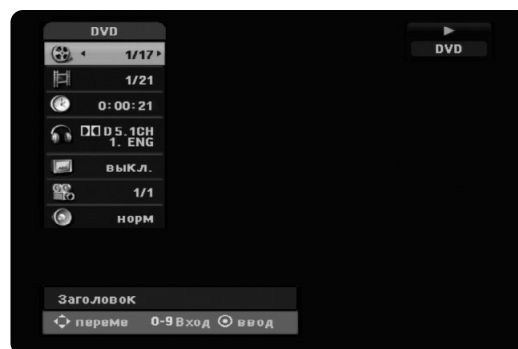

3. Пункт можно выбрать, нажимая кнопку **▲ / ▼** а также пункт можно изменить или выбрать настройку, нажимая **◀ / ▶**.

Для получения подробной информации по каждому пункту см. страницы, указанные в круглых скобках.

- [титул]: Номер текущей главы (или трека) / общее количество глав (или треков) (страница 25)
- [глава]: Номер текущего раздела / общее количество разделов (страница 23)
- [Время]: Истекшее время воспроизведения (страница 25)
- [Аудио]: Выбранный язык звуковоспроизведения (только для DVD VIDEO) или аудио канал (страница 24)
- [Подзаголовок]: Выбранные субтитры (страница 24)
- [Угол]: Выбранный угол /общее количество углов (страница 25)
- [Звук]: Выбранный режим звучания (страница 26)

Примечания:

Если в течение 10 секунд кнопки не нажимаются, информация с экрана телевизора исчезает.

Воспроизведение

Общие функции воспроизведения

1. Поместите выбранный диск в лоток стороной воспроизведения вниз.
2. Начните воспроизведение с помощью меню HOME (см. страницу 14).
3. Чтобы остановить воспроизведение, нажмите STOP (■).
Устройство записывает точку останова в зависимости от диска. На экране на короткое время появляется “■■■”. Чтобы возобновить воспроизведение (с точки сцены), нажмите PLAY (▶). Если еще раз нажать STOP (■) или выгрузить диск (на экране появляется “■”), устройство сбросит точку останова.
4. Нажмите OPEN/CLOSE (▲), чтобы извлечь диск.
Нажмите OPEN/CLOSE (▲), чтобы закрыть лоток для диска, или нажмите POWER (⏻) – при этом лоток для диска закроется автоматически, и устройство выключится.

Примечание:

Если включен родительский контроль, и диск не отвечает настройке рейтинга (не разрешен к просмотру), для просмотра следует ввести четырехзначный код и/или использовать разрешенный диск (см. «Рейтинг» на странице 18).

Кнопки	Операции	Диски
OPEN / CLOSE (▲)	Открывает и закрывает лоток для диска.	Все диски
PAUSE/STEP (■)	Кнопка PAUSE/STEP (■) позволяет приостановить воспроизведение. Для покадрового воспроизведения нажимайте кнопку PAUSE/STEP (■) многократно. Совет: В режиме PAUSE (пауза) можно просматривать видеоизображение по кадрам вперед или назад с помощью кнопок ◀ / ▶. Обратное покадровое воспроизведение не доступно для видеодисков (Video CD).	Все диски DVD ALL VCD
SKIP (⏮ / ⏭)	Нажмите кратковременно SKIP (⏮ или ⏭) во время воспроизведения, чтобы перейти к следующему разделу/треку, либо вернуться к началу текущего раздела/трека. Дважды кратковременно нажмите SKIP ⏮, чтобы перейти к предыдущему разделу/треку. Советы: <ul style="list-style-type: none"> • Чтобы напрямую перейти к любому разделу во время воспроизведения DVD-диска, нажмите дважды DISPLAY, а затем с помощью кнопок ▲ / ▼ выберите значок раздела. Затем введите номер раздела или используйте ◀ / ▶. • Чтобы напрямую перейти к любому треку аудиодиска во время воспроизведения, введите номер трека с помощью кнопок с цифрами (0-9). 	DVD ALL VCD DivX ACD MP3 WMA
SCAN (◀◀ / ▶▶)	Нажмите несколько раз SCAN (◀◀ или ▶▶), чтобы выбрать требуемую скорость сканирования. DVD; 5 шагов Video CD, DivX, Audio CD; 3 шагов В режиме паузы нажмите несколько раз SCAN (◀◀ или ▶▶), чтобы выбрать замедленное воспроизведение. DVD; 4 шагов Video CD; 3 шагов (только вперед)	DVD ALL VCD DivX ACD DVD ALL VCD
ZOOM	Во время воспроизведения или в режиме паузы нажмите ZOOM, чтобы увеличить видеоизображение. (размер x1 → размер x2 → размер x4 → размер x1 (нормальный размер) Для изменения отображаемого участка увеличенного изображения можно использовать кнопки ◀▶▲▼.	DVD ALL

Общие функции воспроизведения (продолжение)

Кнопки	Операции	Диски
PLAY MODE	<p>Для повторного воспроизведения Во время воспроизведения нажмите несколько раз PLAY MODE, чтобы выбрать требуемый режим повтора. DVD (Chapter/Title/Off (раздел/заголовок/выкл.)) DVD-RW в режиме VR (Chapter/Title/All/Off (раздел/заголовок/все/выкл.)) Видеодиск, аудиодиск (Track/All/Off (трек/все/выкл.)) MP3/WMA (Track/Folder/Off (трек/папка/выкл.))</p> <p>Примечания:</p> <ul style="list-style-type: none"> • Для видеодиска с PBC следует выключить [Выкл] опцию PBC в меню настроек, чтобы использовать функцию повтора. См. страницу 21. • Если однократно нажать SKIP (▶▶) во время воспроизведения с повтором раздела (трека), повторное воспроизведение будет отменено. 	DVD ALL VCD ACD MP3 WMA
	<p>Для повтора A-B Во время воспроизведения нажмите несколько раз PLAY MODE, чтобы выбрать точку A, а затем нажмите ENTER, чтобы выбрать точку B. Повтор фрагмента от точки A (начальная точка) до точки B (конечная точка).</p>	DVD ALL VCD ACD
	<p>Для воспроизведения в случайном порядке Во время воспроизведения нажмите несколько раз PLAY MODE, чтобы вывести на экран надпись «RANDOM». Устройство автоматически начнет воспроизведение в случайном порядке. Чтобы вернуться в режим нормального воспроизведения, нажмите несколько раз PLAY MODE, чтобы на экране телевизора появилась надпись «NORMAL».</p> <p>Совет: Если во время воспроизведения в случайном порядке нажать кнопку SKIP ▶▶, устройство выберет другой заголовок (трек) и продолжит воспроизведение в случайном порядке.</p>	Karaoke DVD
TITLE	Если текущему заголовку DVD-диска соответствует меню, меню заголовка появляется на экране. В противном случае может отображаться меню диска.	DVD
MENU/LIST	На экране появляется меню диска.	DVD
SUBTITLE ([])	Во время воспроизведения нажмите SUBTITLE, а затем несколько раз нажмите ◀ / ▶, чтобы выбрать требуемый язык субтитров.	DVD
AUDIO ([])	Нажмите AUDIO, а затем несколько раз ◀ / ▶, чтобы выбрать другой язык звукового сопровождения или звуковую дорожку.	DVD
	<p>Примечание: Некоторые диски имеют звуковые дорожки как Dolby Digital, так и DTS. При выборе DTS аналоговый звуковой выход отсутствует. Для прослушивания звуковой дорожки DTS подключите данный рекордер к декодеру DTS с помощью одного из цифровых выходов. Подключение рассмотрено на странице 11.</p> <p>Для переключения между различными аудиоканалами (стерео, левый или правый) во время воспроизведения нажмите AUDIO, а затем многократно ◀ / ▶.</p> <p>Для дисков DVD-RW, записанных в режиме VR и имеющих как основной, так и двуязычный аудиоканал, можно переключаться между основным (Main) (L), вспомогательным (Sub) (R) и смешанным (Main+sub) (L+R) аудиоканалами.</p>	-RW _{VR} -RW _{Video} +RW -R +R VCD DivX
I.SKIP	Нажмите во время воспроизведения несколько раз I.SKIP, чтобы перейти вперед на 30 секунд.	DVD ALL

При появлении экрана меню **DVD** **VCD**

Сразу после загрузки DVD-диска или Video CD-диска может быть выведен экран меню с меню диска.

DVD

Используйте кнопки ◀ / ▶ / ▲ / ▼ чтобы выбрать главу/раздел для просмотра, а затем нажмите ENTER для запуска воспроизведения. Для возврата в экранное меню нажмите TITLE или MENU/LIST.

VCD

- Используйте кнопки с цифрами, чтобы выбрать трек для просмотра.
Нажмите RETURN (↵) для возврата в экран меню.
- Установки меню и последовательность действий, выполняемых при работе с меню, могут быть различными в зависимости от диска. Выполняйте указания каждого экрана меню. Также вы можете выключить PBC значение [Выкл] в меню настройки. См. стр. 21).

Переход к другой главе (TITLE) **-RWVR**

-RWVideo **+RW** **-R** **+R** **DVD** **DivX**

Если на диске имеется несколько глав, вы можете выбрать новую главу, как показано ниже:

- Дважды нажмите DISPLAY во время воспроизведения, а затем выберите значок заголовка с помощью кнопок ▲ / ▼. После этого выберите номер заголовка с помощью соответствующей кнопки с цифрой или кнопок ◀ / ▶.

Поиск по времени **-RWVR** **-RWVideo** **+RW**

-R **+R** **DVD** **DivX**

Для начала воспроизведения в любое выбранное время на диске:

- Нажать два раза DISPLAY (отображение) во время воспроизведения. На экране появится окно поиска по времени, в котором показывается истекшее время воспроизведения.
- Для выбора иконки часов нажмите ▲ / ▼ появится надпись “-:--:--”.
- Введите нужное время начала в формате час:минуты:секунды слева направо. Если Вы ввели неверные числа, нажмите ◀ / ▶ чтобы подвести курсор () к неверному числу. Затем введите верные числа.
- Нажмите кнопку ENTER для подтверждения. Воспроизведение начинается с указанного времени.

Поиск маркера 1 / 6

-RWVR **-RWVideo** **+RW** **-R** **+R** **DVD**
VCD

Чтобы ввести маркер

Вы можете начать воспроизведение с одной из сохраненных в памяти точек. В памяти может быть записано до шести точек. Чтобы ввести маркер, нажмите в нужной точке диска кнопку MARKER. На экране телевизора на короткое время появится значок маркера. Для ввода других маркеров (до шести) повторите эти действия.

Вызов снабженной маркером сцены или удаление маркера

- Во время воспроизведения нажмите кнопку SEARCH. На экране появится меню поиска маркера.
- Используйте кнопки ◀ / ▶ / ▲ / ▼ чтобы выбрать сцену с маркером, которую вы хотите вызвать, или маркер которой вы хотите удалить.
- Нажмите кнопку ENTER, и воспроизведение начнется с отмеченной маркером сцены. Нажмите CLEAR, и отмеченная маркером сцена будет удалена из меню поиска маркера.



Ракурс камеры **DVD**

Если на диске содержатся сцены, записанные под различными углами съемки (обзора), вы можете изменить угол съемки (выбрать другое положение камеры) во время воспроизведения.

- Нажмите во время воспроизведения DISPLAY. На экране телевизора появится дополнительная информация.
- С помощью кнопок ▲ / ▼ выберите на экране значок ракурса.
- Выберите нужный ракурс с помощью кнопок ◀ / ▶. Номер текущего ракурса появится на экране телевизора.

Совет:

При воспроизведении сцен, записанных под различными углами съемки, будет мигать индикатор ракурса ANGLE, указывая на возможность изменения ракурса.

Режим объемного звучания

-RWVR **-RWVideo** **+RW** **-R** **+R** **DVD**
VCD **DivX**

Данное устройство может создавать эффект объемного звучания (3D Surround), имитирующий многоканальное воспроизведение звука с помощью двух обычных стереофонических громкоговорителей (вместо обычно необходимых для многоканальной аудиосистемы домашнего кинотеатра пяти или более громкоговорителей).

1. Нажмите во время воспроизведения DISPLAY. На экране телевизора появится дополнительная информация.
2. С помощью кнопок ▲ / ▼ выберите на экране значок звука.
3. С помощью кнопок ◀ / ▶ выберите "3D SUR".
Чтобы выключить объемное звучание (3D Surround), выберите установку «HOPM».

Поиск на диске **VCD**

С помощью этой функции вы можете получать прямой доступ к любой позиции на видеодиске. Используйте эту функцию только во время воспроизведения видео компакт-диска. Воспроизведение начнется с заданной позиции.

1. В процессе воспроизведения нажмите SEARCH.
На экране появится индикатор процента выполнения операции.
2. С помощью кнопок выберите начальную позицию ◀ / ▶ для воспроизведения.
3. Нажмите ENTER, чтобы подтвердить выбор позиции.
Воспроизведение начнется с выбранной позиции.

Примечание:

Эта функция работает только, когда в памяти нет ни одного маркера.

Запоминание последнего состояния **DVD**

Данный рекордер заносит в память пользовательские настройки для последнего просмотренного диска. Настройки остаются в памяти даже после извлечения диска из рекордера или выключения рекордера. При загрузке диска, настройки которого занесены в память, автоматически восстанавливается позиция последней остановки.

Примечания:

- Сохраненные в памяти настройки могут быть использованы в любое время.
- Данный рекордер не запоминает настройки диска, если рекордер был выключен до начала воспроизведения.

Воспроизведение файлов DivX с фильмами

Рекордер может воспроизводить файлы DivX. Перед началом воспроизведения файлов DivX изучите раздел «Требования к файлам DivX» справа.

1. Нажмите кнопку HOME.
2. Выберите опцию [Фильмы].
3. Выберите носитель информации, содержащий файл(ы) DivX, а затем нажмите ENTER. На экране телевизора появится меню [Список фильмов].



4. Нажимая кнопку ▲ / ▼ выберите папку и нажмите кнопку ENTER. Появляется список файлов в папке. Если хотите из списка файлов вернуться к списку папок, то используйте кнопки ▲ / ▼ на пульте дистанционного управления, выделяя нужные элементы управления [↵] и нажимая ENTER.
 5. Если хотите воспроизвести определенный файл, выделите его с помощью кнопки ▲ / ▼ и нажмите кнопку PLAY (▶).
- Можно использовать различные функции воспроизведения. См. страницы 23-26.
6. Чтобы остановить воспроизведение, нажмите кнопку STOP (стоп). Появляется меню [Список фильмов].

Замечание по отображению субтитров при воспроизведении DivX

Если субтитры не отображаются должным образом, выполните следующую процедуру.

1. Нажмите PAUSE/STEP, когда отображаются субтитры.
2. Нажмите и удерживайте кнопку SUBTITLE в течение приблизительно 3 секунд. Появится код языка.
3. С помощью кнопок ◀ / ▶ изменяйте код языка, пока субтитры не будут отображаться правильно.
4. Возобновите воспроизведение с помощью кнопки PLAY (▶).

Опции меню Список фильмов

1. Нажимая кнопки ▲ / ▼ выберите папку/файл из меню [Список фильмов], после чего нажмите кнопку ENTER. Появляются опции меню [Список фильмов]. Отображаемые опции меню зависят от выбранного носителя информации.
2. Нажимая кнопку ▲ / ▼ / ◀ / ▶ выберите опцию и нажмите кнопку ENTER.
 - [Воспр.] Начало воспроизведения выбранной главы.
 - [Открыть] Открывается папка, появляется список файлов в папке.

Требования к файлам DivX

Доступное разрешение: 720x576 (Ш x В) пикселей

Расширения файлов DivX: «.avi», «.divx»

Воспроизводимые субтитры DivX: «.smi», «.srt», «.sub (только для формата Micro DVD)», «.txt (только для формата Micro DVD)»

Совместимые кодеки: «DIV3», «MP43», «DIVX», «XVID», «DX50»

Воспроизводимые аудиоформаты: «AC3», «PCM», «MP2», «MP3», «WMA»

- Частота дискретизации:
8–48 кГц (MP3), 32–48 кГц (WMA)
- Скорость передачи данных:
8–320 кбит/с (MP3), 32–192 кбит/с (WMA)

Форматы CD-R: ISO 9660 и JOLIET.

Формат DVD±R/RW: ISO 9660 (формат UDF Bridge)

Максимальное количество файлов на диске: менее 1999 (общее количество файлов и папок)

Замечания по формату DivX

- Данное устройство может работать неправильно, если число кадров в секунду превышает 29,97.
- Если в записанном файле структура видео- и аудиоданных не является перемежающейся, происходит возврат на экран меню.
- Если файл записан с GMC, устройство поддерживает только 1-точечный уровень записи. * GMC?
GMC является сокращением от Global Motion Compensation (глобальная компенсация перемещения). Это инструмент кодирования, определенный стандартом MPEG4. Данную опцию имеют некоторые кодеки MPEG4, такие как DivX и Xvid.
Существуют различные уровни кодирования GMC, которые обычно называются 1-точечная, 2-точечная и 3-точечная GMC.

Воспроизведение аудиодисков и файлов MP3/ WMA

Рекордер может воспроизводить аудиодиски и файлы в формате MP3/WMA. Перед воспроизведением файлов в формате MP3/WMA изучите раздел «Требования к аудиофайлам MP3/WMA» справа.

1. Нажмите кнопку HOME. Появится главное меню.
2. Выберите опцию [музыки].
3. Выберите носитель информации, который содержит MP3-файл или аудиозапись, а затем нажмите ENTER. На экране телевизора появится меню [Список музыки].

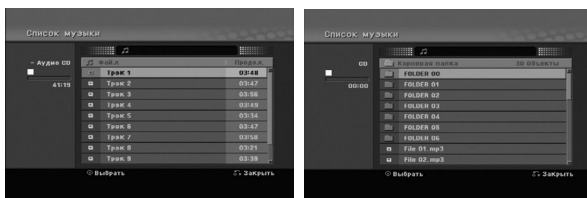

4. Выберите трек с помощью кнопок ▲/▼, а затем нажмите PLAY (▶). Начнется воспроизведение. Вы можете использовать различные функции воспроизведения. См. страницы 23-26.

Советы:

- Для просмотра информации ID3-тега MP3-файла нажмите кнопку DISPLAY. Если информация в ID3-тегах отсутствует, появится надпись [ID3-Tag: Нет.]. Если вы выберете каталог, будет отображено число подкаталогов и число MP3-файлов в каталоге. Чтобы убрать информацию с экрана, нажмите DISPLAY еще раз.
- Если вы хотите перейти в вышестоящий каталог, используйте кнопки ▲ / ▼ чтобы выделить значок [⏪].. а затем нажмите ENTER.

5. Чтобы остановить воспроизведение в любое время, нажмите кнопку STOP.

Опции меню “Audio CD” (Аудиодиск) и “Список музыки”

1. С помощью кнопок ▲ / ▼ выберите папку/файл в меню [Список музыки] и нажмите ENTER. Появляются опции меню. Отображаемые опции меню зависят от выбранного носителя информации.
2. Нажимая кнопки ▲ / ▼ / ◀ / ▶ выберите опцию и нажмите кнопку ENTER.
 - [Воспр] Начало воспроизведения выбранной главы.
 - [Проивв]: начало или окончание воспроизведения в случайном порядке.
 - [Открыть] Открывается папка, появляется список файлов.

Воспроизведение в случайном порядке

1. Выберите файл с помощью кнопок ▲ / ▼, а затем нажмите ENTER. Появятся опции меню.
2. С помощью кнопок ▲ / ▼ выберите опцию [Проивв], а затем нажмите ENTER. Устройство автоматически начнет воспроизведение в случайном порядке, и на экране меню появится надпись «Проивв».
3. Чтобы вернуться к нормальному воспроизведению, еще раз выберите опцию [Проивв], а затем нажмите ENTER.

Совет:

Если во время воспроизведения в случайном порядке нажать кнопку SKIP ►►, устройство выберет другой трек и продолжит воспроизведение в случайном порядке.

Требования к аудиофайлам MP3/WMA

Расширения файлов

«.mp3», «.wma».

Частота дискретизации:

8–48 кГц (MP3), 32–48 кГц (WMA)

Скорость передачи данных:

8–320 кбит/с (MP3), 32–192 кбит/с (WMA)

Форматы CD-R:

ISO 9660 и JOLIET.

Формат DVD±R/RW:

ISO 9660 (формат UDF Bridge)

Максимальное количество файлов на диске:

Менее 1999 (общее количество файлов и папок)

Просмотр файлов JPEG

Рекордер позволяет просматривать файлы в формате JPEG. Перед воспроизведением записей в формате JPEG изучите раздел «Требования к файлам изображений» справа.

1. Нажмите кнопку HOME. Появится главное меню.
2. Выберите опцию [фото].
3. Выберите носитель информации, содержащий файл JPEG, а затем нажмите ENTER. На экране телевизора появится меню [Список фотографий].



4. Используя кнопки ◀ / ▶ / ▲ / ▼ выберите файл и нажмите ENTER. В левой части меню появится список опций.

Советы:

- Если вы хотите перейти в вышестоящий каталог, используйте кнопки ▲ / ▼ чтобы выделить значок а затем нажмите ENTER.
- Вы можете выбрать все файлы из меню, если нажмете кнопку CLEAR. Для отмены выбора снова нажмите кнопку CLEAR.

Выбор составных файлов

1. Нажмите кнопку MARKER. На файле появится контрольная отметка. Нажмите кнопку MARKER ещё раз для отмены отметки на файле.
2. Повторите шаг 1 для отметки дополнительного файла.
5. Используйте кнопку ▲ / ▼ для выбора [полн. экран], после чего нажмите кнопку ENTER. Выбранное изображение выводится на экран в полноэкранном режиме. В зависимости от размера и количества файлов JPEG, для их чтения рекордеру может потребоваться продолжительное время.

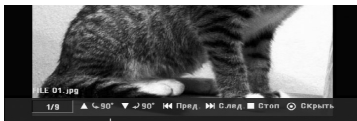

С помощью кнопки ENTER можно показать или убрать данное меню во время просмотра в полноэкранном режиме.

6. Для прекращения просмотра в любое время нажмите кнопку STOP. Снова появится меню [Список фотографий].

Совет:

Если вы нажмете кнопку RETURN (↶) во время отображения экранного меню, экран перейдет в режим ТВ или ввода AV-сигнала.

Опции меню “Список фотографий”

1. С помощью кнопок ▲ / ▼ выберите файл в меню [Список фотографий], а затем нажмите ENTER. Появятся опции меню. Отображаемые опции меню зависят от выбранного носителя информации.
2. Используя кнопку ▲ / ▼ выберите опцию, после чего нажмите кнопку ENTER для подтверждения своего выбора.
 - [Открыть] Открывается папка и появляется список файлов в папке
 - [полн. экран]: Отображение выбранного файла во весь экран.
 - [Слайд - шоу]: Отображение меню показа слайдов (Slide Show).

Пропуск изображений

В процессе просмотра изображений нажмите один раз SKIP (◀◀ или ▶▶) чтобы открыть следующий файл или вернуться к предыдущему.

Вращение изображений

Для вращения изображения по часовой стрелке или против часовой стрелки в процессе просмотра изображения нажимайте кнопки ▲ / ▼.

Требования к файлам изображений

Расширения файлов

«.jpg»

Размер файла изображения:

Рекомендуется менее 4 Мбайт

Форматы CD-R:

ISO 9660 и JOLIET.

Формат DVD±R/RW:

ISO 9660 (формат UDF Bridge)

Максимальное количество файлов на диске:

Менее 1999 (общее количество файлов и папок)

Замечания по файлам JPEG

Файлы изображений JPEG с прогрессивным сжатием и сжатием без потерь не поддерживаются.

Просмотр слайдов

1. Выберите опцию [Слайд - шоу] из меню [Список фотографий] (См. “Меню Options (Опции) для Список фотографий” на странице 29).
2. Нажмите ENTER.
Появится меню Слайд-шоу.

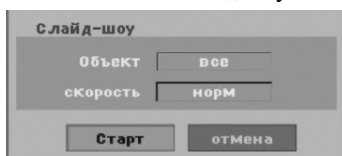

3. С помощью кнопок ◀ / ▶ / ▲ / ▼ выберите опции.
Опция [Объект]:
 - Опция [Выбрано]: показ слайдов только для выбранных файлов. Для выбора нескольких файлов используйте кнопку MARKER (маркер).
 - Опция [Все]: показ слайдов для всех файлов.Опция [Скорость]:
Установка режима показа слайдов: [медленно], [Нормально], [быстро].
4. Выберите опцию [Старт] и нажмите ENTER, чтобы начать показ слайдов.
Просмотр слайдов продолжится, пока вы не нажмете кнопку STOP (■).
5. Чтобы остановить Слайд-шоу и вернуться в меню [Список фотографий], нажмите кнопку STOP.

Временная остановка показа слайдов

1. Нажмите кнопку PAUSE/STEP(■) чтобы приостановить показ слайдов.
2. Для продолжения показа слайдов нажмите PLAY (▶).

Запись

Запись на DVD

Примечания:

- Данный рекордер не может записывать на диски CD-R и CD-RW.
- Наша компания не несет ответственности за сбой записи из-за отключения электропитания, дисков с дефектами или повреждения рекордера.
- Отпечатки пальцев и небольшие царапины на диске могут влиять на качество воспроизведения и/или записи. Пожалуйста, обращайтесь с вашими дисками аккуратно.

Типы дисков, форматы записи, режимы работы и настройки

Данный рекордер может проигрывать DVD-диски 5 различных типов: предварительно записанные DVD-видеодиски, DVD-RW, DVD-R, DVD+RW и DVD+R. Формат диска для дисков DVD-R, DVD+R, DVD+RW всегда "Video" - такой же, как и формат предварительно записанных DVD-видеодисков. Это означает, что сразу после финализации можно проигрывать диски DVD-R, DVD+R или DVD+RW на обычном DVD-плеере.

По умолчанию диск DVD-RW имеет формат Video, но, при необходимости, его можно заменить на формат Video Recording (VR). (При переинициализации диска все содержимое диска удаляется.) Режим записи зависит от формата диска.

Если диск имеет формат Video Recording, то режим записи является режимом видеозаписи формата VR; если диск имеет формат Video, то режим записи является режимом формата Video (за исключением DVD-видеодисков, которые нельзя записать). Режимы записи (фиксированные для каждого диска в целом) зависят от настроек записи.

Эти настройки при необходимости могут быть изменены для каждой записи в отдельности; также устанавливается качество изображения и сколько места запись займет на диске.

Вам предоставляется полный набор параметров качества записи, включая ручной режим, и, конечно же, вы сможете записывать, очищать и перезаписывать столько раз, сколько пожелаете.

Емкость жесткого диска позволит вам сохранять на нем многочасовые видеозаписи, даже в режимах записи повышенного качества.

Для облегчения упорядочивания содержимое жесткого диска разделено на десять групп.

Вы можете задавать имена этих групп и использовать их по своему желанию - например, можно выделить одну группу для фильмов, другую - для ТВ-шоу, а третью - для записей, сделанных видеокамерой.

Примечания для записи

- Отображаемые времена записи не являются точными, так как рекордер выполняет сжатие видеосигнала с переменной скоростью. Это означает, что точное время записи будет определяться видом записываемых данных.
- Если качество приема записываемой телевизионной передачи низкое, или на изображении есть помехи, время записи может уменьшиться.
- Если вы записываете только неподвижные изображения (фотоснимки) или звук, время записи может быть больше.
- Отображаемые значения времени записи и оставшегося времени не всегда в сумме точно равны продолжительности диска.
- Доступное время записи может снизиться, если вы будете интенсивно редактировать диск.
- При использовании диска DVD-RW перед началом записи на диск обязательно установите формат записи (режим Video или режим VR). Эта операция рассмотрена на странице 20 (формат).
- При использовании диска DVD-R или DVD+R вы можете продолжать запись до тех пор, пока он не будет заполнен, или пока вы не закроете диск. Перед началом сессии записи проверьте, сколько времени для записи осталось на диске.
- При использовании диска DVD-RW в режиме Video доступное время записи будет увеличено только при стирании последней записанной на диск главы.
- С помощью опции Delete Title (Удалить главу) в меню Содержание (начальном) можно скрыть главу; при этом в действительности с диска глава не удаляется, а время записи не увеличивается (за исключением последней записанной главы на диске DVD-RW в режиме Video).
- Диски DVD+RW также можно перезаписать.
- При использовании DVD+R/RW рекордер выполняет операцию создания меню, чтобы обновить новый заголовок и редактирование, когда диск извлекается из рекордера, или рекордер выключается.

Время записи и качество изображения

Существует четыре предустановленных режима записи:

- **XP** – наивысшее качество записи, при котором время записи на DVD-диск составляет около 1 час 20 минуты (4,7 Гб).
- **SP** – стандартное используемое по умолчанию качество, приемлемое в большинстве случаев, время записи на DVD-диск составляет около 2 часов (4,7 Гб).
- **LP** – немного пониженное качество видеоизображения, которое позволяет выделить 4 дополнительных часа для записи на DVD-диске (4,7 Гб).
- **EP** – наиболее низкое качество видеоизображения, которое позволяет выделить 6 дополнительных часов для записи на DVD-диске (4,7 Гб).

При воспроизведении записи в режиме EP изображение на экране может иметь фрагментированный вид.

Ограничения на копирование

Некоторый видеоматериал имеет защиту от копирования. Если вы хотите записать материал с защитой от копирования на DVD, следует использовать диск DVD-RW в режиме VR, совместимый с CPRM версии 1.1.

Вы можете узнать, имеет ли материал защиту от копирования, вызвав во время воспроизведения на экран информацию о диске.

- С помощью данного рекордера нельзя выполнить правильную запись сигналов в формате NTSC с аналоговых входов.
- Видеосигналы в формате SECAM (со встроенного ТВ-тюнера или с аналоговых входов) записываются в формате PAL.
- Видеоматериал с защитой от копирования можно записывать только на диск DVD-RW в режиме VR с CPRM (см. ниже).

Что такое 'CPRM'?

CPRM является системой защиты от копирования (с системой засекречивания), допускающих только однократную запись трансляционных программ. CPRM является сокращением от Content Protection for Recordable Media (Защита содержания записываемого носителя). Информация, защищённая CPRM, может быть записана только на диски DVD-RW, форматированные в режиме VR. Записи, защищённые системой CPRM, могут быть воспроизведены только плеерами, совместимыми с CPRM.

Защита авторских прав

- Записывающее оборудование должно использоваться только для законного копирования. Мы рекомендуем вам тщательно изучить, что является законным копированием в стране, где вы собираетесь сделать копию. Копирование материала, охраняемого авторским правом, например, музыки или фильмов, является незаконным, если только оно не разрешено правовым исключением или законным владельцем прав.
- Данный продукт включает в себя технологию авторских прав, технологию, которая защищена рядом патентов США и другими правами на интеллектуальную собственность, принадлежащими корпорации Macrovision и другим владельцам. Использование данной технологии защиты авторских прав должно быть разрешено корпорацией Macrovision Corporation, ориентировано на применение только в домашних условиях с ограничениями на просмотр, если только иное не разрешено корпорацией Macrovision. Демонтаж или копирование запрещено.
- ПОТРЕБИТЕЛИ ДОЛЖНЫ ПОМНИТЬ, ЧТО НЕ ВСЕ ТЕЛЕВИЗИОННЫЕ ПРИЕМНИКИ ПОВЫШЕННОЙ ЧЕТКОСТИ ЯВЛЯЮТСЯ ПОЛНОСТЬЮ СОВМЕСТИМЫМИ С ДАННЫМ ИЗДЕЛИЕМ, И ЭТО МОЖЕТ ЯВЛЯТЬСЯ ПРИЧИНОЙ ПОЯВЛЕНИЯ ИСКАЖЕНИЙ ИЗОБРАЖЕНИЯ. В СЛУЧАЕ ИСКАЖЕНИЯ ИЗОБРАЖЕНИЯ 625-СТРОЧНОЙ ПРОГРЕССИВНОЙ РАЗВЕРТКИ ПОЛЬЗОВАТЕЛЮ РЕКОМЕНДУЕТСЯ ПЕРЕПОДКЛЮЧИТЬ УСТРОЙСТВО К ВЫХОДУ «STANDARD DEFINITION» (СТАНДАРТНОЕ РАЗРЕШЕНИЕ). ЕСЛИ ВЫ ЖЕЛАЕТЕ УЗНАТЬ, КАКИЕ ТЕЛЕВИЗИОННЫЕ ПРИЕМНИКИ, ВЫПУСКАЕМЫЕ НАШЕЙ ФИРМОЙ, СОВМЕСТИМЫ С ДАННОЙ МОДЕЛЬЮ DVD-РЕКОРДЕРА (625p), ОБРАЩАЙТЕСЬ В НАШ СЕРВИСНЫЙ ЦЕНТР.

Основные операции записи с ТВ

Для записи телевизионных программ следуйте приведенным ниже инструкциям. Запись начинается сразу и продолжается либо до заполнения диска, либо пока не будет остановлена.

Примечание:

Чтобы записать DVD-диск, необходимо загрузить записываемый диск.

1. Установите нужный режим записи, последовательно нажимая кнопку REC MODE (режим записи). (XP, SP, LP, EP)
2. С помощью кнопок PR/CH (+/-) выберите телевизионный канал для записи.

Смена телевизионного аудиоканала

Вы можете выбрать аудиоканал (язык) для прослушивания нажатием кнопки AUDIO во время просмотра телевизионной программы. Текущий аудиоканал отображается на экране.

Стерефоническое вещание:

Сtereo → Левое → Правое

Двуязычное вещание:

Главн. → Втор. → Главн.+Втор.

- Если звук в режиме Stereo (стерео) имеет плохое качество, во многих случаях его можно улучшить, перейдя в режим Mono (моно) (левый или правый).
 - Данный рекордер может записывать либо NICAM, либо стандартный аудиосигнал. Если для параметра NICAM (стр. 16) выбрано значения Auto (авто) и вещание осуществляется в NICAM, аудиоканал автоматически будет настроен на NICAM, и вы сможете записывать аудиосигнал NICAM. Во всех случаях, когда передается не NICAM-сигнал, запись будет выполняться в режиме стандартного аудиосигнала. Если в звуке NICAM появляются искажения вследствие плохих условий приема, вы можете отключить функцию программы.
3. Однократно нажмите кнопку REC (●). Начнется запись. (Загорится индикатор REC на экране дисплея).
 - Запись будет продолжаться до тех пор, пока вы не нажмете STOP (■), или диск не будет заполнен.
 - Чтобы запись проводилась в течение заданного отрезка времени, обратитесь к разделу «Таймер времени записи» справа.
 4. Для остановки записи нажмите STOP (■).

Временная остановка записи

1. Нажмите PAUSE/STEP (■), чтобы приостановить запись.
2. Для продолжения записи снова нажмите PAUSE/STEP (■).

Запись одной ТВ-программы во время просмотра другой

1. Нажмите кнопку TV/DVD, чтобы выбрать режим TV (работа ТВ) во время записи. Появится индикатор режима TV.
2. Выберите канал телевизора для просмотра.

Немедленная запись по таймеру

Немедленная запись по таймеру позволяет легко осуществлять запись в течение заданного временного интервала без использования программного таймера.

1. Выполните шаги 1-2, описанные слева (Основные операции записи с ТВ).
2. Последовательно нажимая кнопку REC (●), выберите продолжительность записи.

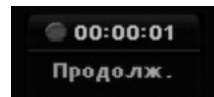

Запись начнется после первого нажатия этой кнопки. При каждом последующем нажатии время записи будет увеличиваться в пределах свободного пространства. Время записи отображается на экране телевизора. По окончании записи рекордер остановит запись и выключится.

Контроль времени записи

Чтобы узнать время записи, нажмите один раз кнопку REC (●). Вызванный параметр автоматически будет выведен на экран на некоторое время. Кроме того, оставшееся время записи показывается на экране дисплея.

Увеличение времени записи

Время записи может быть увеличено в любой момент нажатием кнопки REC (●). При каждом последующем нажатии время записи будет увеличиваться в пределах свободного пространства.

Внимание

Если во время записи рекордер будет отключен от сети питания (или произойдет сбой в цепи питания), процесс записи будет нарушен.

Запись по таймеру

Данный рекордер можно запрограммировать на запись до 16 программ в течение 1 месяца. Для автоматической записи необходимо установить для таймера записываемые каналы, время начала и время завершения.

Примечание:

При использовании неформатированного диска для записи по таймеру, до начала записи диск необходимо отформатировать. (См. раздел «Инициализация» на стр. 20).

1. Нажмите HOME и выберите опцию [TV].
2. С помощью кнопок ▲ / ▼ выберите опцию [зап таймеру] и нажмите ENTER.
Появится список [Список Записей].
3. С помощью кнопок ▲ / ▼ выберите опцию [Новый] (новый), а затем нажмите ENTER.
Появится меню [зап таймеру].

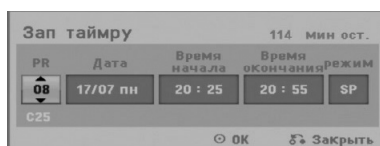

- [PR] Выбор заносимого в память номера программы, либо одного из внешних входов, с которых будет проводиться запись. (Вы не сможете выбрать вход DV.)
- [Дата]: выберите дату до 1 месяца вперед или требуемую периодичность (понедельник ~ пятница или каждую субботу ~ воскресенье).
- [Время начала] Начальное время - установка времени начала записи.
- [Время окончания] Установка времени завершения записи.
- [Режим] выбор режима записи (XP, SP, LP, EP или AT).
В режиме авто будет автоматически определено доступное место на диске, и при необходимости будет выбран другой режим записи, позволяющий завершить запись программы.

4. Введите необходимые данные для настройки записи по таймеру (ов).
 - ◀ / ▶ (влево/вправо) - перемещение курсора влево/вправо
 - ▲ / ▼ ((вверх/вниз) - выбор значения параметров в текущей позиции курсора.
 - Нажмите кнопку RETURN (↵), чтобы вернуться к списку [Список Записей].
5. Нажмите ENTER, и рекордер запомнит программу. Для проверки программирования появится список [Список Записей]. Состояние [Запись ОК] поля [Проверка] в списке [Список Записей] указывает, что запись по таймеру запрограммирована правильно.
6. Нажмите кнопку RETURN (↵), чтобы выйти из списка записи по таймеру.
7. Убедитесь в том, что загружен записываемый DVD-диск, и нажмите кнопку POWER для перевода устройства в режим ожидания.

Примечания:

- Когда рекордер находится в режиме ожидания, и таймер включен, на экране дисплея горит индикатор таймера. (Когда включен энергосберегающий режим [Эконом. энергии], ничего не отображается.)
- Чтобы остановить запись по таймеру, необходимо нажать кнопку POWER (питание).

Проверка параметров записи по таймеру

Запрограммированные параметры могут быть проверены в любое время, когда рекордер включен.

1. Нажмите HOME и выберите опцию [TV].
2. С помощью кнопок ▲ / ▼ выберите опцию [зап таймеру] и нажмите ENTER.
Появится список [Список Записей].
 - С помощью кнопок ▲ / ▼ выберите запись для таймера.
 - Нажмите ENTER для перехода в режим редактирования выбранной программы. Появится меню зап таймеру.
 - Нажмите CLEAR, чтобы удалить выбранную программу из списка программ записи по таймеру.

PR	Дата	Время начала	Продол. режим	Проверка
08	17/07 пн	20:25	30мин SP	Запись ОК
11	26/07 ср	20:25	30мин SP	Запись ОК

Отмена записи по таймеру

Вы можете удалить настройки таймера в любое время до действительного начала записи.

- С помощью кнопок ▲ / ▼ из списка программ записи выберите программу, которую требуется удалить. Если вы действительно желаете удалить эту программу, нажмите CLEAR.

Остановка записи по таймеру в процессе выполнения

Вы можете отменить программу даже после начала записи по таймеру.

- Нажмите кнопку POWER.

Выявление ошибок в работе таймера записи

Даже если таймер запрограммирован, запись не будет осуществляться, если:

- не загружен диск.
- загружен незаписываемый диск.
- в меню настройки включена (значение вкл) защита диска Защита диска (см. стр. 21)
- Включено питание
- На диске уже записано 99 (DVD-RW, DVD-R) или 49 заголовков (DVD+R, DVD+RW).

Вы не сможете ввести программу для таймера, если:

- В данный момент уже выполняется запись.
- Время, которое вы пытаетесь установить, уже пройдено.
- Уже установлено 16 программ для таймера.

При перекрытии двух или более программ для таймера:

- Приоритет имеет программа, начинающаяся раньше.
- По окончании программы с более ранним началом начинается запись по программе, начинающейся позднее.
- Если время начала записи для двух программ полностью совпадают, приоритет будет иметь та программа, которую ввели первой.

Если диск поврежден, запись может быть завершена некорректно. В этом случае, даже если в контрольном поле отображается сообщение “Запись ОК”, это может не соответствовать действительности.

Запись с внешнего входа

Запись с внешних устройств

Вы можете осуществлять запись с внешних устройств, таких как видеокамера или видеоманитофон, подключенных к любому из входов рекордера для внешних устройств.

1. Убедитесь, что устройство, с которого вы желаете произвести запись, правильно подключено к рекордеру. См. стр. 12-13.
2. Последовательно нажимая кнопку AV/INPUT, выберите внешний вход для записи.
 - Tuner (тюнер): встроенный тюнер
 - AV1: разъем EURO AV1 AUDIO VIDEO на задней панели
 - AV2: разъем EURO A/V2 DECODER на задней панели
 - AV3: разъем AV IN 3 на задней панели
 - AV4: разъем AV IN 4 (VIDEO, AUDIO (L/R), S-VIDEO IN) на задней панели
 - DV: разъем DV IN на задней панели
3. С помощью кнопки REC MODE выберите нужный режим.(XP, SP, LP, или EP)
4. Нажмите один раз кнопку REC (●). Начнется запись. (Загорится индикатор REC на экране дисплея.)
 - Запись будет продолжаться до тех пор, пока вы не нажмете кнопку STOP (■) или пока диск не будет заполнен.
 - Чтобы запись проводилась в течение заданного отрезка времени, обратитесь к разделу «Таймер времени записи» на стр. 33.
5. Чтобы остановить запись, нажмите кнопку STOP (■).

Примечание:

Если источник информации защищен от копирования с использованием Copy Guard, вы не сможете произвести запись с помощью данного рекордера. За более подробными сведениями обратитесь к разделу «Авторское право» на стр. 32.

Запись с DV-входа

Перед DV-дублированием

К данному рекордеру можно подсоединить видеокамеру с DV-входом с помощью одного DV-кабеля для входа и выхода аудиосигналов, видеосигналов, сигналов данных и управляющих сигналов.

- Данный рекордер совместим только с видеокамерами DV-формата (DVC-SD, DV25). Цифровые спутниковые тюнеры и цифровые видеорекордеры VHS не подходят.
- К данному рекордеру невозможно подсоединить больше одной DV-видеокамеры.
- Данным рекордером невозможно управлять с внешнего оборудования, подсоединенного через гнездо DV IN (включая два рекордера).
- Через гнездо DV IN также не всегда возможно управлять подсоединенной видеокамерой.
- С помощью цифровых камер обычно записывается звук в стереоформате 16 бит / 48 кГц или двойные стереотреки 12 бит / 32 кГц. Данный рекордер может записывать только один аудиотрек в стереоформате. Установите опцию [DV запись Аудио] в положение [Аудио1] или [Аудио 2] (см. страницу 19).
- Звук в гнездо DV IN должен подаваться на частоте 32 или 48 кГц (но не 44,1 кГц).
- На записанном участке изображение может быть искаженным либо из-за приостановления воспроизведения на исходном компоненте, либо из-за воспроизведения незаписанного участка ленты, либо из-за сбоя электропитания исходного компонента, либо из-за отсоединения DV-кабеля.

Запись с цифровой видеокамеры

Вы можете записывать с цифровой видеокамеры, подключенной к гнезду цифрового видеосигнала DV IN на передней панели данного рекордера.

С помощью пульта дистанционного управления вы можете управлять видеокамерой и рекордером.

Перед началом записи удостоверьтесь в том, что аудиовыход для гнезда DV IN настроен (см. стр. 19).

Совет:

- Источник сигнала должен иметь формат DVC-SD.
- Некоторые видеокамеры не могут управляться с использованием пульта дистанционного управления от данного рекордера.
- При подключении второго рекордера с помощью кабеля DV (для цифрового видео) вы не сможете управлять вторым рекордером через первый.
- Вы не сможете управлять данным устройством дистанционно через оборудование, подключенное к гнезду DV IN.
- Вы не сможете записать данные о дате и времени с кассеты DV.

1. Убедитесь в том, что ваша цифровая камера подключена к гнезду DV IN на передней панели. См. стр. 13.
2. Проверьте правильность настройки аудиовхода DV. Вы можете выбрать между “Аудио 1” (исходный аудиосигнал) и “Аудио 2” (дополненный аудиосигнал).
 - Вход DV настраивается в подменю DV запись Аудио меню настройки. Более подробные сведения приведены в разделе [DV запись Аудио] на стр. 19.
3. Последовательно нажимая кнопку AV/INPUT, выберите вход DV. На экранах дисплея и телевизора появится знак DV.
4. Найдите место на ленте видеокамеры, с которого вы желаете начать запись. Для получения наилучших результатов перейдите в режим паузы в том месте, с которого требуется начать запись.
 - С некоторыми видеокамерами вы можете использовать пульт дистанционного управления рекордера для управления видеокамерой посредством функций STOP, PLAY и PAUSE.
5. Нажмите один раз кнопку REC (●), чтобы начать запись.
 - Если рекордер не обнаружит никакого сигнала, запись будет автоматически остановлена.
 - Приостановить или прекратить запись можно, нажав PAUSE/STEP (■) или STOP (■) соответственно. Во время записи вы не сможете управлять видеокамерой с пульта дистанционного управления.
 - В режиме Video после прекращения записи последний записанный кадр может оставаться на экране в течение некоторого времени.

Выявление неисправностей

Если вы не можете добиться получения изображения и/или звука через гнездо DV IN, проверьте следующее:

- Проверьте правильность подключения кабеля DV.
- Попробуйте выключить и снова включить питание подключенного оборудования.
- Попробуйте переключить аудиовход.

Примечание:

С некоторыми видеокамерами вы не сможете использовать пульт дистанционного управления рекордера для управления видеокамерой.

Редактирование

Меню списка глав и списка

Разделов

Используя меню Содержание, можно редактировать видеосодержание. Набор функций редактирования в меню Содержание зависит от того, редактируете Вы видео на DVD-диске, а также редактируете ли Вы оригинальное содержание либо список воспроизведения.

Существует два способа редактирования содержимого DVD-RW-дисков в режиме VR. Вы можете редактировать либо исходное содержимое диска, либо создать и редактировать список для воспроизведения. При редактировании списка для воспроизведения содержимое диска в действительности не изменяется, а только определяется последовательность воспроизведения записей на диске.

1. Нажмите кнопку MENU/LIST для вывода меню списка глав. Когда вы сделаете это, воспроизведение должно быть остановлено.
 - Также можно перейти к этому меню через меню HOME, выбрав опцию [фильмов], а затем – опцию [Диск] и нажав ENTER.
 - При наличии более 6 глав используйте кнопки ▲ / ▼ для перехода к предыдущей/следующей странице.
 - При редактировании диска в режиме VR используйте кнопку MENU/LIST для переключения между меню Original (список исходного содержимого) и Playlist (список для воспроизведения).

В левой части экрана отображаются опции меню. В главной части экрана отображаются пиктограммы заголовков (или разделов) на DVD. Пиктограммы можно изменить с помощью кнопки THUMBNAIL (ПИКТОГРАММА) - см. 'Изменение пиктограмм глав' на странице 38.

Нажмите DISPLAY, чтобы вывести на экран информацию о записи для выбранной в меню главы.

После выбора главы или раздела в списке глав меню нажмите кнопку ENTER. В левой части меню появятся опции. С помощью кнопок ▲ / ▼ выберите нужную опцию, а затем нажмите ENTER для подтверждения выбора.

2. Чтобы выйти из меню, несколько раз нажмите RETURN (↵).



1. Опции меню: чтобы вывести на экран опцию меню, выберите главу или раздел и нажмите кнопку ENTER. Набор отображаемых опций зависит от типа диска.
 - [Объединить]: объединение двух разделов в один (страница 42).
 - [Удалить] Удаление главы или раздела (страница 40)
 - [Удалить ч.] Удаление части главы (страница 40).
 - [деление] Разделение главы на две (страница 42).
 - [Проигрыв.] Начало воспроизведения выбранной главы, включая скрытые разделы.
 - [Скрыть Показ] Скрытие или отображение выбранной главы или выбранного раздела (страница 43)
 - [переме] Перенос главы из меню Chapter List-Playlist (Список глав - Список воспроизведения) на определенную позицию меню (страница 43)
 - [воспр.] Начало воспроизведения выбранной главы или выбранного раздела. Скрытые главы и разделы на диске DVD+R/RW не могут воспроизводиться.
 - [Доб. Спис.] Добавление главы или раздела к списку воспроизведения (страница 39)
 - [Защита] обеспечивает защиту от случайных записи, редактирования или удаления элемента содержимого диска (см. стр. 43)
 - [переимен. (Загол.)] Редактирование имени главы (страница 41)
 - [Поиск]
 - [Глава]; Отображает список разделов главы.
 - [Время]; Установить время активации данной главы. (страница 41)
 - [титул] Отображение списка глав (Содержание) раздела.
2. Показывает название диска, режим записи, свободное пространство и индикатор прошедшего времени.
3. Текущая выбранная глава.
4. Пиктограмма.
5. Показывается номер выбранной главы и общее число глав.
6. Показывается название главы, дата записи и продолжительность записи.

VR: редактирование исходного содержимого диска и списка для воспроизведения

Главы, разделы и части

Исходные главы на диске включают в себя один или несколько разделов. При помещении главы записи в список для воспроизведения туда также будут помещены все разделы для этой главы. Другими словами, разделы в списке для воспроизведения полностью подобны разделам на диске DVD-Video. Части - это участки записей на диске или из списка для воспроизведения. Через меню Original и Playlist можно добавлять или удалять части. При добавлении раздела или главы в список для воспроизведения создается новая глава, соответствующая участкам (т. е. разделам) исходной записи. В случае удаления части удаляется часть главы из меню Original или Playlist.

Внимание

- При редактировании с использованием команд Удалить, Добавить и Переместить начальный и последний кадры могут отличаться от начального и последнего кадров, установленных по экрану.
- В процессе проигрывания записей из списка для воспроизведения можно заметить кратковременные перерывы между измененными записями. Это не является признаком неисправности.

Редактируется ли DVD-диск так же, как видеокассета?

Нет. Если редактируется видеокассета, Вам нужна видеотека для воспроизведения оригинальной кассеты и другая дека для записи отредактированного содержания. DVD-диск редактируется составлением списка воспроизведения и назначением времени воспроизведения. При воспроизведении рекордер проигрывает диск в соответствии со списком воспроизведения.

Информация о терминах Original (Оригинал) и Playlist (Список воспроизведения)

Читая это руководство, Вы будет часто видеть слова 'Оригинал' и 'Список воспроизведения' со ссылкой на действительное содержание и редактируемый вариант.

- **Оригинал:** содержимое, действительно записанное на диске.
- **Список воспроизведения:** содержимое относится к редактируемому варианту содержания диска, а именно порядка воспроизведения оригинального содержания.

Добавлении маркеров разделов

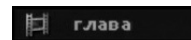

Вставив отметки разделов на нужные позиции, можно таким образом создать разделы.

Примечание:

Отметки разделов автоматически расставляются на одном и том же расстоянии друг от друга. Это расстояние можно изменить в меню Initial Setup (Начальная установка) (см. "Автоматическая установка разделов" на странице 19).

Во время записи или воспроизведения на нужной позиции, с которой Вы хотите начать новый раздел, нажмите кнопку CHP ADD.

На экране телевизора появляется иконка маркера раздела.

Изменение пиктограмм глав



Каждая глава отображается в списке глав (Содержание) посредством пиктограммы, взятой из начала главы или раздела.

Если хотите, выберите другой фотоснимок из главы. Нажмите кнопку THUMBNAIL, чтобы текущее изображение появилось в списке глав (Содержание). Выбранный Вами фотоснимок появляется как в меню Original (Оригинал), так и в меню Playlist (Список воспроизведения).

Совет:

Также можно изменить изображение пиктограммы главы из меню списка разделов (Chapter List). Выберите раздел из меню списка разделов (Chapter List) и нажмите THUMBNAIL (ПИКТОГРАММА). Изменяется изображение пиктограммы главы, в том числе и раздела.

Создание нового списка для воспроизведения **-RWVr**

Эта функция используется для добавления глав или разделов записей диска в список для воспроизведения (Playlist). При этом глава добавляется в список для воспроизведения целиком (вы можете удалить ненужные части — см. раздел «Удаление главы/раздела из списка файлов на диске или из списка для воспроизведения» на стр. 40).

Глава появляется в списке для воспроизведения вместе с маркерами разделов, отображаемыми в списке файлов на диске. Однако если позже в список файлов на диске вы добавите новые маркеры разделов, они не будут перенесены автоматически в список для воспроизведения.

На одном диске может быть создано до 999 разделов. Если вам необходимо всего лишь добавить раздел главы, воспользуйтесь указаниями раздела «Добавление главы/раздела в список для воспроизведения» на этой странице.

1. В меню “Содержание - Оригинал” или “Список Глав - Оригинал” выберите главу или раздел, который требуется поместить в список для воспроизведения, а затем нажмите ENTER. В левой части меню появятся опции меню.



2. Используя ▲ / ▼ выберите опцию [Доб. Спис.], после чего нажмите кнопку ENTER.

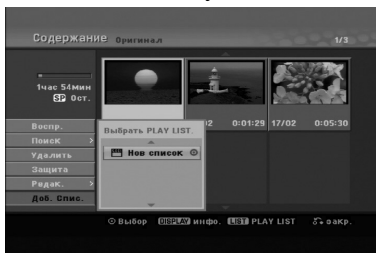

3. Выберите [Нов список], затем нажмите ENTER. В обновленном списке для воспроизведения появится новая глава. При этом в список будут добавлены все разделы для данной главы.

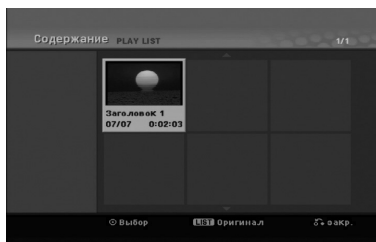

Добавление дополнительных глав/разделов в список для воспроизведения **-RWVr**

Даже если список для воспроизведения уже создан, вы можете добавить в него новую главу или раздел записи на диске.

1. В меню “Содержание - Оригинал” или “Список Глав - Оригинал” выберите главу или раздел, который требуется поместить в список для воспроизведения, а затем нажмите ENTER. В левой части экрана появятся опции меню.



2. С помощью кнопок ▲ / ▼ [Доб. Спис.] Playlist и нажмите ENTER.



3. Выберите список для воспроизведения (Playlist), куда требуется поместить главу или раздел, затем нажмите ENTER.
4. Повторите шаги 1-3 для добавления дополнительных глав или разделов в список для воспроизведения. Добавленные разделы можно просмотреть в меню “Chapter List-Playlist” (Список разделов - Список воспроизведения).

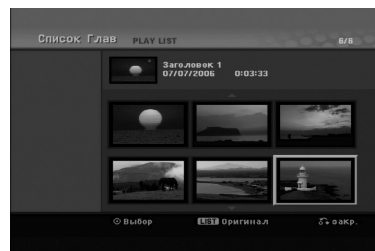

5. Нажмите RETURN (↵), чтобы выйти из списка, или MENU/LIST, чтобы вернуться в меню “Title List-Original” (Содержание - Оригинал).

Удаление главы/раздела из списка исходного содержимого диска или списка для воспроизведения

Если глава или раздел удаляются из списка для Воспроизведения (Playlist), они будут удалены только из данного списка; в меню содержимого диска (Оригинал) глава/раздел останутся.

При удалении главы или раздела из списка содержимого диска (для главы/раздела) глава или раздел будут действительно удалены с диска, при этом оставшееся время, доступное для записи, возрастет. Главы/разделы, удаленные из списка "Оригинал", также удаляются из списка для воспроизведения Playlist.

Примечание:

Разделы продолжительностью менее 5 секунд могут не удаляться.

1. В меню Список Глав или Список Глав с помощью кнопок ◀/▶/▲/▼ выберите главу или раздел, которые требуется удалить, затем нажмите ENTER. В левой части экрана будут отображены опции.
2. Из опций меню выберите опцию [Удалить].



3. Нажмите ENTER, чтобы подтвердить выбор. Появится сообщение с просьбой подтвердить удаление.
4. С помощью кнопок ◀/▶ выберите [Да] и нажмите ENTER. Выбранный раздел или глава будут удалены. После нажатия кнопки ENTER будет отображено новое измененное меню.
5. Повторите шаги 1-4 для удаления других элементов списка.
6. Несколько раз нажмите RETURN (↵), чтобы выйти из меню.

Примечания:

- При записи дисков DVD+RW имя удаленной главы изменяется на "Deleted Title" (Удаленная глава).
- Если подряд удаляется больше двух глав, главы объединяются в одну.
- При удалении главы или раздела оставшееся время записи увеличивается только для последней записи диска DVD+RW.

Удаление части **-RWVR**

Вы можете удалить из записи ненужную часть.

1. В меню Список Глав с помощью кнопок ◀/▶/▲/▼ выберите главу, которую требуется удалить, и нажмите ENTER.

В левой части экрана будут отображены опции.

2. Выберите опцию [Delete Part] (Удалить часть) и нажмите кнопку ENTER.

На телевизионном экране появляется меню Edit (Delete Part) [Редактирование] (Удаление части). Подсвечивается иконка [Start Point] (Начальная точка).

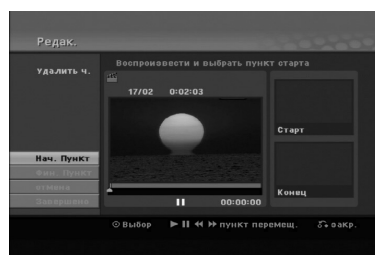

3. Запустите воспроизведение и, используя функции паузы, поиска или замедленного воспроизведения, найдите начальную позицию.
4. В начальной позиции удаляемого участка нажмите ENTER. Будет выделена опция [End Point] (Фин. пункт). Выбранная часть записи будет индцироваться на индикаторе выполнения операции.
5. Используя функции паузы, поиска и замедленного воспроизведения, найдите конечную позицию.
6. В конечной позиции удаляемого участка нажмите ENTER. Вы можете отменить выбор позиции, выбрав с помощью кнопок ▲/▼ опцию [Cancel] (Отмена) и нажав ENTER.
7. По окончании выделения удаляемого участка выберите строку [Done] (Готово) и нажмите ENTER. Появится сообщение с просьбой подтвердить удаление. С помощью кнопок ◀/▶ выберите [Да] и нажмите ENTER. Выбранная часть будет удалена из записи и появится меню Список Глав.

Примечание:

Нельзя удалять части продолжительностью менее 3 секунд.

Создание главы

Вы можете именовать главы из списков Original и Playlist независимо. Названия могут включать в себя до 32 символов.

1. В меню Список Глав выберите главу, для которой вы желаете создать название, и нажмите ENTER. В левой части экрана будут отображены опции.
2. Используя кнопку ▲ / ▼ выберите опцию [Загол.] и нажмите кнопку ENTER. Появляется меню с клавиатурой.

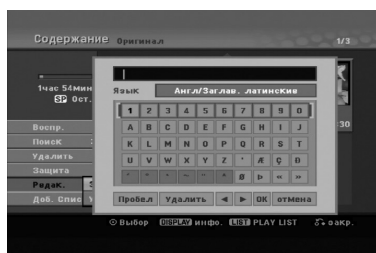

3. Введите название главы. С помощью кнопок ◀ / ▶ / ▲ / ▼ выбирайте символы и нажимайте ENTER для подтверждения выбора.

- Используя кнопку MENU/ LIST для изменения типа клавиатуры.
- **ОК**: готово.
- **Возв**: отмена всех введенных символов.
- **Сдвд**: вставка пробела на позиции курсора.
- **Стер**: удаление символа перед курсором.
- ◀ / ▶: перевод курсора слева направо.

Совет:

Кнопки пульта дистанционного управления для ввода имен

PLAY (▶): вставка пробела на позиции курсора.

|| (пауза/шаг): удаление символа после курсора.

■ (стоп), CLEAR: удаление символа после курсора.

◀◀ / ▶▶: перевод курсора слева направо.

Цифры (0-9): введение соответствующего символа на позиции курсора.

4. Выберите ОК, а затем нажмите ENTER для сохранения названия и возврата к предыдущему экрану меню.
5. Несколько раз нажмите RETURN (↵) для выхода из меню.

Примечания:

- Максимальная длина названий составляет 32 символа.
- Для дисков, отформатированных на другом рекордере, может отображаться лишь ограниченный набор символов.
- При записи на дисках DVD-R, DVD+R или DVD+RW введенное название отображается на DVD-плеере только после финализации.

Поиск по времени



Вы можете выбрать начальную точку главы.

1. Для выбора главы используйте кнопки ◀ / ▶ / ▲ / ▼ в меню списка глав (Содержание), затем нажмите ENTER (ВВОД). Опции появляются слева от меню.
2. Выберите опцию [Время] и нажмите ENTER. На экране телевизора появится меню [поиск].

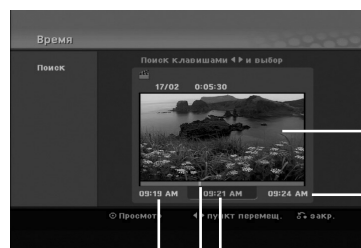

Текущий кадр
Время окончания
Время начала
Выбранное время
Выбранная точка

3. Используя кнопки ◀ / ▶, выберите начальную точку. Шаг увеличения равен 1 минуте. Если нажать и удерживать кнопки ◀ / ▶ шаг будет увеличен до 5 минут.
4. Для начала воспроизведения выбранного пункта нажмите ENTER.

Разделение одной главы на две

+RW

С помощью этой команды можно разделять одну главу на две новые.

1. В меню “Список Глав” выберите главу, которую требуется разделить, и нажмите ENTER. В левой части экрана появятся опции меню.
2. Выберите опцию [Разделить].



3. Нажмите кнопку ENTER. Появляется меню Редак. (Разделить). Подсвечивается опция [деление].

Текущее изображение

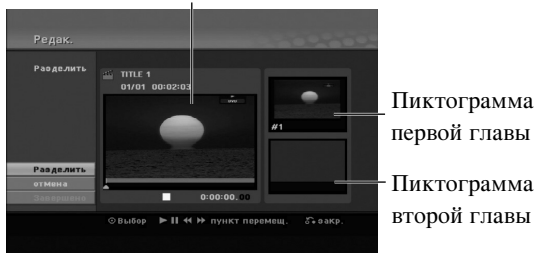

4. Используйте воспроизведение, шаг с паузой, поиск и замедленное воспроизведение для определения позиции, в которой Вы хотите разделить главу.
5. Выберите опцию [деление] и нажмите кнопку ENTER на выбранной позиции. Для отмены позиции выберите опцию [Отмена] и нажмите кнопку ENTER. Повторите процедуру с шага 3.
6. Выберите опцию [Готово] и нажмите кнопку ENTER для фиксирования точки разделения. Глава разделяется на две новых главы. Разделение может занять до 4 минут.

Примечание:

Позиции разделения не может быть ближе 3 секунд.

Объединение двух разделов в

ОДИН -RWvr +RW +R

Эта функция используется для объединения двух смежных разделов из списка Play list или Original в один.

Примечание:

Данная функция недоступна, если глава состоит только из одного раздела.

1. В меню Список Глав выберите второй из двух разделов, которые вы желаете объединить, и нажмите ENTER. В левой части экрана появятся опции меню.
2. Используя кнопку ▲ / ▼ выберите опцию [объединить]. Между двумя объединяемыми разделами появится индикатор объединения.



3. Нажмите ENTER.

Перемещение раздела в списке для воспроизведения **-RWVR**

Эта функция используется для изменения порядка воспроизведения разделов в списке для воспроизведения меню “Список Глав -Playlist”.

Примечание:

Данная функция не доступна при наличии только одного раздела.

1. В меню “Список Глав - Playlist” выберите требуемый раздел.
2. Нажмите ENTER.
В левой части экрана появятся опции меню.
3. с помощью кнопок ▲/▼ в меню Playlist выберите опцию [Дереме] и нажмите ENTER.



4. С помощью кнопок ◀/▶/▲/▼ выберите позицию, куда необходимо переместить раздел, а затем нажмите ENTER.
После нажатия ENTER будет отображено обновленное меню.

Скрыть раздел/главу **+RW +R**

Проигрываемые разделы или главы можно скрыть без удаления с диска.

1. Используя кнопки ▲▼◀▶ в меню Title List (Содержание) или Chapter List (Список разделов) выберите раздел или папку, которую надо скрыть, и нажмите кнопку ENTER.
В левой части экрана появляются опции.

2. Выберите опцию [Hide] (Скрыть).

Пример: Title List (Содержание) (DVD+RW)



3. Нажмите кнопку ENTER для подтверждения.
Пиктограмма раздела или главы потускнеет.

Совет

При выборе скрытого раздела или скрытой главы из меню Title List (Содержание) или Chapter List (Список разделов) этот раздел или эту главу можно показать, выбрав опцию [Show] (Показать). После этого Вы увидите раздел или главу.

Защита главы

+RW +R -RWVR

Используйте эту функцию для защиты от случайной записи, случайного редактирования или удаления главы.

1. Нажмите кнопку MENU/LIST для отображения меню Title List (Содержание).
2. Используя кнопку ▲▼◀▶ выберите главу, которую Вы хотите защитить, и нажмите кнопку ENTER.
В левой части экрана появляются опции.
3. Выберите опцию [Защита].



4. Нажмите кнопку ENTER для подтверждения.
На пиктограмме главы появляется отметка блокировки.

Совет

Если Вы выбрали главу, которая уже защищена в меню Title List (Содержание), с этой главы можно снять защиту, выбрав в меню Title List (Содержание) опцию [Protect] (Защита).

После этого главу можно редактировать и удалять.

Справка

Дополнительная информация

Перезапись **+RW**

Для записи нового видеотрека поверх существующей главы выполните указанные ниже шаги. Эта функция недоступна для дисков DVD+R, для которых новые записи всегда записываются в конец существующей записи диска.

1. Выберите входной источник, который Вы хотите записать (TV-канал, AV1-4, DV).
2. Нажмите кнопку MENU/LIST для вывода на экран меню Содержание.



3. Используя кнопку **▲▼◀▶** выберите главу, которую Вы хотите перезаписать.
4. Нажмите кнопку REC (**●**) для начала перезаписи. Перезапись начинается с начальной позиции главы.
5. Для остановки перезаписи нажмите кнопку STOP (**■**). Создается новая глава, на экран выводится обновленное меню.

Примечания:

- Эта функция недоступна для защищенных глав.
- Если продолжительность перезаписываемого трека превосходит продолжительность существующего трека, перезапись распространяется на следующую главу. Вместе с тем, если следующая глава защищена, перезапись останавливается в начальной точке главы.
- Если продолжительность записи выбранной главы составляет менее 10 секунд, перезапись распространяется на следующую главу. Вместе с тем, если следующая глава защищена, перезапись останавливается.

Просмотр меню Title List (Содержание) на других DVD-рекордерах или плеерах

+RW +R

Меню Title List (Содержание) можно просмотреть на другом DVD-плеере, если этот плеер может проигрывать диски DVD+RW и DVD+R.

1. Вставьте уже записанный диск DVD+R или DVD+RW.

2. Нажмите TITLE в режиме воспроизведения или остановки.

Появляется показанное ниже меню Title List (Содержание).

Совет

Меню Title List (Содержание) можно убрать, нажав кнопку STOP (**■**).



3. Для воспроизведения главы выберите ее и нажмите кнопку ENTER или PLAY (**▶**).

Воспроизведение своих записей на других DVD-плеерах (финализация диска)

Большинство обычных DVD-плееров могут проигрывать финализированные диски, записанные в режиме Video mode, а также финализированные диски DVD+R или DVD+RW. Небольшое количество плееров может также проигрывать диски DVD-RW, записанные в режиме VR, финализированные и нефинализированные. Проверьте по поставляемому руководству, диски какого формата проигрываются на другом плеере.

Финализация диска "фиксирует" записи и редакторские правки на своих местах, так что диск может проигрываться на обычном DVD-плеере или компьютере, оборудованном приемлемым приводом DVD-ROM. Финализация диска в режиме Video приводит к появлению окна меню для навигации по диску. К этому меню можно получить доступ, нажав кнопку MENU/LIST (МЕНЮ/ЛИСТ) или TITLE (ГЛАВА). По финализации диска см. главу "Финализация" на странице 20.

Примечания:

- Нефинализированные диски DVD+RW проигрываются на обычных DVD-плеерах.
- Отредактированное содержание диска DVD+RW совместимо с обычными DVD-плеерами только после финализации.
- Любое отредактированное содержание диска DVD+R disc совместимо с обычными DVD-плеерами. (со скрытием, объединенными разделами, добавленными метками разделов и т. д.)
- Продолжительность финализации зависит от типа диска, емкости записанного на диск содержания и количества глав на диске.

Коды языков

Используйте этот список для задания нужного языка для указанных ниже начальным настроек: Disc Audio (Звук диска), Disc Subtitle (Субтитры), Disc Menu (Меню диска).

Язык	Код	Язык	Код	Язык	Код	Язык	Код
Абхазский	6566	Фиджи	7074	Лингала	7678	Сингальский	8373
Афар	6565	Финский	7073	Литовский	7684	Словацкий	8375
Африкаанс, бурский язык	6570	Французский	7082	Македонский	7775	Словенский	8376
Албанский	8381	Фризский	7089	Малагасийский	7771	Сомалийский	8379
Амхарский (амехарик)	6577	Галисийский	7176	Малайский	7783	Испанский	6983
Арабский	6582	Грузинский	7565	Малайялам	7776	Суданский	8385
Армянский	7289	Немецкий	6869	Мальтийский	7784	Суахили	8387
Ассамский (асамес)	6583	Греческий	6976	Маори	7773	Шведский	8386
Аймара	6588	Гренландский	7576	Маратхи	7782	Тагальский	8476
Азербайджанский	6590	Гуарани	7178	Молдавский	7779	Таджикский	8471
Башкирский	6665	Гуджарати	7185	Монгольский	7778	Тамильский	8465
Баскский	6985	Хауса	7265	Науруанский	7865	Татарский	8484
Бенгальский, бангладешский	6678	Иврит	7387	Непальский	7869	Телугу	8469
Бутанский	6890	Хинди	7273	Норвежский	7879	Тайский	8472
Бихарский	6672	Венгерский	7285	Ория	7982	Тибетский	6679
Бретонский	6682	Исландский	7383	Панджаби	8065	Тигринья	8473
Болгарский	6671	Индонезийский	7378	Пушту	8083	Тонга	8479
Бирманский	7789	Интерлингва	7365	Персидский	7065	Турецкий	8482
Белорусский	6669	Ирландский	7165	Польский	8076	Туркменский	8475
Камбоджийский	7577	Итальянский	7384	Португальский	8084	Тви	8487
Каталанский	6765	Апонский	7465	Кечуа	8185	Украинский	8575
Китайский	9072	Яванский	7487	Румынский	8277	Урду	8582
Корсиканский	6779	Каннада (дравидийский)	7578	Русский	8279	Узбекский	8590
Хорватский	7282	Кашмирский	7583	Самоа	8285	Вьетнамский	8673
Чешский	6783	Казахский	7575	Санскрит	8377	Волапук (валопакский)	8679
Датский	6865	Киргизский	7589	Шотландский, гаэльский	8365	Валлийский	6789
Голландский	7876	Корейский	7579	Сербский	7168	Волоф	8779
Английский	6978	Курдский	7585	Сербо-хорватский	8382	Кхоса (хоза)	8872
Эсперанто	6979	Лаосский	7679	Шона	8372	Идиш	7473
Эстонский	6984	Латинский	7665	Синдхи	8378	Йоруба	8979
фарерский	7079	Латвийский, латышский	7686	Синдхи	8368	Зулусский	9085

Коды зон

Выберите код зоны из этого списка.

Страна	Код	Страна	Код	Страна	Код	Страна	Код
Афганистан	AF	Эфиопия	ET	Малайзия	MY	Саудовская Аравия	SA
Аргентина	AR	Фиджи	FJ	Мальдивы	MV	Сенегал	SN
Австралия	AU	Финляндия	FI	Мексика	MX	Сингапур	SG
Австрия	AT	Франция	FR	Монако	MC	Словацкая Республика	SK
Бельгия	BE	Германия	DE	Монголия	MN	Словения	SI
Бутан	BT	Великобритания	GB	Марокко	MA	Южная Африка	ZA
Боливия	BO	Греция	GR	Непал	NP	Южная Корея	KR
Бразилия	BR	Гренландия	GL	Нидерланды	NL	Испания	ES
Камбоджа	KH	О-ва Херд и МакДоналд	NM	Антильские острова (нидерл.)	AN	Шри-Ланка	LK
Канада	CA	Венгрия	HU	Новая Зеландия	NZ	Швеция	SE
Чили	CL	Индия	IN	Нигерия	NG	Швейцария	CH
Китай	CN	Индонезия	ID	Норвегия	NO	Таиланд	TH
Колумбия	CO	Израиль	IL	Оман	OM	Турция	TR
Конго	CG	Италия	IT	Пакистан	PK	Уганда	UG
Коста-Рика	CR	Ямайка	JM	Панама	PA	Украина	UA
Хорватия	HR	Япония	JP	Парагвай	PY	Соединенные Штаты Америки	US
Чешская Республика	CZ	Кения	KE	Филиппины	PH	Уругвай	UY
Дания	DK	Кувейт	KW	Польша	PL	Узбекистан	UZ
Эквадор	EC	Ливия	LY	Португалия	PT	Вьетнам	VN
Египет	EG	Люксембург	LU	Румыния	RO	Зимбабве	ZW
Эй Сальвадор	SV			Российская федерация	RU		

Использование пульта дистанционного управления рекордера для управления телевизором

С помощью входящего в комплект поставки вашего рекордера пульта дистанционного управления можно регулировать уровень звука, выбирать источник входного сигнала и управлять питанием вашего телевизора LG.

Для управления телевизором используйте показанные ниже кнопки.

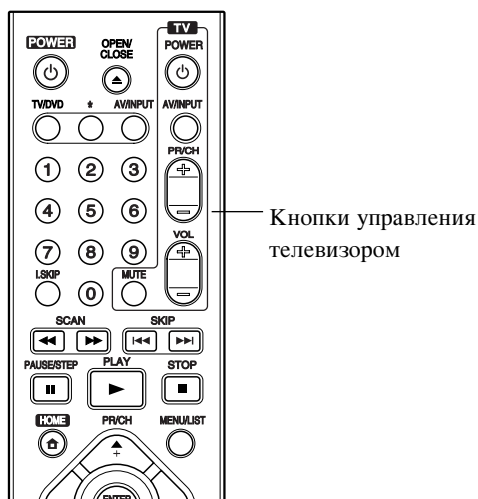

Кнопка	Функция
POWER	Включение и выключение телевизора.
AV/INPUT	Переключение источника входного сигнала телевизора (тюнер телевизора или другой источник).
PR/CH +/-	Просмотр сохраненных в памяти каналов в порядке возрастания или убывания их номера.
VOL +/-	Регулирование громкости телевизора.
MUTE	Временное отключение звука телевизора, при повторном нажатии звук восстанавливается.

Использование пульта дистанционного управления для управления телевизорами других марок

С помощью пульта дистанционного управления вы также можете регулировать уровень звука, выбирать источник входного сигнала и управлять питанием телевизора другой фирмы (не LG). Если марка вашего телевизора приведена в таблице ниже, установите соответствующий код изготовителя.

1. Удерживая кнопку TV POWER, нажимайте нумерованные кнопки для ввода кода изготовителя вашего телевизора (см. таблицу ниже).
2. Отпустите кнопку TV POWER.

Кодовые номера управляемых телевизоров

Если в списке перечислено несколько кодовых номеров, вводите их по одному до тех пор, пока не найдете код, соответствующий вашему телевизору.

Изготовитель	Кодовый номер
LG /GoldStar	1 (по умолчанию), 2
Zenith	1, 3, 4
Samsung	6, 7
Sony	8, 9
Hitachi	4

Примечания:

- Для некоторых моделей телевизоров часть кнопок, либо все кнопки не будут действовать даже после ввода правильного кода изготовителя.
- Когда вы вводите новый кодовый номер, ранее введенный кодовый номер стирается.
- После замены элементов питания в пульте дистанционного управления, введенный вами кодовый номер может быть потерян, при этом установится заданный по умолчанию код. В этом случае введите требуемый кодовый номер снова.

Поиск и устранение неисправностей

Перед обращением в ремонтную мастерскую, изучите приведенные ниже указания по поиску и устранению возможных неисправностей.

Признак неисправности	Причина	Меры по исправлению
Не включается питание.	<ul style="list-style-type: none"> Отсоединен шнур питания. 	<ul style="list-style-type: none"> Подключите шнур питания к розетке питающей сети.
Отсутствует изображение.	<ul style="list-style-type: none"> Рекордер переведен в режим ТВ (кнопка TV/DVD). 	<ul style="list-style-type: none"> Несколько раз нажмите кнопку TV/DVD на пульте дистанционного управления, чтобы выбрать режим DVD. При этом с экрана дисплея должен исчезнуть индикатор ТВ.
	<ul style="list-style-type: none"> Телевизор не установлен в режим приема сигнала с выхода рекордера. 	<ul style="list-style-type: none"> Установите телевизор в соответствующий режим приема видеосигнала так, чтобы на экране появилось изображение, передаваемое рекордером.
	<ul style="list-style-type: none"> Плохо подключен видеокабель. 	<ul style="list-style-type: none"> Надежно подключите кабель.
	<ul style="list-style-type: none"> Выключено питание подключенного телевизора. 	<ul style="list-style-type: none"> Включите телевизор
Отсутствует звук.	<ul style="list-style-type: none"> Аппаратура, подключенная с помощью кабеля аудиосигнала, не настроена на прием выходного сигнала рекордера. 	<ul style="list-style-type: none"> Выберите для приемника аудиосигнала подходящий режим приема, так чтобы стал слышен звук рекордера.
	<ul style="list-style-type: none"> Плохо подключены кабели аудиосигнала. 	<ul style="list-style-type: none"> Надежно подключите кабель аудиосигнала.
	<ul style="list-style-type: none"> Выключено питание аппаратуры, подключенной с помощью кабеля аудиосигнала. 	<ul style="list-style-type: none"> Включите аппаратуру, подключенную с помощью кабеля аудиосигнала.
	<ul style="list-style-type: none"> Поврежден кабель аудиосигнала. 	<ul style="list-style-type: none"> Замените кабель.
Плохое изображение в режиме воспроизведения.	<ul style="list-style-type: none"> Диск загрязнен. 	<ul style="list-style-type: none"> Очистите диск.
Не запускается воспроизведение на DVD-рекордере.	<ul style="list-style-type: none"> Отсутствует диск. 	<ul style="list-style-type: none"> Вставьте диск. (Убедитесь, что на экране дисплея загорелся индикатор наличия диска.)
	<ul style="list-style-type: none"> Вставленный диск не пригоден для воспроизведения. 	<ul style="list-style-type: none"> Вставьте пригодный для воспроизведения диск. (Проверьте тип диска, систему цветности и код региона.)
	<ul style="list-style-type: none"> Диск установлен лицевой (нерабочей) стороной вниз. 	<ul style="list-style-type: none"> Поместите диск рабочей стороной вниз.
	<ul style="list-style-type: none"> Диск не центрирован по направляющим. 	<ul style="list-style-type: none"> Выровняйте диск в лотке по направляющей.
	<ul style="list-style-type: none"> Диск загрязнен. 	<ul style="list-style-type: none"> Очистите диск.
	<ul style="list-style-type: none"> Включена блокировка (установлен рейтинг). 	<ul style="list-style-type: none"> Отмените блокировку, либо поменяйте рейтинг
Искажено изображение, передаваемое внешним источником сигнала.	<ul style="list-style-type: none"> Видеосигнал от внешнего устройства защищен от записи. 	<ul style="list-style-type: none"> Подключение через рекордер невозможно. Подключите устройство непосредственно к телевизору.
При использовании кнопок PR/CH (+/-) некоторые каналы пропускаются.	<ul style="list-style-type: none"> Данные каналы не записаны в память рекордера. 	<ul style="list-style-type: none"> Занесите каналы в память. См. раздел "Редактирование программ" на стр. 16.
Неустойчивое изображение или звук канала телевидения.	<ul style="list-style-type: none"> Ослаблено соединение антенны или кабеля. 	<ul style="list-style-type: none"> Затяните соединения или замените кабель.
Не отображается изображение передаваемой видеокамерой.	<ul style="list-style-type: none"> Выключена видеокамера. 	<ul style="list-style-type: none"> Включите видеокамеру и установите требуемый режим работы.
Отсутствует изображение, передаваемое в DVD-рекордере видеокамерой через вход A/V или DV IN.	<ul style="list-style-type: none"> Источник рекордера некорректен. 	<ul style="list-style-type: none"> С помощью кнопки AV/INPUT выберите соответствующий входной канал (AV1, AV2, DV и т. д.)

Признак неисправности	Причина	Меры по исправлению
Диск, записанный на данном рекордере, не воспроизводится на другом плеере.	• Диск записан в режиме Video.	• Финализируйте диск (стр. 20).
	• Некоторые модели плееров не могут проигрывать даже закрытые диски, записанные в режиме Video.	• Нет решения.
	• Диск записан в режиме VR.	• Для воспроизведения плеер должен поддерживать формат RW.
	• Диски, на которые записаны данные для однократного копирования, не могут быть воспроизведены на других плеерах.	• Нет решения.
Невозможна запись или запись выполняется неудачно.	• Недостаточно свободного места на диске.	• Используйте другой диск.
	• Информация, которую вы пытаетесь записать, защищена от копирования.	• Вы не сможете выполнить запись.
	• При настройке канала для записи настраивался канал тюнера телевизора.	• Выберите канал на встроенном телевизионном тюнере рекордера.
	• При записи на диск в режиме Video программы, защищенные от копирования методом, допускающим лишь однократное копирование, не смогут быть записаны.	• Для данных однократного копирования используйте диск, отформатированный в режиме VR.
Невозможна запись по таймеру.	• Неправильно установлено время в часах рекордера.	• Установите правильное время в часах. См. «Установка часов вручную» на стр. 16.
	• Неправильно запрограммирован таймер.	• Перепрограммируйте таймер. См. «Запись с таймером» на стр. 34
	• После программирования таймера отсутствует индикатор записи по таймеру.	• Перепрограммируйте таймер.
Не записывается и/или не воспроизводится стереозвук.	• Телевизор не совместим со стереоаппаратурой.	• Нет решения.
	• Вещательная программа не является стереофонической.	• Нет решения.
	• Гнезда аудио- видеовыходов рекордера не соединены с гнездами аудио- видеовыходов телевизора.	• Подключите аудио/видео кабели. Стереосигнал выдаете только на выход A/V рекордера.
	• Для просмотра на телевизоре не выбран аудио- видеовыход рекордера.	• В качестве телевизионного входа выберите AUX или A/V.
	• Телевизионный аудиоканал рекордера настроен на передачу моно.	• Установите режим Stereo для телевизионного аудиоканала. См. «Смена телевизионного аудиоканала» на стр. 33.
Пульт дистанционного управления не работает, как требуется.	• Пульт дистанционного управления не направлен на датчик дистанционного управления рекордера.	• Направьте пульт дистанционного управления на датчик дистанционного управления рекордера.
	• Пульт дистанционного управления слишком удален от рекордера.	• Не удаляйте пульт дистанционного управления более чем на 7 м.
	• На пути между пультом дистанционного управления и рекордером имеется препятствие.	• Устраните препятствие.
	• Разряжены элементы питания в пульте дистанционного управления.	• Замените элементы питания.

Восстановление исходного состояния рекордера

Если Вы наблюдаете указанные ниже признаки.

- Устройство подсоединено к сети электропитания, но электропитание не включается или не отключается.
- Дисплей передней панели не работает.
- Рекордер работает некорректным образом.

Рекордер можно вернуть в исходное состояние указанным ниже образом:

- Нажмите и удерживайте нажатой кнопку POWER (электропитание) не менее 5 секунд. Это приведет к отключению и последующему включению устройства.
- Отсоедините шнур питания, подождите минимум 5 секунд и подсоедините шнур снова.

Технические характеристики

Общие характеристики

Напряжение питания	200-240 В, перем. тока, 50/60 Гц
Потребляемая мощность	25 Вт
Габаритные размеры (прибл.)	430 X 54 X 275 мм (Ш x В x Д) без основания
Масса (прибл.)	3,2 кг
Диапазон температур при эксплуатации	от 5 до 35 °С
Влажность при эксплуатации	от 5 до 90 %
Система телевидения	система управления цветом PAL I, В/G, I/I, SECAM D/К, K1
Формат записи	PAL

Запись

Формат записи	DVD Video Recording, DVD-VIDEO
Записываемые носители	DVD-ReWritable, DVD-Recordable, DVD+ReWritable, DVD+Recordable
Время записи	DVD (емкость 4.7 ГБ): Прибл. 1 час 20 минуты (в режиме XP), 2 часа (в режиме SP), 4 часа (в режиме LP), 6 часов (в режиме EP)
Формат видеозаписи	
Частота дискретизации	27 МГц
Формат сжатия	MPEG 2 (с поддержкой VBR (переменная скорость потока данных))
Формат аудиозаписи	
Частота дискретизации	48 кГц
Формат сжатия	Dolby Digital

Воспроизведение

Частотная характеристика	DVD (PCM 48 кГц): от 8 Гц до 22 кГц, CD: от 8 Гц до 20 кГц DVD (PCM 96 кГц): от 8 Гц до 44 кГц
Отношение сигнал / шум	Более 100 дБ (на разъеме аудиовыхода AUDIO OUT)
Нелинейные искажения	Менее 0.008% (на разъеме аудиовыхода AUDIO OUT)
Динамический диапазон	Более 95 дБ (на разъеме аудиовыхода AUDIO OUT)

Входы

AERIAL IN (антенна)	Вход антенны, 75 Ω
VIDEO IN (видеовход)	1.0 (размах), 75 Ω, отриц. синхр., 2 гнезда RCA / 2 SCART
AUDIO IN (аудиовход)	2.0 V _{rms} , более 47 кΩ, 2 гнезда RCA (L,R) / 2 SCART
S-VIDEO IN	(Y) 1.0 В (размах), 75 Ω, отрицательная синхронизация, 4-контактный разъем Mini DIN x 1 (C) 0,3 В (размах) 75 Ω
DV IN (цифровой видеовход)	4-контактный (стандарт IEEE 1394)

Выходы

VIDEO OUT (видеовыход)	1 В (размах), 75 Ω, отриц. синхр., 1 гнездо RCA / 2 SCART
S-VIDEO OUT	(Y) 1,0 В (размах), 75 Ω, отрицательная синхронизация, 4-контактный разъем Mini DIN x 1 (C) 0,3 В (размах) 75 Ω
COMPONENT VIDEO OUT (компонентный видеовыход)	(Y) 1.0 В (размах), 75 Ω, отриц. синхр., 1 гнездо RCA (Pb)/(Pr) 0.7 В (размах), 75 Ω, 2 гнезда RCA
Аудиовыход (цифровой)	0.5 В (размах), 75 Ω, 1 гнездо RCA
Аудиовыход (оптический)	3 В (размах), 1 оптический разъем
Аудиовыход (аналоговый)	2.0 В эфф. (1 кГц, 0 дБ), 600 Ом, 1 гнездо RCA (L,R) / 2 SCART

Принадлежности:

Видеокабель	1	Аудиокабель	1
Кабель SCART	1	Коаксиальный ВЧ-кабель	1
Видеокабель	1	Батареи	2

Примечание (Дата производства изделия).

Первая цифра (с левой стороны) серийного номера означает Год, последующие 2 цифры

- Месяц производства этого изделия.

- Конструкция и технические характеристики могут быть изменены без уведомления.