

ЦИФРОВАЯ ФОТОКАМЕРА

OLYMPUS[®]

SP-510UZ

Полное руководство

Краткое руководство

Сразу начинайте пользоваться камерой.

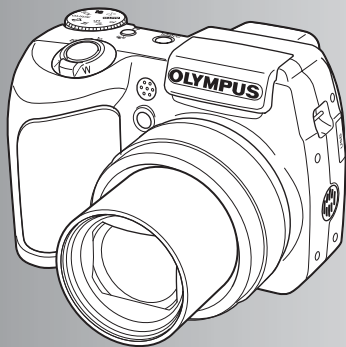

Действие кнопок

Меню управления

Вывод снимков на печать

Использование OLYMPUS Master

Более подробное знакомство
с фотокамерой

Разное

- Благодарим вас за приобретение цифровой фотокамеры компании Olympus. Если вы хотите наслаждаться эффективной работой фотокамеры в течение долгого времени, пожалуйста, внимательно прочитайте эти инструкции перед началом использования новой фотокамеры. Сохраните это руководство, чтобы использовать его для справки в дальнейшем.
- Прежде чем делать важные фотографии, рекомендуется сделать пробные снимки, чтобы привыкнуть к новой фотокамере.
- В целях постоянного совершенствования своих изделий компания Olympus оставляет за собой право на обновление или изменение сведений, содержащихся в этом руководстве.
- Иллюстрации экранов и фотокамеры в этом руководстве сделаны во время разработки и могут выглядеть иначе чем действительное изделие.

Краткое руководство **стр. 3**

Действие кнопок стр. 10

Меню управления стр. 18

Вывод снимков на печать стр. 46

Использование OLYMPUS Master стр. 52

Более подробное знакомство с фотокамерой стр. 62

Разное стр. 76

Проверьте функции кнопок фотокамеры, следуя иллюстрациям и попытайтесь применить их на практике

Узнайте все о меню – от основных операций до функций каждого меню и их различных настройках.

Узнайте, как напечатать сделанные снимки.

Узнайте, как загружать снимки на компьютер и сохранять их.

Ознакомьтесь подробнее с вашей фотокамерой и узнайте, что следует делать, если у вас возникли вопросы об операциях.

Прочитайте об удобных функциях и мерах предосторожности, позволяющих использовать вашу фотокамеру более эффективно.

Выньте из коробки эти предметы



Цифровая фотокамера



Крышка объектива/шнурок крышки объектива

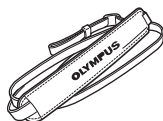

Ремешок



Батареи AA (четыре)



Кабель USB

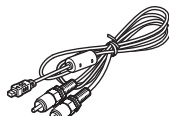

Кабель AV



Компакт-диск с программным обеспечением OLYMPUS Master

На рисунке не показано: полное руководство (настоящее руководство), основное руководство, гарантийная карта. Комплект поставки может различаться в зависимости от места приобретения.

Прикрепите ремешок и крышку объектива

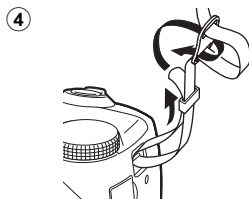
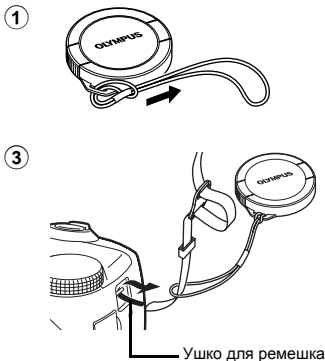

• Точно так же присоедините ремешок и к другому ушку.

● Надежно затяните ремешок, чтобы он не отсоединился.

Подготовьте к работе батареи

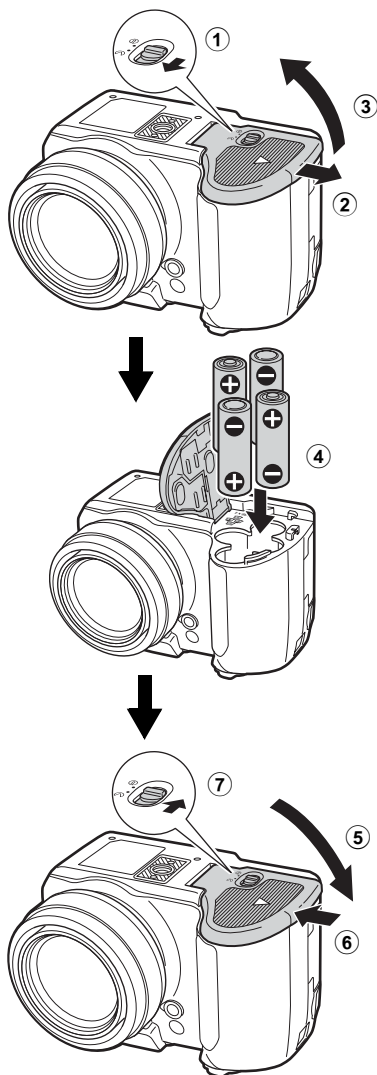

- См. “Установка и извлечение карты” (стр. 78), чтобы получить подробные сведения о том, как вставлять дополнительную xD-Picture Card (далее карта).

Включите фотокамеру

Здесь описано включение фотокамеры в режиме съемки.

а. Установите диск режимов в положение **AUTO**.

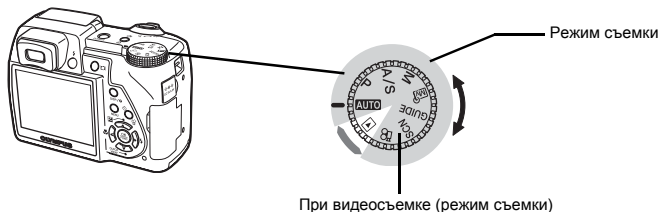

Режимы фотосъемки

AUTO	Позволяет делать снимки с полностью автоматическими установками.
P	Фотокамера автоматически устанавливает оптимальную выдержку и диафрагму.
A/S	Позволяет устанавливать диафрагму вручную. Позволяет устанавливать выдержку вручную.
M	Позволяет устанавливать вручную как выдержку, так и диафрагму.
MU	Позволяет задавать вручную каждый из параметров съемки для создания вашего собственного режима съемки.
GUIDE	Позволяет выбирать нужные установки, следуя руководству по съемке, отображаемому на экране.
SCN	Позволяет делать снимки, выбирая сцену в зависимости от условий съемки.

б. Нажмите кнопку **POWER**.

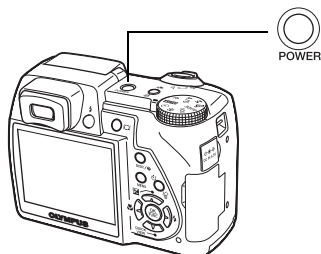

- Отображается, когда не установлена дата и время.

- Чтобы включить фотокамеру, снимите крышку с объектива и нажмите на кнопку **POWER**.

- Чтобы выключить камеру, нажмите кнопку **POWER** еще раз.

Установите дату и время

Об экране настройки даты и времени

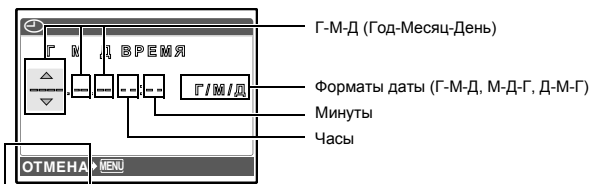

Выход из экрана настройки.

а. Нажмите кнопку  и кнопку  QUICK VIEW для выбора [Г].

• Первые две цифры года не изменяются.

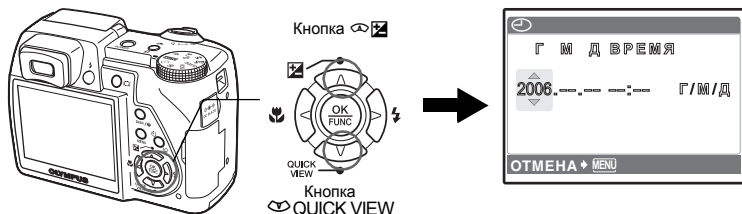

б. Нажмите кнопку  .

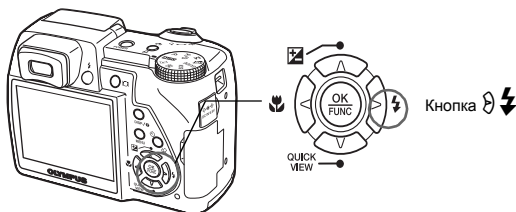

в. Для выбора [М] нажмите кнопку   и кнопку  QUICK VIEW, как в пункте "а".



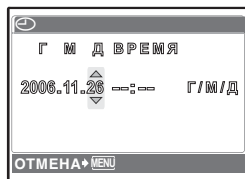

г. Нажмите кнопку  .

- д. Нажмите кнопку  и кнопку  для выбора [Д].





- е. Нажмите кнопку .

- ж. Для выбора "часов" и "минут" нажмите кнопку  и кнопку .

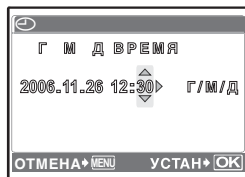
•Время отображается в 24-часовом формате.



- з. Нажмите кнопку .

- и. Для выбора [Г/М/Д] нажмите кнопку  и кнопку .

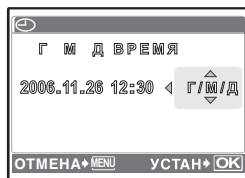

- к. После установки всех значений нажмите кнопку .

•Для точной установки нажмите кнопку  по сигналам точного времени в 00 секунд.

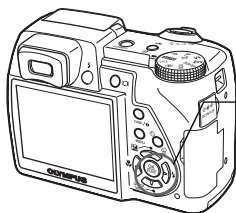

а. Возьмите фотокамеру

Горизонтальный захват

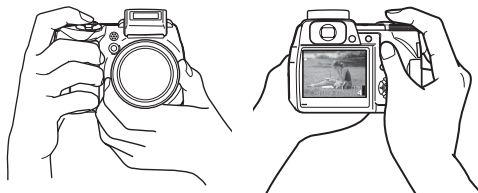

Вертикальный захват

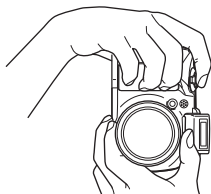

б. Сфокусируйте

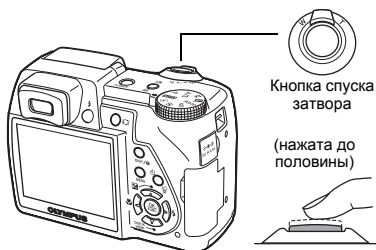

Наведите эту рамку на объект съемки.

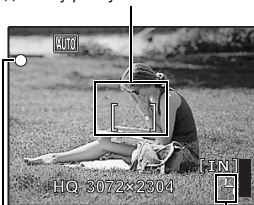

Здесь отображается количество сохраняемых фотоснимков.

Зеленый сигнал индикатора означает, что фокус и экспозиция зафиксированы.

в. Сделайте снимок

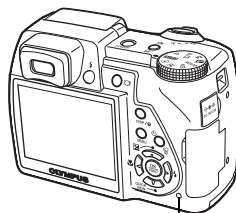
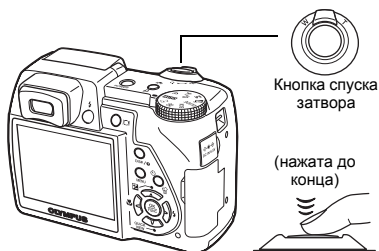



Индикатор обращения к карте мигает.

Просмотр снимков

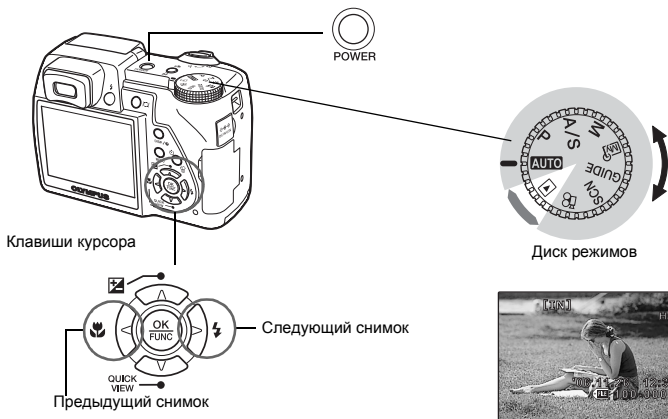
а. Установите диск режимов в положение .



Удаление снимков

- а. Откройте снимок, который нужно удалить, как описано в пункте "а" выше.
- б. Нажмите кнопку  .

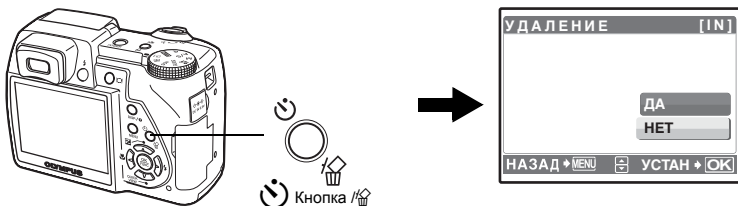

в. Нажмите кнопку  , чтобы выбрать [ДА], и нажмите кнопку .

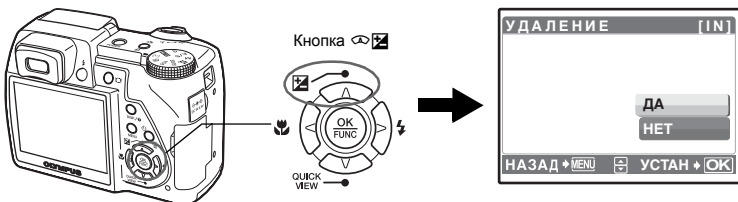

Действие кнопок

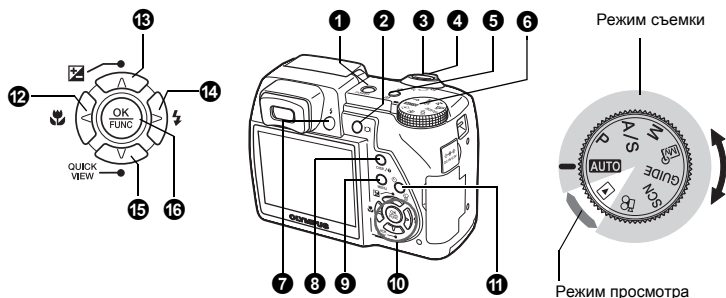

1 Кнопка POWER

Включает и выключает фотокамеру

Включение питания: Режим съемки

- Включается монитор
- Выдвигается объектив

- Прежде чем включить фотокамеру в режиме съемки, снимите крышку объектива, а затем нажмите **POWER**.

Режим просмотра

- Включается монитор

2 Кнопка

Монитор/Видеоискатель

Осуществляет переключение между монитором и видеоискателем.

3 Кнопка спуска затвора

Съемка

Съемка фотоснимков

Установите диск режимов в положение **AUTO**, **P**, **A/S**, **M**, **M^u**, **GUIDE** или **SCN**, и слегка нажмите кнопку затвора (наполовину). Когда загорится зеленый индикатор, фокус и экспозиция зафиксированы (фиксация фокуса). Теперь нажмите кнопку спуска затвора до конца (полностью), чтобы сделать фотоснимок.



Зеленый индикатор

Фиксирует фокус и затем componeет снимок (фиксация фокуса)

Скомпонуйте снимок с фиксированным фокусом, а затем полностью нажмите кнопку спуска затвора, чтобы сделать фотоснимок.

Если зеленый индикатор мигает, фокус не отрегулирован надлежащим образом. Попробуйте зафиксировать фокус еще раз.

Видеозапись

Установите диск режимов в положение  и нажмите кнопку спуска затвора наполовину, чтобы зафиксировать фокус, а затем полностью нажмите кнопку спуска затвора, чтобы начать видеозапись. Для остановки видеозаписи нажмите кнопку спуска затвора еще раз.

4 Рычаг зума

Выполняет увеличение при съемке/воспроизведении с увеличением

Режим съемки: увеличение изображения объекта

Оптический зум: 10x

Уменьшение (удаление) изображения:
Толкните рычаг в направлении W.

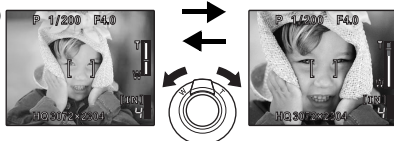

Увеличение (приближение) изображения:
Потяните рычаг в направлении T.

Режим просмотра: переключение отображения снимка

Однокадровое воспроизведение

- Используйте клавиши курсора для просмотра изображений.

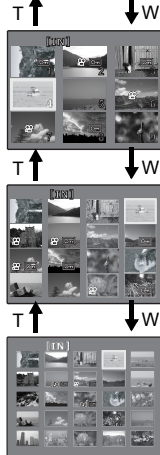
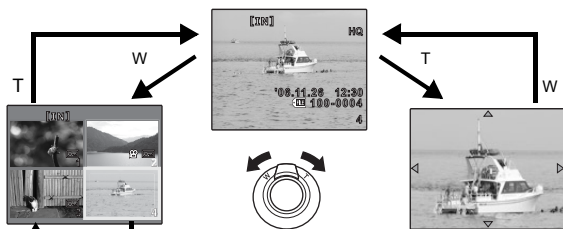

Индексный вид

- С помощью клавиш курсора выберите снимок, который должен воспроизводиться, и нажмите  для однокадрового воспроизведения выбранного снимка.

Просмотр с увеличением



- Толкая рычаг в направлении T, можно плавно увеличить изображение до 10-кратного от оригинального размера. Потяните рычаг в направлении W, чтобы уменьшить размер.
- Нажимайте клавиши курсора для смещения увеличенного изображения в указанных направлениях.
- Чтобы вернуться в режим покадрового воспроизведения, нажмите .

Отображение календаря

- С помощью клавиш курсора выберите дату и нажмите  или потяните рычаг зума в сторону T, чтобы отобразить снимок для выбранной даты.



5 Кнопка Фотосъемка и видеосъемка в режиме цифровой стабилизации изображения/Вывод снимков на печать

Нажмите кнопку  в режиме съемки для выбора состояния [ВКЛ.] или [ОТКЛ.] функции цифровой стабилизации изображения. Для подтверждения нажмите .

Режимы фотосъемки: съемка с цифровой стабилизацией изображения



Эта функция уменьшает эффект смазывания изображения из-за перемещения фотокамеры или объекта во время съемки.

 “РЕЖИМ СТАБ. Фотосъемка с использованием цифровой стабилизации изображения” (стр. 25)

Режим видеосъемки: съемка с цифровой стабилизацией изображения

Эта функция уменьшает эффект смазывания изображения из-за перемещения фотокамеры во время видеосъемки.

 “СТАБ. ВИДЕО Снижение размытия, вызванного движением камеры, при видеосъемке” (стр. 29)

Для часто используемых функций можно назначить в качестве функциональной клавиши кнопку , когда диск режимов установлен в положение **P, A/S, M,  или SCN**. Когда диск режимов установлен в положение **AUTO**, активируется РЕЖИМ СТАБ. Когда диск режимов установлен в положение , активируется РЕЖИМ СТАБ.







 “НАЗН.КНОПКА Назначение функций для назначаемых кнопок” (стр. 45)

“Функции, которые можно настроить в Моем режиме и назначаемая кнопка” (стр. 72)

—Значок фиксации АФ







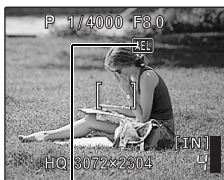



Положение фиксации фокуса (фиксация АФ)

- Прикрепите функцию фиксации АФ к кнопке  так, что при нажатии  фиксируется положение фокуса, а на мониторе отображается  (значок фиксации АФ). Нажмите  еще раз, чтобы отменить фиксацию АФ. Каждый раз при нажатии этой кнопки фиксация фокуса попеременно включается и отменяется.
- Чтобы сохранить положение зафиксированного фокуса после съемки кадра (память АФ), удерживайте  более 1 секунды, так чтобы на мониторе отображалось  (значок памяти АФ). Нажмите  еще раз, чтобы сбросить память АФ.
- Если после фиксации АФ вы пользуетесь зумом, изображение может быть не в фокусе. Осуществляйте фиксацию АФ после настройки зума.





Фиксация экспозиции (фиксация АЕ)

- Прикрепите функцию фиксации АЕ к кнопке  так, что при нажатии  фиксируется результат экспомера, и экспозиция фиксируется. [На мониторе отображается ] (значок фиксации АЕ). Нажмите  еще раз, чтобы отменить фиксацию АЕ. Каждый раз при нажатии этой кнопки фиксация экспозиции попеременно включается и отменяется.
- Фиксация АЕ автоматически отменяется после каждого снимка.
- Чтобы сохранить зафиксированные результаты экспомера после съемки кадра, удерживайте  более 1 секунды так, чтобы на мониторе отображалось  (значок памяти АЕ). Нажмите  еще раз, чтобы сбросить память АЕ.

При фиксации АЕ отображается .

Режим просмотра: Вывод снимков на печать

Когда принтер подсоединен к фотокамере, в режиме просмотра отобразите снимок, который следует напечатать, и нажмите кнопку .

 “УДОБ ПЕЧАТ” (стр. 46)

6 Диск режимов Переключение между режимами съемки и воспроизведения

Установите диск режимов на необходимый режим съемки или воспроизведения.

• Некоторые функции недоступны в том или ином положении диска режимов.

 “Функции, доступные для различных режимов и сюжетов съемки” (стр. 72)

AUTO Фотосъемка с полностью автоматическими настройками

Фотокамера определяет оптимальные настройки и делает фотоснимок.

P Установка оптимальных значений выдержки и диафрагмы

Фотокамера автоматически устанавливает оптимальное значение диафрагмы и выдержки в соответствии с яркостью объекта.

A/S Изменение значения диафрагмы / Изменение значения выдержки.



Диапазон настроек:
Широкий угол: от F2,8 до F8,0
Телефото: от F3,7 до F8,0

Изменение значения апертуры при фотосъемке.

Нажмите после нажатия . Фотокамера автоматически устанавливает выдержку.

Значение диафрагмы

: увеличивает значение диафрагмы.

: уменьшает значение диафрагмы.

Когда невозможно достичь правильной экспозиции, значение диафрагмы отображается красным.

: подтверждение установок.

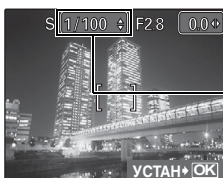

Диапазон выдержки:
от 1/2 до 1/1000
(Когда для [ПОДАВЛ.ШУМА] установлено [ВКЛ.]: до 4 сек.)

Изменение значения выдержки при фотосъемке.

Нажмите после нажатия . Фотокамера автоматически устанавливает диафрагму.

Выдержка

: устанавливает более короткую выдержку.

: устанавливает более длинную выдержку.

Когда невозможно достичь правильной экспозиции, значение выдержки отображается красным.

: подтверждение установок.

• Воспользуйтесь меню функций, чтобы переключиться в режим **A** и **S**.

"Функции, которые можно выбрать в меню функций" (стр. 17)

M Изменение значения выдержки и диафрагмы при фотосъемке

Нажмите после нажатия .



Диапазон настроек
Значение диафрагмы: от F2,8 до F8,0
Выдержка: от 15" до 1/1000
(Значение выдержки зависит от значения диафрагмы.)

Разность экспозиции

Когда разность экспозиции превышает $\pm 3,0\text{EV}$, она отображается красным.

Значение диафрагмы

: уменьшает значение диафрагмы.

: увеличивает значение диафрагмы.

Выдержка

: устанавливает более короткую выдержку.

: устанавливает более длинную выдержку.

: завершение установок.

Фотосъемка с длинной экспозицией (ручная выдержка)

Нажмите  и установите выдержку BULB. Затвор остается открытым, пока нажата кнопка спуска затвора. (Максимальное время открытия составляет 8 минут.)

Создание вашего собственного режима фотосъемки

В этом режиме можно задавать вручную все параметры для создания вашего собственного режима съемки.



 "МОЙ РЕЖИМ Установка и сохранение функций съемки." (стр. 44)

Чтобы переключиться в "мой режим", воспользуйтесь меню функций.

 "Функции, которые можно выбрать в меню функций" (стр. 17)

GUIDE Следуйте руководству по съемке при установке параметров

ГИД ПО СЪЕМКЕ	1 / 3
1 Освещенный объект.	>
2 Съемка против света.	>
3 Настр. особенн. Освещения.	>
4 Размытый фон.	>
5 Настр. фокус на область.	>

 УСТАН+  OK

При установке параметров следуйте руководству по съемке, отображаемому на экране.

- Нажмите **MENU**, чтобы снова открыть руководство по съемке.
- Чтобы изменить настройку, не используя руководство по съемке, переключите режим съемки на другой режим.
- Содержимое, заданное с помощью руководства по съемке, изменяется на настройки по умолчанию при нажатии **MENU** или изменении режима с помощью диска режимов.

SCN Съемка методом выбора сцены в зависимости от ситуации

Можно делать снимки методом выбора сцены в зависимости от ситуации.



Выбор сцены/изменение сцены на другую

- Нажмите **MENU**, чтобы выбрать [SCN] в верхнем меню, и измените на другую сцену.
- При переключении на другую сцену большинство настроек изменяется на настройки по умолчанию соответствующие каждой сцене.



Видеозапись

Когда для  задано [ВКЛ.], то вместе с видеозаписью производится запись звука.

• Когда для  задано [ВКЛ.], то во время съемки нельзя использовать оптический зум.

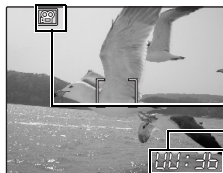
 "  (видеосъемка) Запись звука при видеосъемке" (стр. 29)



- Чтобы увеличить изображение, когда для  установлено [ВКЛ.], задайте для функции [ЦИФРОВОЙ ЗУМ] значение [ВКЛ.].
 "ЦИФРОВОЙ ЗУМ Увеличение изображения объекта" (стр. 24)

Во время видеозаписи горит красным светом.

Отображается время, оставшееся для записи.

Когда время, оставшееся для записи, достигает значения "0", запись прекращается.

Просмотр фотоснимков/выбор режима просмотра

Отображается последний сделанный снимок.

- Нажимайте клавиши курсора, чтобы просмотреть другие фотоснимки.
- Используйте клавишу зума, чтобы переключаться между воспроизведением с увеличением, отображением индекса и отображением календаря.

 Воспроизведение видеозаписи "ВОСПР. ВИДЕО Воспроизведение видеозаписей" (стр. 31)

7 Кнопка

Поднятие вспышки

Открывает вспышку. Нажмите эту кнопку, чтобы сделать снимок со вспышкой.

 "Кнопка  Съемка со вспышкой" (стр. 17)

8 Кнопка DISP./?

Смена информации на экране / отображение руководства по меню / проверка времени

Изменение информационных экранов

Нажмите DISP./?, чтобы переключить вид монитора в следующем порядке.

Режим съемки

Режим просмотра

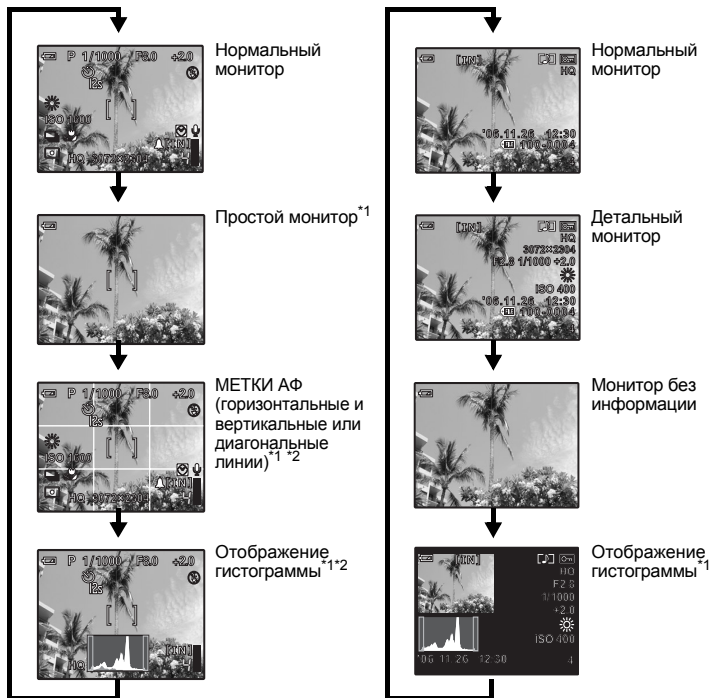

*1 Не отображается в случае

*2 Не отображается, если в меню установлено [ОТКЛ.].

"Отображение гистограммы" (стр. 44)

"МЕТКИ АФ Отображение меток АФ/Определение типа меток АФ" (стр. 44)

Отображение руководства по меню

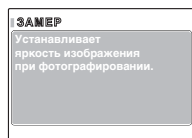

При выбранных пунктах меню нажмите и удерживайте кнопку DISP./?, чтобы отобразить руководство по меню. Отпустите кнопку DISP./?, чтобы закрыть руководство по меню.

Проверка времени

При выключенной фотокамере нажмите кнопку DISP./?. В течение 3 секунд на мониторе будет отображаться установленное время будильника (когда включено [УСТ.БУДИЛЬНИК]) и текущее время.

9 Кнопка MENU (МЕНЮ)

Отображает главное меню.



10 Клавиши курсора (← → ↶ ↷)



Выбор сцен, просмотра снимков, а также пунктов меню.

11 Кнопка

Автоспуск / удаление снимков

Режим съемки: Автоспуск

Нажмите   в режиме съемки для выбора включения и выключения автоспуска. Нажмите  для установки.

 ОТКЛ.	Отмена автоспуска.
 12 СЕК	После настройки нажмите кнопку спуска затвора полностью. Примерно 10 секунд индикатор автоспуска горит, затем начинает мигать. Примерно через 2 секунды мигания производится съемка.
 2 СЕК	После настройки нажмите кнопку спуска затвора полностью. Индикатор автоспуска мигает около 2 секунд, затем производится съемка.

- Чтобы отменить автоспуск, нажмите .
- Съемка с автоспуском автоматически отменяется после одного снимка.

Режим просмотра: удаление снимков



Выберите снимок, который следует удалить, и нажмите .



- Удаленные снимки не подлежат восстановлению. Перед удалением проверяйте каждый снимок, чтобы случайно не удалить нужный.

 **От** Защита снимков™ (стр. 35)

12 Кнопка

Съемка с близкого расстояния

Нажмите  в режиме съемки, чтобы выбрать макрорежим. Нажмите  для установки.



ОТКЛ.	Отмена макрорежима
 Макрорежим	Позволяет делать снимки с расстояния от 7 см до объекта съемки (если оптический зум установлен на максимально широкий угол).
 Супер-макрорежим	Позволяет снимать объект с минимального расстояния 3 см.

- В супер-макрорежиме зум, вспышка и прогноз АФ не работают.

13 Кнопка

Изменение яркости изображения



Нажмите   в режиме съемки, чтобы установить экспозицию.

- Регулируется от - 2,0 EV до +2,0 EV

: ярче
: темнее

: Активизируйте содержимое настройки.

14 Кнопка
Съемка со вспышкой

Нажмите в режиме съемки, чтобы выбрать режим вспышки. Нажмите для установки.

АВТО (Автоматическая вспышка)	Вспышка срабатывает автоматически при слабом освещении или съемке против света.
Подавление эффекта красных глаз	Производятся предварительные вспышки для подавления эффекта красных глаз.
Принудительная вспышка	Вспышка срабатывает независимо от условий освещенности.
Принудительная вспышка для подавления эффекта красных глаз	Вспышка всегда срабатывает после серии предварительных вспышек для подавления эффекта красных глаз.
SLOW	Вспышка срабатывает с более длинной выдержкой.
Отключение вспышки	Вспышка не срабатывает даже при низкой освещенности.

• Для того чтобы сделать снимок со вспышкой, нажмите . Изменение настроек неосуществимо, если вспышка не поднята.

“Кнопка поднятие вспышки” (стр. 14)

• Некоторые настройки недоступны в том или ином положении диска режимов.

15 Кнопка **QUICK VIEW**
Просмотр снимков

На мониторе отображается последний сделанный снимок. Нажмите **QUICK VIEW** в режиме съемки.

Чтобы вернуться в режим съемки, нажмите кнопку спуска затвора до половины.

16 Кнопка **(OK/FUNC)**

Отображает меню функций и позволяет установить функции, часто используемые в режиме съемки. Эта кнопка также используется для подтверждения вашего выбора.

Функции, которые можно выбрать в меню функций
A/S Переключение в режим приоритета диафрагмы / приоритета выдержки

Выберите режим съемки, когда диск режимов установлен в положении **A/S**.

A (Приоритет диафрагмы)	Позволяет вам самостоятельно установить диафрагму, а камера автоматически изменяет выдержку.
S (Приоритет выдержки)	Позволяет вам самостоятельно установить выдержку, а камера автоматически изменяет диафрагму.

• Выберите режим съемки, когда диск режимов установлен в положение **A/S**.

 Переключение между записанными оригинальными режимами съемки

- Отображается, когда диск режимов установлен в положение .
- В настройки записываются в качестве заводских настроек по умолчанию.

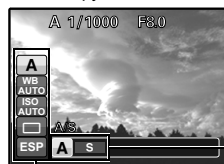
Меню функций

- “WB Настройка цвета снимка” (стр. 22)
- “ISO Изменение чувствительности ISO” (стр. 23)
- “DRIVE Серийная съемка” (стр. 23)
- “ЗАМЕР Изменение метода замера экспозиции” (стр. 24)

: выберите параметр и нажмите .

: выберите пункты настроек.

Меню управления



О меню

Нажатием кнопки **MENU** на мониторе открывается главное меню.

- Пункты, отображаемые в главном меню, зависят от режима.

главное меню (в режиме фотосъемки)



- Если выбрано [МЕНЮ КАМЕРЫ], [МЕНЮ ПРОСМ.], [РЕДАКТ.], [УДАЛЕНИЕ] или [НАСТРОЙКА], отображается меню, соответствующее выбранной функции.
- Когда в вашей камере включено отображение руководства по съемке, и диск режимов установлен в положение **GUIDE**, нажмите **MENU** чтобы отобразить экран руководства по съемке.

Подсказка

При выполнении операций меню внизу монитора отображаются клавиши, которые необходимо использовать и соответствующие им функции. При выполнении операций следуйте этим подсказкам.

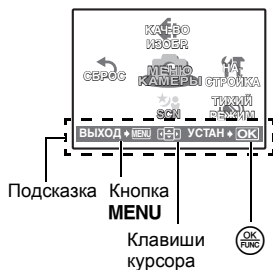

- НАЗАД → MENU: возврат в предыдущее меню.
ВЫХОД → MENU: выход из меню.
[OK] :
Нажмите [OK] [OK] [OK] для выбора установки.
УСТАН → [OK] :
подтверждение выбора установки.

Использование меню

Здесь объясняется, как пользоваться меню, в качестве примера взят [ЦИФРОВОЙ ЗУМ].

1 Установите диск режимов в положение **P**.

2 Нажмите **MENU** для отображения верхнего меню. Выберите [**МЕНЮ КАМЕРЫ**] и нажмите **OK**.

- [ЦИФРОВОЙ ЗУМ] находится в меню [МЕНЮ КАМЕРЫ]. Нажмите **OK**.

3 Нажмите **↶** **↷** чтобы выбрать [**ЦИФРОВОЙ ЗУМ**] и нажмите **OK**.

- Недоступные настройки выбрать невозможно.
- При нажатии **↶** на этом экране курсор перемещается к номерам страниц. Нажатие **↶** **↷** меняет страницу.

Чтобы вернуться к выбору пунктов меню, нажмите **↶** или **OK**.

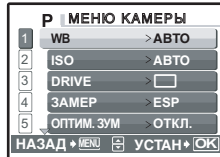

Номера страниц : _____
 Это поле отображается, когда на следующей странице также имеются пункты меню.
 Выбранный пункт _____
 отображается другим цветом.

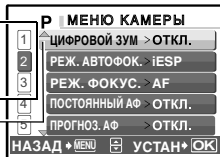

4 Нажмите **↶** **↷**, чтобы выбрать [**ОТКЛ.**] или [**ВКЛ.**] и нажмите **OK**.

- Выбранный пункт меню устанавливается, и отображается предшествующее меню. Нажмите несколько раз **MENU**, чтобы выйти из меню.
- Чтобы отменить изменения и продолжить работу с меню, нажмите **MENU**, прежде чем нажимать **OK**.

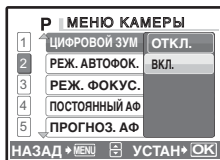

Меню режимов съемки

AUTO P A/S M **MU** SCN

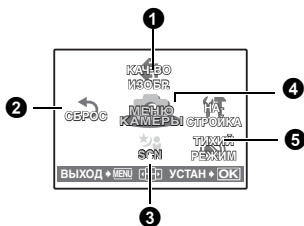

4 МЕНЮ КАМЕРЫ

WB	☑ ВСПЫШКА
ISO	🎤 (фотоснимки)
DRIVE	ПАНОРАМА*1
ЗАМЕР	WB
ОПТИМ. ЗУМ	РЕЗКОСТЬ
ЦИФРОВОЙ ЗУМ	КОНТРАСТ
РЕЖ. АВТОФОК.	НАСЫЩЕННОСТЬ
РЕЖ. ФОКУС.	ПОДАВЛ. ШУМА
ПОСТОЯННЫЙ АФ	ИНТЕРВАЛ
ПРОГНОЗ. АФ	🎤 (видео)
РЕЖИМ СТАБ.	СТАБ. ВИДЕО
☑	
⚡ СИНХРО	

*1 Требуется карта памяти OLYMPUS xD-Picture Card. RU 19

- В зависимости от выбранного режима некоторые функции недоступны.
- ☞ “Функции, доступные для различных режимов и сюжетов съемки” (стр. 72)
- ☞ “Меню НАСТРОЙКА” (стр. 39)
- Настройки изготовителя по умолчанию отображаются серым цветом ().

1 КАЧ-ВО ИЗОБР.

Изменение качества изображения

Качество фотоизображения и применения

- Режимы нормальных изображений

Качество изображения/ размер изображения	Сжатие	Применение
SHQ 3072 × 2304	Слабое сжатие	<ul style="list-style-type: none"> • Эта функция используется для печати больших фотографий на бумаге большого формата. • Эта функция полезна для обработки снимков на компьютере (например, регулировка контрастности и коррекция эффекта красных глаз).
HQ 3072 × 2304		
SQ1* ¹ 2560 × 1920 2304 × 1728 2048 × 1536	Низкое сжатие (высокое качество) / Стандартное (стандартное сжатие)	<ul style="list-style-type: none"> • Подходит для печати на бумаге большого формата. • Подходит для компьютерного редактирования (например, поворот или добавление текста к изображению).
SQ2* ¹ 1600 × 1200 1280 × 960 1024 × 768 640 × 480	Низкое сжатие (высокое качество) / Стандартное (стандартное сжатие)	<ul style="list-style-type: none"> • Этот режим полезен надля печати в формате почтовой открытки. • Подходит для просмотра снимков на экране компьютера. • Подходит для вложения в сообщения электронной почты.

*1 Если вы выбрали [SQ1] или [SQ2], то после выбора размера изображения выберите [ВЫСОК. КАЧ.] или [НОРМАЛЬНО].

- Специальные режимы записи

Качество изображения/размер изображения	Применение
RAW 3072 × 2304	<ul style="list-style-type: none"> • Необработанные данные без сжатия. • Данные в формате ORF.
3:2* ² (SHQ, HQ) 3072 × 2048	<ul style="list-style-type: none"> • Подходит для заказа отпечатков в фотолаборатории.

*² Не отображается, если установлено **AUTO**, **SCN**.



Копия JPEG

Снятые изображения, которые сохраняются в необработанном формате данных raw могут одновременно записываться и в формате JPEG. Чтобы сохранять снимки в формате JPEG, вы можете выбрать [SHQ], [HQ], [SQ1] или [SQ2] для режима записи, но вы не сможете выбрать размер изображения. Снимки сохраняются в размере, заданном в настоящий момент для каждого режима записи.

- На экране [КАЧ-ВО ИЗОБР.], выберите [RAW] и нажмите \triangleright .
- Выберите установку копии JPEG из [ОТКЛ.], [SHQ], [HQ], [SQ1] и [SQ2] и нажмите \odot . (Чтобы сохранять только данные raw, выберите [ОТКЛ.])

Качество видеоизображения

Качество изображения/ размер изображения	Количество кадров
SHQ 640 × 480	30 кадров/сек.
HQ 640 × 480	15 кадров/сек.
SQ1 320 × 240	30 кадров/сек.
SQ2 320 × 240	15 кадров/сек.

2 СБРОС

Изменение функций съемки на настройки по умолчанию

НЕТ /ДА

Изменяет установленные функции съемки на значения по умолчанию. Диск режимов не должен устанавливаться в положение **GUIDE**.

Функции для возврата настроек к исходным при выполнении функции сброса

Функция	Заводская настройка по умолчанию	Стр. для справк и
ВСПЫШКА	АВТО	стр. 17
	ОТКЛ.	стр. 16
	ОТКЛ.	стр. 16
	0.0	стр. 16
КАЧ-ВО ИЗОБР.	HQ	стр. 20
WB	АВТО	стр. 22
ISO	АВТО	стр. 23
DRIVE		стр. 23
ЗАМЕР	ESP	стр. 24
ОПТИМ. ЗУМ	ОТКЛ.	стр. 24
ЦИФРОВОЙ ЗУМ	ОТКЛ.	стр. 24
РЕЖ.АВТОФОК.	iESP	стр. 24
РЕЖ. ФОКУС.	AF	стр. 25
ПОСТОЯННЫЙ Аф	ОТКЛ.	стр. 25
ПРОГНОЗ. Аф	ОТКЛ.	стр. 25

Функция	Заводская настройка по умолчанию	Стр. для справк и
РЕЖИМ СТАБ.	ОТКЛ.	стр. 25
	0.0	стр. 26
	SYNC1	стр. 26
	IN	стр. 26
(фотоснимки)	ОТКЛ.	стр. 26
	±0	стр. 27
РЕЗКОСТЬ	±0	стр. 27
КОНТРАСТ	±0	стр. 28
НАСЫЩЕННОСТЬ	±0	стр. 28
ПОДАВЛ.ШУМА	ОТКЛ.	стр. 28
(видео)	ВКЛ.	стр. 29
СТАБ. ВИДЕО	ОТКЛ.	стр. 29
Монитор/ видеоисследователь (iO)	Монитор	стр. 10

3 SCN (Сцена)

Съемка методом выбора сцены в зависимости от ситуации

ПОРТРЕТ / ЛАНДШАФТ / ЛАНД.+ПОРТР/ СПОРТ / НОЧ. СЪЕМКА¹/

НОЧЬ+ПОРТРЕТ¹ / В ПОМЕЩЕНИИ / СВЕЧА / АВТОПОРТРЕТ / СВЕТЛЫЙ ПОРТРЕТ /

ЗАКАТ / ФЕЙЕРВЕРК¹ / МУЗЕЙ / КУЛИНАРИЯ / ЧЕРЕЗ СТЕКЛО / ДОКУМЕНТЫ /

АУКЦИОН / ФОТ. И ВЫБ.1² / ФОТ. И ВЫБ.2³ / ПЛЯЖ / СНЕГ

На экране выбора сцены отображаются примеры изображений, а также режим съемки, наиболее подходящий для ситуации. Можно выбрать только тогда, когда диск режимов в положении **SCN**.

- При переключении на другую сцену большинство настроек изменяется на настройки по умолчанию соответствующие каждой сцене.

*1 Если объект темный, то автоматически включается шумоподавление. При этом приблизительно вдвое увеличивается время обработки снимка, когда нельзя снять другой кадр.

*2 Фокус фиксируется по первому кадру.

*3 При репортажной съемке фотокамера фокусируется на каждом кадре.

Выбор сцены



Нажмите , чтобы выбрать сцену.

[1] ФОТ. И ВЫБ.1] / [2] ФОТ. И ВЫБ.2]

- Чтобы снять серию снимков, нажмите и удерживайте кнопку спуска затвора. После съемки выберите снимки, которые требуется удалить, установите на них ✓ и нажмите  для удаления.



Выбранный снимок







Нажмите  для прокрутки снимков.

Снимки с ✓ удаляются.

Выберите снимки для удаления.

4 МЕНЮ КАМЕРЫ

WB Настройка цвета снимка

АВТО		Автоматически настраивает баланс белого для получения натуральных цветов, независимо от источника света.
ПРЕДУСТ.		Выбор баланса белого в соответствии с источником освещения.
	Солнечно	Для съемки в ясную погоду.
	Облачно	Для съемки в облачную погоду.
	Лампа накаливания	Для съемки при освещении лампой накаливания.
	Люминесцентная лампа 1	Для съемки при освещении люминесцентными лампами дневного света. Обычно лампы этого типа используются дома.
	Люминесцентная лампа 2	Для съемки при освещении люминесцентными лампами нейтрального белого света. Обычно лампы этого типа используются в настольных лампах.
	Люминесцентная лампа 3	Для съемки при освещении люминесцентными лампами белого света. Обычно лампы этого типа используются в офисах.
	WB в одно касание	Для установки более точного баланса белого, чем обеспечивают предустановки. Вы можете установить и сохранить оптимальный баланс белого для данных условий съемки.

Когда выбран [ПРЕДУСТ.]



Нажмите , чтобы выбрать установку баланса белого, затем нажмите .

Когда выбрано

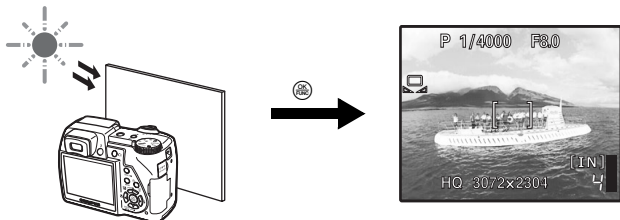

- Когда отображается экран [ББ В ОДНО КАСАНИЕ], наведите фотокамеру на лист белой бумаги. Разместите бумагу так, чтобы она заполнила весь экран, убедившись, что на ней нет теней.
- Нажмите . Новый баланс белого будет установлен.

ISO Изменение чувствительности ISO

АВТО	Светочувствительность автоматически подстраивается под условия освещенности объекта.
50/100/200/ 400/800/1600/ 2500/4000	Нижнее значение понижает чувствительность для получения ярких и резких фотоснимков при дневном освещении. Чем выше значение, тем больше светочувствительность, что позволяет снимать с короткими выдержками в условиях недостаточной освещенности. Однако увеличение светочувствительности также сопровождается появлением на снимке шумов, которые могут привести к повышению зернистости изображения.

- Если установлено свыше [2500], [КАЧ-ВО ИЗОБР.] ограничено значениями, не более [2048 x 1536].

DRIVE Серийная съемка

	Съемка 1 кадра при каждом нажатии кнопки спуска затвора.
	Фокус и экспозиция фиксируются по первому кадру. Скорость репортажной съемки зависит от выбранного режима записи.
	Съемка с более высокой скоростью, чем при нормальной репортажной съемке.
	Фокусировка каждого кадра. Скорость съемки ниже, чем при обычной репортажной съемке.
ВКТ	Репортажная съемка с изменением экспозиции каждого кадра. Фокус и баланс белого фиксируются по первому кадру.

Удерживая в нажатом положении кнопку спуска затвора, можно сделать за один раз серию последовательных снимков. Фотокамера будет снимать один кадр за другим, пока вы не отпустите кнопку спуска затвора.

- При высокоскоростной серийной съемке вспышка работает только в режиме .
- Если функция имеет установку [ПОДАВЛ.ШУМА], то доступен только режим [ВКЛ.] .
- , и [ВКТ] не доступны в режиме записи [RAW].

Когда выбран [ВКТ]

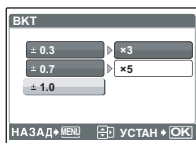

Разность экспозиции $\pm 0.3 / \pm 0.7 / \pm 1.0$

Количество кадров $\times 3 / \times 5$

- Чтобы снять предустановленное количество снимков, полностью нажмите и удерживайте кнопку спуска затвора. В любой момент можно остановить съемку, отпустив кнопку затвора.

ЗАМЕР..... Изменение метода замера экспозиции

ESP	Индивидуальный экспонометр освещенности объекта в центре монитора и окружающих объектов обеспечивает сбалансированную яркость снимка. При съемке против сильного света середина снимка может получиться темной.
<input checked="" type="checkbox"/>	Экспонометр только на объекте в центре монитора. Подходит для съемки против сильного света объекта, отображающегося в центре монитора.
<input checked="" type="checkbox"/>	Экспонометр по широкой области с выделением центра экрана. Этот метод используется, когда вы не хотите, чтобы окружающее освещение влияло на снимок.

ОПТИЧ. ЗУМ..... Увеличение объекта без ухудшения качества изображения

ОТКЛ. /ВКЛ.

Эта функция позволяет делать увеличение до 15x, сочетая оптический зум и цифровое кадрирование.

- [КАЧ-ВО ИЗОБР.] ограничено значениями, не более [2048 x 1536].

ЦИФРОВОЙ ЗУМ..... Увеличение изображения объекта

ОТКЛ. /ВКЛ.

Цифровой зум можно использовать при съемке крупным планом с увеличением, превышающим увеличение оптического зума.

Оптический зум

Цифровой зум

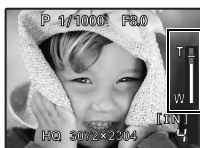

Шкала увеличения
Белая зона: область
оптического зума
Красная область:
область цифрового зума

Максимальное увеличение



Режимы фотосъемки: Оптический зум x цифровой зум : макс. 50x

Режимы видеосъемки: Оптический зум x цифровой зум : макс. 30x

РЕЖ.АВТОФОК. Изменение зоны фокусировки

IESP	Фотокамера определяет объект фокусировки в кадре. Фокусировка возможна, даже если объект находится не в центре кадра.
ТОЧ.ЗАМЕР	Фокусировка устанавливается по объекту в пределах визирной метки Аф.
ЗОНА	Переместите метку наведения Аф в область, на которую вы хотите сфокусироваться при съемке.

Когда выбрана [ЗОНА]





- Чтобы переместить визирную метку АФ
Воспользуйтесь клавишами курсора (визирная метка АФ отображается зеленым).
В этом состоянии можно производить съемку.
- Чтобы задать положение визирной метки АФ
Удерживайте .
Чтобы изменить положение визирной метки АФ, удерживайте  снова.

РЕЖ. ФОКУС..... Изменение зоны фокусировки

AF	Нажмите кнопку спуска затвора до половины. Фотокамера фокусируется автоматически.
MF	Фотокамера фокусируется вручную.



Когда установлена [MF]

- Нажимайте  , чтобы настроить фокус. Во время этой операции зона фокусировки увеличивается. Это позволяет проверять контролировать зону фокусировки.
- Удерживайте , чтобы зафиксировать фокус. Фокус фиксируется на заданном вами состоянии, и на мониторе MF отображается красным. Чтобы настроить фокусировку, нажмите и подержите  еще раз.

ПОСТОЯННЫЙ АФ..... Съемка, когда объект удерживается в фокусе

ОТКЛ.	Чтобы сфокусироваться, нажмите кнопку спуска затвора до половины.
-------	---

ВКЛ.	Постоянный АФ все время удерживает находящийся перед объективом объект в фокусе, при этом не нужно нажимать кнопку спуска затвора наполовину. Время фокусировки уменьшается, поэтому вы не упустите возможности снять сюжет. Кроме того, производится автоматическая фокусировка на объекте при видеосъемке.
------	--

- [ПОСТОЯННЫЙ АФ] нельзя использовать, когда для [Ф] выбрано [ВКЛ.] в режиме .

ПРОГНОЗ. АФ...Фотосъемка с фокусировкой на объектах, перемещающихся вперед и назад

ОТКЛ.	Прогнозирование АФ выключено.
-------	-------------------------------

ВКЛ.	После установки переведите визирную метку АФ на объект съемки и нажмите кнопку спуска затвора наполовину, затем сделайте снимок.
------	--

-  мигает, и прогнозирование АФ продолжает работать, когда кнопка спуска затвора нажата наполовину.
- В зависимости от типа объекта, изображение может поличиться расфокусированным, даже если включена функция [ПРОГНОЗ. АФ].
- В режиме макросъемки и супер-макросъемки прогнозирование АФ не работает.

РЕЖИМ СТАБ. Фотосъемка с использованием цифровой стабилизации изображения

Эта функция уменьшает эффект смазывания изображения из-за перемещения фотокамеры или объекта во время съемки.

ОТКЛ.	Цифровая стабилизация изображения выключена.
-------	--

ВКЛ.	Цифровая стабилизация изображения включена.
------	---

- При съемке темного объекта увеличение светочувствительности ISO сопровождается появлением на снимке шумов, которые могут привести к повышению зернистости изображения.

..... Регулировка интенсивности света вспышки

Регулировка интенсивности света вспышки осуществляется в следующих ситуациях:
Съемка малых предметов / отдаленный фон / ситуации, когда желательно повысить контраст

от +2,0EV до 0.0 до -2,0EV

Нажмите для настройки и нажмите .

СИНХРО Выбор синхронизации вспышки

SYNC1	Выпшка срабатывает сразу после полного открывания затвора (по передней шторке).
SYNC2	При синхронизации по второй шторке вспышка срабатывает перед тем, как затвор начнет закрываться (по второй шторке). Вы можете использовать это для создания на снимке интересных эффектов, таких как подчеркивание движения автомобиля, показав след от задних фонарей. Чем длиннее выдержка, тем более выраженными становятся эффекты. Если выдержка короче 1/200, вспышка автоматически срабатывает с синхронизацией по первой шторке.

Когда выдержка составляет 4 сек.



ВСПЫШКА Установки для использования внешней вспышки

ВСТР.	Позволяет использовать при съемке встроенную вспышку.
ВЕДОМАЯ	При использовании приобретаемой отдельно ведомой вспышки, которая синхронизируется со вспышкой фотокамеры, количество света, испускаемое вспышкой можно настроить с использованием 10 уровней.

Выбор уровня интенсивности

- Когда установлена функция вспышки [ВЕДОМАЯ], режим встроенной вспышки автоматически изменяется на во всех режимах кроме .



Выберите интенсивность от [1] до [10], затем нажмите . Чем больше число, тем большее количество света излучается вспышкой.

- Вспышка может работать и в режиме репортажной съемки, но промежутки между снимками могут удлиниться, если выбран высокий уровень интенсивности вспышки.

(фотосъемка) Запись звука вместе с фотоснимками

ОТКЛ. /ВКЛ.

Запись звука осуществляется автоматически в течение около 4 секунд после съемки кадра. Во время записи направьте микрофон фотокамеры на источник записываемого звука.

ПАНОРАМА Панорамная фотосъемка

Позволяет сделать панорамный снимок с использованием программного обеспечения OLYMPUS Master с прилагаемого компакт-диска. Для панорамной съемки требуется карта Olympus xD-Picture Card.

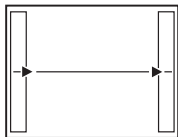

Присоединение снимков слева направо

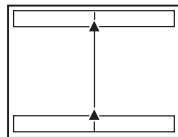

Присоединение снимков снизу вверх

- ⌂: Следующий снимок присоединяется к правому краю.
- ⌂: Следующий снимок присоединяется к левому краю.

- ⌂: Следующий снимок присоединяется сверху.
- ⌂: Следующий снимок присоединяется снизу.

Используя клавиши курсора, укажите, к какому краю будут присоединяться снимки, после чего делайте снимки так, чтобы края снимков перекрывались. Часть предыдущего изображения по краю снимка в месте соединения со следующим снимком не остается в кадре. Вам нужно запомнить, как выглядит перекрывающаяся часть кадра, и снять следующий кадр с учетом этой части.

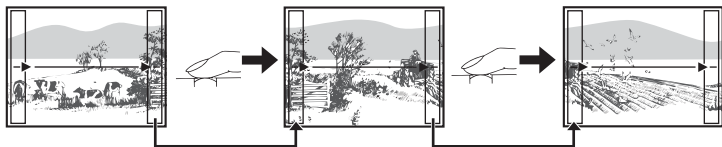

Панораму можно составить максимум из 10 снимков. Нажмите кнопку для выхода из режима панорамной съемки.

WB7 Настройка компенсации баланса белого



Баланс белого можно настраивать в 7 шагов в направлении [КР.] и [СИНИЙ].

- ⌂: При каждом нажатии тон смещается в сторону синего.
- ⌂: При каждом нажатии тон смещается в сторону красного.

По завершении настройки баланса белого, нажмите .

РЕЗКОСТЬ Настройка резкости изображения



- ⌂ (В направлении +): Подчеркиваются контуры изображения, поэтому оно выглядит более резким и четким. Используйте эту установку, когда вы хотите распечатать снимки. Если вы сместите настройку резкости слишком сильно в направлении +, шум на снимке станет заметнее.
- ⌂ (В направлении -): Контуры на снимке будут смягчены. Используйте эту установку, когда вы хотите редактировать снимки на компьютере.

КОНТРАСТ Настройка контраста изображения



- (В направлении +): Светлые и темные области отделяются друг от друга более явно, изображение выглядит более жестко.
- (В направлении -): Светлые и темные области отделяются друг от друга менее явно, изображение выглядит мягче. Используйте эту установку, когда вы хотите редактировать снимки на компьютере.

НАСЫЩЕННОСТЬ Настройка резкости изображения



- (В направлении +): Цвет становится более насыщенным.
- (В направлении -): Цвет становится менее насыщенным.

ПОДАВЛ.ШУМА Снижение шума при длинных экспозициях

ОТКЛ.	Шумоподавление отсутствует. Шум при длинных выдержках может стать более заметным.
ВКЛ.	Осуществляется шумоподавление. Время съемки кадра удлинится вдвое. Во время работы системы шумоподавления съемка не доступна. Шумоподавление можно использовать только, когда выдержка длиннее 1/2 сек.

- Эта функция в некоторых условиях съемки или с некоторыми объектами может быть неэффективной.

ИНТЕРВАЛ Автоматическая съемка с заданными настройками

ОТКЛ.	Интервальная съемка отключена.
ВКЛ.	Съемка с интервалами включена.

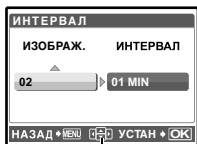

При настройке съемки с интервалами

- Нажмите (⏏) для выбора [ИЗОБРАЖ.] и [ИНТЕРВАЛ].
- Нажимайте (⏏) (⏏), чтобы задать значение.
- Для подтверждения нажмите (⏏).
- Первый кадр снимается при нажатии кнопки спуска затвора, затем последующие кадры снимаются автоматически.
- В режиме интервальной съемки на дисплее отображается значок (⏏).
- После записи во встроенную память или на карту и после съемки первого кадра, камера переходит в спящий режим. За 4 секунды до очередного снимка камера автоматически выходит из спящего режима.
- Когда снято заданное число кадров, фотокамера автоматически выключается.

Количество кадров : от 2 до 99
Интервал съемки : от 1 до 99 минут с шагом в 1 минуту

- Если вы собираетесь снимать в течение длительного периода, используйте полностью заряженные аккумуляторы или сетевой адаптер.

- Если в спящем режиме произойдет одно из перечисленных ниже событий, камера автоматически выходит из режима интервальной съемки и переходит в нормальный режим. Открывается крышка отсека аккумуляторов, открывается крышка карты, фотокамера подключается к компьютеру, происходит нажатие на кнопку спуска затвора, кнопку курсора или любую иную кнопку.
- За 4 секунды до съемки кадра, до того как кадр снят, кнопки управления, диск режимов и рычаг зума не работают.
- Если встроенная память/карта заполняется или заряд батареи заканчивается в спящем режиме, отображается предупреждающее сообщение, интервальная съемка прекращается, и фотокамера автоматически выключается.

🎤 (видеосъемка) Запись звука при видеосъемке

ОТКЛ. /ВКЛ.

- Если фотокамера находится на расстоянии более 1 м (3,3 фт.) от источника звука, то с помощью встроенного микрофона звук может записываться нечетко.

СТАБ. ВИДЕО Снижение размытия, вызванного движением камеры, при видеосъемке

ОТКЛ. /ВКЛ.

- Когда для функции [СТАБ. ВИДЕО] задано [ВКЛ.], изображения записываются в несколько большем размере.
- При больших перемещениях камеры или быстром движении объекта функция цифровой стабилизации изображения может действовать неэффективно.
- Когда вы снимаете неподвижной камерой, установите для [СТАБ. ВИДЕО] значение [ОТКЛ.], в противном случае движение объекта может вызвать движение изображения на экране.

5 ТИХИЙ РЕЖИМ

Выключение звуков при работе фотокамеры

ОТКЛ. /ВКЛ.

Эта функция позволяет отключать звуки во время работы камеры, которые издаются при съемке и просмотре, предупреждающие сигналы, звук затвора и т.д.

Ее нельзя выбрать, когда диск режимов в положении **GUIDE**.



Если выбран неподвижный снимок.

5 РЕДАКТ.

- РЕД. RAW
- УБР. КР.ГЛАЗ
- Ч/Б
- СЕПИЯ
- КАДР
- ЗАГОЛОВОК
- КАЛЕНДАРЬ
- МАКЕТ
- КОРРЕКЦИЯ ОСВ
- ЯРКОСТЬ
- НАСЫЩЕН.
- ИНДЕКС
- РЕДАКТ.
- ЗАХВАТ

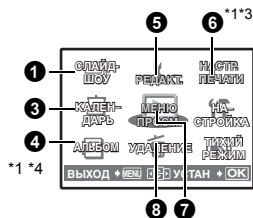

7 МЕНЮ ПРОСМ.

- ПЕЧАТЬ²
- ВСТ. В. АЛЬБОМ^{*1}
- ВОСПР.ИНДЕКСА

- *1 Требуется карта памяти.
- *2 Не отображается, если выбрано видео.
- *3 Не выбирается, если выбрано видео.
- *4 Нельзя выбрать, если в альбоме не зарегистрировано ни одного снимка.

Если выбрано видео

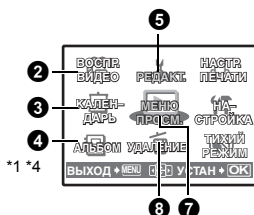

"Меню НАСТРОЙКА" (стр. 39)

"ТИХИЙ РЕЖИМ" Выключение звуков при работе фотокамеры (стр. 29)

- Настройки изготовителя по умолчанию отображаются серым цветом ().

1 СЛАЙДШОУ

Автоматический просмотр снимков

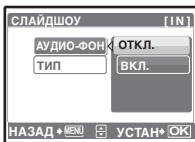

- Установите функцию [АУДИО-ФОН] на [ВКЛ] или [ОТКЛ].
- Выберите эффект перехода между снимками в функции [ТИП].

АУДИО-ФОН	ВКЛ.	/ОТКЛ.
ТИП	НОРМАЛЬНО / СВИТОК / ЗАТЕМНЕНИЕ / СЛАЙД УМЕНЬШИТЬ / УВЕЛИЧИТЬ / В ШАХМ. ПОР. / ШТОРЫ / ПОВОРОТ / СЛУЧАЙНЫЙ	

- Для каждой видеозаписи отображается только первый кадр.
- После установки функций [АУДИО-ФОН] и [ТИП] нажмите , чтобы начать слайд-шоу.
- Нажмите или MENU, чтобы отменить слайд-шоу.

2 ВОСПР. ВИДЕО

Воспроизведение видеозаписей



Выберите [ВОСПР. ВИДЕО] в верхнем меню и нажмите [M], чтобы воспроизвести видеозапись.
 Другой вариант - выбрать снимок со значком видеозаписи ([M]) и нажать [M], чтобы воспроизвести видеозапись.

Операции во время воспроизведения видеозаписи



Время воспроизведения/общее время

[Volume Up]: Увеличивает громкость.
 [Volume Down]: Уменьшает громкость.

[Play/Pause]: При каждом нажатии кнопки скорость воспроизведения изменяется в следующем порядке: 2x; 20x; и снова 1x.
 [Stop]: Включает обратное воспроизведение видеозаписи. При каждом нажатии кнопки скорость воспроизведения изменяется в

- Нажмите [M], чтобы сделать паузу в воспроизведении.

Операции во время паузы



[First Frame]: Отображение первого кадра.
 [Last Frame]: Отображение последнего кадра.

[Next Frame]: Отображение следующего кадра.
 [Previous Frame]: Отображение предыдущего кадра.

- Чтобы возобновить воспроизведение, нажмите [M].
- Чтобы отменить воспроизведение видеозаписи во время просмотра или паузы нажмите кнопку [MENU].

3 КАЛЕНДАРЬ

Просмотр снимков в формате календаря

Позволяет просматривать снимки в формате календаря по дате их записи.

4 АЛЬБОМ

Смотрите снимки, зарегистрированные в альбоме

Выберите альбом клавишами курсора и нажмите [M].

С помощью клавиш курсора отобразите нужный снимок.





5 РЕДАКТ.

Позволяет редактировать фотоснимки, записанные на карту, и сохранять их как новые снимки.

РЕД. RAW Редактирование снимков, записанных в формате raw

Изменяет настройки изображения, записанного в формате raw, и сохраняет его как новый снимок в формате JPEG.

Настройки, которые можно выбрать для [РЕД. RAW].

Элемент	Настройки	Стр. для справки
КАЧ-ВО ИЗОБР.	SHQ, HQ, SQ1, SQ2	стр. 20
WB	АВТО, ПРЕДУСТ.,  *	стр. 22
	КР.7 - СИНИЙ7	стр. 27
РЕЗКОСТЬ	-5 - +5	стр. 27
КОНТРАСТ	-5 - +5	стр. 28
НАСЫЩЕННОСТЬ	-5 - +5	стр. 28

* Доступно, только когда снимок сделан с [WB] в режиме [].

..... Изменение размера снимков



640 × 480 / 320 × 240

Изменяет размер снимка, который сохраняется в новом файле.

..... Обрезание части снимка

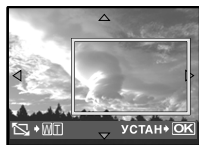
Определение и вырезание части снимка, которая сохраняется в новом файле.



- Нажмите , чтобы выбрать снимок, который нужно обрезать, и нажмите .
- С помощью клавиш курсора и рычага зума задайте положение и размер снимка и нажмите .

УБР. КР.ГЛАЗ Убирает на снимке эффект красных глаз

Корректирует эффект красных глаз, часто возникающий при съемке с фотовспышкой, и сохраняет изображение в новом файле.

Ч/Б Преобразование цветного снимка в черно-белый

Преобразует снимок в черно-белый и сохраняет его в новом файле.







СЕПИЯ Преобразование снимка в тон сепия

Преобразует снимок с использованием эффекта сепия и сохраняет его в новом файле.

КАДР Создает снимок в рамке

Позволяет выбрать кадр и объединить кадр и снимок, а затем сохранить как новый снимок.



- Выберите кадр с помощью  и нажмите .
- Выберите снимок для объединения с кадром  и нажмите . (Нажмите  , чтобы повернуть снимок на 90 градусов по часовой стрелке или на 90 градусов против часовой стрелки.)
- С помощью клавиш курсора и рычага зума задайте положение и размер снимка и нажмите .

ЗАГОЛОВОК Добавляет заголовок на снимок

Позволяет выбрать заголовок, добавить этот заголовок на снимок и затем сохранить их, как новый снимок.



- Выберите снимок с помощью и нажмите .
- Выберите заголовок с помощью и нажмите . (Нажмите , чтобы повернуть заголовок на 90 градусов по часовой стрелке или на 90 градусов против часовой стрелки.)
- С помощью клавиш курсора и рычага зума задайте положение и размер снимка и нажмите .
- Выберите цвет заголовка с помощью клавиш курсора и нажмите .

КАЛЕНДАРЬ Создает календарь на основе снимка

Позволяет выбрать календарь и объединить календарь и снимок, а затем сохранить как новый снимок.

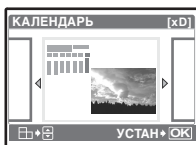

- Выберите снимок с помощью и нажмите .
- Выберите календарь с помощью и нажмите . (Нажмите , чтобы повернуть снимок на 90 градусов по часовой стрелке или на 90 градусов против часовой стрелки.)
- Установите дату в календаре и нажмите .

МАКЕТ Создание макета индекса снимков

ВСЕ СНИМКИ	В макет добавляются все снимки, хранящиеся во внутренней памяти или на карте.
АЛЬБОМ	В макет добавляются все снимки из выбранного альбома.
КАЛЕНДАРЬ	Выберите снимки, которые вы хотите добавить в макет, по дню календаря.
ВЫБР. ИЗ.	Выберите снимки, которые нужно добавить в макет, индивидуально.

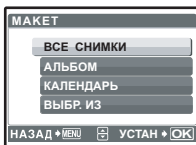

- Нажмите , чтобы выбрать макет и нажмите .
- Выберите тип изображения для макета и нажмите .
- Выберите снимки и нажмите с помощью . (Когда выбрано [ВЫБР. ИЗ.] выбрано на экране [МАКЕТ], нажмите , чтобы повернуть снимок на 90° по часовой стрелке или против часовой стрелки.)

КОРРЕКЦИЯ ОСВ Контроль освещенности снимка

Позволяет изменить тон всего снимка так, что темные части становятся ярче, и сохранить его как новый снимок.

ЯРКОСТЬ Изменение яркости снимка

Позволяет отрегулировать яркость снимка и сохранить его как новый снимок.



- Выберите снимок с помощью и нажмите .
- Отрегулируйте яркость с помощью и нажмите .

НАСЫЩЕН.....Изменение насыщенности цветов снимка

Позволяет отрегулировать насыщенность снимка и сохранить его как новый снимок.

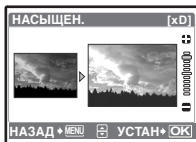

- Выберите снимок с помощью и нажмите .
- Отрегулируйте насыщенность с помощью и нажмите .

ИНДЕКС Создание из видеозаписи изображения-индекса

Позволяет извлечь из видеозаписи 9 кадров и сохранить их как новые снимок (ИНДЕКС).



- Нажмите , чтобы выбрать видеоклип и нажмите .
- С помощью клавиш курсора выберите первый кадр в части, которую вы хотите оставить и нажмите . Точно так же выберите последний кадр в части, которую вы хотите оставить, и нажмите .

РЕДАКТ.....Извлечение части видеозаписи

Позволяет выделить часть видеозаписи и перезаписать ее или сохранить в качестве новой видеозаписи.

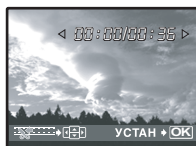

- Выберите [НОВ. ФАЙЛ] или [ПЕРЕЗАПИСЬ] и нажмите .
- С помощью клавиш курсора выберите первый кадр в части, которую вы хотите оставить и нажмите . Точно так же выберите последний кадр в части, которую вы хотите оставить, и нажмите .

ЗАХВАТ.....Захват фотоснимков из видеозаписи

Позволяет захватить фотоснимок из видеозаписи у которой параметр [КАЧ-ВО ИЗОБ.] имеет значение [SHQ] или [HQ], и записывает его в формате JPEG.



- Нажмите , чтобы выбрать видеозапись и нажмите .
- Выберите захватываемый кадр клавишами курсора и нажмите .

Позволяет сохранять на карте памяти данные печати (количество экземпляров, информацию о дате и времени) вместе со снимками.

Цифровой формат управления печатью (DPOF)* (стр. 49)

7 МЕНЮ ПРОСМ.

Отп.....Защита снимков

ОТКЛ. /ВКЛ.

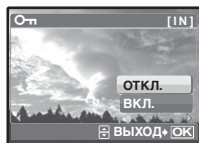

Защищенные снимки нельзя удалять с помощью [УДАЛЕНИЕ]/[ВЫБ. ИЗОБРАЖ.]/[УДАЛ.ВСЕ], но все снимки можно удалить форматированием.

- Выберите снимок с помощью и защитите его, выбрав [ВКЛ.] с помощью . Можно защитить снимки один за другим. Когда снимок защищен, на мониторе отображается сообщение [Отп].

Поворот снимков

+90° / 0° / -90°

Снимки, сделанные при вертикальном положении фотокамеры, отображаются горизонтально. Эта функция позволяет поворачивать такие снимки для их вертикального отображения. Новая ориентация снимка сохраняется даже после выключения питания.



+90°



0°



-90°

ВОСПР.ИНДЕКСА.....Выбор позиции для воспроизведения в видеозаписи



- Для выбора кадра воспользуйтесь клавишами курсора. Толкните или потяните рычаг зума, чтобы изменить количество отображаемых кадров индекса.
- Нажмите . Воспроизведение видеозаписи начнется с выбранного кадра.



ДА /НЕТ

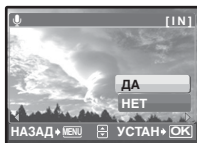

Звук записывается приблизительно 4 секунды.

- С помощью выберите снимок, и с помощью выберите [ДА] для записи.
- Отображается [ЗАНЯТО].

ВСТ. В АЛЬБОМ..... **Добавление снимков в альбом**

Для систематизации снимков, записанных на карте, их можно распределить по альбомам. Снимки, записанные во внутренней памяти, нельзя распределять по альбомам.

"Меню просмотра альбомов" (стр. 37)

Выберите метод включения в альбом.

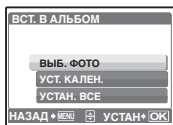

[ВЫБ. ФОТО]

**Выбирайте по одному кадру для одного ввода**

- С помощью клавиш курсора выберите снимок, и нажмите для добавления .
- Для отмены выбора нажмите еще раз.
- После того, как выбор сделан, нажимайте некоторое время.

Выберите альбом, в который добавляются снимки

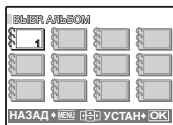

[УСТ. КАЛЕН.]

**Добавление снимков, сделанных в один день**

С помощью клавиш курсора выберите дату, когда сделаны снимки, для добавления этих снимков в альбом и нажмите .

[УСТАН. ВСЕ]

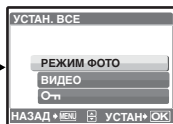
**Выбор всех фотоснимков, всех защищенных снимков или всех видеозаписей**

8 УДАЛЕНИЕ





Удаление выбранных снимков/удаление всех снимков

Защищенные снимки нельзя удалить. Прежде чем удалять защищенные снимки, отмените защиту. Удаленные снимки не подлежат восстановлению. Перед удалением проверяйте каждый снимок, чтобы случайно не удалить нужный.

- При удалении снимка из внутренней памяти не вставляйте фотокамеру карту.
- Для удаления снимка с карты прежде всего необходимо вставить эту карту в фотокамеру.

ВЫБ. ФОТО.....Удаление по одному кадру



- С помощью клавиш курсора выберите снимок, и нажмите , чтобы поставить .
- Для отмены выбора нажмите  еще раз.
- После того как выбор сделан, нажмите кнопку .
- Выберите [OK] и нажмите .

УДАЛ.ВСЕ.....Удаление всех снимков во внутренней памяти и на карте

- Выберите [ДА] и нажмите .

Меню просмотра альбомов

- Необходима карта, на которой записан альбом.

 "ВСТ. В АЛЬБОМ Добавление снимков в альбом" (стр. 36)

Если выбран снимок

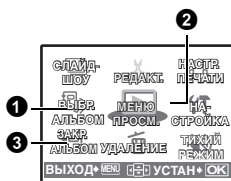

2 МЕНЮ ПРОСМ.

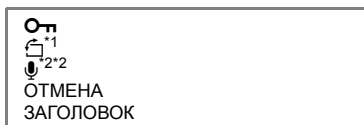

*1 Не отображается, если выбрано видео.

*2 Нельзя выбрать, когда фотоснимки зарегистрированы в альбоме и в настоящий момент просматриваются.

 "СЛАЙДШОУ Автоматический просмотр снимков" (стр. 30)

"ВОСПР. ВИДЕО Воспроизведение видеозаписей" (стр. 31)

"Цифровой формат управления печатью (DPOF)" (стр. 49)

"Меню НАСТРОЙКА" (стр. 29)

"УДАЛЕНИЕ Удаление выбранных снимков/удаление всех снимков" (стр. 37)

"ТИХИЙ РЕЖИМ Выключение звуков при работе фотокамеры" (стр. 29)

Если выбрано видео

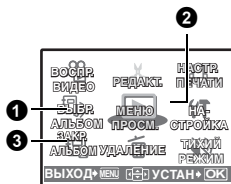

1 ВЫБ. АЛЬБОМ

Смотрите другой альбом

Для переключения между альбомами выберите нужный альбом в функции [ВЫБ. АЛЬБОМ].
☞ "АЛЬБОМ Смотрите снимки, зарегистрированные в альбоме" (стр. 31)

2 МЕНЮ ПРОСМ.

ОТМЕНА..... Исключение снимков из альбома

Даже после удаления из альбома снимок сохраняется на карте.

ВЫБ. ФОТО

Выбирайте по одному кадру для удаления.



- С помощью клавиш курсора выберите снимок, и нажмите для добавления .
- Для отмены выбора нажмите еще раз.
- После того, как выбор сделан, нажимайте некоторое время.

ОТМЕН. ВСЕ

Удаление всех снимков из альбома

ЗАГОЛОВОК..... Выбор заголовка



Позволяет изменить заголовок (первый кадр в альбоме), который будет отображаться на экране выбора альбомов.

Заголовок (первый снимок в альбоме)

Другие меню альбома

☞ "Оп Защита снимков" (стр. 35)

☞ "Поворот снимков" (стр. 35)

3 ЗАКР. АЛЬБОМ

Эта функция служит для выхода из альбома.

Меню НАСТРОЙКА

Режим съемки



Режим просмотра



НАСТРОЙКА

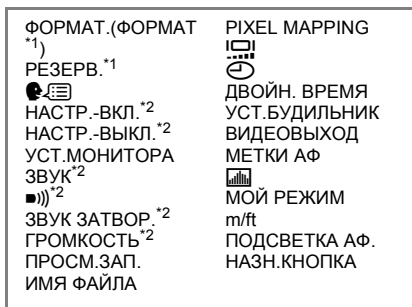

*1 Требуется карта памяти.

*2 Звук выключается независимо от того, установлено ли для функции [ТИХИЙ РЕЖИМ] значение [ВКЛ].

"ТИХИЙ РЕЖИМ Выключение звуков при работе фотокамеры" (стр. 29)

ФОРМАТ **Форматирование внутренней памяти или карты**

При форматировании из внутренней памяти или с карты удаляются все данные, в том числе снимки, защищенные от удаления. Перед форматированием не забудьте сохранить нужные данные или перенести их на компьютер.

- При форматировании внутренней памяти убедитесь, что в фотокамеру не вставлена карта.
- При форматировании внутренней памяти данные кадров и заголовков, загруженные с помощью поставляемого программного обеспечения OLYMPUS Master, удаляются.
- При форматировании карты убедитесь, что в фотокамеру вставлена карта.
- Перед использованием карты, которая не является фирменной картой Olympus, или отформатирована на компьютере, ее необходимо отформатировать в этой фотокамере.

РЕЗЕРВ..... Копирование снимков из внутренней памяти на карту

Вставьте дополнительную карту в камеру. Копирование данных не приводит к удалению снимков из внутренней памяти.

- УСТ.МОНИТОРА нельзя выбрать во время просмотра фотоснимков. Прежде чем начинать копирование, проверьте, заряжен ли аккумулятор, или воспользуйтесь адаптером переменного тока.

..... Выбор языка дисплея

Вы можете выбрать язык экранного текста. Доступность различных языков зависит от места приобретения фотокамеры.

Прилагаемое программное обеспечение OLYMPUS Master позволяет добавлять другие языки.

НАСТР.-ВКЛ. / НАСТР.-ВЫКЛ.....Настройка экранной заставки и громкости при включении /выключении

МОНИТОР	ОТКЛ.*1	/	1	/	2*2
ЗВУК	ОТКЛ. (без звука)	/	1	/	2

*1 Снимки не отображаются.

*2 Отображается снимок, выбранный с помощью [УСТ.МОНИТОРА]

Вы можете выбрать звук и изображение, которые воспроизводятся при включении и выключении фотокамеры. Если для параметра [МОНИТОР] выбрано [ОТКЛ.], [ЗВУК] нельзя установить.

• Заводской установкой по умолчанию как для [МОНИТОР], так и для [ЗВУК] в [НАСТР.-ВЫКЛ] является [ОТКЛ.].

• Громкость устанавливается такой, как задана параметром [ГРОМКОСТЬ].

 "ГРОМКОСТЬ Регулировка громкости во время воспроизведения" (стр. 40)

УСТ.МОНИТОРАВыбор снимка в качестве экранной заставки

Фотоснимки во внутренней памяти или на карте можно выбрать на экране [2] для [НАСТР.-ВКЛ.] или [НАСТР.-ВЫКЛ.]. Если снимок для экранной заставки уже выбран, отображается сообщение с предложением отменить уже выбранный снимок и задать новый.

ЗВУК.....Настройка громкости звукового сигнала при нажатии кнопок

ОТКЛ. (без звука)	
1	НИЗКИЙ / ВЫСОКИЙ
2	НИЗКИЙ / ВЫСОКИЙ

■)).....Регулировка громкости предупреждающего звука камеры

ОТКЛ. (без звука) /	НИЗКИЙ	/	ВЫСОКИЙ
---------------------	--------	---	---------

ЗВУК ЗАТВОР..... Выбор звука для кнопки спуска затвора

ОТКЛ. (без звука)	
1	НИЗКИЙ / ВЫСОКИЙ
2	НИЗКИЙ / ВЫСОКИЙ

ГРОМКОСТЬ..... Регулировка громкости во время воспроизведения

ОТКЛ. (без звука) /	1	/	2	/	3	/	4	/	5
---------------------	---	---	---	---	---	---	---	---	---

ПРОСМ.ЗАП..... Немедленный просмотр снимков

ОТКЛ.	Записываемый снимок не отображается. Эта функция позволяет вам подготовиться к съемке следующего снимка во время записи предыдущего.
ВКЛ.	Записываемый снимок отображается. Эта функция используется для быстрого просмотра только что отснятого снимка. Съемку можно возобновить, даже если снимок все еще отображается.

ИМЯ ФАЙЛА.....Сброс имен файлов снимков

СБРОС	Этот способ подходит для группирования файлов, содержащихся на разных картах. Номер файла и номер папки сбрасываются при каждой установке новой карты в фотокамеру. Номер папки возвращается к [No. 100], а номер файла возвращается к [No. 0001].
АВТО	Используйте этот метод, чтобы систематизировать все файлы по порядку номеров. Даже при установке новой карты номер папки и номер файла переносятся из предыдущей карты. Это помогает использовать несколько карт.

Фотокамера автоматически генерирует имена файлов и имена папок для записанных снимков. Имена файлов и папок, включающие соответственно номера файлов (от 0001 до 9999) и папок (от 100 до 999), присваиваются следующим образом.

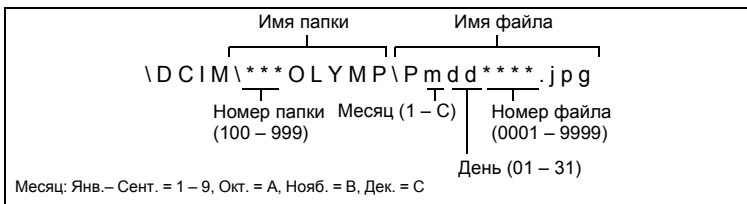



PIXEL MAPPING Настройка функции обработки изображения

Распределение пикселей используется фотокамерой для проверки и настройки светочувствительной матрицы ПЗС и функций обработки изображений. Не следует активировать эту функцию слишком часто. Рекомендуемая периодичность – раз в год. Подождите не менее одной минуты после съемки или просмотра снимков, чтобы функция распределения пикселей сработала должным образом. Если вы выключили фотокамеру в ходе процесса распределения пикселей, начните с начала. Выберите [PIXEL MAPPING]. Когда отобразится [СТАРТ], нажмите .

..... Регулировка яркости монитора



-  : увеличивает яркость монитора.
-  : уменьшает яркость монитора.

По завершении настройки нажмите .

☰ Установка даты и времени

Дата и время сохраняются вместе с каждым снимком и используются в имени файла.



Г-М-Д (Год-Месяц-День)

Форматы даты (Г-М-Д, М-Д-Г, Д-М-Г)

Минуты

Часы

МЕНЮ: Выход из экрана настройки.

- Первые две цифры [Г] не изменяются.
- Время отображается в 24-часовом формате.
- Для точной установки времени, когда курсор находится в положении [М] от [Г/М/Д], нажмите по сигналам точного времени в 00 секунд.

ДВОЙН.ВРЕМЯ Установка даты и времени в другом часовом поясе

ОТКЛ.	Переключает на дату и время, установленные в . Изображения записываются с датой и временем, установленными в .
ВКЛ.	Переключает на дату и время, установленные в [ДВОЙН. ВРЕМЯ]. При установке времени в двух часовых поясах выберите [ВКЛ.], а затем установите время. Изображения записываются с датой и временем, установленными в [ДВОЙН.ВРЕМЯ].

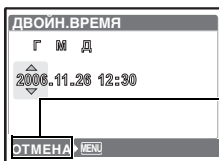

МЕНЮ: Выход из экрана настройки.

- Формат даты будет аналогичен заданному в .
- Первые две цифры [Г] не изменяются.
- Время отображается в 24-часовом формате.

УСТ.БУДИЛЬНИК Установка подачи сигналов

ОТКЛ.	Подача сигнала не установлена или отменена.
ОДИН РАЗ	Сигнал подается один раз. После предупреждающих звуковых сигналов установка отменяется.
ЕЖЕДНЕВН.	Сигнал срабатывает ежедневно в установленное время.

- Пока не установлено , [УСТ.БУДИЛЬНИК] недоступна.
- Если [ДВОЙН. ВРЕМЯ] установлено на [ВКЛ.], сигнал будильника срабатывает при наступлении даты и времени в двух часовых поясах.

Установка сигнала

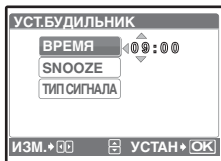

- Выберите [ОДИН РАЗ] или [ЕЖЕДНЕВН.] и установите время подачи сигнала.
- Вы можете задать звуки и громкость для повторяющегося сигнала и будильника.

ВРЕМЯ	Установка времени подачи сигнала.
SNOOZE	ОТКЛ. Режим повторного срабатывания будильника не включен.
	ВКЛ. Будильник может срабатывать до 7 раз через каждые 5 минут.
ТИП СИГНАЛА	1 НИЗКИЙ / СРЕДНИЙ / ВЫСОКИЙ
	2 НИЗКИЙ / СРЕДНИЙ / ВЫСОКИЙ
	3 НИЗКИЙ / СРЕДНИЙ / ВЫСОКИЙ

Работа, отключение и проверка будильника

- Активация будильника:
Выключите фотокамеру. Будильник работает, только когда фотокамера выключена.
- Отключение будильника:
Пока звучит сигнал будильника, нажмите любую кнопку, чтобы отключить звук и выключить фотокамеру. Помните, что нажатие **POWER** включает фотокамеру. Если в течение 1 минуты не производится никаких действий, будильник автоматически прекращает подавать сигнал, и фотокамера выключается, когда для [SNOOZE] установлено [ОТКЛ.].
- Проверка установки будильника:
При выключенной фотокамере нажмите **DISP.** В течение 3 секунд на мониторе будет отображаться установленное время будильника и текущее время.

ВИДЕОВЫХОД Воспроизведение снимков через ТВ

NTSC / PAL

Настройки изготовителя по умолчанию различаются в зависимости от места продажи фотокамеры.

Для воспроизведения изображений камеры через телевизор установите видеовыход в соответствии с типом видеосигнала вашего телевизора.

- Типы видеосигналов по странам/регионам. До подсоединения камеры к телевизору проверьте правильность установки типа видеосигнала.

NTSC: Северная Америка, Тайвань, Корея, Япония

PAL: Европейские страны, Китай

Просмотр снимков на экране телевизора

Перед подсоединением выключите камеру и телевизор.

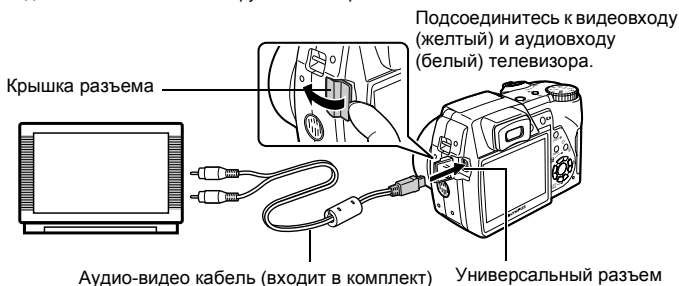

Настройки телевизора

Включите телевизор и установите его на прием видеосигнала.

- Информация об установке телевизора на прием видеосигнала приведена в инструкции по эксплуатации телевизора.

Настройки фотокамеры

Нажмите **POWER** в режиме воспроизведения, чтобы включить фотокамеру.

- На экране телевизора отобразится последний сделанный снимок. С помощью клавиш курсора выберите снимки для просмотра.

МЕТКИ АФ.....Отображение меток АФ/Определение типа меток АФ

ОТКЛ. [Иконка] [Иконка]

Нажмите **DISP./?** в режиме съемки, чтобы увидеть метки АФ и определить тип меток АФ.

[Иконка].....Отображение гистограммы

ОТКЛ. /ВКЛ. /ФУНК.DIRECT

Нажмите **DISP./?**, чтобы отображать гистограмму.

- Когда выбрана [ФУНК.DIRECT], черные и белые области отображаются непосредственно на снимке.

МОЙ РЕЖИМУстановка и сохранение функций съемки.

Типы настроек в "моем режиме"



Чтобы сохранить, выберите МОЙ РЕЖИМ.

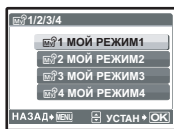

*Установки по умолчанию сохраняются только в [М]1 [МОЙ РЕЖИМ 1].

ТЕКУЩИЙ

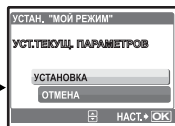

Сохраняет текущие настройки фотокамеры.

- Выберите [УСТАНОВКА] и нажмите [OK].

СБРОС

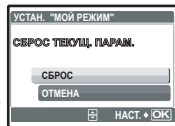

Восстанавливает заводские настройки по умолчанию.

- Выберите [СБРОС] и нажмите [OK].
- "Мой режим" нельзя выбрать, если не сохранено никаких настроек.

НАСТРОЙКА



Сохраняет настройки один к одному.

- Выберите функцию, которую нужно сохранить в "моем режиме" и нажмите [или] [OK].
- Измените установки функции и нажмите [OK].

☞ "Функции, которые можно настроить в Моем режиме и назначаемая кнопка" (стр. 72)



m/ft.....Установка единиц измерения в режиме ручной фокусировки

m	Отображает расстояние в метрах и сантиметрах
ft	Отображает расстояние в футах и дюймах

ПОДСВЕТКА АФ. Включение подсветки автофокуса в темном месте

ОТКЛ.	Подсветка АФ не светится
ВКЛ.	Нажмите кнопку спуска затвора до половины. Подсветка АФ включается автоматически.

НАЗН.КНОПКА.....Назначение функций для назначаемых кнопок

С помощью   выберите нужную функцию и затем нажмите .

 "Функции, которые можно настроить в Моем режиме и назначаемая кнопка" (стр. 72)

Прямая печать (PictBridge)

Использование функции прямой печати

Если подключить фотокамеру к PictBridge-совместимому принтеру, можно печатать снимки прямо с фотокамеры. Выберите снимки, которые следует печатать, а также количество экземпляров на мониторе фотокамеры.

Чтобы узнать, является ли ваш принтер PictBridge-совместимым, сверьтесь с руководством по эксплуатации принтера.

Что такое PictBridge?

Стандарт, предназначенный для соединения цифровых фотокамер и принтеров различных производителей, с целью прямой печати фотоснимков.

- Доступные режимы печати, размеры бумаги и т.д. зависят от используемого принтера. См. руководство по эксплуатации принтера.
- Информация о типах фотобумаги, картриджах с чернилами и т.д. приведена в руководстве по эксплуатации принтера.

УДОБ ПЕЧАТ

Функцию [УДОБ ПЕЧАТ] можно использовать для печати снимка, отображаемого на мониторе.

Выбранный снимок печатается с использованием стандартных настроек принтера. Дата и имя файла не печатаются.

СТАНДАРТ

Все принтеры, поддерживающие PictBridge, имеют стандартные настройки печати. Если на экранах настройки выбран [СТАНДАРТ] (стр. 48), снимки будут печататься в соответствии с этими настройками. Найдите стандартные настройки вашего принтера в его руководстве по эксплуатации или проконсультируйтесь у изготовителя принтера.

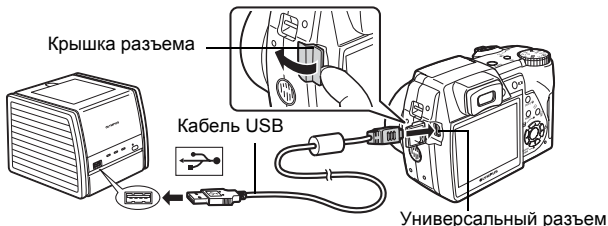

- 1 В режиме просмотра отобразите снимок, который следует напечатать, на мониторе.**
- 2 Включите принтер и вставьте кабель USB, поставляемый с фотокамерой, в универсальный разъем фотокамеры и в порт USB принтера.**



- Отображается экран запуска удобной печати.
- О включении питания принтера и местоположении порта USB см. в руководстве по эксплуатации принтера.

3 Нажмите / .

- Начинается процесс печати.

- По окончании печати отображается экран выбора снимка. Чтобы напечатать другой снимок, нажмите  для выбора снимка, а затем нажмите / .
- Закончив печать, отсоедините кабель USB от фотокамеры, когда отображается экран выбора снимка.

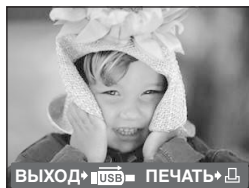
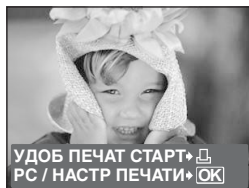

4 Отсоедините кабель USB от фотокамеры.

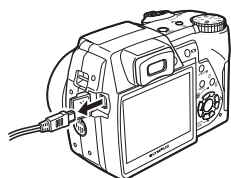

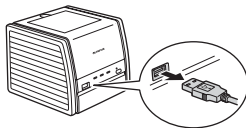

5 Отсоедините кабель USB от принтера.



Функцию [УДОБ ПЕЧАТ] можно использовать, даже если фотокамера выключена или находится в режиме съемки. Когда фотокамера выключена или находится в режиме съемки, подсоедините кабель USB. Отображается экран выбора для соединения USB.

Выберите [УДОБ ПЕЧАТ].
 "УДОБНАЯ ПЕЧАТЬ" Шаг 3 (стр. 47), "НАСТР ПЕЧАТИ" Шаг 2 (стр. 47)

Другие режимы и настройки печати (НАСТР ПЕЧАТИ)

- 1 Отобразите экран, индицируемый справа в соответствии с процедурой 1 и 2 в стр. 46 и нажмите .
- 2 Выберите [НАСТР. ПЕЧАТИ] и нажмите .

Подсказка



3 Выполните настройки печати в соответствии с оперативной инструкцией.

Выбор снимка для печати

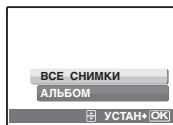

ВСЕ СНИМКИ	Позволяет выбрать для печати любые изображения.
АЛЬБОМ	Выберите для печати альбом и снимки в альбоме (доступно только, если вставлена карта).

Выбор режима печати

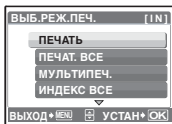

ПЕЧАТЬ	Печатает выбранный снимок.
ПЕЧАТ. ВСЕ	Печатает все снимки, хранящиеся во внутренней памяти или на карте.
МУЛЬТИПЕЧ.	Печатает один снимок в нескольких форматах.
ИНДЕКС ВСЕ	Печатает индекс всех снимков, хранящихся во внутренней памяти или на карте.
ПОРЯДОК ПЕЧАТИ	Печатает снимки в соответствии с данными настроек печати на карте. Если настройки печати не выполнены, то этот параметр недоступен. ☞ "Цифровой формат управления печатью (DPOF)" (стр. 49)

Параметры фотобумаги



РАЗМЕР	Выберите размер бумаги из числа доступных для принтера.
БЕЗ ГРАНИЦ	Выбор печати с полями или без полей. В режиме [МУЛЬТИПЕЧ.] невозможно выбрать печать с полями.
ОТКЛ (<input type="checkbox"/>)	Снимок печатается в белой рамке.
ВКЛ (<input type="checkbox"/>)	Снимок печатается без полей (заполняет весь лист).
ПИКСЕЛ/ЛИСТ	Доступно только в режиме [МУЛЬТИПЕЧ.]. Количество печатаемых фотографий зависит от используемого принтера.

! Примечание

- Если окно [ПЕЧ.БУМАГА] не отображается, для параметров [РАЗМЕР], [БЕЗ ГРАНИЦ] и [ПИКСЕЛ/ЛИСТ] устанавливаются стандартные значения.

Выбор снимка для печати

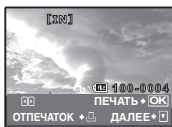

ПЕЧАТЬ	Печатает одну копию выбранного снимка. При выборе [1 ОТПЕЧАТОК] или [ДАЛЕЕ] печатается соответственно одна или несколько копий.
1 ОТПЕЧАТОК	Создает параметры печати для отображаемого снимка.
ДАЛЕЕ	Установка количества экземпляров и выбор данных, печатаемых для отображаемого снимка.

Нажмите **Ⓢ**, чтобы выбрать снимок, который следует напечатать. При помощи клавиши зума можно также выбирать снимки в индексном виде.

Установка количества экземпляров и выбор печатаемых данных



	Выбор количества экземпляров. Можно выбрать максимум 10 экземпляров.
ДАТА (📅)	Если выбрать [С], на снимках будет отпечатана дата.
ФАЙЛ (📁)	Если выбрать [С], на снимках будет отпечатано имя файла.
	С помощью кнопок курсора или рычага зума задайте положение и размер вырезаемой части и нажмите . Обрезанный снимок распечатывается.

4 Выберите [ОК] и нажмите .

- Начинается процесс печати.
- По завершении печати отображается окно [ВЫБ.РЕЖ.ПЕЧ.]

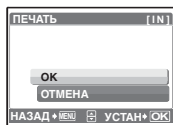

Отмена вывода на печать



Экран, отображающийся во время передачи данных

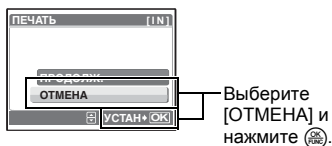

5 На экране [ВЫБ.РЕЖ.ПЕЧ.] нажмите MENU.

- Отображается сообщение.



6 Отсоедините кабель USB от фотокамеры.

7 Отсоедините кабель USB от принтера.

Цифровой формат управления печатью (DPOF)

Как выполнить настройку печати

Настройка печати позволяет сохранять на карте памяти данные печати (количество экземпляров, информацию о дате и времени) вместе со снимками. Настройка печати позволяет легко печатать снимки на вашем домашнем DPOF-совместимом принтере или в фотолаборатории, поддерживающей формат DPOF. DPOF – это цифровой формат управления печатью, который используется для записи заданий автоматической печати с цифровых фотокамер.

Настройка печати возможна только для снимков, хранящихся на карте. Перед выполнением настройки печати вставьте в фотокамеру карту с записанными снимками.

Снимки с настройками печати выводятся на печать в соответствии со следующей процедурой.

Печать снимков в DPOF-совместимой фотолаборатории.

Можно печатать снимки, используя данные настройки печати.

Печать снимков на DPOF-совместимом принтере.

Вывод на печать может осуществляться прямо с карты, содержащей данные настройки печати, без использования компьютера. Более подробная информация содержится в руководстве по эксплуатации принтера. Также может потребоваться адаптер карт для ПК.

! Примечание

- Данная фотокамера не позволяет изменять настройки DPOF, сделанные на другом устройстве. Для внесения изменений используйте оригинальное устройство. Если на карте сохранены настройки DPOF, сделанные на другом устройстве, новые настройки, введенные с помощью фотокамеры, могут записаться на место прежних.
- Вы можете сделать настройки управления печатью DPOF максимум для 999 снимков на одной карте.
- Некоторые принтеры или фотолаборатории могут не поддерживать все функции.

Услуги фотопечати без использования DPOF

- Снимки, хранящиеся во внутренней памяти, не могут быть напечатаны в фотолаборатории. Эти снимки следует копировать на карту, прежде чем отдавать их в фотолабораторию.
☞ "РЕЗЕРВ. Копирование снимков из внутренней памяти на карту" (стр. 40)

Настройка печати для выбранных кадров

Выполните инструкции в руководстве по эксплуатации, чтобы задать настройки печати для выбранного снимка.

1 Нажмите кнопку **MENU** в режиме просмотра и отобразите верхнее меню.

2 Выберите **[НАСТР. ПЕЧАТИ]** ► **[☐]** и нажмите **[OK/FUNC.]**.

- Просмотр альбома: Верхнее меню ► **[НАСТР. ПЕЧАТИ]** ► **[☐]**

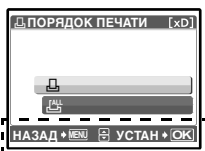

Подсказка —

3 Нажмите **[←]**, чтобы выбрать кадры для настроек печати, а затем нажмите **[→]**, чтобы указать количество экземпляров.

- Настройка печати для снимков со значком **[☐]** невозможна.
- Повторите пункт 3 для настройки печати остальных снимков.

Чтобы обрезать снимок

- С помощью рычага зума отобразите линию разреза.
- С помощью кнопок курсора или рычага зума задайте положение и размер вырезаемой части и нажмите **[OK/FUNC.]**.



4 По завершении настройки печати нажмите **[OK/FUNC.]**.

5 Выберите настройки даты и времени печати и нажмите **[OK/FUNC.]**.

НЕТ Снимки будут печататься без даты и времени.

ДАТА На выбранных снимках будет напечатана дата съемки.

ВРЕМЯ На выбранных снимках будет напечатано время съемки.







6 Выберите [УСТАНОВКА] и нажмите .



Настройка печати всех кадров

Настраивает для печати все снимки, хранящиеся на карте. Количество экземпляров устанавливается на один отпечаток на снимок.





- 1 Нажмите кнопку **MENU** в режиме просмотра и отобразите верхнее меню.
- 2 Выберите [**НАСТР. ПЕЧАТИ**] ► [] и нажмите .
 - Просмотр альбома: Верхнее меню ► [**НАСТР. ПЕЧАТИ**] ► []
- 3 Выберите настройки даты и времени и нажмите .
НЕТ Снимки будут печататься без даты и времени.
ДАТА На всех выбранных снимках будет напечатана дата съемки.
ВРЕМЯ На всех выбранных снимках будет напечатано время съемки.
- 4 Выберите [**УСТАНОВКА**] и нажмите .

Сброс данных настройки печати

Можно сбрасывать данные настройки печати для всех или только для выбранных снимков.







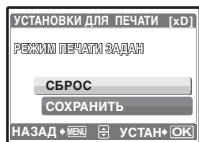

- 1 Выберите верхнее меню ► [**НАСТР. ПЕЧАТИ**] и нажмите .
 - Просмотр альбома: Верхнее меню ► [**НАСТР. ПЕЧАТИ**]

Сброс данных настройки печати для всех снимков

- 2 Выберите [] или [] и нажмите .
- 3 Выберите [**СБРОС**] и нажмите .



Сброс данных настройки печати для выбранных снимков

- 2 Выберите [] и нажмите .
- 3 Выберите [**СОХРАНИТЬ**] и нажмите .
- 4 Нажмите , чтобы выбрать снимок, настройки печати для которого хотите отменить, и нажмите  для уменьшения количества экземпляров до 0.
 - Повторите Пункт 4 для отмены настроек печати остальных снимков.
- 5 По завершении отмены настроек печати нажмите .
- 6 Выберите настройки даты и времени и нажмите .
 - Эта установка распространяется на оставшиеся снимки с настройками печати.
- 7 Выберите [**УСТАНОВКА**] и нажмите .

Использование OLYMPUS Master

Последовательность действий

С помощью кабеля USB, входящего в комплект поставки фотокамеры, можно соединять фотокамеру с компьютером и загружать (пересылать) в компьютер файлы изображений, используя программу OLYMPUS Master, которая также входит в комплект поставки.

Перед началом установки подготовьте следующее.



OLYMPUS Master
OLYMPUS Master



Кабель USB

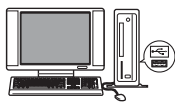



Компьютер, оснащенный портом USB

Установка программы OLYMPUS Master  CPT 53

Подсоедините фотокамеру к компьютеру с помощью кабеля USB  CPT 55

Запустите программу OLYMPUS Master  CPT 56

Загрузите файлы снимков в компьютер  CPT 57

Отсоедините фотокамеру от компьютера  CPT 57

Использование OLYMPUS Master

Что представляет собой программа OLYMPUS Master?

Программа OLYMPUS Master является приложением для редактирования на компьютере фотографий, сделанных цифровой фотокамерой. После установки этой программы, на компьютере можно выполнять следующие операции:

- **Загружать изображения с карты памяти или других носителей**
- **Просматривать изображения и видеозаписи**
Можно просматривать снимки в режиме слайд-шоу и воспроизводить звук.
- **Управлять снимками**
Для управления снимками можно использовать календарный дисплей. Найдите необходимый снимок по дате или ключевому слову.
- **Редактировать изображения**
Можно поворачивать, обрезать изображения, а также изменять их размер.
- **Редактировать изображения с помощью фильтра и функций коррекции**

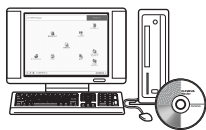

- **Печатать изображения**
Можно печатать снимки и создавать индексы, календари и открытки.
- **Создавать панорамные изображения**
Можно составлять панорамные изображения из снимков, сделанных в панорамном режиме.

Подробнее о других функциях и операциях см. в руководстве «Справка» и в справочном руководстве по программе OLYMPUS Master.

Установка программы OLYMPUS Master

Перед установкой программы OLYMPUS Master убедитесь, что ваш компьютер отвечает следующим системным требованиям. Информация о более новых операционных системах находится на веб-сайте Olympus по адресу, указанному на последней странице обложки.

Операционная система

Windows

ОС	Windows 98SE/Me/2000 Professional/XP
Процессор	Pentium III 500 МГц или выше
ОЗУ	128 МБ или больше (рекомендуется не менее 256 МБ)
Емкость жесткого диска	300 МБ или больше
Разъем	Порт USB
Монитор	1024 × 768 пикселей, 65 536 цветов или больше

! Примечание

- **Операционная система Windows 98 не поддерживается.**
- Перенос данных на компьютер гарантирован только в том случае, если ОС установлена на заводе-изготовителе.
- Для установки программы в системе Windows 2000 Professional/XP необходимо зарегистрироваться с правами администратора.
- На компьютере должны быть установлены обозреватель Internet Explorer и программа QuickTime 6 или более поздняя версия.
- Windows XP означает Windows XP Professional/Home Edition.
- Windows 2000 означает Windows 2000 Professional.
- При использовании Windows 98SE драйвер USB устанавливается автоматически.

Macintosh

ОС	Mac OS X 10.2 или более поздняя
Процессор	Power PC G3 500 МГц или выше
ОЗУ	128 МБ или больше (рекомендуется не менее 256 МБ)
Емкость жесткого диска	300 МБ или больше
Разъем	Порт USB
Монитор	1024 × 768 пикселей, 32 000 цветов или больше

! Примечание

- **Версии ОС ранее Mac OS X 10.2 не поддерживаются.**
- Работоспособность гарантируется, если только компьютер Macintosh оснащен встроенным портом USB.
- Должны быть установлены программы QuickTime 6 или более поздняя и Safari 1.0 или более поздняя.
- Перед выполнением следующих операций убедитесь, что носитель удален (для этого перетащите его мышью на значок корзины). Несоблюдение этого правила может сделать работу компьютера нестабильной и потребовать его перезагрузки.
 - Отсоединение кабеля, соединяющего фотокамеру и компьютер
 - Выключение фотокамеры
 - Открывание на фотокамере крышки отсека аккумулятора/крышки карты

Windows

1 Вставьте компакт-диск в устройство чтения компакт-дисков.

- Отображается экран установки программы OLYMPUS Master.
- Если экран не отображается, дважды щелкните значок "Мой компьютер", а затем значок компакт-диска.

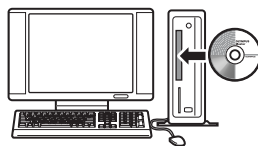

2 Щелкните “OLYMPUS Master”.

- Отображается экран установки программы QuickTime.
- Для использования OLYMPUS Master необходима программа QuickTime. Если программа QuickTime версии 6 или более поздней уже установлена на компьютере, окно QuickTime не отображается. В этом случае перейдите к Пункту 4.



3 Щелкните “Далее” и следуйте инструкциям на экране.

- Отображается лицензионное соглашение QuickTime. Прочитайте соглашение, а затем щелкните “Принимаю” для запуска установки.
- Отображается экран установки программы OLYMPUS Master.

4 Следуйте инструкциям на экране.

- Отображается лицензионное соглашение OLYMPUS Master. Прочитайте соглашение, а затем щелкните “Да” для запуска установки.
- В отобразившемся диалоговом окне “Информация о пользователе” введите свое имя (фамилию) в поле “Имя” и серийный номер программы OLYMPUS Master в поле “Серийный номер OLYMPUS Master”, затем выберите свой регион и щелкните “Далее”.
- **Серийный номер указан на наклейке, расположенной на упаковке компакт-диска.**
- При отображении лицензионного соглашения DirectX прочитайте соглашение и щелкните “Да”.
- Отображается окно с запросом на установку программы Adobe Reader. Программа Adobe Reader необходима для чтения руководства пользователя OLYMPUS Master. Если программа Adobe Reader уже установлена на компьютере, это окно не отображается. Щелкните “ОК” для установки Adobe Reader.

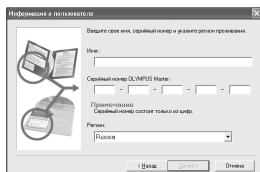
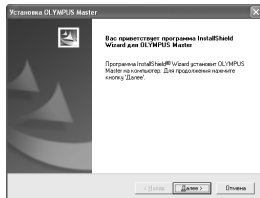

5 Следуйте инструкциям на экране.

- Отображается окно, подтверждающее завершение установки. Щелкните “Готово”.

6 При появлении экрана с запросом на немедленную перезагрузку компьютера выберите немедленную перезагрузку, а затем нажмите кнопку “ОК”.

- Компьютер перезагружается.
- Извлеките компакт-диск из устройства чтения компакт-дисков и сохраните его.

Macintosh

1 Вставьте компакт-диск в устройство чтения компакт-дисков.

- Отображается окно компакт-диска.
- Если окно компакт-диска не отображается, дважды щелкните значок компакт-диска на рабочем столе.



2 Дважды щелкните мышью папку нужного языка.

3 Дважды щелкните значок “Программа установки”.

- Запускается программа установки OLYMPUS Master.
- Следуйте инструкциям на экране.
- Когда отобразится лицензионное соглашение OLYMPUS Master, прочитайте соглашение, щелкните “Продолжить”, а затем “Принимаю” для запуска установки.
- Отображается окно, подтверждающее завершение установки.



4 Щелкните “Готово”.

- Отображается первое окно.

5 Щелкните “Перезагрузка”.

- Компьютер перезагружается.
- Извлеките компакт-диск из устройства чтения компакт-дисков и сохраните его.

Подсоединение фотокамеры к компьютеру

1 Убедитесь, что фотокамера выключена.

- Монитор выключен.
- Объектив не выдвинут.

2 Соедините универсальный разъем фотокамеры и порт USB компьютера с помощью поставляемого кабеля USB.

- О расположении порта USB см. в руководстве по эксплуатации компьютера.
- Фотокамера включается автоматически.
- Включается монитор, и на нем отображается экран для выбора соединения USB.

Крышка разъема

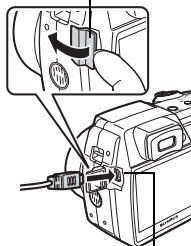

Универсальный разъем

3 Выберите [PC] и нажмите .

4 Фотокамера распознается компьютером.

• Windows

При первом подсоединении фотокамеры к компьютеру он пытается распознать фотокамеру. Щелкните “OK” для закрытия отображаемого сообщения. Фотокамера распознается как “Съемный диск”.

• Macintosh

Программа iPhoto является стандартным приложением для управления цифровыми изображениями. При первом подсоединении цифровой фотокамеры автоматически запускается программа iPhoto. Закройте ее и запустите программу OLYMPUS Master.

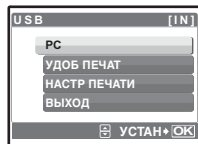

Примечание

- Пока фотокамера подсоединена к компьютеру, ее функции недоступны.
- Подсоединение фотокамеры к компьютеру через концентратор USB может привести к нестабильной работе. В этом случае не используйте концентратор, а подсоедините фотокамеру непосредственно к компьютеру.

Windows

1 Дважды щелкните значок “OLYMPUS Master”  на рабочем столе.

- Отобразится главное меню.
- При первом после установки запуске программы OLYMPUS Master перед главным меню отображается диалоговое окно “Регистрация”. Заполните регистрационную форму, следуя приглашениям.

Macintosh

1 Дважды щелкните значок “OLYMPUS Master”  в папке “OLYMPUS Master”.

- Отобразится главное меню.
- При первом после установки запуске программы OLYMPUS Master перед главным меню отображается диалоговое окно “Информация о пользователе”. Введите свое имя в поле “Name” (Имя) и серийный номер программы OLYMPUS Master в поле “OLYMPUS Master Serial Number” (Серийный номер OLYMPUS Master), а затем выберите свой регион. **Серийный номер указан на наклейке на упаковке компакт-диска.**
- После диалогового окна “Информация о пользователе” отображается диалоговое окно “Регистрация”. Заполните регистрационную форму, следуя приглашениям.

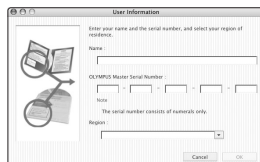

Главное меню OLYMPUS Master

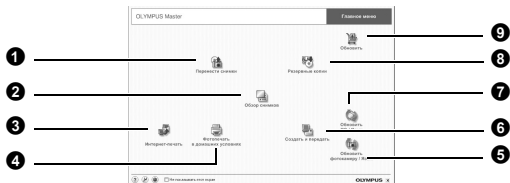

- 1** Кнопка “Перенести снимки”
Служит для загрузки изображений с карты памяти или других носителей.
- 2** Кнопка “Обзор снимков”
Выводит на экран просмотр.
- 3** Кнопка “Интернет-печать”
Отображается окно онлайн-печати изображений.
- 4** Кнопка “Фотопечать в домашних условиях”
Отображается меню печати.
- 5** Кнопка “Обновить фотокамер / язык”
Прошивку фотокамеры можно обновить до последней версии. Также можно добавить еще один язык отображения.
- 6** Кнопка “Резервные копии”
Создает резервные копии изображений.
- 7** Кнопка “Обновить фотокамеру / язык”
Программное обеспечение OLYMPUS Master можно обновить до последней версии.
- 8** Кнопка “Создать и передать”
Выводит на экран меню редактирования.
- 9** Кнопка “Обновить”
Отображает окно для дополнительного обновления до OLYMPUS Master Plus.

Для выхода из программы OLYMPUS Master

1 Щелкните “Выход” в главном меню.

- Программа OLYMPUS Master завершит работу.

Отображение на компьютере снимков с фотокамеры

Загрузка и сохранение снимков

1 Щелкните “Перенести снимки” в главном меню OLYMPUS Master.

- Отобразится меню выбора источника.

2 Щелкните “Из фотокамеры” .

- Отобразится меню выбора изображений. Отобразятся все изображения, хранящиеся в фотокамере.

3 Выберите файлы изображений и щелкните “Перенести снимки”.

- Отображается окно с сообщением о том, что загрузка завершена.

4 Щелкните “Просмотреть снимки сейчас”.

- Все загруженные изображения отобразятся в окне просмотра.
- Для возврата в главное меню нажмите кнопку “Меню” в окне “Обзор”.

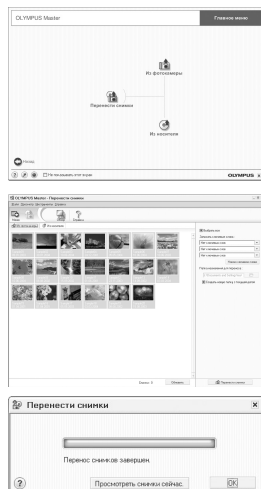

Отсоединение фотокамеры

1 Убедитесь, что индикатор обращения к карте перестал мигать.

Индикатор обращения к карте

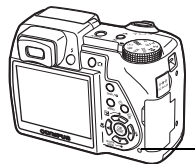

2 Перед отсоединением кабеля USB совершите следующие приготовления.

Windows 98SE

- 1 Для отображения меню дважды щелкните значок "Мой компьютер" и щелкните правой кнопкой мыши значок "Съемный диск".
- 2 Щелкните "Извлечь" в меню.

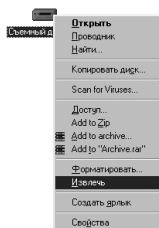

Windows Me/2000/XP

- 1 Щелкните значок "Отключение или извлечение аппаратного устройства"  в панели задач.
- 2 Щелкните на отображающемся сообщении.
- 3 После отображения сообщения о том, что оборудование может быть безопасно удалено, щелкните "ОК".



Macintosh

- 1 При перетаскивании по рабочему столу значка "Untitled" или "NO_NAME" значок "корзина" сменяется значком "извлечение". Перетащите его на значок "извлечение".



3 Отсоедините кабель USB от фотокамеры.

! Примечание

- Windows Me/2000/XP: при щелчке на значке "Отключение или извлечение аппаратного устройства" может отобразиться предупреждение. Убедитесь, что в данный момент не осуществляется загрузка данных изображений с фотокамеры в ПК и все приложения закрыты. Еще раз щелкните значок "Отключение или извлечение аппаратного устройства" и отсоедините кабель.

Просмотр фотоснимков и видеозаписей

1 Щелкните "Обзор снимков" в главном меню OLYMPUS Master.

- Выводит на экран окно просмотра.

2 Дважды щелкните пиктограмму фотоснимка, который вы хотите посмотреть.

Пиктограмма

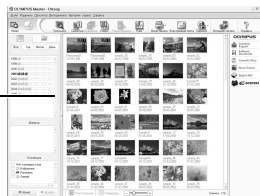

- OLYMPUS Master переключается в режим просмотра, и снимок увеличивается.
- Для возврата в главное меню нажмите кнопку “Меню” в окне “Обзор”.

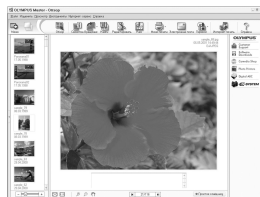

Для просмотра видеозаписей

1 В окне “Обзор” дважды щелкните пиктограмму видеозаписи, которую вы хотите посмотреть.

- OLYMPUS Master переключается в режим просмотра, и отображается первый кадр видеозаписи.

2 Для воспроизведения видеозаписи щелкните кнопку воспроизведения в нижней части экрана.

Названия и функции элементов управления приведены ниже.



Элемент	Описание
1 Ползунок воспроизведения	Передвигайте ползунок для выбора кадра.
2 Счетчик времени	Показывает время, истекшее с начала воспроизведения.
3 Кнопка воспроизведения (паузы)	Запускает воспроизведение видеозаписи. Во время воспроизведения служит кнопкой паузы.
4 Кнопка перехода назад	Отображение предыдущего кадра.
5 Кнопка перехода вперед	Отображение следующего кадра.
6 Кнопка стоп	Останавливает воспроизведение и возвращает на первый кадр.
7 Кнопка повтора	Запускает повторное воспроизведение видеозаписи.
8 Кнопка громкости	Отображает ползунок регулировки громкости.

Вывод снимков на печать

Снимки можно печатать из меню фото, индекс, открытка и календарь. Инструкции ниже относятся к меню фото.

1 Щелкните “Фотопечать в домашних условиях” в главном меню OLYMPUS Master.

- Отображается меню печати.

2 Щелкните “Фото” .

- Отображается окно “Фотопечать”.

3 Щелкните “Установки” в окне “Фотопечать”.

- Отображается окно настройки печати. Сделайте необходимые настройки печати.

4 Выберите макет и размер.

- Для печати вместе со снимками даты и времени поставьте флажок “Печать даты” и выберите “Дата” или “Дата и время”.

5 Выберите пиктограмму изображения, которое хотите напечатать, и щелкните “Добавить”.

- Выбранные изображения отобразятся на макете в режиме предварительного просмотра.

6 Выберите количество экземпляров.

7 Щелкните “Печать”.

- Начинается процесс печати.
- Для возврата в главное меню щелкните “Меню” в окне “Фотопечать”.

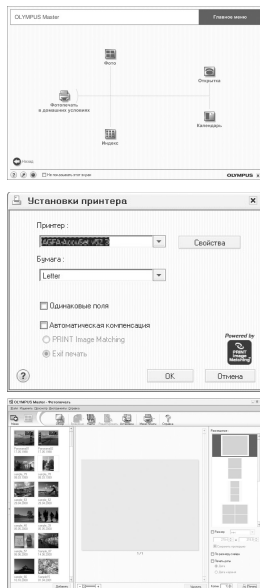

Загрузка снимков в компьютер без использования OLYMPUS Master

Эта фотокамера совместима с устройствами USB Mass Storage. Можно подсоединить фотокамеру к компьютеру кабелем USB, входящим в комплект фотокамеры, чтобы загружать и сохранять файлы изображений без помощи программы OLYMPUS Master. Соединение фотокамеры с компьютером при помощи кабеля USB возможно для следующих операционных систем.

Windows: Windows 98SE/Me/2000 Professional/XP

Macintosh: Mac OS 9.0-9.2/X

! Примечание

- Если на компьютере установлена Windows 98SE, необходимо установить драйвер USB. Перед подсоединением фотокамеры к компьютеру с помощью кабеля USB дважды щелкните файлы, которые находятся в следующих папках на прилагаемом компакт-диске OLYMPUS Master.
(Имя дисковда)\USB\INSTALL.EXE
- Передача данных не гарантируется в следующих операционных системах, даже если компьютер оборудован портом USB.
 - Windows 95/98/NT 4.0
 - Windows 98SE, обновленная с Windows 95/98
 - Mac OS 8.6 или более ранняя версия
 - Компьютеры с портами USB, добавленными с помощью карты расширения и т.п.
 - Компьютеры с OS, установленной не на заводе-изготовителе, а также компьютеры “домашней” сборки

Чтобы увеличить количество языков

Убедитесь в том, что аккумулятор полностью заряжен !

1 Убедитесь, что компьютер подключен к сети Интернет. Щелкните “Обновить фотокамеру” в главном меню OLYMPUS Master.

- После выбора функции “Обновить фотокамеру” программой OLYMPUS Master открывается окно, содержащее советы по безопасности.



2 Подсоедините кабель USB к порту USB на компьютере.

3 Вставьте другой конец кабеля USB в разъем USB на фотокамере.

- Фотокамера включается автоматически.
- Включается монитор, и на нем отображается экран для выбора подсоединения USB.

4 Выберите [PC] и нажмите .

5 Щелкните “ОК”.

- Программа OLYMPUS Master определяет текущую версию вашей фотокамеры.
- Щелкните “Поиск последней версии”, и программа начнет поиск новых версий прошивки фотокамеры и дополнительных языков на странице компании Olympus. После этого можно выбрать дополнительный язык.



6 После щелчка “Обновить” идет загрузка нового языка в фотокамеру. Ни в коем случае не отключайте кабели или аккумулятор во время загрузки.

7 По завершении загрузки на дисплее фотокамеры отображается “ОК”. Теперь можно отсоединить кабели и выключить питание фотокамеры. После перезагрузки фотокамеры вы сможете пользоваться функциями на установленном языке.

Советы и информация по съемке

Советы перед началом съемки

Фотокамера не включается, даже когда вставлены аккумуляторы

Аккумуляторы разряжены

- Вставьте новые батареи или зарядите аккумуляторы.

Аккумулятор временно потерял работоспособность вследствие охлаждения.

- Работоспособность аккумулятора снижается при низких температурах, и его заряда может оказаться недостаточно для включения фотокамеры. Извлеките аккумуляторы и нагрейте их, положив ненадолго в карман.

Камера подключена к компьютеру

- Пока фотокамера подсоединена к компьютеру, она не будет работать.

При нажатии кнопки спуска затвора съемка не выполняется

Фотокамера находится в спящем режиме

- В целях экономии электропитания фотокамера автоматически переходит в спящий режим, и монитор выключается, если с фотокамерой не выполняется никаких операций, когда она включена (т.е. когда объектив выдвинут, и монитор включен). В этом режиме съемка не выполняется, даже если кнопка спуска затвора полностью нажата. Прежде чем приступить к съемке, переключите фотокамеру из спящего режима с помощью кнопки зума или других кнопок. Если с фотокамерой в течение 4 часов не производится никаких операций, она автоматически выключается (объектив задвигается и монитор отключается). Включите фотокамеру, нажав кнопку **POWER**.

Диск режимов установлен в положение

- Это режим просмотра, предназначенный для отображения снимков на мониторе. Установите диск режимов на режим съемки.

Диск режимов находится в положении **GUIDE**

- Если отображается руководство по съемке, то съемка невозможна. Сделайте снимок, установив настройки в соответствии с подсказками по съемке, или поверните диск режимов и установите его в положение, отличное от **GUIDE** в режиме съемки.

Вспышка заряжается

- Прежде чем приступить к съемке, дождитесь, пока (зарядка вспышки) не перестанет мигать.

Индикатор памяти показывает, что память заполнена

- Если память заполнена, съемка невозможна. Подождите, пока индикатор памяти не покажет, что память освободилась.

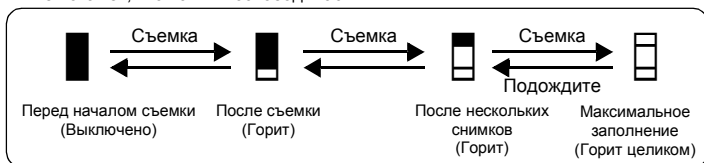

Видоискатель не включается

Включен монитор

- Нажмите , чтобы переключиться на видоискатель.

Монитор не включается

Включен видоискатель

- Нажмите , чтобы переключиться на монитор.

Изображение в видоискателе или на мониторе плохо видно

Конденсация* внутри фотокамеры

- Выключите фотокамеру. Прежде чем включать её снова, подождите, пока фотокамера не придет в равновесие с окружающей температурой и не высохнет.
- * На холоде водяные пары в воздухе быстро охлаждаются и превращаются в капельки воды. Конденсация происходит, если фотокамеру быстро перенести из холодного места в теплое помещение.

Во время съемки на экране монитора отображаются вертикальные линии

- Наводка фотокамеры на яркий источник света или на солнце может вызвать появление на экране вертикальных линий. Это не является признаком неполадок.

Дата и время не установлены

Фотокамера используется в одних и тех же условиях со времени приобретения

- Дата и время не были установлены в фотокамере во время ее приобретения. Прежде чем использовать фотокамеру, установите дату и время.

 "Включите фотокамеру" (стр. 5)

 "Установка даты и времени" (стр. 42)

Аккумулятор извлечен из фотокамеры

- Если фотокамера оставлена без аккумуляторов приблизительно на 3 дня, настройки даты и времени сбрасываются на заводские значения по умолчанию. Убедитесь в правильности установки даты и времени, прежде чем делать важные снимки.

Советы по съемке

Фокусировка на объекте

В зависимости от объекта фокусировку можно выполнить несколькими способами.

Если объект находится не в центре кадра

- Расположите объект в центре кадра, зафиксируйте фокус на объекте, а затем повторно скомпонуйте снимок.
- Установите [РЕЖ.АВТОФОК] на [iESP].

 "РЕЖ.АВТОФОК. Изменение зоны фокусировки" (стр. 24)

Объект быстро движется

- Сфокусируйте фотокамеру на точке, находящейся приблизительно на таком же расстоянии от точки съемки, что и снимаемый объект (нажав кнопку спуска затвора наполовину), а затем повторно скомпонуйте снимок и подождите, пока объект не окажется в кадре.
- Установите диск режимов в положение **S**, чтобы задать выдержку и сделать снимок. Установка более короткой выдержки позволит снимать быстро движущиеся объекты так, как будто они находятся в состоянии покоя.

 "A/S Изменение значения диафрагмы / Изменение значения выдержки" (стр. 13)

Объект темный

- Установите для [ПОДСВЕТКА АФ] значение [ВКЛ].

 "ПОДСВЕТКА АФ. Включение подсветки автофокуса в темном месте" (стр. 45)

Трудные для фокусировки объекты

- В некоторых условиях использовать автофокус может оказаться затруднительно. На мониторе загорается зеленый индикатор, позволяя проверить, зафиксирован ли фокус.

Зеленый индикатор мигает.
Объект не поддается фокусировке.



Объект с низкой контрастностью



Объект с очень яркой зоной по центру кадра

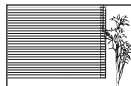

Объект без вертикальных линий

Зеленый индикатор горит, но объект не поддается фокусировке.



Объекты на разных расстояниях

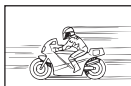

Объект быстро движется



Объект находится не в центре кадра

В этом случае сфокусируйтесь на объекте с высокой контрастностью, расположенном на таком же расстоянии, что и снимаемый объект (фиксация фокуса), перекомпонуйте кадр и сделайте снимок. Если объект не имеет вертикальных линий, держите фотокамеру вертикально и сфокусируйтесь с помощью фиксации фокуса, нажав кнопку спуска затвора наполовину. Затем, удерживая кнопку спуска затвора нажатой наполовину, поверните фотокамеру в горизонтальное положение и сделайте снимок.

Для съемки стабилизированного цифрового изображения

Удерживая камеру в правильном положении, медленно нажмите кнопку спуска затвора. Чтобы стабилизировать цифровое изображение, снимайте, нажав / .

Цифровые изображения не стабилизируются в следующих случаях:

- изображения сняты с использованием функции зума при высоком увеличении (т.е. с использованием как функции оптического, так и цифрового зума);
- если объект затемнен, а выдержка медленная;
- если нельзя использовать вспышку, или если при медленной выдержке выбран режим **SCN**.

Получение четких снимков без вспышки

Ниже объясняется, как делать снимки без вспышки в ситуациях такого рода.

Установите фотокамеру на режим .

- "РЕЖИМ СТАБ. Фотосъемка с использованием цифровой стабилизации изображения" (стр. 25)

Увеличение значения настройки [ISO]

- "ISO Изменение чувствительности ISO" (стр. 23)

Снимок слишком зернистый

К высокой зернистости снимка могут приводить несколько факторов.

Использование цифрового зума при съемке крупных планов

- При использовании цифрового зума часть изображения оказалась обрезанной и увеличенной. Чем больше увеличение, тем более зернистым выглядит снимок.

- "ЦИФРОВОЙ ЗУМ Увеличение изображения объекта" (стр. 24)

Увеличение чувствительности ISO

- При увеличении значения настройки [ISO] может возникать “шум”, проявляющийся в виде пятен нежелательного цвета или неоднородности цвета, что приводит к зернистости снимка. Эта фотокамера оборудована функцией, позволяющей делать снимки с высокой чувствительностью и подавлением шумов. Однако увеличение чувствительности ISO приводит к созданию более зернистых снимков чем при менее высокой чувствительности.

 “ISO Изменение чувствительности ISO” (стр. 23)

Как делать снимки с правильной цветопередачей

- Причиной, по которой между цветами на снимке и действительными цветами заметны различия, является источник света, освещающий объект съемки. [WB] представляет собой функцию, позволяющую фотокамере определять правильные цвета. Обычно настройка [ABTO] обеспечивает оптимальный баланс белого, однако в зависимости от объекта может оказаться целесообразнее поэкспериментировать с настройкой [WB].

- Если объект находится в тени в солнечный день
- Если объект освещен и естественным, и комнатным освещением (например, расположен около окна)
- Если в центре кадра отсутствует белое



 “WB Настройка цвета снимка” (стр. 22)

Съемка белого пляжа или заснеженного ландшафта

- Сделайте снимок с  или  в режиме **SCN**. Подходит для съемки в солнечные дни на пляже или на снегу.

 “**SCN** (Сцена) Съемка методом выбора сцены в зависимости от ситуации” (стр. 21)



- Часто цвета ярких объектов (например, снега) получаются темнее чем натуральные. Подстройте  в сторону [+], чтобы приблизить изображение этих объектов к реальности. И напротив, при съемке темных объектов имеет смысл выполнить подстройку в сторону [-]. В некоторых случаях вспышка не дает достаточно света для установленной экспозиции.



 “Кнопка  Изменение яркости изображения” (стр. 16)

Съемка объекта против света

- Если настройка [ЗАМЕР] установлена на , то снимок можно сделать, основываясь на яркости в центре монитора, и тем самым избежать воздействия света на заднем плане.

 “ЗАМЕР Изменение метода замера экспозиции” (стр. 24)

- Установите вспышку на , чтобы включить принудительную вспышку. Это позволит снять объект против света и при этом не допустить затемнения лица объекта.  подходит для съемки против света, а также при флуоресцентном и другом искусственном освещении.

 “Кнопка  Съемка со вспышкой” (стр. 17)

Когда объект слишком яркий или слишком темный

- При съемке в режиме **S** или режиме **A** значение выдержки или диафрагмы может отображаться красным. Красный цвет обозначает, что установить правильную экспозицию невозможно. Если вы делаете снимок как есть, то изображение будет слишком ярким или слишком темным. В этом случае с помощью кнопок курсора измените настройки.

 “A/S Переключение в режим приоритета диафрагмы / приоритета выдержки” (стр. 17)

Увеличение количества снимков, которое можно сделать

Записывать снимки, сделанные фотокамерой, можно двумя способами.

Запись снимков во внутреннюю память

- Снимки записываются во внутреннюю память, и если число фотоснимков, которое можно сохранить, достигает значения 0, необходимо подсоединить фотокамеру к компьютеру и загрузить в него снимки, а затем удалить их из внутренней памяти.

Использование карты (дополнительно)

- Снимки записываются на карту, если она вставлена в фотокамеру. Если карта заполнена, необходимо загрузить снимки в компьютер, а затем либо удалить их с карты, либо использовать новую карту.
- Снимки не записываются во внутреннюю память, когда карта вставлена в фотокамеру. Снимки, хранящиеся во внутренней памяти, можно копировать на карту, с помощью функции [РЕЗЕРВ.].

 “РЕЗЕРВ. Копирование снимков из внутренней памяти на карту” (стр. 40)
“Карта” (стр. 77)

Число сохраняемых неподвижных снимков и время видеозаписи

Доступное время записи

Режим записи	Размер изображения		Количество сохраняемых фотоснимков			
			Внутренняя память		Использование карты 512 МБ	
			Со звуком	Без звука	Со звуком	Без звука
RAW	3072 × 2304		2	2	48	48
SHQ	3072 × 2304		4	4	97	98
	3:2	3072 × 2048	4	4	109	109
HQ	3072 × 2304		11	11	275	280
	3:2	3072 × 2048	13	13	307	313
SQ1	2560 × 1920	ВЫСОКИИ	6	6	141	142
		НОРМАЛЬНО	17	17	409	420
	2304 × 1728	ВЫСОКИИ	7	7	174	176
		НОРМАЛЬНО	21	21	499	515
2048 × 1536	ВЫСОКИИ	9	9	218	221	
	НОРМАЛЬНО	26	27	626	652	
SQ2	1600 × 1200	ВЫСОКИИ	15	15	354	363
		НОРМАЛЬНО	41	43	968	1030
	1280 × 960	ВЫСОКИИ	22	23	541	560
		НОРМАЛЬНО	61	67	1452	1597
1024 × 768	ВЫСОКИИ	34	36	819	863	
	НОРМАЛЬНО	90	104	2129	2457	
640 × 480	ВЫСОКИИ	79	90	1879	2129	
	НОРМАЛЬНО	169	226	3993	5324	

Видеоизображение

Качество изображения	Размер изображения	Длина записи			
		Внутренняя память		Использование карты 512 МБ	
		Со звуком	Без звука	Со звуком	Без звука
SHQ	640 × 480 (30 кадров/сек.)	11 сек.	12 сек.	4 мин. 42 сек.	4 мин. 43 сек.
HQ	640 × 480 (15 кадров/сек.)	23 сек.	24 сек.	9 мин. 21 сек.	9 мин. 27 сек.
SQ1	320 × 240 (30 кадров/сек.)	32 сек.	32 сек.	12 мин. 42 сек.	12 мин. 54 сек.
SQ2	320 × 240 (15 кадров/сек.)	1 мин. 03 сек.	1 мин. 05 сек.	25 мин. 03 сек.	25 мин. 48 сек.

- Если [КАЧ-ВО ИЗОБР.] установлено на [SHQ], максимальная продолжительность серийной съемки составляет около 15 секунд для карт, отличающихся от ТуреН.

Использование новой карты

- Если вы используете карту, произведенную не компанией Olympus, или карту, применявшуюся в другом оборудовании (например, в компьютере), отображается сообщение [ОШИБ.КАРТЫ]. Чтобы использовать такую карту в фотокамере, отформатируйте карту с помощью функции [ФОРМАТ.].

 "ФОРМАТ Форматирование внутренней памяти или карты" (стр. 39)

Индикаторы

Фотокамера оборудована несколькими индикаторами, показывающими состояние фотокамеры.

Индикатор	Состояние
Индикатор автоспуска	<p>Когда установлена [☺ 12 СЕК] Индикатор горит приблизительно 10 секунд, мигает приблизительно 2 секунды, а затем делается снимок. Когда установлена [☺ 2 СЕК] Примерно через 2 секунды мигания индикатора производится съемка.</p>
Индикатор обращения к карте	<p>Мигает: Снимок записывается, фотокамера считывает фильм, или загружаются изображения (при подключении к компьютеру).</p> <ul style="list-style-type: none"> • При мигании индикатора обращения к карте нельзя выполнять следующие действия. В противном случае данные изображений могут быть не сохранены, и внутренняя память или карта могут оказаться непригодными для дальнейшего использования. <ul style="list-style-type: none"> • Открытие крышки отсека аккумулятора/крышки карты • Извлечение аккумуляторов. • Подсоединение и отсоединение сетевого адаптера переменного тока.
Зеленый индикатор монитора	<p>Горит: Фокус и экспозиция зафиксированы. Мигает: Фокус и экспозиция не зафиксированы.</p> <ul style="list-style-type: none"> • Отпустите кнопку спуска затвора, переведите визирную метку АФ на объект съемки и еще раз нажмите кнопку спуска затвора наполовину.

Продление срока действия аккумулятора

- Выполнение любой из следующих операций, когда съемка не выполняется, может привести к разрядке аккумулятора.
 - Многократные нажатия кнопки спуска затвора наполовину
 - Многократное использование зума
 - Для [ПОСТОЯННЫЙ АФ] установлено [ВКЛ.].

Функции, которые нельзя выбрать в меню

- Некоторые пункты нельзя выбрать в меню с помощью кнопок курсора.
 - Пункты, которые нельзя выбрать в меню в текущем режиме съемки
 - Пункты, которые нельзя установить из-за пункта, который уже установлен: [s], режим вспышки и т.д.
 - Пункты, которые нельзя установить, поскольку будут редактироваться снимки, сделанные другой фотокамерой.
- Некоторые функции нельзя использовать, если в карта не вставлена в фотокамеру.
 - [ПАНОРАМА], [НАСТР. ПЕЧАТИ], [ВСТ. В. АЛЬБОМ], [ОТМЕН. ИЗМЕН.], [ЗАГОЛОВОК], [ФОРМАТ.], [РЕЗЕРВ.]

Выбор оптимального режима записи

Под режимом записи понимается сочетание нужного размера изображения и уровня сжатия. Используйте следующие примеры для определения оптимального режима записи при съемке.

Чтобы редактировать и обрабатывать изображения на компьютере

- [RAW]

Для печати больших фотографий на полноразмерной бумаге/для редактирования и обработки снимков на компьютере

- [SHQ] или [HQ]

Для печати на полноразмерной бумаге

- [SQ1]

Для печати в формате открытки /для отправки в качестве вложения в сообщении электронной почты или размещения на web-сайте

- [SQ2]

 "КАЧ-ВО ИЗОБР Изменение качества изображения" (стр. 20)

Возврат настроек функций в значения по умолчанию

- В этой камере некоторые настройки сохраняются даже после выключения питания. Чтобы вернуть установки на значения по умолчанию, выполните [СБРОС].
 Когда диск режимов в положении **P**, **A/S**, **M** или : установки сохраняются даже после выключения питания (кроме настроек автоспуска, панорамы или интервальной съемки).
- Когда диск режимов в положении **AUTO** или **SCN**: устанавливаются настройки по умолчанию (кроме [КАЧ-ВО ИЗОБР.] и [РЕЖИМ СТАБ.]).

 "СБРОС Изменение функций съемки на настройки по умолчанию" (стр. 21)

Подтверждение экспозиции, если изображение на мониторе плохо видно вне помещения

В некоторых случаях при съемке вне помещения изображение на мониторе плохо видно, и экспозицию трудно проверить.

Нажмите несколько раз **DISP./** для отображения гистограммы

- Установите экспозицию таким образом, чтобы график концентрировался на

68 RU Внешних сторонах гистограммы и был уравновешен по обеим сторонам.

Как читать гистограмму

- 1 Если пик слишком сильно заполняет рамку, изображение получится в основном черным.
- 2 Если пик слишком сильно заполняет рамку, изображение получится в основном белым.
- 3 Зеленая часть гистограммы показывает распределение яркости в пределах визирной метки АФ.

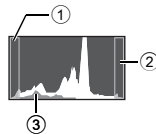

- ☞ “Кнопка **DISP./?** Смена информации на экране / отображение руководства по меню / проверка времени” (стр. 15)

Воспроизведение справки и советов по устранению неполадок

Эффект “красных глаз” нельзя устранить

- На некоторых снимках эффект “красных глаз” нельзя устранить. Кроме того, воздействию могут подвергнуться части изображения, отличные от глаз.

Снимок нельзя зарегистрировать в альбоме

- В каждом альбоме можно зарегистрировать до 100 снимков.
- Один и тот же снимок нельзя зарегистрировать в нескольких альбомах.

Советы по воспроизведению

Воспроизведение снимка во внутренней памяти

- Если в фотокамеру вставлена карта памяти, снимок, хранящийся во внутренней памяти, воспроизвести не удастся. Прежде чем работать с фотокамерой, извлеките карту.

Разъяснение настроек и другой информации по сделанным снимкам

- Просмотрите снимок и нажмите кнопку **DISP./?**. Нажмите несколько раз **DISP./?**, чтобы изменить объем отображаемой информации.

- ☞ “Кнопка **DISP./?** Смена информации на экране / отображение руководства по меню / проверка времени” (стр. 15)

Быстрое отображение нужного снимка

- Используйте функцию альбома. Можно создать до 12 альбомов и ввести в эти альбомы снимки, хранящиеся на карте. Чтобы просмотреть снимки, установите диск режимов в положение и выберите альбом для воспроизведения в верхнем меню.

Один и тот же снимок не может быть включен в несколько альбомов.

- ☞ “ВСТ. В АЛЬБОМ Добавление снимков в альбом” (стр. 36)
“АЛЬБОМ Смотрите снимки, зарегистрированные в альбоме” (стр. 31)

- Толкните рычаг зума в направлении W для просмотра снимков в виде пиктограмм (в индексном виде) или в формате календаря (вид календаря).

- ☞ “Рычаг зума Выполняет увеличение при съемке/воспроизведении с увеличением” (стр. 11)

Удаление звука, записанного с фотоснимками

- Если снимок озвучен, то звук удалить невозможно. Для этого следует повторить запись в полной тишине. Запись звука невозможна, если во внутренней памяти или на карте недостаточно свободного места.

- ☞ “ Озвучивание снимков” (стр. 36)

Просмотр снимков на компьютере

Просмотр всего снимка на экране компьютера

Размер снимка, отображаемого на экране компьютера, изменяется в зависимости от настроек компьютера. Если разрешение монитора установлено на 1024 x 768, и для просмотра снимка размером 2048 x 1536 при 100% используется приложение Internet Explorer, то весь снимок можно просмотреть только с помощью прокрутки. Просмотреть весь снимок на экране компьютера можно несколькими способами.

Просмотр снимка с помощью программы просмотра фотографий

- Установите программу OLYMPUS Master с компакт-диска, входящего в комплект поставки.

Измените разрешение монитора

- Значки на рабочем столе могут быть переупорядочены. Подробнее об изменении настроек компьютера смотрите в руководстве по эксплуатации компьютера.

При получении сообщения об ошибке в фотокамере...

Индикация на мониторе	Возможная причина	Необходимые меры
 ОШИБ.КАРТЫ	Карта неисправна.	Эта карта непригодна для использования. Вставьте новую карту.
 ЗАЩИТА ОТ ЗАП.	Карта защищена от записи.	На записанный снимок с помощью компьютера была установлена защита от записи (атрибут "только чтение"). Загрузите снимок в компьютер и отмените атрибут "только чтение".
 ПАМЯТЬ ПОЛН.	Во внутренней памяти не осталось свободного места для сохранения новых данных.	Вставьте карту или удалите ненужные данные. Прежде чем удалять данные, выполните резервное копирование важных снимков с помощью карты или загрузите их на компьютер.
 КАРТА ПОЛ.	На карте не осталось свободного места для сохранения новых данных.	Замените карту или удалите ненужные данные. Перед удалением загрузите важные снимки в компьютер.
 НЕТ ИЗОБР.	Нет снимков во внутренней памяти или на карте.	Во внутренней памяти или на карте отсутствуют снимки. Запишите снимки.
 ОШИБКА СНИМКА	Неполадка записанного снимка – не удастся просмотреть снимок на этой фотокамере.	Просмотрите снимок на компьютере с помощью программы обработки фотографий. Если это не удастся, файл изображения поврежден.
 РЕДАКТИРОВАНИЕ НЕВОЗМОЖНО	Если выбраны снимки, снятые другими камерами, их нельзя отредактировать.	Для редактирования этих снимков воспользуйтесь какой-нибудь программой для обработки изображений.
 КРЫШКА К.ОТКР.	Крышка отсека карты открыта.	Закройте крышку отсека карты.
 БАТ. РАЗРЯЖЕНА	Аккумуляторы разряжены.	Вставьте новые батареи или зарядите аккумулятор.

Индикация на мониторе	Возможная причина	Необходимые меры
	Эта карта несовместима с фотокамерой. Возможно, карта не отформатирована.	Отформатируйте или замените карту. <ul style="list-style-type: none"> Выберите [ОТКЛ.] и нажмите . Вставьте новую карту. Выберите [ФОРМАТ.] ► [ДА] и нажмите . С карты будут удалены все данные.
	Ошибка во внутренней памяти.	Выберите [ФОРМАТ.] ► [ДА] и нажмите  . Из внутренней памяти будут удалены все данные.
	Фотокамера не подсоединена к принтеру надлежащим образом.	Отсоедините фотокамеру, а затем подсоедините ее правильно.
	В принтере нет бумаги.	Загрузите бумагу в принтер.
	В принтере закончились чернила.	Замените в принтере картридж с чернилами.
	Произошло замятие бумаги.	Извлеките застрявшую бумагу.
УСТАНОВКИ ИЗМ.	При изменении настроек фотокамеры из принтера был извлечен лоток с бумагой, или на принтере выполнялись какие-либо операции.	При изменении настроек фотокамеры нельзя выполнять операции на принтере.
	Неполадки, связанные с принтером и/или фотокамерой.	Выключите фотокамеру и принтер. Проверьте принтер, устраните причины неполадок, а затем вновь включите питание.
	При помощи данной фотокамеры невозможно печатать снимки, записанные на других фотокамерах.	Для печати воспользуйтесь компьютером.

Функции, которые можно настроить в Моем режиме и назначаемая кнопка

Функция	МОЙ РЕЖИМ	НАЗН.КН ОПКА	Стр. для справки
P/A/S/M/SCN	✓	—	стр. 12
	✓	—	стр. 16
ДИАФРАГМА	✓	—	стр. 13
ВЫДЕРЖКА	✓	—	стр. 13
РЕЖИМ ВСПЫШКИ	✓	—	стр. 17
	✓	—	стр. 16
	✓	—	стр. 16
МОНИТ. (I/O) ^{*1}	✓	—	стр. 10
ЗУМ ^{*2}	✓	—	стр. 11
РЕЖИМ СТАБ.	✓	✓ (по умолчанию)	стр. 25
БЛА-ЭКСП.	—	✓	стр. 12
ФИКСАЦИЯ АФ	—	✓	стр. 12
КАЧ-ВО ИЗОБР.	✓	✓	стр. 20
WB	✓	—	стр. 22
ISO	✓	—	стр. 23
DRIVE	✓	—	стр. 23
ЗАМЕР	✓	—	стр. 24
ОПТИМ. ЗУМ	✓	✓	стр. 24

Функция	МОЙ РЕЖИМ	НАЗН.КН ОПКА	Стр. для справки
ЦИФРОВОЙ ЗУМ	✓	✓	стр. 24
РЕЖ.АВТОФОК.	✓	✓	стр. 24
РЕЖ. ФОКУС.	✓	✓	стр. 25
ПОСТОЯННЫЙ АФ	✓	✓	стр. 25
ПРОГНОЗ. АФ	✓	✓	стр. 25
	✓	—	стр. 26
	✓	✓	стр. 26
	✓	✓	стр. 26
	✓	✓	стр. 26
ПАНОРАМА	✓	—	стр. 27
	✓	—	стр. 27
РЕЗКОСТЬ	✓	—	стр. 27
КОНТРАСТ	✓	—	стр. 28
НАСЫЩЕННОСТЬ	✓	—	стр. 28
ПОДАВЛ.ШУМА	✓	✓	стр. 28
ИНТЕРВАЛ	✓	—	стр. 28
INFO	✓	—	—
МЕТКИ АФ	✓	—	стр. 44
	✓	—	стр. 44

*1 Выберите и установите включение либо монитора, либо видеосканера при включении фотокамеры.

*2 Для функции [ЗУМ] выберите значение из 38 мм, 50 мм, 100 мм, 200 мм или 380 мм (Эти значения относятся к эквивалентному фокусному расстоянию для 35 мм камеры).

Функции, доступные для различных режимов и сюжетов съемки

Некоторые функции нельзя установить в определенных режимах съемки. Более подробно см. в таблице ниже. В режиме набор доступных функций зависит от режимов, установленных в меню [МОЙ РЕЖИМ].

В режиме **SCN**, для получения специальных эффектов в некоторых сценах ограничено управление определенными функциями. Эти функции помечены с помощью . Более подробные сведения даны в разделе "Функции с ограничениями в сюжетах съемки" (стр. 75).

● Режимы и функции съемки

Режим съемки		AUTO	P	A	S	M	SCN	
Функция								
Вспышка	АВТО		✓		—			—
			✓		—			—
				✓				—
				✓				—
			✓		—			—
				✓				—
		—		✓		—	✓	
FNo.		—		✓	—	✓		—
Выдержка			—		✓			—
				✓				✓
				✓				✓
					✓			
INFO				✓				—
Оптический зум				✓				✓
РЕЖИМ СТАБ.		✓			—		✓	—
СТАБ. ВИДЕО					—			✓
Фиксация АЕ		—			✓			—
Фиксация АФ		—			✓			—
КАЧ-ВО ИЗОБР.		✓ ⁺¹			✓			✓
WB		—				✓		
ISO		—	✓		✓ ⁺²		✓	—
DRIVE		—		✓		✓ ⁺³		—
ЗАМЕР		—				✓		
ОПТИМ. ЗУМ		—			✓			—
ЦИФРОВОЙ ЗУМ		—			✓			✓
РЕЖ.АВТОФОК.		—			✓			—
РЕЖ. ФОКУС.		—			✓			—
ПОСТОЯННЫЙ АФ		—			✓			✓
ПРОГНОЗ. АФ		—			✓			—
		—			✓			—
СИНХРО		—			✓			—
ВСПЫШКА		—			✓			—
(фотоснимки)		—			✓			—
ПАНОРАМА		—	✓		—			—
		—				✓		
РЕЗКОСТЬ		—				✓		
КОНТРАСТ		—				✓		
НАСЫЩЕН.		—				✓		

Режим съемки	AUTO	P	A	S	M	SCN	
ПОДАВЛ. ШУМА	—			✓			—
ИНТЕРВАЛ	—			✓			—
(видео)				—			✓
ФОРМАТ. (ФОРМАТ)				✓			
РЕЗЕРВ.				✓			
				✓			
НАСТР.-ВКЛ.				✓			
НАСТР.-ВЫКЛ.				✓			
ЗВУК				✓			
				✓			
ЗВУК ЗАТВОР.				✓			
ГРОМКОСТЬ				✓			
ПРОСМ.ЗАП.				✓			
ИМЯ ФАЙЛА				✓			
PIXEL MAPPING				✓			
				✓			
				✓			
DUALTIME				✓			
УСТ.БУДИЛЬНИК				✓			
ВИДЕОВЫХОД				✓			
МЕТКИ АФ				✓			—
				✓			—
МОЙ РЕЖИМ	—			✓			—
м/фт				✓			
ПОДСВЕТКА АФ.			✓				✓
НАЗН.КНОПКА	—			✓			—

*1 [RAW] не доступна.

*2 [АВТО] не доступно.

*3 [ВКТ] не доступна.

● Функции с ограничениями в сюжетах съемки

Функция	Сюжет													
РЕЖИМ ВСПЫШКИ	✓			—	✓			—		✓		—	✓*1	
	✓		—	✓			—		✓		✓*2		✓	
	✓		—	✓			—		✓		—		✓	
Оптический зум		✓			—				✓					
КАЧ-ВО ИЗОБР.					✓*3						—*4		✓*3	
DRIVE	✓		—	✓		—			✓				—	
ОПТИМ. ЗУМ		✓		—					✓					
ЦИФРОВОЙ ЗУМ		✓		—					✓					
РЕЖ.АВТОФОК.			✓				—				✓			
РЕЖ. ФОКУС.			✓				—			✓			—	
ПОСТОЯННЫЙ АФ			✓				—			✓				
ПРОГНОЗ. АФ			✓				—			✓				
		✓		—	✓		—		✓		—		✓	
		✓		—	✓		—		✓		—		✓	
		✓		—	✓		—		✓		—		✓	
					✓								—	
ПАНОРАМА					✓								—	
ПОДАВЛ.ШУМА	—		✓*5		—		✓*5				—			
ИНТЕРВАЛ					✓								—	
ПОДСВЕТКА АФ.			✓				—				✓			

*1 [] or [] выбрать нельзя.

*2 Зафиксировано на [].

*3 [RAW] выбрать нельзя.

*4 [КАЧ-ВО ИЗОБР.] зафиксировано на [640 x 480].

*5 Зафиксировано на [ВКЛ.].

Уход за фотокамерой

Очистка фотокамеры

Внешние поверхности:

- Протирайте осторожно мягкой салфеткой. Если фотокамера сильно загрязнена, смочите салфетку в слабом мыльном растворе, а затем тщательно выжмите. Протрите фотокамеру влажной салфеткой, а затем протрите насухо сухой салфеткой. После использования фотокамеры на пляже протрите ее салфеткой, смоченной в чистой воде и тщательно отжатой.

Монитор и видеоискатель:

- Протирайте осторожно мягкой салфеткой.

Объектив:

- Чтобы удалить пыль, продуйте объектив с помощью специальной спринцовки с кисточкой (продается в фотомагазинах), а затем осторожно протрите, используя очиститель для линз.

Аккумулятор/зарядное устройство:

- Протирайте осторожно мягкой, сухой салфеткой.



Примечание

- Нельзя использовать сильные растворители (например, бензин или спирт), а также химически обработанные салфетки.
- Если объектив остается грязным, на линзе может появиться налет.

Хранение

- Перед продолжительным хранением фотокамеры извлеките аккумулятор и карту памяти, отсоедините сетевой адаптер переменного тока. Храните фотокамеру в прохладном, сухом и хорошо вентилируемом месте.
- Периодически вставляйте в фотокамеру аккумулятор и проверяйте ее функционирование.



Примечание

- Не оставляйте фотокамеру в местах, где находятся химические вещества. Они могут вызвать коррозию.

Батареи

- В данной камере можно использовать следующие типы батареек. Выберите источник питания, наиболее подходящий для данной ситуации.

Щелочные батареи AA

Количество снимков, которые можно получить, может значительно варьироваться в зависимости от производителя батарей и условий съемки.

Никель-металлогидридные батареи AA (подзаряжаемые)

Никель-металлогидридные батареи Olympus очень экономичны и подзаряжаются. Более подробные сведения приведены в руководстве по эксплуатации зарядного устройства.

- Литиевую аккумуляторную батарею (CR-V3) и марганцевые (углеродно-цинковые) батарейки использовать нельзя.

- Расход электроэнергии фотокамерой зависит от используемых функций.
- В нижеуказанных режимах электроэнергия расходуется непрерывно, и аккумулятор быстро разряжается.
 - Частое использование зума.
 - Многократные нажатия кнопки спуска затвора до половины для задействования автофокуса в режиме съемки.
 - Установите для [ПОСТОЯННЫЙ АФ] значение [ВКЛ.].
 - Просмотр снимков на мониторе в течение продолжительного времени.
 - Когда фотокамера присоединена к компьютеру или принтеру.
- Срок службы аккумулятора зависит от типа аккумулятора, производителя, условий съемки и т.д.
 Фотокамера также может отключиться, не показав индикатор предупреждения о недостаточной заряженности аккумулятора, либо показав этот индикатор очень быстро.

Использование дополнительных принадлежностей

Карта

Снимки можно записывать на карту, приобретаемую дополнительно. Внутренняя память и карты – это носители для записи снимков, выполняющие в фотокамере такие же функции, как фотопленка в пленочных фотоаппаратах. Снимки, записанные во внутренней памяти или на карте, можно легко стирать при помощи самой фотокамеры или обрабатывать на компьютере. В отличие от портативных носителей, внутренняя память не может быть извлечена или заменена. Для увеличения количества записываемых снимков можно воспользоваться картой большей емкости.

① Место указателя

В этом месте можно сделать запись о содержании карты.

② Зона контактов

Элементы, по которым на карту передаются данные из фотокамеры.

Совместимые карты

xD-Picture Card (16 МБ – 1 ГБ)

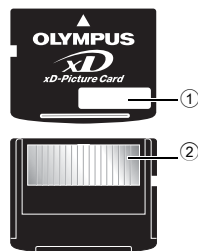

Использование внутренней памяти или карты

С помощью монитора можно определить, используется для операций съемки и просмотра внутренняя память или карта.

Режим съемки



Режим просмотра



Индикатор памяти
[IN]: При использовании внутренней памяти.
[xD]: При использовании карты.

Установка и извлечение карты

- 1 Выключите фотокамеру.
- 2 Откройте крышку отсека карты.

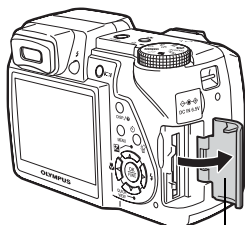

Крышка отсека карты

Установка карты

- 3 Сориентируйте карту, как показано, и вставьте ее в слот, руководствуясь иллюстрацией.

- Вставьте карту прямо.
- Вставляйте карту до защелкивания на месте

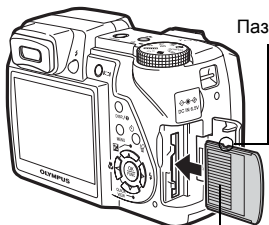

Зона контактов

Извлечение карты

- 3 Вдавите до конца, а затем плавно отпустите карту.

- Карта немного приподнимется и остановится.
- Извлеките карту пальцами.

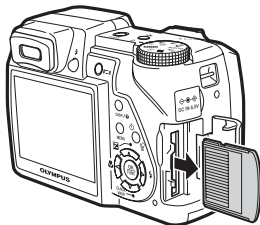
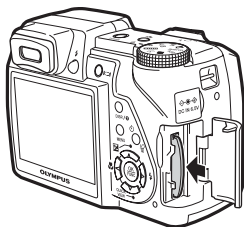

4 Закройте крышку отсека карты.

! Примечание

- При воспроизведении снимков мигает индикатор обращения к карте. Считывание снимков занимает некоторое время. Не открывайте крышки отсека аккумулятора/крышки карты, пока индикатор обращения к карте мигает. Это может привести к повреждению данных во внутренней памяти или на карте и сделать внутреннюю память или карту непригодной для использования.

Сетевой адаптер переменного тока

Сетевой адаптер переменного тока полезен при выполнении долговременных задач (например, при загрузке снимков в компьютер или при показе слайд-шоу в течение длительного времени).

С этой фотокамерой нельзя использовать другие сетевые адаптеры переменного тока.

! Примечание

- Не вынимайте и не устанавливайте аккумулятор, не подсоединяйте и не отсоединяйте сетевой адаптер переменного тока или универсальный разъем, когда фотокамера включена. Это может отрицательно сказаться на внутренних настройках и функционировании фотокамеры.
- Сетевой адаптер переменного тока может использоваться в диапазоне от 100 В до 240 В переменного тока (50/60 Гц).
- Обращайтесь за информацией в местный магазин электротоваров или в туристическую фирму.
- Не используйте в путешествиях преобразователи напряжения. Они могут повредить сетевой адаптер переменного тока.
- Фотокамера с подсоединенным сетевым адаптером переменного тока не обладает водостойкостью.
- Не забудьте прочитать руководство по эксплуатации сетевого адаптера переменного тока.

МЕРЫ ПРЕДОСТОРОЖНОСТИ



ОСТОРОЖНО

ОПАСНОСТЬ ПОРАЖЕНИЯ
ЭЛЕКТРИЧЕСКИМ ТОКОМ
НЕ ОТКРЫВАТЬ



ПРЕДУПРЕЖДЕНИЕ: ВО ИЗБЕЖАНИЕ ПОРАЖЕНИЯ ЭЛЕКТРИЧЕСКИМ ТОКОМ НЕ СНИМАЙТЕ КРЫШКУ (ИЛИ ЗАДНЮЮ ПАНЕЛЬ), ВНУТРИ ФОТОКАМЕРЫ НЕ ДЕТАЛЕЙ, НУЖДАЮЩИХСЯ В ВАШЕМ ОБСЛУЖИВАНИИ. ДОВЕРЬТЕ ТЕХНИЧЕСКОЕ ОБСЛУЖИВАНИЕ ВЫСОККВАЛИФИЦИРОВАННОМУ СЕРВИСНОМУ ПЕРСОНАЛУ OLYMPUS.



Восклицательный знак, заключенный в треугольник, обозначает в сопроводительной документации важные инструкции по эксплуатации и уходу.



ОПАСНО

Невыполнение рекомендаций, обозначенных этим символом, при использовании данного изделия может привести к серьезным травмам или смертельному исходу.



ОСТОРОЖНО

Невыполнение рекомендаций, обозначенных этим символом, при использовании данного изделия может привести к травмам или смертельному исходу.



ПРЕДУПРЕЖДЕНИЕ

Невыполнение рекомендаций, обозначенных этим символом, при использовании данного изделия может привести к травмам низкой степени тяжести, повреждению оборудования или потере ценных данных.

ОПАСНО!

ВО ИЗБЕЖАНИЕ ВОЗГОРАНИЯ ИЛИ ПОРАЖЕНИЯ ЭЛЕКТРИЧЕСКИМ ТОКОМ, НИ В КОЕМ СЛУЧАЕ НЕ РАЗБИРАЙТЕ ИЗДЕЛИЕ, НЕ ПОДВЕРГАЙТЕ ИЗДЕЛИЕ ВОЗДЕЙСТВИЮ ВОДЫ И НЕ ЭКСПЛУАТИРУЙТЕ ЕГО ПРИ ВЫСОКОЙ ВЛАЖНОСТИ ОКРУЖАЮЩЕЙ СРЕДЫ.

Общие меры предосторожности

- Прочитайте все инструкции** — Перед использованием изделия прочитайте все инструкции по эксплуатации. Сохраните все технические руководства и документацию для дальнейшего использования.
- Очистка** — Перед очисткой обязательно отсоединяйте изделие от электросети. Для очистки можно использовать только влажную ткань. Нельзя использовать для очистки жидкие или аэрозольные очищающие средства, а также любые органические растворители.
- Аксессуары** — В целях личной безопасности и во избежание повреждения изделия используйте только те аксессуары, которые рекомендованы фирмой Olympus.
- Вода и влага** — Меры предосторожности для влагозащитных изделий описаны в разделах о защите от влаги.
- Размещение** — Надежно устанавливайте изделие на штатив, стойку или зажим, чтобы избежать повреждения изделия.
- Источники питания** — Подключайте данное изделие только к тем источникам питания, которые указаны на изделии.
- Молнии** — Если во время использования сетевого адаптера переменного тока начинается гроза, немедленно выньте вилку адаптера из розетки.
- Посторонние предметы** — Во избежание травм запрещено вставлять в изделие металлические предметы.
- Тепло** — Нельзя использовать или хранить данное изделие рядом с такими источниками тепла как отопительные батареи, тепловые заслонки, печи и любое оборудование или устройства, выделяющее тепло, в т.ч. усилители стереосистем.

Обращение с фотокамерой



ОСТОРОЖНО

- Нельзя пользоваться фотокамерой рядом с горючими или взрывоопасными газами.

- **Не используйте вспышку при съемке людей (младенцев, маленьких детей и т.д.) с близкого расстояния.**
 - При съемке со вспышкой располагайте фотокамеру не ближе 1 м от человеческих лиц. Срабатывание вспышки рядом с глазами человека может привести к временной потере зрения.
- **Не давайте фотокамеру детям и младенцам.**
 - Всегда используйте и храните фотокамеру вне пределов досягаемости для маленьких детей и младенцев во избежание следующих ситуаций, в которых они могут получить серьезные травмы:
 - Ребенок может запутаться в ремешке фотокамеры, что приведет к удушью.
 - Ребенок может случайно проглотить аккумулятор, карты памяти или другие мелкие детали.
 - Ребенок может ослепить вспышкой себя или других детей.
 - Ребенок может получить травму от движущихся деталей фотокамеры.
- **Не смотрите на солнце или яркие лампы, используя фотокамеру.**
- **Нельзя хранить фотокамеру в пыльных или влажных помещениях.**
- **Не накрывайте рукой вспышку во время ее срабатывания.**



ПРЕДУПРЕЖДЕНИЕ

- **Немедленно прекратите использование фотокамеры при появлении необычного запаха, шума или дыма.**
 - Не трогайте аккумулятор голыми руками - Вы можете обжечься.
- **Не держите фотокамеру влажными руками.**
- **Не оставляйте фотокамеру в местах, где она может подвергнуться воздействию очень высоких температур.**
 - Это может привести к ухудшению характеристик ее элементов, а, в некоторых случаях, фотокамера может загореться. Не накрывайте (например, одеялом) зарядное устройство или сетевой адаптер переменного тока во время использования. Это может привести к перегреву и пожару.
- **Во избежание низкотемпературных ожогов, обращайтесь с фотокамерой осторожно.**
 - Поскольку фотокамера содержит металлические детали, ее перегрев может привести к низкотемпературным ожогам. Примите во внимание следующее:
 - При продолжительном использовании фотокамера нагревается. Держа фотокамеру в этом состоянии, можно получить низкотемпературный ожог.
 - При крайне низких температурах окружающей среды корпус фотокамеры может охладиться до температуры ниже окружающей. При низких температурах, по возможности, держите фотокамеру в перчатках.
- **Следите за ремешком.**
 - Следите за ремешком, на котором висит фотокамера. Он может легко зацепиться за различные выступающие предметы и стать причиной серьезной травмы.

Меры предосторожности при использовании аккумулятора

Во избежание протечки, перегрева, возгорания или взрыва аккумулятора, поражения электрическим током или причинения ожогов при ее использовании, следуйте приведенным ниже инструкциям.



ОПАСНО

- Используйте только фирменные NiMH-аккумуляторы Olympus и соответствующее зарядное устройство.
- Нельзя нагревать аккумуляторы или бросать их в огонь.
- При использовании или хранении батарей соблюдайте меры предосторожности и следите, чтобы они не касались металлических предметов вроде ювелирных украшений, булавок, застёжек и т.п.
- Нельзя хранить батареи в местах, где они могут подвергаться воздействию прямых солнечных лучей, высоких температур в автомобилях, рядом с источниками тепла и т.п.
- Во избежание протекания батарей или повреждения их выводов, тщательно следуйте инструкциям по эксплуатации батарей. Никогда не пытайтесь разбирать батареи или дорабатывать их, паять и т.п.
- Если жидкость из батареи попала в глаза, немедленно промойте глаза чистой, холодной проточной водой и срочно обратитесь к врачу.
- Храните батареи вне пределов досягаемости маленьких детей. Если ребенок случайно проглотил батарею, срочно обратитесь к врачу.



ОСТОРОЖНО

- Постоянно держите батареи сухими.

- Во избежание протекания, перегрева, возгорания или взрыва, используйте только батареи, рекомендованные для использования с данным изделием.
- Никогда не используйте совместно разные батареи (старые и новые батареи, заряженные и не заряженные батареи, батареи разных производителей, разной емкости и т. п.).
- Никогда не пытайтесь заряжать щелочные, литиевые батареи или литиевые батарейные блоки CR-V3.
- Вставляйте батареи осторожно, как описано в инструкции по эксплуатации.
- Не используйте батарею, если ее корпус не покрыт изоляционной оболочкой или если она повреждена, т. к. это может вызвать протекание жидкости, возгорание или травму.



ПРЕДУПРЕЖДЕНИЕ

- Не вынимайте аккумулятор сразу после эксплуатации фотокамеры. Во время продолжительного использования аккумулятора могут нагреться.
- Перед длительным хранением фотокамеры обязательно извлеките из нее аккумулятор.

- **Не разрешается использовать следующие батарейки типа AA (R6).**

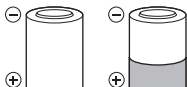

Батарейки с корпусом, частично или полностью не покрытым изоляционной оболочкой.



Батарейки с выступающим контактом ⊖, который не покрыт изоляционной оболочкой.

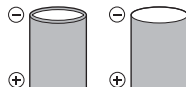

Батарейки с плоскими контактами, которые не полностью покрыты изоляционной оболочкой. (Такие батарейки нельзя использовать, даже если контакты ⊖ частично покрыты оболочкой).

- Если никель-металлогидридные аккумуляторы не зарядились в установленное время, прекратите их зарядку и не используйте их.
- Не используйте аккумулятор, если он треснул или сломан.
- Если во время эксплуатации фотокамеры аккумуляторы начнут протекать, обесцветятся, деформируются, или же если возникнет какое-либо другое отклонение в их работе, выключите фотокамеру.
- Если электролит, вытекшая из аккумулятора, попала на одежду или кожу, немедленно снимите загрязненную одежду и промойте пораженный участок чистой, холодной проточной водой. Если от жидкости на коже остался ожог, срочно обратитесь к врачу.
- Не подвергайте аккумуляторы воздействию ударов или продолжительной вибрации.

Предупреждение касательно среды эксплуатации

- Для защиты высокотехнологичных элементов данного изделия никогда не оставляйте фотокамеру в нижеперечисленных местах ни во время использования, ни во время хранения:
- Места, где температура и/или влажность имеют высокие значения или чрезмерно колеблются. Под прямыми солнечными лучами, на пляже, в запертых автомобилях или рядом с источниками тепла (печи, отопительные батареи и т.п.) или увлажнителями.
- Там, где много песка или пыли.
- Рядом с горючими или взрывчатыми веществами.
- В местах с повышенной влажностью типа ванной комнаты или под дождем. При использовании влагозащитных изделий прочитайте прилагаемую к ним инструкцию.
- В местах, подверженных сильным вибрациям.
- Не роняйте фотокамеру и не подвергайте ее воздействию сильных ударов или вибраций.
- Когда фотокамера закреплена на штативе, регулируйте ее положение при помощи головки штатива. Не вращайте саму фотокамеру.
- Не касайтесь электрических контактов на фотокамере.

- Не оставляйте фотокамеру направленной прямо на солнце. Это может привести к повреждению ламелей/шторок затвора, нарушению цветопередачи, появлению ореола на светочувствительной матрице ПЗС, а также к пожару.
- Не прикладывайте к объективу значительных толкающих или тянущих усилий.
- Вынимайте аккумулятор перед продолжительным хранением фотокамеры. Выбирайте для хранения прохладные и сухие места во избежание конденсации и образования налета внутри фотокамеры. Проверьте фотокамеру после хранения. Включив питание и нажав на кнопку спуска затвора, убедитесь, что она функционирует нормально.
- Всегда соблюдайте ограничения, накладываемые на среду эксплуатации фотокамеры, описанные в ее руководстве.

Меры предосторожности при использовании аккумулятора

- Никель-металлогидридные аккумуляторы Olympus (прилагаются в некоторых областях) предназначены только для цифровых фотокамер Olympus. Нельзя использовать аккумуляторы с любыми другими устройствами.
- Перед первым использованием никель-металлогидридных аккумуляторов (прилагаются в некоторых областях) или же если они не использовались долгое время, обязательно зарядите их.
- Всегда заряжайте комплект аккумуляторов (прилагаются в некоторых областях) (2 или 4) вместе.
- Не используйте щелочные батарейки, если только без этого не обойтись. В некоторых случаях щелочные батарейки служат меньше, чем аккумуляторы NiMH. Функционирование щелочных батареек ограничено, особенно при низких температурах. Рекомендуется использовать никель-металлогидридные аккумуляторы.
- Марганцевые батарейки AA (угольно-цинковые) не могут использоваться с этой фотокамерой.
- При использовании фотокамеры с аккумуляторами в условиях низких температур старайтесь держать фотокамеру и запасные аккумуляторы в теплом месте. Аккумуляторы, севшие при низкой температуре, могут восстановить работоспособность при комнатной температуре.
- Рекомендуемые диапазоны температур для никель-металлогидридных аккумуляторов:
 Эксплуатация..... 0°C до 40°C
 Зарядка 0°C до 40°C
 Хранение -20°C до 30°C
- Несоблюдение температурного режима при использовании, зарядке или хранении может сократить срок службы аккумуляторов или повлиять на их функционирование. Перед длительным хранением фотокамеры обязательно извлеките из нее аккумуляторы.
- Перед использованием никель-металлогидридных или никель-кадмиевых аккумуляторов всегда читайте прилагаемые инструкции.
- Количество снимков, которые Вы сможете сделать, зависит от условий съемки и состояния аккумуляторов.
- Перед длительными поездками, особенно за границу, купите достаточно запасных аккумуляторов. Во время путешествия возможны затруднения с приобретением рекомендованных аккумуляторов.

ЖК-монитор

- Не прикладывайте к монитору значительные усилия, иначе изображение может стать нечетким, возможны неполадки в режиме просмотра или монитор будет поврежден.
- В верхней/нижней части монитора может появляться белая полоска, но это не является признаком неполадок.
- При расположении объекта съемки по диагонали фотокамеры его края могут выглядеть на мониторе зигзагообразными. Это не является признаком неполадок. Данный эффект будет менее заметен в режиме просмотра.
- В условиях низких температур ЖК-монитору может потребоваться больше времени на включение, или его цветопередача временно изменится. Удачным решением при использовании фотокамеры в условиях крайне низких температур будет периодическое помещение фотокамеры в теплое место. ЖК-монитор, работающий хуже при низких температурах, восстановится при нормальных температурах.
- ЖК-дисплей, используемый в мониторе, изготовлен по высокоточной технологии. Однако на ЖК-дисплее возможно наличие исчезающих черных или светлых точек. В зависимости от их характеристик или угла зрения на монитор, такие точки могут выделяться по цвету или яркости. Это не является признаком неполадок.

Правовые и прочие уведомления

- Фирма Olympus не дает никаких заверений или гарантий в отношении убытков или ожидаемой выгоды от надлежащего использования данного изделия, а также требований третьих лиц, вызванных ненадлежащим использованием данного изделия.
- Фирма Olympus не дает никаких заверений или гарантий в отношении убытков или ожидаемой выгоды, которые могут возникнуть из-за стирания данных снимков при надлежащем использовании данного изделия.

Отказ от гарантии

- Фирма Olympus не дает никаких заверений или гарантий, как явных, так и подразумеваемых, в отношении любого содержания данных печатных материалов, программного обеспечения или в связи с ними, и ни в коем случае не несет никакой ответственности в отношении любой подразумеваемой гарантии или пригодности к применению для конкретных целей или за любые косвенные, побочные или сопутствующие убытки (включая, но не ограничиваясь убытками в связи с упущенной выгодой, приостановкой ведения бизнеса или потерей коммерческой информации), которые могут иметь место из-за использования или невозможности использования данных печатных материалов, программного обеспечения или оборудования. Некоторые страны не принимают исключения или ограничения ответственности за косвенные или побочные убытки, поэтому вышеуказанные ограничения могут не распространяться на вас.
- Все права на данное руководство принадлежат фирме Olympus.

Предупреждение

Несанкционированное фотографирование или использование материалов, защищенных авторским правом, может привести к нарушению действующего законодательства об авторском праве. Фирма Olympus не принимает никакой ответственности за несанкционированные фотографирование, использование и другие действия, нарушающие права владельцев авторского права.

Уведомление об авторском праве

Все права защищены. Никакая часть настоящих печатных материалов или программного обеспечения ни в каких целях не может быть воспроизведена в какой бы то ни было форме и какими бы то ни было средствами, будь то электронные или механические, включая фотокопирование и запись на магнитный носитель или сохранение в запоминающих устройствах или поисковых системах, если на то нет письменного разрешения фирмы Olympus. Мы не принимаем никакой ответственности за использование информации, содержащейся в настоящих печатных материалах или программном обеспечении, или за убытки, явившиеся следствием использования этой информации. Фирма Olympus сохраняет право на внесение изменений в форму и содержание настоящей публикации или в программное обеспечение без каких-либо обязательств и предварительных уведомлений.

Предупреждение FCC

- Радио- и телевизионные помехи
Доработки и модернизация данного устройства без специального разрешения изготовителя могут привести к лишению пользователя прав на его применение. Данное устройство проверено и признано соответствующим ограничениям, принятым для цифровых устройств Класса В согласно Разделу 15 Правил FCC. Эти ограничения служат для обеспечения приемлемой защиты от вредных воздействий при использовании в жилых помещениях. Поскольку данное устройство генерирует, использует и может излучать энергию на радиочастотах, оно может создавать вредные помехи радиосвязи в случае несоблюдения инструкций по установке или применению.
Вместе с тем, невозможно гарантировать отсутствие помех при некоторых видах установки. Если устройство создает вредные помехи приему радио/телевизионных передач, которые проявляются при выключении и включении устройства, пользователю следует попытаться устранить эти помехи, выполнив одну или несколько из нижеуказанных рекомендаций:
 - Отрегулируйте антенну или измените ее положение.
 - Увеличьте расстояние между фотокамерой и приемником.
 - Подсоедините устройство не к той розетке или цепи, к которой подключен приемник.
 - Проконсультируйтесь со своим дилером или опытным специалистом по радио/телевизионной технике. Для подключения к портам USB или персональных компьютеров (ПК) можно использовать только кабели USB или из комплекта OLYMPUS.

Любые несанкционированные доработки и модернизация данного устройства могут привести к лишению пользователя прав на его применение.

Для пользователей Северной и Южной Америки

Пользователям в США

Декларация о соответствии

Номер модели : SP-510UZ

Фирменное наименование: OLYMPUS

Ответственная сторона: **OLYMPUS IMAGING AMERICA INC.**

Адрес : 3500 Corporate Parkway, P.O. Box 610, Center Valley,
PA 18034-0610, U.S.A.

Телефон : 484-896-5000

Проверено на соответствие Стандартам FCC

ДЛЯ ДОМАШНЕГО И ОФИСНОГО ИСПОЛЬЗОВАНИЯ

Это устройство соответствует Разделу 15 Правил FCC. Функционирование отвечает следующим двум условиям:

- (1) Это устройство не может причинить какой-либо вред.
- (2) Это устройство должно реагировать на любые действия, в том числе на те, которые могут привести к нежелательному функционированию.

Пользователям в Канаде

Это цифровое устройство Класса В соответствует всем требованиям Canadian Interference-Causing Equipment Regulations (Правила Канады в отношении устройств, создающих помехи).

Пользователям в Европе



Знак "CE" указывает, что этот продукт соответствует европейским требованиям по безопасности, охране здоровья, экологической безопасности и безопасности пользователя. Фотокамеры со знаком "CE" предназначены для продажи в Европе.



Этот символ [перечеркнутая мусорная урна WEEE на колесах, приложение IV] обозначает раздельный сбор электрических и электронных отходов в России. Пожалуйста, не выбрасывайте изделия в бытовой мусоропровод. Используйте системы возврата и сбора (если таковые имеются) для утилизации отходов вышеуказанных типов.

Условия гарантии

1. Если в изделии обнаруживается неисправность в течение двух лет от даты покупки, при условии, что оно использовалось корректно (в соответствии с печатным руководством и другими указаниями по эксплуатации, прилагаемыми к изделию), было куплено у авторизованного дистрибьютора Olympus на территории, где осуществляет свою деятельность компания Olympus Imaging Europa GmbH, которая обозначена на web-сайте <http://www.olympus.com>, данное изделие будет отремонтировано или, в качестве альтернативы, заменено компанией Olympus бесплатно. Для получения услуг по данной гарантии владелец должен предъявить изделие и данный гарантийный сертификат дилеру, у которого изделие было куплено, или в любой сервисный центр Olympus на территории, где осуществляет свою деятельность компания Olympus Imaging Europa GmbH, которая обозначена на web-сайте: <http://www.olympus.com>. В течение срока действия однолетней всемирной гарантии владелец имеет право предъявить изделие в любой сервисный центр Olympus. Обратите внимание, что сервисные центры Olympus открыты не во всех странах.
2. Транспортировку изделия в сервисный центр или к дилеру Olympus владелец осуществляет самостоятельно, неся все связанные с этим расходы и риски.
3. В перечисленных ниже случаях данная гарантия не действует, и владелец оплачивает ремонт за свой счет, даже если ремонт проведен до истечения указанного выше гарантийного срока.
 - (a) Неисправность из-за неправильного использования (например, действия, не упомянутого в указаниях по эксплуатации и других разделах руководства и т. п.).
 - (b) Неисправность в результате ремонта, модификации, чистки и других действий, произведенных с изделием кем-либо, кроме Olympus и авторизованных сервисных центров Olympus.
 - (c) Неисправность или повреждение вследствие транспортировки, падения, удара и т. д. после приобретения изделия.
 - (d) Неисправность или повреждение вследствие пожара, землетрясения, наводнения, урагана и других стихийных бедствий, загрязнения окружающей среды и перепадов напряжения в электросети.

- (e) Неисправность в результате небрежного или неправильного хранения (например, в условиях высокой температуры или влажности, вблизи репеллентов насекомых, таких как нафталин, опасных препаратов и т. п.), неправильного ухода и т. д.
 - (f) Неисправность в результате истощения заряда элементов питания.
 - (g) Неисправность из-за попадания вовнутрь корпуса изделия песка, грязи и т. п.
 - (h) Отсутствие данного гарантийного сертификата при предъявлении изделия для ремонта.
 - (i) Внесение изменений в гарантийный сертификат относительно года, месяца или даты покупки, имени владельца, названия дилера или серийного номера.
 - (j) Отсутствие документа, подтверждающего факт покупки, при предъявлении данного гарантийного сертификата.
4. Данная гарантия распространяется только на само изделие; гарантия не распространяется на аксессуары, например, чехол, ремешок, защитную крышку объектива и элементы питания.
5. Обязательства Olympus по данной гарантии ограничиваются исключительно ремонтом и заменой изделия. Исключается какая-либо ответственность за прямые или косвенные убытки и повреждения, понесенные владельцем из-за неисправности изделия, в частности, за убытки и повреждение каких-либо объективов, фотопленок и другого оборудования и аксессуаров, используемых с изделием, а также убытки и повреждения из-за задержки ремонтных работ и утери какой-либо информации. Данный пункт не ограничивает положений действующего законодательства.

Примечания по использованию гарантии

1. Данная гарантия действительна только в случае корректного заполнения гарантийного сертификата Olympus или авторизованным дилером, или в случае наличия других документов, содержащих достаточные данные. В гарантийном сертификате должно быть указано Ваше имя, название дилера, серийный номер, год, месяц и дата покупки. В противном случае к нему должен прилагаться оригинал счета-фактуры или товарного чека (с указанием названия дилера, даты покупки и типа изделия). Olympus имеет право отказать в бесплатном сервисном обслуживании, если гарантийный сертификат неверно заполнен, к нему не прилагается один из вышеуказанных документов или если представленная информация является неполной или недостоверной.
 2. Поскольку гарантийный сертификат не выдается повторно, храните его в надежном месте.
- * Чтобы получить сведения о сети авторизованных центров обслуживания Olympus и найти список этих центров, посетите, пожалуйста, web-сайт <http://www.olympus.com>.

Торговые марки

- IBM является зарегистрированной торговой маркой International Business Machines Corporation.
- Microsoft и Windows являются зарегистрированными торговыми марками Microsoft Corporation.
- Macintosh является торговой маркой Apple Computer Inc.
- xD-Picture Card™ является торговой маркой.
- Остальные названия компаний и продуктов являются торговыми марками и/или зарегистрированными торговыми марками соответствующих владельцев.
- В настоящей инструкции приняты стандарты файловых систем фотокамер "Design Rule for Camera File System/DCF", установленные Japan Electronics and Information Technology Industries Association (JEITA).

● Фотокамера

Тип изделия	: Цифровая фотокамера (для съемки и просмотра)
Система записи	
Доступное время записи	: Цифровая запись, JPEG (в соответствии с Design Rule for Camera File System (DCF) (Проектные нормы для файловой системы фотокамеры)
Поддерживаемые стандарты	: Exif 2.2, Цифровой формат управления печатью (DPOF), PRINT Image Matching III, PictBridge
Звук к снимкам	: Формат Wave
Видеоизображение	: QuickTime Motion JPEG
Память	: Внутренняя память xD-Picture Card (16 МБ – 1 ГБ)
Количество эффективных пикселей	: 7 100 000 пикселей
Элемент записи изображения	: 1/2,5-дюймовая матрица ПЗС (светофильтр основных цветов), 7 380 000 пикселей (всего)
Объектив	: Объектив Olympus от 6,3-63,0 мм, от f2,8-f3,7 (эквивалентно 38-380 мм для 35-мм фотокамеры)
Система замера экспозиции	: Цифровой замер ESP, точечный замер
Выдержка	: от 15 до 1/1000 с (ручная выдержка: до 8 минут)
Диафрагма	: от F2,8 до F8,0
Рабочий диапазон съемки	: от 0,07 м до ∞ (W) 1,2 м до ∞ (T) (нормальный/макро-режим) от 0,03 м до ∞ (супер-макрорежим)
Монитор	: 2,5-дюймовый цветной жидкокристаллический TFT-дисплей, 115 000 пикселей
Время подзарядки вспышки	: Около 6,5 секунд (для полной подзарядки вспышки при комнатной температуре с помощью нового полностью заряженного аккумулятора)
Внешний интерфейс	: Разъем DC-IN (пост. тока) Разъем USB, гнездо A/V OUT (универсальный разъем)
Автоматический календарь	: с 2000 г. до 2099 г.
Операционная система	
Температура	: от 0°C до 40°C (эксплуатация)/от -20°C до 60°C (хранение)
Влажность	: от 30% до 90% (эксплуатация), от 10% до 90% (хранение)
Питание	: Щелочные/ никель-гидридные батареи (четыре) типа AA или адаптер переменного тока Olympus
Размеры	: 105,5 мм (Ш) × 74,5 мм (В) × 70,0 мм (Г) (без выступающих частей)
Масса	: 325 г (11 унций) без аккумуляторов и карты

Конструкция и технические характеристики могут быть изменены без предварительного уведомления.

СХЕМА УСТРОЙСТВА ФОТОКАМЕРЫ

Фотокамера

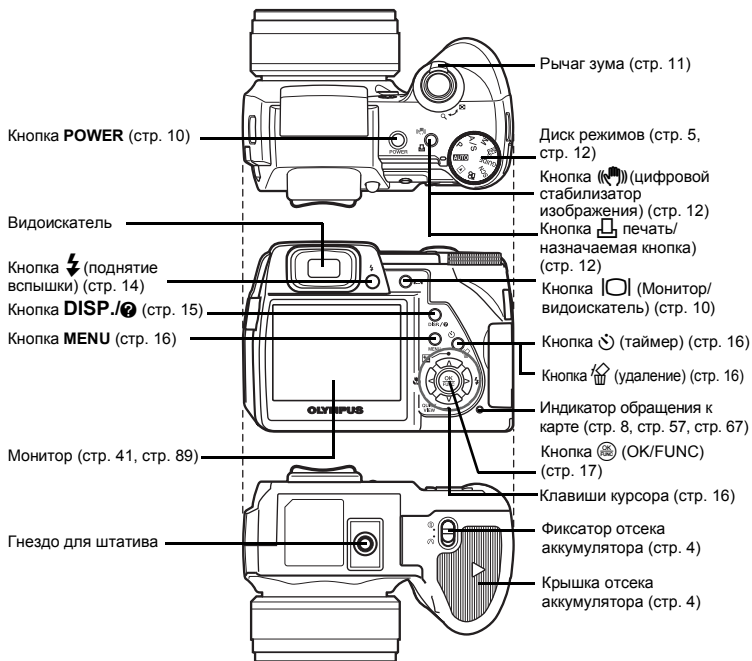

Символы и значки на мониторе

● Монитор – режим съемки

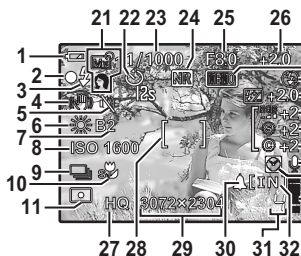

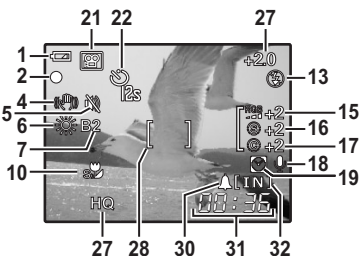

Снимок



Видеоизображение

	Значение	Индикаторы	Стр. для справки
1	Индикатор заряда аккумулятора	= полностью заряжен, = разряжен	стр. 70
2	Зеленый индикатор	○ = фиксация автофокуса	стр. 10, стр. 67
3	Индикатор готовности вспышки Предупреждение о дрожании фотокамеры /Зарядка вспышки	(горит) (мигает)	стр. 62
4	Цифровая стабилизация изображения		стр. 25
5	Тихий режим		стр. 29
6	Баланс белого	WB AUTO, , , , ,	стр. 22
7	Компенсация баланса белого	B1 – B7, R1 – R7	стр. 27
8	ISO	ISO 100, ISO 800, ISO 2500, и т.д.	стр. 23
9	Drive	ВКТ	стр. 23
10	Макрорежим Супер-макрорежим Ручная фокусировка	 	стр. 16 стр. 25
11	Точечный замер		стр. 24
12	Фиксация АЕ Память АЕ	 	стр. 12
13	Режим вспышки		стр. 17
14	Компенсация экспозиции	-2,0 – +2,0	стр. 26
15	Насыщенность	-5 – +5	стр. 28
16	Контраст	-5 – +5	стр. 28
17	Резкость	-5 – +5	стр. 27
18	Запись звука		стр. 26
19	Два часовых пояса		стр. 42
20	Буферная память	(достигнут максимум)	стр. 62
21	Режимы съемки	AUTO, P, A, S, M , 1 – 4, , и т.д.	стр. 5, стр. 12, стр. 21

	Значение	Индикаторы	Стр. для справки
22	Автоспуск		стр. 16
23	Выдержка	15" – 1/1000, BULB (ручная)	стр. 13
24	Подавление шума		стр. 28
25	Диафрагма	F2,8 – F8,0	стр. 13
26	Компенсация экспозиции	-2.0 – +2.0	стр. 16
27	Качество изображения	RAW, SHQ, HQ, SQ1, SQ2	стр. 20
28	Визирная метка АФ	[]	стр. 8, стр. 24
29	Размер изображения	3072 x 2304, 2560 x 1920, 640 x 480 и т.д.	стр. 20
30	Будильник		стр. 42
31	Количество сохраняемых фотоснимков Доступное время записи	4 00:36	стр. 66
32	Текущая память	[IN]: (Запись снимков во внутреннюю память), [xD]: (Запись снимков на карту)	стр. 78

● Монитор – режим просмотра

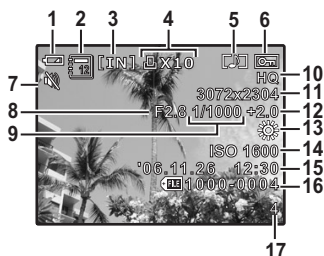



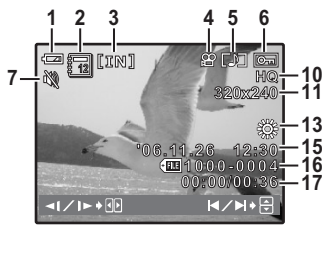







Снимок



Видеоизображен

	Значение	Индикаторы	Стр. для справки
1	Индикатор заряда аккумулятора	= полностью заряжен, = разряжен	стр. 70
2	Альбом		стр. 31, стр. 37
3	Текущая память	[IN]: (Воспроизведение снимка во внутренней памяти), [xD]: (Просмотр снимка с карты)	стр. 78
4	Настройка печати/ количество экземпляров Видеоизображение	x 10 	стр. 49 стр. 31
5	Запись звука		стр. 36
6	Защита		стр. 35
7	Тихий режим		стр. 29
8	Диафрагма	F2,8 – F8,0	стр. 13
9	Выдержка	15" – 1/1000, BULB (ручная)	стр. 13
10	Качество изображения	RAW, SHQ, HQ, SQ1, SQ2	стр. 20
11	Размер изображения	3072 x 2304, 2560 x 1920, 640 x 480 и т.д.	стр. 20
12	Компенсация экспозиции	-2.0 – +2.0	стр. 16
13	Баланс белого	WB АВТО,	стр. 22
14	ISO	ISO 100, ISO 800, ISO 2500, и т.д.	стр. 23
15	Дата и время	'06.11.26 12:30	стр. 6, стр. 42
16	Номер файла	100-0004	стр. 41
17	Номер кадра Время воспроизведения/ общая продолжительность записи	4 00:00 / 00:36	стр. 41 стр. 31



 Макрорежим	16	S	
 Отключение вспышки	17	SCN (Сцена)	21
 Принудительная вспышка	17	SHQ	20, 66
3:2	20	SNOOZE	43
D		SQ1	20, 66
DIRECT (Гистограмма)	44	SQ2	20, 66
DPOF	49	W	
DRIVE	23	WB	22
G		X	
GUIDE	5, 14	xD	78
H		xD-Picture Card	77
HQ	20, 21, 66	A	
I		АВТО (баланс белого)	22
iESP	24	АВТО (режим съемки) AUTO	5, 13
IN	78	АВТО (ISO)	23
IN ( ВСПЫШКА)	26	Автобрэкетинг BKT	23
ISO	23	Автоматическая вспышка	17
J		АВТОПОРТРЕТ 	21
JPEG	20	Автоспуск 	16
N		Автофокус AF	25
NTSC	43	Аккумулятор	83
O		АЛЬБОМ	31
OLYMPUS Master	52	АУКЦИОН 	21
P		Б	
PAL	43	Батареи	76
PictBridge	46	Буферная память	62
PIXEL MAPPING	41	В	
PC	55	В одно касание 	22
R		В ПОМЕЩЕНИИ 	21
RAW	20, 66	ВЕДОМАЯ	26
		Верхнее меню	18
		ВИДЕОВЫХОД	43
		Видеозапись 	14
		Видоискатель	10
		Визирная метка АФ	90

Внутренняя память	78
ВОСПР. ВИДЕО	31
ВОСПР.ИНДЕКСА 	35
Время воспроизведения	31
Вспышка	17
ВСПЫШКА 	26
ВСТ. В АЛЬБОМ	36
Вторая шторка  SYNC2	26
ВЫБ. АЛЬБОМ	38
ВЫБ. ИЗОБРАЖ.	33, 36, 37, 38
Выбор языка 	40
Выдержка	17
Высокоскоростная репортажная съемка 	23





Г

Гистограмма 	15, 44, 69
ГРОМКОСТЬ	40

Д

Дата и время 	6, 42
ДВОЙН.ВРЕМЯ 	42
Диск режимов	5
Длина видеозаписи	66
ДОКУМЕНТЫ 	21
Доступное время записи	14
Драйвер USB	53, 60

З



ЗАГОЛОВОК	33
ЗАКАТ 	21
ЗАКР. АЛЬБОМ	39
ЗАМЕР	24
Запись звука вместе с видео 	29
Запись звука вместе с фотоснимками 	26
ЗАХВАТ	34
Защита 	35
ЗВУК	40
ЗВУК ЗАТВОР.	40

Зеленый индикатор	8, 10
Значение диафрагмы	13
ЗОНА	24
Зум	11

И







Изменение размеров 	32
ИМЯ ФАЙЛА	41, 49
ИНДЕКС	34
ИНДЕКС ВСЕ	48
Индексный вид	11
Индикатор автоспуска	16
Индикатор обращения к карте	8, 57, 67
Индикатор памяти	78
ИНТЕРВАЛ 	28
Информационные экраны DISP./?	15















К

Кабель AV	3, 43
Кабель USB	3, 46, 47, 52, 55, 58
КАДР	32
КАЛЕНДАРЬ (просмотр)	31
КАЛЕРДАРЬ (редактирование)	33
Карта	77
КАЧ-ВО ИЗОБР.	20
Клавиши курсора	16
Кнопка спуска затвора	10
Кнопка   (автоспуск/удаление)	16, 37
Кнопка   (компенсация экспозиции)	16
Кнопка   (макросрежим)	16
Кнопка   (монитор/видеоискатель)	10
Кнопка  (поднятие вспышки)	14
Кнопка   (Режим вспышки)	17



Кнопка / (цифровой стабилизатор изображения/ печать)	12
Кнопка DISP.	15
Кнопка MENU	16, 18
Кнопка (OK/FUNC)	17
Кнопка POWER	5, 10
Кнопка QUICK VIEW	17
Количество отпечатков	49
Количество сохраняемых фотоснимков	8
Компенсация баланса белого	27
Компенсация экспозиции	16
КОНТРАСТ	28
Контроль интенсивности вспышки	26
КОРРЕКЦИЯ ОСВ	33
Крышка отсека карты	78
Крышка разъема	43, 46, 55
КУЛИНАРИЯ	21
Л	
ЛАНД.+ПОРТР.	21
ЛАНДШАФТ	21
Лампа накаливания	22
Люминесцентная лампа 1/2/3	22
М	
m/ft	44
МАКЕТ	33
МЕНЮ КАМЕРЫ	19, 22
МЕНЮ ПРОСМ.	30, 35
МЕТКИ АФ	15, 44
МОЙ РЕЖИМ	14
МОЙ РЕЖИМ 1/2/3/4	44
Монитор	10, 41, 89
МУЛЬТИПЕЧ.	48
МУЗЕЙ	21

Н	
нажата до конца	8
Нажмите до половины	8
НАЗН.КНОПКА	45, 72
НАСТР.-ВКЛ.	40
НАСТР.-ВЫКЛ.	40
НАСТРОЙКА (МОЙ РЕЖИМ)	44
Настройка печати всех кадров	51
Настройка печати для выбранных кадров	50
НАСТР ПЕЧАТИ	47
НАСЫЩЕН.	30, 34
НОЧ. СЪЕМКА	21
НОЧЬ+ПОРТРЕТ	21
О	
Обрезка	32
Облачно	22
Общее время записи	31
Однокадровый режим съемки	23
ОПТИМ. ЗУМ	24
Оптический зум	24
ОТМЕН. ВСЕ	38
ОТМЕНА (ВСТ. В АЛЬБОМ)	38
П	
Память AE	12
ПАНОРАМА	27
Первая шторка SYNC1	26
ПЕЧАТ. ВСЕ	48
ПЛЯЖ	21
Поворот снимка	35
Подавление эффекта красных глаз	17
Подавление шума NR	28
Подготовьте к работе батареи (GUIDE)	5, 14
ПОДСВЕТКА АФ.	45

ПОРТРЕТ 	21
ПОРЯДОК ПЕЧАТИ	35
ПОСТОЯННЫЙ АФ	25
Предупреждающий звуковой сигнал ■)))	40
ПРЕДУСТ. (WB)	22
Принудительная вспышка для подавления эффекта красных глаз 	17
ПРОГНОЗ. АФ 	25
Программный режим P	5, 13
ПРОСМ.ЗАП.	41
Просмотр на экране телевизора	43
Просмотр с увеличением Q	11
Прямая печать	46
P	
Размер изображения	20
Регулировка яркости монитора 	41
РЕД. RAW	32
РЕДАКТ	34
РЕЖ.АВТОФОК.	24
РЕЖ. ФОКУС.	25
Режим вспышки 	17
Режим приоритета выдержки S	5, 13, 17
Режим приоритета диафрагмы A	5, 13, 17
Режим просмотра	10, 30
Режим просмотра альбомов	37
РЕЖИМ СТАБ. 	12, 25
Режим съемки	10, 19
РЕЗЕРВ.	40
РЕЗКОСТЬ 	27
Руководство по меню	15
Ручная фокусировка MF	25
Ручной режим M	5, 13
Рычаг зума	11

C	
СБРОС	21
СБРОС (МОЙ РЕЖИМ)	44
СВЕТЛЫЙ ПОРТРЕТ 	21
СВЕЧА 	21
СЕПИЯ	32
Серийная съемка 	23
Серийная съемка с АФ 	23
Сетевой адаптер переменного тока	79
Сжатие	20
СИНХРО 	26
СЛАЙДШОУ 	30
СНЕГ 	21
Солнечно 	22
Сообщение об ошибке	70
СПОРТ 	21
Спящий режим	62
СТАБ. ВИДЕО 	12, 29
СТАНДАРТ	46
Супер-макрорежим 	16
T	
ТЕКУЩИЙ (МОЙ РЕЖИМ)	44
ТИХИЙ РЕЖИМ 	29
ТОЧ.ЗАМЕР (РЕЖ.АВТОФОК)	24
Точечный замер 	24
У	
УБР. КР.ГЛАЗ	32
УДАЛ.ВСЕ 	37
УДАЛЕНИЕ	37
УДОБ ПЕЧАТ	46
Универсальный разъем	46, 55
УСТ.БУДИЛЬНИК	42
УСТ. КАЛЕН.	36
УСТ.МОНИТОРА	40
УСТАН. ВСЕ	36

Ф	
ФЕЙЕРВЕРК 	21
Фиксация АЕ 	12
Фиксация фокуса	10
Фокус	8, 25, 64
ФОРМАТ.	39
ФОТ. И ВЫБ.1/2  	21

Ц	
Центральновзвешенный экспомер 	24
Цифровой формат управления печатью 	50
ЦИФРОВОЙ ЗУМ	24

Ч	
Ч/Б	32
ЧЕРЕЗ СТЕКЛО 	21

Э	
экспозиция	49

Я	
ЯРКОСТЬ	33

OLYMPUS®

<http://www.olympus.com/>

OLYMPUS IMAGING CORP.

Shinjuku Monolith, 3-1 Nishi-Shinjuku 2-chome, Shinjuku-ku, Tokyo, Япония

OLYMPUS IMAGING AMERICA INC.

3500 Corporate Parkway, P.O. Box 610, Center Valley, PA 18034-0610, США Тел. 484-896-5000

Техническая поддержка (США)

24/7 автоматическая онлайн-справочная служба: <http://www.olympusamerica.com/support>
Справочный телефон для клиентов: Тел. 1-888-553-4448 (бесплатный)

Наш справочный телефон для клиентов работает с 8 до 22 часов

(с понедельника по пятницу) по восточному поясному времени

E-Mail: distec@olympus.com

Обновления для программного обеспечения Olympus находятся по адресу:

<http://www.olympusamerica.com/digital>

OLYMPUS IMAGING EUROPA GMBH

Здания компании: Wendenstrasse 14-18, 20097 Hamburg, Германия

Тел.: +49 40-23 77 3-0 / Факс: +49 40-23 07 61

Доставка товаров: Bredowstrasse 20, 22113 Hamburg, Германия

Письма: Postfach 10 49 08, 20034 Hamburg, Германия

Европейская служба технической поддержки для клиентов:

Посетите нашу домашнюю страницу <http://www.olympus-europa.com>

или позвоните нам ПО БЕСПЛАТНОМУ НОМЕРУ*: **00800 - 67 10 83 00**

для Австрии, Бельгии, Дании, Финляндии, Франции, Германии, Италии, Люксембурга, Нидерландов, Норвегии, Португалии, Испании, Швеции, Швейцарии, Великобритании

* Пожалуйста, учитывайте, что некоторые операторы (мобильной) связи не дают доступа или требуют дополнительного префикса к номерам +800.

Для всех Европейских стран, которых нет в списке, если не удастся соединиться

с вышеуказанным номером, просим использовать следующие

ПЛАТНЫЕ НОМЕРА **+49 180 5 - 67 10 83** или **+49 40 - 237 73 899**

Наша служба технической поддержки для клиентов работает с 9 до 18 часов по

среднеевропейскому времени (с понедельника по пятницу)