



# AKAI

## Жидкокристаллический телевизор

### LTA-20E304MT

### LTA-20E305MT

#### Функциональные особенности:

- Мультисистемный ТВ-тюнер
- Яркость: 500 кд/м<sup>2</sup>
- Контрастность: 600:1
- Разрешение: 640 x 480
- Время отклика — 16 мс
- Выходы:  
S-Video, CVBS, SCART (RGB, CVBS)
- Stereo аудиовход
- Меню на русском языке
- 120 программ
- Телетекст
- Стереозвук по AV
- NICAM стерео
- Таймер автоотключения

[www.akai.ru](http://www.akai.ru)





Благодарим Вас за приобретение жидкокристаллического телевизора AKAI (далее — телевизора) и надеемся, что он доставит Вам удовольствие на многие годы!

### Содержание

Общие рекомендации . . . . .	2
Меры предосторожности . . . . .	3
Общие сведения . . . . .	3
Назначение кнопок на передней панели . . . . .	4
Вид задней панели. Разъемы и их назначение . . . . .	5
Пульт дистанционного управления . . . . .	6
Установка и подключение телевизора . . . . .	8
Подключение внешних устройств . . . . .	8
Функции управления телевизором . . . . .	10
Функции настройки с помощью меню . . . . .	11
Работа с телетекстом . . . . .	14
Возможные проблемы и методы их устранения . . . . .	16
Основные технические характеристики . . . . .	17
Глоссарий. . . . .	18

### В Н И М А Н И Е

*Телевизор — сложное электротехническое устройство. Перед его включением внимательно изучите настоящее руководство по эксплуатации. Изучите функции управления и надписи на задней стенке телевизора. Соблюдайте правила безопасности при эксплуатации данного изделия.*

### Уход за телевизором

- Все операции по уходу за телевизором следует производить на отключенном от электрической сети аппарате.
- Для очистки экрана используйте салфетки для жидкокристаллических мониторов.
- Для очистки корпуса телевизора применяйте специальные салфетки, смоченные в слабом моющем растворе.
- Не используйте абразивные чистящие средства, спиртосодержащие растворы и растворители (ацетон, уайт-спирит, и т. п.).
- Регулярно прочищайте от пыли вентиляционные отверстия на задней стенке телевизора.

[www.akai.ru](http://www.akai.ru)

- При покупке телевизора проверьте его работоспособность и комплектность. Проверьте соответствие номера аппарата с номером, указанным в гарантийном талоне на телевизор. Убедитесь в наличии даты продажи, штампа торгующей организации и разборчивой подписи (или штампа) продавца в гарантийном талоне. Помните, что при утере гарантийного талона вы лишаетесь права на гарантийный ремонт. Отрывные талоны на гарантийный ремонт вырезаются специалистами ремонтного предприятия только после выполнения работы. При этом, за каждый ремонт вырезается только один отрывной талон.

- После хранения телевизора в холодном помещении или после его перевозки в зимнее время года перед включением в сеть нужно дать аппарату прогреться при комнатной температуре в течении 2-3 часов в распакованном виде.

- Установку и настройку телевизора рекомендует производить специалистам сервисной службы.

- Телевизор рассчитан на подключение к сети переменного тока частотой 50 Гц и напряжением 220 В. Телевизор должен эксплуатироваться в помещениях при температуре окружающего воздуха от +9°C до +35°C, относительной влажности воздуха не более 80 % (при 25°C) и атмосферном давлении от 650 до 800 мм рт. ст.

- Любое повреждение жидкокристаллической панели по причине несоблюдения условий эксплуатации или указаний данной инструкции приведет к потере гарантии производителя.

- Жидкокристаллическая панель имеет более 300 тысяч пикселей. Панель с несколькими дефектными пикселями (менее 8), не считается дефектной. Небольшое количество дефектных пикселей не влияют на характеристики экрана. Все панели проходят многоуровневый контроль на всех этапах производства на заводе-изготовителе. Дефектами пикселей на экране панели считаются яркие и (или) темные точки, постоянно присутствующие на экране в одном и том же месте.





## Меры предосторожности

## Общие сведения

3

- Не устанавливайте телевизор вблизи легковоспламеняющихся предметов, приборов отопления, а также в местах, где охлаждение аппарата ухудшится.
- Не закрывайте вентиляционные отверстия на задней стенке телевизора посторонними предметами.
- При установке телевизора обеспечьте зазор не менее 10 см между телевизором и другими поверхностями, так как вокруг телевизора должно быть достаточно свободного пространства для циркуляции охлаждающего воздуха.
- Не устанавливайте телевизор на неровные и неустойчивые поверхности.
- Не ставьте какие-либо предметы непосредственно на верхнюю часть телевизора.
- Избегайте попадания посторонних предметов и жидкостей внутрь корпуса телевизора. В случае попадания посторонних предметов, а также жидкостей в корпус, немедленно отключите вилку сетевого шнура от розетки электросети и обратитесь в сервисную службу.
- Не включайте телевизор в электросеть, напряжение которой выходит за пределы, указанные в технических характеристиках.
- Не подключайте телевизор через стабилизаторы напряжения, так как телевизор оборудован встроенным стабилизатором и данное подключение может вывести его из строя.
- Не подключайте телевизор к источнику постоянного тока. Не оставляйте работающий телевизор без присмотра.
- Не допускайте самостоятельного включения и выключения телевизора малолетними детьми.
- В случае возникновения неисправностей в работе телевизора, а также при появлении характерного запаха или задымления, отключите аппарат от электросети и обратитесь в сервисную службу. Не производите самостоятельно повторное включение.
- Предохраняйте телевизор от чрезмерных вибраций и падений, это может повредить корпус и электронные компоненты, сократив тем самым срок службы аппарата.
- Перед включением телевизора в сеть убедитесь, что сетевой шнур и электрическая розетка не имеют повреждений и обеспечивают надежный контакт.
- При отключении сетевого шнура от сети тяните за вилку, а не за шнур.
- Вынимайте вилку шнура питания из розетки при выключении телевизора на длительное время.

- При использовании индивидуальной наружной антенны примите меры по защите телевизора от удара молнии.
- По истечении гарантийного срока необходимо ежегодно приглашать специалиста сервисной службы для проведения профилактических работ по тестированию телевизора и очистки его внутренних поверхностей от пыли.
- В случае возникновения неисправности не пытайтесь самостоятельно отремонтировать телевизор. Не доверяйте ремонт случайным лицам. Все ремонтные работы должны выполняться только специалистами сервисной службы.

После прочтения этого руководства, пожалуйста, сохраните его для использования в будущем.

### ПРЕДУПРЕЖДЕНИЕ

*Несоблюдение требований эксплуатации и хранения может привести к преждевременному выводу телевизора из строя или к поражению Вас электрическим током!*

### Общие сведения

Жидкокристаллические телевизоры AKAI моделей LTA-20E304MT/LTA-20E305MT соответствуют требованиям ГОСТ Р МЭК 60065 по безопасности, ГОСТ 22505 ГОСТ Р 51515 по электромагнитной совместимости, что подтверждено сертификатом соответствия.

### Гарантийные обязательства

Срок гарантии составляет первые **12 месяцев** с момента продажи изделия потребителю. Гарантия не распространяется на неработающие пиксели (т. е. черные или светящиеся точки на экране), если их общее количество не превышает восьми. При использовании телевизора в личных бытовых целях и соблюдении мер безопасности, изложенных в настоящем Руководстве по эксплуатации, срок службы телевизора составляет 7 лет с даты выпуска. В течение этого срока эксплуатация телевизора не представляет опасности для жизни, здоровья и имущества владельца, а также для окружающей среды. Возможность дальнейшей безопасной эксплуатации телевизора определяется сотрудниками ближайшей сервисной службы по обращению владельца.

[www.akai.ru](http://www.akai.ru)



4

## Назначение кнопок на передней панели

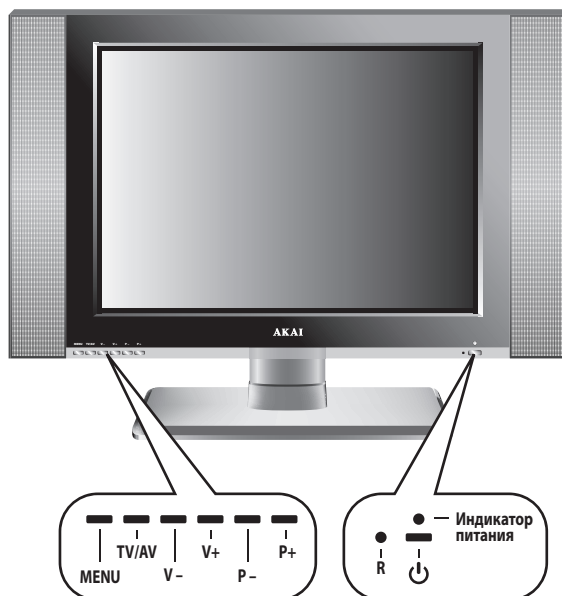

**MENU** — Вход в меню настроек телевизора, переключение между страницами меню;

**TV/AV** — Переключение источника сигнала в режиме отображения между AV, S-Video, SCART-CVBS, TB;

**V-** — Уменьшение громкости;

**V+** — Увеличение громкости;

**P-** — Переключение каналов, уменьшение;

**P+** — Переключение каналов, увеличение;

**R** — Инфракрасный фотоприемник системы дистанционного управления;

**⏻** — Включение/выключение телевизора (то же и на пульте дистанционного управления);

### Индикатор питания:

**Красный цвет** — система в режиме ожидания (дежурном режиме);

**Зеленый цвет** — система в рабочем режиме.

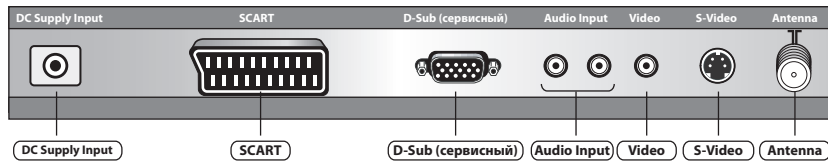
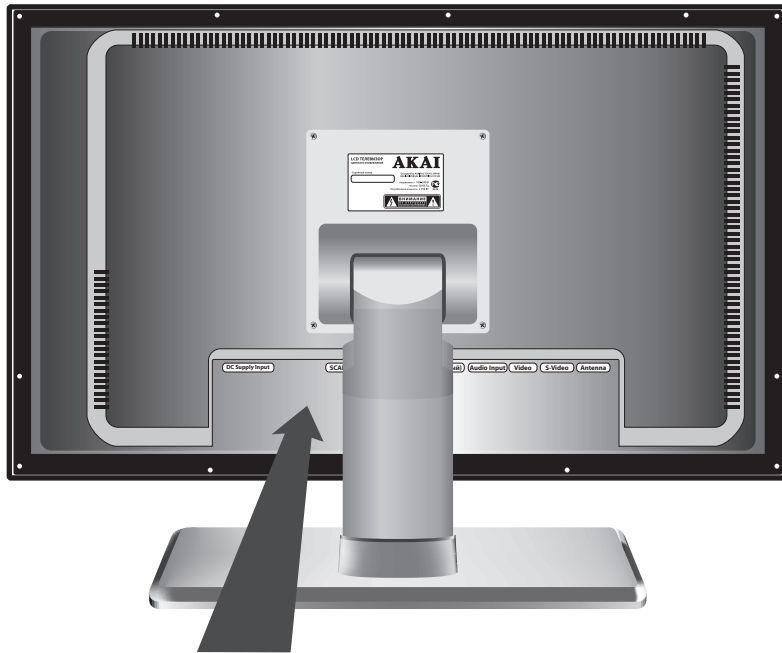

**DC Supply Input** — разъем для подключения адаптера питания;

**SCART** — разъем SCART;

**D-Sub (сервисный)** — разъем для подключения сервисной аппаратуры;

**Audio Input** — входы для аудиосигнала внешнего устройства;

**Video** — композитный видеовход (CVBS)\* (для DVD, видеокамеры или другого внешнего источника);

**S-Video** — видеовход S-Video\* (для DVD, видеокамеры или другого внешнего источника);

**Antenna** — антенный вход.

\* Объяснение терминов, отмеченных «\*», смотрите в Глоссарии в конце данного руководства.

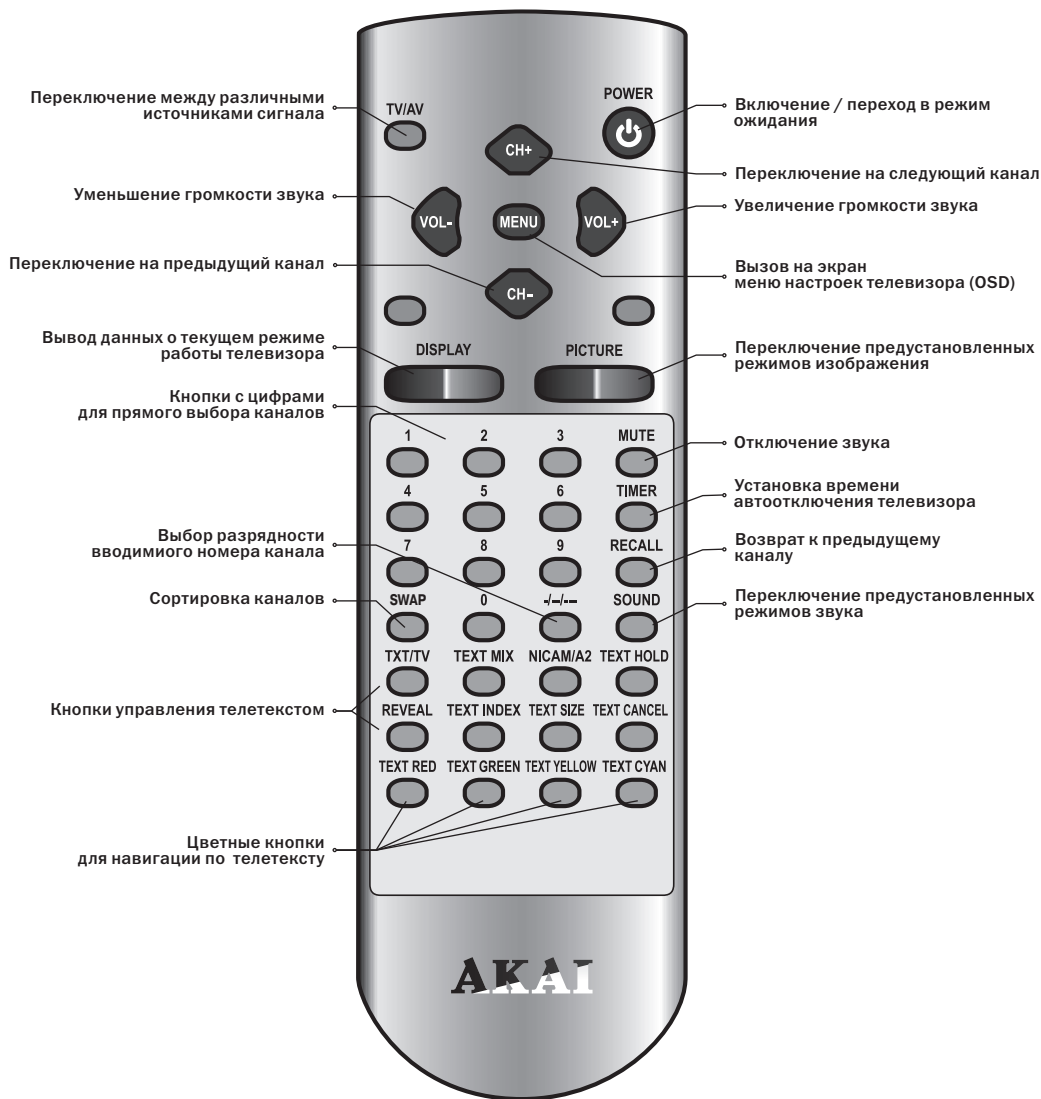
**ПРИМЕЧАНИЕ**

В зависимости от варианта исполнения расположение некоторых кнопок на ПДУ Вашего телевизора может несколько отличаться от приведенного на данном рисунке.



## Использование пульта дистанционного управления

7

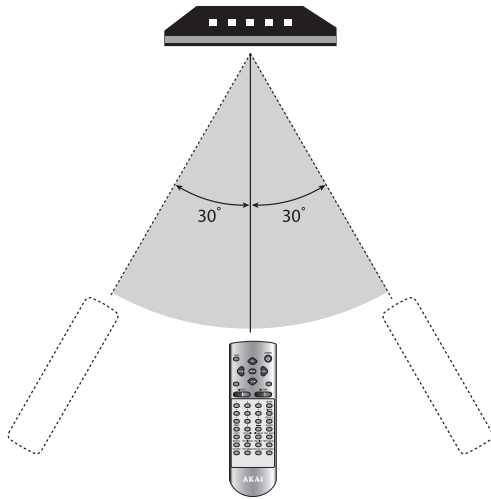

При работе направляйте пульт непосредственно на инфракрасный сенсор.

При выборе операций, нажимая на кнопки пульта, делайте интервал не менее 1 секунды.

Старайтесь не ронять пульт дистанционного управления и оберегайте его от воздействия влаги. Избегайте попадания прямых солнечных лучей на инфракрасный приемник на передней панели.

Своевременно заменяйте элементы питания в пульте дистанционного управления. Нежелательно использование аккумуляторов в качестве элементов питания. Не используйте одновременно новую и старую батарейки. Если пульт дистанционного управления не используется долгое время, или на поверхности элементов питания появились раковины, белый налет, извлеките батарейки, чтобы избежать утечки жидкости и повреждения пульта.

## Установка элементов питания

**1** Откройте крышку на задней поверхности пульта дистанционного управления.

**2** Установите в отсек два элемента питания типа «ААА» (входят в комплект), соблюдая полярность в соответствии с указателями внутри отсека.

**3** Закройте крышку.

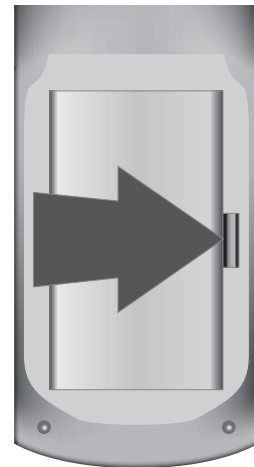
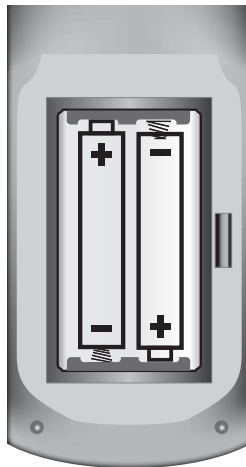
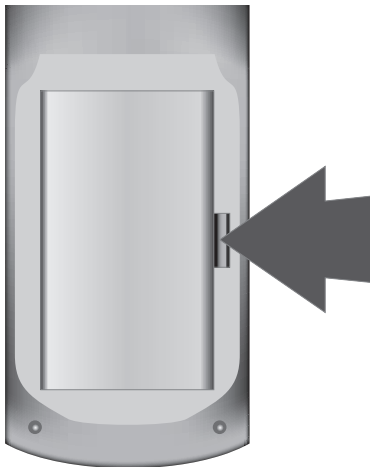



При выборе места для установки телевизора следует иметь в виду, что расстояние наилучшего восприятия изображения составляет 3-5 диагоналей экрана. Центр изображения должен находиться на уровне или чуть ниже уровня глаз зрителя. Установите телевизор таким образом, чтобы избежать попадания на экран прямых солнечных лучей, так как посторонний свет ухудшает восприятие изображения. Кроме того, попадание солнечных лучей на фотоприемник может привести к сбоям в работе системы дистанционного управления.

#### Подключение к коллективной антенне

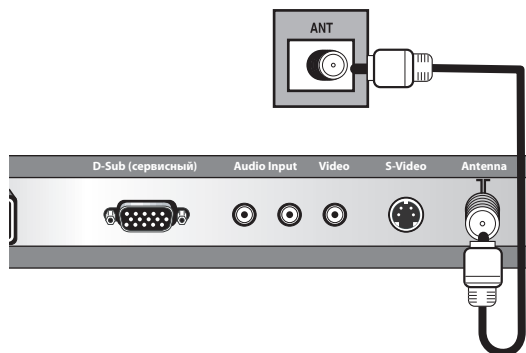

#### Подключение к индивидуальной антенне

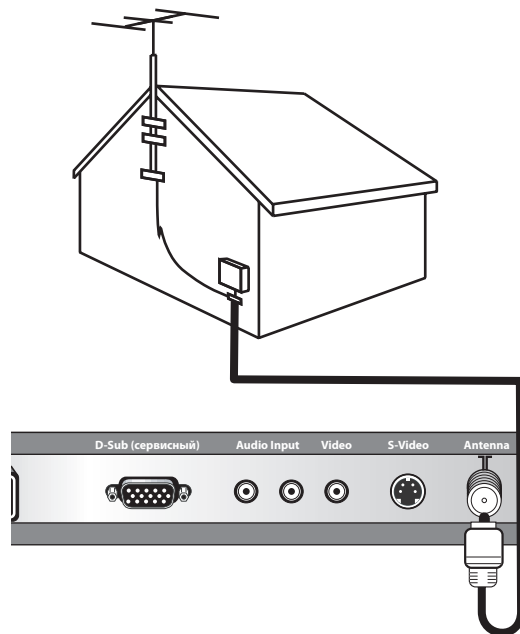

#### ВНИМАНИЕ

Все соединения должны производиться только при полностью отключенном телевизоре и подключаемых внешних устройствах.





## Подключение внешних устройств

9

### Подключение через композитный вход + стерео

Подключение по композитному входу осуществляется кабелем **CVBS\*+стерео** (входит в комплект поставки). С его помощью соедините выход нужного устрой-

ства (DVD-плеер, ресивер, видеокамера) с одним из соответствующих входов телевизора.

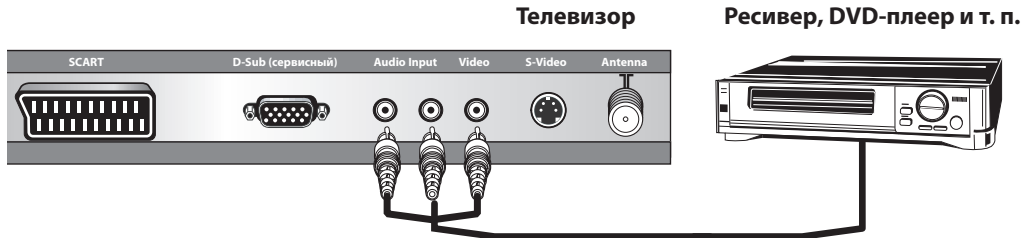

### Подключение через S-VIDEO вход

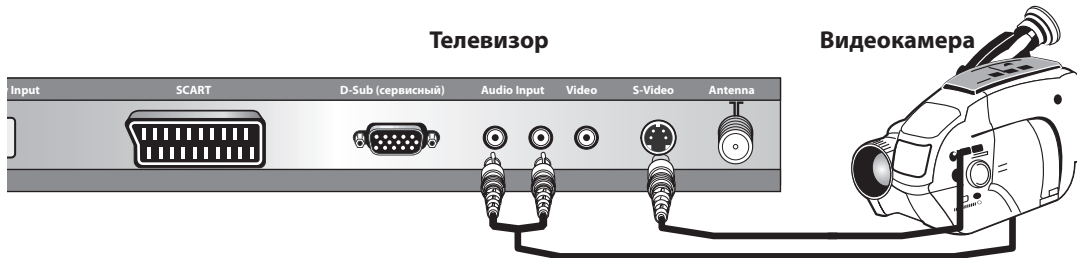

### Подключение DVD-плеера, видеомэгафона через SCART-разъем

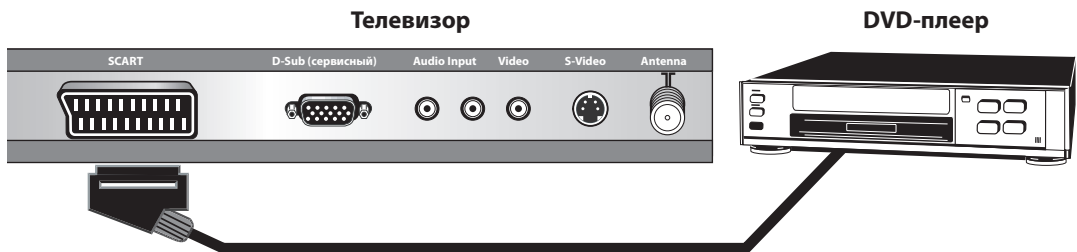



### Включение телевизора

Подключите сетевой адаптер питания к соответствующему гнезду на задней панели телевизора, а затем вставьте вилку шнура питания в розетку электросети. Нажмите кнопку на ПДУ или на передней панели, чтобы включить телевизор (т. е. перевести его в рабочий режим). Индикатор на передней панели сменит цвет на с красного на зеленый, и на экране в правом верхнем углу появится информация о текущем режиме.

### Перевод в режим ожидания

Нажмите кнопку на передней панели телевизора. Цвет индикатора сменится с зеленого на красный.

### Автовыключение

Телевизор выключится, если в течение 30 минут на активированный вход не будет поступать сигнал с внешнего устройства или управляющие команды с пульта ДУ.

### Выбор режима звучания

Нажимая кнопку **SOUND** на пульте дистанционного управления можно выбрать один из четырёх режимов звучания.

### Выбор режима изображения

Нажимая кнопку **PICTURE** на пульте дистанционного управления можно выбрать один из четырёх режимов изображения.

### Информация в режиме TV

Находясь в режиме просмотра телепередач (TV), для просмотра информации о номере текущего телевизионного канала на пульте нажмите кнопку **DISPLAY**.

### Информация в режиме AV

Находясь в режиме аудио-видео (AV) нажмите кнопку **DISPLAY** для просмотра информации об активном входе.

### Выбор канала

Находясь в режиме просмотра телепередач, для последовательного перехода к следующему/предыдущему каналам нажимайте кнопки **CH+/CH-** или используйте кнопки с цифрами на пульте дистанционного управления (при прямом вводе номера программы сначала выберите ее разрядность с помощью кнопки **-/--** на ПДУ).

### Настройка громкости

Для настройки громкости звука можно использовать кнопки **VOL+/-** на пульте дистанционного управления или на панели телевизора.

### Отключение звука

Для временного отключения звука нажмите кнопку **MUTE**. Для включения звука повторно нажмите кнопку **MUTE** или воспользуйтесь кнопками **VOL+/-**.

## Индикатор питания

Индикатор питания		
Состояние	Цвет индикатора	Описание
Рабочий режим	Зеленый	Телевизор включен
Режим ожидания	Красный	Телевизор находится в режиме ожидания
Питание отключено	Индикатор не горит	Телевизор отключен от электросети

### ПРИМЕЧАНИЕ

Во избежании некорректной работы телевизора выдерживайте небольшую паузу при нажатии кнопок управления на ПДУ или телевизоре.

### ПРИМЕЧАНИЕ

При перебоях в электроснабжении (скачках напряжения в электросети) телевизор автоматически перейдет в режим ожидания.

Не повторяйте цикл включения/выключения слишком часто, поскольку это может привести к выходу из строя блока питания телевизора!

При перебоях в электроснабжении вынимайте вилку шнура питания из розетки!

Для удобства управления настройками телевизор оснащен экранным меню. Вызов меню осуществляется с помощью кнопки **MENU** на передней панели или круглой кнопки **MENU** на ПДУ. Для того, чтобы убрать меню с экрана телевизора повторно нажмите на эту кнопку. Перемещение между разделами меню осуществляется с помощью кнопок **VOL+/VOL-**. Кнопки **CH+/CH-** служат для перемещения между строками меню, а кнопки **VOL+/VOL-** для выбора или изменения значения.

Содержимое меню незначительно изменяется в зависимости от режима работы - просмотра телепередач через встроенный тюнер (TV) или режима аудио-видео AV (CVBS, S-Video, SCART):

#### Режим приёма телепередач (TV)

Главное меню состоит из 4 групп настроек: Изображение (Видео), Звук, Прочие настройки, Настройка каналов (ТВ)..

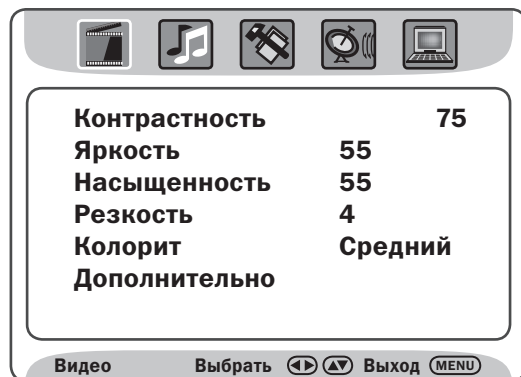

#### П Р И М Е Ч А Н И Е

В зависимости от выбранного режима работы телевизора (выбранного входа), могут быть доступны не все разделы меню

### Настройка изображения

Помимо выбора кнопкой на ПДУ одного из предустановленных режимов изображения (**Кино, Спорт, Ярко, Повышенная яркость**), Вы можете произвести настройку изображения вручную.

Для этого с помощью кнопки **PICTURE** выберите режим Пользователь, а затем нажмите кнопку **MENU** для входа в главное меню. Перейдите к первой пиктограмме (раздел меню **Видео**). Затем, нажимая кнопки **CH+/CH-** выберите параметр: **Яркость, Контрастность, Насыщенность, Чёткость, Колорит** (Температура цвета). С помощью кнопок **VOL+/VOL-** установите значение выбранного параметра.

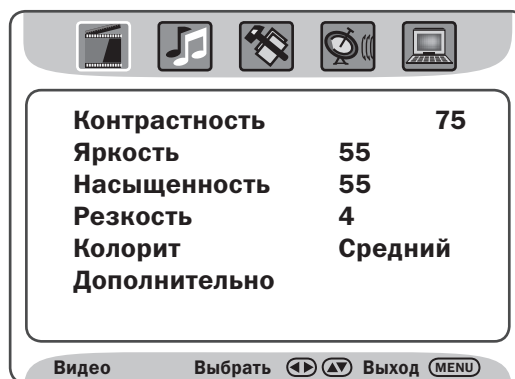

#### Настройка температуры цвета (колорита)

Если Вас не устраивает ни один из предустановленных колоритов (**теплый, средний или холодный**), Вы можете отрегулировать температуру цвета вручную. Для этого в строке **Колорит** основного меню настройки изображения выберите параметр **Пользователь**. На экране появится окно регулировки основных цветов:

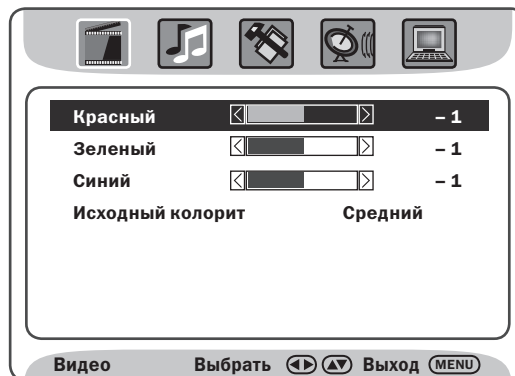



### Дополнительные настройки изображения

Для перехода к дополнительным настройкам изображения выберите пункт **Дополнительно** в меню **Изображение** и нажмите кнопку **VOL+** или **VOL-**. В появившемся окне меню выберите нужный параметр: **Уровень шумоподавления**, **Контраст+**, **Ограничитель пиков белого**, **Уровень СТИ**, **Тонкомпенсация**, **Адаптивная регулировка яркости** и установите желаемое значение.

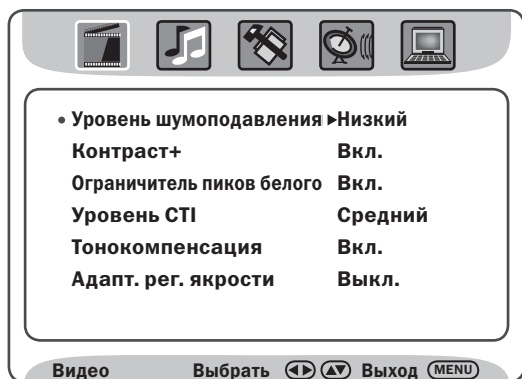

**Уровень шумоподавления** — в зависимости от качества входного видео сигнала установите уровень динамического шумоподавления, обеспечивающий наилучшее качество изображения

**Контраст+** — данная функция позволяет увеличить контрастность изображения при низком уровне входного сигнала

**Ограничитель пиков белого** — активация данной функции позволяет избежать искажений в виде «размытости» отдельных, наиболее ярких участков изображения

**Функция СТИ** (Color Transient Improvement — улучшение цветовых переходов) позволяет улучшить четкость изображения за счет устранения «размытостей» на границах цветовых переходов.

**Тонкомпенсация** позволяет повысить естественность передачи цвета кожи на телеэкране

**Адаптивная регулировка яркости** позволяет добиться более сбалансированного изображения за счет уравнивания яркости и контрастности различных частей изображения.

### Настройка звука

Нажмите кнопку **MENU** для входа в главное меню. Перейдите ко второй пиктограмме (раздел **Звук**). Затем, нажимая кнопки **CH+/CH-** выберите параметр: **Громкость**, **Низкие частоты**, **Высокие частоты**, **Баланс**, **Виртуальное окружение**, **Реверберация**, **Эквалайзер**. С помощью кнопок **VOL+/VOL-** установите нужное значение параметра.

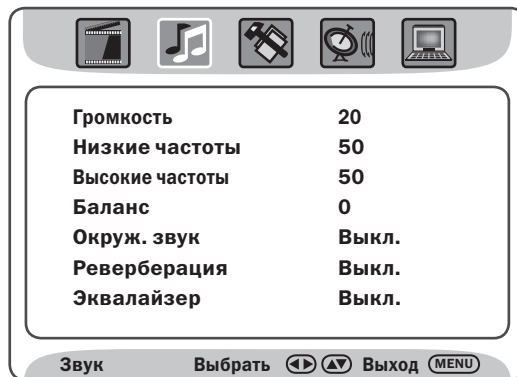

#### ПРИМЕЧАНИЕ

С помощью кнопки **SOUND** на ПДУ Вы можете выбрать один из предустановленных режимов звука эквалайзера: *Рок, Поп, Живой звук, Танцы, Техно, Классика, Мягкий звук* или отключить звуковые эффекты.

### Настройка телепрограмм

Нажмите кнопку **MENU** для входа в главное меню. Перейдите к четвертой пиктограмме (раздел **ТВ**). Затем, нажимая кнопки **CH+/CH-** выберите вид настройки: **Автопоиск**, **Ручной поиск**, или **Точная настройка**. С помощью кнопок **VOL+/VOL-** выполните настройку.

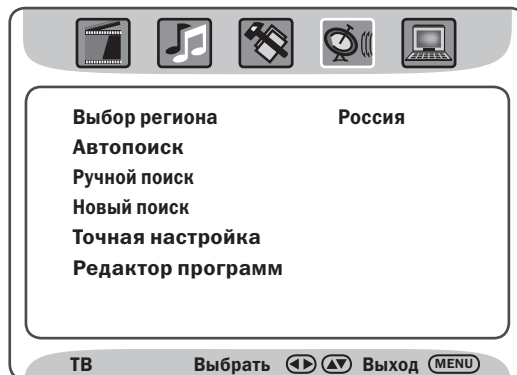



В режиме **автопоиска** будет выполнен автоматический поиск и сохранение всех найденных каналов.

При **ручном** поиске будет произведена настройка только одного канала на выбранной программной позиции. Для занесения в память следующего канала выйдите из меню, выберите с помощью цифровых кнопок на ПДУ нужный номер канала и вновь войдите в режим ручного поиска.

Для улучшения изображения текущего канала можно воспользоваться функцией **точная настройка**. Для этого выберите соответствующую строку в меню настройки каналов, войдите в режим подстройки с помощью кнопки **VOL+** и затем с помощью кнопок **VOL+/VOL-** добейтесь наилучшего качества изображения и звука.

**Точная настройка 73.25 MHz**



### П Р И М Е Ч А Н И Е

*Во время автоматического или ручного поиска система цвета и звука найденных программ определяются автоматически. Однако, для ускорения процесса поиска рекомендуется предварительно выбрать нужный регион (первая строка меню настройки телепрограмм).*

### Редактирование программ

Телевизор предлагает широкие возможности по редактированию занесенных в память телепрограмм. Для перехода в режим редактирования выберите строку Редактор программ в меню настройки каналов. На экране появится основное окно редактора (по окончании автопоиска окно появляется автоматически).

### Редактор программ

Пр.	Частота	Система	Имя	Пропустить
1	77,22	D/K	---	Выкл.
2	---	---	---	Вкл.
3	---	---	---	Вкл.
4	---	---	---	Вкл.
5	---	---	---	Вкл.
6	---	---	---	Вкл.

Обмен Вставить Копировать Удалить

Выбрать **VOL+** Редактировать

Через данное окно Вы можете нужным образом отредактировать список записанных программ:

**Обмен.** Для обмена местами двух выбранных каналов выберите канал, нажмите красную кнопку на ПДУ, после чего выберите второй канал и нажмите для подтверждения кнопку **VOL+**. Выбранные каналы поменяются местами.

**Вставка.** Для того, чтобы поменять номер канала программы, выберите программу, нажмите зеленую кнопку на ПДУ, после чего выделите номер программы, перед которой Вы желаете вставить выбранную, и нажмите для подтверждения кнопку **VOL+**.

**Копирование.** Для повторной записи программы на ином номере канала выделите нужную программу, нажмите синюю кнопку на ПДУ, после чего выберите новую программную позицию и нажмите для подтверждения кнопку **VOL+**.

**Удаление.** Для удаления программы из списка выделите ее и нажмите синюю кнопку на пульте ДУ (при этом для данного канал автоматически включится режим пропуска).

Если Вам необходимо отредактировать отдельную программу, выберите ее в основном окне редактора и нажмите кнопку **VOL+** На экране появится дополнительное окно редактора:

Номер	1
Частота	72,22 MHz
Название	---
Система звука	D/K
Точная настройка	
Пропуск	Выкл.
Сохранить	

Теперь Вы можете присвоить программе имя, поменять систему звука, осуществить точную настройку или включить/выключить режим пропуска.



### Присвоение имени программе

По желанию Вы можете присвоить каждой программе уникальное имя длиной до 6 символов (данная функция полезна, например, для идентификации программы во время показа рекламных блоков, когда на экране не отображается фирменный логотип телеканала).

Для этого выберите в дополнительном окне редактора строку **Название** и нажмите кнопку **VOL+**. На экране появится виртуальная клавиатура:



С помощью кнопок **VOL+**, **VOL-**, **CH+**, **CH-** на ПДУ выбирайте нужные символы и подтверждайте выбор с помощью кнопки **MENU**. По окончании ввода названия выберите поле **OK** и нажмите кнопку **MENU**. Теперь присвоенное каналу название будет отображаться на телеэкране при нажатии кнопки **DISPLAY** (синий) на ПДУ.

**Система звука.** Смена системы звука может, например, понадобиться в случае ошибочного определения телевизором системы звука передаваемого сигнала в результате помех во время автоматического поиска. Для смены выберите строку Система звука и последовательно нажимайте кнопки **VOL+/VOL-** до появления нужного значения (в России – D/K).

**Пропуск.** Если Вы не хотите, чтобы текущий канал отображался при «перелистывании» каналов с помощью кнопок **CH+/CH-**, выберите строку Пропуск и нажмите кнопку **VOL+** для подтверждения. Теперь данный канал можно будет вызвать только с помощью цифровых кнопок на ПДУ.

#### ВНИМАНИЕ

*По окончании редактирования программы не забудьте сохранить внесенные изменения (выберите поле Сохранить, затем нажмите кнопку VOL+).*

### Общие настройки телевизора

Общие настройки осуществляются через раздел меню **Прочие** (третья пиктограмма меню).

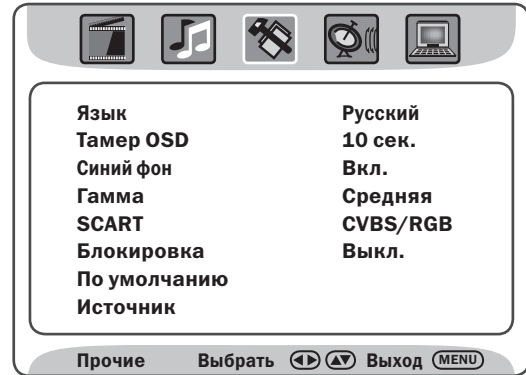

**Язык** — выбор языка экранного меню.

**Таймер OSD** — выбор времени отображения меню на телеэкране.

**Синий фон** — включение/отключение режима синего фона при отсутствии входного сигнала.

**Гамма** — выбор уровня гамма-коррекции (т. е. компенсации нелинейности яркостной компоненты изображения).

**SCART** — выбор видеовхода в разъем SCART.

**По умолчанию** — восстановление заводских настроек телевизора.

**Источник** — прямой выбор активного входа телевизора.

**Блокировка** — установка режима защиты от просмотра нежелательных передач/программ. Для входа в меню блокировки выберите соответствующую строку меню и нажмите кнопку **VOL+** на ПДУ. На экране появится окно ввода пароля:

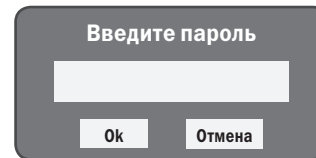

Введите пароль (заводской пароль – 8202), после чего выберите поле **ДА** и нажмите круглую кнопку **MENU** для подтверждения. На экране появится следующее окно:

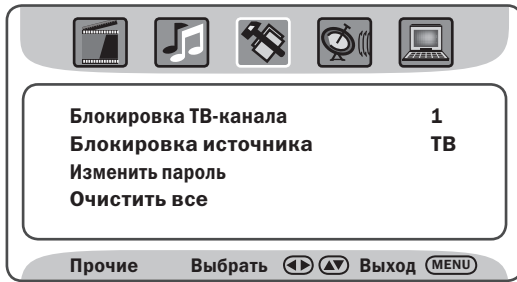

**Блокировка канала** — установка защиты от просмотра конкретно выбранного телеканала. Выбор телеканала осуществляется с помощью кнопки **VOL-**, смена статуса защиты — с помощью кнопки **VOL+** (перед защищенным каналом отображается символ замка).

**Блокировка источника** позволяет полностью заблокировать любой из входов телевизора (включая

прием телепередач). Выбор источника осуществляется с помощью кнопки **VOL-**, смена статуса защиты — с помощью кнопки **VOL+** (перед защищенным источником отображается символ замка).

Если Вы желаете **изменить пароль**, выберите соответствующую строку меню, нажмите кнопку **VOL+** и следуйте инструкциям, появляющимся на телеэкране.

Функция **Очистить все** позволяет отменить все блокировки.

### ВНИМАНИЕ

*После смены заводской пароль перестает действовать и не восстанавливается даже после сброса настроек телевизора. Если Вы забыли новый пароль, обратитесь к своему дилеру или в ближайший сервисный центр AKAI.*



## Телетекст

Телетекст — это бесплатная служба многих ТВ-станций, передающих новости, телепрограмму, информацию о погоде, курсах валют и др. с обновлением в режиме реального времени. Декодер телетекста этого телевизора может поддерживать простой, верхний и быстрый телетекст. Простой (стандартный телетекст) составляет несколько страниц, которые выбираются с помощью прямого ввода соответствующего номера страницы. Верхний и быстрый телетекст — более современные методы, разрешающие быстро и легко выбрать информацию из телетекста.

### Работа с телетекстом

#### Включение и выключение режима телетекста

Нажмите кнопку **TXT/TV** на ПДУ. При этом телевизионное изображение исчезнет и телевизор переключится в режим телетекста. В режиме телетекста на экран телевизора выводится различная текстовая информация, передаваемая вместе с телевизионной программой. Информация, передаваемая на одной программе, обычно отличается от информации на другой программе. Всю информацию, передаваемую на одной программе, иногда называют журналом. Весь журнал в свою очередь разделен на нумерованные страницы. Страница телетекста занимает весь экран телевизора. Для включения телетекста выберите телевизионный канал, на котором предоставляются услуги телетекста и нажмите на кнопку на пульте ДУ. С помощью кнопки **TEXT MIX** можно изменить фон страницы телетекста с черного на полупрозрачный. Для выхода из режима телетекста нажмите на кнопку **TEXT CANCEL**.

При первом включении телетекста на выбранной странице запрашивается страница с номером 100. При повторном входе в режим телетекста запрашивается номер страницы, которая отображалась перед выключением телетекста.

#### Назначение кнопок ПДУ при работе с телетекстом

**0-9** — кнопки с цифрами для прямого перехода на нужную страницу.

При передаче телетекста в формате FASTEXT цветные кнопки на пульте ДУ обеспечивают быстрый запрос разделов, обозначенных соответствующим цветом.

**TEXT INDEX** — включает запрос индексной странице при передаче данных в формате Fastext. При передаче данных в обычном формате запрашивается страница с номером 100..

**TEXT HOLD** — удержание текущей страницы телетекста и отмена этой функции.

**SIZE** — переключение между увеличением верхней половины, нижней половины и целой страницей.

**TEXT CANCEL** — выход из режима телетекста.

**REVEAL** — нажатие кнопки **REVEAL** на пульте ДУ позволяет отобразить скрытый текст на данной странице (например, ответы на вопросы викторины, загадки и т. п.).

#### Выбор страницы телетекста

Непосредственный выбор страницы телетекста Вы можете сделать кнопками **0...9**. Набираемый Вами номер страницы телетекста находится в верхнем левом углу страницы. Номер страницы должен быть в пределах от 000 до 899. Предыдущую страницу Вы можете выбрать с помощью кнопки **CH+**, а следующую страницу — с помощью кнопки **CH-**. После ввода номера страницы сразу начинается поиск выбранной страницы, но содержимое предыдущей страницы остается на экране до тех пор, пока не будет найдена введенная страница. Зеленый цвет номера страницы означает, что сейчас идет поиск этой страницы. Белый цвет номера страницы означает, что страница уже найдена и ее содержание вы-





ведено на экран. Индексную (100) страницу журнала телетекста Вы можете выбрать с помощью кнопки **TEXT INDEX**. На нижней строке текущей страницы телетекста выведены номера 4-х страниц телетекста на разном цветовом фоне. Вы можете выбрать эти страницы при помощи соответствующих цветных кнопок ПДУ.

### Изменение размеров страницы

Нажатие кнопки **SIZE** увеличивает высоту букв в телетексте в два раза. Последовательное нажатие кнопки увеличивает высоту букв верхней части экрана, затем нижней, затем восстанавливает исходный размер.

### Отображение скрытой информации

Нажатие кнопки **REVEAL** «раскрывает» скрытые слова в телетексте, например, ответы на вопросы викторин. При повторном нажатии кнопки скрытые слова исчезают вновь.

### Удержание необходимой страницы на экране

Если объем информации телетекста превышает одну страницу, автоматически отображается следующая страница. Нажатие кнопки **TEXT HOLD** задерживает отображение необходимой подстраницы. Повторное нажатие отменяет удержание.

### Микширование

Микширование — это наложение информации телетекста на телевизионное изображение.

Повторное нажатие кнопки **TEXT MIX** накладывает информацию телетекста на изображение. Еще одно нажатие кнопки возвращает режим **ТЕЛТЕКСТ**.

### Использование цветных кнопок ПДУ

На пульте имеются красная, зеленая, желтая и синяя кнопки. Цвет этих четырех кнопок соответствует цветам позиций на экране телевизора в режиме работы телетекста.





Прежде чем обратиться в сервисный центр, пожалуйста, попробуйте самостоятельно устранить неполадки в работе телевизора, руководствуясь следующей таблицей:

Проблема	Возможные причины	Порядок устранения
Нет изображения, звука, индикатор питания не горит.	<ol style="list-style-type: none"> <li>1. Не подключен шнур адаптера питания.</li> <li>2. Нет напряжения в электросети.</li> </ol>	Подсоедините шнур питания. Проверьте напряжение электросети.
Нет изображения, звука, и индикатор питания — зеленый.	Контраст, яркость, цвет и громкость установлены на минимум.	Увеличьте контраст, яркость, цвет и громкость.
Плохое изображение и звук.	<ol style="list-style-type: none"> <li>1. Неправильно настроены контраст, яркость и цвет.</li> <li>2. Установлена не та система цвета.</li> <li>3. Установлена не та система звука.</li> </ol>	<ol style="list-style-type: none"> <li>1. Настройте контраст, яркость и цвет.</li> <li>2. Установите систему цвета согласно стандарту страны.</li> <li>3. Установите систему звука согласно стандарту страны.</li> </ol>
Изображение пятнистое или с помехами.	Слабый источник сигнала или низкокачественный кабель.	Используйте качественный кабель.
В режиме AV голубой фон.	Нет видеосигнала или плохо подсоединен/не подсоединен кабель.	Правильно подсоедините кабель.
Нет звука.	Нет звукового сигнала или неправильно подсоединен/отсоединен аудиокабель.	<ol style="list-style-type: none"> <li>1. Правильно подсоедините аудио кабель.</li> <li>2. Правильно настройте систему звука.</li> </ol>
Не работает пульт дистанционного управления.	Неправильно установлены или разряжены элементы питания.	<ol style="list-style-type: none"> <li>1. Убедитесь что правильно соблюдена полярность.</li> <li>2. Проверьте надежность контакта между элементами питания и пружинами.</li> <li>3. Замените элементы питания.</li> </ol>



## Основные технические характеристики

19

Модель телевизора	LTA-20E304MT	LTA-20E305MT
Диагональ экрана	51 см (20 дюймов)	
Формат экрана	4 : 3	
Разрешение	640 x 480	
Угол обзора (горизонтальный/вертикальный)	160/140	
Отображаемые цвета	16, 7 млн. цветов	
Яркость	500 кд/м <sup>2</sup>	
Контраст (MAX)	600 : 1	
Система цветности	PAL, SECAM, NTSC	
Принимаемые каналы: MB DMB КАТВ	1...12 (49,75...85,25 МГц; 168,25...216,25 МГц) 21 ...60 (471,25...863,25 МГц) 111,0...167,0 МГц; 223,0...447,0 МГц	
Номинальная мощность акустической системы	2x5 Вт	
Диапазон напряжения питания ТВ при подключении через сетевой адаптер	~ 100–240 В, 50/60 Гц	
Потребляемая мощность	60 Вт	
Габаритные размеры (без подставки)	552 412 55 мм	
Масса без упаковки	Не более 9 кг	
Диапазон рабочих температур	от 10°C до 35°C	

### Комплект поставки

1. Телевизор . . . . . 1 шт.
2. Сетевой адаптер питания . . . . . 1 шт.
3. Пульт дистанционного управления . . . . . 1 шт.
4. Элементы питания типа ААА (1,5 В) . . . . . 2 шт.
5. Гарантийный талон . . . . . 1 шт.
6. Руководство по эксплуатации . . . . . 1 шт.

### П Р И М Е Ч А Н И Е

*В порядке дальнейшего улучшения качества продукции, производитель оставляет за собой право вносить изменения в дизайн и конструкцию телевизора, которые могут быть не отражены в настоящем руководстве по эксплуатации.*



## A

**AV** — сокращенное обозначение для «аудио/видео». Относится к системам, обрабатывающим и аудио, и видеосигналы.

**Aspect Ratio** — отношение ширины видимого изображения к его высоте. Стандартный телевизор поддерживает соотношение сторон кадра 4:3 (1,33:1). Широкоэкранные телевизоры (и аппараты для приема передач телевидения высокой четкости) имеют соотношение сторон 16:9 (1,78:1).

## B

**Bandwith** — диапазон частот, в котором устройство может обрабатывать или пропускать сигнал. Например, канал окружения в “Dolby Surround” имеет диапазон частот 100 Гц - 7 кГц. Это означает, что канал пропускает только частоты между 100 Гц (бас) и 7 кГц (нижние высокие частоты). Человеческое ухо различает звуки в частотном диапазоне 20 Гц - 20 кГц.

**Bass** — звуки в области низких частот, в основном 20-300 Гц.

**Bass Extension** — наиболее низкая частота, которую аудиосистема способна передавать. Характеризует степень глубины воспроизводимого системой или громкоговорителем баса. Например, небольшой сабвуфер может иметь нижнюю граничную частоту 40 Гц, тогда как у большого сабвуфера эта величина достигает 16 Гц.

**BBE** (Barcus - Berry Electronics) — система коррекции сигнала фирмы Barcus - Berry Electronics, Inc; широко используется в профессиональном звукоусилении для восстановления правильных соотношений между спектральными составляющими сигнала, чтобы максимально приблизить звук к его исходному состоянию.

**Bit Rate** — количество бит цифрового аудио- или видеосигнала, записываемое на носитель или передаваемое по линии связи за одну секунду. Например, скорость цифрового потока “Dolby Digital” составляет 384 кбит/с (384 000 бит в секунду) или 448 кбит/с. Видеокодер MPEG-2 выработывает цифровой видеосигнал с переменной скоростью цифро-

го потока, в среднем, примерно 3,5 Мбит/с (3,5 миллиона бит в секунду). Чем выше скорость цифрового потока, тем выше качество передаваемого звука или изображения.

**Brightness Signal** — компонент видеосигнала, несущий информацию о соотношении черного и белого тонов в изображении. Обозначается буквой Y. Наряду с компонентом яркости в видеосигнале присутствует компонент цветности.

## C

**CVBS** (Composite Video Blanking Signal) — композитный видео сигнал передается по одному сигнальному проводу и содержит в себе следующие компоненты: сигнал яркости, сигналы синхронизации и сигнал цветности (закодированные в один два цветоразностных сигнала). Для подключения композитного видео, как правило, используется разъем RCA.

**Close Caption** (субтитры) — данные, являющиеся составляющей видеосигнала и подающиеся в декодер для субтитров. С их помощью возможно воспроизведение на экране субтитров для глухих или слабослышащих.

**Close Caption** отличаются от обычных субтитров тем, что это отключаемые субтитры (в России данный сервис пока не применяется).

**Component Video** (YPbPr) — тип видеосигнала, в котором информация о яркости и цветности изображения разделена, для улучшения качества изображения. В высокоразрешающих ТВ (HDTV) используется изображение, содержащее три сигнала: Y (люминесцентный), Pb и Pr (сигналы цветов). Имеет неоспоримые преимущества перед композитным или S-video сигналом. У высококачественных DVD-плееров имеется компонентный выход. Подавая такой видеосигнал на видеодисплей с компонентным видеовыходом, можно получить великолепное качество изображения.

**Composite Video** (см. CVBS)

**Contrast** — диапазон градаций яркости изображения между черным и белым. controller - контроллер - другое название A/B-предусилителя.

**Crossover** — устройство, разделяющее частотный спектр сигнала на две или более частей. Встречается практически во всех акустических системах, а также в некоторых A/B-ресиверах и контроллерах.

## D

**DDC** (Data Display Channel) — канал, предназначенный для связи между дисплеем и источником графической информации. Этот стандарт, утвержденный VESA, - жизненно важное звено для реализации технологии plug-and-play.

**DDC** обеспечивает корректную настройку дисплея с помощью отдельной линии связи между дисплеем и графическим контроллером компьютера. Эта линия не проходит через схемы обработки изображения, находящиеся в цифровом интерфейсе того или иного типа. Дисплей сообщает компьютеру, что он собой представляет и что может отображать. Благодаря этому графический контроллер при загрузке настраивает дисплей на максимальное разрешение.

**Digital Signal Processing** (DSP) — выполнение над аудио/видеосигналами в цифровой форме математических операций и функций.

**Digital Theater Systems** (DTS) — цифровой формат объемного звука, используемый в кинотеатрах и некоторых системах домашнего кинотеатра. С точки зрения качества звучания — лучшая альтернатива формату Dolby Digital. DTS поддерживает как 5.1-канальный, так и 6.1-канальный варианты звука. Также именуется DTS Surround Sound.

**Digital-to-Analog Converter** (DAC, D/A) — устройство, преобразующее цифровой сигнал в аналоговую форму. Такими устройствами снабжены все проигрыватели лазерных дисков, DVD- и CD-плееры, ресиверы DSS.

**Direct Stream Digital** (DSD) — метод цифрового кодирования звука с применением однобитного квантования и очень высокой частоты дискретизации. Разработан фирмами Sony и Philips для формата Super Audio CD (SACD).



**discrete** — (раздельный) дискретный цифровой формат объемного звука содержит 5.1 (5+1) каналов звуковой информации, являющихся абсолютно раздельными, в отличие от матричных форматов, например, Dolby Surround, где при записи или передаче каналы «смешиваются».

**Dolby Digital** — 5.1-канальный цифровой формат звука, используемый в кинотеатрах, на сегодня самый популярный формат бытовой видеозаписи, в основном применяется в DVD и HDTV.

**Dolby Pro Logic** — разновидность декодера Dolby Surround с улучшенными характеристиками по сравнению со стандартным декодером. В частности, Pro Logic имеет лучшее разделение каналов и выход центрального канала. Поступающие на вход два цифровых сигнала, кодированные в Dolby Surround, декодер Dolby Pro Logic разделяет на сигналы левого, центрального, правого каналов и канала окружения. Почти все AV-ресиверы и процессоры оснащены системой Dolby Pro Logic.

**Dolby Surround** — формат кодирования звукового сигнала, при котором четыре звуковых канала (левый, центральный, правый и тыловый) объединяются в два канала с последующей передачей или записью. При воспроизведении декодер Dolby Surround (или Dolby Pro Logic) восстанавливает исходные четыре канала.

**Downmix Converter** — устройство уменьшения числа каналов — схема, используемая в DVD-плеерах для преобразования цифрового 5.1-канального звукового формата Dolby Digital в двухканальный сигнал Dolby Surround. Эта схема позволяет слушать стереозвук даже при отсутствии декодера Dolby Digital.

**DSD** — см. Direct Stream Digital.

**DSP** — см. Digital Signal Processing.

**DTS** (Digital Theater System) — система многоканальной записи звука со сжатием меньшим, чем в Dolby Digital, что обеспечивает лучшее по сравнению с ней качество звука.

**DVD** (Digital Versatile Disk, или цифровой универсальный диск) — диск для хранения большого количества информации (до 17 Gb) на относительно небольшом носителе (120 мм). Так как объем диска позволяет записать на него полноценный видеоряд с звуковым сопровождением, основное направление использования дисков на данный момент - запись кинофильмов.

**DVD-audio** — диск формата DVD, содержащий цифровую многоканальную фонограмму или двухканальный цифровой звук с высокой частотой дискретизации и большой разрядностью отсчетов (до 24бит/192кГц).

**DVI** (Digital Visual Interface) — цифровой видеоинтерфейс.

**Dynamic Range Compressor** — схема, которая встречается в некоторых ресиверах и предварительных усилителях, оборудованных декодером Dolby Digital; предназначена для уменьшения динамического диапазона. Такой компрессор понижает уровень громкости на пиках и увеличивает громкость тихих сигналов. Полезен, например, в вечернее время, когда вы не хотите беспокоить членов вашей семьи громким звуком и в то же время хотите ясно слышать «тихие места».

## H

**HD DVD** (High Definition Digital Visual Disc) — DVD-диск высокого разрешения (один из форматов).

**HDTV** (High Definition Television) — новая цифровая система передачи видеосигнала, внедрение которой началось в Северной Америке и Японии в 1998 году. Планируется к 2050 году в HDTV перевести практически все телевидение мира.

**Hi-Fi** — аббревиатура от High Fidelity (высокая верность). В аудио- и видеотехнике понятие, означающее высокое качество записи и воспроизведения звука. Так называют и способ записи звука высокого качества, который используется в некоторых видеомагнитофонах. Такие аппараты воспроизводят превосходный звук, - его качество гораздо выше,

чем при воспроизведении обычных звуковых дорожек формата VHS.

**High Definition television** — см. HDTV.

**Horizontal Resolution** — количество минимальных элементов изображения (линий), которое видеомонитор способен воспроизводить в каждой горизонтальной линии изображения; или общее количество видеоинформации, содержащейся в одной горизонтальной линии видеосигнала источника. Например, формат видеозаписи VHS обладает горизонтальным разрешением 240 линий, лазерный диск - 480 линий, DVD обеспечивает 500 линий, а максимальное разрешение HDTV - 1080 линий.

## L

**LCD** (Liquid Crystal Display) — жидкокристаллический (ЖК) дисплей. Устройство отображения изображения или текстовой информации, в котором массивы из жидких кристаллов пропускают либо задерживают свет в зависимости от сигнала управления.

**LCD projector** — проектор, построенный на трех жидкокристаллических панелях и источнике света в виде лампы накаливания.

**Letterbox** — изображение, получаемое в результате передачи широкоэкранный кино по обычному телевидению: оно располагается между черными полосами сверху и снизу.

## M

**MPEG-1 video compression** — метод кодирования цифрового видеосигнала, при котором число битов, необходимых для его представления, понижается до 1,4 Мбит/с. Может обеспечить лишь низкое качество изображения.

**MPEG-2 video compression** — более высококачественная по сравнению с MPEG-1 версия метода сжатия. Используется в DSS и DVD.

**MPEG-4** (Motion Picture Expert Group 4) «Группа киноэкспертов» (организация, разрабатывающая форматы сжатия видеоинформации, MPEG-4 — один из форматов).





**MPEGDNR** (MPEG Dynamic Noise Reduction) — технология динамического уменьшения «шумов» для форматов MPEG.

**MTS** (Multichannel Television Sound) — метод передачи стереозвука по обычным телевизионным каналам.

## N

**NTSC** (National Television Standards Committee) — организация, принявшая в 1953 г. американский стандарт цветного телевидения. NTSC стало именем нарицательным для телевизионных и видеосигналов, соответствующих этому стандарту. Иронически расшифровывается как Never Twice the Same Color — каждый раз новый цвет.

## P

**PAP** (Picture-And-Picture) — «две картинки» (разделение экрана на две равные части, с выдачей звукового сопровождения по двум разным каналам).

**PCMCIA** (Personal Computer Memory Card International Association) — «Международная ассоциация по картам памяти персональных компьютеров» (здесь: тип компьютерного интерфейса).

**PDP** (Plasma Display Panel) — плазменная панель.

**PIP/PBP/POP** — разные виды отображения режима «кадр в кадре» (подача изображения со второго тюнера или видеовхода на экранную врезку).

**Pixel** — наименьший элемент изображения на экране. В пикселах измеряется разрешающая способность видеомонитора: чем больше число пикселей, которое он способен выводить на экран, тем выше его разрешение.

**Pulse Code Modulation** (PCM) — метод представления звукового сигнала последовательностью числовых значений.

## R

**RCA Jack** — разъем, используемый в аудио и видеокомпонентах. Через

такие разъемы подаются звуковые сигналы линейного уровня, а также композитный и компонентный видеосигналы. В обиходе данный тип разъема обычно называют «тюльпан».

**RGB** (Red-Blue-Green) — «красный–синий–зеленый» (система передачи основных цветов в системах цветного телевидения, здесь также: обозначение видеосигнала).

## S

**S-VHS** — разновидность формата видеозаписи VHS с лучшими показателями качества изображения, достигаемыми в результате записи видеосигнала с более широким частотным диапазоном и передачи сигналов яркости и цветности раздельно.

**S-Video** (Separate Video) — видеоинтерфейс с раздельной передачей сигналов яркости (Y) и цветности (C).

**S/PDIF Interface** — стандартизованный метод передачи цифрового звука от одного аудиокомпонента к другому. Сокращение от Sony/Philips Digital Interface Format.

**Satellite Speaker** — небольшой громкоговоритель с ограниченным снизу частотным диапазоном, сконструированный для использования совместно с сабвуфером.

**Subwoofer** — громкоговоритель, предназначенный для воспроизведения низкочастотных сигналов.

**Surround Decoder** — устройство, преобразующее кодированный звуковой сигнал многоканальной стереофонии в несколько отдельных канальных сигналов с целью их последующего усиления. На декодер Dolby Pro Logic поступает двухканальный сигнал, кодированный по системе Dolby Surround, который преобразуется в четырехканальный звуковой сигнал (левый, центральный, правый и тыловой каналы).

**Surround Sound** — формат записи и воспроизведения звука, в котором используется более двух каналов и более двух громкоговорителей (некоторые расположены позади слушателя).

**Surround Speakers** — громкоговорители, расположенные по бокам или позади слушателя и предназначенные для воспроизведения канала окружения многоканальных стереофонограмм.

## T

**TruSurround** — вариант системы передачи пространственного звучания с помощью двух акустических систем для любого многоканального источника. Имеет сертификацию Dolby (SRS).

**TruSurround XT** — усовершенствованный вариант TruSurround, включающий дополнительно обработку для повышения разборчивости диалогов (Dialog Clarity), TruBass и WOW. Имеет сертификацию Dolby (SRS).

## V

**Vertical Resolution** — количество линий (строк), которыми изображение представлено на экране видеомонитора; также количество строк развертки изображения в его источнике. Система NTSC поддерживает разрешение по вертикали 480 линий; в ТВЧ этот параметр составляет 1080 линий.

**VGA** (Video Graphic Adapter) — графический видеоадаптер (тип видеокарты в персональных компьютерах).

## W

**Widescreen** — видеоэкран или проецируемое изображение с соотношением сторон более 1,33. Широкоэкранные телевизоры имеют соотношение сторон 1,78, также выражаемое как 16:9.

**Windowbox** — изображение, получаемое в результате показа стандартного 4:3 изображения на экране широкоэкрannого 16:9 телевизора. Справа и слева от изображения наблюдаются черные полосы.

## Y

**Y/C** — см. **S-Video**

**YPbPr** — см. **component video**



Для заметок

赤

23

Blank lined area for notes.

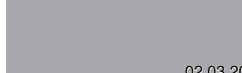



ГОСТ Р МЭК 60065  
ГОСТ 22505, ГОСТ Р 51515

