

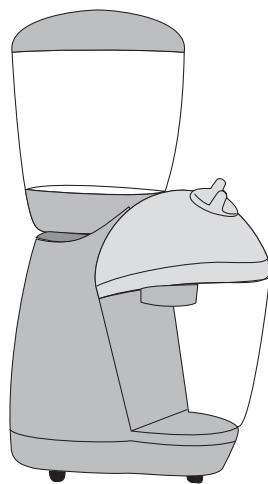

КОФЕМОЛКА

KG 59



Инструкции по эксплуатации



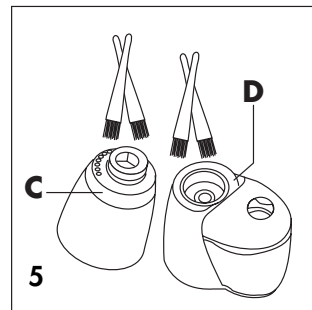
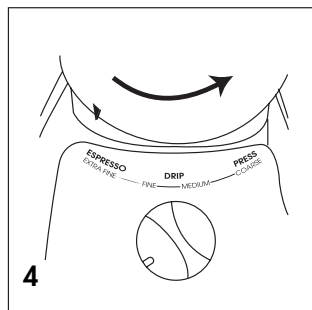
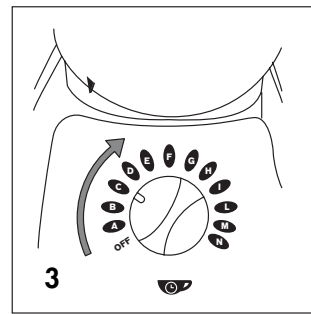
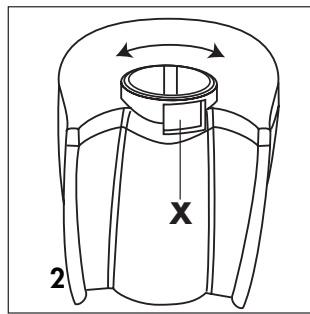
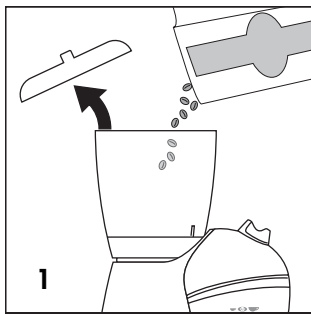
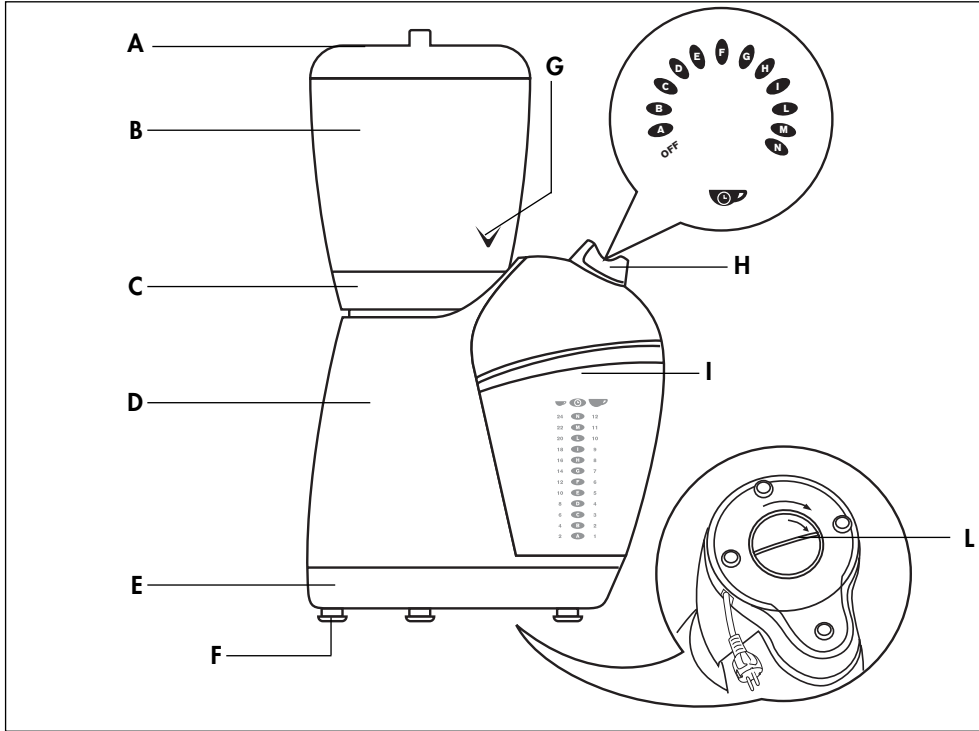

RU

ПРИ ПЕРВОМ ВКЛЮЧЕНИИ

Внимательно ознакомьтесь с инструкциями. Это важно для правильного использования, обслуживания прибора и вашей безопасности. Сохраните инструкции для дальнейших консультаций.

ВАЖНЫЕ МЕРЫ БЕЗОПАСНОСТИ

- Перед тем как вставить вилку в розетку убедитесь, что напряжение сети электропитания соответствует указанному на табличке с характеристиками.
- Очищайте прибор только при помощи сухой или немного увлажненной ткани.
- В случае неисправности или неработоспособности кофеварки выключите ее и не пытайтесь самостоятельно отремонтировать. Для необходимого ремонта обратитесь в авторизованный производителем прибора сервисный центр и требуйте использования оригинальных запасных частей. Несоблюдение правил, указанных выше может повлиять на надежность работы кофеварки.
- Прибор должен использоваться только в тех целях, для которых он предназначен. Производитель не может нести ответственность за возможный ущерб, вызванный несоответствующей, ошибочной и неправильной эксплуатацией. В этом случае прекращается действие гарантии.
- Не включайте прибор, если шнур электропитания неисправен.
- Не вынимайте вилку из розетки электропитания, потянув за провод или влажными руками.
- Дети не могут оценить опасности, связанные с использованием электроприборов, ни в коем случае не оставляйте без надзора детей вблизи прибора.
- Не погружайте прибор в воду.
- **Внимание:** до начала ухода за

прибором выньте вилку из розетки электропитания.

- Не давайте шнуру электропитания свешиваться со стола или другой поверхности, не касайтесь его нагретыми предметами.

ОПИСАНИЕ ПРИБОРА

- A. Крышка контейнера для кофе в зернах
- B. Контейнер для кофе в зернах
- C. Подставка контейнера для кофе в зернах
- D. Корпус мотора
- E. Подставка прибора
- F. Резиновые ножки
- G. Переключатель уровня помола
- H. Ручка включения
- I. Контейнер для молотого кофе
- L. Ручка для намотки шнура

КАК ВКЛЮЧИТЬ ПРИБОР

- Поставьте прибор на ровную поверхность.
- Поднимите крышку. Положите в контейнер необходимое количество ложек кофе, рис. 1.
- Закройте крышку.
- Извлеките контейнер для молотого кофе; на верхней части контейнера находится ручка: для того, чтобы открыть контейнер полностью, поверните ее (см. X, рис. 2) и засыпьте молотый кофе.
- Извлеките из прибора шнур электропитания на необходимую длину и вставьте вилку в розетку.
- Для того, чтобы включить кофемолку, поверните ручку H в соответствии с количеством чашек, для которых нужно помолоть кофе, рис. 3. После окончания идеального времени помола, ручка переходит в положение OFF и прибор останавливается. Примечание: в любом случае используйте положение ручки, как примерное, так как количество требуемого кофе зависит от вкуса, типа и прожарки зерен кофе, а так же выбранной

- степени помола.
- После того, как закончен помол кофе достаньте контейнер для молотого кофе, поверните ручку, расположенную на контейнере, чтобы закрыть его, можно пользоваться им таким образом для хранения молотого кофе.

Внимание: не забудьте убедиться, что контейнер для молотого кофе открыт!

РЕКОМЕНДАЦИИ ПО ПОЛЬЗОВАНИЮ КОФЕМОЛКОЙ

- До начала помола кофе поверните контейнер с кофе в зернах, так чтобы выбрать требуемый тип кофе, рис. 4. Существует 8 различных положений.
- Символ, нанесенный на контейнер с молотым кофе указывает количество чашек, которым соответствует указание ручки включения: большая чашка указывает на количество чашек, сделанных через фильтр, маленькая чашка указывает количество чашек кофе эспрессо.
- Держите герметично закрытой крышку контейнера для кофе, чтобы сохранить вкус и аромат зерен.
- Молите только необходимое в данный момент количество кофе.
- Ни в коем случае не переполняйте контейнер для кофе.
В качестве общего указания, для одной чашки кофе берите одну столовую ложку зерен (например, 4 ложки зерен на 4 чашки). Конечно, оптимальное количество зависит от личного вкуса, и будет определено со временем.
- До повторного использования, для того чтобы прибор не перегрелся, должно пройти не менее минуты.
- Для обеспечения хорошего качества и свежести кофе, после каждого использования прибора очищайте его, и, прежде всего, после того, когда кофемолка использовалась

для помола других пищевых продуктов (например, сахара). Не рекомендуется молоть маслосодержащие семена (например, арахис) или слишком твердые (например, рис).

УХОД

- Извлеките вилку из розетки..
- **Ни в коем случае не погружайте корпус прибора в воду.**
- Извлеките контейнер для зерен, повернув его и вывернув против часовой стрелки до выхода. Затем теплой водой и нейтральным моющим средством промойте контейнер с зернами, его крышку и контейнер с молотым кофе. Тщательно сполосните и высушите. Для того, чтобы контейнер для зерен встал на место, поверните его по часовой стрелке до упора и установите в требуемое положение.
- Удалите остатки кофе, оставшиеся в кофемолке при помощи щеточки, рис. 5.
- Мягкой тканью очистите прибор.
- Когда убираете прибор, намотайте шнур электропитания при помощи специальную ручку для намотки L.