

# Vitek

## ИНСТРУКЦИЯ ПО ЭКСПЛУАТАЦИИ MANUAL INSTRUCTION

ПОРТАТИВНЫЙ VCD/MP3/CD АУДИО/ВИДЕО ПЛЕЕР  
PORTABLE VCD/MP3/CD AUDIO/VIDEO PLAYER



## МОДЕЛЬ VT-3788

**Pic.1**

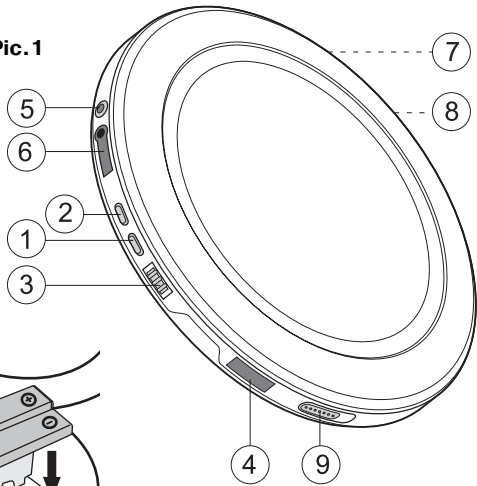

**Pic.2**

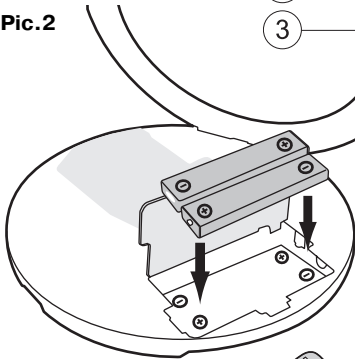

**Pic.3**

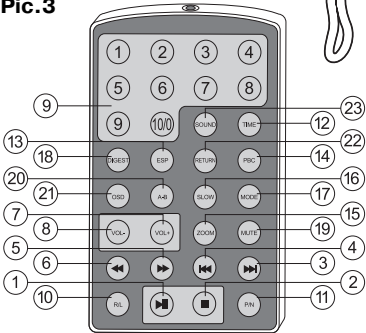

**Pic.4**

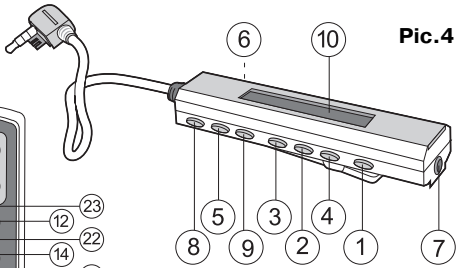

## РУССКИЙ

**Уважаемый пользователь!**  
**Пожалуйста, внимательно прочитайте данную инструкцию перед использованием плеера. Проверьте наличие всех комплектующих в соответствии с нижеприведенным перечнем:**

Аудио/видео плеер	1
Адаптер AC	1
Беспроводной пульт дистанционного управления	1
Проводной пульт дистанционного управления с ЖК-дисплеем	1
Наушники	1
Инструкция по эксплуатации	1
Аккумуляторные батареи	2
Аудио/Видео кабель	1
Внешний батарейный отсек	1

### ФУНКЦИИ

- Поддержка дисков формата CD/VCD/DVCD/MP3/CD-R
- Электронная функция защиты от прерывания воспроизведения (ESP)
- Коррекция ошибок при считывании
- Проводной пульт дистанционного управления с жидкокристаллическим дисплеем
- Полнофункциональный беспроводной пульт дистанционного управления
- Автоматическая перезарядка аккумуляторов
- Функция предварительного просмотра содержимого диска (9 фрагментов)
- Повтор воспроизведения диска
- Меню воспроизведения
- Возобновление воспроизведения диска
- Воспроизведение по установленному времени
- Повторное воспроизведение выбранного фрагмента (программа A-B)
- Програмное воспроизведение
- Ознакомительное воспроизведение
- Воспроизведение в произвольном порядке
- Выбор видеорежимов PAL/NTSC
- Выбор аудиоканала (левый/правый)
- Выбор масштаба изображения
- Функция замедленного воспроизведения
- Функция поиска по диску вперед/назад
- Индикатор текущего времени воспроизведения
- Индикатор низкого напряжения
- Автоматическое отключение питания
- Разъем для подключения внешнего батарейного отсека
- Функция блокировки клавиш
- Функция отключения звука MUTE

## РУССКИЙ

- 27. Электронный регулятор громкости (32-уровня)
- 28. Индикатор режима звучания
- 29. Выбор режима звучания

*Примечание: в зависимости от состояния записанного диска или его содержания некоторые диски в формате CD-R/MP3 могут не воспроизводиться. В режиме ESP происходит более интенсивное потребление питания, чем в режиме нормального воспроизведения.*

### **ФУНКЦИОНАЛЬНЫЕ КНОПКИ ПЕРЕДНЕЙ ПАНЕЛИ (см. рис. 1 на стр. 2)**

- 1 Кнопка Включение/Воспроизведение/Пауза (▶||)
- 2 Кнопка Остановка воспроизведения/Отключение (■)
- 3 Кнопка блокировки (HOLD)
- 4 Датчик приема сигнала беспроводного пульта дистанционного управления (IR)
- 5 Гнездо видеовыхода (OUT)
- 6 Гнездо для подключения проводного пульта дистанционного управления с жидкокристаллическим дисплеем (REMOTE)
- 7 Разъем для подключения внешнего дополнительного отсека для батарей (EXT BATT)

- 8 Разъем для подключения к источнику питания (DC IN 4.5В)
- 9 Кнопка открытия дверцы отсека для дисков (OPEN)

### **ПОЯСНЕНИЯ ПО ИСПОЛЬЗОВАНИЮ ФУНКЦИОНАЛЬНЫХ КНОПОК ПЕРЕДНЕЙ ПАНЕЛИ**

#### **1. Кнопка Включение/Воспроизведение/Пауза (▶||)**

- 1) После подсоединения адаптера нажмите эту кнопку, чтобы начать воспроизведение.
- 2) Во время проигрывания нажмите эту кнопку, чтобы приостановить воспроизведение. Для возобновления воспроизведения снова нажмите эту кнопку.

#### **2. Кнопка Остановка воспроизведения /Отключение (■)**

- 1) Во время проигрывания нажмите эту кнопку для остановки воспроизведения.
- 2) В режиме отключенного воспроизведения нажмите эту кнопку, чтобы выключить систему.

#### **3. Функция блокировки кнопок (HOLD)**

- 1) При активации этой функции во время воспроизведения система будет защищена от

## РУССКИЙ

- случайного нажатия кнопок.
- 2) Перемещение переключателя влево приводит к блокировке всех функциональных клавиш.
  - 3) Чтобы снять блокировку и активировать все функциональные кнопки, переместите переключатель вправо.
  - 4) При активации этой функции проводной и беспроводной пульты дистанционного управления продолжают функционировать.
- 4. Инфракрасный датчик беспроводного пульта дистанционного управления (IR)**
- Принимает сигналы от беспроводного пульта дистанционного управления.

**5. Разъем видеовыхода (OUT)**

Подключается к разъему видеовыхода телевизора

**6. Разъем для подключения проводного пульта дистанционного управления (REMOTE)**

Подключите к нему проводной пульт дистанционного управления, который входит в комплект.

**7. Разъем для подключения внешнего батарейного отсека (EXT BATT).**

- 1) Аккумуляторы и внешний батарейный отсек питают

систему и заряжаются отдельно.

- 2) При питании от внешнего батарейного отсека, питание от аккумуляторов автоматически отключается.

**8. Разъем для подключения к источнику питания (DC IN 4.5 V)**

Подключите систему к внешнему источнику питания - AC адаптеру (входит в комплект).

**9. Кнопка открытия дверцы отсека для дисков (OPEN)**

Переместите кнопку вправо, чтобы загрузить или извлечь диск.

### ИНСТРУКЦИЯ ПО ПОДКЛЮЧЕНИЮ И ЭКСПЛУАТАЦИИ

**1. Способы подключения:**

- 1) Подключение AC адаптера: вставьте штекер адаптера в разъем для подключения к источнику питания (DC IN 4.5V).
- 2) Подключение к телевизору: вставьте желтый штекер видеокабеля в гнездо выхода системы (OUT), а другой конец видеокабеля в разъем видеовыхода телевизора.
- 3) Подключение проводного пульта дистанционного управления: как показано на

## РУССКИЙ

рисунке, вставьте двойной штекер проводного пульта в разъем для проводного пульта дистанционного управления системы (REMOTE), вставьте штекер наушников в разъем для наушников проводного пульта.

- 4) Подключение аудио-кабеля: вставьте зеленый штекер аудио-кабеля в разъем наушников проводного пульта дистанционного управления. Другой конец кабеля вставьте в разъем аудио входа телевизора.
- 5) Подключение внешнего батарейного отсека: вставьте

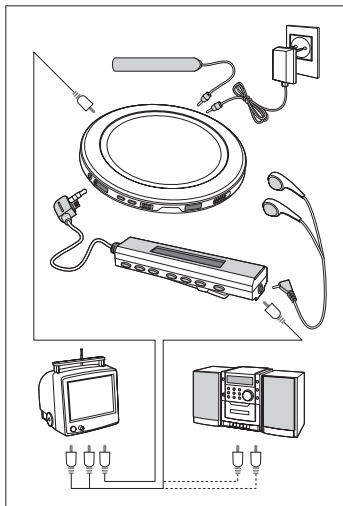

штекер внешнего отсека для батарей в разъем для подключения внешнего батарейного отсека системы (EXT BATT).

### Примечания:

- 1) Перед подключением или отключением проводного пульта дистанционного управления выключите питание системы.
- 2) Все штекеры должны быть подключены к гнездам так, как показано на рисунках.

### 2. Установка/отключение батарей

- 1) Установка аккумуляторов: Откройте крышку отсека для аккумуляторов и установите две аккумуляторные батареи (F6L-1.2 В), соблюдая полярность, как показано на рисунке 2 стр.2. Чтобы извлечь аккумулятор из отсека нажмите на него со стороны полярности "-".
- 2) Внешний батарейный отсек: Откройте крышку внешнего батарейного отсека. Вставьте две батарейки (AA-1.5 В) или два аккумулятора (AA-1.2В) в отсек так, как показано на рисунке.
- 3) Можно выбрать различные источники питания - питание от

## РУССКИЙ

электросети посредством AC адаптера, от аккумуляторов в системе или внешнего батарейного отсека.

### ВНИМАНИЕ!

- Неправильная установка батарей может привести к повреждению системы.
- Пожалуйста, вынимайте батареи, если вы не используете их, так как "протечка" батарей может привести к повреждению системы.

3) В целях экономии энергии батарей во время воспроизведения дисков в форматах CD/MP3 передача видеосигнала на телевизор не осуществляется.

*Примечание: Если система не функционирует или нарушено ее управление, пожалуйста, перезагрузите ее (откройте крышку отсека дисков на 3-5 секунд).*

### 3. Инструкции по эксплуатации:

- 1) Откройте крышку отсека для дисков, переместив переключатель Open вправо, вставьте диск этикеткой вверх и закройте крышку. переместите вправо переключатель блокировки HOLD, чтобы разблокировать функциональные кнопки системы.
- 2) После правильного подключения источника питания, аудио/видео-кабеля, проводного пульта дистанционного управления нажмите кнопку PLAY (▶||) на системе или на проводном пульте дистанционного управления.

## РУССКИЙ

### ФУНКЦИОНАЛЬНЫЕ КНОПКИ БЕСПРОВОДНОГО ПУЛЬТА ДИСТАНЦИОННОГО УПРАВЛЕНИЯ

(см. рис. 3 на стр.2)

- 1 Кнопка Воспроизведение/  
Пауза (▶||)
- 2 Кнопка Остановка/Отключение  
(■)
- 3 Кнопка перехода к следующей  
программе/треку (▶▶)
- 4 Кнопка перехода к предыдущей  
программе/треку (◀◀)
- 5 Кнопка перемещения по треку  
вперед/перемещения по  
изображению вправо
- 6 Кнопка перемещения по треку  
назад/перемещения по  
изображению влево
- 7 Кнопка увеличения громкости
- 8 Кнопка уменьшения громкости
- 9 Кнопки набора цифр
- 10 Кнопка переключения аудио  
каналов
- 11 Кнопка переключения  
видеосистемы PAL/NTSC
- 12 Кнопка воспроизведения с  
установленного времени
- 13 Кнопка памяти остановки  
воспроизведения/функции ESP
- 14 Кнопка включения  
интерактивного меню при  
воспроизведении VCD дисков  
(PBC)
- 15 Кнопка масштабирования  
изображения ZOOM
- 16 Кнопка замедленного

- воспроизведения
- 17 Кнопка переключения режимов  
воспроизведения
  - 18 Кнопка просмотра  
содержимого диска (9  
фрагментов)
  - 19 Функция отключения звука
  - 20 Кнопка проигрывания  
выбранного фрагмента A-B
  - 21 Кнопка вывода информации на  
экран
  - 22 Кнопка возврата в меню
  - 23 Кнопка режима звучания (EQ)

### ПОЯСНЕНИЯ К ФУНКЦИОНАЛЬНЫМ КНОПКАМ БЕСПРОВОДНОГО ПУЛЬТА ДИСТАНЦИОННОГО УПРАВЛЕНИЯ

1. **Кнопка Воспроизведение/  
Пауза**  
В режиме воспроизведения  
нажмите эту кнопку, чтобы  
приостановить/возобновить  
проигрывание.
2. **Кнопка Остановка/  
Отключение**
  - 1) Во время воспроизведения  
нажмите эту кнопку, чтобы  
остановить проигрывание.
  - 2) В режиме остановки  
воспроизведения нажмите эту  
кнопку, чтобы отключить  
систему.
3. **Кнопка перехода к  
следующей**



## РУССКИЙ

### **программе/треку**

- 1) Во время воспроизведения нажмите эту кнопку, чтобы перейти к следующей программе/треку.
- 2) В режиме ZOOM нажмите эту кнопку, чтобы изменить степень масштабирования.

### **4. Кнопка перехода к предыдущей программе/треку.**

- 1) Во время воспроизведения нажмите эту кнопку, чтобы перейти к предыдущей программе/треку.
- 2) В режиме Zoom-in нажмите эту кнопку, чтобы изменить степень масштабирования.

### **5. Кнопка быстрого перехода вперед/прокручивания изображения вперед.**

- 1) Во время воспроизведения диска в формате VCD нажмите эту кнопку, чтобы выбрать одну из четырех скоростей поиска фрагмента диска вперед. Чтобы возобновить воспроизведение, нажмите кнопку PLAY.
- 2) В режиме ZOOM нажмите эту кнопку, чтобы переместить изображение вправо.

### **6. Кнопка быстрого перехода назад/прокручивания изображения назад.**

- 1) Во время воспроизведения диска в формате VCD нажмите

эту кнопку, чтобы выбрать одну из четырех скоростей поиска фрагмента диска назад. Чтобы возобновить воспроизведение, нажмите кнопку PLAY .

- 2) В режиме ZOOM нажмите эту кнопку, чтобы переместить изображение влево.

### **7. Кнопка увеличения громкости**

Воспользуйтесь этой кнопкой, чтобы увеличить уровень громкости

### **8. Кнопка уменьшения громкости**

Воспользуйтесь этой кнопкой, чтобы снизить уровень громкости

### **9. Кнопки набора цифр**

- 1) С помощью этих кнопок вы можете выбрать нужный трек.
- 2) В режиме воспроизведения диска в формате MP3: если вы хотите прослушать, например, трек № 103, нажмите кнопки 1, 0, 3 на беспроводном пульте дистанционного управления, а затем нажмите PLAY, чтобы начать воспроизведение выбранного трека.

### **10. Кнопка переключения аудио каналов**

Во время воспроизведения диска в формате VCD, нажмите эту кнопку для выбора исходящей информации двух аудио-каналов: левый

## РУССКИЙ

канал/правый канал/стерео звук.

### **11. Кнопка переключения видеосистемы**

Во время воспроизведения диска в формате VCD, нажмите эту кнопку, чтобы переключить систему видео сигнала (PAL/NTSC).

### **12. Кнопка воспроизведения в установленном времени**

Во время воспроизведения диска в формате VCD, нажмите эту кнопку и введите четыре цифры, например, 58:56. Диск в формате VCD будет проигран с момента, соответствующего выбранному времени (данном случае с момента 58 мин. 56 сек. общего времени воспроизведения диска).

### **13. Кнопка памяти остановки воспроизведения/функции ESP**

- 1) Во время воспроизведения нажмите кнопку STOP для остановки воспроизведения. Если, не открывая дверцу отсека для дисков, вы нажмете эту кнопку, воспроизведение возобновится с того момента, когда оно было остановлено.
- 2) Во время воспроизведения дисков в форматах VCD/CD нажмите эту кнопку, чтобы активировать/отключить функцию защиты прерывания

воспроизведения ESP. Во время воспроизведения диска в формате MP3 при нажатии этой кнопки происходит перемещение воспроизведения на 10 треков вперед.

### **14. Кнопка VCD меню (PBC)**

- 1) Во время воспроизведения диска в формате VCD 2.0, нажмите эту кнопку, чтобы войти в меню диска.  
*Эта функция доступна только для дисков в формате VCD 2.0.*
- 2) С помощью кнопок цифрового пульта дистанционного управления вы можете выбрать в меню нужную вам программу.
- 3) Нажмите на эту кнопку, чтобы перевести режим меню воспроизведения в режим обычного воспроизведения.

### **15. Кнопка масштаба изображения ZOOM**

- 1) В режиме воспроизведения диска в формате VCD нажмите эту кнопку, чтобы увеличить размер изображения в 2 раза. Нажав на эту кнопку повторно, вы отключите функцию масштабирования.
- 2) В режиме масштабирования нажмите кнопку перехода к следующей программе/треку или перехода к предыдущей программе/треку, чтобы

**РУССКИЙ**

переместить изображение по горизонтали или вертикали (вверх, вниз, влево, вправо).

**16. Кнопка замедленного воспроизведения**

В режиме воспроизведения диска в формате VCD нажмите эту кнопку. Воспроизведение диска замедлится, при этом вы можете выбрать одну из четырех скоростей замедленного воспроизведения (1/2, 1/4, 1/8 и 1/16).

**17. Кнопка переключения режимов воспроизведения**

- 1) Одно нажатие на кнопку - повтор отдельного трека, второе нажатие - повтор всех треков, третье нажатие - режим ознакомления, четвертое нажатие - воспроизведение в произвольном порядке, пятое нажатие - возвращение в обычный режим воспроизведения.
- 2) В режиме остановки нажмите эту клавишу, чтобы создать программу воспроизведения треков. С помощью кнопки поиска выберите желаемый трек. Нажав на эту кнопку снова, выбранный трек будет занесен в память программы. Повторите операцию выбора и занесения треков в память программы, а затем нажмите

кнопку PLAY, чтобы начать воспроизведение созданной программы.

**18. Кнопка просмотра содержимого диска (9 фрагментов)**

Во время воспроизведения диска в формате VCD нажмите на эту кнопку, чтобы просмотреть содержимое всего диска. Во время просмотра вы можете воспроизвести любой из участков диска, отображенных в меню.

**19. Функция отключения звука**

Во время воспроизведения нажмите эту кнопку, чтобы отключить звук. Для возобновления звучания нажмите эту кнопку еще раз.

**20. Кнопка проигрывания выбранного фрагмента A-B**

Во время воспроизведения диска в формате VCD нажмите эту кнопку, чтобы установить начало выбранного фрагмента (A), затем нажмите ее снова для установки окончания выбранного фрагмента (B). Фрагмент A-B будет повторно воспроизведен. Третьим нажатием на эту кнопку вы отмените режим воспроизведения выбранного фрагмента.

## РУССКИЙ

### 21. Кнопка вывода информации на экран

Во время воспроизведения диска в формате VCD нажмите эту кнопку для вывода на экран времени воспроизведения диска и/или дисплей аудио индикатора.

### 22. Кнопка возврата в меню

Во время воспроизведения диска в формате VCD нажмите эту кнопку, чтобы вернуться к режиму меню диска.

### 23. Кнопка режима звучания (EQ)

С помощью этой кнопки вы можете выбрать один из следующих режимов звучания: Gymnasium/ Cinema/ Church/ Locale/Normal (Спортивный зал/ Кино/ Церковь/ Локализованный/ Обычный).

## ИНСТРУКЦИЯ К ФУНКЦИОНАЛЬНЫМ КНОПКАМ ПРОВОДНОГО ПУЛЬТА УПРАВЛЕНИЯ

(см. рис. 4 на стр. 2)

### 1. Кнопка Включения/ Воспроизведение/Пауза (▶||)

- 1) Подключите систему к электропитанию, затем нажмите эту кнопку, чтобы включить систему.
- 2) Во время воспроизведения нажмите эту кнопку, чтобы

приостановить проигрывание. Для возобновления воспроизведения нажмите эту кнопку повторно.

### 2. Кнопка перехода к следующей программе/треку (▶▶)

Нажмите эту кнопку для перехода к следующей программе/треку

### 3. Кнопка перехода к предыдущей программе/треку (◀◀)

Нажмите эту кнопку для перехода к предыдущей программе/треку.

### 4. Кнопка Остановки/ Отключение (■)

В режиме воспроизведения нажмите эту кнопку для остановки проигрывания. Чтобы отключить систему, нажмите эту кнопку еще раз.

### 5. Кнопка переключения режимов воспроизведения

- 1) Одно нажатие на кнопку - повтор отдельного трека, второе нажатие - повтор всех треков, третье нажатие - режим ознакомления, четвертое нажатие - воспроизведение в произвольном порядке, пятое нажатие - возвращение в обычный режим воспроизведения. В режиме CD, при длительном нажатии на эту клавишу включатся

## РУССКИЙ

система защиты от прерывания воспроизведения (ESP).

- 2) В режиме воспроизведения диска в формате MP3 нажмите и удерживайте эту кнопку, чтобы воспроизведение перешло на 10 треков вперед.
- 3) В режиме остановки нажмите эту клавишу, чтобы создать программу воспроизведения треков. С помощью кнопки поиска выберите желаемый трек. Нажав на эту кнопку снова, выбранный трек будет занесен в память программы. Повторите операцию выбора и занесения треков в память программы, а затем нажмите кнопку PLAY, чтобы начать воспроизведение созданной программы.

### **6. Функция блокировки кнопок**

При перемещении переключателя вправо происходит блокировка всех кнопок проводного пульта дистанционного управления. Блокировка кнопок снимается перемещением переключателя влево.

### **7. Разъем для подключения наушников**

Подключите к гнезду наушники, входящие в комплект

### **8. Кнопка уменьшения громкости**

С помощью этой кнопки вы

можете уменьшить уровень звука.

### **9. Кнопка увеличения громкости**

С помощью этой кнопки вы можете увеличить уровень звука.

### **10. Жидкокристаллический дисплей**

На дисплее отображается текущее время воспроизведения и другая информация.

## **ПИТАНИЕ ОТ ЭЛЕКТРОСЕТИ И БАТАРЕЙ**

### **1. При питании системы от электросети:**

- 1) Убедитесь в том, что АС адаптер соответствует напряжению вашей электросети.
- 2) Используйте только АС адаптер, входящий в комплект плеера. Никогда не используйте другие адаптеры, рассчитанные на другое напряжение и силу тока. Это может привести к возникновению неисправностей системы.
- 3) Никогда не дотрагивайтесь до адаптера влажными руками, это опасно.
- 4) Отключите систему, прежде чем извлекать из сети штекер

## РУССКИЙ

- адаптера.
- 5) Никогда не разбирайте AC адаптер самостоятельно, так как это может привести к возникновению неисправностей.
  - 6) Если вы не используете адаптер, отсоедините его сетевой розетки.
- 2. При питании системы от батарей (аккумуляторные батареи):**
- 1) Система может заряжаться автоматически, для этого Вам необходимо выполнить следующие действия:
    - Правильно установите аккумуляторы в систему или во внешний батарейный отсек, затем подключите AC адаптер и включите систему.
    - Для зарядки аккумуляторных батарей во внешнем батарейном отсеке вставьте штекер внешнего батарейного отсека в соответствующее гнездо на плеере (EXT-BATT). Если вы заряжаете аккумуляторные батареи в самом плеере, пожалуйста, **ОТКЛЮЧИТЕ** штекер внешнего дополнительного отсека для батарей.
    - Извлеките диск из системы, затем нажмите PLAY, чтобы включить систему. При этом на LCD-дисплее проводного
  - 2) Для полной зарядки аккумуляторных батарей необходимо 10 часов. Система автоматически отключится, когда истечет установленное время зарядки.
    - Для полной зарядки входящих в комплект аккумуляторных батарей необходимо 10 часов.
    - Система автоматически отключится, когда истечет установленное время зарядки. *Примечание: Для обеспечения более полной зарядки батарей не нажимайте кнопку STOP.*
  - 3) Для полной зарядки аккумуляторов 1200 мА/ч необходимо 10 часов. При зарядке батарей другой мощности с помощью кнопок перехода к предыдущему /следующему треку установите нужное время зарядки.
  - 4) Во время зарядки батареи система будет незначительно нагреваться, это нормально.
  - 5) Не пытайтесь подзарядить полностью заряженные батареи, это сократит срок их службы.
  - 6) Если на жидкокристаллическом

## РУССКИЙ

- дисплее появится символ , это означает, что напряжение аккумуляторных батарей слишком низкое, и они нуждаются в перезарядке.
- 6) Никогда не используйте батареи без изолированного корпуса, это может привести к короткому замыканию и повреждению плеера.
- 7) Никогда не используйте вместе новую и старую батареи, или батареи разных моделей.
- 8) Не забывайте извлекать батареи, если система получает питание от другого источника.
- 9) Не пытайтесь перезарядить обычные сухие батареи. Это может привести к взрыву и утечки жидкости батарей.
- 10) Использование некачественных дисков или батарей может сократить срок службы плеера.
- неисправностей или поломке плеера.
- 2) Не трогайте руками считывающую линзу лазера, не прикасайтесь к ней твердыми предметами.
- 3) Не кладите на систему тяжелые предметы, это может привести к ее повреждению.
- 4) Не используйте систему в условиях продолжительной встряски или ударов, это может привести к сокращению срока службы считывающего механизм.
- 5) Если при воспроизведении качественных дисков наблюдаются недостатки в звучании, используйте специальные диски для очистки считывающей линзы лазера.
- 6) Частое использование дисков "два в одном" также может привести к сокращению срока службы линзы.
- 7) Никогда не используйте некачественные или деформированные диски, так как это может привести к повреждению линзы лазера.
- 8) Никогда не проигрывайте грязные диски.

### **УХОД ЗА СИСТЕМОЙ И ДИСКАМИ**

#### **1. Уход за системой**

- 1) Перед использованием системы внимательно прочтите инструкцию по эксплуатации, так как неправильная эксплуатация может привести к возникновению

#### **2. Уход за дисками:**

- 1) Содержите диски в чистоте. Держите их за края и внутреннее отверстие.

## РУССКИЙ

- 2) Никогда не наклеивайте бумагу или скотч на поверхность диска.
- 3) Не подвергайте диски воздействию солнечных лучей, не держите диски вблизи нагревательных приборов. Это может привести к повреждению диска и невозможности его использования.
- 4) Не допускайте соприкосновения диска с твердыми предметами. Не царапайте диск.
- 5) После окончания воспроизведения поместите диск в специальный футляр.

### **МЕРЫ ПРЕДОСТОРОЖНОСТИ:**

- 1) В этой системе используется лазерное устройство, при этом имеет место лазерное излучение. Не допускайте прямого попадания лазерного луча в глаза.
- 2) Если в системе замечена неисправность, вызванная попаданием внутрь системы предметов или жидкости, немедленно отключите систему от электросети. Не открывайте крышку корпуса системы, чтобы провести самостоятельный ремонт системы. Ремонт системы должен осуществляться квалифицированным специалистом.
- 3) Никогда не вставляйте никаких предметов в гнезда или отверстия системы.
- 4) Удостоверьтесь в том, что батареи или AC адаптер отключены, если вы их не используете.
- 5) Не используйте систему в ванной комнате или других местах, для которых характерна высокая влажность/высокая температура.

### **ПРЕДУПРЕЖДЕНИЕ:**

Изготовитель не несет ответственности в следующих случаях:

- 1) Повреждение системы вследствие ее эксплуатации без учета рекомендаций инструкции по эксплуатации.
- 2) Неисправности системы, вызванные неправильной установкой батарей или "протечкой" батарей.
- 3) Модель повреждена вследствие использования другого AC адаптера.
- 4) Система была разобрана и отремонтирована самостоятельно
- 5) Другие механические повреждения системы



## РУССКИЙ

## НЕИСПРАВНОСТИ И СПОСОБЫ ИХ УСТРАНЕНИЯ

ОПИСАНИЕ НЕИСПРАВНОСТИ	ВОЗМОЖНЫЕ ПРИЧИНЫ	СПОСОБЫ УСТРАНЕНИЯ
Система не включается	<ol style="list-style-type: none"> <li>1. Батареи плохо заряжены или неправильно установлены</li> <li>2. Неправильно подключен AC адаптер</li> <li>3. Штекер DC 4.5 В или гнездо загрязнены</li> <li>4. Недостаточная мощность батарей</li> <li>5. Активирована функция блокировки кнопок</li> </ol>	<ol style="list-style-type: none"> <li>1. Перезарядите батареи</li> <li>2. Правильно подключите видео адаптера к розетке.</li> <li>3. Очистите гнездо и штекер</li> <li>4. Подзарядите батареи или используйте новые.</li> <li>5. Переместите влево переключатель HOLD, чтобы снять блокировку.</li> </ol>
Нет воспроизведения после загрузки диска или на дисплее отображается надпись "NO DISC" (диск отсутствует)	<ol style="list-style-type: none"> <li>1. Считывающая линза лазера загрязнена</li> <li>2. Диск вставлен не правильно</li> <li>3. Диск загрязнен</li> <li>4. Деформированный или поцарапанный диск</li> <li>5. Плохое качество диска (пиратский диск)</li> </ol>	<ol style="list-style-type: none"> <li>1. Используйте очищающий диск, чтобы очистить линзу</li> <li>2. Установите диск правильно</li> <li>3. Используйте специальное очистительное средство для очистки диска</li> <li>4. Используйте качественный диск</li> <li>5. Используйте оригинальный диск</li> </ol>
На экране нет изображения	<ol style="list-style-type: none"> <li>1. Штекер видео-кабеля окислился или загрязнен</li> <li>2. Плохо закреплено гнездо, что вызывает плохой контакт</li> <li>3. Видео-кабель имеет внутренние разрывы</li> <li>4. Видео-кабель подключен к телевизору неправильно</li> <li>5. Установлен диск в формате CD или Mp3</li> </ol>	<ol style="list-style-type: none"> <li>1. Очистите штекер</li> <li>2. Закрепите или замените гнездо</li> <li>3. Используйте новый видео-кабель</li> <li>4. Подключите видео-кабель к телевизору в соответствии с инструкцией</li> <li>5. Используйте оригинальный диск в формате VCD.</li> </ol>
Отсутствует звук	<ol style="list-style-type: none"> <li>1. Активирована функция отключения звука MUTE</li> <li>2. Разрыв аудио-кабеля</li> <li>3. Установлен слишком низкий уровень громкости</li> <li>4. Неправильно подключены аудио- и видео-кабели</li> <li>5. Неправильно подключен аудио-кабель</li> </ol>	<ol style="list-style-type: none"> <li>1. С помощью беспроводного пульта дистанционного управления деактивируйте функцию отключения звука</li> <li>2. Замените аудио-кабель на новый такого же типа</li> <li>3. Поверните регулятор громкости влево</li> <li>4. Подключите аудио- и видео-кабели в соответствии с инструкцией</li> <li>5. Правильно подключите аудио-кабель</li> </ol>
Плохое звучание	<ol style="list-style-type: none"> <li>1. Некачественный диск</li> <li>2. Диск поцарапан</li> <li>3. Штекер видео-кабеля окислился или загрязнен</li> </ol>	<ol style="list-style-type: none"> <li>1. Используйте оригинальный качественный диск</li> <li>2. Используйте новый диск</li> <li>3. Используйте очищающий диск</li> </ol>
Адаптер AC не подключается	<ol style="list-style-type: none"> <li>1. Штекер адаптера окислен</li> <li>2. Кабель AC адаптера имеет разрывы</li> </ol>	<ol style="list-style-type: none"> <li>1. Очистите штекер от окисления</li> <li>2. Замените AC адаптер на новый такого же типа</li> </ol>
Не работает беспроводной пульт дистанционного управления	<ol style="list-style-type: none"> <li>1. Окислилась батарея пульта или недостаточная мощность батарей</li> <li>2. Пульт дистанционного управления находится слишком далеко от системы</li> <li>3. Пульт загрязнен</li> </ol>	<ol style="list-style-type: none"> <li>1. Замените батареи на новые</li> <li>2. Расстояние от пульта управления до системы должно быть не более трех метров</li> <li>3. Очистите пульт</li> </ol>

## РУССКИЙ

### ТЕХНИЧЕСКАЯ СПЕЦИФИКАЦИЯ

- Диапазон воспроизводимых частот: 20-20000 Гц
- Коэффициент нелинейных искажения: < 0.01%
- Сигнал/шум: >80 Дб
- Наушники, мощность на выходе: 15 мВт + 15 мВт (32 Ома)
- Разделение аудио-каналов: > 70 Децибел
- Видео, уровень сигнала на выходе: 1VP-P
- Аудио, уровень сигнала на выходе: 0.8 В +/- 0.2 В
- Разрешение изображения: PAL: 352 x 288; NTSC: 352 x 240
- Поддерживаемые версии дисков в формате VCD: 1.0 1.1 2.0
- Четкость изображения: > 255
- Поддерживаемые форматы дисков: CD / CD-R / CD-RW / MP3 / VCD / DVCD
- Сетевой AC адаптер: AC 230 В ±10%, ~50 Гц (вход), DC 4.5В 800 мА (выход)
- Аккумуляторные батареи: F6L.NI-MH 1.2 В x 2
- Батареи внешнего дополнительного отсека: R06: AA-1.5В x 2 или AA-1.2В x 2 (аккумуляторные батареи).
- Потребляемая мощность: < 2 Вт
- Время действия функции защиты ESP: CD -120 сек / MP3 - 480 сек / VCD - 60 сек
- Температура окружающей среды при эксплуатации: 5°C - 40°C
- Влажность окружающей среды: 10% - 90% (не допускать замерзания)
- Температура для хранения: 10°C - 25°C
- Габаритные размеры: длина 135 мм; толщина 15.5 мм
- Масса: около 158 г (без батарей)

***Изготовитель оставляет за собой право на внесение изменений в дизайн и технические характеристики модели, без предварительного уведомления.***

***СРОК СЛУЖБЫ ПРИБОРА НЕ МЕНЕЕ 5 ЛЕТ***