

75/100 CL

Small Cantilever Flat Panel Mount

EN Instruction Manual

ES Manual de instrucciones

FR Manuel d'instructions

DE Benutzerhandbuch

NL Instructiehandleiding

IT Manuale di istruzioni

RU Руководство по эксплуатации

CZ Návod k obsluze

PL Instrukcja obsługi

HU Kezelési kézikönyv

GK Εγχειρίδιο Οδηγιών2

OMNI MOUNT®

EN WARNING!

Severe personal injury, property damage and death can result from improper installation or assembly. Read the following warnings before beginning.

If you do not understand the instructions or have any concerns or questions, please contact a qualified installer. North America residents can contact OmniMount customer service at 800.668.6848 or info@omnimount.com.

Do not install or assemble if the product or hardware is damaged or missing. If you require replacement parts, contact OmniMount Customer Service at 800.668.6848 or info@omnimount.com. International customers need to contact a local distributor for assistance.

For wall mounted products: This product has been designed for use on a vertical wall constructed of wood wall studs or masonry (solid concrete, brick and stone). If you don't know your wall type, or for assistance with other surfaces, contact a qualified installer. For safe installation, the wall you are mounting to must support 4 times the weight of the total load. If not, the surface must be reinforced to meet this standard. The installer is responsible for verifying that the wall structure/surface and the anchors used in the installation will safely support the total load.

Do not use this product for any application other than those specified by OmniMount.

This product may contain moving parts. Use with caution.

Do not exceed the maximum weight capacity for this product.

Español

ES ¡ADVERTENCIA!

La instalación o el montaje inadecuados pueden provocar lesiones, daños materiales o incluso la muerte. Antes de comenzar, lea las siguientes advertencias. Si las instrucciones no le resultan claras o si tiene alguna duda o pregunta, comuníquese con un instalador calificado. Los residentes de América del Norte pueden comunicarse con el servicio de Atención al cliente de OmniMount al 800.668.6848 o por escrito a info@omnimount.com. Si el producto o el hardware está dañado o no se le envió alguna pieza, no realice la instalación ni el montaje. Si necesita piezas de repuesto, comuníquese con el servicio de Atención al cliente de OmniMount al 800.668.6848 o por escrito a info@omnimount.com. Los clientes internacionales deberán comunicarse con un distribuidor local para recibir asistencia. Información acerca de los productos que se instalan en la pared: Este producto se diseñó para su colocación en paredes verticales con paneles de madera o material (hormigón, ladrillo y piedra). Si no está seguro acerca del material de su pared o si desea obtener información sobre otras superficies, comuníquese con un instalador calificado. Para realizar una instalación segura, la pared elegida debe ser capaz de soportar 4 veces el peso de la carga total. De lo contrario, deberá reforzar la superficie para que cumpla con este requisito. El instalador es el responsable de comprobar que la estructura/superficie de la pared y los tacos que se utilizan en la instalación soporten la carga total de manera segura. No utilice este producto para ninguna aplicación que OmniMount no haya especificado. Este producto puede contener componentes móviles. Úselo con precaución. No exceda la capacidad de peso máxima para este producto.

Français

FR AVERTISSEMENT!

Si ce produit n'est pas correctement installé ou assemblé, il risque de causer des blessures graves, voire mortelles, ainsi que des dommages matériels importants. Avant de commencer, lisez les avertissements suivants. Si vous ne comprenez pas les instructions, de même que si vous avez un doute ou des questions, veuillez contacter un installateur qualifié. Les personnes qui résident en Amérique du Nord peuvent contacter le service à la clientèle OmniMount au 800.668.6848 ou à info@omnimount.com. Si vous découvrez que le produit est endommagé ou que des fixations sont manquantes ou endommagées, n'installez pas le produit. Si vous avez besoin de pièces de rechange, contactez le service à la clientèle OmniMount au 800.668.6848 ou à info@omnimount.com. Les clients habitant hors de l'Amérique du Nord peuvent obtenir de l'aide auprès de leur distributeur local. Produits à installation murale : Ce produit a été conçu pour une installation sur un mur vertical de maçonnerie (béton, briques et pierres) ou construit sur une charpente en bois. Si vous avez un doute sur la composition de votre mur ou si vous désirez des conseils concernant une autre surface, contactez un installateur qualifié. Pour que l'installation soit sécuritaire, le mur d'installation doit pouvoir supporter 4 fois le poids de la charge appliquée. Si

tel n'est pas le cas, le mur doit être renforcé en conséquence. L'installateur doit s'assurer que la structure/surface du mur d'installation et les chevilles d'ancrage utilisées peuvent supporter sans danger le poids de tous les équipements. Ce produit ne doit pas être utilisé pour un usage autre que ceux spécifiés par OmniMount. Ce produit peut contenir des pièces mobiles. Ce produit doit être utilisé avec prudence. Ne dépassez jamais la capacité de charge maximale de ce produit.

Deutsch

DE WARNUNG!

Eine unsachgemäße Montage bzw. ein unsachgemäßer Zusammenbau kann zu schweren Körperverletzungen, Sachschäden oder sogar zum Tod führen! Lesen Sie vor Beginn die folgenden Warnhinweise. Wenn Sie die Anleitung nicht verstehen oder Bedenken oder Fragen haben, rufen Sie einen qualifizierten Handwerker. Einwohner Nordamerikas können den OmniMount Kundendienst unter der Rufnummer 1.800.668.6848 oder im Internet unter info@omnimount.com erreichen. Nehmen Sie die Installation nicht vor, wenn das Produkt oder ein Befestigungsteil beschädigt ist oder fehlt. Falls Ersatzteile erforderlich sind, wenden Sie sich an den OmniMount Kundendienst (Nordamerika) unter der Rufnummer 1.800.668.6848 oder im Internet unter info@omnimount.com. Kunden außerhalb Nordamerikas müssen sich an einen lokalen Vertriebshändler wenden. Bei Wandmontage: Dieses Produkt ist für die Anbringung an einer senkrechten Wand vorgesehen, die in Form einer Holzrahmenkonstruktion oder eines Mauerwerks (Beton, Backstein oder Stein) errichtet wurde. Falls Sie sich unsicher darüber sind, aus welchem Material Ihre Wand besteht, oder falls Sie Fragen zu anderen Oberflächen haben, kontaktieren Sie einen qualifizierten Handwerker. Für eine sichere Installation muss die Tragkraft der Wand, an der die Montage erfolgen soll, mindestens das Vierfache des Gesamtgewichts betragen. Wenn dies nicht der Fall ist, muss die Oberfläche verstärkt werden, um diesen Anforderungen gerecht zu werden. Jene Person, die die Halterung montiert, muss sicherstellen, dass das Bauwerk/die Oberfläche der Wand, an der die Halterung verankert ist, und die Dübel, die zur Befestigung verwendet werden, das Gesamtgewicht des Geräts sicher tragen. Verwenden Sie dieses Produkt ausschließlich für die von OmniMount angegebenen Anwendungen. Dieses Produkt kann bewegliche Teile enthalten. Bei der Verwendung Vorsicht walten lassen. Die für dieses Produkt angegebene maximale Tragkraft darf niemals überschritten werden.

Nederlands

NL WAARSCHUWING!

Als de bevestiging niet op de juiste manier wordt geïnstalleerd of in elkaar gezet, kan dit leiden tot ernstige verwondingen, beschadigingen of zelfs de dood. Lees volgende waarschuwingen voor u met de installatie begint. Als u deze instructies niet volledig begrijpt of als u twijfels heeft, dient u contact op te nemen met een erkende installateur. Klanten in Noord-Amerika kunnen contact opnemen met de OmniMount-klantendienst op het nummer 800.668.6848 of via e-mail op info@omnimount.com. Installeer of monteer het product niet als het product of de bevestigingsmiddelen beschadigd zijn of ontbreken. Als u vervangonderdelen nodig heeft, kunt u contact opnemen met de OmniMount-klantendienst op het nummer 800.668.6848 of via e-mail op info@omnimount.com. Internationale klanten dienen contact op te nemen met een lokale verdeler. Voor op de muur gemonteerde producten: Dit product is bedoeld voor bevestiging op een verticale muur gemaakt uit houten wanddragers of metselwerk (vol beton, baksteen en steen). Als u uw muurtype niet kent of als u hulp nodig heeft voor andere oppervlakken, dient u contact op te nemen met een erkende installateur. Voor een veilige installatie moet de muur waarop u het product bevestigt, 4 keer het gewicht van de totale belasting kunnen dragen. Als dit niet het geval is, moet het oppervlak voldoende worden versterkt. De installateur moet nagaan of de structuur en het oppervlak van de muur en de ankers die voor de installatie worden gebruikt, de totale last veilig kunnen dragen. Gebruik deze bevestiging enkel voor de uitdrukkelijk door OmniMount voorgeschreven toepassingen. Dit product kan bewegende onderdelen bevatten. Wees voorzichtig. Overschrijd de maximale gewichtscapaciteit voor dit product niet.

Italiano

IT AVVERTENZA!

L'installazione o l'assemblaggio non corretti della montatura possono causare danni, lesioni gravi e morte. Leggere le seguenti avvertenze prima di iniziare. Se le istruzioni non sono chiare o in caso di dubbi o di domande, rivolgersi ad un installatore qualificato. I residenti dell'America Settentrionale possono rivolgersi all'assistenza clienti OmniMount chiamando il numero 1.800.668.6848 o scrivendo all'indirizzo di posta elettronica info@omnimount.com. Non installare o assemblare se il prodotto o le parti sono danneggiati o mancanti. Per richiedere pezzi di ricambio, contattare l'assistenza clienti OmniMount al numero 1.800.668.6848 oppure all'indirizzo di posta elettronica info@omnimount.com. I clienti non residenti nell'America Settentrionale devono rivolgersi al distributore locale per l'assistenza. Prodotti montati su muro: questo prodotto è stato progettato per essere montato su pareti verticali costruite con montanti di legno o pareti in muratura (calcestruzzo pieno, mattoni e pietra). Se non si conosce il tipo di parete o se si ha bisogno di assistenza riguardo

ad altre superfici, contattare un installatore qualificato. Per un'installazione sicura, la parete usata deve essere in grado di sostenere 4 volte il peso del carico totale. In caso contrario, la parete dovrà essere rinforzata fino a tale livello. L'installatore deve verificare che la struttura/superficie della parete e i tasselli utilizzati per l'installazione siano in grado di sostenere in tutta sicurezza il carico complessivo. Non utilizzare questo prodotto per applicazioni diverse da quelle specificate da OmniMount. Il prodotto può includere parti mobili. Prestare attenzione durante l'uso. Non superare il carico massimo per questo prodotto.

Русский

RU ПРЕДОСТЕРЕЖЕНИЕ!

Неправильная установка оборудования может повлечь за собой материальный ущерб, риск получения травм и смерть персонала. Перед началом установки ознакомьтесь с предупреждениями об возможных опасностях. Если вы не уверены, что правильно понимаете какой-либо из пунктов данных инструкций или сомневаетесь в надежности конструкции, обратитесь к сертифицированному специалисту по установке. Жители Северной Америки могут обратиться в службу работы с клиентами по телефону: 800.668.6848 или по электронному адресу: info@omnimount.com. Не устанавливайте оборудование, содержащее бракованные детали, а также если в комплекте не хватает деталей. Если у вас возникла потребность в запасных частях, обращайтесь в службу работы с клиентами по телефону: 800.668.6848 или по электронному адресу: info@omnimount.com. Клиентам, проживающим за пределами США, необходимо обратиться к местному дистрибьютору. Для устанавливаемого на стену оборудования: Данное оборудование было разработано для установки на вертикальных стенах, изготовленных из деревянных стоек, кирпича, камня или бетона. Если вы не уверены, что ваши стены подходят для установки оборудования или вы хотите получить консультацию насчет других типов стен, обратитесь к сертифицированному специалисту по установке. Для надежного крепления оборудования, поверхность стены, на которую это оборудование устанавливается, должна выдерживать вес в 4 раза превышающий общий вес конструкции. В противном случае поверхность следует усилить, чтобы она отвечала данному требованию. Лицо, установившее оборудование, несет ответственность за проверку конструкции и поверхности стены, и за то, что анкеры, использованные при установке, способны выдержать общий вес оборудования. Запрещается использование систем крепления в местах установки, не оговоренных компанией OmniMount. В комплект данного оборудования могут входить подвижные детали. Будьте осторожны при использовании. Убедитесь, что максимальная нагрузка на данное изделие не превышена.

Česky

CZ VAROVÁNÍ!

Nesprávná instalace nebo montáž může způsobit vážné zranění osob nebo poškození či zničení majetku. Než začnete s instalací, přečtěte si následující upozornění. Pokud pokynům nerozumíte nebo máte nějaké připomínky či dotazy, kontaktujte kvalifikovaného instalačního technika. Zákazníci se sídlem v severní Americe mohou kontaktovat oddělení služeb zákazníkům společnosti OmniMount na čísle 800.668.6848 nebo na e-mailové adrese info@omnimount.com. V případě, že jsou produkt nebo nástroje poškozeny nebo chybí, instalaci ani montáž neprovádějte. Potřebujete-li náhradní díly, kontaktujte oddělení péče o zákazníky na čísle 800.668.6848 nebo na e-mailové adrese info@omnimount.com. Zákazníci v zahraničí se musí s žádostí o pomoc obrátit na místního distributora. Produkty pro připevnění na stěnu: Tento produkt byl navržen pro použití na svislé stěny postavené z dřevěných trámů nebo zdiva (beton, cihla a kámen). Pokud si nejste jisti typem zdi nebo potřebujete radu týkající se jiného povrchu, kontaktujte kvalifikovaného instalačního technika. Pro bezpečnou instalaci je třeba, aby stěna, na kterou je produkt připevněn, měla nosnost odpovídající čtyřnásobku hmotnosti celkového zatížení. Pokud tomu tak není, je třeba povrch vyztužit tak, aby tento požadavek splňoval. Instalující osoba je zodpovědná za ověření, zda konstrukce stěny, její povrch a kotvy použité při instalaci bezpečně vydrží celkové zatížení. Nepoužívejte tento produkt pro žádné jiné účely, než pro jaké je určen společností OmniMount. Tento produkt může obsahovat pohyblivé součásti. Při používání dbejte opatrnosti. Nepřekračujte maximální nosnost tohoto produktu.

Polski

PL OSTRZEŻENIE!

Nieprawidłowa instalacja lub montaż mogą spowodować poważne obrażenia ciała, uszkodzenie własności oraz śmierć! Przed rozpoczęciem instalacji należy przeczytać poniższe ostrzeżenia. W przypadku niezrozumienia tych instrukcji lub jakichkolwiek wątpliwości albo pytań należy skontaktować się z wykwalifikowanym instalatorem. Mieszkańcy Ameryki Północnej mogą kontaktować się z działem obsługi klienta firmy OmniMount pod numerem telefonu 800-668-6848 lub adresem e-mail info@omnimount.com. Nie instalować, ani nie przeprowadzać montażu, jeśli produkt lub urządzenie jest uszkodzone lub go brakuje. Jeśli potrzebne są

części zapasowe, należy skontaktować się z działem obsługi klienta firmy OmniMount pod numerem telefonu 800-668-6848 lub adresem e-mail info@omnimount.com. Klienci w różnych krajach powinni skontaktować się z lokalnym dystrybutorem w celu uzyskania pomocy. Urządzenia montowane na ścianie: To urządzenie służy do montażu na pionowych ścianach drewnianych lub murowanych (beton zwykły, cegły i kamień). W razie braku informacji dotyczących typu ściany lub w celu uzyskania pomocy dotyczącej innych powierzchni należy skontaktować się z wykwalifikowanym instalatorem. W celu zapewnienia bezpiecznego montażu ściana, na której przeprowadzany jest montaż, powinna być w stanie utrzymać wagę czterokrotnie przekraczającą całkowite obciążenie. W przeciwnym razie, powierzchnię należy wzmocnić, aby spełniała powyższe standardy. Instalator jest odpowiedzialny za sprawdzenie struktury/powierzchni ściany i czy użyte kołki rozporowe będą bezpiecznie podtrzymywać całe urządzenie. Niniejszego urządzenia należy stosować jedynie do celów jednoznacznie określonych przez firmę OmniMount. Urządzenie to może zawierać elementy ruchome. Używać ostrożnie. Nie należy przekraczać maksymalnej ładowności dla tego urządzenia.

Magyar

HU FIGYELEM!

A nem megfelelő telepítés vagy összeszerelés személyi, tárgyi sérüléshez vagy halálhoz is vezethet. Olvassuk el a következő figyelmeztetéseket, mielőtt hozzákezdene. Ha nem értjük az utasításokat vagy kérdéseink van, lépünk kapcsolatba egy szakemberrel. Észak-Amerikában az OmniMount ügyfélszolgálatát a 800.668.6848 telefonszámon vagy az info@omnimount.com e-mail címen érhetjük el. Ne telepítsük vagy szereljük össze a terméket, ha az vagy a szerszámok sérültek vagy hiányoznak. Ha cserealkatrészre van szükségünk, lépünk kapcsolatba az OmniMount ügyfélszolgálatával a 800.668.6848 telefonszámon vagy az info@omnimount.com e-mail címen. A nemzetközi ügyfelek a helyi forgalmazóktól kaphatnak segítséget. Falra szerelhető termékek esetén: Ez a termék fából vagy kőből (betonból, téglából vagy természetesből) készült függőleges falon használható. Ha nem tudjuk, miből készült a fal, vagy ha segítségre vagy szükségünk más fajtípusokkal kapcsolatban, forduljunk szakemberhez. A biztonságos telepítéshez a falnak, amire felszereljük a tartót, a teljes terhelés 4-szeresét kell elbírnia. Ha nem bírja el, akkor a felületet meg kell erősíteni a kívánt mértékben. A szerelést végző személynek ellenőriznie kell, hogy megfelelő-e a falszerkezet/-felület, valamint hogy a szereléshez használt rögzítők biztonságosan elbíriák-e a teljes felszerelés tömegét. Ne használjuk ezt a terméket semmilyen más célra, csak az OmniMount által meghatározottra. A termék mozgó alkatrészeket tartalmazhat. Használjunk körültekintéssel. Ne lépjük túl a termék maximális terhelhetőségét.

Ελληνικά

GR ΠΡΟΕΙΔΟΠΟΙΗΣΗ!

Σε περίπτωση λανθασμένης εγκατάστασης ή συναρμολόγησης μπορεί να προκύψει σοβαρός τραυματισμός, ζημιά σε περιουσιακά στοιχεία και θάνατος! Διαβάστε τις ακόλουθες προειδοποιήσεις πριν ξεκινήσετε. Αν δεν καταλαβαίνετε τις οδηγίες ή έχετε ερωτήσεις ή απορίες, επικοινωνήστε με έναν πιστοποιημένο τεχνικό εγκατάστασης. Οι κάτοικοι Βορείου Αμερικής μπορούν να επικοινωνήσουν με την εξυπηρέτηση πελατών της OmniMount στο τηλέφωνο 1.800.668.6848 ή στη διεύθυνση info@omnimount.com. Μην προχωρήσετε με την εγκατάσταση ή συναρμολόγηση αν το προϊόν ή το υλικό εγκατάστασης έχει υποστεί ζημιά ή λείπει. Αν χρειάζεστε ανταλλακτικά, επικοινωνήστε με την εξυπηρέτηση πελατών της OmniMount στο τηλέφωνο 1.800.668.6848 ή στη διεύθυνση info@omnimount.com. Οι διεθνείς πελάτες πρέπει να επικοινωνήσουν με τον τοπικό διανομέα για βοήθεια. Για προϊόντα τοίχου: Το προϊόν αυτό έχει σχεδιαστεί για εφαρμογή σε κάθετο τοίχο, με κατασκευή από ξύλινους ορθοστάτες ή τούβλα (σκυρόδεμα, τούβλα και πέτρα). Αν δεν είστε βέβαιοι για την κατασκευή του τοίχου σας ή για βοήθεια με άλλες επιφάνειες, επικοινωνήστε με έναν πιστοποιημένο τεχνικό εγκατάστασης. Για ασφαλή εγκατάσταση, ο τοίχος επί του οποίου θα στερεωθεί το στήριγμα πρέπει να έχει τη δυνατότητα υποστήριξης τετραπλάσιο φορτίου από το συνολικό βάρος της συσκευής. Αν όχι, η επιφάνεια πρέπει να ενισχυθεί ώστε να ανταποκρίνεται με αυτό το πρότυπο. Ο υπεύθυνος για την εγκατάσταση είναι υπεύθυνος να επιβεβαιωθεί ότι η δομή/επιφάνεια και τα βύσματα (ούρες) που θα χρησιμοποιήσει για την εγκατάσταση θα υποστηρίξουν ασφαλώς το συνολικό βάρος. Μη χρησιμοποιείτε αυτό το προϊόν για καμία άλλη εφαρμογή εκτός από αυτές που αναφέρονται από την OmniMount. Το προϊόν αυτό μπορεί να περιέχει κινούμενα εξαρτήματα. Να είστε προσεκτικοί. Μην υπερβαίνετε το μέγιστο βάρος για το οποίο έχει σχεδιαστεί το παρόν προϊόν.

Contents		
ID	Description	Qty
1	Cantilever arm mounting screws	1
2	Masonry anchors	2
3	Small allen wrench	1
4	Large allen wrench	1
5	Cantilever arm	1
6	Monitor mounting plate	1
A-D	Monitor mounting screws (not pictured)	
E	Spacers	4

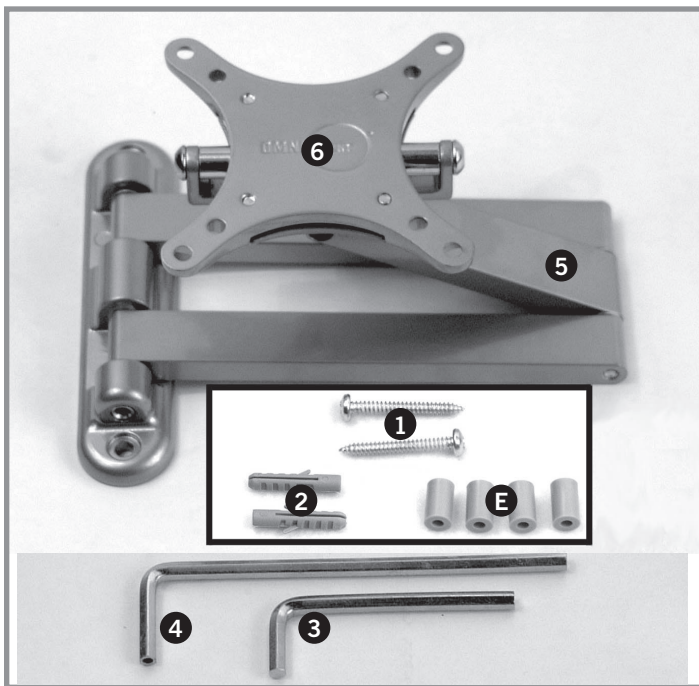

EN Screws A-D are used as needed to mount flat panel to cantilever arm (6)

ES Los tornillos A-D se usan para fijar la pantalla plana al brazo (6).

FR Les vis A-D peuvent être utilisées au besoin pour installer un écran plat sur un bras porteur (6)

DE Schrauben A-D werden je nach Bedarf verwendet, um den Flachbildschirm am Teleskoparm (6) zu befestigen

NL De schroeven A-D worden waar nodig gebruikt om het platte scherm op de cantileverarm (6) te monteren

IT Le viti A-D sono utilizzate secondo necessità per montare lo schermo a pannello piatto al braccio a sbalzo (6)

RU Винты A—D используются для крепления телевизионной панели к штанге консольного крепления (6)

CZ Šrouby A-D se dle potřeby používají k připevnění plochého monitoru k ramenu konzoly (6).

PL Śruby A–D umożliwiają przymocowanie telewizora do ramienia wspornika (6)

HU Az A-D jelű csavarok szükség szerint használandók a lapos képernyő konzolkarhoz (6) való rögzítéséhez.

GK Οι βίδες A-D χρησιμοποιούνται αναλόγως τις ανάγκες για την τοποθέτηση της επίπεδης οθόνης στο βραχίονα προβολής (6)2

Tools	
i	Level
ii	1/8" (3mm) wood drill bit, or 5/16" (9mm) masonry drill bit
iii	Pencil
iv	Philips head screwdriver
v	Stud finder
vi	Drill



EN Do not exceed maximum weight capacity of 30 lbs (13.6 kg) for this product!

ES ;No exceda la capacidad máxima de carga de 13.6 kg (30 lbs) para este producto!

FR Ne dépassez jamais la capacité de charge maximale de ce produit, établie à 13.6 kg (30 lb).

DE Überschreiten Sie nicht das Maximalgewicht von (13.6 kg) für dieses Produkt!

NL Overschrijdt het maximale draagvermogen van 13.6 kg voor dit product niet!

IT Non superare il carico massimo di 13.6 kg per questo prodotto!

RU Убедитесь, что максимальная нагрузка на данное изделие в 13.6 кг не превышена!

CZ Nepřekračujte maximální zatížení tohoto produktu 30 liber (13.6 kg).

PL Nie należy przekraczać maksymalnej ładowności 30 lbs (13.6 kg) dla tego urządzenia!

HU Ne lépjük túl a termék maximális, 13.6 kg-os terhelhetőségét.

GK Μην υπερβαίνετε το μέγιστο φορτίο 13.6 kg για το παρόν προϊόν!

- EN** Find stud and mark edge and center locations
- ES** Ubique el panel y marque las ubicaciones de los bordes y el centro.
- FR** Repérez l'emplacement d'une poutre, puis marquez l'emplacement des bords et du centre de cette poutre
- DE** Suchen Sie einen Balken und markieren Sie Seiten und Mitte
- NL** Zoek de drager en markeer de rand- en middenlocaties
- IT** Individuare il montante e segnare la posizione dei bordi e del centro del montante stesso
- RU** Найдите стойку и отметьте ее центр и края
- CZ** Najděte dřevěný trám a vyznačte jeho okraje a střed.
- PL** Znajdź belkę i zaznacz jej krawędzie oraz radek
- HU** Keressük meg a gerendát, és jelöljék meg a szélét és a közepét.
- GK** Εντοπίστε τον ορθοστάτη και σημειώστε τις άκρες του και τα κεντρικά σημεία

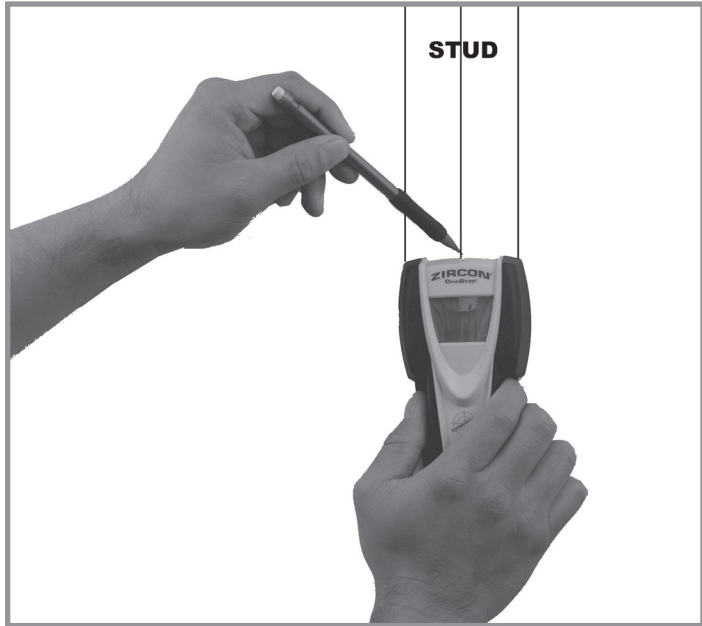

- EN** Use level to mark vertical mounting line
- ES** Use un nivel para marcar la línea de montaje vertical.
- FR** Avec un niveau, tracez une ligne verticale de montage
- DE** Verwenden Sie eine Wasserwaage, um eine vertikale Linie zu ziehen
- NL** Gebruik een waterpas om een verticale montagelijijn af te tekenen
- IT** Usare una bolla per segnare la linea verticale di montaggio
- RU** Отметьте вертикальную линию крепления с помощью уровня
- CZ** Pomocí vodováhy vyznačte svislou čáru pro připevnění.
- PL** Używając poziomicy, zaznacz pionowe linie montażowe
- HU** Vízszintező segítségével húzzuk meg a függőleges szerelővonalat.
- GK** Χρησιμοποιήστε ένα αλφάδι για να σημειώσετε την κάθετη γραμμή στερέωσης

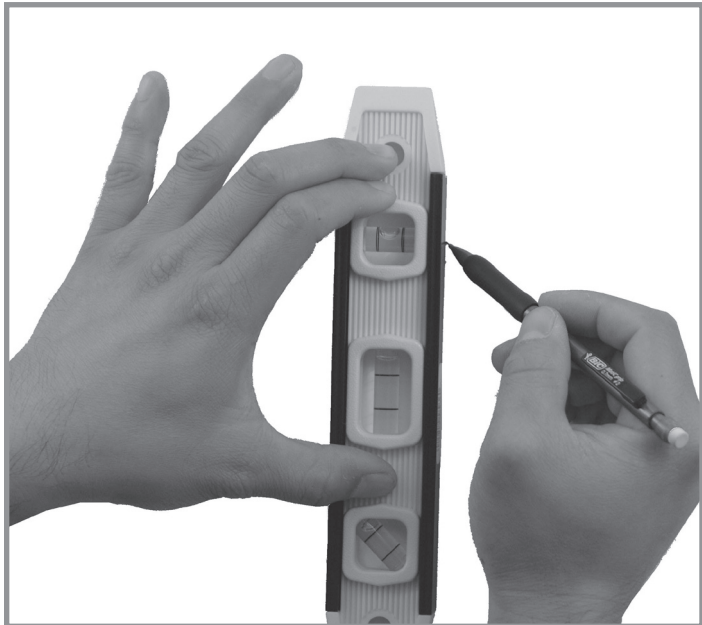

- EN** Use cantilever arm (5) to mark mounting screw locations
- ES** Use el brazo (5) para marcar las ubicaciones de los tornillos de montaje.
- FR** En vous servant du bras porteur (5) comme gabarit, marquez l'emplacement des vis de montage
- DE** Verwenden Sie den Teleskoparm (5), um die Positionen der Montageschrauben zu markieren
- NL** Gebruik de cantileverarm (5) om de locatie voor de montageschroeven te markeren
- IT** Utilizzare il braccio a sbalzo (5) come riferimento per segnare i fori per le viti di montaggio
- RU** Используя штангу консольного крепления (5), отметьте расположение крепежных винтов
- CZ** Pomocí ramena konzoly (5) vyznačte umístění přípevňovacích šroubů.
- PL** Użyj ramienia wspornika (5), aby zaznaczyć położenie śrub montażowych
- HU** A konzolkar (5) segítségével jelöljék be a csavarok helyét.
- GK** Χρησιμοποιήστε το βραχίονα προβολής (5) για να σημειώσετε τις θέσεις για τις βίδες εγκατάστασης2



- EN** Drill pilot holes (a and b for masonry)
- ES** Realice agujeros guía (a y b para ladrillo).
- FR** Percez des trous de guidage (maçonnerie : exécutez les étapes a et b)
- DE** Bohren Sie Löcher (a und b für Mauerwerk) vor
- NL** Boor montagegaten (a en b voor metselwerk)
- IT** Creare i fori guida (a e b per muratura)
- RU** Просверлите направляющие отверстия (a и b — позиции для каменной или бетонной стены)
- CZ** Vyvrtejte vodící otvory (a a b pro zdivo).
- PL** Wywierć otwory pilotowe (a i b wiertła do betonu)
- HU** Fúrjunk a falba vezetőlyukakat (kőfal-fúrásához az a és b jelűvel).
- GK** Ανοίξτε τις πιλοτικές οπές (a και b για τοίχους από τούβλο)

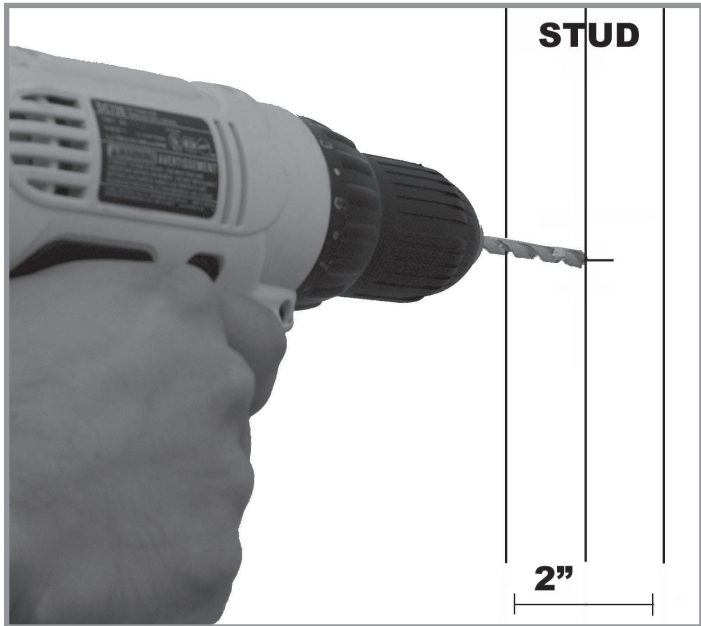

4a

- EN** Use 5/16" (9mm) masonry drill bit to drill anchor holes
- ES** Use una broca para ladrillo de 5/16" (9 mm) para perforar agujeros para tacos.
- FR** Avec un foret de 5/16 po (9 mm), percez les trous des chevilles d'ancrage
- DE** Verwenden Sie einen 9 mm-Steinbohrer, um Löcher zur Verankerung zu bohren
- NL** Gebruik een steenboor van 9 mm om de anker gaten te boren
- IT** Creare i fori per i tasselli usando una punta per muratura da 5/16 (9 mm)
- RU** Просверлите отверстия для анкеров сверлом для камня или бетона диаметром 9 мм
- CZ** Pomocí vrtáku o průměru 9 mm s hrotem pro vrtání do zdiva vyvrtejte otvory pro kotvy.
- PL** Używając wiertła o średnicy 5/16 cala (9 mm), wywierć otwory na kołki rozporowe
- HU** Használjunk 9 mm-es kőfal-fúrószerát a rögzítőlyukak kifúrásához.
- GK** Χρησιμοποιήστε ένα τρυπάνι 9 χιλ για τούβλο για να ανοίξετε τις πιλοτικές οπές

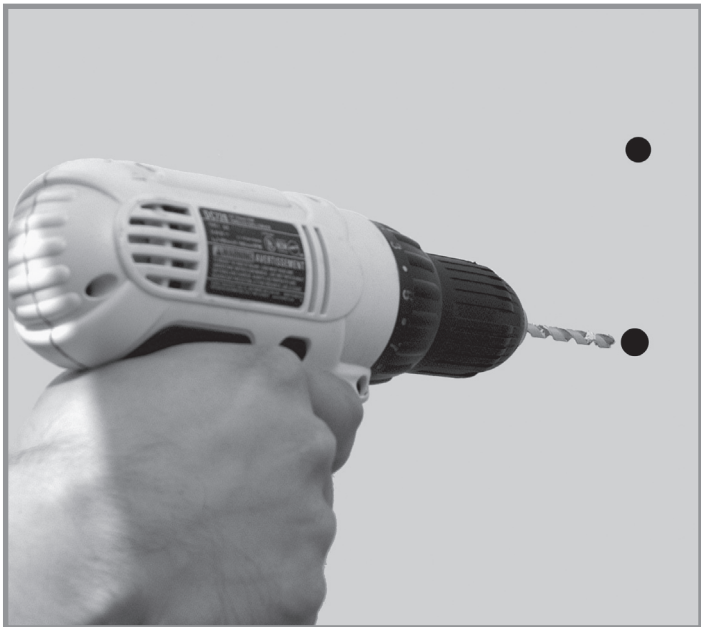

- EN** Install masonry anchors (E) so they are flush with the wall
- ES** Introduzca los tacos para ladrillo (E) hasta que queden empotrados en la pared.
- FR** Enfoncez des chevilles d'ancrage pour maçonnerie (E) jusqu'à ce qu'elles soient à égalité avec la surface du mur
- DE** Setzen Sie die Dübel (E) ein, sodass sie mit der Wand bündig sind
- NL** Plaats de metselwerkankers (E), zodat ze gelijk komen met de muur
- IT** Installare i tasselli per muratura (E) in modo che siano perfettamente a livello con la parete
- RU** Вставьте анкеры (E) и утопите их в стену
- CZ** Nainstalujte kotvy do zdiva (E) tak, aby nevyčnívaly ze zdi.
- PL** Wcisnij kołki rozporowe do betonu (E) aż zrównają się z powierzchnią ściany
- HU** Helyezzük be a tipliket (E) a lyukakba, és toljuk be azokat a fal síkjáig.
- GK** Εγκαταστήστε τα εξαρτήματα συγκράτησης (Όύπα) (E) ώστε να είναι επίπεδα με τον τοίχο

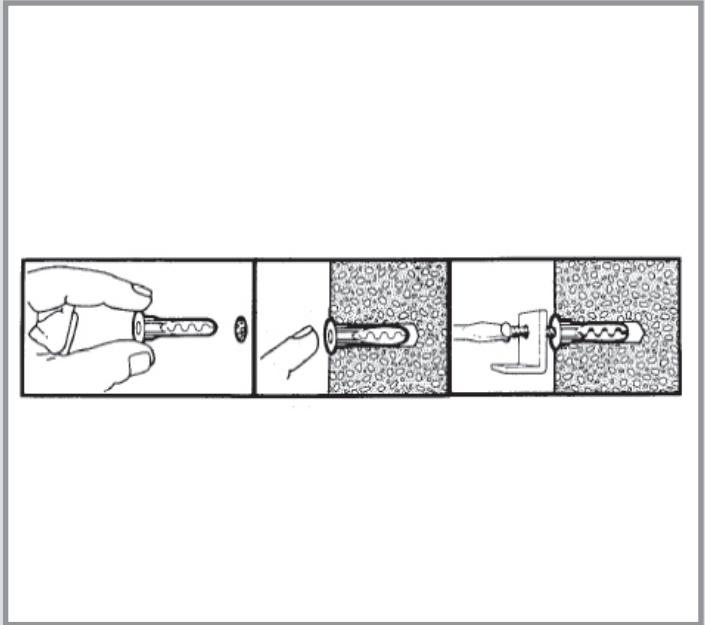

- EN** Mount cantilever arm (5) to wall
- ES** Fije el brazo (5) a la pared.
- FR** Installez le bras porteur (5) sur le mur
- DE** Befestigen Sie den Teleskoparm (5) an der Wand
- NL** Monteer de cantileverarm (5) op de muur
- IT** Montare il braccio a sbalzo (5) sulla parete
- RU** Закрепите штангу консольного крепления (5) на стене
- CZ** Připevněte rameno konzoly (5) ke zdi.
- PL** Przymocuj ramię wspornika (5) do ściany
- HU** Szereljük fel a konzolkart (5) a falra.
- GK** Στερεώστε το βραχίονα προβολής (5) στον τοίχο



- EN** Mount monitor to monitor mounting plate (6)
- ES** Coloque la pantalla sobre la placa de soporte (6).
- FR** Installez le moniteur sur la plaque de montage du moniteur (6)
- DE** Befestigen Sie den Bildschirm an der Montageplatte (6)
- NL** Monteer de monitor op de monitormontageplaat (6)
- IT** Montare il monitor sulla piastra di montaggio (6)
- RU** Закрепите монитор на монтажной пластине для монитора (6)
- CZ** Připevněte monitor k desce pro připevnění monitoru (6).
- PL** Przymocuj monitor do płyty montażowej (6)
- HU** Szereljük fel a monitort a monitortartó lemezre (6).
- GK** Στερεώστε την οθόνη στο εξάρτημα στερέωσης οθόνης (6)

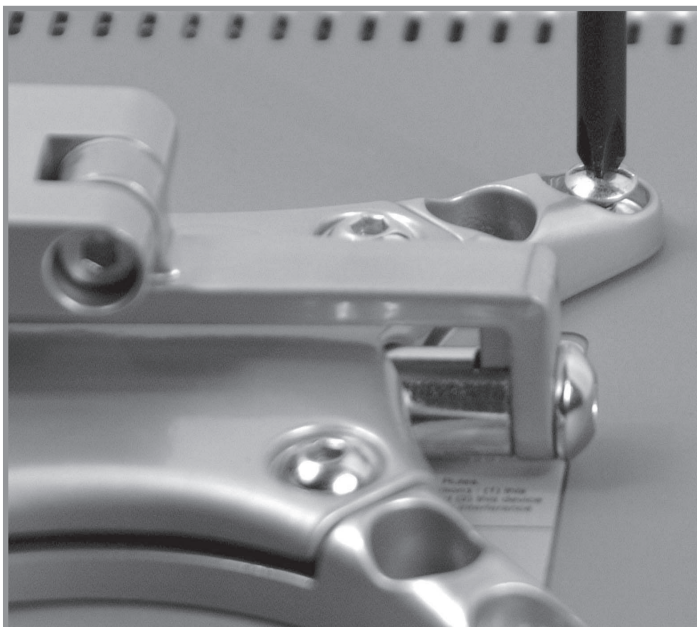

- EN** Adjust tilt and tighten tensioning screws with small allen wrench (3)
- ES** Para ajustar la inclinación, apriete los tornillos de tensión con una llave Allen pequeña (3).
- FR** Réglez l'inclinaison, puis avec une petite clé Allen (3), serrez les vis de tension
- DE** Stellen Sie den Neigungswinkel ein und ziehen Sie die Spanschrauben mit dem kleinen Inbusschlüssel (3) fest
- NL** Stel de kanteling in en draai de spanschroeven vast met de kleine inbussleutel (3)
- IT** Regolare l'inclinazione e serrare le viti con la chiave esagonale (3)
- RU** Отрегулируйте наклон и затяните болты затяжки с помощью маленького торцового ключа (3)
- CZ** Upravte sklon a utáhněte napínací šrouby pomocí malého klíče imbus (3).
- PL** Ustaw nachylenie i dokręć śruby naprężające kluczem do wkrętów z gniazdem sześciokątnym (3)
- HU** Állítsuk be a dőlésszöveget, és húzzuk meg a feszítőcsavarokat egy kisebb imbuszkulccsal (3).
- GK** Ρυθμίστε τη γωνία και σφίξτε τις βίδες τάσης με ένα κλειδί άλεν (3)

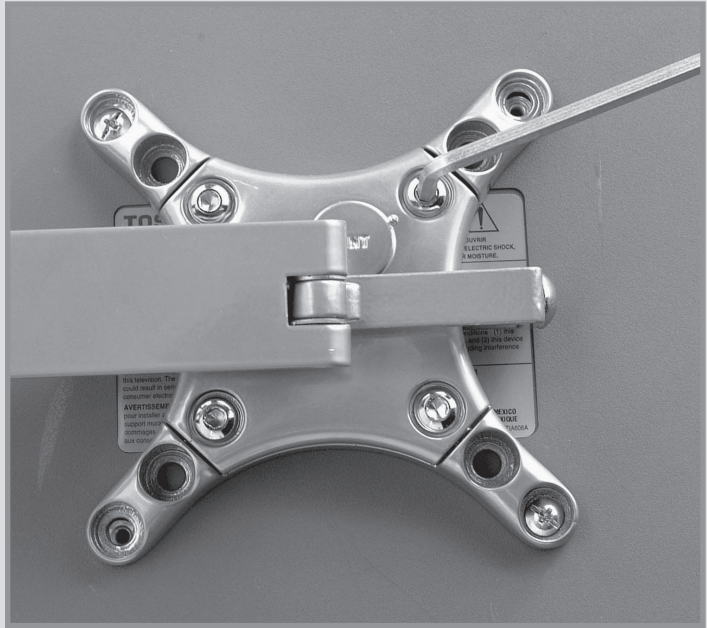

OmniMount Product Warranty

EN This warranty applies to US Residents who purchase from an authorized OmniMount Dealer. OmniMount products are covered against defects in materials and workmanship for 5 years. OmniMount will repair or replace the defective component or product, at its sole discretion.

To obtain warranty service, contact OmniMount customer service at 800.MOUNT.IT (800.668.6848) or info@omnimount.com. You must supply a copy of your original receipt. If your product must be shipped to OmniMount for inspection, you will be responsible for the shipping charges. Replacement product shipped to you will be returned freight pre-paid.

OmniMount disclaims any liability for modifications, improper installations, or installations over the specified weight range. To the maximum extent permitted by law, OmniMount disclaims any other warranties, expressed or implied, including warranties of fitness for a particular purpose and warranties of merchantability. OmniMount will not be liable for any damages arising out of the use of, or inability to use, OmniMount products. OmniMount bears no responsibility for incidental or consequential damages. This includes, but is not limited to, any labor charges for the repair of OmniMount products performed by anyone other than OmniMount.

This warranty gives you specific legal rights, and you may also have other rights which vary from state to state.

Specifications are subject to change without prior notice.

ES Esta garantía tiene validez para los residentes estadounidenses que hayan realizado la compra en un distribuidor autorizado de OmniMount. Esta garantía cubre los productos OmniMount de los defectos de materiales y de mano de obra por un periodo de 5 años. OmniMount, a su exclusivo criterio, reparará o reemplazará el producto o componente defectuoso.

Para obtener el servicio de garantía, comuníquese con el servicio de Atención al cliente de OmniMount. Llame al 800.MOUNT.IT (800.668.6848) o escríbanos a info@omnimount.com. Deberá proporcionar el recibo original. Si fuera necesario enviar el producto a OmniMount para revisarlo, los gastos de envío correrán por su cuenta. El producto de reemplazo que se le envíe se le devolverá con los gastos de envío pagos.

OmniMount no se hace responsable de modificaciones, instalaciones inadecuadas o instalaciones que superen el rango de peso especificado. En la medida en que la ley lo permita, OmniMount no se hace responsable de ninguna otra garantía, expresa o implícita, incluso las garantías de aptitud para un fin determinado o de comercialización. OmniMount no se hace responsable de ningún tipo de daños causados por el uso de los productos OmniMount o por el uso inapropiado de dichos productos. OmniMount no es responsable de los daños incidentales o emergentes. Dentro de éstos se incluyen todo tipo de gastos que pudieran surgir de las reparaciones de productos OmniMount que no se hayan realizado en OmniMount.

Esta garantía le otorga derechos legales específicos. Es posible que además tenga otros derechos que varían según el estado.

Las especificaciones están sujetas a cambios sin previo aviso.

FR Cette garantie s'applique aux résidents des États-Unis qui achètent un produit OmniMount auprès d'un détaillant OmniMount autorisé. Les produits OmniMount sont garantis 5 ans contre les défauts de matériaux et de fabrication. OmniMount se chargera de réparer ou remplacer, à son entière discrétion, tout produit qui s'avèrera défectueux.

Pour obtenir une réparation sous garantie, contactez le service à la clientèle OmniMount au 800.MOUNT.IT (800.668.6848) ou à info@omnimount.com. Vous devrez fournir une copie de votre reçu d'achat original. Si votre produit doit être expédié à un centre de réparation OmniMount pour y être inspecté, vous devrez payer les frais de port. Le produit de remplacement vous sera envoyé en port payé.

OmniMount rejette toute responsabilité relativement à quelque problème pouvant être associé à une modification d'un produit, à une mauvaise installation ou à une installation ne respectant pas les limites de charge. Sous réserve des lois en vigueur, OmniMount réfute toute autre garantie expresse ou implicite, notamment toute garantie de commercialisation ou de convenance à un usage quelconque. OmniMount réfute toute responsabilité pour des dommages résultant de l'utilisation ou de l'impossibilité d'utiliser des produits OmniMount. OmniMount réfute également toute responsabilité pour quelque dommage accessoire ou indirect. Ceci s'applique notamment aux frais de main d'œuvre pour la réparation de produits OmniMount par une personne ne travaillant pas pour OmniMount.

Cette garantie vous accorde des droits juridiques spécifiques, mais il est possible que vous ayez également d'autres droits selon votre lieu de résidence.

Les spécifications sont susceptibles d'être modifiées sans préavis.

- EN** Notice to customers outside the United States
OmniMount product warranty applies only to products purchased in the United States. For purchases outside of the United States, please contact your countries distributor for country specific warranty information.
- ES** Aviso para clientes que se encuentren fuera de los EE.UU. La garantía del producto de OmniMount tiene validez sólo para las compras realizadas en los EE.UU. Si realizó la compra en el exterior, comuníquese con el distribuidor de su país para obtener información específica acerca de la garantía en ese país.
- FR** Avis aux clients de l'extérieur des États-Unis Cette garantie de produit OmniMount s'applique uniquement aux produits achetés aux États-Unis. Si votre produit a été acheté à l'extérieur des États-Unis, le distributeur de votre pays pourra vous renseigner sur les détails de la garantie applicable.
- DE** Hinweis an Kunden außerhalb der USA: Die von OmniMount erteilte Produktgarantie gilt nur für Produkte, die in den Vereinigten Staaten gekauft wurden. Bei Produkten, die außerhalb der Vereinigten Staaten gekauft wurden, kontaktieren Sie den Vertriebshändler Ihres Landes, um landesspezifische Informationen zur Gewährleistung zu erhalten.
- NL** Bericht voor klanten buiten de Verenigde Staten De OmniMount-productgarantie geldt enkel voor producten aangekocht in de Verenigde Staten. Als het product werd aangekocht buiten de Verenigde Staten, kunt u bij uw lokale verdeler terecht voor de voor uw land geldende garantie.
- IT** Avvertenza per gli utenti residenti al di fuori degli Stati Uniti
La garanzia per i prodotti OmniMount è valida solo per i prodotti acquistati negli Stati Uniti. Per acquisti al di fuori degli Stati Uniti, contattare il distributore per il vostro paese per richiedere informazioni relative alla garanzia disponibile nel vostro paese.
- RU** Примечание для клиентов, находящихся за пределами США: данная гарантия распространяется только на продукцию, приобретенную в США. Для получения информации о гарантии для продукции, приобретенной за пределами США, обратитесь к дистрибьютору в вашей стране.
- CZ** Upozornění pro zákazníky mimo Spojené státy americké: Záruka společnosti OmniMount se vztahuje pouze na produkty zakoupené ve Spojených státech amerických. U produktů zakoupených mimo Spojené státy americké získáte informace o záruce od dodavatele pro vaši zemi.
- PL** Uwaga dla klientów spoza Stanów Zjednoczonych Gwarancja na produkty firmy OmniMount dotyczy wyłącznie urządzeń zakupionych w Stanach Zjednoczonych. W przypadku zakupów dokonanych poza terytorium Stanów Zjednoczonych należy skontaktować się z dystrybutorem krajowym w celu uzyskania informacji dotyczących gwarancji obowiązującej na terenie danego kraju.
- HU** Megjegyzés az Egyesült Államokon kívüli ügyfelek részére Az OmniMount jótállása csak az Egyesült Államokban vásárolt termékekre vonatkozik. Az Egyesült Államokon kívül vásárolt termékek esetében a termékspecifikus jótállás-információkkal kapcsolatban forduljunk a helyi forgalmazóhoz.
- GK** Σημείωση για τους πελάτες εκτός των ΗΠΑ:
Η εγγύηση για τα προϊόντα της OmniMount ισχύει μόνο για προϊόντα τα οποία αγοράζονται στις ΗΠΑ. Για αγορές εκτός των ΗΠΑ, επικοινωνήστε με το διανομέα για τη χώρα σας για την εγγύηση που ισχύει για τη χώρα σας.

EN Thank You for purchasing an
OmniMount Product

ES Gracias por adquirir un
producto de OmniMount

FR Merci d'avoir acheté un
produit OmniMount

DE Wie danken Ihnen, dass Sie
ein OmniMount-Produkt
erworben haben

NL Grazie per aver preferito un
prodotto OmniMount

IT Dank u voor uw aankoop van
een OmniMount-product

RU Благодарим Вас за
приобретение изделия
OmniMount!

CZ Děkujeme za zakoupení
produktu společnosti
OmniMount

PL Dziękujemy Państwu za
zakup produktu firmy
OmniMount

HU Az OmniMount köszöni, hogy
a cég termékét választotta

GK Σας ευχαριστούμε που
αγοράσατε ένα προϊόν της
OmniMount

OmniMount Systems, Inc.
8201 South 48th Street
Phoenix, AZ 85044-5355

www.omnimount.com