

Rowenta

M A N E I S

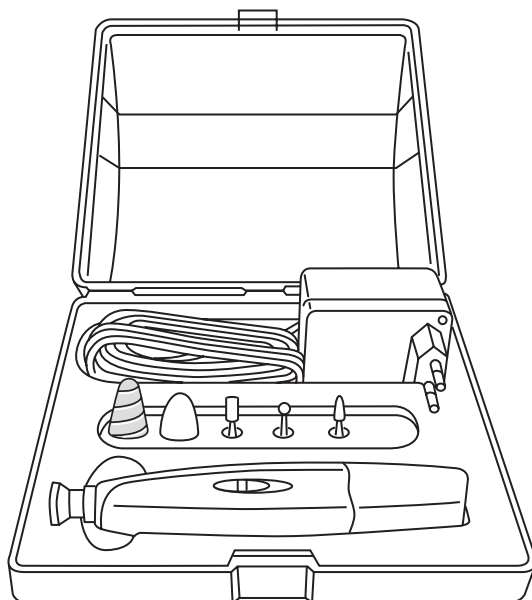

Gebrauchsanweisung
Notice d'emploi
Istruzioni per l'uso
Modo de empleo
Modo de utilização
Kullanım kılavuzu

039110/12-05 MP7010

Инструкция по использованию

enta
MANEIS

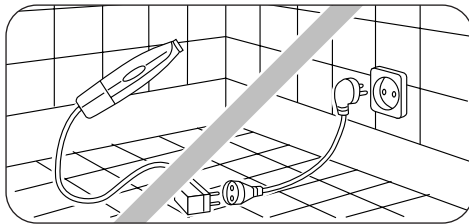
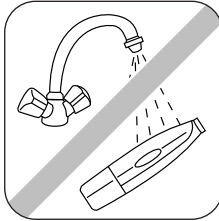
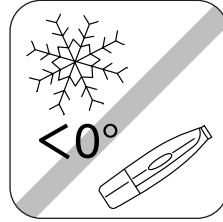
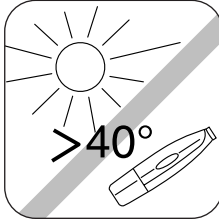

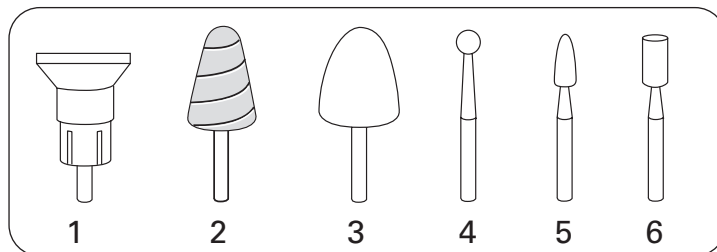
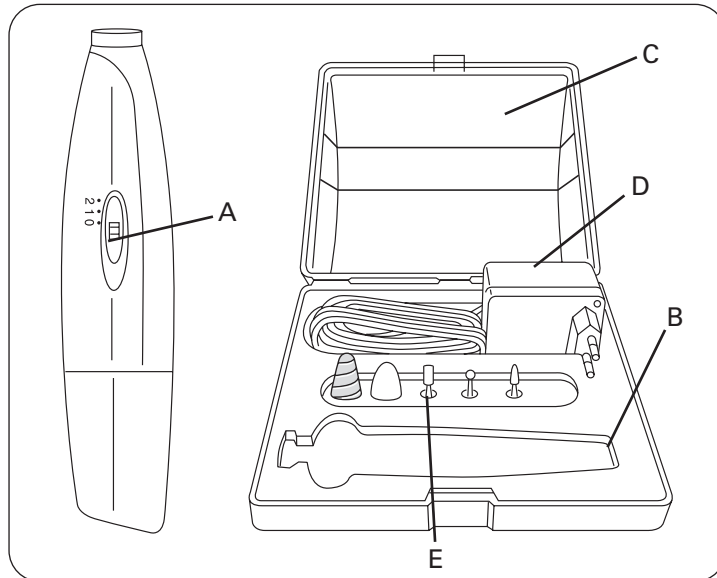

D BESCHREIBUNG IHRES GERÄTS

- | | |
|-----------------------------|----------------------------------|
| A- Schalter Ein/Aus | 1 - Feine Saphirscheibe |
| B- Produkt- und Zubehörfach | 2 - Saphirkegel mit Spiralrelief |
| C- Gerätekofter | 3 - Filzkegel |
| D- Transformator | 4 - Runde Saphirfräse |
| E- Zubehör (6): | 5 - Flammenfräse |
| | 6 - Zylinderfräse |

F DESCRIPTION DE VOTRE APPAREIL

A- Bouton Marche/Arrêt	1 - Disque saphir fin
B- Logement du produit et de ses accessoires	2 - Cône saphir avec relief spirale
C- Coffret de rangement	3 - Cône feutre
D- Transformateur	4 - Fraise saphir ronde
E- Accessoires (6) :	5 - Fraise flamme
	6 - Fraise cylindrique

I DESCRIZIONE DELL'APPARECCHIO

A- Pulsante Avvio/Arresto	1 - Disco zaffiro fino
B- Alloggiamento del prodotto e dei suoi accessori	2 - Cono in zaffiro con rilievo a spirale
C- Cofanetto di ordinamento	3 - Cono feltro
D- Trasformatore	4 - Fresa zaffiro tonda
E- Accessori (6):	5 - Fresa fiamma
	6 - Fresa cilindrica

E DESCRIPCIÓN DEL APARATO

A- Botón de Encendido/Apagado	1 - Disco zafiro para limar
B- Emplazamiento del producto y de sus accesorios	2 - Cono zafiro con relieve espiral
C- Estuche	3 - Cono pulidor en fieltro
D- Transformador	4 - Lima redonda de zafiro
E- Accesorios (6):	5 - Lima en forma de aguja
	6 - Lima cilíndrica

P DESCRIÇÃO DO APARELHO

A- Botão Ligar/Desligar	1 - Disco de safira fino
B- Compartimento do aparelho e respectivos acessórios	2 - Ponta safira com relevo em espiral
C- Estojo de arrumação	3 - Cone de feltro
D- Transformador	4 - Fresa de safira redonda
E- Acessórios (6):	5 - Fresa em forma de chama
	6 - Fresa cilíndrica

RF ОПИСАНИЕ АППАРАТА

A- Кнопка Вкл./Выкл.	1- Тонкий сапфировый диск
B- Место для изделия и его принадлежностей	2- Сапфировый конус со спиральным рельефом
C- Коробка для хранения	3- Фетровый конус
D- Трансформатор	4- Круглая сапфировая фреза
E- Принадлежности (6):	5- Фреза "пламя"
	6- Цилиндрическая фреза

T ÇİHAZINIZIN TANIMLANMASI

A- Çalıştırma / Durdurma butonu	1- İnce safir disk
B- Ürünün ve aksesuarlarının yuvası	2- Spiral kabartılı safir koni
C- Yerleştirme kutusu	3- Fötr koni
D- Transformator	4- Yuvarlak safir freze
E- Aksesuarlar (6) :	5- Alev frezesi
	6- Silindirik şekilde freze

- 1 – Feine Saphirscheibe
 2 – Saphirkegel mit Spiralrelief
 3 – Filzkegel
 4 – Runde Saphirfräse
 5 – Flammenfräse
 6 – Zylinderfräse

Внимательно прочитайте инструкцию по использованию и правила техники безопасности перед любым использованием.



1- РЕКОМЕНДАЦИИ ПО ТЕХНИКЕ БЕЗОПАСНОСТИ

- **Отключайте ваш аппарат перед любыми операциями (смена насадки, очистка и т. п.) и после использования.**
- Убедитесь, что напряжение вашей электросети соответствует напряжению аппарата. Любая ошибка в подключении может вызвать непоправимый ущерб, который не покрывается гарантией.
- **При использовании насадки следите за тем, чтобы они были правильно вставлены в предусмотренное для них место для надежного крепления.**
- **Используйте только насадки, поставляемые с аппаратом. Использование любых других насадок, кроме указанных в инструкции, запрещается.**
- Аппарат должен выключаться:
 - перед очисткой и уходом,
 - при неправильном функционировании,
 - как только вы закончили им пользоваться,
- **Никогда не пользуйтесь аппаратом, если у вас мокрые руки или около наполненной ванны, умывальника, душа или других источников воды.**
- **Никогда не пользуйтесь аппаратом при наличии аномалий в функционировании или если он упал (даже невидимые повреждения могут оказаться опасными).**
- Если аппарат включен, избегайте контакта с одеждой и любыми другими предметами во избежание риска ранения или блокировки аппарата.
- **Для предохранения глаз от возможных выбросов не держите аппарат очень близко к лицу; рекомендуется использовать защитные очки.**
- Тщательно следите за аппаратом, если вы пользуетесь им в присутствии детей или лиц с физическими недостатками.
- Рекомендации по использованию даны в качестве справочной информации и ни в коем случае не влекут за собой ответственности Rowenta в случае получения неудовлетворительных результатов.
- При любых неполадках в работе аппарата см. параграф "В случае возникновения проблем" или обратитесь в наш обслуживающий центр или к вашему продавцу.
- Не дотрагивайтесь до прибора мокрыми руками и не пользуйтесь им вблизи от источников воды, таких как ванна, раковины, души и др.
- Прибор можно использовать только с поставляемым вместе с ним блоком питания, который следует отключать после использования. Обеспечьте простой доступ к блоку и используйте его только внутри помещения.
- Не оставляйте прибор на долгое время в условиях температуры ниже 0°C и выше 40°C (под окном в солнечную погоду, например).
- Не подвергайте его длительному воздействию солнечных лучей.
- Следите, чтобы шнур питания, прибор и принадлежности к нему не находились вблизи от источников тепла.
- Не оставляйте прибор и принадлежности к нему в местах, доступных для детей.

ГАРАНТИЯ

Ваш аппарат предназначен только для бытового применения. Он не может использоваться в профессиональных целях. В случае использования, непредусмотренного данной инструкцией, гарантия аннулируется и становится недействительной.

**2- ВАЖНЫЕ РЕКОМЕНДАЦИИ!**

- Не пользуйтесь аппаратом на опухших местах, на ожогах, на воспаленной или раздраженной коже, на пораненных местах или на больших участках кожи.
- Использование должно быть приятным. Если оно причиняет вам боль, прекратите использование аппарата и обратитесь за консультацией к вашему врачу.
- Если вы страдаете диабетом или другой болезнью, перед использованием аппарата обратитесь за консультацией к вашему врачу.
- При заболевании микозом тщательно очищайте принадлежности (лучше всего их дезинфицировать), чтобы не заразить других членов семьи, которые могут пользоваться вашим аппаратом.

3- ПРИМЕНЕНИЕ

- Питание: 230 В.
 - 2 скорости:
 - Положение 1: низкая скорость для окончательной отделки и обработки нежных участков кожи.
 - Положение 2: нормальная скорость для подпиливания и полирования ногтей.
 - Начинать любое использование на низкой скорости и увеличивайте ее в зависимости от ваших потребностей.
- Внимание! Всегда отключайте ваш аппарат во время надевания принадлежности и хорошо вставляйте ее в предусмотренное место (хорошо протолкните принадлежность, пока не почувствуете сопротивление, Рис. 2).**



Рис. 2

Рекомендации:

Используйте принадлежности на хорошо высушенной коже и ногтях для получения лучшей эффективности.

**ПРОСТЫЕ И ЭФФЕКТИВНЫЕ ДВИЖЕНИЯ...****Сапфировый диск**

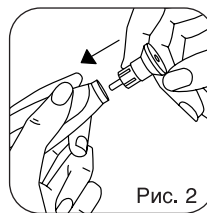
- Укоротите ногти на руках и на ногах и придайте им совершенную форму, независимо от того, **натуральные** они или **искусственные**.
- Проводите диском вдоль ногтя, подпиливая его только в одном направлении!
 - Чтобы легко подпиливать ногти на руках, приложите низ ногтя к ободку сапфирового диска, отодвигая его понемногу и держа прижатым к диску.
 - Регулярное использование диска укрепит ваши ногти и послужит **предупреждению появления вросшего ногтя**, окончательно устранив необходимость пользоваться щипчиками и ножницами!

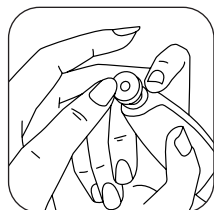

RF



Сапфировый конус со спиральным рельефом

- Мягко удалите рожки, мозоли и затвердения.
- Проводите конусом по всей поверхности, которую вы хотите обработать, вновь повторите операцию через несколько дней, и повторяйте ее до полного исчезновения.

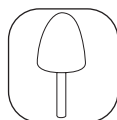
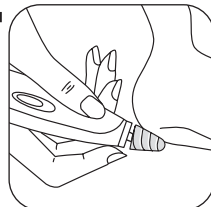

Фетровый конус

- Для сглаживания кончиков и полирования поверхности ногтей, удаляя все несовершенства.
- Кроме того, регулярный массаж ногтей фетровым конусом придает им гибкость и красоту.

- Также придает ногтям блеск.

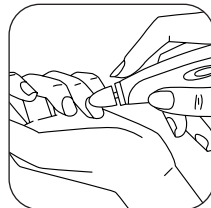

Фреза "пламя"

Рекомендуется низкая скорость!

- Легко удаляет некрасивую мертвую кожу, которая покрывает или окружает ноготь (кутикула).
- Предупреждает появление вросшего ногтя:
- Легко снимает вросший ноготь, действуя постепенно; соблюдайте правильное положение руки и аппарата (положение спереди на ногте: см. Рис. напротив).

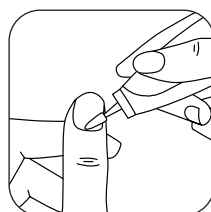

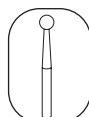

Круглая сапфировая фреза
Рекомендуется низкая скорость!

- С осторожностью **обрабатывайте** мозоли и мозоли между пальцами ноги, легкими повторяющимися прикосновениями.



RF

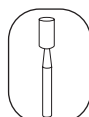

Цилиндрическая фреза

- Для подпиливания очень толстой поверхности ногтя или полирования неровной или изборожденной поверхности (одревеневшей).
- Идеально подходит для ногтей на ногах.

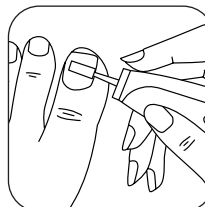

4- ТЕХУХОД

- **ВНИМАНИЕ! Перед очисткой всегда отключайте ваш аппарат.**

- Никогда не погружайте аппарат в воду.
- Ваш аппарат нуждается в минимальном уходе. Вы можете очищать его с помощью сухой или слегка влажной тряпки. Никогда не пользуйтесь растворителями или идентичными продуктами!
- Насадки: из нержавеющей стали и сапфира профессионального качества. Рекомендуется очищать после каждого использования с помощью маленькой щеточки и жидкого мыла, чтобы снять загрязнения с насадок (кроме конуса из фетра). Регулярно погружайте насадки на 5-10 минут в спирт 70°-90° (кроме конуса из фетра).
- Хорошо высушивайте очищенные части.

5- В СЛУЧАЕ ВОЗНИКНОВЕНИЯ ПРОБЛЕМ

S "Насадки плохо держится!":

- 1- Не пользуйтесь аппаратом в этом случае.
- 2- Обратитесь в уполномоченный сервисный центр.

S "Насадки не вставляется!":

Убедитесь, что отверстие ничем не забито и вновь установите насадки.