





Основные свойства вашего нового кондиционера воздуха

2-step cooling (2-х этапное охлаждение)

Функция 2-х этапное охлаждение быстро охладит комнату до заданной температуры, а затем автоматически будет регулировать скорость вентилятора и направление воздушного потока, обеспечивая вам комфорт и свежий воздух.

Быстрое охлаждение/обогрев

Если вы хотите, чтобы поток воздуха был сильным и прохладным/теплым, просто выберите функцию Fast (Быстро)! В этом режиме вы получите самый сильный поток воздуха!

Комфортное охлаждение/обогрев

Если вам нужен комфортный и освежающий поток воздуха, функция Комфорт обеспечит подачу в вашу зону прохладного/теплого воздуха, что позволит вам чувствовать себя комфортно.

Single User (Один пользователь)

Пользуйтесь функцией Single User (Один пользователь), когда в помещении вы находитесь один. Функция Single User (Один пользователь) позволяет сводить к минимуму потребление электроэнергии благодаря инверторной технологии и снизить затраты на электроэнергию, обеспечивая при этом максимальную эффективность работы компрессора.

Легко очищаемый фильтр

У кондиционера нет никакой решетки, которую нужно снимать, чтобы извлечь фильтр из кондиционера! Благодаря этому, фильтр легко и чаще можно чистить! Частая чистка фильтра предотвратит попадание пыли в изделие или ее скопление на фильтре.

Функция good'sleep

Функция **good'sleep** создаст вам условия для глубокого, приятного ночного сна, регулируя температуру, скорость вентилятора и направление воздушного потока.

Умная установка

После завершения установки изделие проверит в режиме опытной эксплуатации, правильно ли оно установлено.

Легко устанавливается

Это изделие очень легко устанавливать! Вы можете легко повесить изделие на стенку и подключить к нему трубки и провода, открыв нижнюю крышку изделия. Теперь вам не придется наклонять это изделие, чтобы подключить трубки и провода!

Это изделие признано соответствующим таким директивам Европейского союза, как Директива по оконечному радио- и телекоммуникационному оборудованию (1999/5/EC), Директива по электробезопасности низковольтных устройств (2006/95/EC) и Директива по электромагнитной совместимости (2004/108/EC).



Правильная утилизация изделия (Использованное электрическое и электронное оборудование)

(Действительно для стран, использующих систему раздельного сбора отходов)

Наличие данного значка показывает, что изделие и его электронные аксессуары (например, зарядное устройство, гарнитура, кабель USB) по окончании их срока службы нельзя утилизировать вместе с другими бытовыми отходами. Во избежание нанесения вреда окружающей среде и здоровью людей при неконтролируемой утилизации, а также для обеспечения возможности переработки для повторного использования, утилизируйте изделие и его электронные аксессуары отдельно от прочих отходов.

Сведения о месте и способе утилизации изделия в соответствии с нормами природоохранного законодательства можно получить у продавца или в соответствующей государственной организации.

Бизнес-пользователи должны обратиться к своему поставщику и ознакомиться с условиями договора купли-продажи. Запрещается утилизировать изделие и его электронные аксессуары вместе с другими производственными отходами.





Содержание

Подготовка

Меры безопасности	4
Проверка перед использованием	10

Основная функция

Сверка названия деталей	11
Проверка пульта дистанционного управления	12
Основная функция	14
Регулировка направления воздушного потока	16

Таймер

Установка Таймера включения / Таймера выключения	17
Режим good'sleep	19

Опции

Функция 2-Step Cooling (Охлаждение в 2 этапа)	20
Использование функции Fast (Быстрый)	21
Использование функции Comfort (Комфорт)	21
Использование функции Single user (Один пользователь)	22
Использование функции Quiet (Бесшумный)	23
Использование функции Virus Doctor	24

Настройки

Использование функции Auto clean (Автоочистка)	25
Настройка звукового сигнала	25
Проверка потребления электроэнергии	26
Установка варианта дисплея	26
Напоминание о Чистке фильтра	27
Как пользоваться приложением Smart A/C	27

Другие

Чистка кондиционера воздуха	28
Уход за кондиционером	31
Обнаружение и устранение неисправностей	32

Установка

Меры безопасности	34
Выбор места установки	35
Прилагаемые принадлежности	38
Крепление монтажной пластины	40
Снятие/Установка крышки при установке внутреннего блока	41
Подсоединение электропроводов	44
Установка и монтаж соединительных трубок внутреннего блока	46
Вакумирование внутреннего блока	47
Резка или развальцовка трубок	47
Установка и присоединение сливного шланга внутреннего блока	49
Изменение направления сливного шланга	50
Установка и подключение сливного шланга наружного блока	51
Продувка присоединенных трубок	51
Выполнение проверок на утечку газа	54
Крепление внутреннего блока по месту	55
Крепление наружного блока по месту	55
Режим Проверка установки	56
Последняя проверка и пробный пуск	58
Процедура откачки (в случае удаления этого изделия)	58
Порядок работ по удлинению сетевого кабеля	59





Меры безопасности

Прежде, чем пользоваться своим новым кондиционером, пожалуйста, полностью прочитайте данное Руководство, чтобы вы были уверены, что Вы знаете, как безопасно и эффективно управлять многими возможностями и функциями Вашего нового прибора.

Поскольку нижеприведенные инструкции по эксплуатации охватывают разные модели кондиционеров, характеристики Вашего кондиционера могут незначительно отличаться от характеристик, приведенных в данном Руководстве. Если у Вас есть какие-либо вопросы, позвоните в ближайший к Вам контактный центр или обратитесь за помощью и информацией онлайн на сайте www.samsung.com.

Важные символы и меры безопасности:

 ПРЕДУПРЕЖДЕНИЕ	Рискованные или опасные действия, которые могут привести к тяжелым травмам или смерти.		
 ВНИМАНИЕ	Рискованные или опасные действия, которые могут привести к легким травмам или материальному ущербу.		
	Следуйте инструкциям.		Отключите источник питания.
	НЕ делайте этого.		НЕ разбирайте.
	Убедитесь, что кондиционер заземлен, чтобы избежать поражения электрическим током.		

УСТАНОВКА

ПРЕДУПРЕЖДЕНИЕ

! Подключайтесь к сетям электропитания, технические характеристики которых соответствуют мощности изделия, и используйте для подключения к ним только те электропровода, которые поставлены с данным устройством. Кроме того, не пользуйтесь удлинителем шнура питания.

- ▶ Удлинение проводов электропитания может привести к поражению электрическим током или возгоранию.
- ▶ Не пользуйтесь электрическим трансформатором. Это может привести к поражению электрическим током или возгоранию.
- ▶ Несоответствие напряжения/частоты/величины тока номинальным значениям может привести к возгоранию.

Установка данного прибора должна выполняться квалифицированным специалистом или сервисной компанией.

- ▶ Несоблюдение этого требования может привести к поражению электрическим током, возгоранию, взрыву, нарушениям в работе изделия или травмам, а также к отмене гарантии на устанавливаемое изделие.

Установите Изолирующий выключатель рядом с кондиционером (но не на панелях кондиционера) и автоматический выключатель, предназначенный для этого кондиционера.

- ▶ Несоблюдение этого требования может привести к поражению электрическим током или возгоранию.





Надежно закрепите наружный блок таким образом, чтобы электрическая часть наружного блока была защищена от воздействий погоды.

▶ Несоблюдение этого требования может привести к поражению электрическим током, пожару, взрыву, нарушениям в работе изделия.

- ⊘ **Не устанавливайте этот прибор вблизи нагревателя или горючих материалов. Не устанавливайте этот прибор во влажном, маслянозагрязненном или запыленном помещении, в местах, подверженных воздействию прямых солнечных лучей и воды (капель дождя). Не устанавливайте этот прибор в таких местах, где возможна утечка газа.**

▶ Это может привести к поражению электрическим током или возгоранию.

Никогда не устанавливайте наружный блок в таких местах, как высокие наружные стены, откуда он может упасть.

▶ Падение наружного блока может привести к травме, смерти или порче имущества.

- ⊕ **Эта машина должна быть надежно заземлена. Не заземляйте эту машину через трубу газоснабжения, пластмассовую трубу водопровода или телефонную линию.**

▶ Невыполнение этого требования может привести к поражению электрическим током, возгоранию и взрыву.

▶ Убедитесь, что вы пользуетесь розеткой с заземляющим контактом.

УСТАНОВКА

⚠ ВНИМАНИЕ

- ⓘ **Установите Ваш прибор на горизонтальном и прочном основании, которое может выдерживать его вес.**

▶ Несоблюдение этого требования может привести к аномальной вибрации, шуму или к неправильной работе изделия.

Правильно вставьте сливной шланг, чтобы обеспечить нормальный слив воды.

▶ Несоблюдение этого требования может привести к переливу воды и порче имущества. Избегайте подсоединять слив к канализационной трубе, так как в будущем могут появиться неприятные запахи.

При установке наружного блока убедитесь, что присоединение сливного шланга обеспечивает нормальный слив воды.

▶ Вода, нагреваемая в режиме Обогрев в наружном блоке, может перелиться через край и привести к порче имущества.

Кроме того, в зимний период упавший кусок льда может привести к травме, смерти или повреждению имущества.

ПОДКЛЮЧЕНИЕ К ЭЛЕКТРОСЕТИ

⚠ ПРЕДУПРЕЖДЕНИЕ





Меры безопасности

- ❗ Если автоматический выключатель поврежден, обратитесь в ближайший сервисный центр.
- ⊘ Не тяните за шнур питания и не допускайте его значительных перегибов. Не перекручивайте шнур питания и не связывайте его. Не вешайте шнур питания на металлические предметы, не кладите на шнур питания тяжести, не помещайте шнур питания между предметами и не всовывайте шнур питания в пространство, имеющееся за этим прибором.
 - ▶ Это может привести к поражению электрическим током или возгоранию.

ПОДКЛЮЧЕНИЕ К ЭЛЕКТРОСЕТИ

⚠ ВНИМАНИЕ

- ⚡ Если Вы не будете пользоваться кондиционером длительное время или во время грозы с громом и молнией, отключайте питание автоматическим выключателем.
 - ▶ Несоблюдение этого требования может привести к поражению электрическим током или возгоранию.

ПРАВИЛА ПОЛЬЗОВАНИЯ КОНДИЦИОНЕРОМ

⚠ ПРЕДУПРЕЖДЕНИЕ

- ❗ Если прибор заливается водой, пожалуйста, обратитесь в ближайший сервисный центр.
 - ▶ Несоблюдение этого требования может привести к поражению электрическим током или возгоранию.
- Если прибор издает странный шум, выделяет запах гари или дым, вытащите вилку из розетки питания и обратитесь в ближайший сервисный центр.
 - ▶ Несоблюдение этого требования может привести к поражению электрическим током или возгоранию.
- В случае обнаружения утечки газа (например, пропана, сжиженного нефтяного газа и т. д.) немедленно проветрите помещение, не прикасаясь к вилке питания. Не прикасайтесь к прибору или к шнуру питания.
 - ▶ Не включайте обдувочный вентилятор.
 - ▶ Искра может привести к пожару или взрыву.
- Чтобы переустановить кондиционер, пожалуйста, обращайтесь в ближайший сервисный центр.
 - ▶ Несоблюдение этого требования может привести к нарушениям в работе изделия, протечке воды, поражению электрическим током или возгоранию.
 - ▶ Сервисное обслуживание этого изделия не предусмотрено. При переустановке этого изделия в другое место, взимается плата за дополнительные строительные работы и за установку.





- ▶ И, пожалуйста, обязательно обращайтесь в ближайший сервисный центр, если Вы захотите установить это изделие в каком-либо необычном месте, например, в промышленном районе или вблизи морского берега, где он будет подвергаться воздействию находящейся в воздухе соли.
- ⊘ **Не прикасайтесь к автоматическому выключателю мокрыми руками.**
 - ▶ Это может привести к поражению электрическим током.
- Не выключайте работающий кондиционер автоматическим выключателем.**
 - ▶ Выключение кондиционера и его повторное включение с помощью автоматического выключателя может вызвать искру и привести к поражению электрическим током или возгоранию.
- После распаковки кондиционера храните все упаковочные материалы в недоступном для детей месте, так как упаковочные материалы могут оказаться опасными для детей.**
 - ▶ Если ребенок наденет на свою голову мешок, то это может привести его к удушью.
- ⊘ **Не касайтесь направляющей для воздушного потока руками или пальцами при работе кондиционера на обогрев.**
 - ▶ Это может привести к поражению электрическим током или ожогу.
- Не вставляйте свои пальцы или посторонние предметы в отверстия для забора или выпуска воздуха в кондиционере.**
 - ▶ Соблюдайте особую осторожность, чтобы дети не травмировали себя, всовывая свои пальцы в изделие.
- Не стучите по кондиционеру и не тащите его, прилагая чрезмерную силу.**
 - ▶ Это может привести к возгоранию, травме или к неисправной работе изделия.
- Не размещайте вблизи наружного блока никаких предметов, которые могут позволить детям взбираться на это устройство.**
 - ▶ Это может нанести детям серьезную травму.
- Не включайте этот кондиционер на длительный период в плохо проветриваемых помещениях или рядом с немощными людьми.**
 - ▶ Поскольку может возникнуть опасность в связи с недостатком кислорода, открывайте окно по крайней мере один раз в час.
- ⓘ **Если какое-либо постороннее вещество, например, вода попадет в этот аппарат, отключитесь от источника питания и обратитесь в ближайший сервисный центр.**
 - ▶ Несоблюдение этого требования может привести к поражению электрическим током или возгоранию.
- ⊘ **Не пытайтесь самостоятельно ремонтировать, разбирать или переделывать этот прибор.**





Меры безопасности

- ▶ Не пользуйтесь никакими предохранителями (например, медными или стальными проволочками, и т. п.), кроме стандартных предохранителей.
- ▶ Несоблюдение этого требования может привести к поражению электрическим током, возгоранию, нарушениям в работе изделия или травме.

ПРАВИЛА ПОЛЬЗОВАНИЯ КОНДИЦИОНЕРОМ

ВНИМАНИЕ

Не размещайте никаких предметов или устройств под внутренним блоком.

- ▶ Капание воды из внутреннего блока может привести к возгоранию или к порче имущества. (пользуйтесь электрическими аппаратами)

Проверяйте не реже одного раза в год, что рама для установки наружного блока не сломалась.

- ▶ Несоблюдение этого требования может привести к травме, смерти и к порче имущества.

Максимальный ток измеряется в соответствии со стандартом IEC по безопасности, а рабочий ток измеряется в соответствии со стандартом ISO по энергоэффективности.

Не ставьте и не кладите на прибор никаких предметов (таких, как белье, горящие свечи, зажженные сигареты, посуда, химические вещества, металлические предметы и т.д.).

- ▶ Это может привести к поражению электрическим током, возгоранию, нарушениям в работе изделия или к травме.

Не управляйте прибором мокрыми руками.

- ▶ Это может привести к поражению электрическим током.

Не распыляйте летучие вещества, например, инсектициды, на поверхность прибора.

- ▶ Помимо того, что они вредны для людей, они могут привести к поражению электрическим током, возгоранию или нарушениям в работе изделия.

Не пейте воду из кондиционера.

- ▶ Эта вода может быть вредна для людей.

Не прилагайте больших усилий, пользуясь пультом дистанционного управления, и не разбирайте пульт дистанционного управления.

Не прикасайтесь к трубкам, которые подсоединены к изделию.

- ▶ Это может привести к ожогу или травме.

Не используйте этот кондиционер для хранения сложных приборов, продуктов питания, животных, растений или косметики, или для любых других необычных нужд.

- ▶ Это может привести к порче имущества.





Не допускайте длительного пребывания людей, животных или растений непосредственно под потоком воздуха из кондиционера.

► Это может причинить вред людям, животным или растениям.

- ⊘ Этот прибор не предназначен для пользования лицами (включая детей) с ограниченными физическими, сенсорными или умственными способностями или с недостаточным опытом и знаниями, если только они не находятся под наблюдением лица, ответственного за их безопасность, или не обучены им, как пользоваться данным прибором. Не допускайте, чтобы дети играли с этим прибором.

Для использования в Европе: Это устройство могут использовать дети старше 8 лет и взрослые люди с ограниченными физическими, сенсорными либо умственными способностями или лица, у которых отсутствуют необходимые знания или опыт, если их действия контролируются или если они проинструктированы относительно безопасного использования прибора и осознают возможные риски. Детям не следует играть с устройством. Очистка и обслуживание устройства могут выполняться детьми только под присмотром.

ПРАВИЛА ЧИСТКИ | ⚠ ПРЕДУПРЕЖДЕНИЕ

- ⊘ Не чистите этот прибор, брызгая на него водой. Не применяйте для чистки прибора бензин, растворители или спирт.

► Это может привести к обесцвечиванию, деформации, поломке, удару электрическим током или возгоранию.

Перед чисткой или техническим обслуживанием отключите электропитание и дождитесь остановки вентилятора.

► Несоблюдение этого требования может привести к поражению электрическим током или возгоранию.

ПРАВИЛА ЧИСТКИ | ⚠ ВНИМАНИЕ

- ⓘ Будьте осторожны при чистке поверхности теплообменника наружного блока, поскольку у него есть острые края.

► Это должно выполняться квалифицированным специалистом, поэтому, пожалуйста, обращайтесь к специалистам по установке или в сервисный центр.

- ⊘ Не чистите кондиционер внутри самостоятельно.

► Для чистки прибора внутри, обратитесь в ближайший сервисный центр.

► Перед чисткой внутреннего фильтра ознакомьтесь с пояснениями, приведенными в разделе "Чистка кондиционера".

► Несоблюдение этого требования может привести к поломке, поражению электрическим током или возгоранию.



Проверка перед использованием

Рабочие диапазоны

В нижеприведенной таблице приведены диапазоны температур и влажности, при которых можно включать кондиционер воздуха. Заглядываете в эту таблицу, чтобы эффективно пользоваться кондиционером.

Режим	Температура воздуха в помещении	Температура наружного воздуха	Влажность воздуха в помещении
Cooling(Охлаждение)	16 °C~32 °C	-10 °C~46 °C	Относительная влажность 80% или меньше
Heating(Обогрев)	27 °C или меньше	-15 °C~24 °C	-
Dry (Осушение)	18 °C~32 °C	-10 °C~46 °C	-

- ▶ Если кондиционер будет работать длительный период времени в режиме Охлаждение в зоне с высокой влажностью, то может образоваться роса.
- ▶ Если температура наружного воздуха опустится до -5°C, то обогревательная способность может снизиться до 60 % ~ 70 % от номинальной мощности в зависимости от условий работы.

Техническое обслуживание Вашего кондиционера

Внутренняя защита, обеспечиваемая системой управления аппаратом

- ▶ Если в кондиционере случится неисправность, то сработает следующая внутренняя защита.

Тип	Описание
От холодного воздуха	Внутренний вентилятор отключится, чтобы предотвратить поступление холодного воздуха при нагревании теплового насоса.
Цикл размораживания	Внутренний вентилятор будет отключен с тем, чтобы растопить лед во время нагревания теплового насоса. Лопатка, перемещающая воздушный поток по вертикали, во время цикла размораживания закроется и откроется снова при работе в режиме обогрева после цикла размораживания.
Защита компрессора	Кондиционер не будет включаться в работу немедленно, чтобы защитить компрессор наружного блока после его запуска.



ПРИМЕЧАНИЕ

- При работе теплового насоса в режиме Обогрев активируется цикл размораживания, способствуя удалению наледи из наружного блока, которая может там образовываться при низких температурах. Внутренний вентилятор отключается автоматически и перезапускается только после завершения цикла размораживания.

Smart Install (Проверка установки)

- ▶ С помощью функции Smart Install (Проверка установки) установщик может проверить, правильно ли выполнена установка.
- ▶ Если установка не была выполнена должным образом, индикатор ошибки включит дисплей внутреннего блока. На основании этого пользователь будет знать, была ли выполнена установка должным образом или нет.





Сверка названия деталей

Ваш кондиционер может незначительно отличаться от приведенной ниже иллюстрации с учетом модели.

Основные детали

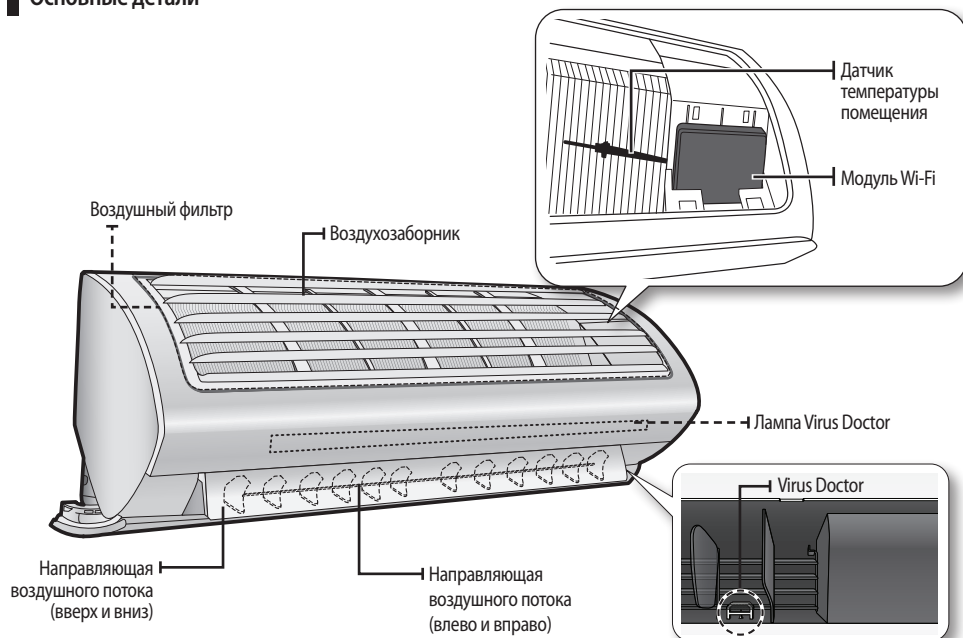

Дисплей





Проверка пульта дистанционного управления

- Направьте пульт дистанционного управления на приемник сигналов дистанционного управления внутреннего блока.
- Если Вы нажмете нужную кнопку на пульте дистанционного управления, Вы услышите звуковую сигнал из внутреннего блока, и на дисплее пульта дистанционного управления появится индикатор передачи команды (📶).

Кнопки пульта дистанционного управления

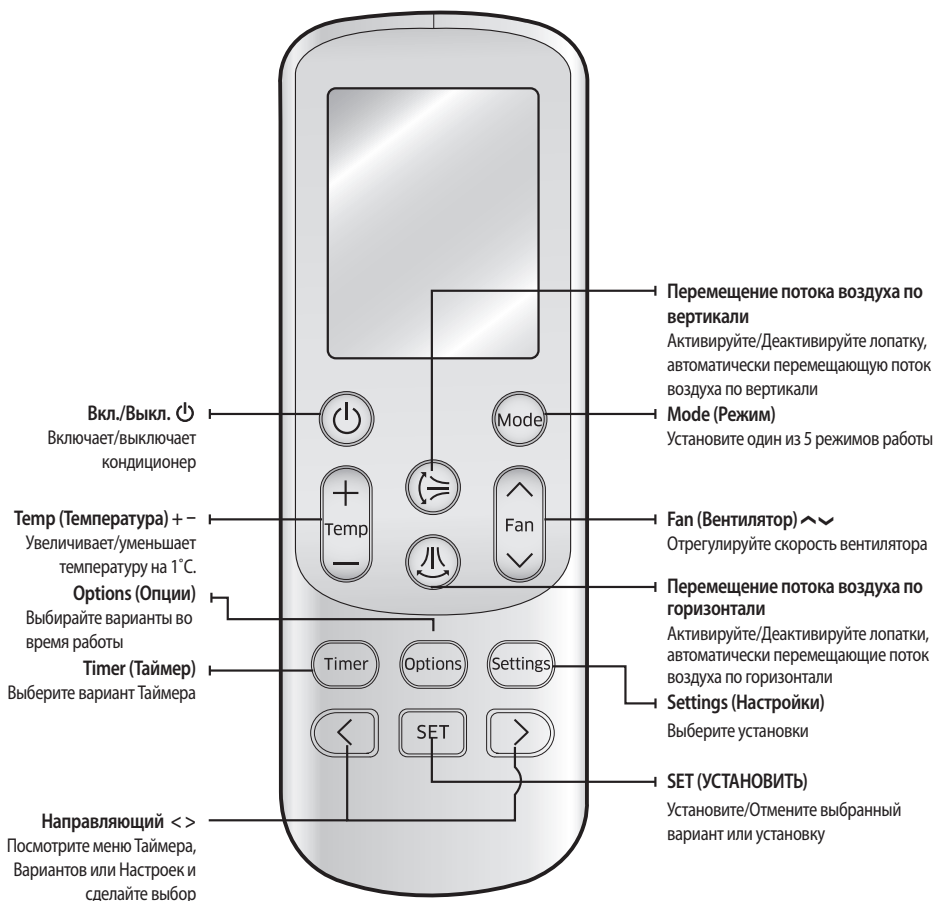

ПРИМЕЧАНИЕ

- В случае, если вы захотите отменить те варианты или установки, которые вы только что установили, снова нажмите на кнопку **Options (Опции)** или на кнопку **Settings (Настройки)**, после чего станет мигать самый последний выбранный вами пункт, и вы сможете легко отменить его, нажав на кнопку **SET (УСТАНОВИТЬ)** пока выбранный пункт продолжает мигать.





Дисплей пульта дистанционного управления

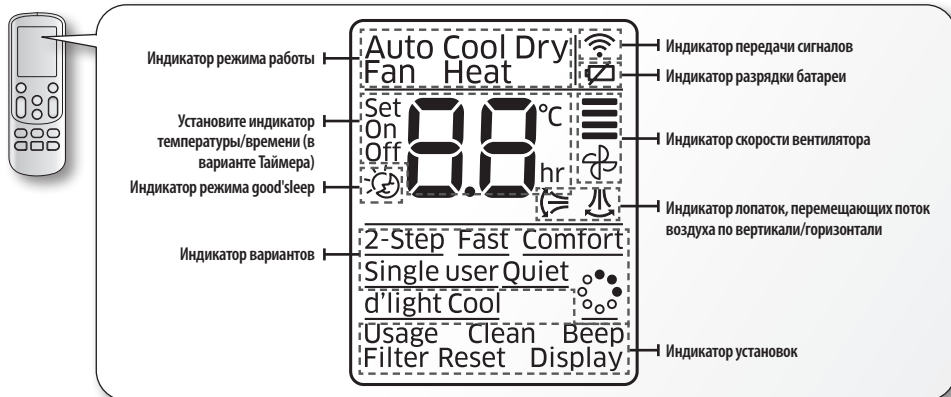

ВНИМАНИЕ

- Убедитесь, что вода не попадает на пульт дистанционного управления.
- Функция d'light Cool отображается на дисплее пульта дистанционного управления, но не поддерживается кондиционером этой модели.
- При выключении и включении пульта ДУ настройки **Timer (Таймер)**, **Options (Опции)** и **Settings (Настройки)**, заданные перед выключением пульта ДУ, отменяются. Однако направление движения вентилятора остается прежним.

Предупреждение о разрядке аккумулятора

Если батарейки разрядятся, на дисплее пульта дистанционного управления появится такая иконка (🔋). Если появится такая иконка, замените батарейки. Для пульта дистанционного управления нужны две батарейки 1,5V AAA.

Хранение пульта дистанционного управления

Если Вы длительное время не пользуетесь пультом дистанционного управления, выньте батарейки из пульта дистанционного управления и храните его без них.

Как вставлять батарейки

1. Нажмите на рычаг в направлении, указанном стрелкой на обратной стороне пульта дистанционного управления, и потяните вверх.
2. Вставьте две батарейки типа AAA. Проверьте их и вставьте с учетом местоположения знаков "+" и "-". Проверьте, что батарейки вставлены правильно.
3. Закройте крышку, вставив ее в исходное положение. Вы услышите щелчок, если крышка закрылась правильно.

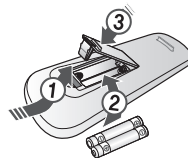

ПРИМЕЧАНИЕ

- Этот сигнал может быть принят неправильно, если в том же помещении работают какие-либо электронные люминесцентные лампы, например, инверторные люминесцентные лампы.
- Если на сигналы этого пульта дистанционного управления реагируют и другие электротехнические приборы, позвоните в ближайший контактный центр.



Правильная утилизация аккумуляторов

(Действительно для стран, использующих систему раздельного сбора отходов)

Наличие этого символа на аккумуляторе, на его упаковке или в сопроводительной документации указывает на то, что по окончании срока службы изделие не должно выбрасываться с другими бытовыми отходами. Наличие обозначений химический элементов Hg, Cd и Pb означает, что аккумулятор содержит ртуть, кадмий или свинец, количество которых превышает эталонный уровень, определенный в Директиве ЕС 2006/66.

Неправильная утилизация аккумуляторов может привести к нанесению вреда здоровью или окружающей среде.

Чтобы защитить природные ресурсы и обеспечить повторное использование материалов, не выбрасывайте аккумуляторы с другими отходами, а сдавайте их на переработку в местную бесплатную службу приема аккумуляторов.





Основная функция

Основной вид работы определяется режимом работы, который можно выбрать, нажав на кнопку **Mode (Режим)**.

Auto (Авто)

В режиме Авто температура и скорость вращения вентилятора кондиционера будут устанавливаться автоматически в зависимости от температуры помещения.

- В режиме 2-Step Cooling (Охлаждение в 2 этапа) кондиционер работает в режиме Fast (Быстрый) + Cool (Охлаждение), если заданная температура ниже температуры помещения, а после того, как температура в помещении достигает заданной температуры, кондиционер автоматически начинает работать в режиме Сухой.

Cool (Охлаждение)

В режиме Cool (Охлаждение), кондиционер будет охлаждать Ваше помещение. Вы можете задавать температуру и скорость вращения вентилятора, чтобы почувствовать работу охлаждающего устройства в жаркое время года.

- Если существующая наружная температура намного превышает заданную температуру помещения, то может потребоваться некоторое время, чтобы довести внутреннюю температуру до температуры желаемой прохлады.
- Тихий режим снижает уровень шума во время работы внутреннего блока в режиме Cool (Охлаждение).

Dry (Осушение)

Кондиционер в режиме Dry(Осушение) действует как осушитель путем удаления влаги из воздуха помещения. Режим Dry(Осушение) делает воздух свежим во влажном климате.

Для того, чтобы активировать режим Dry (Осушение), на пульте дистанционного управления, установите температуру, значение которой ниже температуры в комнате.

Fan (Вентилятор)

Режим Fan (Вентилятор) может быть выбран для проветривания помещения. Режим Fan (Вентилятор) будет полезен для освежения застоявшегося воздуха в помещении.

Heat (Обогрев)

Кондиционер обогревает и при этом охлаждается. Обогревайте Ваше помещение этим универсальным прибором в холодную зиму.

- В начале в течение 3 ~ 5 минут может работать вентилятор, чтобы предотвратить подачу холодного воздуха, пока прогревается кондиционер.
- Тихий режим снижает уровень шума во время работы внутреннего блока в режиме Heat (Обогрев).
- Так как кондиционер обогревает помещение путем получения тепловой энергии из наружного воздуха, его нагревательная способность может уменьшиться, если температура наружного воздуха будет крайне низка. Пользуйтесь дополнительным отопительным прибором в сочетании с кондиционером, если вы чувствуете, что кондиционер греет недостаточно.





Нажмите кнопку , чтобы включить кондиционер.

Нажмите кнопку , чтобы установить режим работы.



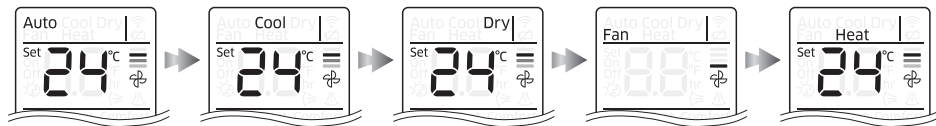













- При каждом нажатии кнопки **Mode (Режим)**, режим будет меняться в таком порядке Auto (Авто), Cool (Охлаждение), Dry (Осушение), Fan (Вентилятор) и Heat (Обогрев).



Нажмите кнопку , чтобы задать температуру.

Auto (Авто)	Вы можете устанавливать заданную температуру с интервалом 1 °C в диапазоне от 16 °C до 30 °C.
Cool (Охлаждение)	Вы можете устанавливать заданную температуру с интервалом 1 °C в диапазоне от 16 °C до 30 °C.
Dry (Осушение)	Вы можете устанавливать заданную температуру с интервалом 1 °C в диапазоне от 18 °C до 30 °C.
Fan (Вентилятор)	Установка температуры невозможна.
Heat (Обогрев)	Вы можете устанавливать заданную температуру с интервалом 1 °C в диапазоне от 16 °C до 30 °C.

Нажмите кнопку , чтобы установить желаемую скорость вращения вентилятора.

Auto (Авто)	 (Авто)
Cool (Охлаждение)	 (Авто),  (Низкая),  (Средняя),  (Высокая),  (Турбо)
Dry (Осушение)	 (Авто)
Fan (Вентилятор)	 (Низкая),  (Средняя),  (Высокая),  (Турбо)
Heat (Обогрев)	 (Авто),  (Низкая),  (Средняя),  (Высокая),  (Турбо)



- Dry (Осушение) режим можно включать только в режиме охлаждения.





Регулировка направления воздушного потока

Эта функция позволит вам регулировать направление потока воздуха по вертикали и/или по горизонтали.

Нажмите кнопку  или , чтобы установить лопатки, направляющие поток воздуха по вертикали и/или по горизонтали.

Вертикальный поток воздуха



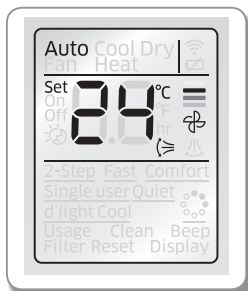

Горизонтальный поток воздуха

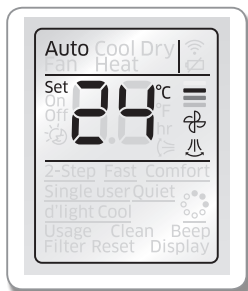

Дисплей пульта дистанционного управления



Дисплей пульта дистанционного управления

- ▶ Чтобы сохранить постоянное направление потока воздуха, нажмите кнопку  или  еще раз. Лопатки, направляющие поток воздуха, останутся.
- ▶ Если вы будете регулировать лопатку, перемещающую поток воздуха по вертикали, вручную, то она может не закрыться полностью, когда вы выключите кондиционер.
- ▶ Если вы будете вручную регулировать лопатку, перемещающую поток воздуха по горизонтали, она может перестать работать нормально.



ПРИМЕЧАНИЕ

- Регулировка направления воздушного потока в режиме good'sleep не предусмотрена, а в режиме охлаждения она действует.
- Тем не менее вы можете регулировать направление воздушного потока в режиме good'sleep, если включен режим Обогрев.



Установка Таймера включения / Таймера выключения

Установка таймера включения

Если кондиционер отключён,



Дисплей пульта дистанционного управления

1. Нажмите кнопку **Timer (Таймер)**, чтобы выбрать (On).
 - Когда индикатор (On) начнет мигать, вы можете установить время.
2. Нажмите кнопку **←** **→**, чтобы установить время.
 - Вы можете устанавливать время кратное половине часа продолжительностью от 30 минут (0,5 на дисплее) до 3-х часов и кратное одному часу продолжительностью от 3-х до 24-х часов.
 - Время можно устанавливать на срок от 30 минут до 24 часов.
3. Нажмите на кнопку **SET (УСТАНОВИТЬ)**, чтобы завершить установку таймера включения.
 - Индикатор (On) и установленное на таймере время будет отображаться на дисплее пульта дистанционного управления, а индикатор Timer (Таймер) (⌚) будет отображаться на дисплее внутреннего блока.
 - Установка таймера включения будет отменена, если вы не нажмете на кнопку **SET (УСТАНОВИТЬ)** в течение 10 секунд после установки времени. Проверьте наличие индикатора (On) на дисплее пульта дистанционного управления и индикатора Timer (Таймер) (⌚) на дисплее внутреннего блока.

- Отмена**
- ▶ Нажмите кнопку **Timer (Таймер)** → выберите (On) → нажмите кнопку **←** или **→** → задайте значение таймера **0:00** → нажмите кнопку **SET (УСТАНОВИТЬ)**.
 - ▶ Нажмите кнопку **Вкл./Выкл. (⏻)**.

Дополнительные функции, доступные в режиме Таймер включения

	Вы можете выбрать одну из следующих функций: Auto(Авто)/Cool(Охлаждение)/Dry(Осушение)/Fan(Вентилятор)/Heat(Обогрев).
	Вы можете установить температуру, когда выберете режим работы. Регулировка температуры возможна, если выбран режим Auto (Авто)/Cool (Охлаждение)/Dry (Осушение) /Heat (Обогрев).



ПРИМЕЧАНИЕ

- По завершении настройки On timer (Таймер включения) в течение 3 секунд отображается состояние установки, после этого на пульте ДУ остается только индикатор (On).
- Если вы нажмете кнопку **Вкл./Выкл. ⏻** на внутреннем блоке после установки таймера включения с пульта дистанционного управления, то индикатор таймера на дисплее внутреннего блока исчезнет, а таймер включения отключится. Индикатор (On) на пульте дистанционного управления будет отображаться даже, если таймер включения отключен.
- Если таймер включения устанавливается при выключенном кондиционере, индикатор Timer (Таймер) (⌚) будет отображаться и оставаться включенным, пока таймер включения включен.



Установка Таймера включения / Таймера выключения

Установка Таймер выключения

Если кондиционер включен,



Дисплей пульта дистанционного управления

1. Нажмите кнопку **Timer (Таймер)**, чтобы выбрать (Off).
 - Когда станет мигать индикатор (Off), вы можете установить время.
2. Нажмите кнопку **<** **>**, чтобы установить время.
 - Вы можете устанавливать время кратное половине часа продолжительностью от 30 минут (0,5 на дисплее) до 3-х часов и кратное одному часу продолжительностью от 3-х до 24-х часов.
 - Время можно устанавливать на срок от 30 минут до 24 часов.
3. Нажмите на кнопку **SET (УСТАНОВИТЬ)**, чтобы завершить установку таймера выключения.
 - Индикатор (Off) и установленное на таймере время будет отображаться на дисплее пульта дистанционного управления, а индикатор **Timer (Таймер)** (⌚) будет отображаться на дисплее внутреннего блока.
 - Установка таймера выключения будет отменена, если вы не нажмете на кнопку **SET (УСТАНОВИТЬ)** в течение 10 секунд после установки времени. Проверьте наличие индикатора (Off) на дисплее пульта дистанционного управления и индикатора **Timer (Таймер)** (⌚) на дисплее внутреннего блока.

Отмена

- ▶ Нажмите кнопку **Timer (Таймер)** → выберите (Off) → нажмите кнопку **<** или **>** → задайте значение таймера **00** → нажмите кнопку **SET (УСТАНОВИТЬ)**.
- ▶ Нажмите кнопку **Вкл./Выкл. (⏻)**.



ПРИМЕЧАНИЕ

- Работа таймера выключения зависит от статуса Вкл/Откл внутреннего блока и статуса Вкл/Откл индикатора на дисплее пульта дистанционного управления.
- Только последняя установка таймера будет применяться между функциями Таймера включения/Таймера выключения и **good'sleep** Таймера выключения.
- После установки **Timer (Таймера)**, установленное время появится на 3 секунды перед тем как исчезнет.

Совместная работа Таймера включения и Таймера выключения

Если кондиционер отключён	Если кондиционер включен
<p><i>Если время, установленное на таймере включения, меньше времени, установленного на таймере отключения</i></p> <p>Пример) Таймере включения: 3 часа, Таймере выключения: 5 часов</p> <ul style="list-style-type: none"> - Кондиционер включится через 3 часа с момента установки вами таймера и будет оставаться включенным в течение 2-х часов, после чего автоматически отключится. 	<p><i>Если время, установленное на таймере включения, продолжительнее времени, установленного на таймере отключения</i></p> <p>Пример) Таймере включения: 3 часа, Таймере выключения: 1 час</p> <ul style="list-style-type: none"> - Кондиционер отключится через 1 час, считая с того момента, как вы установите таймер, и включится через 2 часа с момента его отключения.



ПРИМЕЧАНИЕ

- Время, устанавливаемое для таймера включения, должно отличаться от времени, устанавливаемого для таймера отключения.

Режим good'sleep

Для обеспечения комфортного сна кондиционер будет работать, соблюдая следующие 3 этапа Засыпание ▷ Крепкий сон ▷ Пробуждение.

Когда кондиционер работает в режиме Cool (Охлаждение)/Heat (Обогрев),

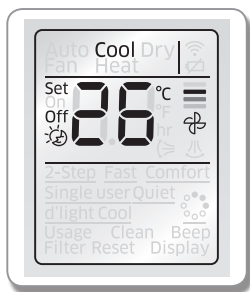

Дисплей пульта дистанционного управления

1. Нажмите кнопку **Timer (Таймер)**, чтобы выбрать .
 - Индикатор станет мигать и вы можете устанавливать время.
2. Нажмите кнопку , чтобы установить время.
 - Вы можете устанавливать время кратное половине часа продолжительностью от 30 минут (0,5 на дисплее) до 3-х часов и кратное одному часу продолжительностью от 3-х до 12-х часов.
 - Время можно устанавливать на срок от 30 минут до 12 часов.
 - Установка времени по умолчанию для режима **good'sleep** составляет 8 часов.
3. Нажмите на кнопку **SET (УСТАНОВИТЬ)**, чтобы завершить установку режима **good'sleep**.
 - Индикатор и установка времени режима **good'sleep** будут отображаться на дисплее пульта дистанционного управления.
 - Индикатор таймера будет отображаться на дисплее внутреннего блока.
 - Установка режима **good'sleep** будет отменена, если вы не нажмете кнопку **SET (УСТАНОВИТЬ)** в течение 10 секунд после установки времени. Проверьте наличие индикатора на дисплее пульта дистанционного управления и индикатора **Timer (Таймер)** на дисплее внутреннего блока.

Отмена ▶ Нажмите кнопку **Timer (Таймер)** → выберите → нажмите кнопку или → задайте значение таймера → нажмите кнопку **SET (УСТАНОВИТЬ)**.

03 ТАЙМЕР

В режиме good'sleep имеются дополнительные варианты

	Вы можете устанавливать заданную температуру с интервалом 1 °C в диапазоне от 16 °C до 30 °C.
	Если будет включен режим good'sleep , то: В режиме Cool (Охлаждение): направление воздушного потока будет регулироваться автоматически. В режиме Heat (Обогрев): направление воздушного потока можно регулировать.

Изменение температуры и скорости вентилятора в режиме good'sleep

- Засыпание: Способствует Вашему засыпанию, понижая температуру.
- Крепкий сон: Расслабляет ваше тело и немного повышает температуру.
- Пробуждение: Позволяет Вам проснуться благодаря комфортной прерывистой подаче воздуха, и это дает Вам возможность почувствовать, что Вы восстановили свои силы.



ПРИМЕЧАНИЕ

- Рекомендуется устанавливать температуру на 25 °C ~ 27 °C для охлаждения и на 21 °C ~ 23 °C для отопления.
- Если установленная температура слишком низкая, вы можете почувствовать холод во время сна или простудиться.
- Оптимальная продолжительность работы в режиме **good'sleep** составляет 8 часов. Если будет установлено слишком маленькое или слишком большое время, вы можете не чувствовать себя максимально комфортно, как вам хотелось бы.
- Если режим **good'sleep** установлен более чем на 5 часов, то режим Пробуждение включится за 1 час до окончания работы кондиционера, после чего кондиционер остановится автоматически.
- Если таймер включения и функция **good'sleep** устанавливаются одновременно, то кондиционер будет выполнять только ту функцию, которая будет установлена последней.



Функция 2-Step Cooling (Охлаждение в 2 этапа)

Функция 2-Step Cooling (Охлаждение в 2 этапа) включает кондиционер в режим охлаждения комнаты, чтобы быстро достичь заданной температуры, если температура в помещении превышает заданную температуру, а когда температура в помещении достигнет заданной температуры, кондиционер автоматически переключится в режим Dry (Осушение).

Когда кондиционер работает в режиме Cool (Охлаждение),



1. Нажмите кнопку **Options (Опции)**.
2. Нажмите и удерживайте кнопку **<**, **>** или **Options (Опции)**, пока не начнет мигать индикатор (2-Step).
3. Нажмите на кнопку **SET (УСТАНОВИТЬ)**, чтобы установить функцию 2-Step Cooling (Охлаждение в 2 этапа).
 - (2-Step) → на дисплее пульта ДУ отобразится индикатор (2-Step), и функция 2-Step Cooling (Охлаждение в 2 этапа) будет запущена.



Отмена ► Нажмите кнопку **Options (Опции)** → нажмите кнопку **<**, **>** или **Options (Опции)**, чтобы замигал индикатор (2-Step), затем нажмите кнопку **SET (УСТАНОВИТЬ)**.

Дисплей пульта дистанционного управления





Использование функции Fast (Быстрый)

Вы можете установить функцию Fast (Быстрый), чтобы обеспечить быстрое и интенсивное охлаждение/обогрев.

Когда кондиционер работает в режиме Cool (Охлаждение)/Heat (Обогрев),



Дисплей пульта дистанционного управления

1. Нажмите кнопку **Options (Опции)**.
2. Нажмите и удерживайте кнопку **<**, **>** или **Options (Опции)**, пока не начнет мигать индикатор (Fast).
3. Нажмите на кнопку **SET (УСТАНОВИТЬ)**, чтобы установить функцию Fast (Быстрый).
 - (Fast) → на дисплее пульта ДУ отобразится индикатор (Fast), и будет запущена функция Fast (Быстрый).

Отмена ▶ Нажмите кнопку **Options (Опции)** → нажмите кнопку **<**, **>** или **Options (Опции)**, чтобы замигал индикатор (Fast), затем нажмите кнопку **SET (УСТАНОВИТЬ)**.



ПРИМЕЧАНИЕ

- Функция Fast (Быстрый) может использоваться только в режиме Cool (Охлаждение)/Heat (Обогрев).
- Перемещение потока воздуха по вертикали/горизонтали можно регулировать.
- Установленная температура и скорость вентилятора не регулируются.
- Если выбрана функция Fast (Быстрый) при включенной функции 2-Step Cooling (Охлаждение в 2 этапа)/Comfort (Комфорт)/Single user (Один пользователь)/Quiet (Бесшумный)/good'sleep, то соответствующая функция будет отменена.
- При выборе функции Быстро в режиме Обогрев, вы не сможете увеличивать скорость вращения вентилятора, чтобы предотвратить обдув холодным воздухом.

Использование функции Comfort (Комфорт)

Вы можете установить функцию Comfort (Комфорт), чтобы обеспечить умеренное охлаждение/обогрев.

Когда кондиционер работает в режиме Cool (Охлаждение)/Heat (Обогрев),



Дисплей пульта дистанционного управления

1. Нажмите кнопку **Options (Опции)**.
2. Нажмите и удерживайте кнопку **<**, **>** или **Options (Опции)**, пока не начнет мигать индикатор (Comfort).
3. Нажмите на кнопку **SET (УСТАНОВИТЬ)**, чтобы установить функцию Comfort (Комфорт).
 - (Comfort) → на дисплее пульта ДУ отобразится индикатор (Comfort), и будет запущена функция Comfort (Комфорт).

Отмена ▶ Нажмите кнопку **Options (Опции)** → нажмите кнопку **<**, **>** или **Options (Опции)**, чтобы замигал индикатор (Comfort), затем нажмите кнопку **SET (УСТАНОВИТЬ)**.



ПРИМЕЧАНИЕ

- Функция Comfort (Комфорт) может использоваться только в режиме Cool (Охлаждение)/Heat (Обогрев).
- Перемещение потока воздуха по вертикали/горизонтали можно регулировать.
- Устанавливаемую температуру можно регулировать, а скорость вентилятора не регулируется.
- Если выбрана функция Comfort (Комфорт) при включенной функции 2-Step Cooling (Охлаждение в 2 этапа)/Fast (Быстрый)/Single user (Один пользователь)/Quiet (Бесшумный)/good'sleep, то соответствующая функция будет отменена.



Использование функции Single user (Один пользователь)

Эта функция позволит сократить потребление энергии при работе кондиционера в режиме Cool (Охлаждение)/Heat (Обогрев).

Когда кондиционер работает в режиме Cool (Охлаждение)/Heat (Обогрев),

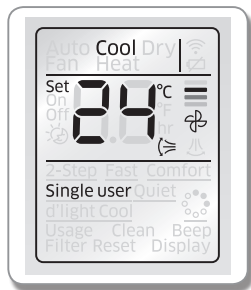

Дисплей пульта дистанционного управления

1. Нажмите кнопку **Options (Опции)**.
2. Нажмите и удерживайте кнопку или **Options (Опции)**, пока не начнет мигать индикатор (Single user).
3. Нажмите на кнопку **SET (УСТАНОВИТЬ)**, чтобы установить функцию Single user (Один пользователь).
 - (Single user) → на дисплее пульта ДУ отобразится индикатор (Single user). Затем несколько секунд будет отображаться часть индикатора с заданной температурой, и начнет действовать функция Single user (Один пользователь).
 - Если будет включена функция Single user (Один пользователь), то функция перемещения воздуха по вертикали включится автоматически.
 - Если в режиме охлаждения текущая установка температуры ниже 24°C, то она автоматически повысится до 24°C.

Отмена ▶ Нажмите кнопку **Options (Опции)** → нажмите кнопку или **Options (Опции)**, чтобы замигал индикатор (Single user), затем нажмите кнопку **SET (УСТАНОВИТЬ)**.



ПРИМЕЧАНИЕ

- Функция Single user (Один пользователь) может использоваться только в режиме Cool (Охлаждение)/Heat (Обогрев).
- Если выбрана функция Single user (Один пользователь) при включенной функции 2-Step Cooling (Охлаждение в 2 этапа)/Fast (Быстрый)/Comfort (Комфорт)/Quiet (Бесшумный)/good'sleep, то соответствующая функция будет отменена.
- Перемещение воздуха по вертикали сохраняется даже после отмены функции Single user (Один пользователь).

Для функции Single user (Один пользователь) доступны дополнительные опции

	Вы можете устанавливать заданную температуру с интервалом 1 °C в режиме Охлаждение в диапазоне от 24 °C до 30 °C, а в режиме Обогрев - в диапазоне от 16 °C до 30 °C.
	Можно выбрать (Авто), (Низкая), (Средняя), (Высокая), (Турбо).
	Можно выбрать перемещение потока воздуха по вертикали/горизонтально.



Использование функции Quiet (Бесшумный)

Вы можете снижать шум, исходящий из внутреннего блока в режиме Cool (Охлаждение)/Heat (Обогрев).

Когда кондиционер работает в режиме Cool (Охлаждение)/Heat (Обогрев),



Дисплей пульта дистанционного управления

1. Нажмите кнопку **Options (Опции)**.
2. Нажмите и удерживайте кнопку или **Options (Опции)**, пока не начнет мигать индикатор (Quiet).
3. Нажмите на кнопку **SET (УСТАНОВИТЬ)**, чтобы установить функцию Quiet (Бесшумный).
 - (Quiet) → на дисплее пульта ДУ отобразится индикатор (Quiet), и будет запущена функция Quiet (Бесшумный).

Отмена ▶ Нажмите кнопку **Options (Опции)** → нажмите кнопку или **Options (Опции)**, чтобы замигал индикатор (Quiet), затем нажмите кнопку **SET (УСТАНОВИТЬ)**.

Для функции Quiet (Бесшумный) доступны дополнительные опции

	Вы можете устанавливать заданную температуру с интервалом 1 °C в диапазоне от 16 °C до 30 °C.
	Скорость вентилятора устанавливается в (Авто).
	Можно выбрать перемещение потока воздуха по вертикали/горизонтالي.



ПРИМЕЧАНИЕ

- Функция Quiet (Бесшумный) может использоваться только в режиме Cool (Охлаждение)/Heat (Обогрев).
- Если выбрана функция Quiet (Бесшумный) при включенной функции 2-Step Cooling (Охлаждение в 2 этапа)/Fast (Быстрый)/Comfort (Комфорт)/Single user (Один пользователь)/good'sleep, то соответствующая функция будет отменена.



Использование функции Virus Doctor

Эта функция будет создавать положительные ионы и насыщать ими воздушный поток.

Когда кондиционер работает,



1. Нажмите кнопку **Options (Опции)**.
2. Нажмите и удерживайте кнопку **<**, **>** или **Options (Опции)**, пока не начнет мигать индикатор (☼☼☼).
3. Нажмите на кнопку **SET (УСТАНОВИТЬ)**, чтобы установить функцию Virus Doctor.
 - (☼☼☼) → на дисплее пульта ДУ отобразится индикатор (☼☼☼), и будет запущена функция Virus Doctor.

Отмена ▶ Нажмите кнопку **Options (Опции)** → нажмите кнопку **<**, **>** или **Options (Опции)**, чтобы замигал индикатор (☼☼☼), затем нажмите кнопку **SET (УСТАНОВИТЬ)**.



Дисплей пульта дистанционного управления



- При включении функции Virus Doctor включается лампочка Virus Doctor, которая отключается, когда функция отменяется.
- Функцию Virus Doctor можно выбирать, когда включен режим Auto (Авто)/Cool (Охлаждение)/Dry (Осушение)/Fan (Вентилятор)/Heat (Обогрев).
- Заданная температура может регулироваться.
- Не будет большой разницы в потреблении электроэнергии и уровне шума, если функция Virus Doctor будет выбираться дополнительно к другим включенным функциям.
- Если функция Virus Doctor выбирается с другим режимом работы, нажатие на кнопку Power (Вкл./Выкл.) (⏻) остановит ее работу.

Когда кондиционер не работает;



1. Нажмите кнопку **Options (Опции)**.
2. Когда замигает индикатор (☼☼☼), нажмите кнопку **SET (УСТАНОВИТЬ)**, чтобы выбрать функцию Virus Doctor.
 - (☼☼☼) → на дисплее пульта ДУ отобразится индикатор (☼☼☼), и будет запущена функция Virus Doctor.

Отмена ▶ Нажмите кнопку **Options (Опции)**, чтобы замигал индикатор (☼☼☼), затем нажмите кнопку **SET (УСТАНОВИТЬ)**.
▶ Нажмите кнопку **Power (Вкл./Выкл.) (⏻)**.

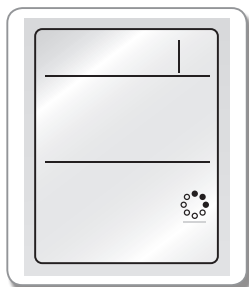



Использование функции Auto clean (Автоочистка)

Функция очистки Авто позволяет свести к минимуму количество влаги внутри внутреннего блока. Активируйте эту функцию, чтобы способствовать поступлению чистого воздуха.

Когда кондиционер работает,



Дисплей внутреннего блока

1. Нажмите кнопку **Settings (Настройки)**.
2. Нажмите и удерживайте кнопку , или **Settings (Настройки)**, пока не начнет мигать индикатор (Clean).
3. Нажмите на кнопку **SET (УСТАНОВИТЬ)**, чтобы установить функцию Auto clean (Автоочистка).
 - Спустя 3 секунды после установки функции **Auto clean (Автоочистка)** индикатор (Clean) исчезнет с дисплея пульта ДУ, и на дисплее внутреннего блока включится индикатор **Auto clean (Автоочистка)** (!), **Timer (Таймер)** (). Функция Автоматическая чистка включается в работу после того, как кондиционер прекращает работу.
 - Продолжительность действия функции Автоматическая чистка может быть разной в зависимости от того, каким был предыдущий режим работы кондиционера.
Режимы Авто (охлаждение), Охлаждение, Сушение: 30 минут.
Режимы Авто (обогрев), Обогрев, Вентилятор: 15 минут.

Отмена ▶ Нажмите кнопку **Settings (Настройки)** → нажмите кнопку , или **Settings (Настройки)**, чтобы замигал индикатор (Clean), затем нажмите кнопку **SET (УСТАНОВИТЬ)**.



ПРИМЕЧАНИЕ

- При установке режима работы с активированной функцией Автоматическая чистка кондиционер будет работать в выбранном рабочем режиме, а функция Автоматическая чистка будет активирована повторно после прекращения работы.
- Во время действия функции Автоматическая чистка вентилятор внутреннего блока будет продолжать работать и лопатка, направляющая поток воздуха, будет оставаться открытой, чтобы не препятствовать удалению окружающего воздуха.

Настройка звукового сигнала

Звуковой сигнал внутреннего блока может отключаться.



1. Нажмите кнопку **Settings (Настройки)**.
2. Нажмите и удерживайте кнопку , или **Settings (Настройки)**, пока не начнет мигать индикатор (Beep).
3. Нажмите кнопку **SET (УСТАНОВИТЬ)**, чтобы отключить звуковой сигнал.
 - Спустя 3 секунды после установки функции **Beep sound (Звук сигнала)** индикатор (Beep) исчезнет с дисплея пульта ДУ, и будет запущена функция **Beep sound (Звук сигнала)**.





Проверка потребления электроэнергии

Эта функция будет отображать количество электроэнергии, потребляемой работающим кондиционером.

Когда кондиционер работает,



Дисплей внутреннего блока

1. Нажмите кнопку **Settings (Настройки)**.
2. Нажмите и удерживайте кнопку ,  или **Settings (Настройки)**, пока не начнет мигать индикатор (Usage).
3. Нажмите на кнопку **SET (УСТАНОВКА)**, чтобы проверить потребление электроэнергии.
 - Спустя 3 секунды после установки функции проверки энергопотребления индикатор (Usage) исчезнет с пульта ДУ.
 - Внутренний блок отобразит количество Потребляемой энергии в течение нескольких секунд, а затем вернется в обычное состояние, отображая заданную температуру помещения.
 - Потребляемая мощность будет подсчитываться с момента включения кондиционера, и при выключении кондиционера подсчитанное значение будет обнуляться.
 - Значение потребления электроэнергии по умолчанию равно 0,1, а максимальное значение составляет 99. Единица измерения: кВт·ч.





ПРИМЕЧАНИЕ

- Если кондиционер не работает, потребление энергии не будет отображаться на дисплее внутреннего блока.



Установка варианта дисплея

Подсветку дисплея можно регулировать, следуя этой инструкции.



1. Нажмите кнопку **Settings (Настройки)**.
2. Нажмите и удерживайте кнопку ,  или **Settings (Настройки)**, пока не начнет мигать индикатор (Display).
3. Нажмите кнопку **SET (УСТАНОВИТЬ)**, чтобы установить статус дисплея.
 - Спустя 3 секунды после установки функции **Display (Дисплей)** индикатор (Display) исчезнет с дисплея пульта ДУ, а дисплей внутреннего блока выключится.

Отмена

- ▶ Нажмите кнопку **Settings (Настройки)** → нажмите кнопку ,  или **Settings (Настройки)**, чтобы замигал индикатор (Display), затем нажмите кнопку **SET (УСТАНОВИТЬ)**.
- ▶ Индикатор (Display) исчезнет с пульта ДУ, а дисплей внутреннего блока включится снова.



ПРИМЕЧАНИЕ

- Вариант дисплея не устанавливается, если кондиционер выключен.
- Если вы выключите дисплей во время выполнения функции **Virus doctor** при работе кондиционера, дисплей внутреннего блока и лампочка режима **Virus Doctor** отключатся одновременно.
- При отключении дисплея устройство не прекращает работу и таймер не выключается.





Напоминание о Чистке фильтра

Когда на дисплее внутреннего блока появится напоминание Чистка фильтра (CF), очистите фильтр и сбросьте это напоминание согласно этой инструкции.



Дисплей внутреннего блока

1. Нажмите кнопку **Settings (Настройки)**.
2. Нажмите и удерживайте кнопку **←**, **→** или **Settings (Настройки)**, пока не начнет мигать индикатор (Filter Reset).
3. Нажмите на кнопку **SET (УСТАНОВИТЬ)**, чтобы сбросить напоминание Чистка фильтра.
 - Спустя 3 секунды после установки функции **Filter clean reminder (Напоминание об очистке фильтра)** индикатор (Filter Reset) исчезнет с дисплея пульта ДУ, а с дисплея внутреннего модуля исчезнет индикатор (CF).

Как пользоваться приложением Smart A/C

Вы можете легко контролировать работу кондиционера с любого места с помощью Smart-приложения (Smart APP).

Система WiFi невидима на новом пульте дистанционного управления с кристаллическим дисплеем. (Это скрытая функция.)



Дисплей пульта дистанционного управления

1. Нажмите на кнопку **SET (УСТАНОВКА)**, чтобы установить функцию WiFi.
 - Удерживайте кнопку **Timer (Таймер)** нажатой в течение 4 секунд.
 - Сначала будет мигать (WiFi), затем на дисплее пульта дистанционного управления на несколько секунд появляется и исчезает (AP). Начнет функционировать система WiFi.



ПРИМЕЧАНИЕ

- Чтобы получить подробную информацию, посмотрите, пожалуйста, руководство к приложению Smart A/C.
- Приложение Smart A/C может отсутствовать у некоторых моделей.





Чистка кондиционера воздуха



ВНИМАНИЕ

- Не забывайте отключать электропитание внутреннего блока и отсоединять источник питания перед тем, как чистить кондиционер.

Чистка внутреннего блока

- ▶ Протрите изделие тканью, смоченной в теплой воде.
- ▶ Стряхните пыль, скопившуюся в щелях, мягкой щеткой.



ПРИМЕЧАНИЕ

- Обратитесь в сервисный центр, если вам нужно очистить теплообменник внутреннего блока, поскольку для этого он должен быть разобран.

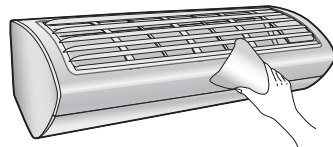

ВНИМАНИЕ

- Не используйте для чистки дисплея щелочные моющие средства.
- Не применяйте серную или соляную кислоту, органические растворители (например, растворители, керосин, ацетон и т.д.) для чистки поверхности изделия, и не наклеивайте на него никаких этикеток. Они могут повредить поверхность кондиционера.

Чистка теплообменника наружного блока

- ▶ Если на теплообменнике накапливается пыль, то это может снизить эффективность охлаждения. Поэтому его следует регулярно чистить.
- ▶ Побрызгайте водой, чтобы очистить от пыли.



ПРИМЕЧАНИЕ

- Если вам трудно очистить теплообменник наружного блока самостоятельно, обратитесь в сервисный центр.



ВНИМАНИЕ

- Будьте осторожны с острыми краями теплообменника наружного блока.

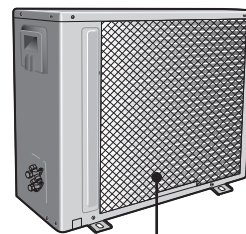

Теплообменник

(Иллюстрация может незначительно отличаться в зависимости от модели)





Удаление воздушного фильтра

В нижней части фильтра находятся две непроскальзывающие ручки. Возьмитесь за эти ручки обеими руками и слегка потяните их вверх, чтобы отсоединить крючки от нижней части. Затем надавите на ручки книзу, чтобы извлечь фильтр из основного корпуса.

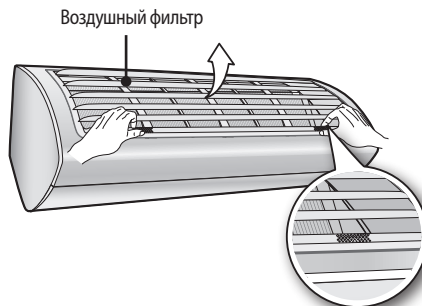

Чистка воздушного фильтра

Используемый в воздушном фильтре моющийся пеноматериал захватывает из воздуха крупные частицы. Фильтр чистится пылесосом или мойкой вручную.

Снимите воздушный фильтр с основного корпуса кондиционера.

Чистите воздушный фильтр пылесосом или мягкой щеткой.
Если пыли слишком много, промойте ее под струей воды.

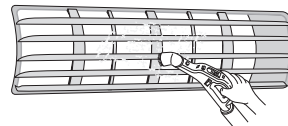

Вставьте фильтр обратно в его первоначальную позицию.

Высушите воздушный фильтр в проветриваемом помещении.

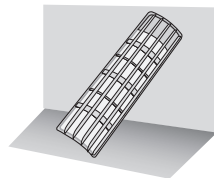

ПРИМЕЧАНИЕ

- Очищайте воздушный фильтр каждые 2 недели. Срок чистки может отличаться в зависимости от нагрузки и условий окружающей среды. В пыльных местностях чистите его раз в неделю.
- Если воздушный фильтр будет сушиться в замкнутом (или влажном) помещении, то могут появиться какие-либо запахи. Если это случится, его нужно почистить еще раз в сухом и хорошо вентилируемом месте.



Чистка кондиционера воздуха

Повторная сборка Воздушного фильтра

1. Положите фильтр на основной корпус и вставьте крючки, расположенные в нижней части воздушного фильтра, в нижнюю часть основного корпуса. ①
2. На обеих сторонах фильтра имеется по одному крючку, мягко нажмите на поверхность Воздушного фильтра и вставьте крючки в основной корпус. ②
3. Слегка нажмите на верхнюю часть фильтра, чтобы он надежно закрепился в основном корпусе. ③④⑤

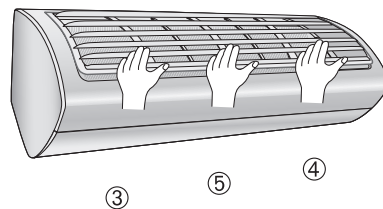
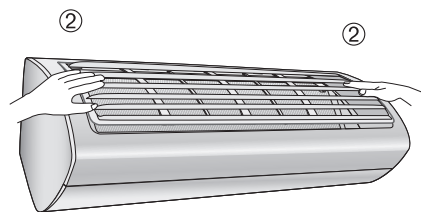
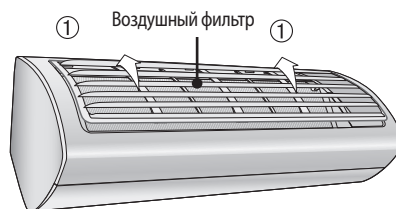



Уход за кондиционером

Если кондиционер не будет использоваться в течение продолжительного периода времени, просушите его, чтобы он находился в наилучшем состоянии.

1. Тщательно просушите кондиционер, включив его в работу в режиме Fan (Вентилятор) на 3 - 4 часа, а затем выньте вилку. Если в компонентах кондиционера сохранится влага, то внутри них могут появиться повреждения.
2. Перед тем, как вновь пользоваться кондиционером, снова просушите внутренние компоненты кондиционера, включив его в работу в режиме Fan (Вентилятор) на 3 - 4 часа. Это позволяет удалить запахи, которые могут образоваться от сырости.

Периодические проверки

Пользуйтесь следующей таблицей, чтобы правильно ухаживать за кондиционером.

Тип	Описание	Каждые 2 недели	Каждые 3 месяца	Каждые 4 месяца	Один раз в год
Внутренний блок	Очистить воздушный фильтр (1)	●			
	Очистить поддон для дренажа конденсата (2)				●
	Тщательно очистить теплообменник (2)				●
	Очистка поперечного вентилятора (2)			●	
	Очистить трубку для стока конденсата (2)			●	
	Заменить батарейки пульта дистанционного управления (1)				●
Наружный блок	Очистить теплообменник наружного блока (2)			●	
	Очистить теплообменник внутреннего блока (2)				●
	Очистить электрические компоненты струёй воздуха (2)				●
	Убедиться, что все электрические компоненты надежно закреплены (2)				●
	Очистить вентилятор (2)				●
	Убедиться, что вся сборка вентилятора надежно закреплена (2)				●
	Очистить поддон для дренажа конденсата (2)				●

- : Этот значек напоминает о необходимости периодической проверки внутреннего / наружного блока. в соответствии со следующим описанием должного ухода за кондиционером.



- (1) Операции, которые описаны выше, должны выполняться чаще, если кондиционер установлен в очень пыльном месте.
- (2) Эти операции должны всегда выполняться квалифицированным персоналом. Для получения более подробной информации посмотрите в Руководстве раздел Установка.





Обнаружение и устранение неисправностей

Посмотрите следующую таблицу, если кондиционер работает ненормально. Это может сэкономить вам время и избежать ненужных расходов.

ПРОБЛЕМА	РЕШЕНИЕ
Кондиционер не работает.	<ul style="list-style-type: none">• Проверьте состояние питания, а затем снова включите кондиционер.• Вставьте вилку или включите автоматический выключатель, а затем снова включите кондиционер.• Убедитесь, что изолятор включен.• Проверьте установку времени на Таймере выключения. Снова включите кондиционер, нажав кнопку Вкл./Выкл.• Протолкните руками Решетчатую дверцу вниз, возможно проблема связана с неисправностью шагового двигателя Решетчатой дверцы. И проверьте, не отобразились ли на дисплее ошибки, указывающие на то, что у кондиционера есть еще какая-либо проблема. Свяжитесь с ближайшим сервисным центром.
Регулировка температуры не работает.	<ul style="list-style-type: none">• Проверьте, возможно вы выбрали режим Fan (Вентилятор) / Fast (Быстрый). В этих режимах заданная температура устанавливается в режиме авто, и вы не можете регулировать температуру.
Из кондиционера не поступает Холодный / Теплый воздух.	<ul style="list-style-type: none">• Проверьте, возможно, заданная температура выше (в режиме Охлаждение)/ ниже (в режиме Обогрев) чем существующая температура. Нажмите кнопку Темп (Температура) + или – на пульте дистанционного управления, чтобы изменить заданную температуру.• Убедитесь, что воздушный фильтр защищен от грязи. Если на воздушном фильтре находится много пыли, эффективность охлаждения (обогрева) может снизиться. Очищайте их почаще.• Убедитесь, что наружный блок чем-то накрыт или установлен вблизи препятствия. Снимите крышку и удалите препятствие.• Убедитесь, что кондиционер работает в режиме размораживания. В случае образования льда в зимний период или из-за слишком низкой температуры наружного воздуха кондиционер начнет работать в режиме размораживания автоматически. В режиме размораживания вентилятор внутреннего блока останавливается и теплый воздух из помещения не расходуется.• Если открыты двери или окна, это может привести к недостаточному охлаждению (обогреву). Закрывайте окна и двери.• Проверьте, включился ли кондиционер сразу после прекращения операции охлаждения (обогрева). В этом случае должен работать только вентилятор для защиты компрессора наружного блока.• Проверьте, не слишком ли велика длина трубки. Когда длина трубки превышает ее максимально допустимую длину, то эффективность охлаждения (обогрева) может снизиться.





ПРОБЛЕМА	РЕШЕНИЕ
Не работает регулировка воздушного потока.	<ul style="list-style-type: none">Убедитесь, что вы выбрали режим good'sleep. В режиме охлаждения вы не можете регулировать направление воздушного потока. (Однако вы можете задавать направление воздушного потока в режиме good'sleep, если он выбран в режиме обогрева.)
Не работает регулировка скорости вращения вентилятора.	<ul style="list-style-type: none">Убедитесь, что вы выбрали режим Auto(Авто)/Dry(Осушение)/Fast (Быстрый)/Comfort (Комфорт)/good'sleep. В этих режимах скорость вентилятора устанавливается автоматически, и вы не можете регулировать скорость вентилятора.
Пульт дистанционного управления не работает.	<ul style="list-style-type: none">Проверьте, не разрядились ли батарейки.Убедитесь, что сенсор пульта дистанционного управления ничем не блокируется.Проверьте, нет ли сильного осветительного прибора вблизи кондиционера. Сильный свет, который исходит от флуоресцентных ламп или неоновой рекламы может прерывать электромагнитные волны.
Функция таймера не устанавливается.	<ul style="list-style-type: none">Проверьте, нажали ли вы кнопку SET (УСТАНОВИТЬ) на пульте дистанционного управления после того, установили время.
Индикатор мигает непрерывно.	<ul style="list-style-type: none">Нажмите кнопку Вкл./Выкл.  или выньте вилку / выключите дополнительный выключатель питания. Если индикатор продолжает мигать, обратитесь в сервисный центр.
Запахи проникают в комнату во время работы.	<ul style="list-style-type: none">Проверьте, не работает ли прибор в задымленном месте. Проветрите комнату или включите кондиционер в режим Fan (Вентилятор) на 1 ~ 2 часа. (Мы не применяем в кондиционере компонентов, выделяющих неприятный запах.)Следите за тем, чтобы стоки прочищались при выполнении Регулярного технического обслуживания.
Появилась надпись Error (Ошибка).	<ul style="list-style-type: none">Если мигает индикатор внутреннего блока, обратитесь в ближайший сервисный центр. Пожалуйста, убедитесь, что код ошибки передается в сервисный центр при вызове сервисного обслуживания.
Появился шум.	<ul style="list-style-type: none">В зависимости от режима, в котором используется кондиционер воздуха, шум можно услышать, если изменяется движение потока хладагента. Это нормально.
Из наружного блока идет дым .	<ul style="list-style-type: none">Поскольку это не может быть возгорание, то это может быть пар, образующийся при размораживании теплообменника наружного блока в режиме Heat (Обогрев) в зимний период.
С соединительных трубок наружного блока капает вода.	<ul style="list-style-type: none">Вода может образоваться из-за разницы температур. Это нормально.





Меры безопасности

Тщательно соблюдайте перечисленные ниже меры безопасности, поскольку это важно для обеспечения безопасной работы оборудования.

- Всегда отключайте кондиционер от источника питания перед тем, как выполнять его сервисное обслуживание или получать доступ к его внутренним компонентам.
- Удостоверьтесь, что работы по установке и тестированию выполняются квалифицированным персоналом.
- Проследите за тем, чтобы кондиционер не устанавливался в легко доступном месте.

Общая информация

- ▶ Перед установкой кондиционера внимательно прочитайте содержание данного Руководства и храните его в надежном месте, чтобы иметь возможность пользоваться им для справок после установки.
- ▶ Для обеспечения максимальной безопасности монтажники должны внимательно прочитать следующие предупреждения.
- ▶ Храните Руководство по эксплуатации и установке в безопасном месте и не забудьте передать его новому владельцу, если кондиционер будет продан или передан.
- ▶ Это Руководство объясняет, как установить внутренний блок с раздельной системой с двумя аппаратами SAMSUNG. Использование других типов аппаратов с различными системами управления может привести к повреждению аппаратов и аннулированию гарантии. Изготовитель не несет ответственности за поломку, связанную с использованием несовместимых аппаратов.
- ▶ Изготовитель не несет ответственности за ущерб, связанный с несанкционированными переделками или неправильным подключением к электропитанию и невыполнением требований, изложенных далее в таблице "Предельные сроки эксплуатации", включенными в Руководство, и в таких случаях он незамедлительно аннулирует гарантию.
- ▶ Кондиционер должен использоваться только для целей, для которых он был разработан: внутренний блок нельзя устанавливать в помещениях, используемых для стирки белья.
- ▶ Не пользуйтесь этими аппаратами, если они повреждены. Если возникнут проблемы, выключите этот аппарат и отсоедините его от источника питания.
- ▶ Для предотвращения поражения электрическим током, возгораний или травм всегда останавливайте блок, отключайте защитный выключатель и обращайтесь в службу технической поддержки компании SAMSUNG, если из блока идет дым, если кабель питания сильно нагрет или поврежден, или если устройство издает очень сильный шум.
- ▶ Не забывайте регулярно проверять аппарат, электрические соединения, трубы для хладагента и защиты. Эти операции должны выполняться только квалифицированным персоналом.
- ▶ В этом устройстве имеются движущие части, которые всегда должны быть вне досягаемости детей.
- ▶ Не пытайтесь самостоятельно ремонтировать, перемещать, переделывать или переустанавливать это устройство. Если указанные операции выполнены неуполномоченными лицами, то эти операции могут привести к поражению электрическим током или возгоранию.
- ▶ Не ставьте сосуды с жидкостями или другие предметы на это устройство.
- ▶ Все материалы, используемые для производства и упаковки кондиционера, пригодны для переработки.
- ▶ Упаковочный материал и отработавшие батарейки пульта дистанционного управления (поставляются по желанию покупателя) должны утилизироваться в соответствии с действующим законодательством.
- ▶ В кондиционере содержится хладагент, который должен утилизироваться отдельно. Кондиционер в конце своего срока службы должен утилизироваться в специальных центрах или возвращаться продавцу для того, чтобы от него можно было избавляться правильно и безопасно.

Монтаж устройства

ВНИМАНИЕ: При установке этого устройства всегда помните, что сначала следует соединять трубки для хладагента, а затем электропровода.

Всегда сначала демонтируйте электропровода, а затем трубки хладагента.

- ▶ При получении этого изделия осмотрите его, чтобы убедиться, что оно не было повреждено во время транспортировки. Если изделие повреждено, не монтируйте его и немедленно сообщите о повреждении перевозчику или продавцу (если монтажник или уполномоченный техник получили изделие из магазина розничной торговли.)





- ▶ После завершения монтажных работ всегда проводите проверку работоспособности кондиционера и проинструктируйте пользователя, как управлять его работой.
- ▶ Не пользуйтесь кондиционером в помещениях с опасными веществами или рядом с оборудованием, у которого имеется открытое пламя, чтобы избежать возникновения пожара, взрывов или травм.
- ▶ Во избежание травм при случайном касании вентилятора внутреннего блока, устанавливайте внутренний блок не ниже 2,5 м над полом.
- ▶ Этот кондиционер должен использоваться только для тех целей, для которых он был разработан: внутренний блок не должен устанавливаться в помещениях, используемых для стирки белья.
- ▶ Наши аппараты должны устанавливаться с учетом расстояний, указанных в инструкции по монтажу, обеспечивающих либо доступ с обеих сторон, либо возможность выполнять плановое техническое обслуживание и ремонт. К компонентам этих аппаратов устройства должен быть обеспечен доступ и возможность их разборки при полной безопасности для людей и вещей.
По этой причине там, где не будут выполнены указания, приведенные в Руководстве по эксплуатации, затраты, необходимые для доступа к аппарату и для его ремонта (по обеспечению безопасности работ в соответствии с требованиями действующего законодательства) с применением строп, грузовых автомобилей, строительных лесов или любого другого способа подъема на высоту, не будут считаться предусмотренными гарантией и будут оплачиваться конечным пользователем.

Электроснабжение, предохранитель или автоматический выключатель

- ▶ Всегда проверяйте, чтобы источник питания соответствовал действующим стандартам безопасности. Всегда устанавливайте кондиционер в соответствии с действующими местными стандартами безопасности.
- ▶ Всегда проверяйте возможность надежного заземления.
- ▶ Убедитесь, что напряжение и частота сети электроснабжения соответствуют техническим требованиям установки и что установленная мощность достаточна для обеспечения работы любого другого бытового прибора, подключенного к той же линии электроснабжения.
- ▶ Всегда следите за тем, чтобы автоматические выключатели и аппараты защиты были соответствующих габаритов.
- ▶ Убедитесь, что кондиционер подключен к источнику питания в соответствии с инструкциями, приведенными на монтажной схеме, имеющейся в Руководстве.
- ▶ Всегда следите за тем, чтобы электрические соединения (кабельный ввод, монтажные провода, устройства электрозащиты...) соответствовали электрическим характеристикам и инструкциями, приведенным на схеме прокладки электропроводов. Всегда следите за тем, чтобы все соединения соответствовали стандартам, касающимся установки кондиционеров.

Выбор места установки

Внутренний блок

- ▶ Для установки Wi-Fi для кондиционера выберите место для расположения внутреннего блока неподалеку от беспроводного маршрутизатора.
В случае, если сигналы Wi-Fi будут слабыми, то Smart APP может отключаться.
- ▶ Там, где не заблокирован воздушный поток.
- ▶ Там, откуда охлажденный воздух может распространяться по всей комнате.
- ▶ Определите длину труб с хладагентом и разность высот внутреннего и наружного блоков, как указано в схеме монтажа.
- ▶ Стена, которая глушит вибрацию и достаточно прочна, чтобы выдержать вес изделия.
- ▶ Без попадания прямых солнечных лучей.
- ▶ 1 м и более от телевизора или радиоприемника (для защиты экрана от создаваемых помех и шума).
- ▶ Как можно дальше от люминесцентных ламп и ламп накаливания (чтобы обеспечить надежную работу пульта дистанционного управления).
- ▶ Место, где можно легко заменить воздушный фильтр.
- ▶ Не устанавливайте над электрическими приборами, так как при отсутствии должного технического ухода, вытекающая их кондиционера вода может вызвать их повреждение. (например компьютеры, телевизоры и т.п.).





Выбор места установки

Наружный блок

- ▶ Там, где он не подвергается сильным ветрам
- ▶ Хорошо проветриваемое безпыльное место
- ▶ Без попадания прямых солнечных лучей и дождя
- ▶ Там, где звук его работы или горячий воздух не будет раздражать соседей
- ▶ Прочная стена или опора, которая предотвращает вибрацию и является достаточно крепкой, чтобы удерживать вес изделия
- ▶ Там, где нет опасности утечки легковоспламеняющегося газа
- ▶ При установке устройства на высокое место не забудьте закрепить его опоры
- ▶ 3 м или более от телевизора или радиоприемника (для защиты экрана от создаваемых помех и шума)
- ▶ Установите устройство горизонтально
- ▶ Место, где дренажная вода не создает проблем.
- ▶ Место без растений (особенно вьющихся), куда не могут проникнуть небольшие животные.
- ▶ Для обеспечения легкого доступа к устройству при его обслуживании и согласно требованиям об охране труда и здоровья, внешний блок не рекомендуется располагать на высоте более 2,4 м или прямо под карнизами.



- Избегайте следующих мест для предотвращения сбоев в работе этого устройства
- Тех, где есть машинное масло - В таких «соленых» средах, как приморские районы
- Там, где присутствует газ сероводород - В других местах с тяжелой атмосферой

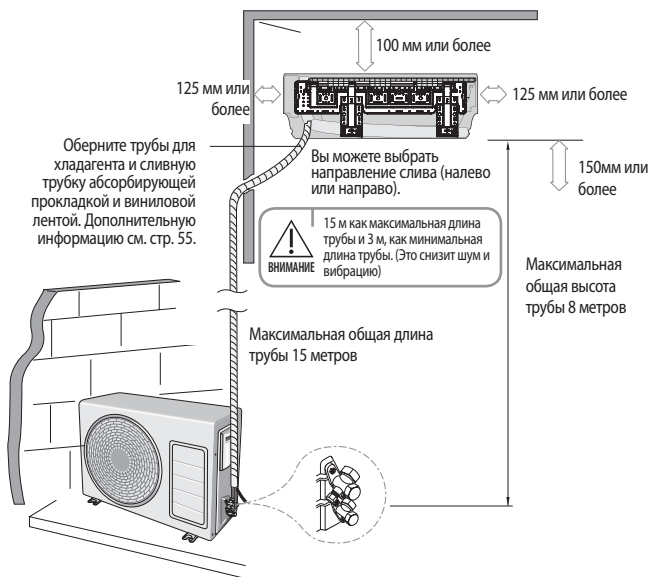
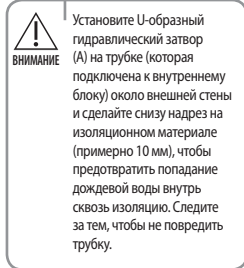

※ Внешний вид прибора может отличаться от вида, приведенного на рисунке, в зависимости от модели.





Требования к свободному пространству у наружного блока

При установке 1 наружного блока

◆ Рис Описание

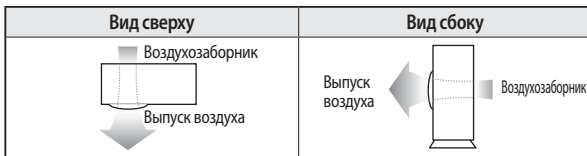

◆ Направление воздушного потока.

◆ Если выпуск воздуха направлен от стены

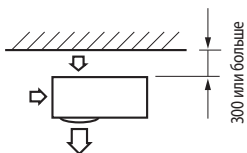

◆ Если выпуск воздуха направлен на стену

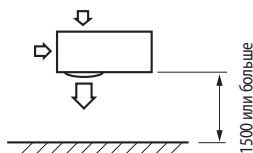

◆ Если наружный блок заблокирован стенами с 3-х сторон

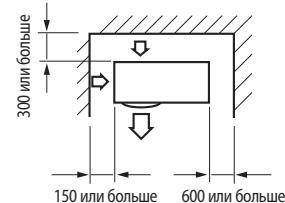

(Ед. изм.: мм)

◆ Верх наружного блока и выпуск воздуха направлены к стене

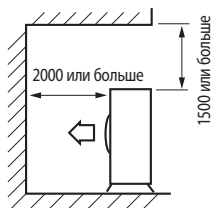

◆ Верх наружного блока и выпуск воздуха расположены вблизи стен

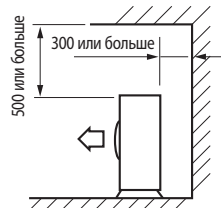

◆ Если стены блокируют переднюю и заднюю стороны наружного блока

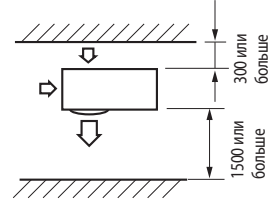

При установке более одного (1) наружного блока

(Ед. изм.: мм)

◆ Если выпуск воздуха направлен на стену

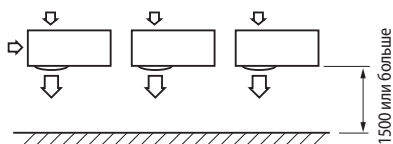

◆ Если наружный блок заблокирован стенами с 3-х сторон

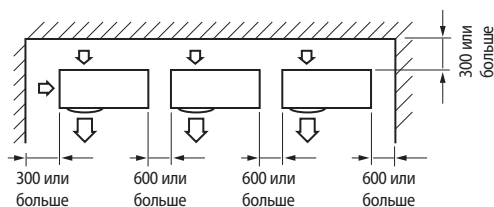



Выбор места установки

(Ед. изм.: мм)

- ◆ Если стены блокируют переднюю и заднюю стороны наружных блоков

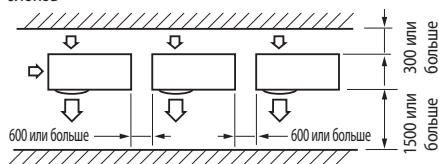

- ◆ Если передняя и задняя стороны наружного направлены к стене

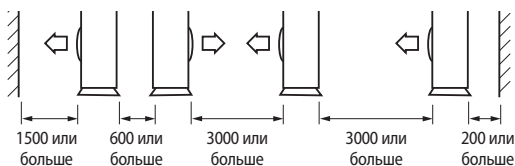

- ◆ Если верхняя часть наружных блоков и выпуски воздуха направлены от стен

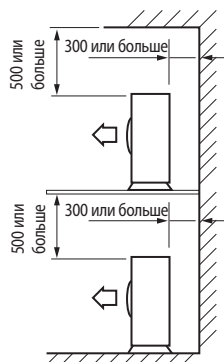

ВНИМАНИЕ

- Если устройство монтируется в стесненном пространстве, то оно может издавать шум и испытывать отрицательное воздействие на работу изделия.
- Установка должна осуществляться на такой высоте и в таком месте, где вибрация не будет создавать никаких проблем.

Прилагаемые принадлежности

В комплекте с кондиционером поставляются следующие принадлежности:



ПРИМЕЧАНИЕ

- Количество прилагаемых принадлежностей указано в скобках.

Принадлежности, вложенные в коробку внутреннего блока

<p>Монтажная пластина (1)</p> 	<p>Пульт дистанционного управления (1)</p> 	<p>Батареи для пульта дистанционного управления (2)</p> 	<p>Руководство пользователя и по установке (1)</p> 	<p>Руководство по Wi-Fi (1)</p> 
<p>Держатель пульта дистанционного управления (1)</p> 	<p>Винты-саморезы M4 x 16 (2)</p> 	<p>Заглушка для винта (2)</p> 	<p>Держатель (1)</p> 	

Русский-38





Принадлежности, вложенные в коробку наружного блока















2-проводной кабель с разъемами (1) 	3-проводной кабель с разъемами (2) 	Сливная пробка (1) 	Резиновые подкладки под ножки (4) 
-------------------------------------------------------------------------------------------------------------------------	-------------------------------------------------------------------------------------------------------------------------	---------------------------------------------------------------------------------------------------------	------------------------------------------------------------------------------------------------------------------------



- Конусные гайки прикручиваются к концу каждой трубы испарителя или в отверстия для сервисных работ. Используйте эти гайки для соединения труб.
- Подключать кабель не обязательно. Если они не поставлены, используйте стандартный кабель.
- Гайки сливного отверстия и резиновые подкладки под ножки поставляются, только если кондиционер поставляется без трубной сборки, как показано на рисунке ниже.

Принадлежности, поставляемые по отдельному заказу

Следующие принадлежности для соединений поставляются по отдельному заказу. Если они не входят в комплект, вы должны приобрести их до установки кондиционера.

Изолированная соединительная трубка, Ø6,35 мм (1) 	Изолированная соединительная трубка, Ø9,52 мм (1) **09/12** 	Изолированная соединительная трубка, Ø12,70 мм (1) **18** 	Изолированная соединительная трубка, Ø15,88 мм (1) **24** 	Пеноматериал для изоляции труб PЕТЗ (1) 
Виниловые ленты (2) 	Сливная пробка (1) 	Резиновые подкладки под ножки (4) 	Хомуты для труб А (3) 	Хомуты для труб В (3) 
Гвозди для бетона (6) 	Винты-саморезы М4х25 (6) 	Сливной шланг, длина 2 м (1) 	Замаска 100 г (1) 	Изоляция пены (1) 



- Если эти принадлежности будут поставлены, то они будут уложены в коробку с принадлежностями.

Инструменты, необходимые для монтажных работ

Инструменты общего назначения

- Вакуумный насос (Для предотвращения обратного течения) • Манометр коллектора • Крепежеискатель
- Динамометрический ключ • Труборез • Развёртка • Трубогиб • Спиртовой уровень
- Отвертка • Гаечный ключ • Дрель • Г-образный ключ • Мерная лента

Инструменты для работ по тестированию

- Термометр • Измеритель сопротивления • Электроскоп





Крепление монтажной пластины

Выбор направления сливного шланга зависит от того, где вы хотите установить внутренний блок. Поэтому прежде чем крепить монтажную пластину к стене или к оконной раме, необходимо определить положение отверстия диаметром 65 мм, через которое будут пропускаться провода, трубки и шланг, соединяющие внутренний блок с наружным.

При установке на стену, трубки и провода могут подводиться:

- Справа (А)
- Слева (В)



- Вы можете установить трубку хладагента в левой или правой части внутреннего блока.
- При изменении направления трубки слева направо, не изгибайте ее слишком резко, а медленно поворачивайте ее в противоположное направление, как показано на рисунке. В противном случае эта трубка может быть повреждена в процессе изгиба.

1. Снимите крышку, как описано на странице 41~43.

2. Снимите с внутреннего блока Пластина для навешивания.

- (1) Отвинтите 2 винта, которыми Пластина для навешивания крепится к внутреннему блоку.
- (2) Выдавливайте крючки (в нижней части внутреннего блока) вверх, чтобы снять установочную пластину с крючков, которые ее удерживают.
- (3) Потяните установочную пластину, чтобы полностью вытащить ее из внутреннего блока.

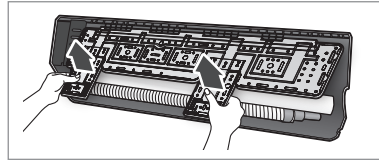
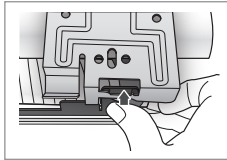
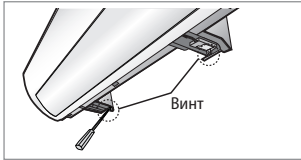

3. Определите положение отверстия для трубки и сливного шланга как показано на рисунке, и просверлите отверстие внутренним диаметром 65 мм так, чтобы оно слегка наклонялось вниз.

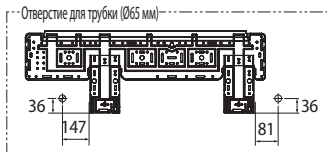

- После того, как вы выберете направление трубки, просверлите только одно отверстие.

4. Закрепите внутренний блок.

Если вы крепите внутренний блок к стене

(1) Прикрепите монтажную пластину к стене, не забывая о весе внутреннего блока.



- Если вы будете крепить эту пластину к бетонной стене с использованием пробок из пластика, следите за тем, чтобы промежуток между стеной и пластиной, создаваемый указанной пробкой, был не более 20 мм.

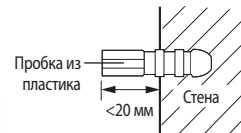

Если вы крепите внутренний блок на оконной раме

- (1) Определите положение деревянных стоек, которые нужно прикрепить к оконной раме.
- (2) Прикрепите деревянные стойки к оконной раме, учитывая вес внутреннего блока.
- (3) Прикрепите монтажную пластину к деревянным стойкам, пользуясь винтами-саморезами.

Если вы крепите внутренний блок к гипсокартону

- (1) Воспользуйтесь крепежеискателем, чтобы определить расположение стоек.
- (2) Закрепите подвеску пластины на двух стойках.





ВНИМАНИЕ

- Если в нужном вам месте нет двух стоек или расстояние между стойками не подходит для подвески пластины, поищите их в других местах.
- Закрепите монтажную пластину, не допуская ее наклона в ту или иную сторону.



ПРЕДУПРЕЖДЕНИЕ

- Убедитесь, что стена может выдержать вес изделия. Если вы установите изделие в таком месте, которое недостаточно прочное, чтобы выдержать вес изделия, то устройство может упасть и привести к травме.

Вставка винта для навешивания

Используйте 2 винта, чтобы прикрепить к внутреннему блоку пластину для навешивания, как показано на рисунке.

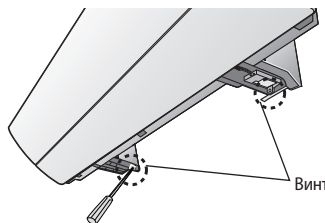

Снятие/Установка крышки при установке внутреннего блока



Просканируйте, пожалуйста, этот QR-код, чтобы посмотреть подробное видео установки внутреннего блока.

Для того чтобы установить внутренний блок, необходимо в первую очередь снять крышку. Пожалуйста, следуйте нижеприведенным инструкциям при снятии и установке крышки. Крючки (на крышке) могут повредиться, если вы будете прилагать чрезмерные усилия при снятии и установке крышки. Пожалуйста, следуйте следующим инструкциям.

Удаление винтов

Крышка монтируется на нижней части внутреннего блока (как показано на рисунке) и крепится винтами. Сначала выньте Заглушку для винта и ослабьте винты так, чтобы можно было снять крышку.

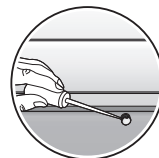
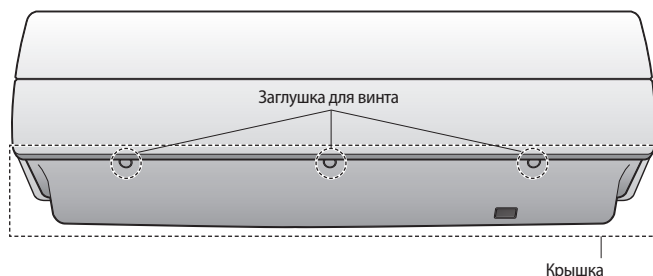

<Удалите Заглушку для винта>



<Ослабьте винт>





Снятие/Установка крышки при установке внутреннего блока

Снятие крышки (Перед тем, как монтировать внутренний блок)

Нижняя панель крепится к основному корпусу с помощью боковых, центральных и нижних крючков, как показано на рисунках. Сначала разомкните боковые крючки, а затем разомкните центральные и нижние крючки. Прежде чем снимать крышку, проверьте расположение крючков.

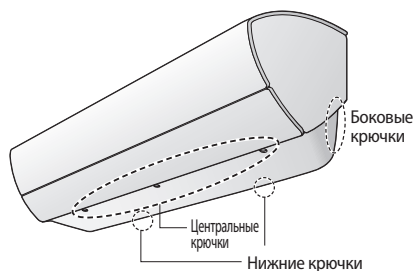

► Расположение крючков на центральной части

Количество и расположение крючков	
Центральный крючок	Нижний крючок

* Для выбора расположения и количества крючков посмотрите, пожалуйста, на крышку с указательными стрелками, нанесенными непосредственно на физическую деталь.

► Удаление крючков с бока

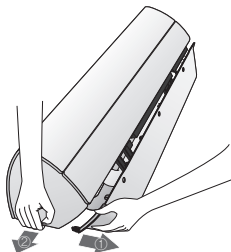

- * Внимание (Хрупкое)
 - Аккуратно надавите на обе стороны панели крышки внутрь (①) и снимите крючки с обеих сторон (②).

► Удаление крючков на центральной части

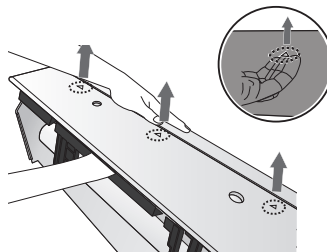

- * Внимание (Хрупкое)
 - Пользуйтесь обеими руками
 - Снимайте каждый крючок, нажимая на него снизу вверх под углом.





Установка крышки (После монтажа внутреннего блока)

Устанавливайте крышку в обратном порядке.

Выполняйте сборку, действуя обеими руками, и будьте очень осторожны, чтобы не повредить трубки и дренажный шланг.

Прикрепляйте боковые, центральные и нижние крючки в такой последовательности. Прикрепите нижнюю панель, туго затянув винты, и закройте отверстия для винтов предназначенными для них крышками.

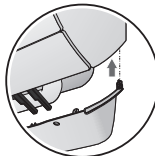
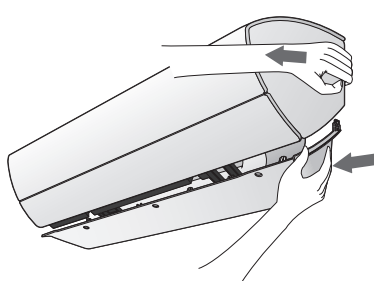

<Защёлкните боковой крючок>



<Защёлкните нижний крючок>



<Закрепите винт>



<Вставьте Заглушку для винта>

- ▶ Вставьте Направляющую деталь в то место, куда позже будет вставляться крышка.

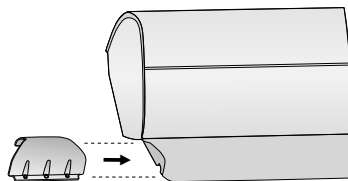



Подсоединение электропроводов

Спецификация проводов

Модель	Питающий провод	Соединительный провод	Предохранитель 
09/12	3G1,5mm ² H07RN-F	3G1,0mm ² H07RN-F 2x0,75mm ² H05RN-F	20A



- Подключите питающий провод к дополнительному выключателю сети. Если какой-либо провод невозможно подсоединить к источнику питания, его следует объединить с каким-либо проводом, контактное отверстие которого ≥ 3 мм.
- Используйте экранированный кабель (категория 5, меньше чем 50Ф/м), для условий с высоким уровнем помех.
- Кабель питания для узлов устройства при использовании вне помещения не должен быть легче, чем гибкий кабель с полихлоропреновой изоляцией. (код обозначения IEC: 60245 IEC 66/ CENELEC: H07RN-F, IEC: 60245 IEC 57/CENELEC: H05RN-F)

Подсоединение проводов

Электромонтажные работы

- Выполняя электромонтажные работы и заземление, соблюдайте требования технических стандартов для электроустановок и правил монтажа электропроводок, предусмотренные местным законодательством.
 - Затяните винты на клеммной панели с крутящим моментом в 1,2-1,8 Н·м (12-18 кгс·см).
 - Меры предосторожности, которые необходимо соблюдать при подключении проводов к клеммной колодке.
- Перед подключением провода убедитесь, что контактная часть наконечника направлена вверх.



- Наконечник должен быть плотно затянут винтом.
- Плохой контакт может перегреваться и стать причиной возгорания.

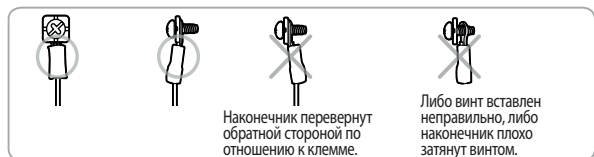

- Для подключения к контактной колодке используйте провода только с кольцевым наконечником. Провода, устанавливаемые при проведении электромонтажных работ без кольцевого наконечника, могут стать причиной пожара из-за перегрева электрических контактов.

※ При установке устройства сначала выполните соединения для хладагента, а затем электрические соединения.

Прежде чем выполнять электрические соединения, подключите кондиционер к системе заземления.

Если устройство демонтируется, то сначала отключите электрические провода, а затем снимайте трубки хладагента.

Если наружный блок располагается на расстоянии более 5,5(4,5) метров от внутреннего блока, то вам необходимо удлинить провод. Максимальная длина провода - 15 метров.

- Удлините соединительный провод, если это необходимо.



- Не соединяйте два или большее число различных проводов для увеличения длины. Это может привести к возгоранию.

Русский-44





- Откройте крышку.
- Удалите винт, крепящий крышку разъема.
- Пропустите соединительный провод через тыльную сторону внутреннего блока и подключите провод к клеммам. (См. рисунок ниже)



• На каждом проводе нанесен соответствующий ей номер клеммы.

- Пропустите второй конец провода в отверстие диаметром 65 мм в стене.
- Закройте крышку клеммной колодки, туго закрутив винт.
- Закройте крышку.
- Снимите крышку клеммной колодки на стенке наружного блока.
- Подсоедините провода к клеммам как показано на рисунке.



• На каждом проводе нанесен соответствующий ей номер клеммы.

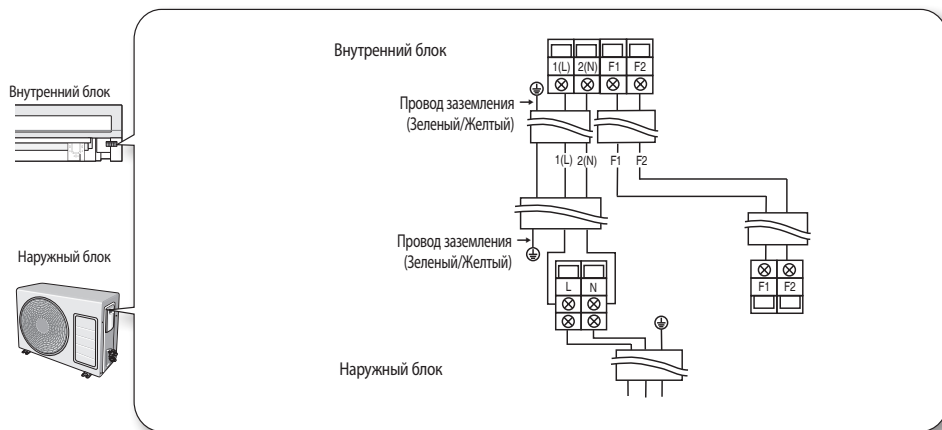

- Также круглые клеммные зажимы должны соответствовать размеру винта в клеммной коробке.
- После подключения проводов убедитесь, что номера контактов на внутреннем/наружном блоке совпадают.
- Необходимо прокладывать провод питания и провод связи отдельно, им нельзя находиться в одном кабеле.
- Длина кабеля питания не должна превышать 30 м.

- Присоедините заземляющий провод к клеммам заземления.
- Закройте крышку клеммной колодки, туго закрутив винт.



• Если вы живете в России и Европе, проконсультируйтесь с уполномоченным поставщиком, как определить полное сопротивление источника электропитания, прежде чем монтировать устройство.



- Надежно соединяйте провода, чтобы их нельзя было легко вытащить. (Плохой контакт может привести к выгоранию проводов.)
- Присоединяйте провода в соответствии с цветовыми кодами, справляясь по электрической схеме.
- Провод питания и соединительный провод должен выбираться в соответствии со спецификацией, приведенной на стр. 44.





Установка и монтаж соединительных трубок внутреннего блока

Соединяйте внутренний и наружный блоки поставляемыми медными трубками с помощью раструбных соединений. Применяйте только изолированные бесшовные трубы холодильного класса, (типа Cu DHP согласно ISO1337), очищенные от смазки и раскисленные, рассчитанные на рабочие давления не менее 4200 кПа и на давление внутреннего разрыва не менее 20700 кПа. Ни в коем случае не должны применяться санитарно-технические медные трубы.

Имеются 2 трубки различного диаметра для хладагента:

- Трубка меньшего диаметра для жидкого хладагента
- Трубка большего диаметра для газообразного хладагента

Короткая трубка уже подсоединена к кондиционеру. Возможно, вам придется удлинить эту трубку, воспользовавшись соединительной трубкой (поставляется по отдельному заказу).

Способы присоединения к трубке хладагента различаются в зависимости от положения выхода этой трубки по отношению к стене:

- Справа (А)
- Слева (В)



- Трубка хладагента не может вводиться через низ внутреннего блока.

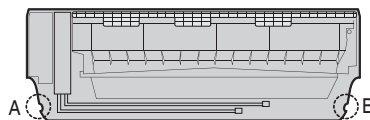

1. Вырежьте подходящую продавленную часть (А или В) на задней панели внутреннего блока, если вы подключаете эту трубку непосредственно с тыльной стороны.
2. Сгладьте острые кромки.
3. Снимите защитные колпачки с трубок и соедините соединительные трубки одну с другой. Закрутите гайки сначала руками, а затем с помощью динамометрического ключа, прилагая следующий крутящий момент:

Наружный диаметр	Крутящий момент	
	Н·м	кгс·см
ø6,35 мм	14~18	140~180
ø9,52 мм	34~42	350~430
ø12,70 мм	49~61	500~620
ø15,88 мм	68~82	690~830



- Если вам понадобится укоротить или удлинить трубки, обратитесь к стр. 47~48.

4. Срежьте лишнюю изоляцию из пеноматериала.
5. При необходимости изогните трубку, чтобы уложить ее по днищу внутреннего блока. Затем протяните ее через соответствующее отверстие.
 - ▶ Трубка не должна выступать из тыльной стенки внутреннего блока.
 - ▶ Радиус изгиба должен быть 100 мм или больше.
6. Пропустите трубку через отверстие в стене.
7. Более подробная информация о подключении к наружному блоку и о продувке воздухом приведена на стр. 51~53.



- Трубка должна быть изолирована и жестко закреплена на месте после окончания установки и испытания на утечку газа; дополнительная информация приведена на стр. 55.



- Затяните накидную гайку динамометрическим ключом указанным способом. Если накидная гайка будет затянута слишком туго, раструб может сломаться, и возникнет утечка газа хладагента.
- НЕ ЗАМУРОВАЙТЕ СОЕДИНЕНИЯ ТРУБОК!
Все соединения трубок хладагента должны быть легко доступными и удобными для обслуживания.





Вакумирование внутреннего блока

Внутренний блок поставляется с инертным газом (азотом).

Перед установкой проверьте, нет ли утечки газа азота из внутреннего блока.

Пока вы этого не сделаете, НЕ УСТАНАВЛИВАЙТЕ ЭТО УСТРОЙСТВО, поскольку во внутреннем блоке может быть утечка.

1. Отвинтите крышки с концов всех трубок.

- ▶ Из внутреннего блока выйдет весь инертный газ.



• Чтобы не допустить попадания грязи или посторонних веществ в трубки в ходе монтажных работ, НЕ СНИМАЙТЕ крышки полностью, пока вы не будете готовы соединять трубки.



• Воздух, оставшийся в контуре охлаждения, в котором имеется влага, может привести к нарушению работы компрессора.
• При установке изделия всегда обращайтесь в сервисный центр или в профессиональное монтажное агентство.

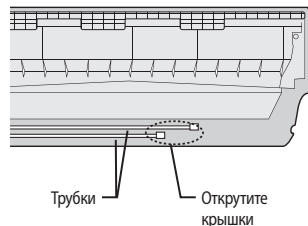

Резка или развальцовка трубок

Эта трубка может быть:

- Удлинена до: см. таблицу на стр. 36
- Укорочена до: см. стр. 36



Если вам нужна трубка длиной более 5 или 4 м метров:

- Вы должны заполнить трубы хладагентом, в противном случае внутренний блок может замерзнуть.

1. Убедитесь, что у вас есть все необходимые инструменты (труборез, развертка, инструмент для развальцовки и трубодержатель).
2. Если вы хотите укоротить трубу, отрежьте её с помощью трубореза и следите за тем, чтобы отрезанный край был под углом 90° по отношению к трубе (см. ниже примеры правильного и неправильного среза края).

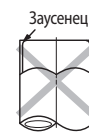
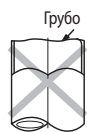
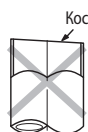
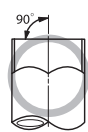
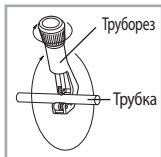

3. Чтобы предотвратить утечку газа, удалите все заусенцы со среза трубы с помощью развертки.



• Удаляя заусенцы, наклоните трубу вниз, чтобы точно знать, что заусенцы не попадут в трубу.





Резка или развальцовка трубок

4. Наденьте неглубоко накидную гайку на трубку и сделайте раструб.

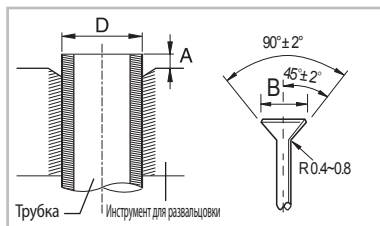

Наружный диаметр (D)	Выступ (A)	Размер развальцовки (B)
ø6,35 мм	1,3 мм	8,7 - 9,1 мм
ø9,52 мм	1,8 мм	12,8 - 13,2 мм
ø12,70 мм	2,0 мм	16,2 - 16,6 мм
ø15,88 мм	2,2 мм	19,3 - 19,7 мм

5. Проверьте, правильно ли вы развальцевали трубку (примеры неправильной развальцовки трубок даны ниже).



6. Выровняйте трубки, чтобы можно было их легко соединять. Затяните накидные гайки сначала руками, а затем с помощью динамометрического ключа, прикладывая такие крутящие моменты:

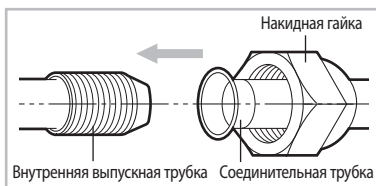

Наружный диаметр	Крутящий момент	
	Н·м	кгс·см
ø6,35 мм	14~18	140~180
ø9,52 мм	34~42	350~430
ø12,70 мм	49~61	500~620
ø15,88 мм	68~82	690~830



- Чрезмерный крутящий момент может стать причиной утечки газа. При удлинении трубки с помощью сварки/пайки проследите за тем, чтобы сварка/пайка выполнялись в среде азота. Соединения должны быть доступными и удобными для обслуживания.



- Конструкция держателя съёмная, как показано на рисунке.

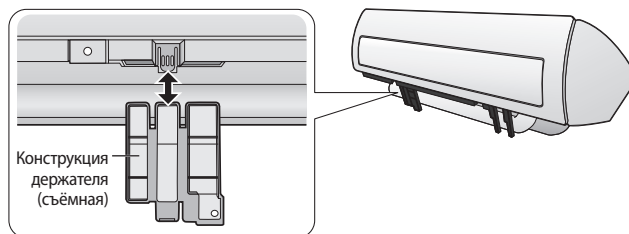

7. Более подробная информация о подключении к наружному блоку и о продувке воздухом приведена на стр. 51~53.



- Затяните накидную гайку динамометрическим ключом указанным способом. Если накидная гайка будет затянута слишком туго, раструб может сломаться, и возникнет утечка газа хладагента.





Установка и присоединение сливного шланга внутреннего блока

При установке сливного шланга для внутреннего блока, проверьте, насколько адекватно сливается конденсат. Пропуская сливной шланг сквозь отверстие в стене диаметром 65 мм, проверьте следующее:

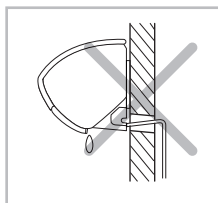
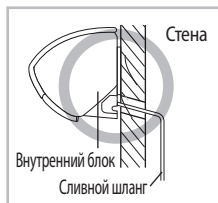

У сливного шланга НЕ должно быть наклона вверх.

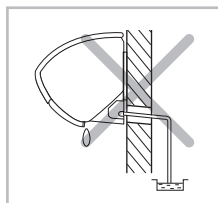

Конец сливного шланга не должен находиться под водой.

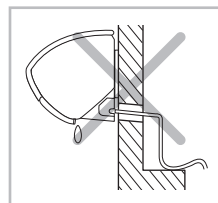

Сливной шланг не должен изгибаться.

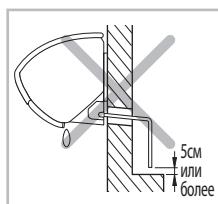

Между концом сливного шланга и землей сохраняйте просвет не менее 5 см.



Не опускайте конец сливного шланга в углубление.

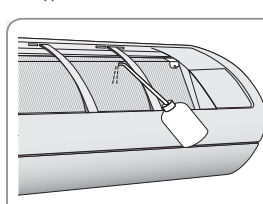

После завершения установки сливного шланга, налейте воду в дренажный поддон, чтобы проверить, хорошо ли дренирует шланг.

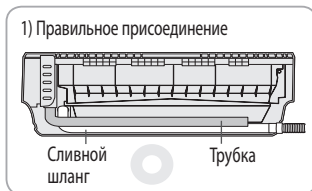

1) Правильное присоединение

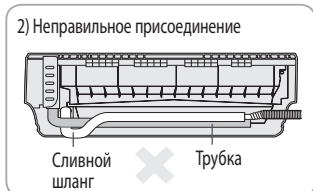

2) Неправильное присоединение

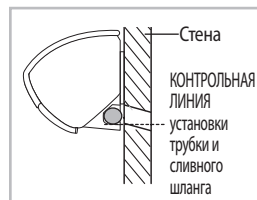

ВНИМАНИЕ

- Не присоединяйте сливной шланг к общей трубе, так как это может привести к утечке воды.
- Если диаметр соединительного шланга меньше, чем диаметр сливного шланга устройства, может произойти утечка воды.

Монтаж сливного шланга

1. При необходимости присоедините 2-метровый удлинительный шланг к сливному шлангу.
2. Если вы воспользуетесь удлинительным сливным шлангом, изолируйте удлинительный сливной шланг внутри защитной трубкой.
3. Установите сливной шланг в 1 из 2 отверстий для сливного шланга, а затем плотно закрепите конец сливного шланга зажимом.



ПРИМЕЧАНИЕ

- Если вы не будете использовать второе отверстие для сливного шланга, закройте его резиновой пробкой.

4. Чтобы удлинить сливной шланг, возьмитесь за концы сливного шланга и удлиняющего шланга; поворачивая сливной шланг, вставьте его в удлиняющий шланг на 40-45 мм. Убедитесь, что оба шланга соединены надежно и что протечки воды нет.
5. Оберните соединение сливного шланга с удлиняющим шлангом изоляцией из пенопласта. Затем обмотайте место соединения виниловой лентой с запасом 20 мм в каждую сторону.





Установка и присоединение сливного шланга внутреннего блока

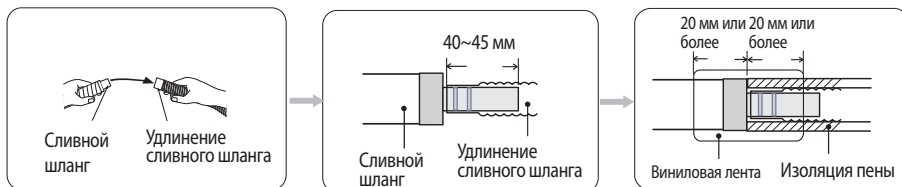

- Пропустите сливной шланг под трубкой хладагента и надежно закрепите его.
- Пропустите сливной шланг через отверстие в стене. Проверьте, наклонен ли он вниз, как показано на рисунке.
- Пользуясь способом естественного слива, убедитесь, что слив происходит нормально.

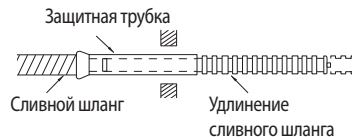

- Шланг должен быть жестко закреплен на месте после завершения установки и испытания на утечку газа; более подробная информация приведена на стр. 55.



- Убедитесь, что направление сливного шланга установлено правильно. Неправильная установка может привести к протечке конденсатной воды.
- Если сливной шланг проходит внутри помещения, изолируйте этот шланг так, чтобы капающий конденсат не повредил мебель или полы.
- НЕ ЗАМУРОВОУЙТЕ СОЕДИНЕНИЯ СЛИВНОГО ШЛАНГА!
Соединения сливного шланга должны быть легко доступными и удобными для обслуживания.

Изменение направления сливного шланга

Изменяйте направление сливного шланга только при необходимости.

- Снимите резиновый колпачок плоскогубцами.
- Отсоедините сливной шланг, потянув его и повернув направо.
- Вставьте сливной шланг и зафиксируйте его винтом в пазу сливного шланга и на выпуске из поддона.
- Вставьте резиновый колпачок отверткой, поворачивая его влево до тех пор, пока он не достигнет конца паза.
- Проверьте на утечку обе стороны выпуска слива.

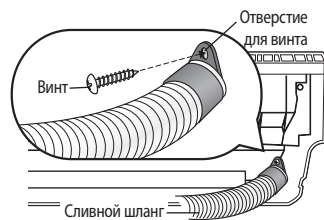

Лейте воду в направлении стрелки.

* Направление сливаемой воды

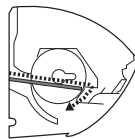
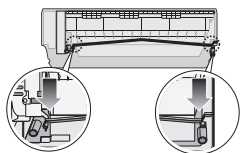

- Убедитесь, что внутренний блок находится в вертикальном положении, когда вы льете воду, чтобы выполнить проверку на утечку.
Убедитесь, что вода не заливает электрические элементы.

Русский-50





Установка и подключение сливного шланга наружного блока

При нагревании может накапливаться лед. Проверьте при размораживании, адекватно ли сливается конденсат. Для адекватного слива выполните следующее.

1. Вставьте сливную пробку в сливное отверстие в днище наружного блока.



• Чтобы не допустить контакта сливной пробки с землей, обеспечьте просвет между землей и поверхностью днища наружного блока.



2. Подсоедините сливной шланг к сливной пробке.

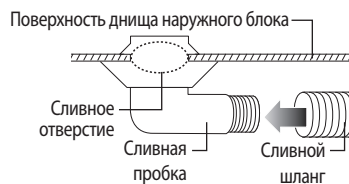

3. Убедитесь, что конденсат сливается адекватно.



• В районах с большими снегопадами, навалившийся снег может заблокировать забор воздуха. Чтобы избежать этого, установите раму так, чтобы она находилась выше, чем предполагаемый уровень снега. Кроме того, установите снегозащитный козырек, чтобы избежать скопления снега на наружном блоке.

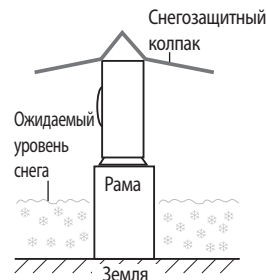

Продувка присоединенных трубок

Наружный блок заправляется достаточным количеством хладагента R-410A. Не стравливайте хладагент R-410A в атмосферу: это фторированный парниковый газ, который попадает под действие Киотского протокола, у которого Global Warming Potential (Потенциал глобального потепления) (GWP) = 2088.

Вы должны выполнить продувку воздуха во внутреннем блоке и в трубке. Если воздух останется в трубках хладагента, то это повлияет на работу компрессора.

Это может привести к снижению мощности охлаждения и неисправности. Пользуйтесь вакуумным насосом, как показано на картинке.



• При установке, убедитесь, что утечка отсутствует. При пополнении хладагента, заземлите компрессор, прежде чем удалять соединительные трубки. Если трубка хладагента подсоединена неправильно и компрессор работает с открытым рабочим вентилем, то через трубку всасывается воздух, в результате чего создается слишком высокое давление в рабочем контуре хладагента. Это может привести к взрыву и травме.





Продувка присоединенных трубок

1. Подсоедините все трубки сборки к соответствующим вентилям наружного блока и затяните накидные гайки.
2. Затяните накидную гайку сначала рукой, а затем с помощью динамометрического ключа, прилагая следующий крутящий момент.

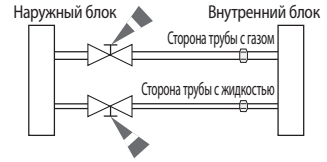

- Приложение чрезмерного крутящего момента может стать причиной утечки газа.



- Выполните электрические соединения и оставьте систему в режиме "stand by" (Ожидание). Не включайте систему! Это необходимо для лучшей работы в вакууме (положение Электронного расширительного клапана - EEV- полностью ОТКРЫТОЕ).

Наружный диаметр	Крутящий момент	
	Н·м	кгс·см
ø6,35 мм	14~18	140~180
ø9,52 мм	34~42	350~430
ø12,70 мм	49~61	500~620
ø15,88 мм	68~82	690~830

3. Подключите заправочный шланг со стороны коллектора манометра низкого давления к сервисному отверстию газа, как показано на рисунке.
4. Откройте вентиль низкого давления на коллекторе манометра низкого давления, поворачивая его против часовой стрелки.
5. Подавайте воздух в соединенные трубки с помощью вакуумного насоса примерно 15 минут.
 - ▶ Убедитесь, что примерно через 10 минут манометр показывает -0,1 МПа (-76 см рт. ст.). Эта процедура очень важна, чтобы избежать утечки газа.
 - ▶ Закройте вентиль на стороне манометра низкого давления, поворачивая его вращением по часовой стрелке.
 - ▶ Отключите вакуумный насос.
 - ▶ Понаблюдайте в течение 2 минут, изменяется ли давление газа.
 - ▶ Отсоедините шланг со стороны манометра низкого давления.
6. Установите золотник вентиля сервисного отверстия для жидкости и газа в открытое положение.

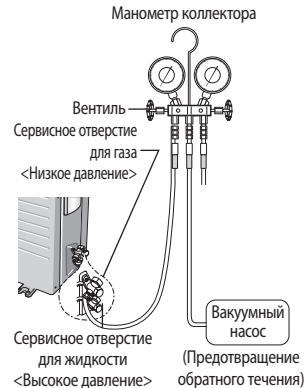

Добавление хладагента

Добавляйте хладагент в соответствии со следующей таблицей:

Если вы пользуетесь трубками длиной более 5 или 4 м,
На каждый дополнительный метр следует добавлять '15' г хладагента R-410A.

Если вы пользуетесь трубками длиной менее 5 или 4 м,
То достаточно выполнить обычную продувку.

Дополнительные подробности приведены в Руководстве для пользователя.



- Воздух, оставшийся в контуре охлаждения, в котором имеется влага, может привести к нарушению работы компрессора.
- При установке изделия всегда обращайтесь в сервисный центр или в профессиональное монтажное агентство.





Заправка хладагента в жидком состоянии с помощью трубки для жидкости

Хладагент R-410A является хладагентом смешанного типа. Он необходим для подзаправки в жидком состоянии. При повторной заправке хладагента из баллона с хладагентом в данное оборудование, следуйте нижеприведенным инструкциям.

1. Перед заправкой проверьте, есть ли у баллона сифон или нет.
Есть два способа перезаправить хладагент.

Цилиндр с сифоном

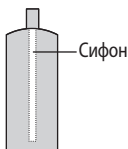

- ▶ Заправка хладагента из баллона, расположенного вертикально головкой вверх.

Баллон без сифона



- ▶ Заправка хладагента из баллона, расположенного вертикально головкой вниз.



ПРИМЕЧАНИЕ

- Если хладагент R-410A заправляется в виде газа, то состав заправленного хладагента изменяется, и характеристики оборудования изменяются.
- Во время операции измерения количества добавленного хладагента пользуйтесь электронными весами. Если у баллона нет сифона, установите его.

Выполнение проверок на утечку газа

Убедитесь, что проверка на утечку газа выполнена до завершения процесса установки (до прокладки соединительных трубок и шланга между внутренним и наружным блоками, до изоляции электропроводов, шланга и трубок и до крепления внутреннего блока к монтажной пластине).

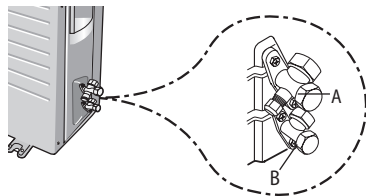

Устройство для испытания для наружного блока

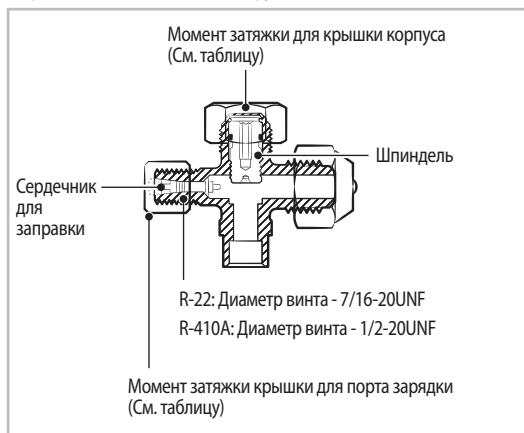

Чтобы проверить отсутствие утечек газа на наружном блоке, Проверьте вентили А и В с помощью детектора утечки.

Чтобы проверить отсутствие утечек газа на внутреннем блоке, Проверьте накидные гайки С и D с помощью детектора утечки.

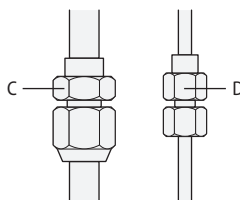

Устройство для испытания для внутреннего блока

- ▶ Перед тем, как выполнять проверку на утечку, воспользуйтесь динамометрическим ключом, чтобы закрыть крышку рабочего клапана. (Выбирайте каждый крутящий момент затяжки с учетом размера диаметра и плотно затягивайте крышку для исключения какой-либо утечки).
- ▶ Чтобы проверить наличие возможных утечек, введите инертный газ в трубки, подключенные к внутреннему/наружному блокам, и проверьте деталь, соединяющую внутренний/наружный блоки с помощью мыльной пены или жидкости для испытания на герметичность.

Наружный диаметр (мм)	Крутящий момент затяжки	
	Крышка корпуса (Н·м)	Крышка загрузочного отверстия (Н·м)
ø 6,35	20 - 25	10 - 12
ø 9,52	20 - 25	
ø 12,70	25 - 30	
ø 15,88	30 - 35	
ø 19,05	35 - 40	

(1 Н·м = 10 кгс·см)

Испытание на герметичность азотом (до открывания вентилей)

С целью обнаружения основных точек утечки хладагента перед воссозданием вакуума и возобновления пуска R-410A установщик обязан произвести испытания всей системы на утечку с применением азота (с использованием баллона с редуктором давления) под давлением свыше 40 бар (манометр.).

Испытание на герметичность хладагентом R-410A (после открывания вентилей)

Перед открыванием вентилей выпустите из системы весь азот и создайте вакуум в соответствии с указаниями, приведенными на стр. 51~53.

После открытия клапанов следует произвести испытания на утечку с использованием маркера утечки хладагента.

Откачка (перед отключением соединительных трубок хладагента для ремонта блока, удаления или избавления)

Откачка – это операция, предназначенная для сбора хладагента со всей системы наружного блока.

Эта операция должна осуществляться до отсоединения трубок хладагента, чтобы не допустить утечки хладагента в атмосферу.

- ▶ Закройте вентиль жидкости универсальным гаечным ключом.
- ▶ Включите систему на охлаждение вентилятором, работающим на высокой скорости. (Немедленно включится компрессор, если после его последней остановки прошло 3 минуты).
- ▶ Через 2 минуты работы закройте тем же ключом вентиль всасывания.
- ▶ Выключите систему и отключитесь от сети электропитания.
- ▶ Отсоедините трубки. После отсоединения, защитите вентили и концы трубок от пыли.
- ▶ Компрессор может повредиться, если он будет работать при отрицательном давлении всасывания.



Крепление внутреннего блока по месту

Выполняйте дальнейшие операции на том же месте, где перед этим проводилось испытание на утечку газа.

После проверки системы на утечку газа, изолируйте трубки, шланги и провода. Затем поместите внутренний блок на монтажную пластину.

1. Чтобы избежать проблем с конденсацией, наверните изоляционный пеноматериал (как показано на рисунке) на участки без изоляции на концах трубок.
2. Оберните трубки, провода и дренажный шланг виниловой лентой.
3. Аккуратно разместите пучки (трубок и монтажных проводов, а также сливной шланг) в нижней части внутреннего блока так, чтобы они не выступали за тыльную сторону внутреннего блока.
4. Навесьте с помощью крюка внутренний блок на монтажную пластину и перемещайте этот блок вправо и влево, пока он надежно не встанет на свое место.



Убедитесь, что трубки не смещаются, когда вы устанавливаете внутренний блок на монтажную пластину.

5. Оберните остальные трубки виниловой лентой.
6. Прикрепите эту трубку к стенке скобами с помощью зажимов (поставляются по отдельному заказу).

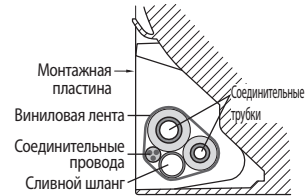
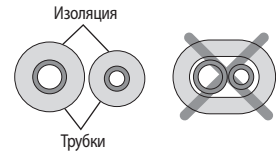

Крепление наружного блока по месту

Установите наружный блок горизонтально на прочное основание, чтобы избежать появления шума и вибрации, особенно при установке этого изделия рядом с соседями.

Если вы установите наружный блок там, где часто бывают сильные ветры, или на большой высоте, крепите его к соответствующему основанию (на стене или на земле).

1. Расположите наружный блок так, как показано на верху этого блока, чтобы выпускаемый воздух мог свободно выходить.
2. Закрепите наружный блок горизонтально на подходящем основании с помощью анкерных болтов.
3. Если наружный блок будет подвергаться сильным ветрам, установите вокруг него защитные экраны, иначе вентилятор может работать неправильно.



Подложите резиновые подкладки под ножки, чтобы избежать образования шума и вибрации.

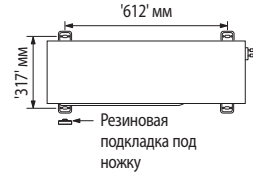

Установка наружного блока на стену с применением стеллажа

- Убедитесь, что стены в состоянии выдержать вес стеллажа и наружного блока;
- Устанавливайте стеллаж как можно ближе к колонне;
- Установите необходимые изолирующие прокладки, чтобы снизить шум и остаточную вибрацию, передаваемую наружным блоком стене.





Режим Проверка установки

Данная модель поддерживает режим Проверка установки, который проверяет состояние установки, позволяя узнать, имеются ли какие-либо проблемы с какой-либо функцией. После установки изделия установите режим Проверка установки.

1. Проверьте статус установки кондиционера.
 - 1) Проверьте источник электропитания, рабочий клапан (открыт ли он), кабель электропитания внутреннего и наружного блоков и количество дополнительного хладагента, требующегося в связи с удлинением трубки.
 - 2) Статус индикатора после подачи питания: Статус Готов к работе
2. Когда кондиционер будет в статусе Готов к работе, используйте пульт дистанционного управления, чтобы запустить режим Проверка установки.
 - 1) Нажимайте на кнопки **SET (УСТАНОВКА)**, **Mode (Режим)** и **Вкл./Выкл.**  одновременно в течение 4-х секунд.

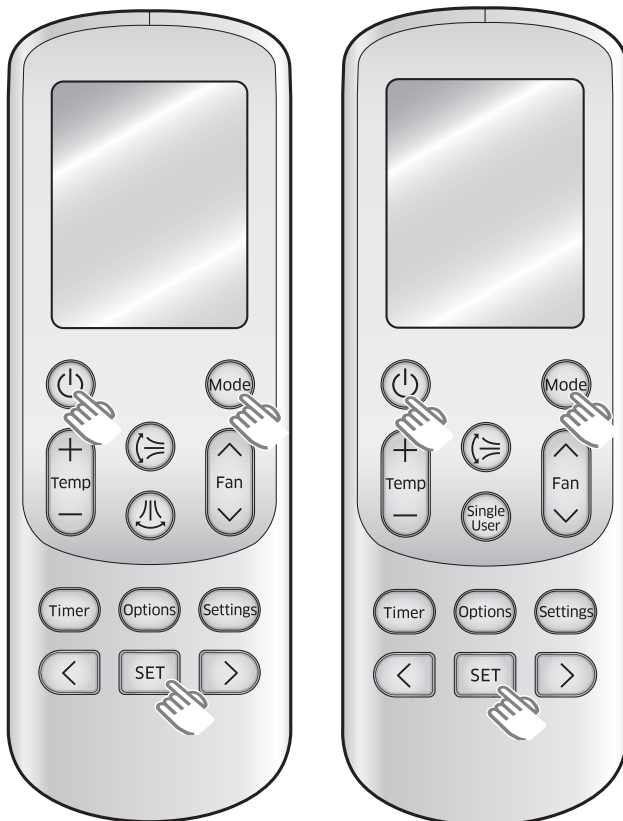

* Пульт дистанционного управления может отличаться (внешним видом/функциями) в зависимости от модели.





- 2) Режим Проверка установки действует
- Дисплей 88: Прогресс будет отображаться цифрами от 0 до 99.

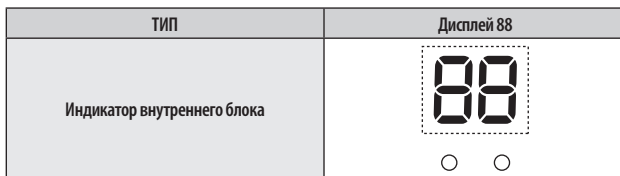

3. Режим Проверка установки закончится.
- 1) Режим Проверка установки будет длиться примерно 7 - 13 минут. (Фактическое время может отличаться в зависимости от модели.)
 - 2) Если установка завершилась успешно: Режим Проверка установки закончится звучанием звонка, и кондиционер будет иметь статус Готов к работе. (Сообщение об ошибке не будет отображаться ни на индикаторе внутреннего блока, ни на пульта дистанционного управления, а кнопки на внутреннем блоке будут работать нормально.)
 - 3) Если установка выполнена неправильно: Режим Проверка установки закончится, а на дисплее внутреннего блока будет отображаться сообщение об ошибке.



ВНИМАНИЕ

1. Примите необходимые меры в случае обнаружения ошибок.
 - Обратитесь к инструкции по сервисному обслуживанию для принятия необходимых мер в отношении любой выявленной ошибки.
2. Пользуйтесь изделием только после устранения возникшей ошибки.

Индикатор ошибки	Ошибка	Что нужно сделать установщику
Дисплей		
E 10 1	Ошибка связи между внутренним и наружным блоками	1. Проверьте провод, соединяющий внутренний и наружный блоки. (скрещиваются ли кабель питания и кабель связи или нет)
E 12 1	Ошибка датчика температуры помещения	1. Проверьте надежность соединения разъема
E 122, E 123	Ошибка теплообменника внутреннего блока	1. Проверьте надежность соединения разъема
E 154	Ошибка двигателя вентилятора внутреннего блока	1. Проверьте надежность соединения разъема 2. Удалите посторонние вещества (Выясните причину отказа двигателя)
88 дисплей и все светодиоды мигают	Ошибка EEPROM/Варианта	1. Повторная установка вариантов
E 162, E 163		
E 422	Ошибка: Зabloкирован поток хладагента	1. Проверьте, полностью ли открыт рабочий клапан. 2. Проверьте, нет ли закупорки в трубе хладагента, которая соединяет внутренний и наружный блоки. 3. Проверьте отсутствие утечки хладагента.
E 554	Мало хладагента (Только для модели с инвертором)	1. Проверьте, достаточное ли количество дополнительного хладагента заправлено на превышение длины трубы 7,5 м. 2. Проверьте отсутствие утечки хладагента между клапаном и соединением трубы.



Последняя проверка и пробный пуск

Для завершения установки выполните следующие проверки и испытания, чтобы убедиться, что кондиционер работает правильно.

Проверьте следующее:

- Прочность места установки
- Герметичность соединения трубок путем поиска утечки газа
- Соединение электрических проводов
- Термостойкость изоляции трубок
- Слив
- Присоединение заземляющего проводника
- Правильную работу (выполните указанные ниже действия)

1. Нажмите кнопку **Вкл./Выкл.**  и убедитесь в том, что:

- ▶ Загорелся индикатор на внутреннем блоке.
- ▶ Открылась направляющая потока воздуха, и вентилятор повысил скорость работы.

2. Нажмите кнопку **Mode (Режим)**, чтобы выбрать режим **Cool (Охлаждение)** или **Heat (Обогрев)**.

- ▶ В режиме **Cool (Охлаждение)** с помощью кнопки **Temp (Температура)** + или – установите температуру на 16 °C.
- ▶ В режиме **Heat (Обогрев)** с помощью кнопки **Temp (Температура)** + или – установите температуру на 30 °C.



ПРИМЕЧАНИЕ

- Примерно через 3–5 минут наружный блок включится в работу, и начнет подавать прохладный или теплый воздух.
- Через 12 минут устойчивой работы проверьте, как изменился воздух, поступающий от внутреннего блока.

Режим охлаждения (проверка внутреннего блока) → Температура поступающего воздуха. -
Температура выходящего воздуха:

от 10 °C до 12 °C (индикативный показатель ошибки измерения T)

Режим обогрева (проверка внутреннего блока) → Температура выходящего воздуха. -

Температура поступающего воздуха:

от 11 °C до 14 °C (индикативный показатель ошибки измерения T)

В режиме обогрева двигатель вентилятора, нагнетающего наружный воздух, может оставаться отключенным, чтобы избежать нагнетания холодного воздуха в кондиционируемое помещение.

3. Нажмите кнопку изменения направления воздуха **Air swing (Положение жалюзи)**  и проверьте следующее:

- ▶ Направляющие, изменяющие направление потока воздуха, работают нормально.

4. Нажмите кнопку **Вкл./Выкл.** , чтобы остановить эту операцию.



ПРИМЕЧАНИЕ

- После успешного завершения установки, передайте пользователю это Руководство для хранения в удобном и безопасном месте.

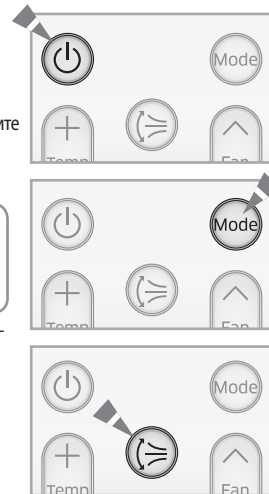

Процедура откачки (в случае удаления этого изделия)

1. Нажмите и удерживайте кнопку **Power (Вкл./Выкл.)**  на внутреннем блоке в течение 5 секунд. Вы сразу же услышите звуковой сигнал, сообщающий о том, что устройство готово к процедуре откачки. Позвольте компрессору поработать более 5 минут.
2. Отпустите крышки вентиля со стороны высокого и низкого давления.
3. Используйте Г-образный ключ, чтобы закрыть вентиль на стороне высокого давления.
4. Примерно через 1 минуты закройте вентиль на стороне низкого давления.
5. Остановите работу кондиционера, нажав на кнопку питания на внутреннем блоке или на пульте дистанционного управления.
6. Отсоедините трубки.





Порядок работ по удлинению сетевого кабеля

Необходимый инструмент и материалы:
(подготавливаются техническим специалистом по монтажу)

Наименование	Компрессор	Гильза соединительная	Изоляционная лента	Трубка термоусадочная(мм)
Модель	MH-14	20xØ7,0(ВхД.Н.)	Ширина 18 мм	50xØ8,0(ДхД.Н.)
Внешний вид				

1. Снимите изоляцию с кабеля питания, как показано на рисунке.
- Снимите 20 мм. изоляции провода.



ВНИМАНИЕ

• После снятия изоляции необходимо надеть термоусадочную трубку.

(Ед. изм.: мм)

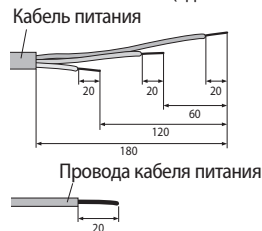

2. Вставьте оба конца кабелей питания в соединительную гильзу.



Соединительная гильза

3. Произведите обжим провода через гильзу при помощи инструмента. Провод с каждой стороны должен быть обжат в двух местах.
- Для обжима использовать инструмент с обжимным размером 8 мм.
- После обжима потяните за концы проводов для проверки надежности соединения.

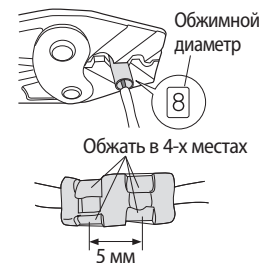

Обжимной диаметр

Обжать в 4-х местах

5 мм

4. Оберните место соединения изолянтной дважды и наденьте поверх изолянтной термоусадочную трубку.

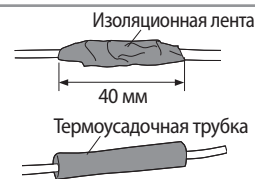

Изоляционная лента

40 мм

Термоусадочная трубка

5. Нагрейте термоусадочную трубку.

6. Окончательно изолируйте соединение при помощи изолянтной ленты.



Изоляционная лента



ПРЕДУПРЕЖДЕНИЕ

• В случае удлинения кабеля питания запрещается использовать обжимные наконечники круглой формы.
- Неправильное соединение может являться причиной поражения электрическим током или пожара.

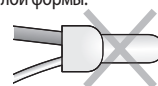



Установка и обслуживание

Кондиционер-это сложное техническое изделие, требующее регулярного профилактического обслуживания. Несоблюдение рекомендаций по уходу может привести к сокращению срока службы изделия и выходу из строя дорогостоящих частей кондиционера.

Установка*

Рекомендуется производить установку кондиционера при помощи организаций, имеющих лицензии на проведение подобных работ и сертификат корпорации «Самсунг». Контакты сертифицированных установщиков можно узнать в «Информационном центре для Потребителей» по телефонам, указанным в гарантийном талоне **8-800-555-55-55**.

► При выборе места установки кондиционера следует учитывать необходимость свободного доступа специалистов для проведения профилактических и ремонтных работ.

При отсутствии свободного доступа, стоимость монтажных работ оплачивается владельцем кондиционера.

Обслуживание*

Под сервисным обслуживанием понимается устранение недостатков(дефектов) изделия, возникших по вине Изготовителя. Сервисное обслуживание выполняется уполномоченными сервисными центрами «Самсунг», их контакты можно узнать в «Информационном центре для Потребителей» по телефонам, указанным в гарантийном талоне **8-800-555-55-55**.

Под профилактическим обслуживанием понимается периодическое проведение чистки, проверки, настройки кондиционера, необходимые для его нормальной работы. Рекомендуется производить профилактическое обслуживание кондиционера при помощи организаций, имеющих лицензии на проведение подобных работ и сертификат корпорации «Самсунг». Их контакты можно узнать в «Информационном центре для Потребителей» по телефонам, указанным в гарантийном талоне **8-800-555-55-55**.

Рекомендации по составу профилактических работ и периодичности проведения:

► Не реже одного раза в год, предпочтительнее в летний(сухой и тёплый) период, приглашайте сертифицированного специалиста для проведения профилактических работ.

Профилактические работы включают:

- очистку теплообменника внешнего и внутреннего блоков
- очистку дренажной системы
- проверку рабочего давления системы
- проверку температурных режимов работы системы
- дозаправку хладоном, в случае необходимости(примерно один раз за два года).

► Дополнительно, пожалуйста, ознакомьтесь с разделом “Чистка Вашего кондиционера”.

* Изготовитель предоставляет гарантию и бесплатное сервисное обслуживание в течение 12 месяцев, если монтаж или сервисные работы были выполнены организацией, не являющейся сертифицированным установщиком или сервисным центром Самсунг.

Установка и профилактические работы относятся к платным услугам и гарантийные обязательства компании на эти работы не распространяются.

Указанные выше затраты на профессиональную установку и профилактические работы окупятся длительной и надёжной работой кондиционера.

	Символ «не для пищевой продукции» применяется в соответствии с техническим регламентом Таможенного союза «О безопасности упаковки» 005/2011 и указывает на то, что упаковка данного продукта не предназначена для повторного использования и подлежит утилизации. Упаковку данного продукта запрещается использовать для хранения пищевой продукции.
	Символ «петля Мебиуса» указывает на возможность утилизации упаковки. Символ может быть дополнен обозначением материала упаковки в виде цифрового и/или буквенного обозначения.





Приложение

ЭНЕРГЕТИЧЕСКАЯ ЭФФЕКТИВНОСТЬ

ЭНЕРГЕТИЧЕСКАЯ ЭФФЕКТИВНОСТЬ		
Изготовитель Manufacturer	Samsung	Samsung
Модель Model	AR09KSPFBWK	AR12KSPFBWK
Низкий расход электроэнергии Low energy consumption	A	A
Потребление электроэнергии в режиме охлаждения, кВт*ч/год Energy consumption in cooling mode, kWh per year (Фактическое потребление зависит от условий эксплуатации и климата) (Actual energy consumption depends on the installation environment and climate)	275	425
Производительность в режиме охлаждения, кВт Capacity in cooling mode kW	2,50	3,50
Индекс энергетической эффективности (в режиме охлаждения при полной нагрузке) Energy efficiency index (at full capacity in cooling mode)	4,55	4,12
режим Охлаждение + Нагрев mode cooling + heating	←	←
Воздушное охлаждение Air cooling	←	←
Производительность в режиме нагрева, кВт Capacity in heating mode kW	3,20	4,00
Класс энергетической эффективности в режиме нагрева. Energy efficiency class in heating mode A:высокий A:high G:Низкий G:Low	A	A
Корректированный уровень звуковой мощности, дБ(A) Corrected sound pressure level, dBA	Внутренний Indoor	39/16
	Внешний Outdoor	45
		40/16
		46



SAMSUNG



Адрес производителя : «Самсунг Электроникс Ко., Лтд.»
129, Самсунг-ро, Ёнгтонг-гу, Сувон-си, Кёнги-ду, Корея 16677

Адрес завода: «Суэху Самсунг Электроникс Ко., Лтд.»
501, Сухонг Ист роуд, Суэху, 215021 Джангсу, Китай

Адрес завода: «Суэху Самсунг Электроникс Ко.Лтд. Экспорт»
218 Джиепу Роуд, Индастри Парк Суэху, Джангсу, Китай

Импортер: ООО «Самсунг Электроникс Рус Компани»
Адрес: 125009, г. Москва, ул. Воздвиженка 10

Орган по сертификации(certification body): АЮ64/ЭЛЕКТРОСЕРТ)

Срок действия (valid date) 26.01.2016-25.11.2020

Сертификат (Certification number): B.01547

ВОПРОСЫ ИЛИ КОММЕНТАРИИ?

СТРАНА	ЗВОНИТЕ ПО ТЕЛЕФОНУ	ИЛИ ЗАЙДИТЕ НА НАШУ ИНТЕРНЕТ-СТРАНИЦУ
RUSSIA	8-800-555-55-55 (VIP care 8-800-555-55-88)	www.samsung.com/ru/support
BELARUS	810-800-500-55-500	www.samsung.com/support
GEORGIA	0-800-555-555	www.samsung.com/support
ARMENIA	0-800-05-555	www.samsung.com/support
AZERBAIJAN	0-88-555-55-55	www.samsung.com/support
KAZAKHSTAN	8-10-800-500-55-500 (GSM: 7799, VIP care 7700)	www.samsung.com/kz_ru/support
UZBEKISTAN	00-800-500-55-500 (GSM: 7799)	www.samsung.com/support
KYRGYZSTAN	00-800-500-55-500 (GSM: 9977)	www.samsung.com/support
TAJIKISTAN	8-10-800-500-55-500	www.samsung.com/support
MONGOLIA	+7-495-363-17-00	www.samsung.com/support
UKRAINE	0-800-502-000	www.samsung.com/ua/support (Ukrainian) www.samsung.com/ua_ru/support (Russian)
MOLDOVA	0-800-614-40	www.samsung.com/support

Произведено в Китае





Серия AR**KSPF**

Кондиционер воздуха

Руководство пользователя и по установке

представьте себе возможности

Благодарим Вас за покупку этого изделия компании
Samsung.



RU KK UK UZ DB68-05814A-01

SAMSUNG

