

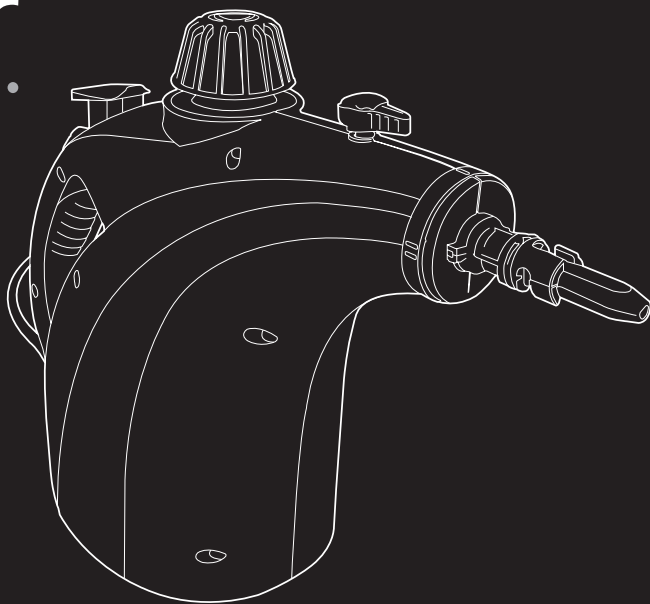

# Руководство пользователя

Пароочиститель

grime  
master



Модель S86-S4-R

# Внешний вид пароочистителя\*

- 1 Резервуар для воды
- 2 Сопло
- 3 Регулятор подачи пара
- 4 Крышка резервуара для воды
- 5 Кнопка подачи пара
- 6 Блокировка подачи пара
- 7 Ручка для переноски
- 8 Светодиодный индикатор
  - а) Нагрев воды/пароочиститель включен (красный светодиод)
  - б) Пароочиститель готов к работе (красный светодиод) + (зеленый светодиод)
- 9 Насадка-щетка
- 10 Насадка-концентратор
- 11 Насадка для обивки мебели/отпаривания одежды
- 12 Насадка для окон
- 13 Тканевая насадка для мягкой мебели/отпаривания одежды x 2
- 14 Мерный стакан

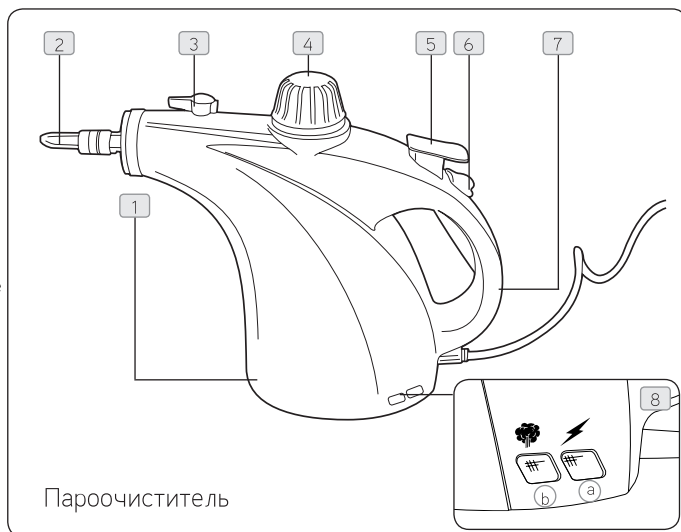

\*Перечисленные аксессуары могут не входить в комплектацию.

## Комплектация:

1. Ручной пароочиститель
  2. Мерный стакан
  3. Насадка для окон
  4. Насадка для мягкой мебели/отпаривания одежды
  5. Насадка-концентратор
  6. Насадка-щетка
  7. Тканевая насадка x 2
- + Руководство Пользователя



# Общие правила техники безопасности

## ДАННЫЙ ПРИБОР ПРЕДНАЗНАЧЕН ТОЛЬКО ДЛЯ ИСПОЛЬЗОВАНИЯ В ДОМАШНИХ УСЛОВИЯХ.

Настоящее руководство (инструкция) содержит сведения о маркировке изделия, конструкции, принципе действия, характеристиках (свойствах) изделия, его составных частях и указания, необходимые для правильной и безопасной эксплуатации изделия (использования по назначению, технического обслуживания, текущего ремонта, хранения и транспортирования) и оценок его технического состояния при определении необходимости отправки его в ремонт, а также сведения по утилизации изделия и его составных частей, маркировке.



Используйте парочиститель, всегда соблюдайте основные меры предосторожности, в частности следующие:

**ВАЖНО:** Перед тем как использовать или тестировать парочиститель на открытых участках пола, ознакомьтесь с рекомендациями производителя напольного покрытия.

**ВНИМАНИЕ:** Во время работы парочиститель и аксессуары сильно нагреваются.

### ОПАСНОСТЬ ОЖОГА: Избегайте прямого контакта с паром.

1. Не оставляйте включенный в сеть парочиститель без присмотра. Если парочиститель не используется, он должен быть отключен от сети.
2. Во избежание удара электрическим током не используйте парочиститель вне помещений.
3. Не допускайте, чтобы дети играли с прибором. При использовании рядом с детьми и пожилыми людьми будьте особенно внимательны.
4. Используйте парочиститель только в соответствии с данным руководством.
5. Не используйте парочиститель, если он упал с высоты, какое-то время находился на улице, был погружен в воду или имеет повреждения. Не используйте парочиститель, если шнур питания или вилка шнура повреждены. Если шнур питания поврежден, он должен быть заменен производителем или авторизованным сервисным центром, чтобы избежать аннулирования гарантии.
6. Не тяните и не переносите парочиститель за шнур питания, не используйте шнур питания в качестве ручки, избегайте контакта шнура питания с горячими или острыми поверхностями и не зажимайте шнур питания дверьми.
7. Выключая пылесос из розетки, не дергайте за шнур питания.
8. Не беритесь за вилку шнура питания или парочиститель мокрыми руками.
9. Не блокируйте отверстия парочистителя и не используйте его с заблокированными отверстиями.
10. Не используйте парочиститель, если крышка резервуара для воды не закрыта.
11. Перед отключением парочистителя от сети выключите все регуляторы на корпусе.
12. Храните парочиститель на горизонтальной поверхности.
13. Не используйте удлинители.
14. Не удаляйте засоры с помощью острых предметов, они могут повредить парочиститель.
15. Храните парочиститель в помещении, убирайте его после использования, чтобы избежать опрокидывания.
16. Использование неправильного напряжения может привести к повреждению парочистителя и травмировать пользователя.

- Правильное напряжение указано на паспортной табличке.
17. Не допускайте, чтобы вода из парочистителя попадала на шнур питания.
  18. Во время работы парочиститель необходимо держать в горизонтальном положении.
  19. Никогда не погружайте парочиститель в воду и другие жидкости.
  20. Храните парочиститель в сухом, проветриваемом помещении. Парочиститель не предназначен для использования на улице.
  21. Не используйте парочиститель без воды в резервуаре. Всегда своевременно доливайте воду.
  22. Если парочиститель не используется, вылейте воду из резервуара.
  23. Никогда не наливайте в резервуар ничего кроме воды. Никогда не добавляйте в воду добавки (такие как ароматизирующее вещество, пятновыводитель или другие спиртосодержащие продукты), поскольку они могут повредить парочиститель или сделать его опасным для использования.
  24. Перед тем как доливать воду, всегда выключайте парочиститель из розетки и давайте ему полностью остыть.
  25. Не переполняйте резервуар. Не наливайте воду выше максимально допустимого уровня. Используйте мерный стакан в комплекте.
  26. Перед использованием убедитесь, что крышка резервуара для воды полностью закручена.
  27. Переносите парочиститель только за ручку для переноски.
  28. Не касайтесь горячих участков парочистителя. Нагрев парочистителя во время работы естественен.
  29. Не используйте парочиститель для обработки одежды, надетой на человека.
  30. Сила и высокая температура пара могут негативно воздействовать на некоторые материалы. Всегда проверяйте, можно ли использовать парочиститель на данной поверхности, заранее протестировав его на незаметном участке.
  31. Если Вы передаете парочиститель третьей стороне, передавайте его вместе с данным руководством пользователя.
  32. Никогда не направляйте парочиститель на людей, животных и растения (есть риск получения ожога)! Не направляйте парочиститель на электрические приборы и провода.
  33. Всегда выключайте парочиститель и вынимайте шнур питания из розетки, если Вы его не используете.
  34. Парочиститель оснащен термостатом и термовыключателем для защиты от перегрева.
  35. Насадки нагреваются во время использования — прежде чем до них дотрагиваться, дайте им остыть.
  36. Перед использованием парочистителя убедитесь, что все его элементы установлены правильно.
  39. Не используйте парочиститель, если он поврежден или имеет какие-либо дефекты.
  40. Не используйте парочиститель на коже, полированной воском мебели и напольных покрытиях, синтетических тканях, бархате и других чувствительных к пару или воде материалах.

**ВНИМАНИЕ:** Запрещается направлять пар на электрическое оборудование, например, внутрь духовки.

**Данный парочиститель предназначен ТОЛЬКО для бытового использования, а НЕ для коммерческого или промышленного.**

**СОХРАНИТЕ ИНСТРУКЦИЮ ДЛЯ ПОСЛЕДУЮЩЕГО ИСПОЛЬЗОВАНИЯ ПРИБОРА.**

# Эксплуатация

## Использование парочистителя

**ВНИМАНИЕ:** Не открывайте крышку резервуара для воды во время использования парочистителя. Резервуар парочистителя находится под давлением. Не снимайте крышку полностью, если резервуар горячий. Наполняйте резервуар водой, только когда он холодный. **ВНИМАНИЕ:** Во время использования не наклоняйте прибор больше, чем на 45 градусов.

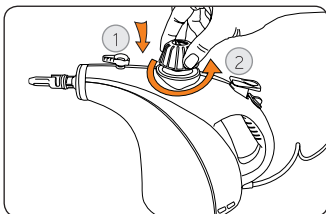

Чтобы снять крышку, нажмите на нее и покрутите против часовой стрелки.

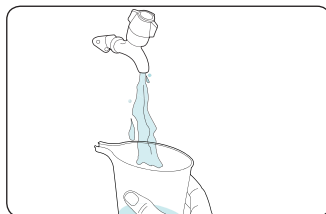
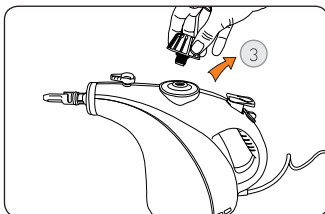

Налейте в мерный стакан 260мл воды.



Осторожно налейте воду в резервуар.

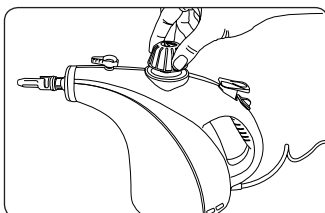

Надежно зафиксируйте крышку, нажав и закрутив ее.

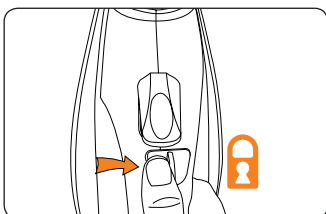
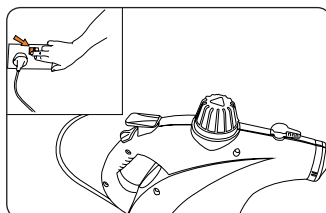

Убедитесь, что во время нагрева воды блокировка подачи пара активирована.

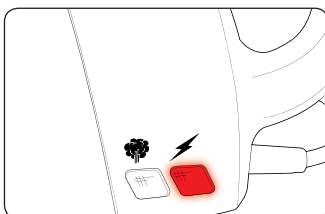

Красный светодиод будет гореть при включенном парочистителе во время нагрева воды.

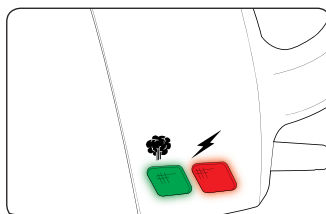

Примерно через 2 минуты должен загореться **зеленый светодиод**, сигнализируя, что парочиститель готов к использованию.

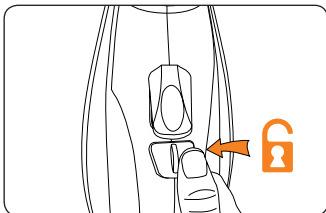

Чтобы использовать парочиститель, отключите блокировку подачи пара.

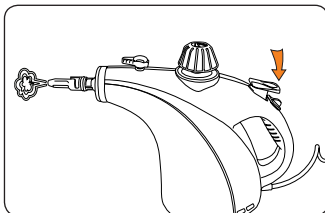

Нажмите на кнопку подачи пара, чтобы начать работу.

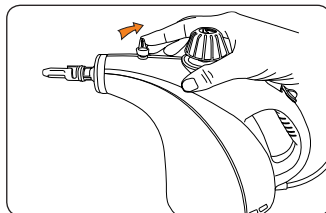

Вращайте регулятор подачи пара, чтобы выбрать необходимую мощность пара.

# Эксплуатация

## Аксессуары

### Использование насадок

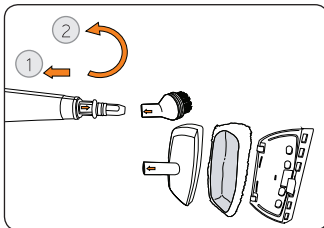
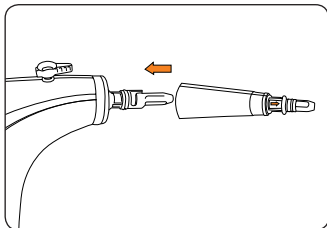

- 1 Насадки надевайте на специальную насадку-концентратор, совмещая стрелки, нарисованные на них.
- 2 Поверните по часовой стрелке для закрепления.

**ВНИМАНИЕ:** Перед использованием насадок необходимо сначала надеть насадку-концентратор.

### Использование насадок

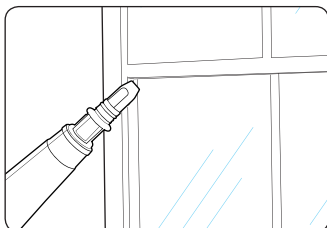

#### Насадка-концентратор

Используйте для удаления мыльного налета в ванных и душевых кабинах, а также для очистки сильно загрязненных участков на кухне.

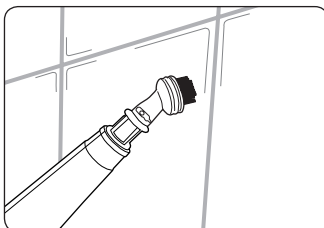

#### Щетка

Идеально подходит для любой поверхности, включая кафель, раковины, унитазы и варочные поверхности.

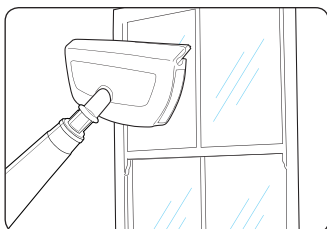

#### Насадка для окон

Отлично подходит для мойки окон, кафеля и зеркал.

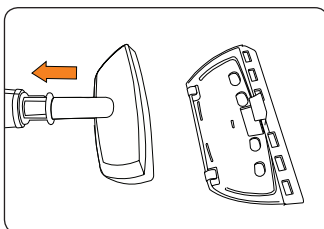

#### Насадка для обивки мебели/отпаривания одежды

Отсоедините насадку для окон от насадки для обивки мебели/отпаривания одежды.

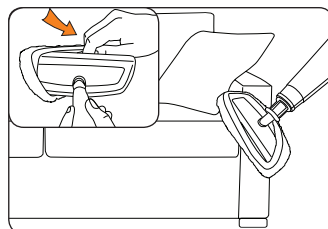

#### Насадка для обивки мебели/отпаривания одежды

Наденьте на нее тканевую насадку для эффективной обработки паром мебельной обивки и одежды.

**ВАЖНО:** Перед использованием протестируйте устойчивость цвета к пару на незаметном участке обивки/ткани.

# Уход за устройством

(чтобы Ваш пароочиститель Vaخ всегда работал как новый)

## Стирка тканевых насадок

**ВАЖНО:** При стирке тканевых насадок никогда не используйте отбеливатель или кондиционер для белья.

- 1 Ручная стирка или стирка в стиральной машине в теплой воде. Используйте только мягкое моющее средство.
- 2 Перед повторным использованием тканевые насадки должны полностью высохнуть.

## Хранение

**ВАЖНО:** Перед тем как убирать пароочиститель на хранение, дайте ему полностью остыть.

**ВАЖНО:** Чтобы поддерживать производительность пароочистителя на высоком уровне, перед тем как убирать его на хранение, отключите его от сети и удерживайте нажатой кнопку подачи пара, чтобы сбросить оставшееся в приборе давление. Перед тем как убирать пароочиститель на хранение, убедитесь, что резервуар для воды абсолютно пустой.

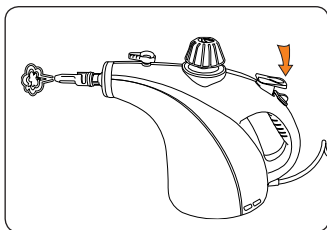

Нажмите на кнопку подачи пара, чтобы сбросить давление.

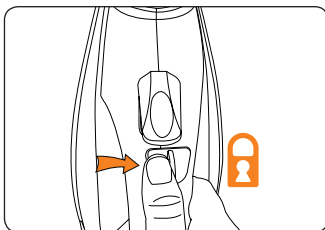

Убедитесь, что блокировка подачи пара включена.

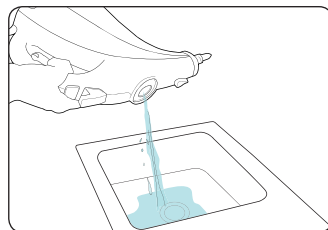

Вылейте из пароочистителя всю оставшуюся воду.

# Часто задаваемые вопросы

**ВНИМАНИЕ:** чтобы снизить риск получения травмы, перед тем как проводить работы по обслуживанию или поиску и устранению неисправностей, отключайте пароочиститель от сети и давайте ему полностью остыть.

## Отсутствует какой-либо аксессуар?

- Откройте страницу данного руководства с уточнением комплектации и проверьте, входит ли этот аксессуар в комплект.

## Что делать, если прибор или какой-либо аксессуар поврежден или сломан?

- Обратитесь в авторизованный сервисный центр, чтобы купить новую деталь или заказать замену.

## Что делать, если пароочиститель не включается?

- Возможно, пароочиститель не подключен к электрической сети, убедитесь, что вилка питания полностью вставлена в розетку.
- Проверьте, есть ли напряжение в электросети.
- Возможно, не работает розетка, проверьте плавкий предохранитель или выключатель и проконсультируйтесь с электриком.
- Возможно, поврежден шнур питания, в таком случае он должен быть заменен производителем или авторизованным сервисным центром.

## Почему пароочиститель не генерирует пар?

- Проверьте, есть ли напряжение в электросети.
- Возможно, в резервуаре нет воды, см. раздел «Эксплуатация».
- Проверьте, отключена ли блокировка подачи пара.
- Проверьте, не переполнен ли резервуар для воды, в нем всегда должно оставаться дополнительное свободное место для нагрева воды. В случае переполнения резервуара пароочиститель будет генерировать мало пара или из него будут вытекать капли воды.
- Возможно, вода еще не нагрелась до необходимой температуры. Когда это произойдет, будут гореть зеленый и красный индикаторы готовности прибора к работе.
- Если пароочиститель производит очень мало пара, проверьте регулятор подачи пара и поставьте его на максимум.

# Другая информация

Vax LTD, Kingswood Road, Hampton Lovett, Droitwich, Worcestershire, WR9 0QH, UK

## Технические характеристики

Мощность:	1200Вт
Напряжение:	220 - 240В - 50Гц
Объем резервуара для воды:	420мл (используемый объем: 260мл)
Вес:	1,3кг
Длина шнура питания:	3м

Технические изменения могут быть внесены без предварительного уведомления.





## Декларация о соответствии стандартам ЕЭС

Производитель/импортер ЕЭС: Vax Limited настоящим под свою личную ответственность заявляет, что серия S86-S4-R произведена в соответствии со следующими директивами:

**Безопасность:** Директива о низком напряжении 2006/95/ЕЭ

**Электромагнитная совместимость:** Директива по электромагнитной совместимости 2004/108/ЕС



Отходы электротехнических изделий утилизируют отдельно от бытовых отходов.

Пожалуйста, направляйте такие отходы на переработку, если существуют соответствующие установки.

Утилизация проводится при наличии соответствующего оборудования.

Для получения информации по переработке, обратитесь в местные органы власти.



Наименование и местонахождение изготовителя (уполномоченного изготовителем лица), импортера, информация для связи с ними указаны на упаковке изделия.

Прибор для уборки паром.

Изделие предназначено только для бытового применения.

Хранить в сухом месте при комнатной температуре

При обнаружении неисправности изделия, не вскрывая его, обратитесь в ближайший авторизованный сервисный центр или по телефону: 8-800-100-55-88

### ИНФОРМАЦИЯ О СЕРТИФИКАЦИИ

Товар сертифицирован в соответствии с Федеральным законом "О техническом регулировании" и соответствует требованиям

Технического регламента Таможенного союза ТР ТС 004/2011 "О безопасности низковольтного оборудования".

Товар сертифицирован ТС RU C-GB.МЛ07.В.00098.

Срок действия — с 27.10.2014 по 26.10.2016 включительно. Орган по сертификации продукции и услуг — "СТРОЙВЕНТМАШ" НП "Научно-исследовательский и технический центр "СТРОЙВЕНТМАШ".

Установленный производителем в соответствии с п.2 ст.5 Закона РФ "О защите прав потребителей" срок службы данного изделия

равен 5 годам с даты продажи при условии, что изделие используется согласно правилам и рекомендациям, изложенным в

настоящем руководстве по эксплуатации, и применяемым техническим стандартам.

Срок гарантии изделия - 2 года с даты продажи.

Внимание! Вследствие постоянного совершенствования продукции производитель сохраняет за собой право на внесение

изменений в конструкцию, комплектацию и технические характеристики.

Дата изготовления указана на паспортной табличке прибора. Это 4 цифры, следующие за серийным номером.

Например: 1113373951801 XX(номер недели изготовления) XX (год изготовления)00001.

# Обратная связь

ОРГАНИЗАЦИЯ, УПОЛНОМОЧЕННАЯ ИЗГОТОВИТЕЛЕМ  
НА ПРИНЯТИЕ ПРЕТЕНЗИЙ ОТ ПОТРЕБИТЕЛЕЙ:  
ООО РТЦ "СОВИНСЕРВИС", РОССИЙСКАЯ ФЕДЕРАЦИЯ,  
129085, МОСКВА, УЛ. БОЧКОВА, Д. 6, КОРП. 2, СТР.2  
ДОПОЛНИТЕЛЬНУЮ ИНФОРМАЦИЮ ПО  
МЕСТОНАХОЖДЕНИЮ ОРГАНИЗАЦИЙ НА ТЕРРИТОРИИ  
РОССИЙСКОЙ ФЕДЕРАЦИИ, УПОЛНОМОЧЕННЫХ  
ИЗГОТОВИТЕЛЕМ (ПРОДАВЦОМ) НА ПРИНЯТИЕ ПРЕТЕНЗИЙ  
ОТ ПОТРЕБИТЕЛЕЙ И ПРОИЗВОДЯЩИХ РЕМОНТ И  
ТЕХНИЧЕСКОЕ ОБСЛУЖИВАНИЕ ТОВАРА, ВЫ МОЖЕТЕ  
ПОЛУЧИТЬ ПО ТЕЛЕФОНУ: 8-800-100-55-88  
С 09:00 ДО 21:00 (ЕЖЕДНЕВНО, ВРЕМЯ МОСКОВСКОЕ)



