

**SCARLETT™**

**INDIGO**

INNOVATION SELECTION PERFECT PROGRESSIVE TECHNOLOGY

MODERN FASHION STYLE

**РУКОВОДСТВО ПО ЭКСПЛУАТАЦИИ**

**INSTRUCTION MANUAL**

**ІНСТРУКЦІЯ З ЕКСПЛУАТАЦІЇ**

**IS-590**

INNOVATION  
**Line**

[WWW.SCARLETT-EUROPE.COM](http://WWW.SCARLETT-EUROPE.COM)

**EAC**



010



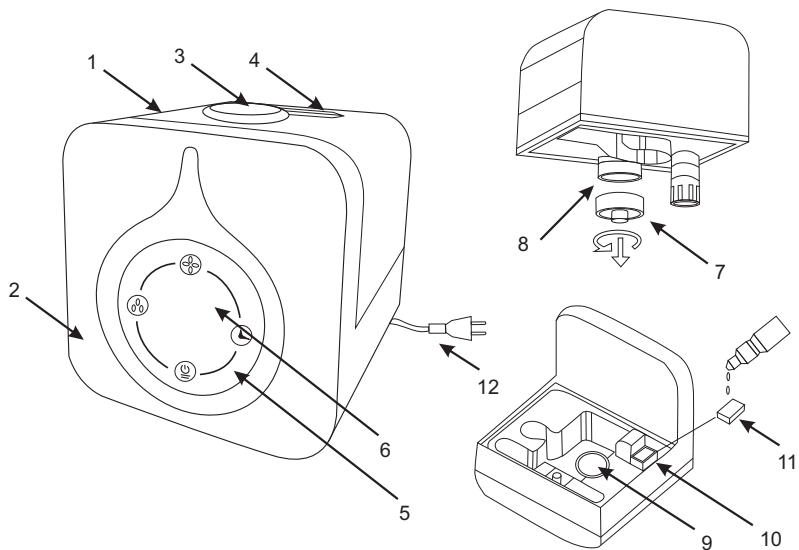

### GB

1. Water Tank
2. Base
3. Steam Sprayer 360°
4. Carrying Handle
5. Control Panel
6. Display
7. Filter Retainer
8. Water Filling Hole
9. Ultrasound Membrane
10. Flavoring Cartridge
11. Sponge
12. Power Cord and Plug

### RUS

1. Резервуар для воды
2. База
3. Распылитель пара 360°
4. Ручка для переноски
5. Панель управления
6. Дисплей
7. Фиксатор фильтра
8. Отверстие для залива воды
9. Ультразвуковая мембрана
10. Ароматкапсула
11. Губка
12. Вилка и шнур питания

**Напряжение:** **Мощность:**

220-240 V ~ 50 Hz 30 W

Класс защиты II

**Вес:**

2.1 / 2.5 kg

**Размер:**

270 x 375x 190мм  
(ш) x (в) x (гл.)

# Гарантийный талон Гарантійний талон Кепілдік талоны №

Срок гарантии 12 месяцев  
Термін дії гарантії – 12 місяців  
Кепілдік мерзімі - 12 ай

Печать продавца  
Печатка продавця  
Жасап шығарылған күні

Модель	
Дата продажи Дата продажу Сатылған күні	
Серийный номер Серийний номер Сериялық нөмірі	
Подпись продавца Підпис продавця Сатушының қолтаңбасы	
Подпись покупателя Підпис покупця Сатып алушының қолтаңбасы	

Изготовитель «ХОУМ ЭЛЕКТРОНИКС ЛИМИТЕД».  
Юридический адрес: 801 Лук Ю Билдинг, 24-26 Стэнли Стрит, Централ, Китай.  
Адреса авторизованных сервисных центров приведены в Информации для потребителя и на сайте [www.scarlett.ru](http://www.scarlett.ru)

Виробник «ХОУМ ЕЛЕКТРОНІКС ЛІМІТЕД».  
Юридична адреса: 801 Лук Ю Білдинг, 24-26 Стенлі Стріт, Централ, Китай.  
Адреси авторизованих сервісних центрів вказані в Інформації для споживача та на сайті [www.scarlett.ru](http://www.scarlett.ru)

Өндіруші «ХОУМ ЭЛЕКТРОНИКС ЛИМИТЕД» .  
Құқықтық мекенжайы: 801 Лук Ю Билдинг, 24-26 Стэнли Стрит, Централ, Қытай.

Үкілетті сервис орталықтарының мекенжайлары Тұтынушыға арналғанақпаратта және [www.scarlett.ru](http://www.scarlett.ru) веб-торабында берілген

Дата производства:  
Дата виробництва:  
Жасап шығарылған күні:

Pls add month and  
year of production e.g.  
08.2010 at this place

Настоящим подтверждаю приемку оборудования,пригодного к использованию, а также подтверждаю приемлемость гарантийных условий

Цім документом підтверджую прийняття обладнання, придатного до використання, а також підтверджую прийнятність гарантійних умов.

Осы арқылы, пайдалануға жарамды жабдықтың қабылдап алынғанын растаймын, сондай-ақ кепілдік шарттарының жарамдылығын растаймын

## Свидетельство о ремонте Відомості про ремонт Жеңдеугуралы мәліметтер

№	Дата Күні	Код работы Код роботи Жұмыс коды	Сервис центр Сервісний центр Сервис орталығы	Мастер Майстер Шебер	Работу принял Роботу прийняв Жұмысты қабылдадым
1					
2					
3					

**CZ**

1. Nádoba na vodu
2. Základna
3. Rozprašovač páry 360°
4. Držák na přenos
5. Ovládací panel
6. Displej
7. Fixátor filtru
8. Otvor na zalévání vody
9. UV membrána
10. Aromakapsle
11. Houbička

**BG**

1. Резервоар за вода
2. Основа
3. Разпръсквач на пара 360°
4. Дръжка за транспортиране
5. Панел за управление
6. Дисплей
7. Фиксатор на филтъра
8. Отвор за подаване на вода
9. Ултразвукова мембрана
10. Аромакapsула
11. Гъба

**UA**

1. Резервуар для воды
2. База
3. Распыливающий пар 360°
4. Ручка для переноски
5. Панель управления
6. Дисплей
7. Фиксатор фильтра
8. Отвір для заливки воды
9. Ультразвукова мембрана
10. Аромакapsула
11. Губка

**SCG**

1. Посуда за воду
2. База
3. Распршивач паре 360°
4. Ручка за ношење
5. Контролна плоча
6. Екран
7. Држач филтера
8. Отвор за силање воде
9. Ултразвучна мембрана
10. Мирисна преграда
11. Сунђер

**EST**

1. Veepaak
2. Alus
3. Auruhipusti 360°
4. Kandesang
5. Juhtpaneel
6. Ekraan
7. Filtrihooldja
8. Veepaagi kork
9. Ultraheli membraan
10. Aroomianum
11. Käs

**LV**

1. Ūdens rezervuārs
2. Pamatine
3. Tvaika izsmidzinātājs 360°
4. Rokturis pārnēsāšanai
5. Vadības panelis
6. Displejs
7. Filtra fiksators
8. Ūdens iepildīšanas atvere
9. Ultraskaņas membrāna
10. Aromakapsula
11. Sūkļis

**LT**

1. Vandens rezervuaras
2. Bazė
3. Garų purkštuvąs 360°
4. Nešimo rankenėlė
5. Valdymo pultas
6. Monitorius
7. Filtru fiksatorius
8. Vandens įpylimo anga
9. Ultragarso membrana
10. Aromokapsulė
11. Kempinė

**H**

1. Viztartály
2. Alapegység
3. Gőzfúvó 360°
4. Fogantyú
5. Vezérlőpád
6. Kijelző
7. Szűrőrógzítő
8. Vízfeltöltő nyílás
9. Ultrahangos membrán
10. Aromakapszula
11. Szivacs

**KZ**

1. Су қуятын сауыт
2. Туғыр
3. 3600 бу бүріккіш 3600
4. Тасып жүруге арналған тұтқа
5. Басқару панелі
6. Дисплей
7. Сүзгі ұстатқыш
8. Су құюға арналған саңылау
9. Ультрадыбыстық жарғақ
10. Хош иіс капсұласы
11. Жөке

**SL**

1. Zásobník vody
2. Podstavec
3. Rozprašovač vody 360°
4. Rukoväť na prenášanie
5. Ovládací panel
6. Displej
7. Držiak na filter
8. Prívod vody
9. Ultrazvuková membrána
10. Otvor na aromatizovanú špongiu
11. Špongia

## МЕРЫ БЕЗОПАСНОСТИ

- Внимательно прочитайте Руководство по эксплуатации и сохраните его в качестве справочного материала.
- Перед первоначальным включением проверьте, соответствуют ли технические характеристики, указанные на изделии, параметрам электросети.
- Использовать только в бытовых целях в соответствии с данным Руководством по эксплуатации. Прибор не предназначен для промышленного применения.
- Не использовать вне помещений.
- Всегда отключайте устройство от электросети перед очисткой, или если Вы его не используете.
- Во избежание поражения электрическим током и возгорания, не погружайте прибор и шнур питания в воду или другие жидкости. Если это произошло, НЕ БЕРИТЕСЬ за изделие, немедленно отключите его от электросети и обратитесь в Сервисный центр для проверки.
- Не пользуйтесь устройством в ванных комнатах и около воды.
- Прибор не предназначен для использования лицами (включая детей) с пониженными физическими, чувственными или умственными способностями или при отсутствии у них опыта или знаний, если они не находятся под контролем или не проинструктированы об использовании прибора лицом, ответственным за их безопасность.
- Дети должны находиться под контролем для недопущения игры с прибором.
- Не используйте принадлежности, не входящие в комплект поставки.
- При повреждении шнура питания его замену, во избежание опасности, должен производить изготовитель или уполномоченный им сервисный центр, или аналогичный квалифицированный персонал.
- Не пытайтесь самостоятельно ремонтировать устройство. При возникновении неполадок обращайтесь в ближайший Сервисный центр.
- Следите, чтобы шнур питания не касался острых кромок и горячих поверхностей.
- Не тяните за шнур питания, не перекручивайте и не наматывайте его вокруг корпуса устройства.
- Не выливайте оставшуюся воду через распылитель пара.
- Во время чистки увлажнителя не допускайте попадания воды во внутреннюю часть прибора – это может вывести его из строя.
- При включении прибора не прикасайтесь к ультразвуковой мембране.
- Включайте увлажнитель только при наличии воды в резервуаре. Не наливайте в резервуар и не используйте для мытья воду с температурой выше 40°C во избежание деформации или обесцвечивания корпуса.
- При перемещении увлажнителя беритесь только за основание, при этом придерживая резервуар для воды.
- Не наливайте воду через распылитель пара.
- Не допускайте замерзания воды в резервуаре.
- Не снимайте резервуар для воды во время работы прибора. Не выливайте всю воду из резервуара, если прибор включен в сеть. Иначе ультразвуковая мембрана выйдет из строя.
- Не размещайте увлажнитель в непосредственной близости от мебели и электроприборов, а также

не устанавливайте его около вентиляционных отверстий.

- Если изделие длительное время находилось при температуре < 0 °С, перед включением его следует выдержать в комнатных условиях не менее 2 часов.
- **ВНИМАНИЕ:** отключайте прибор от сети при его заполнении водой и очистке.
- Производитель оставляет за собой право без дополнительного уведомления вносить незначительные изменения в конструкцию изделия, кардинально не влияющие на его безопасность, работоспособность и функциональность.

## РАБОТА





- Поставьте прибор на ровную, сухую поверхность.
- Снимите резервуар и открутите фильтр, налейте чистую воду и плотно закрутите фиксатор фильтра.
- Вместимость резервуара для воды: 5 л.
- Протрите поверхность резервуара насухо мягкой тканью.
- Установите резервуар на базу.
- Подключите прибор к электросети.

## ПОКАЗАТЕЛИ ДИСПЛЕЯ



- 1,2,3 - Интенсивность потока пара: низкая, средняя и высокая соответственно.
- ☺ - Функция ионизации, включается автоматически при включении прибора.
- 40% - Уровень влажности воздуха
- 5h - Время
-  - Индикатор уровня воды

## КНОПКИ УПРАВЛЕНИЯ

-  - Кнопка вкл./выкл.

-  - Кнопка регулировки интенсивности потока пара
-  - Кнопка регулировки процента влажности (гигростат)
-  - Кнопка настройки таймера  
[Кнопка вкл./ выкл.](#)
- Нажмите кнопку , чтобы включить или выключить увлажнитель воздуха.  
[Настройка таймера](#)
- Нажмите кнопку , чтобы установить время работы увлажнителя (от 1 до 9 часов).

## Настройка влажности

- Установите желаемую влажность в %, нажав на кнопку . Мы рекомендуем относительную влажность воздуха от 40% до 60%. Прибор может настраиваться на влажность в диапазоне от 40% до 90%.
- Если влажность превышает установленное значение, прибор автоматически выключается.  
[Настройка интенсивности потока пара](#)
- Нажмите кнопку  для установки малого, среднего или высокого уровня интенсивности пара, 1,2,3 соответственно.  
[Индикатор уровня воды](#)
- Отображается на дисплее, когда требуется доливка воды в резервуар. Когда вода заканчивается работа увлажнителя автоматически прекращается.
- В процессе эксплуатации допустимо образование белого налета на окружающих предметах, что обусловлено слишком высоким содержанием солей в воде. Рекомендуем использовать дополнительную фильтрацию перед заполнением бака увлажнителя.

### Аромакапсула

- В увлажнителя предусмотрена возможность ароматизации помещения. Ароматерапия применяется в качестве эффективного способа улучшения самочувствия. Ароматерапевтический процесс улучшает настроение, укрепляет иммунитет и в целом способствует более позитивному восприятию жизни.
- Положите пропитанную ароматическими веществами губку в специально предусмотренное для этого углубление прибора — аромакапсулу.

### Функция ионизации

- Функция ионизации включается автоматически. Встроенный ионизатор насыщает воздух аэроионами, создавая эффект «лесного воздуха», что способствует профилактике хронических болезней и оказывает положительное влияние на больных астмой, аллергией, мигренью, гипертонией, заболеваниями органов пищеварения, дыхательных путей, сердечно-сосудистой системы, снимает электростатическое напряжение.

### ОЧИСТКА И УХОД

- Всегда отключайте прибор от сети питания перед очисткой.
- **ОЧИСТКА РЕЗЕРВУАРА ДЛЯ ВОДЫ И ФИЛЬТРА (КАЖДЫЕ ДВЕ-ТРИ НЕДЕЛИ РАБОТЫ)**
- Снимите резервуар для воды, переверните его.
- Открутите фильтр.
- Вылейте остатки воды из резервуара.
- Ополосните резервуар тёплой водой (не выше 40 °С).
- **ОЧИСТКА ВНЕШНЕЙ ПОВЕРХНОСТИ УВЛАЖНИТЕЛЯ**
- Протрите увлажнитель снаружи мягкой влажной тканью.

- Распылитель пара промойте проточной водой.
- **ВНИМАНИЕ:** Не применяйте для очистки химикаты, органические растворители или агрессивные жидкости, а также абразивные вещества.

### ХРАНЕНИЕ

- Перед хранением убедитесь, что прибор отключен от электросети и полностью остыл.
- Выполните требования раздела **ОЧИСТКА И УХОД**.
- Вымойте и высушите прибор; упакуйте его в коробку и храните в сухом месте.

### УСТРАНЕНИЕ НЕИСПРАВНОСТЕЙ

#### Световой индикатор не горит

- Прибор отключен от сети.
  - Вставьте вилку в розетку и включите прибор
- Световой индикатор горит, поступает воздух, но пар не образуется**
- В резервуаре нет воды
  - Наполните резервуар водой
- Посторонний запах во время работы прибора**
- Смените воду и вымойте резервуар для воды, откройте и проветрите его не менее 12 часов.

#### Световой индикатор горит, но не поступает воздух и не образуется пар

- Слишком много воды в резервуаре
- 1. Выключите и отключите прибор от электросети.
- 2. Снимите резервуар и открутите крышку. Слейте немного воды и плотно завинтите крышку резервуара. Протрите резервуар насухо и верните на место.
- 3. Подключите увлажнитель к электросети и включите его.

### Образуется мало пара

- Ультразвуковой преобразователь загрязнен или в резервуаре грязная вода
- Протрите ультразвуковой преобразователь и смените воду

### УСЛОВИЯ ГАРАНТИИ

1. Гарантийный срок 12 (двенадцать) месяцев со дня передачи изделия Потребителю.

2. Гарантийный ремонт производится в авторизованных Сервисных Центрах.

3. Условия гарантии не предусматривают периодическое техническое обслуживание, установку и настройку изделия на дому у владельца.

4. Гарантия не распространяется на:

- приборы, у которых гарантийные талоны заполнены не полностью или с исправлениями;
- расходные материалы и аксессуары (фильтры, сетки, мешки, насадки, шланги и т. п.), в том числе из стекла;
- естественный износ изделия: механические повреждения, повреждения вызванные качеством воды;
- дефекты, вызванные перегрузкой, неправильной или небрежной эксплуатацией, проникновением жидкостей, пыли, насекомых и др. посторонних предметов внутрь изделия, воздействием высоких температур на пластмассовые и другие нетермостойкие части, действием непреодолимой силы (несчастный случай, пожар, наводнение, неисправность электрической сети, удар молнии и др.);
- повреждения, вызванные самостоятельным изменением владельцем конструкции изделия или его комплектующих;

5. Потребитель имеет право предъявить изготовителю требования, предусмотренные законом «О защите прав

потребителей» в течение гарантийного срока.

6. Потребитель обязан соблюдать правила безопасной эксплуатации и хранения.



---

# IS-590

<b>GB</b>	HUMIDIFIER .....	<b>4</b>
<b>RUS</b>	УВЛАЖНИТЕЛЬ ВОЗДУХА .....	<b>7</b>
<b>CZ</b>	ZVLHČOVAČ VZDUCHU .....	<b>11</b>
<b>BG</b>	УРЕД ЗА ОБЛАЖНЯВАНЕ НА ВЪЗДУХА .....	<b>14</b>
<b>UA</b>	ЗВОЛОЖУВАЧ ПОВІТРЯ .....	<b>18</b>
<b>SCG</b>	ОБЛАЖИВАЧ ВАЗДУХА .....	<b>22</b>
<b>EST</b>	ÕHUNIISUTI .....	<b>25</b>
<b>LV</b>	GAISA MITRINĀTĀJS .....	<b>28</b>
<b>LT</b>	ORO DRĖKINTUVAS .....	<b>32</b>
<b>H</b>	LÉGNEDVESÍTŐ .....	<b>35</b>
<b>KZ</b>	АУА ЫЛҒАЛДАҒЫШЫ .....	<b>38</b>
<b>SL</b>	ZVLHCOVAC .....	<b>43</b>