

Меморандум (Для Вашего удобства заполните приведенную ниже таблицку)
Пам'ятка (заповніть та зберігайте для довідок у майбутньому)
Жазба (толтырыңыз және сақтап қойыңыз)

Дата покупки Дата покупки Сатып алынған мерзімі		Модель номер Модель номер Үлгі нөмірі	
Название магазина Назва магазину дилера Дилер дүкенінің атауы			ТЕЛ () -

Panasonic Corporation

Web Site: <http://panasonic.net>

© Panasonic Corporation 2011



M0311-0
AN-288280
Напечатано в
Японии
Надруковано в
Японії
Жапонияда басып
шығарылған

Panasonic®



ME10



KZ.O.02.0052

Инструкция по эксплуатации Холодильник-морозильник (для домашнего использования)

Інструкція з експлуатації Холодильник-морозильник (побутового призначення)

Пайдалану нұсқаулығы Тоңазытқыш-мұздатқыш (Үй тұрмысында пайдалануға арналған)

Модель № / Модель № / Үлгі №

NR-F555TX-N8



Русский

Українська

Қазақ

Выражаем Вам свою искреннюю признательность за приобретение холодильника компании Panasonic.

Дуже Вам дякуємо за придбання виробу Panasonic.

Panasonic өнімін сатып алғаныңыз үшін алғыс білдіреміз.

- Для правильной и безопасной эксплуатации холодильника внимательно ознакомьтесь с настоящей Инструкцией и в дальнейшем строго следуйте ей
- Перед тем как приступить к эксплуатации устройства, обязательно прочтите раздел «Правила техники безопасности» (стр. 4–5 настоящей Инструкции)
- Убедитесь, что в гарантийном талоне правильно указаны «Дата покупки» и «Название магазина», и бережно храните талон вместе с настоящей Инструкцией

- Будь ласка, уважно прочитайте цю інструкцію для безпечного і правильного користування виробом.
- Будь ласка, перед тим як користуватися холодильником, прочитайте “Заходи безпеки” (стор. 36 та 37).
- Будь ласка, зберігайте інструкцію з експлуатації і гарантійний талон, щоб звернутися до них у разі необхідності.

- Өнімді қауіпсіз және дұрыс пайдалану үшін осы нұсқаулықты мұқият оқып шығыңыз.
- Тоңазытқышты пайдаланбастан бұрын “Қауіпсіздік шаралары” (68-бет және 69-бет) бөлімін оқып шығыңыз.
- Пайдалану нұсқаулығы мен кепілдік картасын сақтап қойыңыз және қажет кезінде оларды оқыңыз.

Функция ECO NAVI

– Определяет открытие/закрытие дверец и освещенность вокруг холодильника, а также автоматически контролирует работу холодильника в целях экономии электроэнергии*¹ –



■ Лампа ECO NAVI горит на протяжении работы ECO NAVI

- Изучает стиль жизни Вашей семьи, а именно время, когда дверцы холодильника открываются и закрываются; и определяет периоды нечастого использования для применения функции ECO NAVI.

Холодильник изучает Ваш стиль жизни за предыдущие 3 недели и использует приобретенную информацию для работы на следующей 4-ой неделе. Поэтому режим включения/выключения лампы ECO NAVI может изменяться с 4-ой недели.

- Функция ECO NAVI работает, когда становится темно*² возле холодильника, например, когда Вы спите.

- Яркость лампы уменьшается приблизительно через 5 минут после того, как лампа загорается.
- Лампу можно выключить, если она Вам мешает (стр. 27).

“FRESH FREEZING”

Во время использования функции fresh freezing вкус пищи улучшается после размораживания.

Повреждение тканей мяса, а также потеря большого количества сока, который вытекает во время размораживания, максимально уменьшаются, чтобы сохранить вкус.

Горячую пищу можно заморозить сразу.

Горячую пищу также можно быстро заморозить. Это почти не влияет на другую пищу (оставляйте расстояние минимум 5 мм между продуктами).



■ Индикаторы панели управления

- В обычных условиях эксплуатации индикаторы отключены с целью экономии электроэнергии. Однако они загораются в следующих случаях.
 - Во время Fresh Freezing
 - Во время QUICK
 - Во время работы ECO NAVI
 - Все индикаторы загораются приблизительно на 5 секунд после включения питания.

*¹ Эффективность зависит от температуры окружающей среды, освещенности, от того, сколько раз и когда открывались и закрывались дверцы, а также от того, в каком состоянии хранится пища.

*² Датчик интенсивности освещения определяет уровень темноты приблизительно от 3 до 10 люксов и меньше.

- Настройка активации функции ECO NAVI
 - Функция ECO NAVI активируется автоматически только тогда, когда температурный режим в морозильной и холодильной камерах установлен на «2» (однако ECO NAVI не работает одновременно с функцией fresh freezing или с «QUICK» во время приготовления льда).
 - Невозможно принудительно активировать функцию ECO NAVI.

Функция ECO NAVI может не работать в зависимости от условий использования холодильника. Чтобы получить дополнительную информацию, см. стр. 30.

Как пользоваться функцией fresh freezing, см. стр. 14.

Как пользоваться панелью управления, см. стр. 8.

Оглавление

Подготовка и проверка

Правила техники безопасности

Стр

4

Подготовка

6

Повседневная эксплуатация

КАК ПОЛЬЗОВАТЬСЯ ПАНЕЛЬЮ УПРАВЛЕНИЯ

8

Правила пользования холодильником

10

Полезные функции

- Холодильная камера / отделение для хранения охлажденных продуктов

12

Регулировка высоты полок

- Отделение fresh freezing

14

- Камера ледогенератора

16

- Морозильная камера / Камера для овощей и фруктов

18

РЕГУЛИРОВАНИЕ ТЕМПЕРАТУРЫ

- Холодильная камера / Морозильная камера

19

Дополнительные сведения

Правила ухода за холодильником

20

Уход за холодильником

- Внутреннее пространство холодильника

21

- Автоматический ледогенератор

22

Контейнер для воды / Водоочистной фильтр

Поддон для льда

23

Действия пользователя в различных ситуациях

Прекращение подачи электропитания / длительное отсутствие пользователя / переезд на другое место жительства

24

Действия в случае появления некоторых видов звуковой и световой индикации

25

Возможные неполадки и их устранение

28

Технические характеристики холодильника и комплектующие, приобретаемые дополнительно

31

Правила техники безопасности

Просьба
прочсть обязательно

Настоящие правила техники безопасности призваны предотвратить нанесение вреда здоровью и материального ущерба как самому пользователю, так и окружающим.

■ **Принятые обозначения, показывающие степень тяжести вреда для здоровья и материального ущерба, которые могут быть нанесены из-за нарушения правил техники безопасности:**



ОСТОРОЖНО!

Такой знак обозначает, что нарушение данного правила ТБ может привести к смерти или к серьезной травме.



ВНИМАНИЕ!

Такой знак предупреждает, что нарушение этого правила ТБ может повлечь нанесение вреда здоровью и/или материального ущерба.

■ **Конкретное содержание требований техники безопасности обозначается следующим образом:**



«Запрещено!» (данное действие запрещено).



«Выполнить!» (данное действие обязательно к выполнению).



ОСТОРОЖНО!

Сетевой шнур и вилка...



- Регулярно удаляйте пыль с вилки сети питания.
- Для подключения используйте отдельную розетку переменного тока номиналом 220 В. Если шнур висит под углом к розетке, следует вставить вилку в розетку до конца.
- Вынимая вилку из розетки, беритесь за внешний край самой вилки, а не за сетевой шнур.
- При уходе за холодильником, предварительно обязательно отключите его от сети питания, вынув шнур.
- Если длительное время Вы не пользуетесь холодильником, обязательно отключите его, вынув вилку из розетки. (В противном случае, это может стать причиной возгорания или удара электротоком)
- По поводу ремонта сетевого шнура и вилки обращайтесь в авторизованный сервисный центр.



- Не касайтесь вилки шнура электропитания влажными руками.
- Не делайте ничего, что может привести к повреждению сетевого шнура или вилки.
- Не эксплуатируйте холодильник при неисправном сетевом шнуре или/и вилке, а также если вилка плохо дружит в розетке.

Сверху на холодильнике...



- Категорически запрещается размещать посторонние предметы. Из-за вибрации они могут упасть.



В случае поломки или возникновения внештатной ситуации немедленно прекратите эксплуатацию.

(В противном случае, это может стать причиной возгорания, задымления или удара электротоком)

Примеры внештатной ситуации или поломки:

- Шнур или/и вилка сети питания очень горячие
- На шнуре имеются значительные повреждения
- Ощущается запах гари
- Электросеть «искрит»
- Немедленно отключите холодильник от сети и обратитесь в авторизованный сервисный центр Панасоник по поводу диагностики и ремонта

При пользовании холодильником...



- Не висните на дверцах и не залезайте на них.
- Не прикасайтесь руками к механическому модулю, расположенному в верхней части поддона для льда;
- Не извлекайте поддон для льда, не отключив функцию, обеспечивающую процесс приготовления льда;
- Не допускайте попадания воды на корпус и внутрь холодильника;
- Не допускайте повреждения контура хладагента (находится на тыльной поверхности устройства);
- Не храните в холодильнике легковоспламеняющиеся вещества;
- Не храните в холодильнике химикалии и образцы материалов для научных исследований;
- Не пользуйтесь вблизи холодильника горючими аэрозолями;
- Не устанавливайте в холодильнике электрическую аппаратуру, в частности, приборы для дезодорации воздуха. Если произойдет утечка хладагента, это может привести к возгоранию из-за искрения контактов аппаратуры.
- Не используйте механические приспособления или другие способы, чтобы ускорить размораживание, кроме способов, рекомендованных производителем.



- Этот прибор не предназначен для использования лицами (в том числе детьми) с ограниченными физическими, сенсорными или умственными возможностями или с недостаточным опытом и знаниями; они могут пользоваться прибором только под надзором человека, отвечающего за них. За детьми нужно присматривать, чтобы они не играли с прибором.
- Наполняйте только питьевой водой.

Для того, чтобы избежать травм, ожогов и поломок...



ВНИМАНИЕ!

Для уменьшения опасности возгорания, поражения током, травмы, взрыва и т. п.

При установке холодильника...



- Примите дополнительные меры безопасности, чтобы предотвратить переворачивание холодильника во время землетрясения (стр. 7)
- При эксплуатации холодильника в помещении с повышенной влажностью, установите заземление или изоляционное оборудование. (По вопросам заземления и защиты проконсультируйтесь в авторизованном сервисном центре Panasonic)



- Запрещается устанавливать холодильник в местах, не защищенных от попадания воды.
- Не следует устранять или загромождать зазоры между холодильником и находящимися рядом с ним поверхностями, поскольку в случае утечки хладагента это может привести к скапливанию этого вещества в зазорах и, как следствие, к возгоранию.

При утилизации холодильника...



- В случае утилизации холодильника, снимите дверное уплотнение. (Проверьте, чтобы в холодильнике не спрятался ребенок.)
- В холодильнике используется легковоспламеняющийся газ. Для теплоизоляции этого холодильника используется циклопентан. Когда Вы будете выбрасывать этот прибор, пожалуйста, сделайте это надлежащим образом.

В аварийной ситуации...



- Категорически запрещается снимать заднюю крышку;
- Категорически запрещается самостоятельно раз- бирать, ремонтировать и переделывать холодиль- ник. (Существует опасность возникновения возгорания, поражения электротоком или взрыва)



- В случае утечки бытового газа немедленно проветрите помещение;
- В данном холодильнике используется горючий хладагент, поэтому в случае повреждения контура хладагента (расположен с тыльной стороны холодильника), проветрите помещение и обратитесь за помощью в авторизованный сервисный центр. (Существует опасность возникновения возгорания, поражения электротоком или взрыва)

При размещении продуктов...



- Следите за тем, чтобы продукты не выступали за границы стеклянной полки.
- Не размещайте на полках, расположенных в дверцах, предметы, которые не касаются дна полок; (В случае падения продуктов, существует опасность получения травмы.)
- Не замораживайте бутылки с жидкостью. (При замерзании жидкость расширяется и может разорвать бутылку.)
- Не прикасайтесь влажными руками к замороженной пище или контейнерам (особенно металлическим), льду или лотку для fresh freezing (морозильный блок стр. 14). (Это может привести к обморожению.)
- Нельзя есть продукты с неприятным запахом и изменившимся цветом. (Это может вызвать отравление.)



При открывании и закрывании дверец...



- Нельзя открывать и закрывать дверцы в то время, когда кто- то касается их.
- Нельзя закрывать дверцы, не убрав пальцы с верха выдвижных частей холодильника. Это может привести к защемлению пальцев.
- Не подставляйте ноги под нижний ящик.
- Будьте внимательны, чтобы не защемить ногу нижней выдвижной камерой холодильника.



При уходе за холодильником...



- Осторожно производите снятие и обратную установку стеклянной полки. Упавшая полка может нанести серьезную травму.



- Нельзя протирать металлические направляющие рельсы выдвижных частей.
- Не подсовывайте руки и ноги под днище холодильника. (Будьте осторожны, не поранитесь о край стального листа)

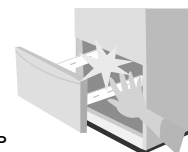

При перемещении и транспортировке устройства...



- В случае если холодильник предполагается перемещать по легко повреждаемой поверхности, для ее предо-хранения нужно предварительно подстелить плотную ткань и т.п.
- Переносите холодильник за специальные рукоятки. (Скользкие руки могут стать причиной травмы.)



Подготовка

- Данный продукт предназначен для домашнего использования и похожих ситуаций, таких как:
 - столовые в магазинах, офисах и т.п.;
 - жилые дома на ферме, гостиницы, мотели и другие типы жилых апартаментов;
 - гостиницы, предоставляющие номер с завтраком;
 - кейтеринг (рестораны выездного обслуживания) и т.п., не относящееся к розничному бизнесу.

1 Устанавливать холодильник можно в следующих местах:

- Местах, не подверженных действию тепла и прямого попадания солнечных лучей; Это позволяет свести охлаждение к минимуму и предотвратить излишнюю растрату электроэнергии.
- Местах с низкой влажностью и хорошей вентиляцией; Это позволяет предотвратить коррозию и образование конденсата.
- Местах со стабильной горизонтальной опорной поверхностью; Во избежание вдавливания или изменения цвета ковров, татами или виниловых полов поместите доску под холодильник.
- Разместите холодильник подальше от других приборов. Это предотвратит шумовое воздействие и некорректное изображение на экране телевизора и других приборов.
- Местах, позволяющих легко производить очистку вилки от пыли; Вытирайте регулярно пыль (чтобы избежать пожара, вызванного пылью).
- Местах с достаточным пространством для теплоотдачи. Тыльная часть холодильника может быть приставлена к стене (Оставьте пространство между холодильником и стеной, если слышен шум от вибрации или появляются обесцвеченные загрязнения на стенах).

■ Перед использованием холодильника впервые

- Протрите холодильник изнутри влажной мягкой тканью (стр. 20).
- Помойте резервуар для воды, очистительный фильтр и лоток для приготовления льда (стр. 22–23).

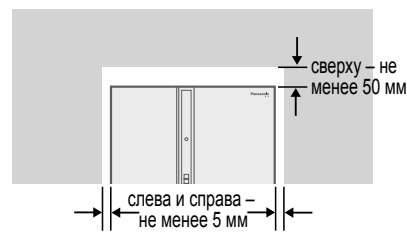

2 Зафиксируйте холодильник.

① Снимите крышку, которая закрывает ножки.

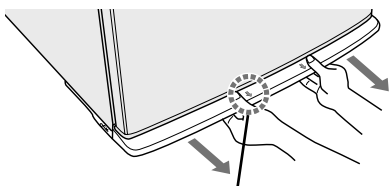

Возьмитесь руками за планку, как изображено на рис., и потяните в направлении, указанном стрелками;

② Путем вращения регулировочных ножек опустите их до поверхности пола и зафиксируйте (слева и справа);

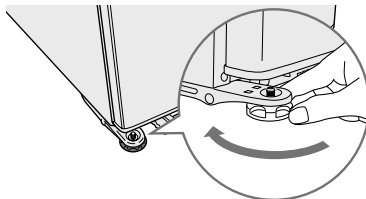

③ Установите крышку, которая закрывает ножки.

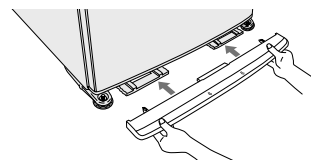

Выровняйте и держите оба края крышки, которая закрывает ножки основного корпуса, потом немного поднимите ее и прикрепите.

- Если холодильник зафиксирован недостаточно хорошо, при открывании и закрывании дверей может раздаваться стук. Это не является признаком каких-либо функциональных неполадок, просто следует лучше зафиксировать холодильник на стабильной горизонтальной поверхности.



■ Если дверца наклонена вниз

Поворотом регулировочной ножки с одной стороны выставьте холодильник таким образом, чтобы он встал строго горизонтально на поверхности пола.

- Под действием тяжести продуктов и из-за давления холодильника на пол по истечении примерно 4–5 суток с момента установки горизонтальность холодильника может нарушиться. В этом случае произведите повторную регулировку способом, описанным выше.
- Если даже после этого наклон сохраняется, воспользуйтесь комплектом выравнивающих пластин (приобретается дополнительно). (стр. 31)

- **Вы продумали, что нужно делать, чтобы холодильник не перевернулся?**
Зафиксируйте холодильник ремнями и крюками, чтобы он не перевернулся.

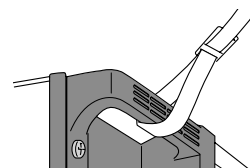

3 Вставление вилки шнура питания в розетку.

Подсоедините штепсель электропитания непосредственно к розетке с напряжением в 220 В переменного тока и с силой тока в 5 А и выше.

- Вилку можно вставить в розетку сразу же после установки холодильника;
- При включении питания может происходить нагрев внешних поверхностей холодильника и воздуха вокруг него; (приблизительно 50°C–60°C при температуре окружающей среды 30°C), когда холодильник подключен к электропитанию, но это не свидетельствует о поломке.
- В случае извлечения вилки из розетки снова вставлять вилку можно не ранее чем через 7 минут (стр. 24).

4 Охлаждение внутреннего пространства холодильника

- Для охлаждения внутреннего пространства холодильника до нужной температуры требуется примерно 4 часа;
- В жаркое время года для охлаждения холодильной камеры до нужной температуры может потребоваться 24 часа и даже больше;
- Функция приготовления льда начинает действовать только после достаточного охлаждения внутреннего пространства холодильника;
- Используйте функцию fresh freezing только после того, как лоток для fresh freezing был достаточно заморожен (во время жаркой погоды, например, летом, может понадобиться минимум 24 часа для достаточного замораживания лотка для замораживания).

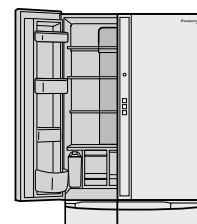

Убедительная просьба

- Нельзя открывать дверцы холодильника, пока он недостаточно охлажден. (Попадание теплого воздуха внутрь холодильной камеры существенно замедляет процесс охлаждения.)

Убедительная просьба

- **Не отрывайте наклейки, расположенные на тыльной поверхности холодильника.**

Отверстие для заполнения термоизоляционным материалом. Если Вы их оторвете, охлаждающая способность холодильника уменьшится. Если Вы все же сделали это, то вырежьте квадратики из упаковочной ленты и приклейте их на место оторванных наклеек.

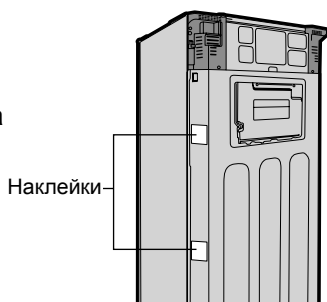

- **Убедитесь, что сверху на холодильнике нет посторонних предметов.**

Эта поверхность может нагреваться теплом, исходящим от компрессора, расположенного в верхней части холодильника. Если будет тяжело высвобождать тепло, способность к охлаждению может ухудшиться.

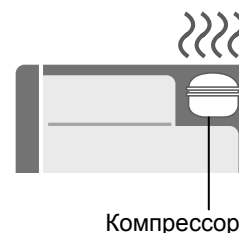

КАК ПОЛЬЗОВАТЬСЯ ПАНЕЛЬЮ УПРАВЛЕНИЯ

- В обычных условиях эксплуатации индикаторы отключены с целью экономии электроэнергии.
 - Во время работы fresh freezing, QUICK или ECO NAVI включается соответствующая лампа, чтобы сообщить о выполнении данной операции.
 - Все индикаторы загораются после включения прибора, а затем гаснут приблизительно через 5 секунд.

Индикатор область

Операция область

Лампа ECO NAVI

Датчик интенсивности освещения

Индикатор уведомлений

«FRESH FREEZING»

Приготовление льда

FRESH FREEZING/ Приготовление льда

Отображает температурные настройки морозильного и холодильного отделений

Кнопка выбора ВВЕРХ
(изменяет элементы выбора вверх)

Кнопка Menu/Enter

Кнопка выбора ВНИЗ
(изменяет элементы выбора вниз)

ECONAVI

88

FRESH FREEZING ON

AUTO ICE MAKER QUICK

NORMAL

OFF

FREEZER

FRIDGE

POWERFUL

3

2

1

^

MENU ENTER

v

Загорается во время работы ECO NAVI

- Если во время работы ECO NAVI температурный режим в морозильной или холодильной камерах установлен не на «2», работа ECO NAVI прекращается.
- Функцию ECO NAVI нельзя включить во время работы fresh freezing и QUICK.
- Лампу можно выключить, если она Вам мешает (стр. 27).

Определяет уровень освещенности возле холодильника и выполняет функцию ECO NAVI.

Сообщает о нарушениях в работе, деморежим (стр. 25)

Загорается во время работы FRESH FREEZING

Загорается при установке AUTO ICE MAKER

Всегда включено во время работы QUICK (стр. 16)

Загорается, когда установлен обычный режим приготовления льда.

Загорается, когда функция FRESH FREEZING и функция приготовления льда отключены.

Загорается, когда установлен каждый температурный режим (режим POWERFUL можно установить, только когда установлен температурный режим морозильного отделения)

С помощью кнопки выберите меню или элемент настройки, а потом нажмите кнопку, чтобы подтвердить выбор.

	Настройки на время покупки	Чтобы изменить настройки
FRESH FREEZING	OFF	стр. 14–15
Приготовление льда	NORMAL	стр. 16–17
Холодильная камера	2	стр. 19
Морозильная камера	2	стр. 19

<Индикаторы панели управления> (с целью демонстрации все индикаторы включены)

- Настройки можно изменить только тогда, когда дверцы холодильной камеры закрыты.
- Когда работает функция замораживания «POWERFUL», «QUICK» или «FRESH FREEZING», потребление электроэнергии увеличивается.
- Если в области индикатора уведомлений при нажатии кнопки отображается «CL», это означает, что включена блокировка выполнения функций (стр. 27).
- Не подвергайте панель управления сильному воздействию и не бейте ее твердым предметом (поверхность может треснуть или поцарапаться).

Чтобы изменить настройку, сначала выберите элемент меню, который хотите изменить, а потом выберите желаемую настройку.

Процедура (основная процедура управления кнопками)



Пример дисплея (изменение настройки морозильной камеры с «2» на «3»)

Выберите элемент меню

1 Нажмите кнопку .

Отображается меню.



2 Нажмите кнопку  или .

чтобы изменить элемент меню, который мигает.

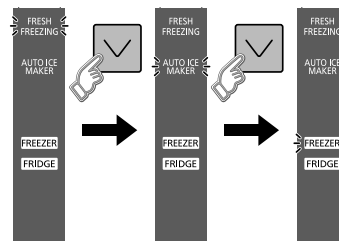



3 Нажмите кнопку .

чтобы подтвердить выбор элемента меню.



● Чтобы проверить текущую настройку, выполните действия 1–3, описанные выше (элемент мигает на дисплее).

Измените настройку элемента на желаемую.

4 Нажмите кнопку  или .

чтобы установить элемент настройки, который мигает.

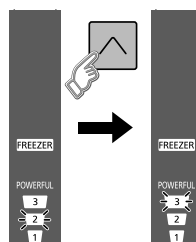

5 Нажмите кнопку .

Прозвучит сигнал, и настройка будет завершена (вскоре индикатор погаснет).

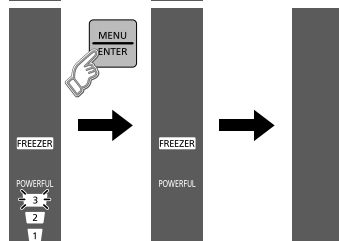

Убедительная просьба

● Если во время изменения настройки никакие действия не выполняются в течение 10 секунд, индикаторы гаснут. Если они погасли, настройку нужно выполнить с самого начала.

Правила пользования холодильником

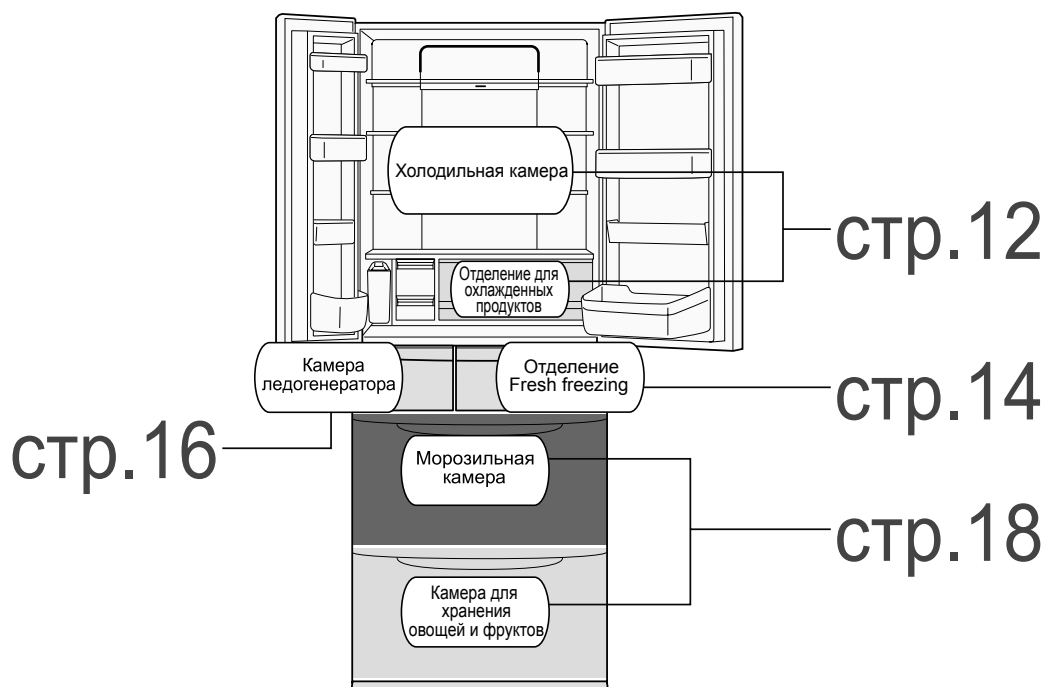

<p>Примерно 6°C ~</p> <p>Примерно 3°C</p>	<p>Холодильная камера</p>	<p>Для хранения продуктов, предназначенных для быстрого потребления Для сравнительно кратковременного хранения обычных продуктов и напитков повседневного потребления</p> 
<p>Примерно 2°C ~</p> <p>Примерно 0°C</p>	<p>Отделение для охлажденных продуктов</p>	<p>Для пищи и напитков, которые не нужно замораживать Для пищи или молочных продуктов, которые прошли технологическую обработку.</p> 
<p>Примерно -17°C ~</p> <p>Примерно -19°C</p>	<p>Отделение Fresh freezing</p>	<p>«Для замораживания, благодаря которому пища остается свежей» Мясо, рыбу и другие продукты, такие как горячий рис и другую горячую пищу, можно сохранить свежими с помощью быстрой заморозки в отделении fresh freezing*1. *1 Во время работы fresh freezing пища быстро замораживается с помощью обдува холодного воздуха и лотка для fresh freezing.</p>
<p>Примерно -18°C ~</p> <p>Примерно -20°C</p>	<p>Морозильное отделение</p>	<p>Для длительного хранения продуктов Хранение замороженных продуктов</p> 
<p>Примерно 8°C ~</p> <p>Примерно 3°C</p>	<p>Камера для хранения овощей и фруктов</p>	<p>Для хранения плодов и зелени Хранение овощей, фруктов и зелени в условиях высокой влажности с сохранением их свежести в течение длительного времени</p> 

* Температурные режимы, указанные выше, действуют, когда настройка установлена на [2].
Температура может несколько колебаться в зависимости от условий эксплуатации холодильника.

Что и куда класть?

Холодильная камера	Отделение для охлажденных продуктов	Морозильная камера	Камера для овощей и фруктов
 Фарш – примерно 2 суток	 Фарш – примерно 2,5 суток  Свежая кета – примерно 4 суток  Говядина и свинина – примерно 3 - 5 суток	 Фарш – примерно 1 месяц  Свежая кета, говядина и свинина – примерно 1,5 месяца  Хлеб, вареный рис – примерно 2 месяца	 Шпинат (нижняя полка) – примерно 5 суток  Капуста китайская (нижняя полка) – примерно 7 суток  Помидоры (верхняя полка) – примерно 10 суток

Следующие продукты необходимо хранить в герметичных упаковках или пакетах



Это нужно для предотвращения изменения цвета поверхностей холодильника!

- Различные цитрусовые (→ может произойти обесцвечивание пластика)



Для предотвращения распространения запаха!

- Лук и другие продукты с сильным запахом (→ может произойти распространение запаха и впитывание его другими продуктами)



Примерные сроки хранения продуктов без упаковки в отделении для охлажденных продуктов

Примеры продуктов	Примерный срок хранения
Сэндвичи	Примерно 3 часа
Свежая рыба	Примерно 6 часа
Салат, винегрет	Примерно 6 часа
Приправленный омлет	Примерно 9 часа

(Согласно оценкам фирмы-изготовителя)

• Срок хранения продуктов может изменяться в зависимости от степени их свежести на момент помещения в холодильник, состояния эксплуатации холодильника и от других факторов. Данные в приведенной выше таблице указаны для следующих условий: температура окружающего воздуха +30°C, установочный уровень охлаждения внутри всех камер холодильника на «2» (при отсутствии частого открывания/закрывания холодильника).

Правила экономии электроэнергии

Основная информация по энергосбережению: Берегите холодный воздух!

Не забивайте холодильник продуктами до отказа.

Из-за перекрытия путей циркуляции холодного воздуха напрасный расход электроэнергии может составить 5–15%! Обязательно оставляйте зазоры между продуктами.



Не загораживайте выпускное отверстие холодного воздуха.

Из-за невозможности нормального прохождения холодного воздуха не только замедляется процесс охлаждения внутреннего пространства холодильника, но и значительно возрастает расход электроэнергии.

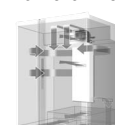

- Холодный воздух поступает слева, справа и сверху (стрелки) с тыльной стороны.

Старайтесь как можно реже и на возможно меньшее время открывать дверцы холодильника.

Тем самым вы сведете к минимуму утечку холодного воздуха из холодильника и сможете избежать напрасного расхода электроэнергии.



Горячим продуктам сначала дайте остыть вне холодильника и только после этого помещайте их в него

Помещение в холодильник горячих продуктов приводит не только к повышению температуры внутри холодильника и, как следствие, к перерасходу электроэнергии, но и отрицательно влияет на сохранность других продуктов, находящихся в холодильном отделении.



Лучше не класть в холодильник те продукты, которые без вреда для них можно хранить вне холодильника.

■ Для оптимального сбережения этих продуктов будет вполне достаточно положить их в прохладное темное место. Нет необходимости хранить в холодильнике неразрезанный репчатый лук, картофель и т. п., если только в квартире не слишком жарко.

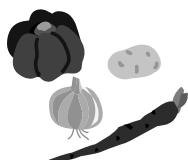

■ Охлаждайте названные продукты только непосредственно перед едой! В случае чрезмерного охлаждения нерезанных тропических фруктов они могут потерять цвет, а ценность их витаминов может утратиться.



Правила пользования ХОЛОДИЛЬНИКОМ

Холодильная камера

отделение для
охлажденных продуктов

Холодильная камера

Составная полка (третья полка сверху) может быть разделена на две половины.

■ Снимите переднюю половину и установите ее сверху



● Это позволит легко разместить даже большие кастрюли и высокие пивные банки.

■ Снимите переднюю половину и установите ее снизу

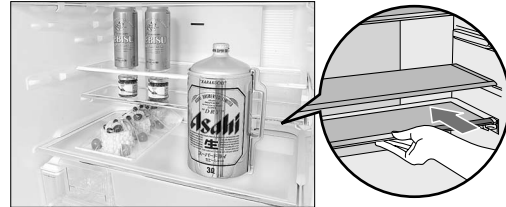

● Это позволит разместить много мелких емкостей.

Высоту полки (только второй сверху) можно регулировать.

- ① Приподнимите дальний от себя край полки, и потяните полку на себя. ② Тяните полку, наклоняя ее вниз. ③ Вытащите полку, повернув ее.

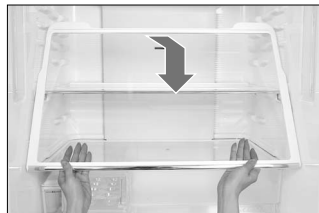
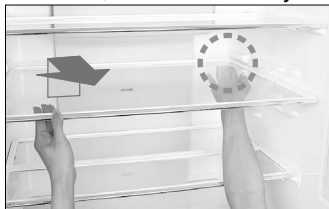

■ Если дверцы нельзя полностью открыть...
→ Перед тем, как приподнять полку, снимите переднюю половину составной полки и установите ее сверху или снизу.

④ Действуя в обратной последовательности, установите полку на нужное Вам место.



Положение дверных полок можно изменять

■ Переставьте дверную мини-полку и бутылочную полку.

(Вторая снизу на левой дверце)

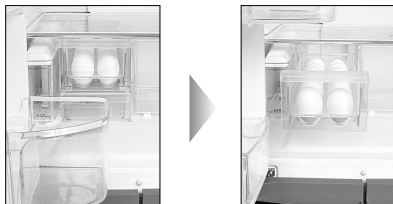

При открытой только на 90° левой дверце вы получите возможность легко извлекать коробки для яиц и т.п.

■ Установите в нужное Вам место.

(Для правой дверцы только первая полка сверху)
(Для левой дверцы только вторая полка сверху)

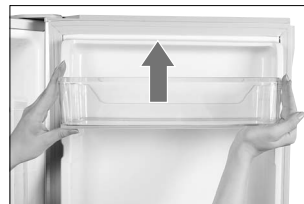

Когда Вы держите один край полки одной рукой, слегка подталкивайте другой край, чтобы поднять ее.

Убедительная просьба

● При размещении продуктов, обладающих высокой влажностью, перед выпускным воздушным отверстием они могут замерзнуть. (стр. 11)

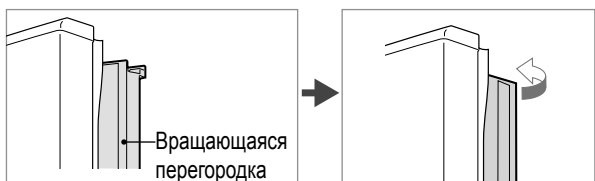

Вращающаяся перегородка

Вращающаяся секция открыта

Верните вращающуюся секцию в исходное положение

Вращающаяся перегородка

Если она открыта в Вашу сторону, верните ее в прежнее положение. (Иначе ее можно повредить)

СТЕКЛЯННОЙ ПОЛКИ

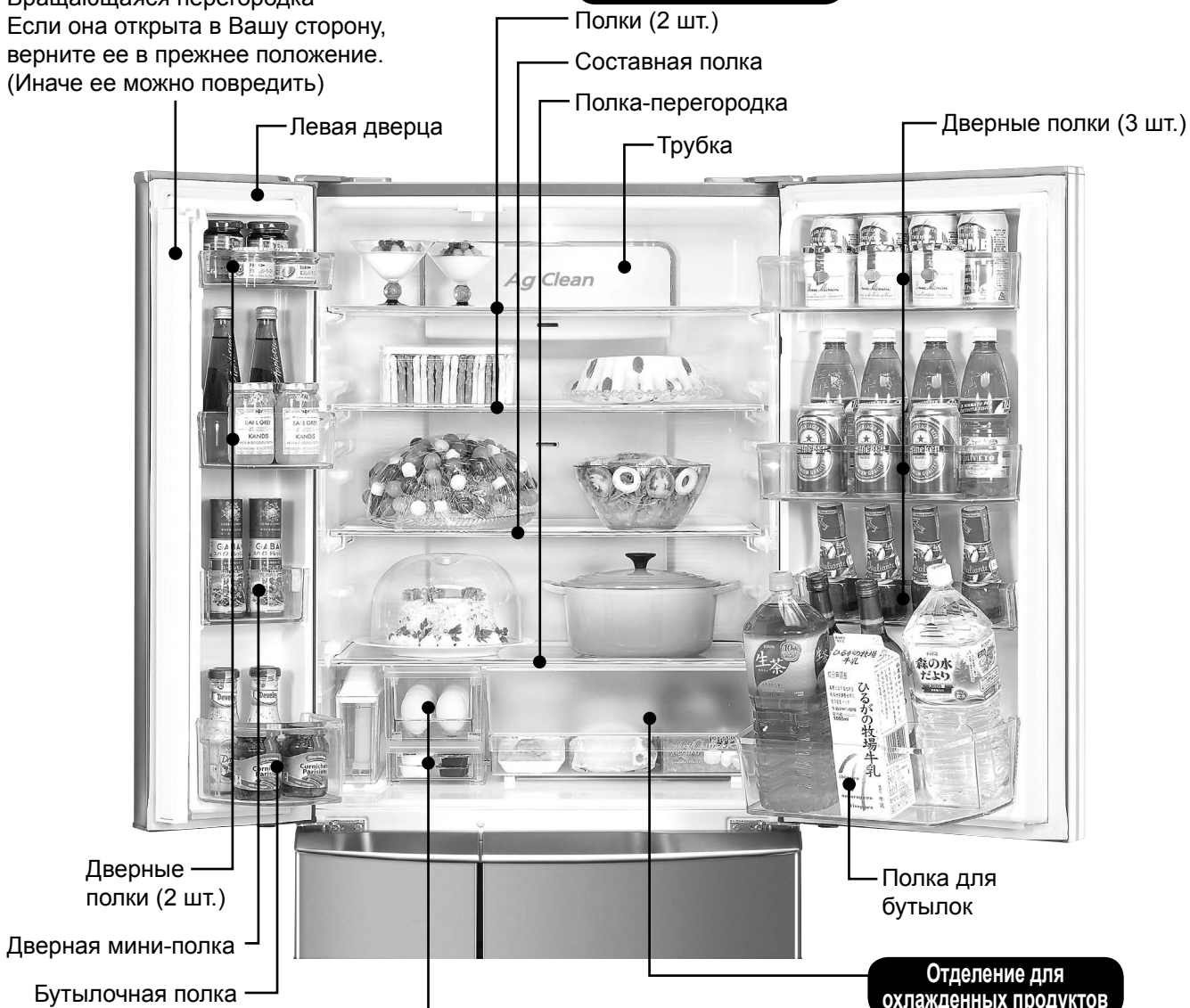

Отделение для охлажденных продуктов

Контейнер для небольших предметов



Коробка для яиц (вместает 12 шт.)



● В зависимости от состояния продуктов может происходить их частичное замораживание. В этом случае следует изменить положение продуктов в холодильнике или установить уровень охлаждения «1».

Правила пользования ХОЛОДИЛЬНИКОМ

Отделение Fresh Freezing

Во время работы fresh freezing пища быстро замораживается благодаря обдувке холодным воздухом и лотку fresh freezing.

Использование «FRESH FREEZING»

1 Заверните пищу в полиэтиленовую упаковку или поместите ее в пакеты для хранения в морозильнике и положите ее на лоток для fresh freezing (алюминиевый лоток).

• При первом использовании отделения fresh freezing проверьте, чтобы лоток для fresh freezing был достаточно замороженным для использования (во время жаркой погоды, например, летом, может понадобиться минимум 24 часа для достаточного замораживания лотка).



Лоток для fresh freezing



Лоток для fresh freezing состоит из лотка для хранения и алюминиевого лотка (алюминиевый лоток нельзя снять).

2 Чтобы начать работу fresh freezing, выполните следующие шаги. (Эту функцию нельзя установить одновременно с «QUICK»).

Работа fresh freezing автоматически прекращается приблизительно через 150 минут.

(Если пища недостаточно заморожена, запустите функцию «Fresh Freezing» снова: стр. 15)

① Нажмите кнопку .



④ Убедитесь, что мигает .

② Убедитесь, что мигает .

⑤ Нажмите кнопку . Прозвучит сигнал, и настройка будет завершена ( и  горят).

③ Нажмите кнопку , чтобы подтвердить «FRESH FREEZING».

■ Чтобы прекратить работу функции fresh freezing до ее завершения

После выполнения шагов от ■ до ③ убедитесь, что мигает , затем нажмите . Прозвучит сигнал, и работа функции fresh freezing прекратится (вскоре индикатор погаснет).



Как пользоваться функцией fresh freezing

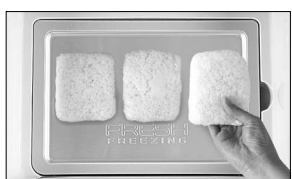

1. Плотно заверните пищу!

- Заверните пищу в полиэтиленовую упаковку, выпустив весь воздух изнутри.
- Разделите пищу на маленькие части толщиной приблизительно 2 см.
- Если, например, Вы используете тарелки из полистирола или герметичные контейнеры, передача температуры будет низкой, поэтому пища будет недостаточно замораживаться.

2. Расположите пищу по всей поверхности лотка для fresh freezing ровным слоем!

- Сохраняйте расстояние между продуктами (оставляйте расстояние минимум 5 мм).
- Расположите упаковки с пищей по всей поверхности лотка для fresh freezing ровным слоем, но не кладите их друг на друга.

3. Горячую пищу также нужно заворачивать!

- Также плотно заверните горячую пищу.
- На примере риса функция fresh freezing может обработать приблизительно 3 чаши риса за один раз.

Убедительная просьба

- Не помещайте бутылки или банки (они могут треснуть или лопнуть).
- Не помещайте слишком горячие предметы, которые Вы не можете держать голыми руками. Из-за высокой температуры лоток для fresh freezing может деформироваться (он может выдерживать температуру до 75°C).
- Не ставьте предметы, которые выше, чем лоток (дверца не сможет полностью закрыться, что приведет к появлению инея).

Имейте в виду

- Вещество для холодного хранения в лотке для fresh freezing соответствует стандартам безопасности пищевых продуктов Японской лаборатории изучения пищевых продуктов.
- Если функция fresh freezing активирована во время размораживания, операция завершится позже, потому что функция fresh freezing начнет работать после завершения размораживания.
- Если QUICK будет установлена во время работы функции fresh freezing, то работа fresh freezing будет остановлена.

■ Вопросы и ответы

Вопросы	Причина/решение
<p>Как можно использовать отделение fresh freezing, когда функция fresh freezing не работает?</p>	<ul style="list-style-type: none"> ● Его можно использовать как морозильную камеру.
<p>Можно ли пищу хранить долгое время?</p>	<ul style="list-style-type: none"> ● В морозильной камере рекомендовано длительное хранение свежей замороженной пищи. ● Для длительного хранения мороженого, которое содержит много молочного жира, рекомендуется морозильная камера.
<p>Действие fresh freezing заканчивается, а пища не заморожена или недостаточно заморожена.</p>	<ul style="list-style-type: none"> ● Заморожен ли лоток для fresh freezing? → В жаркую погоду, когда горячая пища кладется много раз, или после мытья лотка процесс замораживания лотка для fresh freezing может длиться 24 часа и более. ● Замораживание может быть недостаточным в зависимости от типа пищи, упаковки, количества пищи и частоты открывания дверцы. В таком случае запустите «FRESH FREEZING» снова.
<p>Звучит громкий звук. Нет ли нарушений в работе холодильника?</p>	<ul style="list-style-type: none"> ● Звук раздается немного громче во время работы fresh freezing, но это не означает, что в работе холодильника есть нарушения.

Правила пользования холодильником

Камера ледогенератора



Для получения льда требуется всего лишь около 2 часов!

При использовании отделения для приготовления льда впервые выбросите первые одну или две порции льда. В лед могут попасть запах или пыль.

Время приготовления льда увеличивается в следующих случаях:

- При первоначальной эксплуатации холодильника (приготовление льда может начаться только после достаточного охлаждения внутреннего пространства холодильника, а этот процесс может занять 24 часа и более.);
- При слишком частом открывании холодильника;
- При размещении слишком большого количества продуктов для одновременного хранения;
- При слишком низкой температуре окружающего воздуха, например, зимой;
- В случае перебоев подачи электропитания;
- После того, как поддон для льда был вымыт (стр. 23)

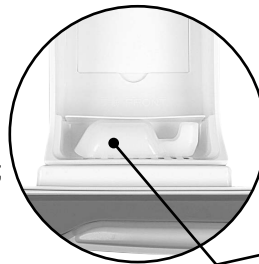

Лопатка для льда [ice shovel] (расположена на передней стенке ящика)



Контейнер для воды

Приготовление льда

1 Извлеките контейнер для воды



- Как только уровень воды опустится до нижней границы, долейте воду. (меняйте воду хотя бы 1 раз в неделю)

2 Налейте в него воды

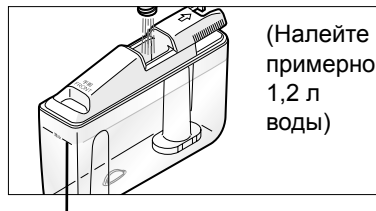

(Налейте примерно 1,2 л воды)

- Налейте воды до верхней линии на контейнере.

3 Установите контейнер на прежнее место (начнется процесс приготовления льда)

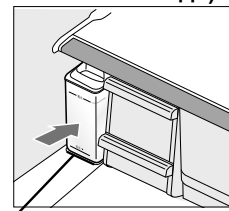

- Вставьте контейнер в направлении, по-казанном стрелкой, так, чтобы он пересек эту линию (если бак не будет правильно установлен, то не будет производиться подача воды и не удастся приготовить лед)

■ Если Вам нужно быстро приготовить лед, активируйте функцию «QUICK»

(Скорость автоматического приготовления льда увеличивается. Лед образуется за 80 минут.)

Выберите «AUTO ICE MAKER».

Измените настройку на «QUICK».

① Нажмите кнопку .

④ Нажмите кнопку , чтобы начал мигать **QUICK**.

② Нажмите кнопку , чтобы начал мигать **AUTO ICE MAKER**.

⑤ Нажмите кнопку . Прозвучит сигнал, и настройка будет завершена.

③ Нажмите кнопку , чтобы подтвердить «AUTO ICE MAKER».

(Вскоре индикатор **AUTO ICE MAKER** погаснет, и только **QUICK** загорится.)

- Приблизительно через 6 часов автоматическое приготовление льда возвращается к нормальному режиму.
- Если индикатор мигает, выполняется размораживание. После его завершения автоматически начнет работать «QUICK».
- Если fresh freezing выполняется вручную во время «QUICK», быстрое QUICK отменяется.

* Температура окружающей среды составляет 20°C Температура в каждой камере установлена на «2» Дверцы не открываются и не закрываются.

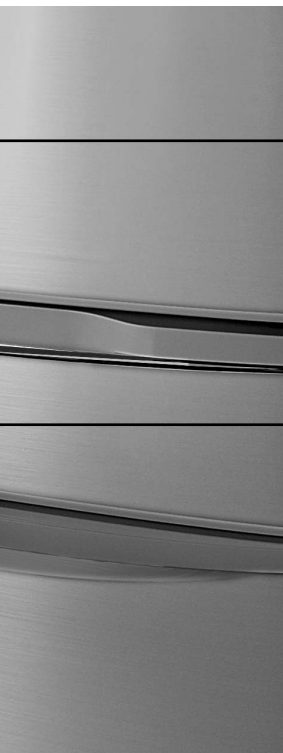

Звукоизоляционный мат
(просьба его не убирать)

Контейнер для воды

примерно 1,2 литра

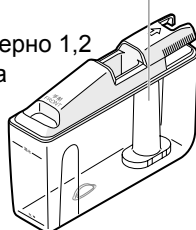

Водоочистной фильтр
(стр. 22)

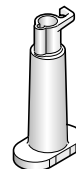

Имейте в виду

- При заполнении накопителя льдом процесс приготовления льда автоматически прекращается. Правильное определение момента заполнения будет невозможно в следующих случаях:

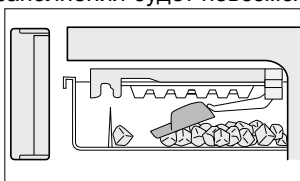

• Лопатка для льда находится внутри накопителя и контактирует с сенсорным рычажком

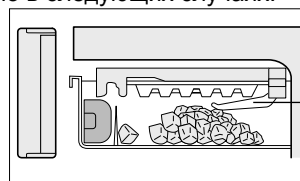

• Лед расположен горкой и контактирует с сенсорным рычажком

Если произойдет контакт льда с сенсорным рычажком (процесс приготовления льда при этом останавливается)

Убедительная просьба

- Не хлопайте дверцей отделения для приготовления льда, когда открываете/закрываете ее (лед может попасть в морозильную камеру или в другое место).
- Для приготовления льда нельзя непосредственно наливать воду в накопитель для него (это может привести к разрыву накопителя);
- Пожалуйста, используйте только питьевую воду для автоматического приготовления льда.
- Воду в контейнере для воды меняйте по меньшей мере 1 раз в неделю.

Чтобы остановить автоматическое приготовление льда

Останавливайте автоматическое приготовление льда, если Вы не хотите готовить лед, а также перед чисткой лотка для кубиков льда (стр. 23).

Выберите «AUTO ICE MAKER».

(1) Нажмите кнопку

(2) Нажмите кнопку , чтобы начал мигать

(3) Нажмите кнопку , чтобы подтвердить «AUTO ICE MAKER».

Измените настройку на «OFF».

(4) Нажмите кнопку , чтобы начал мигать

(5) Нажмите кнопку , чтобы подтвердить «OFF».



Когда прозвучит сигнал и индикатор прекратит мигать и загорится, настройка будет завершена (вскоре индикатор погаснет). Работа кнопок невозможна, когда звучит сигнал и мигает индикатор.

Убедительная просьба

- Когда звучит сигнал или мигает индикатор, не открывайте дверцу отделения для приготовления льда (процесс автоматического приготовления льда нельзя остановить).

Имейте в виду

- Кубики льда образуются приблизительно через два часа (лед издает звук, когда падает).



Жесткость не более 100 мг/л



Питьевая вода

Если Вы используете нижеуказанную воду, часто мойте резервуар для воды! (стр. 22)



- Если положить в воду лед, приготовленный из минеральной воды с большим количеством минеральных веществ, может образоваться белая взвесь, однако это не представляет никакой опасности.
- Не лейте в резервуар для воды такую жидкость.



Сок и т.п.



Спортивные напитки



Газированные напитки



Горячая вода

• Использование жидкостей этих видов может привести к поломке генератора льда или склеиванию кубиков льда

- Не кладите пищевые продукты в камеру ледогенератора. Это позволит правильно определить количество уже сделанного льда, и процесс его приготовления может быть прерван раньше времени.

Правила пользования холодильником

Морозильная камера

Камера для овощей и фруктов

Морозильная камера



Верхний контейнер морозильной камеры



Основной контейнер морозильной камеры

[Это пример хранения пищи.]

■ Если установлен режим «POWERFUL», пища дольше остается свежей, так как она хранится при температуре, которая ниже обычной (стр. 19).

■ Удобное место для вертикального хранения.

- Можно положить друг на друга две буханки хлеба.
- Пластиковые бутылки *, предназначенные для замораживания, также можно поставить здесь.

* Не храните другие бутылки, кроме пластиковых бутылок, которые специально предназначены для замораживания (стеклянные бутылки и т.д.), потому что они могут треснуть.

Три главных условия правильной заморозки

- 1 Продукты должны быть нарезаны небольшими, тонкими кусками.
- 2 Храните продукты небольшими, хорошо упакованными порциями.
- 3 Никогда не допускайте повторного замораживания продуктов.



Убедительная просьба

- Проверьте, чтобы пища в нижнем ящике морозильной камеры не затрагивала дно верхнего ящика (дверца не сможет полностью закрыться, что приведет к появлению инея).
- Повторное замораживание приводит к потере вкуса и питательных веществ, и вдобавок это негигиенично. Важно использовать все размороженные продукты.

Камера для овощей и фруктов



Контейнер для мелких плодов



Ящик для овощей

[Это пример хранения пищи. Контейнер для риса не является принадлежностью холодильника.]

■ Положение подставки для бутылок можно изменить

- ① Чтобы передвинуть подставку для бутылок, ее следует поднять.
- ② Вставьте подставку для бутылок в пазы ящика для овощей (установите ее в желаемое положение).



Подставка для бутылок

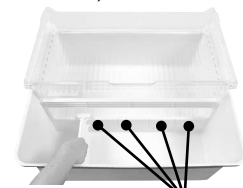

Пазы

- В переднем ряду ящика для овощей можно хранить два ряда 2-литровых пластиковых бутылок.

Убедительная просьба

- Для хранения нарезанных плодов, а также в случае очень длительного срока хранения овощей и фруктов необходима упаковка
- Герметически закрывайте рис перед хранением.
- Из-за высокой влажности могут образовываться капельки воды. В случае скопления водного конденсата протрите поверхности сухой тканью
- Большие контейнеры и овощи можно хранить, вынув из отделения для овощей малый ящик для овощей и основной ящик.



Помидоры и зеленый перец советуем класть в контейнер для мелких плодов, а листовые овощи – в основной контейнер, где они будут защищены от высыхания!

РЕГУЛИРОВАНИЕ ТЕМПЕРАТУРЫ

Холодильная камера

Морозильная камера

Русский

В обычных условиях эксплуатации используйте холодильник с температурным режимом «2». Однако температуру можно отрегулировать, если Вы хотите изменить условия охлаждения.

Процедура

Холодильная камера

Морозильная камера

Выберите «FRIDGE» или «FREEZER».

① Нажмите кнопку .



② Нажмите кнопку , чтобы начал мигать **FRIDGE** или **FREEZER**.

③ Нажмите кнопку , чтобы подтвердить **FRIDGE** или **FREEZER**.





Состояние настройки определяется миганием.

Измените настройку элемента на желаемую.

④ Нажмите кнопку  или , чтобы начал мигать необходимый индикатор.

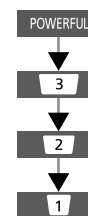
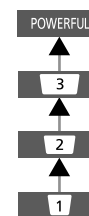
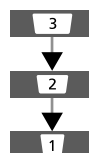
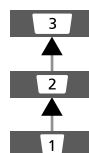
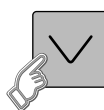
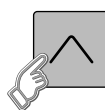
С каждым нажатием мигает следующий индикатор.



⑤ Нажмите кнопку . Прозвучит сигнал, и настройка будет завершена. (вскоре индикатор погаснет).

Индикатор	FRIDGE	FREEZER
POWERFUL	—	Приблизительно от 3°C до 4°C ниже, чем «2»
3	Приблизительно от 2°C до 3°C ниже, чем «2»	Приблизительно от 2°C до 3°C ниже, чем «2»
2	Приблизительно от 3°C до 6°C	Приблизительно от -18°C до -20°C
1	Приблизительно от 2°C до 3°C выше, чем «2»	Приблизительно от 2°C до 3°C выше, чем «2»

(Это приблизительные данные при условии, что температура окружающей среды составляет 30°C, в холодильнике нет пищи и внутренняя температура камеры стабилизировалась. Температурные режимы могут отличаться в зависимости от температуры окружающей среды, условий хранения пищи, открывания/закрывания дверец и других условий использования.)

Имейте в виду

- Во время замораживания в режиме «POWERFUL» потребляется на 20% электроэнергии больше, чем обычно.

Правила ухода за ХОЛОДИЛЬНИКОМ

Перед чисткой проверяйте, чтобы штепсель был отсоединен от сети электропитания.

1 Если произошло загрязнение, удаляйте его сразу!

Загрязнение с внутренних частей холодильника следует устранять как можно быстрее, пока грязь не затвердела до трудноудаляемого состояния под воздействием холодного воздуха. Особенно много неприятностей может доставить пищевое масло, вызывающее растрескивание пластмассы, и сок цитрусовых, вызывающий обесцвечивание пластика. Если загрязнение плохо поддается удалению, можно использовать слабый раствор кухонного моющего вещества (обязательно нейтрального!), однако после этого обязательно следует промыть очищенное место водой.

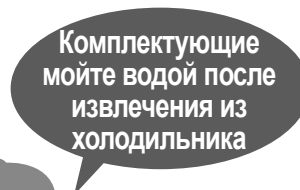
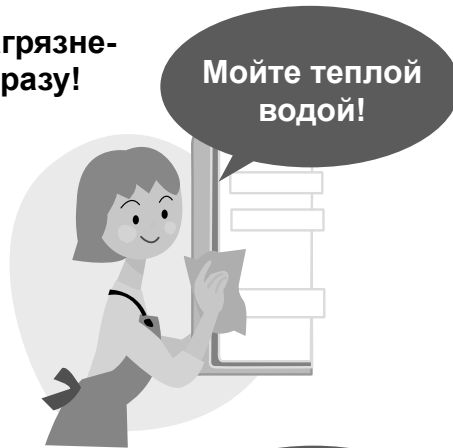

Протирайте панель управления на дверце холодильной камеры и поверхность дверцы влажной мягкой салфеткой. А затем протирайте ее сухой салфеткой.

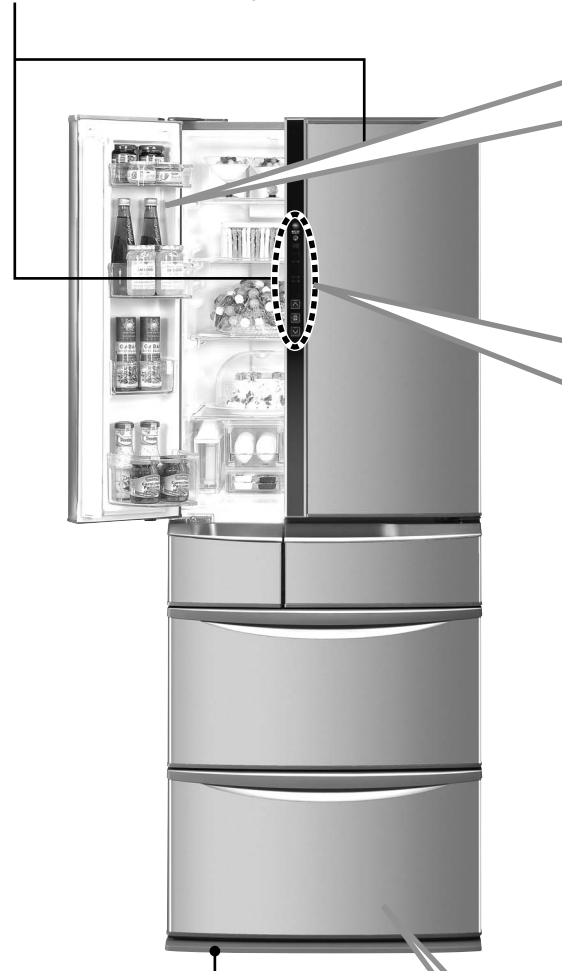

Крышка, которая закрывает ножки (см. стр. 6 относительно снятия).

2 Регулярная промывка комплектующих холодильника вне его пространства

Контейнер для воды следует извлекать и мыть 1 раз в не-делю. Рекомендуется каждые три месяца снимать полки, лоток для яиц, полки на дверцах и т.д. и мыть их водой.

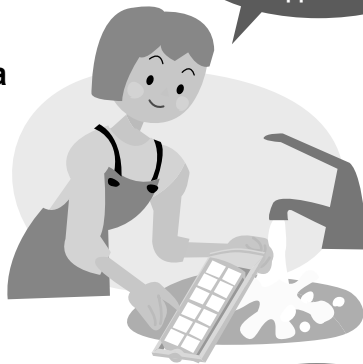

3 Раз в года производите очистку труднодоступных мест вокруг холодильника.

Скопление пыли приводит к перерасходу электроэнергии. Поэтому примерно раз в года очищайте от пыли розетки и зазоры между холодильником и соседними поверхностями. В частности, для очистки от пыли снимите крышку, закрывающую ножки.

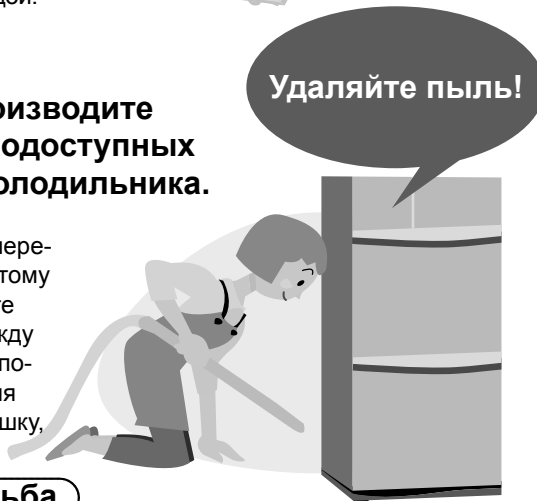

Убедительная просьба

• Для мытья холодильника не пользуйтесь следующими предметами и материалами, поскольку они могут повредить очищаемую поверхность



Кухонные чистящие вещества (они повреждают пластмассу)

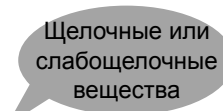

Полировальный порошок, порошковое мыло



Бензин, спирт, растворители, кислоты



Щетки, убка для полирования



Горячая вода

Дверные полки

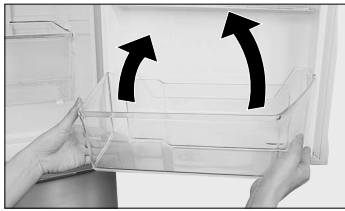

- Большие полки снимайте осторожно, поочередно приподнимая их слева и справа

Подтолкните снизу вверх.

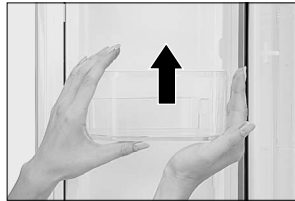

Одной рукой крепко возьмитесь за полку, а другой рукой приподнимайте, слегка постукивая по днищу (полка хорошо закреплена)

Полки и составная полка (стеклянные полки)

- Полка (сверху в холодильной камере). Освободите фиксатор и потяните на себя

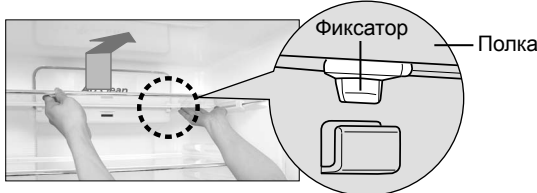

- Полка (вторая сверху в холодильной камере) Приподнимите дальний от себя край полки, и потяните полку на себя

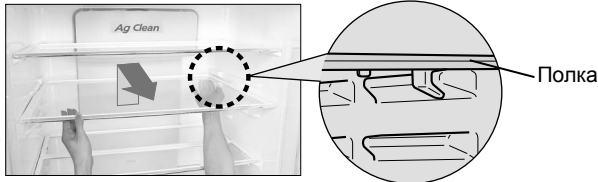

(Извлечение полки-перегородки производится аналогично. Перед ее извлечением достаньте контейнер отсека для охлажденных продуктов и контейнер для небольших упаковок)

Убедительная просьба

- Все полки – стеклянные, и при падении могут расколоться. При извлечении этих комплектующих и обратной установке будьте очень осторожны, чтобы не уронить их. Убедитесь, что Вы вставляете полочки в правильном направлении относительно их поверхности и задней части.

- Передняя половина составной полки. Освободите фиксатор и потяните на себя пол.

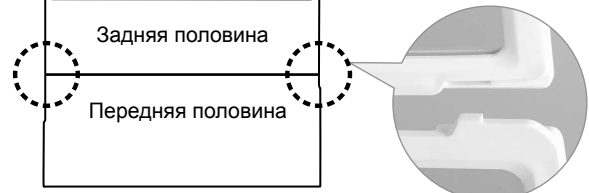

- Задняя половина составной полки

- 1 Извлеките переднюю половину (см. рис. и пояснение слева);
- 2 Слегка приподнимите заднюю половину за переднюю кромку и потяните на себя.

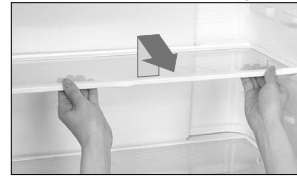

- Заднюю половину составной полки устанавливайте отверстием к себе.

Контейнеры (Камера ледогенератора, Fresh freezing камера, морозильная камеры и Камера для хранения овощей и фруктов)

Приподнимите



- Вытяните камеру на себя до предела и приподнимите контейнер.

Убедительная просьба

- На контактные поверхности направляющих рельсов выдвижных частей нанесена специальная смазка, поэтому не протирайте их.
- Если Вы вынули из морозильной камеры верхний ящик, вставляйте его на место так, чтобы надпись на дне ящика «FRONT» была обращена к наружной стороне.

Вытащите лоток для fresh freezing



- Алюминиевый лоток нельзя вытаскивать из лотка для fresh freezing.
- Когда вставляете лоток, убедитесь, что надпись «FRESH FREEZING» находится спереди.

- Не прикасайтесь влажными руками к лотку для fresh freezing, например, когда моете его (можно получить обморожение).
- После мытья тщательно вытрите всю воду, перед тем как ставить на место.
- Для повторного замораживания может понадобиться время (стр. 15).

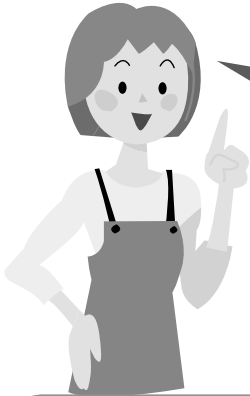

Для того чтобы получался вкусный лед, нужно промывать систему водой 1 раз в неделю! (Не используйте моющие средства.)

Контейнер для воды 1 раз в неделю

- 1 Снимите крышку и водоочистной фильтр.
- 2 Снимите с тыльной стороны кромочное уплотнение.

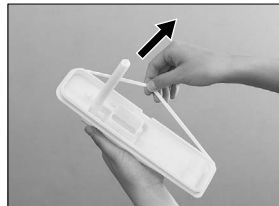
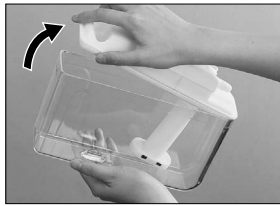

- 3 Промойте водой.

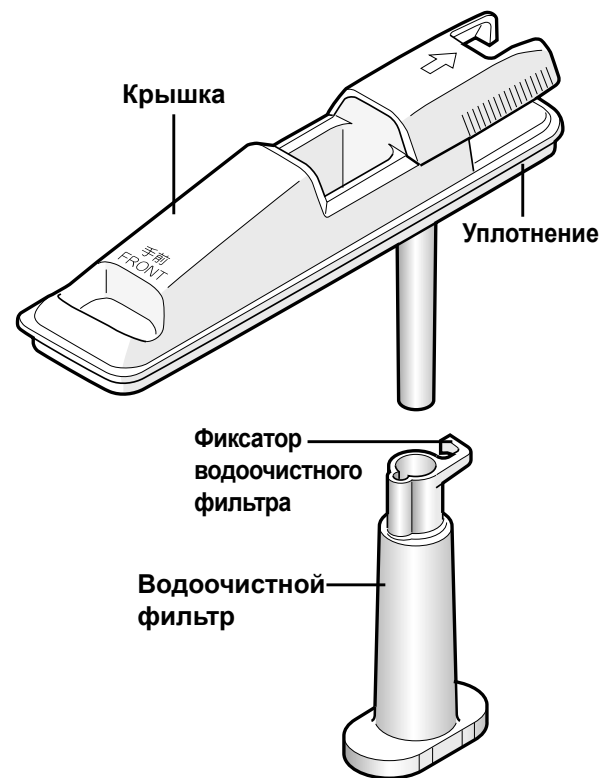

Водоочистной фильтр следует промывать 1 раз в неделю

- 1 Поворачивая корпус, освободите фиксатор и извлеките фильтр.
- 2 Слегка промойте фильтр водой.



- 3 Установите фильтр на прежнее место.
- Срок службы фильтра составляет примерно 3 года. Затем его необходимо заменить (CNR MJ-108850) (стр. 31)

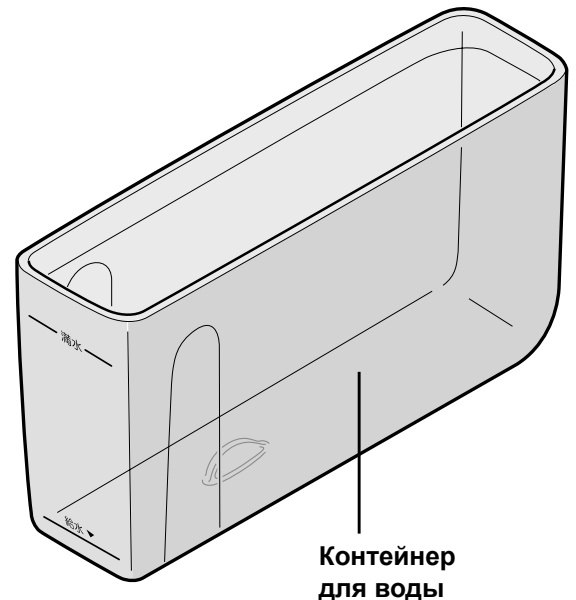



Мойте холодильник
один или два
раза в год!

Слегка промойте проточной водой



Не трите поддон для льда.
(Это может привести к его поломке)

Моющийся поддон для льда (располагается внутри камеры ледогенератора)

подлежит промывке 1 раз в год

■ Вытяните лоток для приготовления льда и промойте его.

1 Остановите функцию автоматического приготовления льда. Выберите «AUTO ICE MAKER».

Сначала остановите функцию автоматического приготовления льда.

① Нажмите кнопку .

② Нажмите кнопку , чтобы начал мигать **AUTO ICE MAKER**.

③ Нажмите кнопку , чтобы подтвердить «AUTO ICE MAKER».

Измените настройку на «OFF».

④ Нажмите кнопку , чтобы начал мигать **OFF**.

⑤ Нажмите кнопку , чтобы подтвердить «OFF».



Когда прозвучит сигнал, а индикатор прекратит мигать и загорится, настройка будет завершена (вскоре индикатор погаснет).

- Когда звучит сигнал и мигает индикатор, не открывайте камеру ледогенератора, иначе не удастся остановить процесс приготовления льда.

2 Загляните на поддон снизу, нажмите ручку, расположенный с краю (снизу вверх), и потяните поддон для льда на себя.



■ Обратная установка

1 Нажмите до щелчка.



2 Автоматическое приготовление льда заработает снова. Выберите «AUTO ICE MAKER».

Автоматическое приготовление льда заработает снова

① Нажмите кнопку .

② Нажмите кнопку , чтобы начал мигать **AUTO ICE MAKER**.

③ Нажмите кнопку , чтобы подтвердить «AUTO ICE MAKER».

Измените настройку на «NORMAL».

④ Нажмите кнопку , чтобы начал мигать **NORMAL**.

⑤ Нажмите кнопку . Прозвучит сигнал, и настройка будет завершена



(Вскоре индикатор погаснет.)

- Автоматическое приготовление льда заработает снова.

Действия пользователя в различных ситуациях

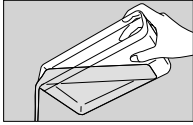
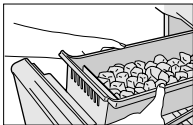
Ситуация	Действия пользователя
<p>Произошло отключение электропитания.</p>	<ul style="list-style-type: none"> ● Постарайтесь реже открывать холодильник, воздержитесь от размещения в холодильнике новых продуктов. ● Работа функций «FRESH FREEZING» и «QUICK» прекращается. Для использования этих функций установите их снова.
<p>Вилка шнура питания выпала или извлечена из розетки</p>	<ul style="list-style-type: none"> ● Вставляйте вилку снова не ранее чем через 7 минут (если сделать это сразу, слиш-ком сильно возрастает нагрузка на компрессор, что может стать причиной поломки холодильника)
<p>Свет внутри холодильной камеры не горит, или крышка сломана.</p>	<ul style="list-style-type: none"> ● Обратитесь в точку продажи.
<p>Холодильник не будет использоваться в течение длительного времени</p>	<ul style="list-style-type: none"> ● Извлеките все содержимое холодильника и промойте внутренние части устройства. <ol style="list-style-type: none"> ① Извлеките вилку шнура питания. ② Промойте внутренние части холодильника (стр. 22–23) ③ Оставьте дверцы холодильника открытыми примерно на 2–3 суток, чтобы хорошо просушить внутреннее пространство (Если отделения высохнут не полностью, они могут укрыться плесенью или может появиться неприятный запах.)
<p>Ледогенератор не будет использоваться в течение длительного времени</p> <p>→ Перед тем как снова использовать автоматическое приготовление льда, активируйте функцию «AUTO ICE MAKER». (стр. 17, стр. 23)</p>	<ul style="list-style-type: none"> ● После удаления оставшейся воды и льда отключите функцию приготовления льда и промойте ледогенератор <ol style="list-style-type: none"> ① Слейте воду из контейнера для воды.  ② Остановите приготовление льда (стр. 23). Выберите в меню режим «AUTO ICE MAKER» и измените настройку на «OFF». <p style="text-align: center;">↓</p> <p>Когда прозвучит сигнал, а индикатор прекратит мигать и загорится, настройка будет завершена (вскоре индикатор погаснет).</p> ③ Слейте воду, оставшуюся в поддоне для льда и накопителе льда.  ④ Промойте водой накопитель льда, лопатку для льда и контейнер для воды и, стерев с них остатки воды, установите эти комплектующие на прежнее место <ul style="list-style-type: none"> • Поскольку расположенный внутри контейнера для воды водоочистной фильтр содержит влагу, его необходимо хорошо просушить
<p>Перемещение холодильника вперед и назад.</p>	<ol style="list-style-type: none"> ① Снимите крышку, которая закрывает ножки, а потом поднимите регулировочные ножки. ② Снимите приспособления, защищающие холодильник от падения. ③ Отсоедините штепсель электропитания. ④ Передвиньте холодильник вперед или назад (передвижение холодильника с чрезмерной силой или передвижение не только назад или вперед может повредить пол, потому подложите на пол доску или что-то подобное).

Ситуация

Переезд на другое место жительства, перемещение и транспортировка

Действия пользователя

- Запрещается перевозить холодильник в горизонтальном положении; (Это может привести к поломке.)
- Перемещение холодильника производится только после удаления из него всех продуктов, а также оставшейся воды и льда. Для перемещения холодильного устройства требуется не менее 2 человек;
 - ① Извлеките из холодильника продукты и слейте воду из контейнера для воды;
 - ② Остановите функцию автоматического приготовления льда. (стр. 23)
 - ③ Произведите надлежащий уход за поддоном для льда. (стр. 23)
 - ④ Снимите крышку, которая закрывает ножки, и вкрутите регулировочные ножки (снимите крышку, которая закрывает ножки, перед транспортировкой холодильника).
 - ⑤ Снимите приспособления, защищающие холодильник от падения.
 - ⑥ Вытащите вилку шнура питания из розетки;
 - ⑦ Разместите емкость для приема воды снизу от дренажного отверстия. Вода может пролиться. Положите ткань и т.п. под сосуд и вокруг него.
 - ⑧ Наклоните холодильник назад и слейте воду через дренажное отверстие, расположенное в нижней части тыльной поверхности; (Чтобы вода не разлилась, медленно наклоняйте холодильник назад.)
 - ⑨ Поскольку в испарительном поддоне может остаться вода, при выносе холодильника следует постелить на проходе непромокаемый материал.

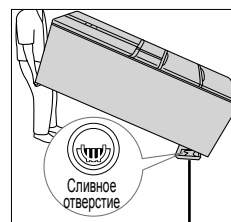

(Емкость высотой не более 2 см)

Внимание!

- Поскольку внутри холодильника остается вода, образовавшаяся из-за таяния инея в холодильной установке (снаружи не видна), при перемещении и транспортировке устройства вода может пролиться на пол (с момента извлечения вилки из розетки и до момента таяния инея в холодильной установке проходит примерно 15 часов)

ЧТО ОЗНАЧАЕТ ТАКАЯ ЗВУКОВАЯ И СВЕТОВАЯ ИНДИКАЦИЯ

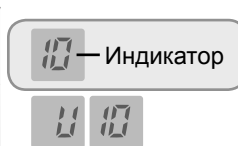

через 1 м	Двойных сигнала
Через 3 мин	Два двойных сигнала
Через 5 м	Непрерывный звук

Открыта дверца холодильной, морозильной камер или камера ледогенератора;

(Раздается звуковой сигнал, и на индикаторе предупреждений поочередно отображаются буква U и цифра 10)

На индикаторе предупреждений поочередно отображается число и буква H
"Примеры"



Возникли неполадки

- В случае обычной неполадки устраните ее путем выполнения следующих действий:
 - ① Отсоедините штепсель электропитания (подождите минимум 7 минут, затем подсоедините снова). Или нажмите и 3 секунд удерживайте кнопку на панели управления.
 - ② Если индикатор не появится снова, продолжайте пользоваться холодильником в нормальном режиме.
- Если индикатор появится снова, обратитесь к своему дилеру.

На индикаторе предупреждений отображаются буквы dd



Установлен демонстрационный режим

- функция охлаждения отключена
- лампочка внутри холодильника мигать ; гореть лампочка 5 сек; лампочка исчезнет 1 сек.

- Отмените демонстрационный режим.
 - ① Откройте дверцы холодильной, морозильной камер и камеры ледогенератора;
 - ② Одновременно нажмите и удерживайте минимум 10 секунд кнопки и на панели управления (появится и прозвучит сигнал, режим будет отменен).
 - ③ Закройте дверцы холодильной, морозильной камер и камеры ледогенератора.

Действия пользователя в различных ситуациях (ПРОДОЛЖЕНИЕ)

Более подробная информация относительно регулирования температуры

- Температурный режим в холодильной и морозильной камерах можно установить в девять шагов, более детально чем «1», «2» и «3» (морозильная камера приводится в качестве примера).

Для морозильной камеры

Процедура настройки

- ① Нажмите кнопку , а затем нажмите кнопку , чтобы начал мигать **FREEZER**.
- ② Нажмите кнопку , чтобы подтвердить «FREEZER» (**FREEZER** горит.)
- ③ Нажмите кнопку , чтобы начал мигать **1**.
- ④ Нажмите и удерживайте кнопку  минимум 10 секунд (звучит сигнал).
- ⑤ Нажмите кнопку  или , чтобы выполнить настройки.

(После отображения желаемого уровня нажмите кнопку . Прозвучит сигнал, и настройка будет завершена. Вскоре индикатор погаснет.)

При каждом нажатии на кнопку  уровень повышается на одно значение.

При каждом нажатии на кнопку  уровень понижается на одно значение.

Процедура отмены

Выполните те же шаги, что и ① - ④, указанные выше.
(чтобы отменить настройку, сделайте так, чтобы **1** горела во время выполнения шага ③)

Для холодильной камеры

Во время выполнения шагов ① - ②, указанных выше, сделайте так, чтобы мигал **FREEZER** вместо **FRIDGE**, затем установите. Выполните те же шаги, что и ③ - ⑤.

- Если будут сбои в энергоснабжении или отсоединится штепсель электропитания, настройка температуры вернется к «1» трехуровневой настройки: «1», «2» и «3».

Настройка блокировки выполнения функций

Чтобы предупредить нежелательное изменение настроек и неправильное выполнение функций, Вы можете задать операции, которые не будут выполняться при нажатии кнопок.

Процедура настройки

Одновременно нажмите кнопки  и  минимум на 3 секунды.



Область индикатора уведомлений





Приблизительно через 3 секунды звучит сигнал, «CL» отображается в области индикатора уведомлений, и это означает, что настройка завершена (вскоре индикация «CL» погаснет).

- Если нажать любую кнопку, когда включена блокировка выполнения функций, в области индикатора уведомлений отображается «CL».

Процедура отмены

Чтобы отменить настройку, выполните вышеупомянутую процедуру таким же образом.

Одновременно нажмите кнопки  и  минимум на 3 секунды.



Приблизительно через 3 секунды прозвучит сигнал, индикатор «CL» в области индикатора уведомлений погаснет, и это будет означать, что отмена настройки завершена.

Отключение лампы ECO NAVI

Лампу ECO NAVI можно отключить во время работы функции ECO NAVI (делайте это, когда в области индикатора уведомлений нет сообщений и режим в морозильной и холодильной камерах установлен на «2»).

Процедура настройки

Нажмите кнопку  минимум на 10 секунд.



Лампа ECO NAVI



Приблизительно через 10 секунд прозвучит сигнал, лампа ECO NAVI начнет мигать, и это будет означать, что настройка завершена (вскоре лампа ECO NAVI погаснет).

- Функция ECO NAVI работает, даже если установлена вышеупомянутая настройка.

Процедура отмены

(Чтобы лампа была включена во время работы ECO NAVI)

Чтобы отменить настройку, выполните вышеупомянутую процедуру таким же образом.

Нажмите кнопку  минимум на 10 секунд.



Лампа ECO NAVI



Приблизительно через 10 секунд прозвучит сигнал, лампа ECO NAVI загорится, и это будет означать, что отмена настройки завершена. (Вскоре лампа ECO NAVI погаснет. Однако во время работы функции ECO NAVI она горит.)

Возможные неполадки и их устранение

Сначала произведите проверку по пунктам, приведенным ниже, и в случае неисправности сразу же обратитесь в авторизованный сервисный центр

Вопросы и ответы

Следующие звуки не свидетельствуют о поломке.

Изнутри холодильника

- **Постукивание и треск**
Звук, издаваемый элементами холодильника при изменении температуры;
- **Гудение**
Звук работы вентилятора;

Из отделения для приготовления льда и резервуара для воды

- **Жужжание, грохот и булькотание**
Звук вследствие заполнения водой и высвобождения льда устройством для автоматического приготовления льда.

Когда дверца морозильной камеры открыта

- **Жужжание**
Звук нагревателя, удаляющего иней во время работы холодильника;



Из верха задней части

- **Щелкающий звук**
Звук работы электрооборудования и компрессора;
- **Гудение**
Звук работы компрессора; Усиление и ослабление громкости звуков обусловлено изменением температуры.

Сзади

- **Булькотание, шипение и звук потока**
Звук газообразного хладагента, протекающего внутри холодильного устройства;

В следующих случаях см. «Проверьте здесь. Причиной может быть.»

Холодильник греется сверху!

- Происходит излучение тепла механической частью (стр. 7).

Передняя (или боковая) панель горячая!

- Левая и правая боковые поверхности могут нагреваться, чтобы высвободить тепло во время работы системы охлаждения. Температура может достигать 50°C–60°C (когда температура окружающей среды составляет 30°C) после установки или летом, но это не свидетельствует о поломке.

Дверцы не на одном уровне!

- Отрегулируйте регулировочные ножки (стр. 6)

Холодильник совсем не «морозит»

- Проверьте, отображаются ли буквы «dd» на индикаторе предупреждений, расположенном на панели управления (стр. 25).
- Возможно, вилка шнура питания не вставлена в розетку?
- Возможно, произошло отключение питания?

От льда исходит нехарактерный запах!

- Выполняется ли еженедельный уход за холодильником? (стр. 22);
- Не используются ли для мойки холодильника химические моющие вещества, бензин, растворители и т. п.?
- Возможно, истек срок службы водоочистного фильтра? (стр. 22)
- Не хранятся ли в других отделениях продукты с сильным запахом?

Внутри холодильника ощущается сильный запах

- Проверьте, герметично ли упакованы продукты с сильным запахом, находящиеся в холодильнике;
- Запах мог впитаться во внутренние части.
→ Смочите мягкую ткань тепловатой водой и протрите все внутренние части.



Неполадки

Возможные причины

Приготовление льда работает неправильно

Лед или совсем не образуется

- Для того чтобы начался процесс приготовления льда, необходимо достаточное охлаждение внутреннего пространства холодильника (на это может потребоваться 24 часа с момента включения и даже больше);
- Установлена ли функция приготовления льда на «OFF»?
→ Вы можете проверить настройку, выбрав «AUTO ICE MAKER» в меню, и текущая настройка будет мигать на дисплее (стр. 17).
- Правильно ли установлен резервуар для воды (стр. 16) и лоток для приготовления льда (стр. 23)?
- Есть ли в отделении для приготовления льда какие-либо продукты (стр. 17)?
- Чтобы убедиться, работает ли устройство для приготовления льда, выберите «AUTO ICE MAKER» в меню (стр. 9), а потом нажмите кнопку  минимум на 10 секунд. Если количество воды в резервуаре уменьшилось, то значит ледогенератор работает. (если вода пролилась в ящик для хранения, вытрите ее).

Кубики льда не заморожены внутри

- Регулятор температуры морозильной камеры установлен на «1»?
→ Установите его на «2» или «3». (Стр. 19)

Кубики льда имеют неправильную форму

- Лед имеет выступы: → Частично замерз водяной тракт поддона для льда.
- Лед круглый, смерзшийся:
→ Возможно, готовый лед слишком долго оставался в накопителе? (Образование смерзшегося круглого льда происходит из-за сублимации);
- Слишком маленькие кусочки льда:
→ Закончилась вода в контейнере для воды.



Образование инея и росы

Образование инея и росы

Морозильная и холодильная камеры

- Образование инея и росы может происходить по следующим причинам: слишком высокая влажность, открывание камер на слишком длительное время, слишком частое открывание камер;
- Не мешаает ли полному закрыванию дверцы какой-либо посторонний предмет?

Камера для овощей и фруктов

- Возможной причиной является высокая влажность, установленная для предотвращения высыхания плодоовощной продукции;

Снаружи холодильника

- Может иметь место во время последовательного использования функций «FRESH FREEZING» или «POWERFUL», когда влажность высокая. → Просто вытрите сухой салфеткой.

Слышен раздражающий звук

Слышен раздражающий звук

- Установлен ли холодильник без зазоров и шатания на устойчивой поверхности? (стр. 6);
- Не завалился ли поднос или другой предмет в щель между холодильником и стенкой, из-за чего возникает вибрационный шум?

Непрерывный звук

- Практически непрерывный характерный звук возникает во время регулировки скорости вращения компрессора с использованием инверторного управления, однако он не является признаком неисправности.

При закрытии дверцы холодильника она с силой захлопывается и раздается тяжелый удар

- Из-за резкого охлаждения наружного воздуха, поступившего затем в холодильник через открытую дверцу, давление в холодильнике становится на некоторое время ниже, чем давление снаружи, и под действием этой разности давлений дверца как бы втягивается внутрь холодильного устройства.
- При слишком сильном захлопывании дверец холодильника, а также при размещении его на нестабильной опорной поверхности холодильник может раскачиваться, что становится причиной стука. Подложите под устройство выравнивающие пластины, чтобы оно стояло ровно и без шатания (стр. 6).

Нежелательное замерзание продуктов

Нежелательное замерзание продуктов

- Не установлен ли уровень охлаждения «3»? → Установите уровень охлаждения «2» (стр. 19);
- Возможно, температура окружающей среды не превышает 5°C?
→ Установите уровень охлаждения «1» (стр. 19);
- Не находятся ли перед выпускным воздушным отверстием или в камере сильного охлаждения продукты с высокой влажностью? (стр. 11)

Возможные неполадки и их устранение (ПРОДОЛЖЕНИЕ)

Неполадки

Возможные причины

Невозможно правильно выполнить настройку

Холодильник не работает даже при нажатии клавиш на панели управления холодильной камеры

- Не нажимаете ли Вы клавиши на панели управления при открытой дверце холодильной камеры?
- Установлена ли блокировка выполнения функций?
→ Если «CL» отображается в области индикатора уведомлений во время работы, отключите блокировку выполнения функций (стр. 27).

Недостаточное охлаждение

Недостаточное охлаждение

- Не установлен ли уровень охлаждения «1»? → Установите уровень охлаждения «2» (стр. 19);
- Не загорожено ли продуктами выпускное воздушное отверстие? (стр. 11);
- Не падают ли на холодильник прямые солнечные лучи? Не находится ли вблизи холодильника обогревательное оборудование? (стр. 6);
- Достаточны ли зазоры между холодильником и окружающими поверхностями? (стр. 6);
- Не помещены ли в холодильник горячие продукты? Не слишком ли часто открываются дверцы холодильника? Не слишком ли плотно холодильник заполнен продуктами?

Лампа ECO NAVI не горит надлежащим образом

Функция ECO NAVI не работает (лампа ECO NAVI не горит)

- Возможно, работает функция fresh freezing или QUICK?
- Возможно, температурные настройки холодильной или морозильной камер установлены не на «2»?
- Возможно, Вы часто открываете дверцы или храните очень горячую пищу?
- Возможно, в области индикатора уведомлений отображается индикатор U или H (стр. 8, 25)?
→ В любом из четырех вышеперечисленных случаев или пока холодильник достаточно не охладится, функция ECO NAVI не будет работать.
- Возможно, лампа ECO NAVI отключена (стр. 27)?
- Функция изучения стиля жизни может автоматически деактивировать функцию ECO NAVI в периоды, когда холодильник часто используется.
- Не используется ли функция fresh freezing продолжительное время?

Функция ECO NAVI редко используется.

- Нет ли перебоев с электропитанием?
→ Если случились перебои с электропитанием, данные, собранные до этого времени благодаря функции изучения стиля жизни будут утеряны. Функция ECO NAVI будет редко применяться, пока функция изучения стиля жизни не соберет данные снова.

Функция ECO NAVI останавливает работу.

- Если, например, во время работы ECO NAVI была включена функция размораживания (авто), то после этого необходимо будет выполнить обычное охлаждение, поэтому работа ECO NAVI может быть остановлена.
- Функция изучения стиля жизни может иногда запускать обычное охлаждение.

Функция ECO NAVI используется очень часто (лампа ECO NAVI редко отключается).

- Возможно, спрятан датчик интенсивности освещения?
- Возможно, на панели управления есть грязь или царапины (участок интенсивности освещения)?
- Функция ECO NAVI может работать во время пользования холодильником в зависимости от условий пользования, в то время как охлаждение поддерживается.

Технические характеристики холодильника и комплектующие, приобретаемые дополнительно

Модель		NR-F555TX-N8
Номинальная емкость (л)	Полная номинальная емкость	573
	Холодильная камера	395
	Морозильная камера	178
Габаритные размеры Ширина × Длина × Высота (мм)		685 x 729 x 1 818
Вес(кг)		98
Номинальное электрическое напряжение (В) Номинальная частота (Гц)		Указано на наклейке, расположенной с внутренней стороны холодильной камеры.

Объем этого холодильника на основе ISO 15502.

Детали, приобретаемые дополнительно



Водоочистной фильтр
для контейнера воды
(стр. 22)
CNR MJ-108850

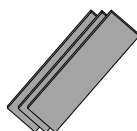

Комплект
регулируемых пластин
(стр. 6)
CNR 79-338120



ME10

ИНФОРМАЦИЯ О СЕРТИФИКАЦИИ ПРОДУКТА

**ХОЛОДИЛЬНИК-МОРОЗИЛЬНИК
модель NR-F555TX-N8 "Panasonic"
СЕРТИФИЦИРОВАН ОС "ТЕСТБЭТ",**

Сертификат соответствия :	№ РОСС JP.ME10.B11565
Сертификат соответствия выдан :	24 февраля 2011 года
Сертификат соответствия действителен до :	24 февраля 2014 года
модель NR-F555TX-N8 "Panasonic" соответствует требованиям нормативных документов:	ГОСТ Р 52161.2.24-2007 ГОСТ Р 51318.14.1-2006, ГОСТ Р 51317.3.2-2006 ГОСТ Р 51318.14.2-2006, ГОСТ Р 51317.3.3-2008

Установленный производителем срок службы для данного изделия равен 7 годам с даты производства при условии, что изделие используется в строгом соответствии с настоящей инструкцией по эксплуатации и применимыми техническими стандартами.

Производитель: Panasonic Corporation
Произведено на производственном филиале:
Panasonic Corporation Refrigerator Business Unit
по адресу:
2-3-1-2 Noji - Higashi, Kusatsu City, Shiga Japan
2-3-1-2 Ножи-Хигаши, Кусатсу Сити, Шига, Япония

(Панасоник Корпорэйшн)

(Панасоник Корпорэйшн Рефриджератор Бизнес Юнит)

Примечание :

Дату изготовления (год, месяц) Вы можете определить по номеру, расположенному на табличке в охлаждающей камере

Номер :

XXXX XX
| |
| |_____| месяц ... Январь ... 01, Февраль -- 02 ... Декабрь ... 12
|_____| год : 2011, 2012...

Энергетическая эффективность

Холодильный прибор

Изготовитель

Panasonic

Модель

NR-F555TX-N8

Низкий расход электроэнергии

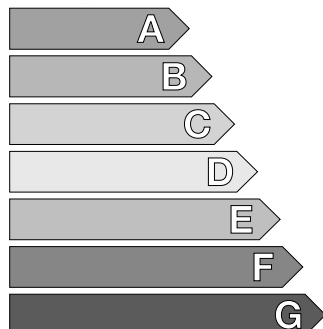

A+

Высокий расход электроэнергии

Потребление электроэнергии, кВтч/год

380

(на основании результатов нормоконтроля за 24 часа)

Фактический расход электроэнергии зависит от способа использования и места установки прибора.

Общий полезный объем для хранения свежих продуктов, л

370

Общий полезный объем для хранения замороженных продуктов, л

97

Корректированный уровень звуковой мощности, дБА

42.0

«Этикетка энергетической эффективности»

※ Данная этикетка ЭЭ информирует об энергетической эффективности продукта

«Месторасположение этикетки ЭЭ»

※ Этикетка ЭЭ прикреплена на двери продукта, как показано ниже;

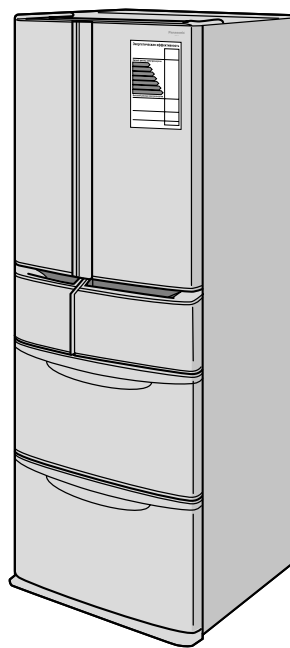

ВНИМАНИЕ!

Это изделие предназначено для подключения к сети переменного тока с защитным (третьим) проводом заземления (зануления).

С целью вашей безопасности подключайте данное устройство только к электросети с защитным заземлением (занулением). Если ваша розетка не имеет защитного заземления (зануления), обратитесь за помощью к квалифицированному мастеру.

Не модифицируйте штепсельную вилку и не используйте переходники.

ПОМНИТЕ! ПРИ ПОДКЛЮЧЕНИИ К СЕТИ БЕЗ ЗАЩИТНОГО ЗАЗЕМЛЕНИЯ (ЗАНУЛЕНИЯ) СУЩЕСТВУЕТ ОПАСНОСТЬ ПОРАЖЕНИЯ ЭЛЕКТРИЧЕСКИМ ТОКОМ!

Импортер на территории РФ: ООО <Панасоник Рус>

115191, г. Москва, ул. Большая Тульская, д. 11, 3 этаж, тел. 8-800-200-21-00

Функція ECO NAVI

– Визначає відкривання і закривання дверей та освітленість навколо холодильника, а також автоматично контролює роботу холодильника для збереження електроенергії*¹ –

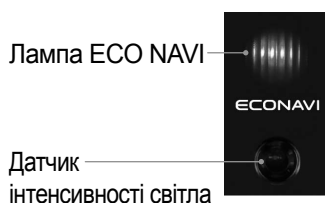

■ Лампа ECO NAVI горить протягом роботи ECO NAVI

• Вивчає стиль життя Вашої сім'ї, а саме час, коли двері холодильника відкриваються і закриваються, і визначає періоди нечастого використання для застосування функції ECO NAVI.

Холодильник вивчає Ваш стиль життя за попередні 3 тижні і використовує надбану інформацію для роботи на наступному 4-му тижні. Тому режим вмикання/вимикання лампи ECO NAVI може змінюватися з 4-го тижня.

• Функція ECO NAVI працює, коли у приміщенні, де знаходиться холодильник вимкнено світло.*²

- Яскравість лампи зменшується приблизно через 5 хвилин після того, як лампа вмикається.
- Лампу можна вимкнути, якщо вона Вам заважає (стор. 59)

“FRESH FREEZING”

Під час використання функції fresh freezing (режим заморожування, який зберігає продукти свіжими) смак їжі після розморожування покращується.

Пошкодження тканин м'яса, а також втрата великої кількості соку, який витікає під час розморожування, максимально зменшуються задля збереження смаку.

Гарячу їжу можна заморозити одразу.

Гарячу їжу можна також швидко заморозити. Це практично не впливає на іншу їжу (залишайте відстань щонайменше 5 мм між продуктами).



■ Індикатори на панелі керування

- За звичайних умов експлуатації індикатори вимкнені з метою економії електроенергії. Однак вони вмикаються у наступних випадках:
 - Під час роботи функції Fresh Freezing
 - Під час приготування льоду в режимі QUICK
 - Під час роботи функції ECO NAVI
- Усі індикатори вмикаються приблизно на 5 секунд після увімкнення живлення.

*¹ Ефективність залежить від температури навколишнього середовища, освітленості, від того як часто і коли відчинялись і зачинялись двері, а також від того, у якому стані зберігається їжа.

*² Датчик інтенсивності світла визначає рівень темряви приблизно від 3 до 10 люксів і менше.

- Установка для активації функції ECO NAVI
 - Функція ECO NAVI активується автоматично тільки тоді, коли температурний режим у морозильній та у холодильній камерах встановлений на "2".
(Однак функція ECO NAVI не працює одночасно з функцією fresh freezing або з функцією "QUICK" під час приготування льоду.)
 - Неможливо примусово активувати функцію ECO NAVI.

Функція ECO NAVI може не працювати залежно від умов користування холодильником. Щоб отримати додаткову інформацію, див. стор. 62.

Як користуватися функцією fresh freezing, див. стор. 46.

Як користуватися панеллю керування, див. стор. 40.

ЗМІСТ

Підготовка та перевірка

ЗАХОДИ БЕЗПЕКИ	36
ПІДГОТОВКА	38

Як користуватися

ЯК КОРИСТУВАТИСЯ ПАНЕЛЛЮ КЕРУВАННЯ	40
---	-----------

ПОРАДИ СТОСОВНО ВИКОРИСТАННЯ	42
-------------------------------------	-----------

Правила користування холодильником	44
---	-----------

- Холодильна камера/Відділення для охолодження
Для регулювання висоти полицки

● Відділення fresh freezing	46
-----------------------------	-----------

- Відділення для приготування льоду

● Морозильна камера/ Відділення для овочів	50
---	-----------

РЕГУЛЮВАННЯ ТЕМПЕРАТУРИ

● Холодильна камера/ Морозильна камера	51
---	-----------

Додаткова інформація

ПОРАДИ СТОСОВНО ЧИЩЕННЯ	52
--------------------------------	-----------

ЧИЩЕННЯ	53
----------------	-----------

- Всередині відділень

● Пристрій для автоматичного приготування льоду	54
---	-----------

Резервуар для води/Очисний фільтр

Лоток для кубиків льоду, який можна мити	55
--	-----------

Дії користувача у наступних випадках	56
---	-----------

Перебої з електроживленням/
Тривала відсутність користувача Зміна місцеположення

Дії користувача під час увімкнення деяких звукових або світлових індикаторів	57
---	-----------

Можливі неполадки та їх усунення	60
---	-----------

Технічні характеристики холодильника та аксесуари, які можна придбати окремо	63
---	-----------

ЗАХОДИ БЕЗПЕКИ

Будь ласка, обов'язково дотримуйтеся.

Щоб уникнути травмування та пошкодження майна слід дотримуватися наступних заходів безпеки.

■ Графічні зображення, наведені нижче, визначають рівень небезпеки у разі неправильної експлуатації.



ПОПЕРЕДЖЕННЯ

Означає потенційну небезпеку, що може призвести до важкого травмування або смерті.



УВАГА

Означає небезпеку, що може призвести до незначного травмування або пошкодження пристрою.

■ Конкретний зміст вимог техніки безпеки визначається наступним чином:



«Заборонено!» (виконувати дію заборонено).



«Виконати!» (дія, обов'язкова до виконання).



ПОПЕРЕДЖЕННЯ

Мережевий шнур та штепсель...



- Періодично видаляйте пил зі штепселя шнура живлення.
- Під'єднуйте до настінної розетки з номінальним струмом тільки один штепсель і повністю його вставляйте.
- Від'єднуючи штепсель, тягніть за нього, а не за шнур електроживлення.
- Від'єднуйте штепсель під час чищення холодильника.
- Якщо Ви не будете користуватися холодильником протягом тривалого часу, від'єднуйте його від мережі електроживлення (інакше може статися пожежа або це може призвести до ураження електричним струмом).
- Якщо шнур електроживлення або штепсель пошкоджені, вони мають бути замінені працівником Авторизованого Сервісного Центру або іншою кваліфікованою особою.



- Не від'єднуйте або під'єднуйте штепсель електроживлення настінної стінної розетки вологими руками.
- Не пошкоджуйте штепсель або шнур електроживлення.
- Не використовуйте прилад із пошкодженим штепселем або шнуром електроживлення або у разі, коли штепсель неповністю вставлений у стінну розетку.

На поверхні холодильника...



- Категорично забороняється розташовувати сторонні предмети. Інакше ці предмети можуть впасти внаслідок вібрації.



Негайно припиніть користуватися холодильником і від'єднайте його від мережі електроживлення, якщо Ви помітили порушення або збої в роботі.

(Це може призвести до загоряння, виникнення пожежі або до ураження електричним струмом)

Приклади порушення або збою в роботі

- Шнур електроживлення або штепсель незвично гарячі
- Шнур електроживлення пошкоджений або деформований
- Є запах гару
- Поява іскріння
- Негайно зверніться до продавця для перевірки і ремонту.

Під час використання...



- Не висніть та не гойдайтеся на дверцятах.
- Не піддавайте холодильник зсередини та ззовні впливу води. Погіршення електроізоляції може призвести до ураження електричним струмом або до пожежі.
- Не пошкоджуйте систему циркуляції холодоагенту. (знаходиться на задній панелі виробу)
- Не торкайтеся механізмів над лотком для льоду.
- Не виймайте лоток для льоду, коли активована функція приготування льоду.
- Не зберігайте у холодильнику легкозаймисті речовини.
- Не зберігайте хімічні речовини або наукові зразки.
- Не розпилюйте поблизу холодильника займисті хімічні речовини.
- Не використовуйте у холодильнику електроприлади, наприклад, дезодоратор (у разі витоку холодоагенту може виникнути пожежа через іскріння контактів).
- Не використовуйте механічні пристрої або інші засоби, щоб прискорити процес розморожування, які не рекомендовані виробником.



- Цей прилад не призначений для використання особами (в тому числі дітьми) з обмеженими фізичними, сенсорними або розумовими можливостями або з недостатнім досвідом і знаннями. Такі особи можуть користуватися приладом тільки під наглядом відповідальної за них особи. Стежте, щоб діти не гралися з приладом.
- Наповнюйте тільки питною водою.

Щоб уникнути нещасних випадків та опіків...



УВАГА

Під час зберігання їжі...



- Слідкуйте за тим, щоб продукти не виступали за межі скляної полицки.
- Не зберігайте на полицях, розташованих на дверцятах, предмети, що не торкаються дна полиць; у разі падіння продуктів, існує небезпека травмування.
- Не заморожуйте пляшки з рідиною (під час замерзання рідина розширюється і може розірвати пляшку).
- Не торкайтеся заморожених продуктів або контейнерів (особливо металевих), льоду або лотка для fresh freezing (відділення для заморожування стор. 46) вологими руками (недотримання цієї вимоги може спричинити обмороження).
- Не можна вживати продукти з неприємним запахом або незвичним кольором (це може призвести до отруєння).



Щоб уникнути пожежі, травмування, вибуху або ураження електричним струмом...

Під час встановлення...



- Дотримуйтесь заходів безпеки, щоб уникнути падіння приладу під час землетрусу (стор. 39)
- Якщо прилад встановлюється на вологу або мокру поверхню, використовуйте підключення із заземленням або ізоляційне обладнання (з питань заземлення зверніться до Авторизованого Сервісного Центру).



- Не встановлюйте прилад у місцях, не захищених від потрапляння води.
- Залишайте вільний простір між холодильником та предметами, розташованими поруч (недотримання цієї вимоги може призвести до накопичення холодоагенту у зазорах у разі його витоку та, як наслідок, до пожежі).

Утилізація виробу...



- У разі утилізації холодильника зніміть ущільнювачі дверцят.
- В якості холодоагенту використовується легкозаймистий газ. Для теплоізоляції холодильника використовується циклопентан. Якщо вам необхідно позбавитися від цього виробу, зверніться до місцевих органів влади або дилера та запитайте про правильний метод утилізації.

В екстрених випадках...



- Ні в якому разі не знімайте задню кришку. Це може призвести до тілесних ушкоджень, пожежі або ураження електричним струмом.
- Ні в якому разі не розбирайте, не ремонтуйте та не модифікуйте пристрій самостійно.



- У разі витоку побутового газу, необхідно провітрити приміщення.
- У цьому холодильнику використовується легкозаймистий холодоагент, тому у разі пошкодження контуру холодоагенту, що розташований на задній панелі виробу, необхідно провітрити приміщення та звернутися за допомогою до Авторизованого Сервісного Центру (існує небезпека виникнення пожежі, ураження електричним струмом).

Під час відкриття/закривання дверцят...



- Не відкривайте/закривайте двері, коли хтось їх торкається
- Не тримайтеся за верхню частину шухляд, коли їх закриваєте (інакше Ви можете защемити пальці).
- Не ставте ноги під нижню шухляду.
- Не відкривайте і не закривайте висувні полиці, коли пальці знаходяться на верхній їх частині. Ви можете защемити пальці.



Під час очищення...



- Будь ласка, будьте обережні, коли вставляєте або виймаєте скляну полицку (падіння скляної полицки може спричинити пошкодження полицки або (це може призвести до травмування).



- Не кладіть руки на металеві рейки.
- Не кладіть руки і не ставте ноги під холодильник (краї металевої панелі можуть завдати травми).

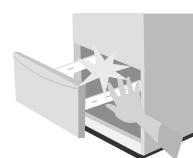

Під час пересування або транспортування холодильника...



- Використовуйте захисне покриття, тощо для підлоги чутливої до пошкоджень.
- Під час транспортування холодильника тримайтеся за спеціальні ручки для перенесення (інакше руки можуть зісковзнути, і це може спричинити травмування).



ПІДГОТОВКА

- Даний пристрій призначений для використання в побутових або аналогічних умовах, наприклад:
 - на кухнях для персоналу магазинів, офісів та інших робочих приміщень;
 - у приватних будинках, а також клієнтами в готелях, мотелях та інших типах житлових приміщень;
 - у приміщеннях готельного типу;
 - у ресторанах та у подібних закладах нероздрібної торгівлі.

1 Встановлюйте холодильник...

- У місцях, які не піддаються впливу тепла і прямих сонячних променів Цим Ви мінімізуєте зменшення холодопродуктивності та попередите марне витрачання електроенергії.
- У місцях з низьким рівнем вологості, але з гарною вентиляцією Цим Ви мінімізуєте ризик появи іржі та утворення конденсату.
- На міцній рівній підлозі Щоб уникнути вдавлювання або зміни кольору килимів або вінілових підлог покладіть під холодильник дошку.
- Подалі від інших приладів Цим Ви попередите шуми та некоректне зображення на телевізорі та інших приладах.
- У місцях, де можна легко почистити штепсель шнура електроживлення Регулярно витирайте пил (щоб уникнути пожежі через пил).
- У місцях, в яких достатньо простору для тепловіддачі Прилад можна поставити задньою поверхнею до стіни (Відсуньте від стіни у разі виникнення вібраційного шуму або зміни кольору стіни через забруднення).

■ Перед використанням холодильника вперше

- Протріть холодильник зсередини вологою, м'якою серветкою (стор.52).
- Помийте резервуар для води, очисний фільтр та лоток для приготування льоду (стор. 54–55).

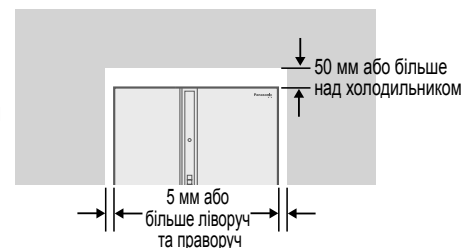

2 Зафіксуйте холодильник.

- ① Зніміть кришку, яка закриває ніжки.

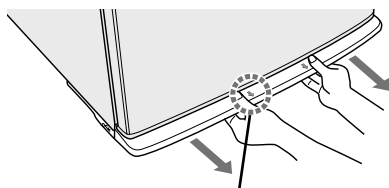

Тримайтеся руками за планку, як зображено на малюнку, та тягніть у напрямку, вказаному стрілками.

- ② Обертайте ніжки холодильника (праву та ліву), поки вони не дістануться підлоги, щоб надійно зафіксувати холодильник.

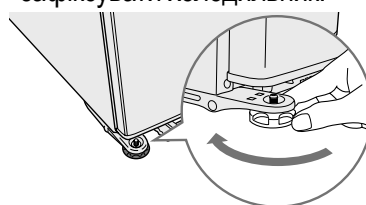

- ③ Встановіть кришку, яка закриває ніжки.

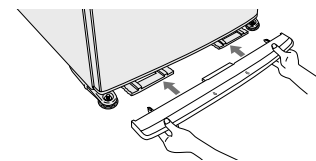

Вирівняйте та тримайте обидва краї кришки, яка закриває ніжки основного корпусу, потім трохи підніміть її та прикріпіть.

- Якщо холодильник надійно не зафіксований на підлозі, під час відкривання/закривання дверцят Ви можете чути стукіт. Це не є ознакою несправностей, Вам лише варто надійно зафіксувати холодильник на стабільній горизонтальній поверхні.



Коли дверцята опущені:

У разі перекосу правих дверцят, опустіть ліву регульовану ніжку.

У разі перекосу лівих дверцят, опустіть праву регульовану ніжку.

■ Якщо дверцята нахилені вниз

Обертанням регульованої ніжки з однієї сторони встановіть холодильник горизонтально до поверхні підлоги.

- Під вагою продуктів або через тиск холодильника на підлогу через 4-5 днів з моменту встановлення горизонтальність холодильника може порушитися. У цьому випадку виконайте повторне регулювання способом, зазначеним вище.
- Якщо це не допоможе, скористайтеся набором регульовальних пластин (частини, які продаються окремо) (стор. 63).

■ Чи вжили Ви яких-небудь заходів проти падіння холодильника під час землетрусу?

Щоб запобігти падінню холодильника, зафіксуйте його ременями тощо.

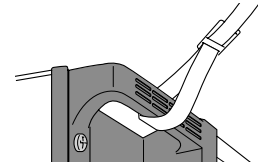

3 Під'єднання штепселя шнура електроживлення до настінної розетки.

Під'єднайте штепсель шнура електроживлення безпосередньо до настінної розетки зі змінним струму 220 В, що має номінальну силу струму 5 А і більше.

- Штепсель шнура електроживлення можна вставити в розетку одразу ж після встановлення.
- Простір навколо холодильника та його поверхні (бокові поверхні) можуть нагріватися (приблизно до 50°C – 60°C, коли температура навколишнього середовища становить 30°C) після увімкнення електроживлення, але це нормально.
- Якщо штепсель шнура електроживлення був від'єднаний, зачекайте щонайменше 7 хвилин перед тим, як його знову під'єднати (стор. 56).

4 Дозвольте холодильній камері охолонути.

- Для охолодження камери холодильника до потрібної температури може знадобитися приблизно чотири години.
- Для охолодження камери холодильника до потрібної температури влітку може знадобитися приблизно 24 години.
- Функція приготування льоду починає працювати тільки після того, як камера холодильника достатньо охолонула.
- Використовуйте функцію fresh freezing тільки після того, як лоток для заморожування fresh freezing був достатньо заморожений (під час спекотної погоди, наприклад, влітку, може знадобитися щонайменше 24 години для достатнього заморожування лотка для заморожування).

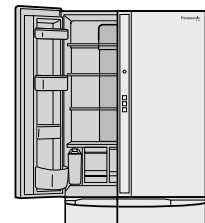

Вимоги

- Не відкривайте/закривайте двері, доки камера достатньо не охолонула (тепле повітря, яке проникає всередину холодильника, значно уповільнює функцію охолодження).

Вимоги

■ Не знімайте ущільнювачі на задній частині холодильника. ■ Не кладіть речі на поверхню холодильника.

Отвори із термоізоляційним матеріалом.

У разі видалення охолоджувальна здатність холодильника зменшиться. Якщо Ви зняли їх, відріжте квадратний шматочок клеючої стрічки і заклейте ці місця.

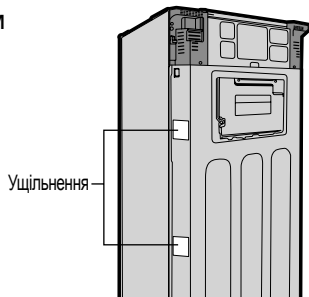

Вона може стати гарячою від тепла компресора, розташованого у верхній частині холодильника. Погіршення вивільнення тепла, може погіршити процес охолодження.

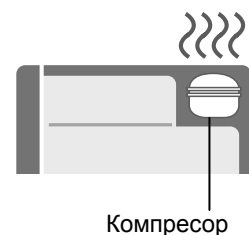

ЯК КОРИСТУВАТИСЯ ПАНЕЛЛЮ КЕРУВАННЯ

- За звичайних умов експлуатації індикатори вимкнені з метою економії електроенергії.
 - Під час роботи функцій fresh freezing, QUICK або ECO NAVI відповідна лампа вмикається, щоб повідомити про виконання цієї операції.
 - Усі індикатори вмикаються після підключення приладу до мережі електроживлення, а потім приблизно через 5 секунд вимикаються.

Зона індикаторів

Зона керування функціями

Вмикається під час роботи ECO NAVI

- Якщо температурний режим у морозильній або холодильній камерах під час роботи функції ECO NAVI встановлений не на "2", робота функції ECO NAVI припиняється.
- Функцію ECO NAVI не можна увімкнути під час роботи функції fresh freezing і QUICK.
- Лампу можна вимкнути, якщо вона Вам заважає (стор. 59)

Визначає освітленість навколо холодильника і виконує функцію ECO NAVI.

Повідомляє про порушення у роботі, увімкнений деморежим (стор. 57)

Вмикається під час роботи функції FRESH FREEZING

Вмикається, коли встановлений AUTO ICE MAKER.

Завжди увімкнена під час роботи функції QUICK (стор.48)

Вмикається, коли встановлений звичайний режим приготування льоду.

Вмикається, коли функція FRESH FREEZING і функція приготування льоду вимкнені.

Вмикається при встановленні кожного температурного режиму (режим POWERFUL можна встановити тільки після встановлення температурного режиму морозильної камери)

За допомогою кнопки або виберіть меню або пункт установки, а потім натисніть кнопку , щоб підтвердити вибір.

	Установки під час купівлі	Щоб змінити установки
Функція FRESH FREEZING	OFF	стор.46–47
Приготування льоду	NORMAL	стор.48–49
Холодильна камера	2	стор.51
Морозильна камера	2	стор.51

<Індикатори на панелі керування> (з метою демонстрації усі індикатори зображені увімкненими)

- Установки можна змінити тільки тоді, коли двері холодильної камери зачинені.
- Коли працює функція заморожування "POWERFUL", "QUICK" або "FRESH FREEZING", споживання електроенергії збільшується.
- Якщо в області індикатора повідомлення при натисканні кнопки відображається "CL", це означає, що увімкнено блокування виконання функції (стор. 59)
- Не прикладайте надмірних зусиль під час роботи з панеллю керування, не бийте по поверхні панелі керування твердими предметами (поверхня може тріснути або подряпатися).

Щоб змінити установку, спочатку виберіть пункт меню, який хочете змінити, а потім змініть установку на бажану.

Процедура (основна процедура управління кнопками)

Приклад (зміна установки морозильної камери з "2" на "3")

Оберіть пункт меню

1 Натисніть кнопку 

Відображається меню.



2 Натисніть кнопку  або 

щоб почав мигати пункт меню, який Ви хочете змінити.

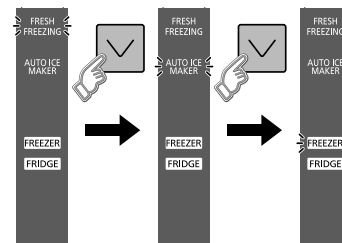

3 Натисніть кнопку 

щоб підтвердити вибір пункту меню.



- Щоб перевірити поточну установку, виконайте дії 1–3, описані вище (пункт мигає на дисплеї).

Змініть установку пункту меню на бажану.

4 Натисніть кнопку  або 

щоб почав мигати пункт установки, який Ви хочете встановити.

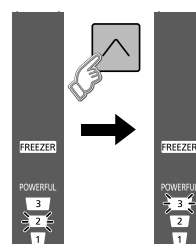

5 Натисніть кнопку 

Пролунає звуковий сигнал, і установка буде завершена. (невдовзі індикатор вимкнеться).

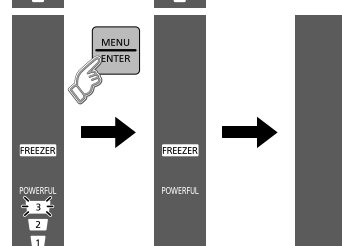

Вимоги

- Якщо під час зміни установки ніякі дії не виконуються впродовж 10 секунд, індикатори вимикаються. Якщо вони вимкнулися, установку слід виконати знову з самого початку.

ПОРАДИ СТОСОВНО ВИКОРИСТАННЯ

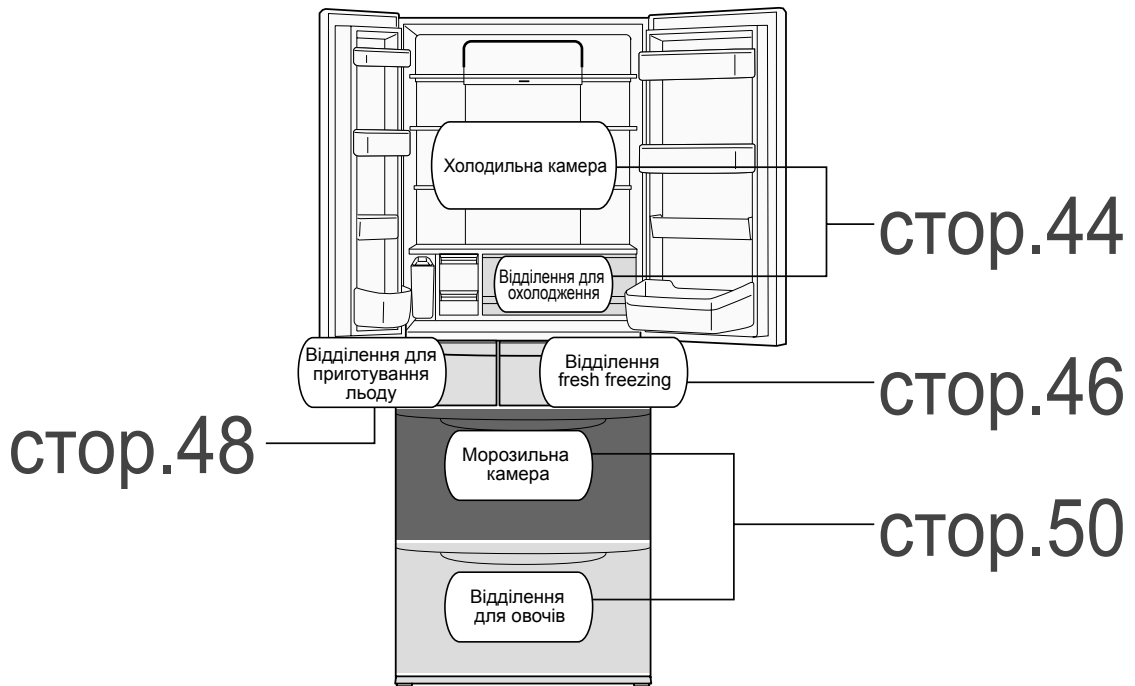

Приблизно 6°C ~ Приблизно 3°C	Холодильна камера	<p>Для зберігання продуктів, призначених для швидкого споживання</p> <p>Для відносно короткочасного зберігання продуктів та напоїв, призначених для щоденного споживання.</p>	
Приблизно 2°C ~ Приблизно 0°C	Відділення для охолодження	<p>Для зберігання продуктів та напоїв, які не потребують заморожування</p> <p>Для їжі або молочних продуктів, що пройшли технологічну обробку.</p>	
Приблизно -17°C ~ Приблизно -19°C	Відділення fresh freezing	<p>Для заморожування, яке зберігає продукти свіжими</p> <p>М'ясо, риба та інші продукти, а також гарячий рис і інша гаряча їжа можуть залишатися свіжими завдяки швидкому заморожуванню у відділенні fresh freezing*1.</p> <p>*1 Під час роботи функції fresh freezing їжа швидко заморожується завдяки обдуванню холодним повітрям і лотку fresh freezing.</p>	
Приблизно -18°C ~ Приблизно -20°C	Морозильна камера	<p>Для тривалого зберігання продуктів</p> <p>Для зберігання заморожених або сухих продуктів.</p>	
Приблизно 8°C ~ Приблизно 3°C	Відділення для овочів	<p>Для зберігання фруктів та овочів</p> <p>Завдяки достатньо високому рівню вологості фрукти та овочі залишаються свіжими і соковитими.</p>	

* Температурні режими, наведені вище, встановлені, коли у якості установки вибраний режим "2".
Температура може коливатися, в залежності від умов експлуатації холодильника.

Як довго можна зберігати їжу?

Холодильна камера	Відділення для охолодження	Морозильна камера	Відділення для овочів
 М'ясний фарш - приблизно 2 дні	 М'ясний фарш - приблизно 2,5 дні	 М'ясний фарш - приблизно 1 місяць	 Шпинат (нижнє відділення) - приблизно 5 днів
	 Свіжий лосось - приблизно 4 дні	 Свіжий лосось, яловичина або свинина - приблизно 1,5 місяці	 Китайська капуста (нижнє відділення) - приблизно 7 днів
	 Яловичина або свинина - приблизно 3-5 днів	 Хліб, приготовлений рис - приблизно 2 місяці	 Помідори (верхнє відділення) - приблизно 10 днів



Наступні продукти необхідно зберігати в герметичних контейнерах або пакетах!

Щоб уникнути зміни кольору поверхонь холодильника!

- Нарізані цитрусові (→ може статися зміна кольору пластика)



Щоб запобігти розповсюдженню запаху!

- Зелена цибуля та інші овочі з сильним запахом (→ запахи будуть поширюватися на сусідні продукти)



Приблизні строки зберігання продуктів без упаковки у відділенні для охолодження продуктів.

Продукти	Час зберігання
Сандвіч	приблизно 3 годин
Сашімі (свіжа риба)	приблизно 6 годин
Салат	приблизно 6 годин
Приправлений омлет	приблизно 9 годин

(Згідно з оцінками компанії-виробника)

- Період зберігання залежить від свіжості продуктів, умов експлуатації холодильника, способу заморожування тощо. (У таблиці, наведеній вище, показані умови, коли температура кожної камери встановлена на "2" за температури навколишнього середовища +30°C. без частого відкривання/закривання дверей)

Поради щодо збереження електроенергії

Основи енергозбереження: бережіть холодне повітря!

Не заповнюйте камери продуктами понадміру.

Через відсутність циркуляції повітря марне витрачання електроенергії може скласти 5-15%!



Не загороджуйте випускний отвір для холодного повітря.

Через неможливість нормального проходження повітря не лише уповільнюється час охолодження холодильника всередині, але й значно зростає споживання електроенергії.

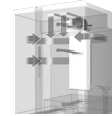

- Холодне повітря надходить зліва, справа і зверху (стрілки) з тильної сторони.

Намагайтеся рідше відчиняти дверцята холодильника та на можливо короткий час.

Скорочення кількості разів, коли дверцята відчиняються/зачиняються, запобігає витоку холодного повітря та зменшує кількість змарнованої електроенергії.



Якщо продукти або напої гарячі, перед тим як відправити їх у холодильник, дайте їм час охолонути.

Інакше вони не тільки підвищать внутрішню температуру, але й також впливатимуть на свіжість інших продуктів.



Не зберігайте у холодильнику продукти, які цього не потребують.

■ Достатньо буде прохолодного темного місця!

Не зберігайте у холодильнику цілу ріпчасту цибулю або картоплю, якщо температура у приміщенні достатньо прохолодна.



■ Охолоджуйте такі продукти безпосередньо перед вживанням у їжу!

У разі надмірного охолодження нерізаних тропічних фруктів, вони можуть втратити колір, а цінність їх вітамінів може зменшитися.



Правила користування ХОЛОДИЛЬНИКОМ

Холодильна камера

Відділення для охолодження

Холодильна камера

Складана полиця (третя згори) може бути розділена на дві половини.

■ Витягніть передню частину і встановіть її зверху.



● Це дозволить легко розмістити навіть каструлі або високі банки пива.

■ Витягніть передню частину і встановіть її знизу.

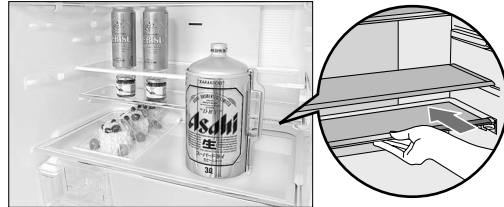

● Це дозволить легко розмістити велику кількість дрібних ємностей.

Висоту полицки (лише другої згори) можна регулювати.

① Підніміть задню частину полицки.

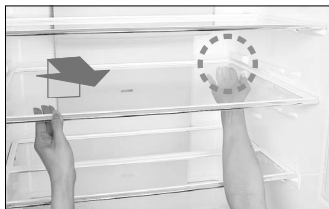

② Тягніть полицку, нахилиючи її донизу.

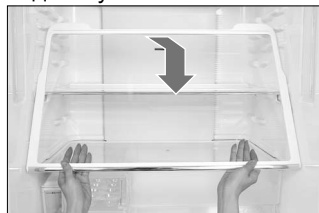

③ Витягніть полицку, повертаючи її.



■ Якщо дверцята не можна повністю відчинити...

→ Перед тим, як підняти полицку (перед кроком ①), зніміть передню половину складаної полицки та встановіть її зверху або знизу.

④ Установіть полицку на бажане місце, виконуючи кроки у зворотному напрямку.



Положення дверних полицок можна змінювати

■ Замініть міні-полицку на дверцятах полицкою для пляшок.

(Друга знизу на лівих дверцятах)

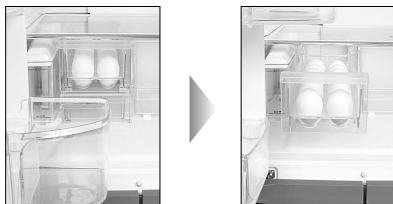

Якщо ліві дверцята можна відкрити тільки на 90°, лотки для яєць тощо можна легко витягнути.

■ Перемістіть полицку на дверцятах у потрібне положення.

(Для правих дверцят – лише перша полиця зверху)
(Для лівих дверцят – лише друга полиця зверху)

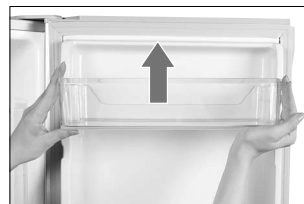

Тримавши один край полицки однією рукою, злегка підштовхніть інший край, щоб підняти його.

Вимоги

● Якщо продукти із великим вмістом вологи розмістити перед випускним отвором для повітря, вони можуть замерзнути (стор. 43).

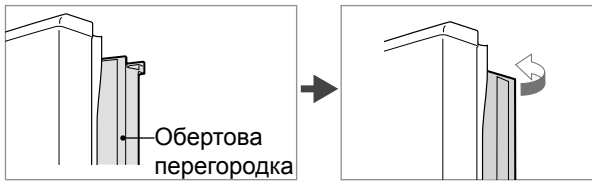

Обертва перегородка

Обертва перегородка відкрита

Обертва перегородка

Якщо вона відкрита у напрямі до Вас, поверніть її в початкове положення. (Інакше її можна пошкодити)

Поверніть обертву перегородку в початкове положення

Скляна полицка

Поличка (2 шт.)

Складана поличка

Поличка-перегородка

Трубка

Дверні полички (3 шт.)

Ліві дверцята



Дверні полички (2 шт.)

Міні-поличка на дверцятах

Поличка для пляшок

Поличка для пляшок

Відділення для охолодження

Контейнер для малих предметів



Лоток для яєць (на 12 яєць)



- В залежності від стану продуктів, може статися їх часткове заморожування. У такому випадку варто змінити розташування продуктів у холодильнику або встановити рівень охолодження "1".

Правила користування ХОЛОДИЛЬНИКОМ

Відділення fresh freezing

Під час роботи функції fresh freezing їжа швидко заморожується завдяки обдуванню холодним повітрям і лотку fresh freezing.

Використання функції “FRESH FREEZING”

1 Помістіть їжу в пластикову упаковку або у пакети для зберігання в морозильній камері та покладіть її на лоток для fresh freezing (алюмінієвий лоток).

- При першому використанні відділення fresh freezing, перевірте, щоб лоток для fresh freezing був достатньо замороженим для використання (за спекотної погоди, наприклад, влітку, може знадобитися щонайменше 24 години для достатнього заморожування лотка для заморожування).



Лоток для fresh freezing

Лоток для fresh freezing складається з лотка для холодного зберігання та алюмінієвого лотка (алюмінієвий лоток не можна зняти).

2 Щоб розпочати роботу функції fresh freezing, виконайте наступні кроки (цю функцію не можна встановити одночасно з “QUICK”).

Робота функції fresh freezing автоматично припиняється приблизно через 150 хвилин.

(Якщо їжа недостатньо заморожена, увімкніть функцію “Fresh Freezing” знову: стор.47)

① Натисніть кнопку

④ Переконайтеся, що мигає

② Переконайтеся, що мигає

⑤ Натисніть кнопку . Пролунає звуковий сигнал, і установка буде завершена. і увімкнуться)

③ Натисніть кнопку , щоб підтвердити вибір функції “FRESH FREEZING”.

■ Щоб припинити роботу функції fresh freezing до її завершення

Після виконання кроків з ① по ③ переконайтеся, що мигає , а потім натисніть . Пролунає звуковий сигнал, і робота функції fresh freezing припиниться (невдовзі індикатор вимкнеться).



Як користуватися функцією fresh freezing



1. Щільно загорніть їжу!

- Помістіть їжу в пластикову упаковку, видаливши усе повітря зсередини.
- Розділіть їжу на маленькі упаковки товщиною приблизно 2 см.
- Якщо, наприклад, Ви використовуєте тарілки з полістиролу або герметичні контейнери, передача температури буде низькою, тому їжа буде погано замерзати.

2. Розташуйте їжу по усій поверхні лотка для fresh freezing рівним шаром!

- Зберігайте відстань між продуктами (залишайте відстань щонайменше 5 мм між продуктами).
- Розташуйте упаковки з їжею по усій поверхні лотка для fresh freezing рівним шаром та не кладіть їх одну на одну.

3. Гарячу їжу також треба загортати!

- Також щільно загорніть гарячу їжу.
- На прикладі рису, функція fresh freezing може обробити приблизно 3 чаші рису за один раз.

Вимоги

- Не ставте пляшки або консервні банки (вони можуть тріснути або розірватися).
- Не ставте продукти які настільки гарячі, що Ви не можете тримати їх руками. Тепло може деформувати лоток для fresh freezing (він витримує тепло до 75°C).
- Не ставте продукти, що перевищують висоту лотка (дверцята не зможуть повністю зачинитися, що призведе до появи інею).

Примітки

- Холодоагент у лотку для fresh freezing відповідає стандартам безпеки продуктів харчування, що впроваджуються лабораторіями з дослідження продуктів харчування в Японії.
- Якщо увімкнути функцію fresh freezing під час розморожування, функція fresh freezing завершить роботу пізніше, адже вона увімкнеться після закінчення розморожування.
- Якщо під час роботи функції fresh freezing буде встановлено QUICK, робота функції fresh freezing буде припинена.

■ Запитання та відповіді**Запитання****Причина/Рішення**

Для чого можна використовувати відділення fresh freezing, коли функція fresh freezing не працює?

- Його можна використовувати як морозильну камеру.

Чи можна зберігати їжу впродовж тривалого часу?

- Для тривалого зберігання свіжої замороженої їжі рекомендується використовувати морозильну камеру.
- Зберігайте морозиво, яке містить, наприклад, велику кількість тваринного жиру, впродовж тривалого часу у морозильній камері

Функція fresh freezing закінчила роботу, а їжа не замерзла або замерзла недостатньо.

- Чи заморожений лоток для fresh freezing?
→ У спекотну погоду, коли гаряча їжа кладеться багато разів, або після миття лотка, для заморожування лотка для fresh freezing може знадобитися 24 години або більше.
- Заморожування може бути недостатнім залежно від типу їжі, яка зберігається, упаковки, кількості, яка зберігається, та частоти відкривання дверцят.
У такому випадку увімкніть функцію "FRESH FREEZING" знову.

Чутно гучний звук. Чи немає порушень у роботі холодильника?

- Звук лунає гучніше під час роботи функції fresh freezing, але це не означає, що у роботі холодильника є порушення.

Правила користування холодильником

Відділення для приготування льоду

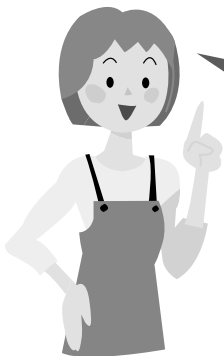

Лід можна приготувати приблизно за дві години!

Коли Ви вперше користуєтесь відділенням для приготування льоду, викиньте першу або дві порції льоду. Лід може мати запах або містити пил.

Час приготування льоду збільшується у наступних випадках

- Якщо холодильник використовується вперше (процес приготування льоду може початися лише після достатнього охолодження холодильника всередині, через 24 години або навіть більше).
- Якщо дверцята часто відкриваються
- Якщо одразу зберігається велика кількість продуктів
- Якщо температура навколишнього середовища низька наприклад взимку
- Якщо є перебої з енергоживленням
- Лоток для кубиків льоду був вимитий (стор. 55)

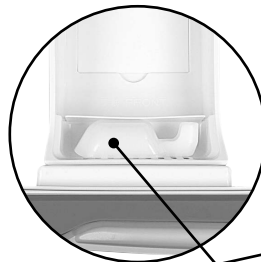

Лопатка для льоду (розташована на передній стінці лотка).

Шухлядка для зберігання льоду

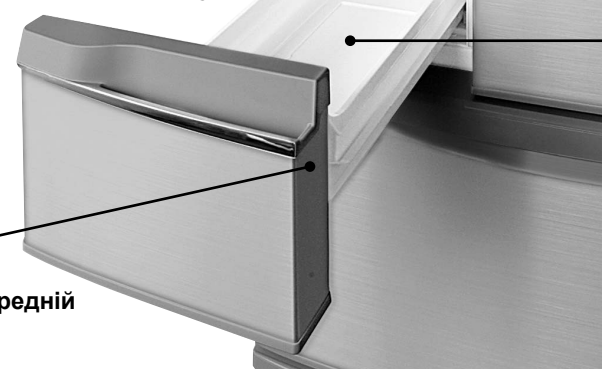

Щоб приготувати лід

1 Витягніть резервуар для води



- Додайте воду, якщо рівень води знизиться до нижньої позначки (замінюйте воду в резервуарі для води щонайменше один раз на тиждень).

2 Наповніть його водою

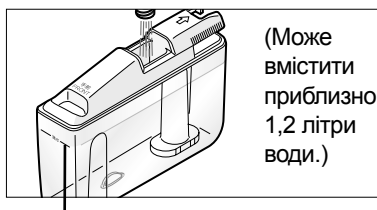

(Може вмістити приблизно 1,2 літри води.)

- Додайте воду до верхньої позначки.

3 Вставте резервуар для води (Почнеться процес приготування льоду).

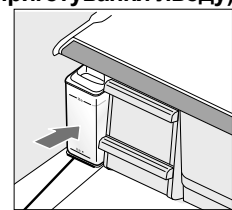

- Вставте контейнер у напрямку, вказаному стрілкою, таким чином, щоб він перетнув лінію (якщо контейнер не буде встановлено правильно, вода не буде поступати і лід не приготується).

■ Якщо Вам потрібно швидко приготувати лід, активуйте функцію "QUICK"

(Швидкість автоматичного приготування льоду збільшується. Лід готується за 80 хвилин*)

Виберіть функцію "AUTO ICE MAKER".

Змініть установку на "QUICK".

① Натисніть кнопку

④ Натисніть кнопку , щоб почав мигати **QUICK**.

② Натисніть кнопку , щоб почав мигати **AUTO ICE MAKER**.

⑤ Натисніть кнопку . Пролунає звуковий сигнал, і установка буде завершена.

③ Натисніть кнопку , щоб підтвердити вибір функції "AUTO ICE MAKER".

(Невдовзі **AUTO ICE MAKER** індикатор вимкнеться, і тільки **QUICK** увімкнеться.)

- Приблизно за 6 годин автоматичне приготування льоду повернеться до нормального автоматичного режиму.
- Якщо індикатор мигає, виконується розморожування. Після його завершення автоматично почне працювати функція "QUICK".
- Якщо функція fresh freezing виконується вручну під час роботи функції "QUICK", QUICK скасовується.

* Температура навколишнього середовища становить 20°C Температура у кожній камері встановлена на "2" Двері не відкриваються і не закриваються.

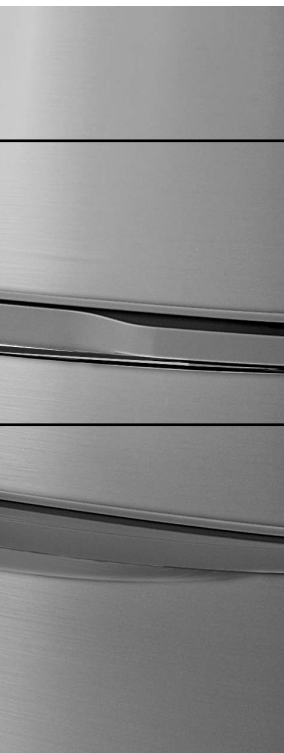

Звукоізоляційне покриття (не видаляйте його).

Резервуар для води

приблизно 1,2 літри

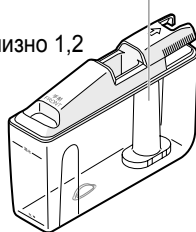

Очисний фільтр (стор. 54)

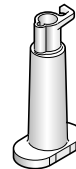

Примітки

- Після заповнення накопичувача льодом, процес приготування льоду автоматично зупиняється. Правильне визначення моменту заповнення буде неможливим у наступних випадках:

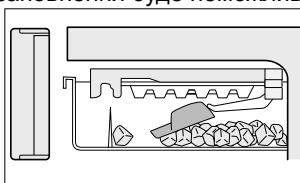

- Лопатка для льоду, що залишилася у контейнері для зберігання льоду, тисне на важіль для визначення кількості льоду.

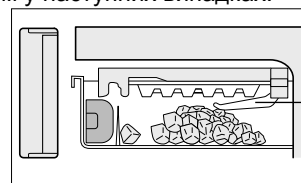

- Кубики льоду, розташовані гіркою, тиснуть на важіль для визначення кількості льоду.

Важіль для визначення кількості льоду (при натисканні припиняє дію функції автоматичного приготування льоду).

Щоб зупинити автоматичне приготування льоду

Зупиняйте автоматичне приготування льоду, якщо Ви не хочете готувати лід та перед чищенням лотка для кубиків льоду (стор. 55).

Виберіть функцію "AUTO ICE MAKER".

- Натисніть кнопку .
- Натисніть кнопку , щоб почав мигати .
- Натисніть кнопку , щоб підтвердити вибір функції "AUTO ICE MAKER".

Змініть установку на "OFF".

- Натисніть кнопку , щоб почав мигати OFF.
- Натисніть кнопку , щоб підтвердити "OFF".



Коли пролунає звуковий сигнал або індикатор припинить мигати й загориться, установка буде завершена (невдовзі індикатор вимкнеться). Робота кнопок неможлива, коли лунає звуковий сигнал та мигає індикатор.

Вимоги

- Коли лунає звуковий сигнал або мигає індикатор, не відкривайте дверцята відділення для приготування льоду (процес автоматичного приготування льоду не можна зупинити).

Примітки

- Кубики льоду готуються приблизно за дві години (лід падає зі звуком).

Вимоги

- Не грюкайте дверцятами відділення для приготування льоду, коли відкриваєте/закриваєте їх (лід може потрапити у морозильну камеру або в інше місце).
- Не лейте воду безпосередньо у накопичувач для зберігання льоду, щоб приготувати лід (інакше накопичувач для зберігання льоду може зіпсуватися).
- Будь ласка, використовуйте тільки питну воду для автоматичного приготування льоду.
- Замінюйте воду в резервуарі для води щонайменше один раз на тиждень.



Жорсткість води повинна становити 100 мг/л або менше.

Якщо Ви використовуєте таку воду, часто мийте резервуар для води (стор. 54)



Питна вода



- Якщо кубики льоду, зроблені з води з великим вмістом мінеральних солей, покласти у воду, у ній можуть з'явитися мінеральні солі у вигляді білих часточок. Вони не шкідливі.
- Не лейте у резервуар для води таку рідину.



Сік тощо.



Спортивні напої



Газовані напої



Гаряча вода

- Вони можуть пошкодити відділення для приготування льоду або кубики льоду можуть прилипнути один до одного.

- Не кладіть їжу або інші предмети у відділення для приготування льоду (інакше точно визначити кількість льоду буде неможливо, і автоматичне приготування льоду може бути припинено).

Правила користування ХОЛОДИЛЬНИКОМ

Морозильна камера

Відділення для овочів

Морозильна камера



Верхній контейнер морозильної камери



Основний контейнер морозильної камери
[Це приклад зберігання їжі.]

Місце для вертикального зберігання

■ Якщо встановлений режим “POWERFUL”, їжа довше залишається свіжою, тому що вона зберігається при температурі, що є нижчою за звичайну (стор. 51)

■ Зручне місце для вертикального зберігання.

- Можна покласти один на інший два буханці хліба.
- Пластикові пляшки *, призначені для заморожування, також можна поставити тут.

* Не зберігайте тут інші пляшки, окрім пластикових, що є спеціально розробленими виробниками напоїв для заморожування (скляні пляшки тощо), тому що вони можуть зазнати пошкоджень.

Три умови збереження смаку під час заморожування

1. Продукти необхідно порізати невеликими, тоненькими шматочками!
2. Зберігайте продукти невеликими, ретельно упакованими порціями!
3. Ніколи не заморожуйте продукти двічі!



Вимоги

- Перевіряйте, щоб їжа в нижньому контейнері морозильної камери не торкалася дна верхнього контейнера (дверцята не зможуть повністю зачинитися, що призведе до появи інею).
- Повторне заморожування призводить до втрати смаку і поживних речовин, до того ж це негігієнічно. Важливо використовувати усі розморожені продукти.

Відділення для овочів



Контейнер для дрібних овочів



Контейнер для овочів

[Це приклад зберігання їжі. Контейнер для рису не є додатковим приладдям до холодильника.]

Куток для зберігання пляшок

■ Положення підставки для пляшок можна змінити

① Щоб пересунути підставку для пляшок, її слід підняти.



Підставка для пляшок

② Вставте підставку для пляшок у пази у відділенні для овочів (встановіть її у бажане положення).

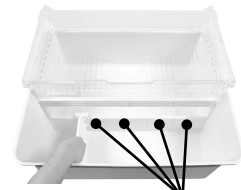

Пази

- Два ряди 2-літрових пластикових пляшок можна розмістити у передньому ряду відділення для овочів.

Вимоги

- Для зберігання нарізаних овочів або для зберігання овочів протягом тривалого часу їх слід тримати загорнутими.
- Герметично закривайте рис перед зберіганням.
- Вологість у відділенні для овочів висока, і може утворитися конденсат. Просто витріть краплі води сухою тканиною.
- Великі контейнери і овочі можна зберігати, вийнявши з відділення для овочів контейнер для дрібних овочів та основний контейнер.



- Кладіть помідори і зелений перець у контейнер для дрібних овочів.
- Основний контейнер (окрім кутка для зберігання пляшок) відділення для овочів, де їжа практично не висихає, радимо використовувати для зберігання листових овочів.

РЕГУЛЮВАННЯ ТЕМПЕРАТУРИ

Холодильна камера

Морозильна камера

За звичайних умов експлуатації користуйтеся холодильником, встановивши температуру на "2". Однак температуру можна відрегулювати, якщо Ви хочете змінити умови охолодження.

Процедура

Холодильна камера

Морозильна камера

Виберіть функцію "FRIDGE" або "FREEZER".

① Натисніть кнопку .

② Натисніть кнопку , щоб

FRIDGE або **FREEZER**.



③ Натисніть кнопку , щоб підтвердити вибір функції

FRIDGE або **FREEZER**.





Стан установки визначається миганням.

Змініть установку пункту меню на бажану.

④ Натисніть кнопку  або , щоб бажаний індикатор почав мигати.

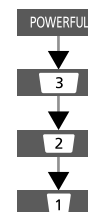
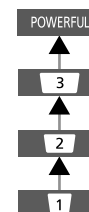
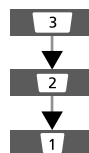
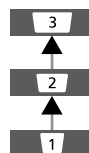
[З кожним натисканням індикатор, який починає мигати, змінюється іншим.]



⑤ Натисніть кнопку . Пролунає звуковий сигнал, і установка буде завершена (невдовзі індикатор вимкнеться).

Індикатор	FRIDGE	FREEZER
POWERFUL	—	Приблизно від 3°C до 4°C, нижче ніж "2"
3	Приблизно від 2°C до 3°C, нижче ніж "2"	Приблизно від 2°C до 3°C, нижче ніж "2"
2	Приблизно від 3°C до 6°C	Приблизно від -18°C до -20°C
1	Приблизно від 2°C до 3°C, вище ніж "2"	Приблизно від 2°C до 3°C, вище ніж "2"

(Це приблизні дані за умови, що температура навколишнього середовища становить +30°C, у холодильнику нема їжі і внутрішня температура камери стабілізувалась. Температурні режими можуть відрізнятися залежно від температури навколишнього середовища, умов зберігання їжі, частоти відкривання/закривання дверцят та інших умов користування.)

Примітки

- Під час заморожування в режимі "POWERFUL" споживається на 20% електроенергії більше, ніж звичайно.

ПОРАДИ СТОСОВНО ЧИЩЕННЯ

Перед чищенням перевіряйте, щоб штепсель був від'єднаний від мережі електроживлення.

1 Чистьте холодильник одразу після того, як він забруднився!

Відразу стирайте плями з внутрішньої поверхні камери до того, як вони засохли. Зокрема, від рослинної олії пластик може потріскатися, а сік цитрусових може призвести до знебарвлення пластика. Якщо плями видалити важко, їх слід витерти серветкою, злегка змоченою в засобі для миття кухні з нейтральним рівнем рН. Потім необхідно протерти поверхню серветкою, змоченою у воді.

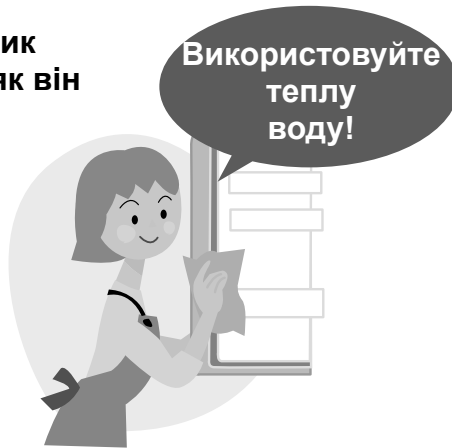

Протирайте панель керування на дверцятах холодильної камери та поверхню дверцят вологою, м'якою серветкою. А потім протирайте її сухою серветкою.



2 Періодично чистьте знімні деталі...

Один раз на тиждень мийте резервуар для води. Кожні три місяці знімайте полицки, лоток для яєць, полицки на дверцятах тощо й мийте їх, занурюючи у воду.

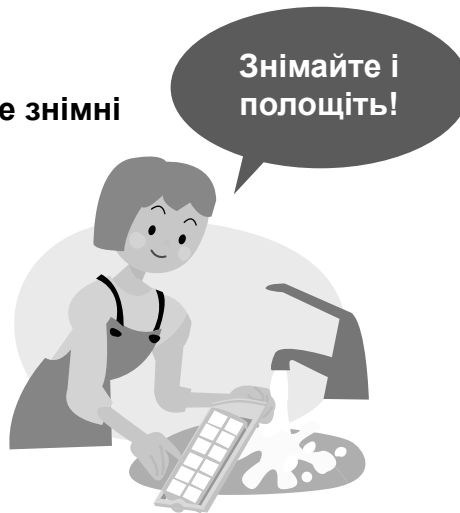

3 Раз на рік виконуйте чищення прихованих частин холодильника (задньої панелі).

Скупчення пилу може призвести до марного споживання електроенергії. Витирайте пил, який накопичується на настінній розетці і навколо холодильника. Зокрема, видалити кришки ноги для очищення.



Кришка, яка закриває ніжки (див. стор. 38 стосовно знімання)

Вимоги

- Не використовуйте наступні засоби та предмети (інакше можна подряпати поверхню).



Миючі засоби для кухні (Від них тріскається пластик!)

Лужний або слабо лужний



Миючий засіб або пральний порошок



Бензин, розріджувач, спирт, кислота, нафтопродукти



Щітка, губка для полірування



Гаряча вода

Поличка на дверцятах

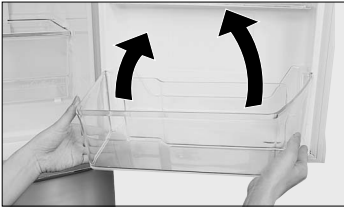

- Великі полички виймайте обережно – по черзі підіймайте спочатку ліву, а потім праву сторони.

Підштовхнувши, підніміть її.



Міцно тримаючи один край полички однією рукою, злегка підштовхніть інший край, щоб підняти його (поличка міцно закріплена).

Полички та складана поличка виготовлені зі скла

- Поличка (зверху у холодильній камері). Вивільніть фіксатор (виступ на задній частині полички) та потягніть на себе.

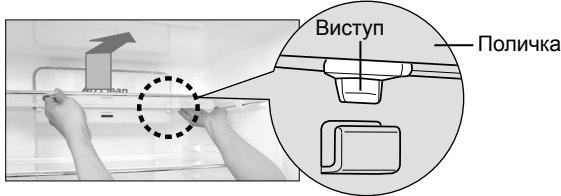

- Поличка (друга зверху у холодильній камері) Потягніть, піднімаючи задню частину

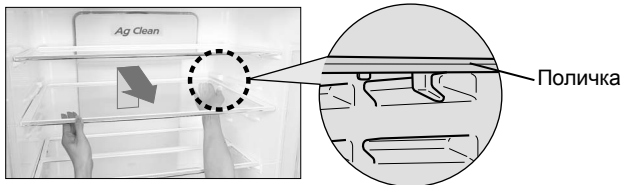

(Витягніть поличку-перегородку таким самим чином, що й полички. Однак перед тим як витягувати поличку-перегородку, витягніть лоток для охолодження та лоток для яєць.)

Вимоги

- Усі полички – скляні, та можуть розбитися при падінні. Під час виймання та встановлення поличок будьте уважні, щоб не упустити їх. Переконайтеся, що Ви вставляєте полички у правильному напрямку відносно їх поверхні та заднього боку.

- Передня частина складаної полички. Вивільніть фіксатор та потягніть поличку на себе.

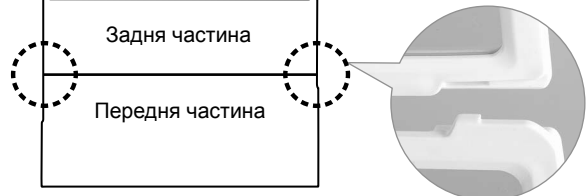

- Задня частина складаної полички

- ① Витягніть передню частину (верхній малюнок).
- ② Злегка підніміть задню частину і потягніть її.

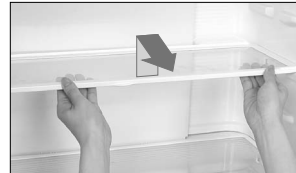

- Вставте задню частину складаної полички таким чином, щоб отвір був спрямований до Вас.

Контейнер (відділення для приготування льоду, відділення fresh freezing, морозильна камера, відділення для овочів)

Витягніть під кутом



- Максимально відкрийте камеру витягніть під кутом, піднімаючи передню частину.

Вимоги

- На контактні поверхні направляючих рейок висувних частин нанесене спеціальне мастило, тому не протирайте їх.
- Після того як Ви витягнули верхній контейнер з морозильної камери або контейнер для дрібних овочів, встановіть таким чином, щоб напис "FRONT" на дні контейнера був спереду.

Витягніть лоток для fresh freezing



- Алюмінієвий лоток не можна витягнути з лотка для fresh freezing.
- Вставляючи, перевірте, щоб напис "Fresh Freezing" був розташований попереду.

- Не торкайтеся лотка для fresh freezing вологими руками, наприклад, під час чищення лотка (може статися обмороження).
- Миючи водою, ретельно витирайте краплі води перед тим, як ставити лоток на місце.
- Щоб заморозити знову, потрібен час (стор.47).



Для приготування чистого льоду...
Мийте систему один раз на тиждень!
(Не використовуйте миючі засоби.)

Резервуар для води

Один раз на тиждень

- 1 Зніміть кришку і очисний фільтр для води.
- 2 Зніміть ущільнення уздовж країв із задньої частини.



- 3 Помийте.

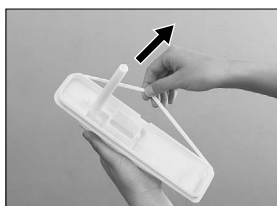

Очисний фільтр

Один раз на тиждень

- 1 Поверніть очисний фільтр для води, щоб зняти його з фіксатора та витягнути.
- 2 Обережно промийте водою очисний фільтр для води.

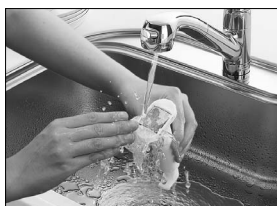
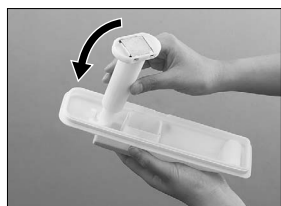

- 3 Установіть очисний фільтр для води на місце.
 - Рекомендується замінити очисний фільтр кожні три роки. (ЧАСТИНИ, ЯКІ ПРОДАЮТЬСЯ ОКРЕМО: CNR MJ-108850) (стор. 63)

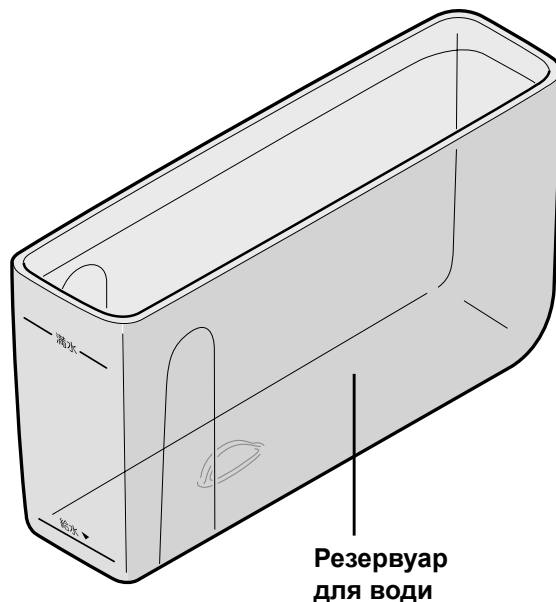



Доглядайте один або два рази на рік!

Злегка сполосніть проточною водою.



Не мийте лоток для приготування льоду губкою або щіткою (інакше лід не буде відділятися).

Лоток для приготування льоду, який можна мити (у відділенні для приготування льоду)

Один або два рази на рік

■ Витягніть лоток для приготування льоду і промийте його.

1 Зупиніть функцію автоматичного приготування льоду. Виберіть функцію "AUTO ICE MAKER".

Спочатку заповніть функцію автоматичного приготування льоду.

① Натисніть кнопку .

② Натисніть кнопку , щоб почав мигати **AUTO ICE MAKER**.

③ Натисніть кнопку , щоб підтвердити вибір функції "AUTO ICE MAKER".

Змініть установку на "OFF".

④ Натисніть кнопку , щоб почав мигати **OFF**.

⑤ Натисніть кнопку , щоб підтвердити "OFF".



Коли пролунає звуковий сигнал і індикатор припинить мигати й загоріться, установка буде завершена (невдовзі індикатор вимкнеться).

- Коли лунає звуковий сигнал або мигає індикатор, не відкривайте дверцята відділення для приготування льоду (інакше Ви не зможете зупинити процес автоматичного приготування льоду).

2 Зазирніть на піддон знизу, натисніть важіль, розташований з краю, та потягніть піддон для льоду на себе.



■ Установка

1 Натисніть доки не почуєте звук блокування.



2 Автоматичне приготування льоду відновиться. Виберіть функцію "AUTO ICE MAKER".

Автоматичне приготування льоду відновиться

① Натисніть кнопку .

② Натисніть кнопку , щоб почав мигати **AUTO ICE MAKER**.

③ Натисніть кнопку , щоб підтвердити вибір функції "AUTO ICE MAKER".

Змініть установку на "NORMAL".

④ Натисніть кнопку , щоб почав мигати **NORMAL**.



⑤ Натисніть кнопку . Пролунає звуковий сигнал, і установка буде завершена.



(невдовзі індикатор вимкнеться).

- Автоматичне приготування льоду відновиться.

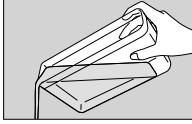
Дії користувача у наступних випадках

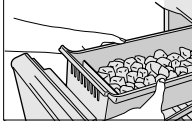
Ситуація	Виконайте наступні дії.
Перебої з електроживленням.	<ul style="list-style-type: none">● Не відчиняйте дверцята і не кладіть додаткові продукти в холодильник.● Робота функцій "FRESH FREEZING" та "QUICK" припиняється. Установіть ці функції знову для їх використання.
Штепсель шнура живлення був від'єднаний.	<ul style="list-style-type: none">● Зачекайте щонайменше 7 хвилин, а потім під'єднайте штепсель до мережі електроживлення (якщо його вставити негайно, компресор зазнає перевантаження, і це може спричинити несправність).
Світло всередині холодильної камери не горить, або кришка зламана.	<ul style="list-style-type: none">● Зверніться до пункту продажу.
Холодильник не використовується протягом тривалого часу.	<ul style="list-style-type: none">● Витягніть усі продукти і напої з холодильника та помийте його.<ol style="list-style-type: none">① Від'єднайте штепсель шнура живлення.② Помийте відділення і лоток для кубиків льоду (стор. 54–55).③ Залиште дверцята відчиненими на два-три дні, щоб відділення висохли (якщо відділення висохнуть неповністю, вони можуть вкритися пліснявою або може з'явитися неприємний запах).
Пристрій для автоматичного приготування льоду не використовується протягом тривалого часу. → Вмикаючи пристрій для автоматичного приготування льоду знову, увімкніть функцію "AUTO ICE MAKER" (стор.49, 55).	<ul style="list-style-type: none">● Вилийте воду, яка залишилась, викиньте лід та відключіть функцію автоматичного приготування льоду. Потім помийте льодогенератор.<ol style="list-style-type: none">① Вилийте воду з резервуара для води.② Зупиніть приготування льоду (стор. 55). Виберіть в меню функцію "AUTO ICE MAKER" та змініть установку на "OFF".  Коли пролунає звуковий сигнал і індикатор припинить мигати й загориться, установка буде завершена (невдовзі індикатор вимкнеться).③ Викиньте лід, який зберігається у лотку для приготування льоду та у накопичувачі для зберігання льоду.④ Помийте шухляду для зберігання льоду, лопатку для льоду і резервуар для води. Витріть воду і поставте усе на місце.<ul style="list-style-type: none">• Оскільки розташований всередині очисний фільтр для води містить вологу, його необхідно ретельно висушити.
Пересування холодильника вперед і назад.	<ol style="list-style-type: none">① Зніміть кришку, яка закриває ніжки, а потім підніміть регульовальні ніжки.② Зніміть пристрої, що захищають холодильник від падіння.③ Від'єднайте штепсель шнура живлення.④ Пересуньте холодильник вперед або назад (застосування надмірної сили для пересування холодильника або пересування його в іншому напрямку, окрім вперед або назад, може призвести до пошкодження підлоги, тому на підлогу слід підкласти дошку або щось подібне).

Ситуація

Під час пересування або транспортування холодильника

Виконайте наступні дії.

- Не перевозьте холодильники у горизонтальному положенні (це може призвести до поломки).
- Виймайте продукти і напої з усіх відділень, виливайте воду, яка залишилась, та викидайте лід. Пересувати холодильник мають, принаймні дві людини.
 - ① Вийміть продукти і напої та вилийте воду з резервуара для води.
 - ② Зупиніть функцію автоматичного приготування льоду (стор. 55)
 - ③ Помийте лоток для кубиків льоду (стор. 55).
 - ④ Зніміть кришку, яка закриває ніжки, та вкрутіть регульовальні ніжки (знімайте кришку, яка закриває ніжки, до перевезення холодильника).
 - ⑤ Зніміть пристрої, що захищають холодильник від падіння.
 - ⑥ Від'єднайте штепсель шнура живлення.
 - ⑦ Поставте ємність під зливний отвір.

Вода може пролитися. Покладіть тканину тощо під і навколо ємності.
 - ⑧ Нахиліть холодильник назад, щоб вода витекла із зливного отвору (щоб вода не розлилася, нахиліть холодильник назад повільно).
 - ⑨ Оскільки у випарному піддоні може лишатися вода, під час перенесення холодильника варто підстелити якусь тканину.

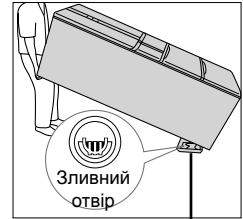

(Контейнер, висота якого становить 2 см або менше)

Вимоги

- Оскільки всередині холодильника залишається вода, що утворилася через танення інею у холодильній установці (який не видно зовні), під час переміщення чи транспортування пристрою вода може вилитися на підлогу (з моменту від'єднання пристрою від мережі електроживлення та до моменту танення інею у холодильній установці мінає приблизно 15 годин).

Дії користувача під час увімкнення деяких звукових або світлових індикаторів

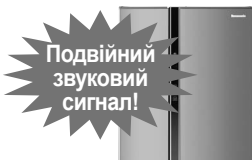

Через 1 хвилину	Подвійний звуковий сигнал
Через 3 хвилини	Два подвійні звукові сигнали
Через 5 хвилин	Безперервні подвійні звукові сигнали

Двері холодильної камери, відділення для приготування льоду або морозильної камери відчинені!
(На індикаторі повідомлення по чергово відображаються "U" та "10".)

На індикаторі повідомлення по чергово відображаються буква "H" і число.

"Приклад"

H 21

Можливо, в роботі холодильника сталася несправність.

- У разі звичайної неполадки, усуньте її виконуючи наступні дії:

- ① Від'єднайте штепсель шнура живлення (зачекайте щонайменше 7 хвилин і вставте знову). Або натисніть і утримуйте 3 секунд кнопку на панелі керування.
- ② Якщо індикатор не відображається знову, продовжуйте використовувати холодильник у звичному режимі.
- Якщо індикатор відображається знову, зверніться до Авторизованого Сервісного Центру.

Якщо протягом приблизно 30 секунд ніяка функція не виконується, в області індикатора повідомлення може з'явитися "dd".

dd

Встановлено демонстраційний режим.

- Охолодження зупинено.
- Світло всередині холодильника мигає вмикається на 5 секунд і вимикається на 1 секунду.

- Відмініть демонстраційний режим:







- ① Відкрийте дверцята холодильної та морозильної камер та камери льодогенератора.
- ② Одночасно натисніть і утримуйте щонайменше 10 секунд кнопки і на панелі керування. відображається, і лунає звуковий сигнал, потім режим відмінюється).
- ③ Закрийте дверцята холодильної та морозильної камер та камери льодогенератора.

Дії користувача у наступних випадках (ПРОДОВЖЕННЯ)



Більш докладна інформація щодо регулювання температури

- Температурний режим у холодильній і морозильній камерах можна встановити у дев'ять кроків, точніше ніж "1", "2" і "3" (приклад наведено для морозильної камери).

Для морозильної камери

- Процедура установки**
- ① Натисніть кнопку , а потім натисніть кнопку , щоб почав мигати **FREEZER**.
 - ② Натисніть кнопку , щоб підтвердити вибір функції "FREEZER" (**FREEZER** вмикається)
 - ③ Натисніть кнопку , щоб почав мигати **1**.
 - ④ Натисніть і утримуйте кнопку  щонайменше 10 секунд (лунає звуковий сигнал).
 - ⑤ Натисніть кнопку  або , щоб виконати регулювання.

(Після відображення бажаного рівня натисніть кнопку . Пролунає звуковий сигнал, і установка буде завершена. Невдовзі індикатор вимкнеться.)

Після кожного натискання на кнопку , рівень збільшується на один. Після кожного натискання на кнопку  рівень зменшується на один.

- Процедура скасування** Виконайте ті ж кроки, що й у вищезазначених пунктах ① - ④.
(щоб скасувати установку, зробіть так, щоб **1** горіла під час виконання кроку ③)

Для холодильної камери

Під час виконання вищезазначених кроків ① - ②, встановіть, щоб **FREEZER** мигав замість **FRIDGE**, а потім виконайте установку. Виконайте ті ж кроки, що і у пунктах ③ - ⑤.

- Якщо матимуть місце збої в енергопостачанні або від'єднається штепсель шнура живлення, установка температури повернеться до "1" трирівневої установки: "1", "2" і "3".

Встановлення блокування виконання функцій

Щоб попередити небажану зміну установок і неправильне виконання функцій, Ви можете виконати операції, які дозволять заблокувати виконання функцій при натисканні кнопок.

Процедура установки

Одночасно натисніть кнопки  і  щонайменше на 3 секунди.



Індикатор повідомлення





Приблизно через 3 секунди лунає звуковий сигнал, "CL" відображається на індикаторі повідомлення, і це означає, що установка завершена (невдовзі індикатор "CL" вимикається).

- Якщо натиснути будь-яку кнопку, коли увімкнено блокування виконання функцій, на індикаторі повідомлення відображається "CL".

Процедура скасування

Щоб скасувати установку, виконайте вищезазначену процедуру таким самим чином.

Одночасно натисніть кнопки  і  щонайменше на 3 секунди.



Приблизно через 3 секунди лунає звуковий сигнал, індикатор "CL" на індикаторі повідомлення вимикається, і це означає, що скасування установки завершено.

Відключення лампи ECO NAVI

Лампу ECO NAVI можна відключити під час роботи функції ECO NAVI (робіть це, коли на індикаторі повідомлення немає повідомлень, і режим у морозильній і холодильній камерах встановлений на "2").

Процедура установки

Натисніть кнопку  щонайменше на 10 секунд.



Лампа ECO NAVI



Приблизно через 10 секунд лунає звуковий сигнал, лампа ECO NAVI починає мигати, і це означає, що установка завершена (невдовзі лампа ECO NAVI відключається).

- Функція ECO NAVI працює навіть, якщо встановлена вищезазначена установка.

Процедура скасування

(Щоб лампа ECO NAVI була включена під час роботи цієї функції)

Щоб скасувати установку, виконайте вищезазначену процедуру таким самим чином.

Натисніть кнопку  щонайменше на 10 секунд.



Лампа ECO NAVI



Приблизно через 10 секунд лунає звуковий сигнал, лампа ECO NAVI включається, і це означає, що скасування установки завершено. (Невдовзі лампа ECO NAVI відключається. Однак під час роботи функції ECO NAVI вона залишається включеною.)

Можливі неполадки та їх усунення

Спочатку виконайте перевірку згідно пунктів, наведених нижче, та у випадку несправності відразу зверніться до Авторизованого Сервісного Центру.

Запитання та відповіді

Наступні звуки не є ознакою несправності.

Зсередини холодильника

- **Тріск**
Звук видається частинами холодильника під час зміни температури.
- **Гул**
Звук працюючого вентилятора.

Зверху на задній панелі

- **Клацання**
Звук роботи електродеталей і компресора.
- **Гул**
Зміна гучності звуків зумовлена зміною температури.

3 відділення для приготування льоду і резервуар для води

- **Дзижчання, гуркіт і булькотіння**
Звук під час заповнення водою та вивільнення льоду пристроєм для автоматичного приготування льоду.

Задня панель

- **Булькотіння, шипіння і звук потоку**
Звук течії газоподібного холодоагенту.

Коли відчинені дверцята морозильної камери

- **Шипіння**
Звук нагрівача, який видаляє іній під час роботи пристрою



У наступних випадках див. “Перевірте тут. Причиною може бути наступне...”

Верх холодильника нагрівається!

- Відбувається випромінювання тепла механічною частиною (стор. 39).

Перекіс дверцят!

- Відрегулюйте регульовані ніжки (стор. 38)

Передня (або бокова) панель гаряча!

- Ліва і права бокові поверхні можуть нагріватися, внаслідок вивільнення тепла працюючої системи охолодження. Температура може сягати 50°C–60°C (коли температура навколишнього середовища становить 30°C) після встановлення або влітку, але це не є порушенням.

Холодильник не охолоджується всередині!

- На індикаторі повідомлень відображується  (стор. 57)
- Можливо штепсель шнура живлення не підключений до електромережі.?
- Можливо сталося відключення електроенергії.?

Лід має неприємний запах!

- Чи маєте Ви відділення для приготування льоду один раз на тиждень (стор. 54)
- Можливо, Ви використовуєте для догляду за холодильником миючий засіб, бензин, розчинники
- Можливо, закінчився термін служби очисного фільтра для води (стор. 54)
- Можливо, в інших відділеннях зберігаються продукти із сильним запахом?

Неприємний запах в холодильній камері!

- Перевірте герметичність упаковок продуктів із сильним запахом.
- Неприємні запахи всмоктуються внутрішніми стінками холодильника.
→ Протріть внутрішні поверхні холодильника вологою тканиною.



Ситуація

Перевірте, причиною може бути наступне...

Функція приготування льоду працює неправильно

Лід не готується

- Під час першого використання холодильника лід готуватиметься після достатнього охолодження камери холодильника (може знадобитися 24 години і більше).
- Функція приготування льоду встановлена на "OFF"?
→ Ви можете перевірити установку, вибравши в меню функцію "AUTO ICE MAKER", і поточна установка мигатиме на дисплеї (стор. 49)
- Чи правильно встановлені резервуар для води (стор. 48) та потік для приготування льоду (стор. 55)?
- Чи є у відділенні для приготування льоду які-небудь продукти (стор. 49)
- Щоб підтвердити, чи працює пристрій для приготування льоду, виберіть у меню функцію "AUTO ICE MAKER" (стор. 41), а потім натисніть кнопку  щонайменше на 10 секунд. Якщо кількість води у резервуарі для води зменшується, пристрій для приготування льоду працює (якщо вода пролилася у накопичувач для витривіть її).

Кубики льоду не замерзають всередині

- Температурний режим морозильної камери встановлений на "1"?
→ Встановіть його на "2" або "3" (стор. 51)

Форма льоду не кубічна

- Лід має виступи.
→ Відбулося часткове замерзання тракту піддона для льоду.
- Кубики льоду круглої форми або приєднані до інших кубиків.
→ Може лід зберігається занадто довго (кубики льоду стають круглими або з'єднуються через випаровування)?
- Кубики льоду маленькі.
→ Відсутня вода у контейнері для води.



Іній та роса

Іній та роса

- Морозильна камера/холодильна камера**
- Це може статися через високу вологість, коли дверцята холодильника були довго відчинені або часто відкривалися.
 - Чи не заважає повному закриттю дверцят сторонній предмет, чи не зберігаєте Ви дуже багато продуктів у холодильнику?
- Відділення для овочів**
- Можливою причиною є висока вологість, встановлена для запобігання висиханню плодоовочевих продуктів.
- Зовні холодильника**
- Може статися під час використання функцій "FRESH FREEZING" або "POWERFUL", коли вологість висока. → Просто витривіть сухою серветкою.

Мені заважає шум

Мені заважає шум

- Чи встановлений холодильник на стійкій, рівній поверхні? (стор. 38)
- Чи не впав предмет між холодильником та стіною, який спричиняє шум?

Постійний шум

- Характерний звук виникає під час регулювання швидкості обертання компресора з використанням інверторного керування. Цей звук не є ознакою несправності. Тому цей звук присутній завжди, і це нормально.

Дверцята, під час закриття, з силою захлопуються та лунає сильний звук

- Через різке охолодження зовнішнього повітря, що потрапляє до холодильника через відкриті дверцята, тиск у холодильнику стає нижчим на деякий час, та під дією різниці тисків дверцята начебто втягуються під час закриття.
- Під час сильного хлопання дверцятами, а також при встановленні холодильника на нерівну поверхню, він може хитатися або стати причиною стукоту. Покладіть під пристрій пластину для вирівнювання. (стор. 38)

Небажане заморожування продуктів

Небажане заморожування продуктів

- Можливо, температурний режим був встановлений на "3"? → Встановіть його на "2" (стор. 51)
- Можливо, температура навколишнього середовища становить 5°C або нижче?
→ Встановіть температурний режим на "1" (стор. 51)
- Можливо перед випускним отвором для повітря або у камері сильного охолодження знаходяться продукти із високим вмістом вологи (стор. 43).

Можливі неполадки та їх усунення (ПРОДОВЖЕННЯ)

Ситуація

Перевірте, причиною може бути наступне...

Неможливо виконати процедуру установки належним чином

Нічого не відбувається, коли я натискаю на кнопку зміни функцій на дверцятах холодильної камери.

- Можливо, Ви натискаєте на кнопку зміни функцій на дверцятах холодильної камери, коли дверцята відкриті?
- Можливо, встановлено блокування виконання функцій?
→ Якщо під час роботи на індикаторі повідомлення відображається "CL", відключіть блокування виконання функцій (стор. 59).

Недостатнє охолодження

Недостатнє охолодження

- Можливо, температурний режим встановлений на "1"? → Встановіть його на "2" (стор. 51)
- Можливо, продуктами заблоковано випускний отвір для повітря (стор. 43)
- Можливо, холодильник зазнає впливу прямих сонячних променів або поряд з ним розташовані нагрівальні прилади (стор. 38)
- Чи достатньо навколо холодильника вільного простору (стор. 38)
- Можливо, у холодильнику зберігається забагато продуктів, гаряча їжа або дверцята часто відкриваються? Можливо, функція fresh freezing використовується занадто довго?

Лампа ECO NAVI не горить належним чином

Функція ECO NAVI не працює (лампа ECO NAVI не горить)

- Можливо, працює функція fresh freezing або QUICK?
- Можливо, температурні установки холодильної або морозильної камери встановлені не на "2"?
- Можливо, Ви часто відкриваєте дверцята або зберігаєте дуже гарячу їжу?
- Можливо на індикаторі повідомлення відображається індикатор U або H (стор. 40, 57)?
→ У будь-якому з чотирьох вищезазначених випадків або якщо холодильник недостатньо охолоджує, функція ECO NAVI не працює.
- Можливо, лампа ECO NAVI відключена (стор. 59)
- Функція вивчення стилю життя може автоматично дезактивувати функцію ECO NAVI в періоди, коли холодильник часто використовується.

Функція ECO NAVI рідко застосовується.

- Можливо, є перебої з енергопостачанням?
→ У разі перебоїв з енергопостачанням дані, зібрані завдяки функції вивчення стилю життя до цього часу, будуть втрачені. Функція ECO NAVI буде рідко застосовуватися, доки функція вивчення стилю життя не збере дані знову.

Функція ECO NAVI зупиняє роботу.

- Якщо, наприклад, під час роботи ECO NAVI було увімкнено розморожування (авто), то після цього необхідно буде виконати звичайне охолодження, тому робота ECO NAVI може бути зупинена.
- Функція вивчення стилю життя може іноді запускати звичайне охолодження знову.

Функція ECO NAVI застосовується дуже часто (лампа ECO NAVI рідко відключається).

- Можливо, захований датчик інтенсивності світла?
- Можливо, на панелі керування є бруд або подряпини (ділянка інтенсивності світла)?
- Функція ECO NAVI може працювати під час користування холодильником залежно від умов користування, але охолодження підтримується.

Технічні характеристики холодильника та аксесуари, які можна придбати окремо

МОДЕЛЬ		NR-F555TX-N8
Об'єм (л)	Загальний	573
	Холодильна камера	395
	Морозильна камера	178
Зовнішні розміри Ширина × глибина × висота (мм)		685 x 729 x 1 818
Вага нетто (кг)		98
Номінальна напруга (В) Номінальна частота (Гц)		Вказані на табличці на внутрішній частині дверцят холодильної камери.

Об'єм холодильника відповідає ISO 15502.

Аксесуари, які можна придбати окремо



Очисний фільтр для води для резервуара (стор. 54)
CNR MJ-108850

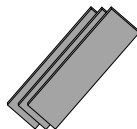

Комплект пластин для регулювання (стор. 38)
CNR 79-338120

ІНФОРМАЦІЯ ПРО ПІДТВЕРДЖЕННЯ ВІДПОВІДНОСТІ ПРОДУКТУ

Холодильник-морозильник моделі NR-F555TX-N8 торгової марки "Panasonic"



відповідає вимогам Технічного Регламенту електромагнітної сумісності (затвердженому постановою Кабінету Міністрів України від 29 липня 2009 р. № 785), вимогам Технічного Регламенту безпеки низьковольтного електричного обладнання (затвердженому постановою Кабінету Міністрів України від 29 жовтня 2009 р. № 1149) та вимогам Технічного Регламенту максимально дозволеного споживання електроенергії холодильними приладами (затвердженому постановою Кабінету Міністрів України від 3 вересня 2008 р. № 787).		
Модель NR-F555TX-N8 Торгової марки Panasonic відповідає вимогам нормативних документів:	ДСТУ CISPR 14-1:2004 ДСТУ CISPR 14-2:2007 ДСТУ EN 61000-3-3:2004	ДСТУ ІЕС 61000-3-2:2004 ДСТУ ІЕС 60335-2-24:2008 ДСТУ EN 153:2001
Термін служби	7 років	

Декларацію про відповідність можна переглянути на <http://service.panasonic.ua> у розділі «Документи»

Виробник:	Panasonic Corporation	Панасонік Корпорейшн
Вироблено на підприємстві:	Panasonic Corporation Refrigerator Business Unit	Панасонік Корпорейшн Рефрід жерейтор Бізнес Юніт
За адресою:	2-3-1-2 Noji-Higashi, Kusatsu City, Shiga, 525-8555, Japan	2-3-1-2 Ної-Хіґаші, Кусацу Сіті, Сіґа, 525-8555, Японія

Примітка

Дату виготовлення Ви можете визначити за комбінацією цифр, яка вказана на маркувальній табличці.

Приклад:

XXXX XX

Перші чотири цифри: рік

П'ята та шоста цифри: місяць (у цифровому форматі)

01 - Січень, 02 - Лютий, ... 12 - Грудень

Інформаційний центр Panasonic

Міжнародні дзвінки та дзвінки з Києва: +38-0-(44)490-38-98

Безкоштовні дзвінки зі стаціонарних телефонів в межах України: 0-800-309-880

Уповноважений Представник:

ТОВ "ПАНАСОНІК УКРАЇНА ЛТД"



вулиця Фізкультури, будинок 30-В, місто Київ, 03680, Україна.

Декларація про Відповідність
Вимогам Технічного Регламенту Обмеження Використання деяких Небезпечних Речовин в
електричному та електронному обладнанні
(затвердженого Постановою №1057 Кабінету Міністрів України)

Виріб відповідає вимогам Технічного Регламенту Обмеження Використання деяких Небезпечних Речовин в електричному та електронному обладнанні (ТР ОБНР).

Вміст небезпечних речовин у випадках, не обумовлених в Додатку №2 ТР ОБНР:

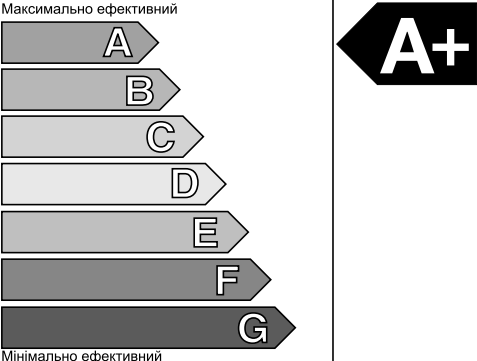
1. свинець(Pb) – не перевищує 0,1% ваги речовини або в концентрації до 1000 частин на мільйон;
2. кадмій (Cd)– не перевищує 0,01% ваги речовини або в концентрації до 100 частин на мільйон;
3. ртуть(Hg) – не перевищує 0,1% ваги речовини або в концентрації до 1000 частин на мільйон;
4. шестивалентний хром (Cr⁶⁺) – не перевищує 0,1% ваги речовини або в концентрації до 1000 частин на мільйон;
5. полібромбіфеноли (PBВ) – не перевищує 0,1% ваги речовини або в концентрації до 1000 частин на мільйон;
6. полібромдефенілові ефіри (PBDE) – не перевищує 0,1% ваги речовини або в концентрації до 1000 частин на мільйон.

ЕНЕРГЕТИЧНА ЕФЕКТИВНІСТЬ ХОЛОДИЛЬНИХ ПРИЛАДІВ	
Виробник:	Panasonic
Модель:	NR-F555TX-N8
Класи енергоефективності Макимально ефективний	
Мінімально ефективний	
Енергоспоживання, кВт год / рік	380
Загальна місткість, дм ³	467
Корисна місткість відділення для свіжих продуктів, дм ³	370
Корисна місткість відділення для заморожених продуктів, дм ³	97
Символи, намарковані на найхолодшому відділенні	
Скоригований рівень звукової потужності, дБА	42.0
Інформаційна енергетична етикетка ДСТУ 4238:2003	

ECO NAVI жұмысы

– Есіктің ашылып жабылуын және тоңазытқыштың айналасындағы жарықтықты анықтайды және қуатты үнемдеу үшін жұмысты автоматты түрде басқарады.*¹ –

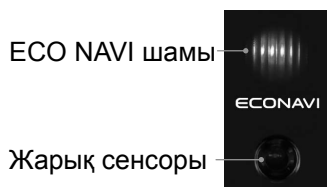

■ ECO NAVI жұмысы кезіндегі ECO NAVI шамы қосылады

• Есіктің ашылуына немесе жабылуына байланысты отбасыңыздың тұрмыс салты үлгілерін таниды және ECO NAVI жұмысын іске асыру үшін жиі пайдаланылатын уақыт кезеңдерін болжайды.

Тоңазытқыш алдыңғы 3 аптадағы тұрмыс салты үлгілерін таниды және 4-ші аптадан танылғанды пайдаланады. Осылайша, ECO NAVI шамының ҚОСУ/ӨШІРУ үлгісі 4-ші аптада танылғанға байланысты өзгеруі мүмкін.

• ECO NAVI жұмысын тоңазытқыштың айналасы қараңғы болғанда немесе сіз ұйықтаған кезде *² іске қосады.

- Шамның жарықтығы ол жанғаннан кейін шамамен 5 минуттан кейін азаяды.
- Егер сізді шам мазаласа, оны өшіруіңізге болады. (91-бет)

“FRESH FREEZING”

Fresh freezing функциясын пайдаланған кезде және еріткенде тағамның иісі жақсартылады.

Иісі сақталуы үшін еттің бұзылуы мен суының ағуы мүмкіндігінше азайтылады.

Ыстық тағам бірден тоңазытылады.

Ыстық тағам бірден тоңазытылады. Басқа тағамға ешқандай әсері болмайды (Тағамдардың арасында кемінде 5 мм кеңістікті сақтаңыз)



■ Басқару панелі индикаторлары

- Әдетте, электр қуатын үнемдеу үшін индикаторлар өшірулі болады. Бірақ, олар мына жағдайларда хабарлау үшін қосылады.
- Fresh Freezing функциясы кезінде
- QUICK кезінде
- ECO NAVI жұмысы кезінде
- Барлық индикаторлар қуат көзі қосылғаннан кейін шамамен 5 секундтай жанып тұрады.

*¹ Жұмыстың тиімділігі қоршаған орта температурасына, ортаның жарықтығына, уақытқа және есіктің ашылып жабылуына, тағам сақталатын күйге байланысты әр түрлі болады.

*² Қараңғылық шамамен 3 люкстен 10 люкске дейінгі немесе одан төмен көрсеткіште жарық сенсоры арқылы анықталады.

- ECO NAVI жұмысын іске қосуға арналған параметрлер
 - ECO NAVI жұмысы температура тек “2” мәніне қойылған мұздатқыш камераны және тоңазытқыш камераны басқарған кезде автоматты түрде іске қосылады. (Бірақ, Fresh freezing жұмыс істеп тұрғанда немесе “QUICK” функциясын пайдаланып мұз жасаған кезде ECO NAVI жұмыс істемейді.)
 - ECO NAVI жұмысын күштеп жұмыс істетуге мүмкін емес.

ECO NAVI жұмысы тоңазытқыштың пайдалану күйіне байланысты жұмыс істемеуі мүмкін. Толық мәліметтер алу үшін, 94-бетті қараңыз.

Fresh freezing функциясын пайдалану үшін, 78-бетті қараңыз.

Басқару панелін көріп басқару үшін, 72-бетті қараңыз.

МАЗМҰНЫ

Дайындау және тексеру

	бет
ҚАУІПСІЗДІК ШАРАЛАРЫ	68
ДАЙЫНДАУ	70

Пайдалану

БАСҚАРУ ПАНЕЛІН ҚАРАУ ЖӘНЕ БАСҚАРУ	72
---	-----------

ПАЙДАЛАНУ КЕҢЕСТЕРІ	74
----------------------------	-----------

БАРЛЫҚ МҮМКІНДІКТЕРДІ ПАЙДАЛАНУ	76
--	-----------

- Тоңазытқыш камера/ Салқындату камерасы

Сөрениң биіктігін реттеу

• Fresh freezing камерасы	78
---------------------------	-----------

• Мұз камерасы	80
----------------	-----------

• Мұздатқыш камера/ Көкөніс камерасы	82
--------------------------------------	-----------

ТЕМПЕРАТУРАНЫ РЕТТЕУ	83
-----------------------------	-----------

- Тоңазытқыш камера/ Мұздатқыш камера

Қосымша мәліметтер

ТАЗАЛАУҒА ҚАТЫСТЫ КЕҢЕСТЕР	84
-----------------------------------	-----------

ТАЗАЛАУ	85
----------------	-----------

- Ішкі камералар

• Автоматты түрде мұз жасау құрылғысы	86
---------------------------------------	-----------

Су құятын ыдыс / Тазалау сүзгісі

Жуылатын мұз текше тартпасы	87
-----------------------------	-----------

КЕЗДЕЙСОҚ ЖАҒДАЙЛАР	88
----------------------------	-----------

Қуат жоқ /

Ұзақ уақыт үйде болмағанда/Көшкенде

КЕЛЕСІ ДЫБЫСТАР НЕМЕСЕ КӨРСЕТКІШТЕР ШЫҚСА	89
--	-----------

БҰЗЫЛҒАН ЖАҒДАЙЛАРДА НЕ ІСТЕУ КЕРЕК?	92
---	-----------

ТЕХНИКАЛЫҚ СИПАТТАМАЛАР / БӨЛЕК САТЫЛАТЫН БӨЛШЕКТЕР	95
--	-----------

ҚАУІПСІЗДІК ШАРАЛАРЫ

Төмендегі ережелерді сақтаңыз.

Адамдарға немесе бұйымға зақым келуді алдын алу үшін осы сақтық шараларын қолдану керек.

■ Төменде берілген сипаттамалар қауіптің деңгейлері немесе істелетін жұмысқа келетін зақым бойынша топтастырылады.

 **АБАЙЛАҢЫЗ**
Бұл өлім немесе қатты зақымдалу қаупін білдіреді.

 **ЕСКЕРТУ**
Бұл айналадағы бұйымдарға жеңіл түрдегі зақымдардың немесе шығындардың болуын білдіреді.

■ Келесі белгілер мен түсініктемелер пайдаланушы жасайтын әрекеттің түрлерін түсіндіруге берілген.

 Бұл белгі әрекеттің “Тыйым салынған” түрін көрсетеді.

 Бұл белгі “Міндеті” түрде орындалатын бөлімді көрсетеді.

АБАЙЛАҢЫЗ

Қуат штепселі мен сымдары үшін...

-  Қуат штепселін шаңнан жиі тазалап тұрыңыз.
- Номиналды токпен бірге номиналды кернеуі бар қабырға розеткасына толық қосыңыз.
- Розеткадан суырған кезде, қуат штепселін сымынан емес, өзін ұстап тұрып суырыңыз.
- Тоңазытқышты тазалаған кезде қуат штепселін розеткадан суырыңыз.
- Егер тоңазытқышты ұзақ уақыт бойы пайдаланғыңыз келмесе, қуат штепселін ажыратып қойыңыз. (Әйтпесе өрт болуы немесе ток соғуы мүмкін)
- Қуат сымы және штепсель
Егер құрылғының қуат сымы немесе штепселі зақымдалған болса, қауіптің алдын алу үшін оларды өндірушінің қызмет көрсету агенті немесе маманданған адам ауыстыру керек.

-  Штепселді қабырға розеткасына ылғал қолыңызбен қоспаңыз/айырмаңыз.
- Сым немесе қуат штепселін зақымдамаңыз.
- Сым немесе штепсель зақымдалса немесе розеткаға толық қосылмаса, оларды пайдаланбаңыз.

Тоңазытқыштың үстіне...



-  Ешнәрсе қоймаңыз.
Әйтпесе ол дірілден құлауы мүмкін.

-  Егер тоңазытқыш дұрыс жұмыс істемесе немесе бұзылса, оны пайдалануды тоқтатып розеткадан суырыңыз.
(Әйтпесе түтін, өрт шығуы немесе ток соғуы мүмкін)

Дұрыс жұмыс істемеу немесе бұзылу мысалдары

- Қуат сымы өте ыстық
- Қуат сымы қиылған немесе пішімі өзгерген
- Күйік иісінің шығуы
- Ток дыбысының естілуі
- Тексерту және жөндеу үшін бірден сатушыға хабарласыңыз.

Пайдалану кезінде...

-  Есікке асылмаңыз немесе мінбеңіз.
- Сыртына немесе ішіне су қолданбаңыз.
Электр изоляциясы зақымдалып, ток соғуы немесе өрт болуы мүмкін.
- Тоңазыту жүйесін зақымдамаңыз.
- Мұз текше тартпасының үстіндегі механизмдерге тиіспеңіз.
- Мұз жасау функциясы жұмыс істеп тұрғанда мұз текше тартпасын алмаңыз.
- Тоңазытқышта өртенгіш зат сақтамаңыз.
- Химиялық немесе ғылыми препараттар сақтамаңыз.
- Тоңазытқыштың қасына тұтанғыш химиялық заттар бүркімеңіз.
- Тоңазытқыштың ішіне дезодоратор сияқты электр құрылғыларын пайдаланбаңыз. (Егер мұздатқыш сұйықтық ақса, контактілерден шығатын от ұшқындардан тұтануы мүмкін.)
- Еріту процесін тездеу үшін өндіруші тарапынан ұсынылмаған механикалық құрылғыларды немесе заттарды пайдаланбаңыз.
-  Бұл құрылғы мүмкіндігі, сезімталдығы мен ақыл ойы шектеулі адамдардың (балаларды қоса) немесе тәжірибесі және білімі аз адамдардың, олардың қауіпсіздігіне жауапты адам құрылғыны пайдалануға қатысты бақылау мен нұсқау берілмейінше пайдалануға арналмаған. Балалардың құрылғымен ойнамауы қадағалануы керек.
- Тек ауыз сумен толтырыңыз.

Әйтпесе өртке,
зақымдалуға немесе басқа
апаттарға әкелуі мүмкін.



ЕСКЕРТУ

Тағамдарды сақтау кезінде...



- Тағамдарды шыны тартпадан асырмаңыз.
- Егер есік сәрелерінде тағам салатын ыдыстар сәрелердің түбіне жетпей тұрса, оларды оның ішінде сақтамаңыз. (Тағам құлап зақымдауы мүмкін)
- Бөтелкелерді мұздатпаңыз. (Егер шыны бөтелкедегі сұйықтық мұздатылса, бөтелке сынып сұйықтық ағып кетуі мүмкін.)
- Мұздаған тағамды немесе ыдыстарды (әсіресе темір), мұз немесе fresh freezing тақтасын (мұздай бөлшектер 78-бет) ылғал қолмен ұстамаңыз. (Қолыңыз мұздап қалуы мүмкін.)
- Жағымсыз иісі бар немесе түсі өзгерген тағамды жемеңіз. (Бұзылған тағам ауру тудыруы мүмкін)



Өрт болуы,
зақымдауы, жарылуы,
ток соғуы мүмкін.

Орнату кезінде...



- Жер сілкінгенде жылжып кетуге қарсы қауіпсіздік шараларын орындаңыз (71 бет)
- Ылғал немесе су жерге орнатқан кезде оны жерге жалғаңыз немесе жерге жалғанатын ажыратқышты орнатыңыз. (Сатушыға хабарласыңыз.)



- Су тиетін жерге орнатпаңыз.
- Тоңазытқышты айналасындағы кеңістікті толтырмаңыз. (Егер тоңазыту сұйықтығы ақса, тұтануы мүмкін.)

Азық-түліктерді орналастыру кезінде...



- Қайта пайдалану кезінде баланың ішіне кірмеуін алдын алу үшін есікті алып тастаңыз.
- Мұздату сұйықтығына тұтанғыш газ пайдаланылады. Тоңазытқышты изоляциялау үшін циклопентан пайдаланылады. Құрылғыны тастаған кезде оны дұрыс әдіспен тастаңыз.

Төтенше жағдай кезінде...



- Артқы қақпағын ашпаңыз. Зақымдауы, жануы немесе ток соғуы мүмкін.
- Тоңазытқышты мүлдем бөлшектемеңіз, жөндемеңіз немесе қайта жинамаңыз.



- Егер газдың (табиғи газ) шыққанын байқасаңыз, тоңазытқышқа тиіспеңіз және асхананы желдету үшін терезені ашыңыз.
- Тұтанғыш тоңазыту сұйықтығы пайдаланылады. Егер мұздату жүйесін (түтік) зақымдасаңыз, асхананы желдету үшін терезені ашыңыз және сатушыға хабарласыңыз. (Кері жағдайда ток соғуы, жануы немесе жарылуы мүмкін)

Есікті ашқан/жапқан кезінде...



- Егер басқалар тоңазытқышты пайдаланса, оның есігін ашпаңыз/жаппаңыз.
- Тартпаларды итергенде олардың жоғарғы жағын ұстамаңыз. (Саусақтарыңыз қалып қоюы мүмкін.)
- Төменгі тартпаның астына аяғыңызды қоймаңыз.
- Есікті күштеп ашпаңыз немесе жаппаңыз. (Тағам құлап зақымдауы мүмкін.)



Тазалау кезінде...



- Шыны тартпаны қойғанда немесе алғанда абайлаңыз. (Шыны тартпаларды түсіріп алсаңыз тартпа зақымдалуы мүмкін немесе тиген жер көгеріп қалуы мүмкін.)



- Темір жүгіргіге қолыңызды салып сырғытпаңыз.
- Тоңазытқыштың төменгі жағына қолыңызды немесе аяғыңызды қоймаңыз. (Темір панельдің шеттері зақымдауы мүмкін)

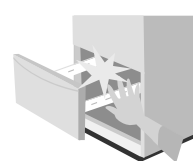

Тоңазытқышты жылжыту немесе тасымалдау кезінде...



- Еденге немесе жұқа беттерге қорғағыш төсеме пайдаланыңыз.
- Тоңазытқышты тасымалдаған кезде тұтқалардан ұстаңыз. (Әйтпесе, қолыңыз тайып кетіп зақымдауы мүмкін)



ДАЙЫНДАУ

- Бұл құрылғы тұрмыста және сол сияқты төменде ұсынылған ұйымдардың ішінде пайдаланылуға арналған:
 - дүкендер, кеңселер және тағы да басқа жұмыс мекемелеріндегі ас үйлер;
 - жер үйлер және қонақ үй, мотель, тағы да сол сияқты тұрмыстық мекемелерінде;
 - жататын орын және таңғы аспен қамтамасыз ететін қонақ үйлерінде;
 - қоғамдық тамақтандыру және сол сияқты жекелеп сату орындарында.

1 Тоңазытқышты келесі орынға орналастырыңыз.

- Ыстық емес және күн сәулесі түспейтін орындар
Салқындату қуатының азаюын төмендетеді және электр қуатының шығындалуын алдын алады
- Ылғалдылығы төмен жақсы желдетілетін орындар
Тот басуды және конденсацияны төмендетеді
- Қатты және тегіс еден
Тоңазытқыштың астына тақта салмасаңыз, кілем, татами кілемшесі немесе винилді едендер бүлінуі немесе түссізденуі мүмкін.
- Тоңазытқышты басқа құрылғыдан алыс жерге орнатыңыз
Шуылдың әсерін және теледидар мен басқа құрылғыларда кескіндердің дұрыс көрсетілмеуін болдырмаңыз.
- Электр сымы оңай тазалауына мүмкіндік беретін орындар
Шаңды жиі сүртіңіз. (Шаңның себебінен өрт шығуын алдын алу)
- Жылу сәулесінің шығуына мүмкіндік беретін орындар
Артқы беті қабырғаға тақалуы мүмкін. (Егер діріл гүрілі естілсе немесе қабырғаның өңі кетсе, тоңазытқыш пен қабырғаның арасында орын қалдырыңыз)

■ Тоңазытқышты алғаш рет пайдаланбастан бұрын

- Тоңазытқыштың ішін ылғалды, жұмсақ матамен сүртіңіз. (84-бет)
- Су құятын ыдысты, тазалау сүзгісін және мұз жасау тартпасын шайыңыз. (86- 87 бет)

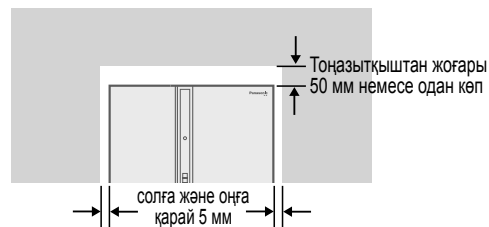

2 Тоңазытқышты орнатыңыз.

① Тіреуіштер қақпағы шығарыңыз

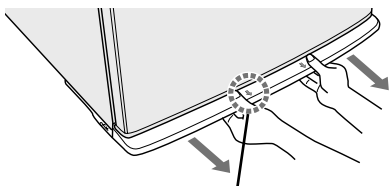

Аяқтар қақпағының екі жағындағы “↓” астына екі қолыңызды қойып, өзіңізге тартыңыз.

② Тоңазытқышты тұрақты етіп орнату үшін реттелетін аяқтарды (оң және сол) еденге тигенше бұраңыз.

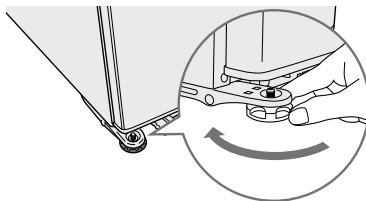

③ Тіреуіштер қақпағы қайта салыңыз.

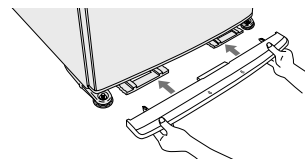

Дұрыс ұстаңыз және қақпақтың негізгі бөлігінің екі шетінен ұстап, сәл жоғары көтеру арқылы бекітіңіз.

- Егер тоңазытқыш тұрақты орнатылмаса, есік ашылғанда/жабылғанда, сарт еткен дыбыс естілуі мүмкін. (Ол жұмыс істеуге әсер етпейді.) Тоңазытқышты қатты және тегіс еденге орнатыңыз.



■ Егер есік төмен қарай еңкейіп тұрса

Деңгейді реттеу үшін суретте көрсетілгендей, төмендегі реттелетін аяқты бұраңыз.

- Орнатылғаннан кейін, Тағам өнімдері салынғаннан немесе еден бетіне орныққаннан кейін 4-5 күн ішінде мұздатқыш/тоңазытқыш есіктері қисаюы мүмкін. Бұл жағдайда қалпына келтіру үшін реттелетін қақпақтарды бұраңыз.
- Егер бұл көмектеспесе, реттелетін тақтаны пайдаланыңыз (бөлек сатылатын бөлшектер). (95-бет)

■ Жер сілкінісі кезінде құлап кетуден сақтайтын қандай да бір шара қолданылды ма?

Тоңазытқыштың құлап кетуін алдын алу үшін белдіктерді, т.б. пайдаланып, оны тұрақты етіп орнатыңыз.

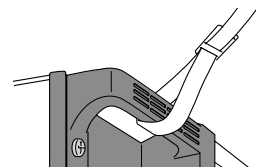

3 Қабырға розеткасына қосыңыз.

Электр сымын ток көзі 5 А немесе одан көп болатын 220 В айнымалы тогы бар қабырға розеткасына тікелей жалғаңыз.

- Электр сымын орнату аяқталғаннан кейін розеткаға бірден қосуға болады.
- Қуат қосылғанда, тоңазытқыштың айналасы және беттері (бүйір беттері) қызуы мүмкін (айналасындағы температура 30°C болғанда, шамамен 50-60°C болады), дегенмен ол – қалыпты жағдай.
- Электр сымы ажыратылса, оны қайта жалғамастан бұрын, кемінде 7 минут күтіңіз. (88-бет)

4 Тоңазытқыштың ішін салқындатыңыз.

- Бұл тоңазытқыштың ішін мұздатып, бірқалыпты жағдайға жету үшін шамамен төрт сағат алуы мүмкін.
- Бұл тоңазытқыштың ішін мұздатып, жазда бірқалыпты жағдайға жету үшін 24 сағат алуы мүмкін.
- Мұз жасау тоңазытқыштың іші жеткілікті мұздатылғаннан кейін ғана іске қосылады.
- Fresh freezing функциясын Fresh freezing тақтасы жеткілікті мұздаған кезде пайдаланыңыз.
(Бұл жаздағыдай ыстық болған кезде жеткілікті мұздату үшін кемінде 24 сағат алады.)

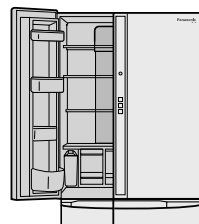

Ұсыныстар

- Тоңазытқыштың іші жеткілікті мұздағанша есіктерді ашпаңыз/жаппаңыз.
(Тоңазытқыштың ішіне кіретін жылы ауа ағымы мұздату функциясына кедергі келтіруі мүмкін.)

Ұсыныстар

■ Артындағы қақпақты алып тастамаңыз.

Бұл жылуды оқшаулағыш материалмен бітелген саңылаулар. Оларды кетіру тоңазыту сапасын төмендетеді. Егер қақпақтарды алып тастасаңыз, шүберектен таспа кесіп жабыстырып тастаңыз.

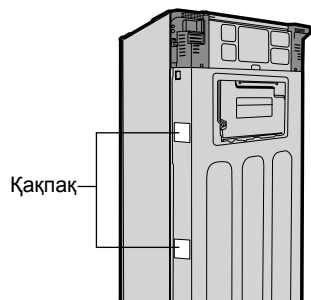

■ Тоңазытқыштың үстіне ешқандай зат қоймаңыз.

Ол тоңазытқыштың жоғары жағындағы компрессордың бөлген жылуынан ыстық болуы мүмкін. Егер жылу қиын шығатын болса, мұздату мүмкіндігі аз болуы мүмкін.

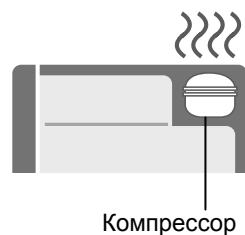

БАСҚАРУ ПАНЕЛІН ҚАРАУ ЖӘНЕ БАСҚАРУ

- Әдетте, электр қуатын үнемдеу үшін индикаторлар өшірулі болады.
 - Fresh freezing, QUICK немесе ECO NAVI жұмысы кезінде, жұмыстың істеліп жатқанын хабарлайтын сәйкес шам жанады.
 - Қуатқа қосылған кезде барлық индикаторлар қосылады және шамамен 5 секундтан кейін өшеді.

Индикатор аймағы

Жұмыс аймағы

ECO NAVI жұмысы кезінде жанады

- Егер мұздатқыш камераның немесе тоңазытқыш камераның температурасы ECO NAVI жұмысы кезінде “2” қадамына қойылса, ECO NAVI жұмысы тоқтайды.
- ECO NAVI жұмысы fresh freezing және QUICK жұмысы кезінде өшірілмейді.
- Егер сізді шам мазаласа, оны өшіруіңізге болады. (91-бет)

Жарық сенсоры — Тоңазытқыштың айналасындағы жарықты анықтап, ECO NAVI жұмысын орындайды.

Ескерту индикаторы — Дұрыс жұмыс істемеу жағдайы, демо режимі (89-бет)

“FRESH FREEZING” — FRESH FREEZING жұмыс істеп тұрғанда жанады

Мұз жасау — AUTO ICE MAKER — Қалыпты мұз жасау орнатылған кезде жанады.
 QUICK — Әрқашан QUICK кезінде (80-бет)
 NORMAL — Қалыпты мұз жасау орнатылған кезде жанады.

FRESH FREEZING/ Мұз жасау — OFF — FRESH FREEZING және мұз жасау өшірілген кезде жанады.

Мұздатқыш камерасы мен тоңазытқыш камерасы температурасының параметрлерін көрсетеді — FREEZER —
 FRIDGE —
 POWERFUL —
 3 —
 2 —
 1 —
 Әрбір температура белгіленген кезде жанады (POWERFUL тек мұздатқыш камераның температурасы белгіленген кезде орнатылады)

UP таңдау түймесі (таңдауды жоғары жылжытады) — Мәзірді немесе параметр элементін таңдау үшін ☒ немесе ☑ түймесін пайдаланыңыз, содан кейін таңдауды растау үшін ☒ түймесін басыңыз.

Menu/Enter түймесі —

DOWN таңдау түймесі (таңдауды төмен жылжытады) —

	Сатып алған кездегі параметрлер	Параметрлерді өзгерту
FRESH FREEZING	OFF	78-79 бет
Мұз жасау	NORMAL	80-81 бет
Тоңазытқыш камера	2	83-бет
Мұздатқыш камера	2	83-бет

<Басқару панелі индикаторлары> (Түсіндіру мақсатында, барлық индикаторлар қосылады)

- Параметрлер тоңазытқыш камерасының есіктері жабылған кезде ғана өзгертіледі.
- “POWERFUL” мұздату, “QUICK” немесе “FRESH FREEZING” жұмыс істеп тұрғанда қуаттың жұмсалуы қалыпты күйден жоғары болады.
- Түйме басылғанда индикатор аумағында “CL” мәні көрсетілсе, жұмыс құлпы орнатылады. (91-бет)
- Басқару панеліне қатты әсер тигізбеңіз немесе қатты затпен ұрмаңыз. (Оның беті жарылуы немесе сызылуы мүмкін.)

Параметрді өзгерту үшін өзерткіңіз келетін мәзір элементін таңдап, оны қалаған параметрге өзгертіңіз.

Процедура (түймелердің негізгі жұмыс процедурасы)



Дисплей үлгісі (мұздатқыш камера параметрін “2” қадамнан “3” қадамға өзгерту)

Мәзір элементін таңдау

1  **түймесін басыңыз.**

Мәзір көрсетіледі.



2  немесе  **түймесін басыңыз**

Бұл жыпылықтап тұрған мәзір элементін өзгерту үшін басылады.

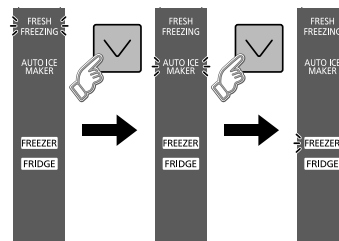



3  **түймесін басыңыз**

Бұл мәзір элементін растау үшін басылады.



● Ағымдағы параметр күйін тексеру үшін, төмендегі 1-3 жұмыстарды орындаңыз. (Дисплейде элемент жыпылықтайды)

Элементті қалаған параметрге өзгертіңіз.

4  немесе  **түймесін басыңыз**

Бұл жыпылықтап тұрған мәзір элементін өзгерту үшін басылады.

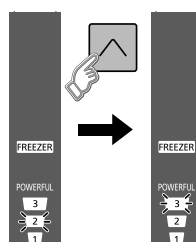

5  **түймесін басыңыз.**

Қысқа дыбыс шығады және параметрді орнату аяқталады. (Кішкене уақыттан кейін индикатор өшеді.)

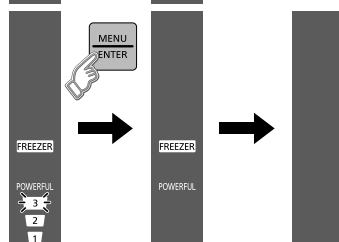

Ұсыныстар

● Параметр өзгертілген кезде шамамен 10 секундтай ешқандай жұмыс істелмесе, индикаторлар өшеді. Егер олар өшсе, параметрді орнатуды қайтадан басынан бастаңыз.

Негізгі жұмыс процедуралары

ПАЙДАЛАНУ КЕҢЕСТЕРІ

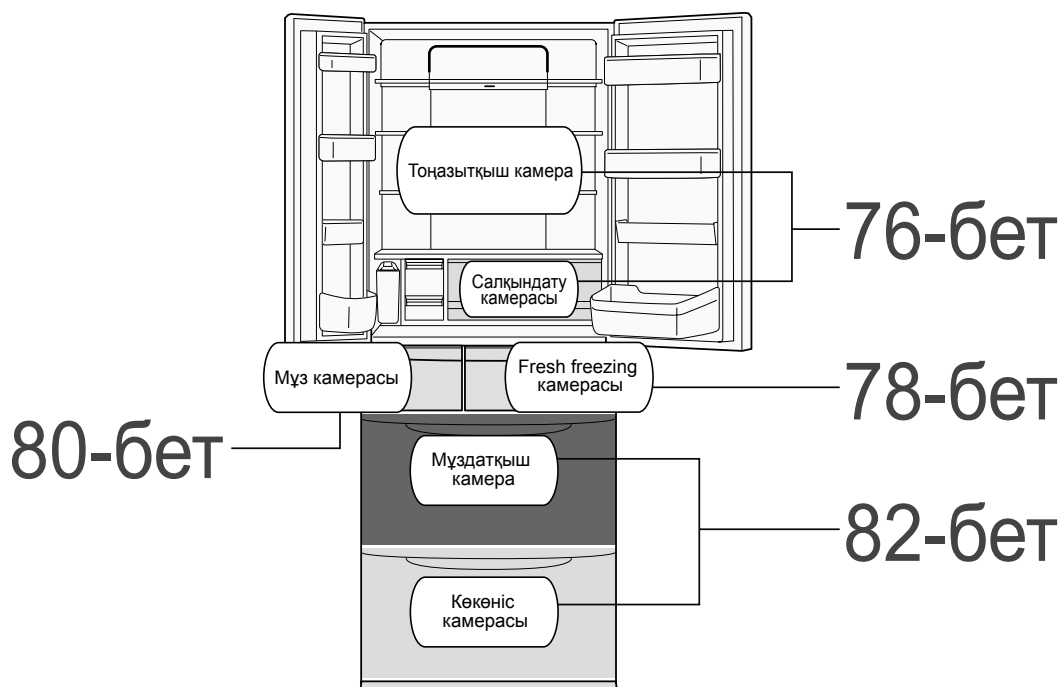

шамамен

6°C ~

шамамен

3°C

Тоңазытқыш камера

“Тағамдар мен сусындар сақталады”

Тағамдар мен сусындарды қалыпты түрде немесе уақытша сақтау.



шамамен

2°C ~

шамамен

0°C

Салқындату камерасы

“Мұздатылмайтын тағамдар мен сусындар”

Өңделген тағамдар мен сүт өнімдері.



шамамен

-17°C ~

шамамен

-19°C

Fresh freezing камерасы

“Тағамды жақсы сақтау үшін мұздату”

Ет, балық және басқа тағамдар, сонымен қатар ыстық күріш және жылытылған тағамдар fresh freezing камерасында *1 тез мұздатылып жақсы сақталады.

*1 fresh freezing жұмысы кезінде тағам мұздай ауа және fresh freezing тақтасы арқылы тез мұздатылады.

шамамен

-18°C ~

шамамен

-20°C

Мұздатқыш камера

“Ұзақ уақытқа тағам сақтау...”

Мұздатылған немесе құрғатылған тағамдар.



шамамен

8°C ~

шамамен

3°C

Көкөніс камерасы

“Жеміс-жидектер мен көкөністер”

Жеткілікті ылғалдылық жеміс-жидектер мен көкөністерді жақсы және дәмді сақтайды.

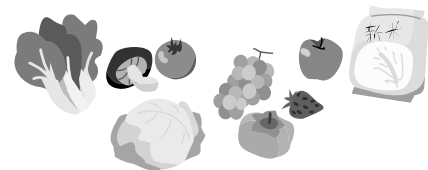

* Параметр үшін “2” таңдалғанда, температура жоғары болады.

Температура тоңазытқыштың пайдаланылуына байланысты әр түрлі болуы мүмкін.

Тағам қанша уақыт сақталады?

Тоңазыту	Салқындатылған	Мұздату	Көкөністер
 <p>Ет жентегі, шамамен 2 күн</p>	 <p>Ет жентегі шамамен 2,5 күн</p>  <p>Арқан балық шамамен 4 күн</p>  <p>Сиыр еті немесе шошқа еті шамамен 3-5 күн</p>	 <p>Ет жентегі шамамен 1 ай</p>  <p>Арқан балық немесе сиыр еті немесе шошқа еті шамамен 1,5 ай</p>  <p>Нан, асылған күріш шамамен 2 ай</p>	 <p>Саумалдық (Төменгі камера) шамамен 5 күн</p>  <p>Қытай орамжапырағы (Төменгі камера) шамамен 7 күн</p>  <p>Қызанақ (Жоғары камера) шамамен 10 күн</p>

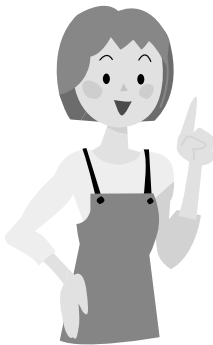

Төменде көрсетілген тағам тығыз жабылған ыдысқа салынуы немесе тоңазытқышта сақтау үшін оралған болуы керек!

Ішінің түсінің бұзылмауын алдын алу!

- Кесілген цитрус жемістері (→ Пластмассаның түсі ақ болып қалуы мүмкін)

Иісінің жайылмауын алдын алу!

- Жасыл пияз немесе иісі қатты көкөністер (→ Иісі қасындағы тағымға сіңіп қалады)

Салқындату бөліміндегі оралмаған тағамдарға арналған уақыт көрсеткіші

Тамақ түрі	Уақыт көрсеткіштері
Сандвич	шамамен 3 сағат
Сашими (шикі балық)	шамамен 6 сағат
Салат	шамамен 6 сағат
Дәмделген құймақ	шамамен 9 сағат

(Шамамен анықтауымызға қарай)

- Сақтау мерзімі сақтау алдындағы тағамның жағдайына, тоңазытқыштың жұмыс істеу күйіне, мұздату тәсіліне байланысты әр түрлі болады. (Жоғарыда берілген кестеде "2" қадамға қойылғандағы және есіктерді ашпастан/жаппастан ортаның температурасы 30 °C болғандағы күйі берілген)

Қуат үнемдеуге қатысты кеңестер

Қуатты үнемдеу негіздері, Салқын ауаны сақтау!

Камераларға тағамды толтырып салмаңыз.

Егер салқын ауа өтетін қуыс бітеліп қалса, шамамен 5%-дан 15% дейін электр қуаты шығын болады. Тағамдардың арасында кеңістік қалдырыңыз.



Салқын ауа шығатын қуысты тағаммен жауып тастамаңыз.

Егер салқын ауа камераның барлық қуысына бармаса, тоңазытқыштың іші жеткілікті түрде суытылмайды және көп электр қуаты жұмсалады.

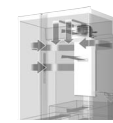

- Салқын ауа сол жақтан, оң жақтан және жоғарыға артқы жақтан (көрсеткілер) келеді.

Есіктерді аз ашып жабыңыз.

Есіктің ашылуын және жабылуын азайту салқын ауаның шығып кетпеуін алдын алады және электр қуаты шығынын азайтады.



Жыды тағам мен сусындарды суығаннан кейін қойыңыз.

Әйтпесе, олар тоңазытқыштың температурасын көтеріп қоймай, сонымен қатар тағамдарға әсер етеді.



Тоңазытқышқа қажет емес кезде тағам салмаңыз.

■ Салқын қараңғы орын жеткілікті! Кесілмеген пияздарды, қызанақтарды, түйе жапырақтарды тоңазытқышта сақтауды қажеті жоқ (жаз мезгіліне басқа).

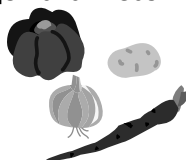

■ Пайдалану алдында ғана тоңазытыңыз!

Егер кесілмеген тропикалық жеміс-жидектер шамадан тыс мұздатылса, олардың түсі өзгереді немесе құрамындағы витаминдер азаяды.



БАРЛЫҚ МҮМКІНДІКТЕРДІ ПАЙДАЛАНУ

Тоңазытқыш камера

Салқындату камерасы

Тоңазытқыш камера

“1-2 ыңғайлы сөре (жоғарыдан санағанда үшінші сөре)” алдыңғы және артқы бөліктерге бөлінеді.

■ Алдыңғы бөлімді алып жоғарыға қойыңыз.



● Үлкен ыдыстарды немесе шағын сыра бөшкесін қоюыңызға болады.

■ Алдыңғы бөлімді алып төменге қойыңыз.



● Көптеген кішкене тағамдардың сақтауыңызға болады.

Жоғарыдан санағандағы екінші тартпаның биіктігі ғана өзгертіледі.

① Тартпаның артқы жағын көтеріп, оның өзіңізге қарай тартыңыз.

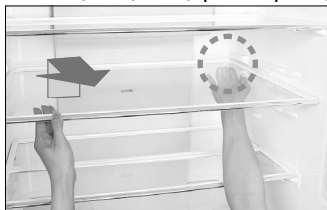

② Тартпаны төмен қарай еңкейте отырып тартыңыз.

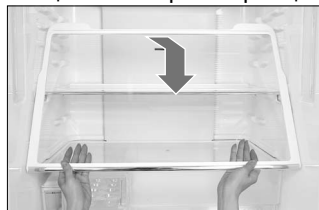

③ Тартпаны айналдыра отырып алыңыз.



■ Егер есік толық ашылмаса...

→ ① қадамды жалғастырмастан бұрын 1-2 ыңғайлы сөренің алдыңғы бөлімін алып, оны жоғарыға немесе төменге қойыңыз.

④ Қадамдарды керісінше ауыстырып тартпаны салыңыз.



“Есік сөрелері” жылжытылмайды.

■ Шағын есік сөресін бөтелке сөресіне ауыстырыңыз.

(Сол жақ есіктегі төменгі екі саты)

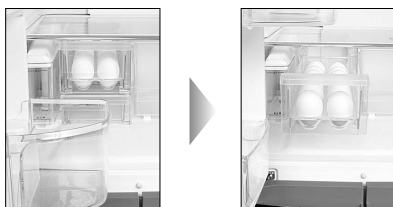

[Сол жақ есік 90° қарай толық ашылғанда ғана жұмыртқа қораптары және тағы басқа қораптар оңай алынады.]

■ Есік сөресін қалаған орынға жылжытыңыз.

(Оң жақ есік үшін жоғарыдан санағандағы бірінші тартпа)
(Сол жақ есік үшін жоғарыдан санағандағы екінші тартпа)

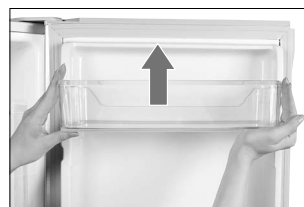

[Тартпаның бір жағын ұстаған кезде оны көтеру үшін кішкене ұрып жіберіңіз.]

Ұсыныстар

● Егер құрамында суы көп тағам ауа шығатын қуыстың алдына қойылса, ол шамадан тыс суытылады немесе мұздатылады. (75-бет)



Айналу бөлімі ашық

Айналу бөлімін бастапқы күйіне келтіру

Айналу бөлімі

Егер ол сізге қарай ашық тұрса, оын бастапқы қалпына келтіріңіз. (Әйтпесе, ол зақымдалуы мүмкін)

Шыны тартпа

Тартпа (Екі)

1-2 ыңғайлы сөре

Белгіш сөре

Науа

Есік сөресі (Үш)

Сол жақтағы есік



Есік сөресі (Екі)

Шағын есік сөресі

Бөтелке сөресі

Салқындату камерасы



Кішкене заттарға арналған ыдыс



Жұмыртқаға арналған ыдыс (12 жұмыртқа салынады)



- Кейбір тағамдар жартылай мұздатылуы мүмкін. Тағамның орнын ауыстырыңыз немесе тоңазытқыш камера температурасын "1" қадамға қойыңыз.

БАРЛЫҚ МҮМКІНДІКТЕРДІ ПАЙДАЛАНУ

Fresh Freezing камерасы

Fresh freezing арқылы берілген салқын ауамен және fresh freezing тақтасы арқылы тағам тез мұздатылады.

“FRESH FREEZING” пайдалану

1 Тағамды пластик орамға ораңыз немесе мұздатқыш орамасына орап, fresh freezing тақтасына (алюминий тақта) салыңыз.

- Fresh freezing камерасын алғаш пайдаланған кезде fresh freezing тақтасының пайдаланбастан бұрын жеткілікті түрде мұздағанын тексеріңіз. (Жаз мезгіліндегідей ыстық болған кезде мұздату тақтасы жеткілікті түрде мұздау үшін кемінде 24 сағат алуы мүмкін.)



Fresh freezing тақтасы

Fresh freezing тақтасында салқында сақтау тақтасы мен алюминий тақтасы бар (алюминий тақта алынбайды) біріктірілген құрылымнан тұрады.

2 Fresh freezing жұмысын іске қосу үшін мына қадамдарды орындаңыз. (Бұл жұмыс “QUICK” функциясы сияқты бір уақытта орнатылмайды.)

Fresh freezing шамамен 150 минуттан кейін автоматты түрде аяқталады.

(Егер тағам дұрыс мұздатылмаған болса, “Fresh Freezing” функциясын қайта қосыңыз: 79-бет)

① түймесін басыңыз.

④ жазуы жыпылықтап тұрғанына көз жеткізіңіз.

② жазуы жыпылықтап тұрғанына көз жеткізіңіз.

⑤ түймесін басыңыз. Қысқа дыбыс шығады және параметрді орнату аяқталады.

және қосулы.)

③ “FRESH FREEZING” растау үшін түймесін басыңыз.

■ Fresh freezing бөлігін тоқтату

- ③ дейінгі қадамдарды орындағаннан кейін жыпылықтап тұрғанын тексеріп, түймесін басыңыз. Қысқа дыбыс шығады және fresh freezing тоқтайды. (Кішкене уақыттан кейін индикатор өшеді.)



Fresh freezing функциясын пайдалану әдісі

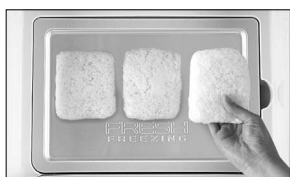

1. Тағамды қатты ораңыз!

- Тағамды ауасын шығара отырып пластик ораммен ораңыз.
- Тағамды қалыңдығы 2 см болатын шағын орамдарға бөліңіз.
- Егер, мысалы полистерен тартпалары немесе нығыздап жабылған ыдыстар пайдаланылса, температураның өтуі нашарлайды және тағамның мұздатылуы қиындайды.

2. Тағамды тегіс жерге және fresh freezing тақтасына қойыңыз!

- Тағам арасында бос кеңістік қалдырыңыз. (Тағамдардың арасында кемінде 5 мм кеңістікті сақтаңыз)
- Тағам орамдарын тегіс және fresh freezing тақтасына қойыңыз және оларды бір бірінің үстіне қоймаңыз.

3. Ыстық тағамды да ораңыз!

- Ыстық тағамды да қатты ораңыз.
- Мысал ретінде күрішті пайдалансақ, fresh freezing жұмысын 3 күріш салатын ыдысты бір уақытта салы жасауға болады.

Ұсыныстар

- Бөтелкелер немесе консерві банкаларын салмаңыз. (Олар жарылуы немесе атылуы мүмкін)
- Өте ыстық және жалаң қолмен ұстай алмайтын заттарды салмаңыз. Ыстық fresh freezing тақтасының пішімін бұзуы мүмкін. (Бұл 75°C дейін шыдайды)
- Көлемі ыдыстан үлкен тағамды салмаңыз. (Бұл мұздату кезінде есіктің дұрыс жабылуына кедергі болады)

Ескертулер

- Fresh freezing тақтасындағы сұйықтық зат Жапон тағам зерттеу зертханаларының тағам қауіпсіздігі стандарттарына сәйкес келеді.
- Егер fresh freezing еріту кезінде іске қосылса, аяқталу уақыты кешірек болады, себебі fresh freezing жұмысы еріту аяқталғаннан кейін басталады.
- Егер QUICK функциясы fresh freezing жұмысы кезінде орнатылса, fresh freezing жұмысы тоқтатылады.

Жиі қойылатын сұрақтар

Сұрақ	Себеп/Шешу
Fresh freezing жұмысы орындалмағанда, fresh freezing камерасы не үшін пайдаланылады?	<ul style="list-style-type: none"> ● Бұл мұздатқыш камера ретінде пайдалануы мүмкін.
Ұзақ уақытқа тағам өнімдері сақтала ма?	<ul style="list-style-type: none"> ● Мұздатқыш камера жаңадан мұздатылған тағамды ұзақ уақыт сақтауға ұсынылады. ● Балмұздақты сақтаған кезде, мысалы, ұзақ уақыт көп мөшердегі сүтті сақтаған кезде, оны мұздатқыш камерада сақтаңыз.
Fresh freezing салынған тағамды мұздатпастан немесе жеткілікті түрде мұздатпастан аяқталады.	<ul style="list-style-type: none"> ● Fresh freezing тақтасы мұздатылады ма? → Ыстық ауа райында, ыстық тағам бірнеше рет салынған кезде немесе тақтаны жуғаннан кейін fresh freezing тақтасы мұздатылуы үшін 24 сағат немесе оданда көп уақыт алуы мүмкін. ● Мұздату сақталған тағамның түріне, оралуына, көлеміне және есіктің ашылу жиілігіне байланысты жеткілікті болмауы мүмкін. Мұндай жағдайда “FRESH FREEZING” функциясын қайта қосыңыз.
Қатты дыбыс шыға ма? Тоңазытқыш дұрыс жұмыс істемей тұр ма?	<ul style="list-style-type: none"> ● Fresh freezing жұмысы кезінде дыбыс кішкене қаттырақ шығады, бірақ ол дұрыс жұмыс істемей тұр дегенді білдірмейді.

БАРЛЫҚ МҮМКІНДІКТЕРДІ ПАЙДАЛАНУ

Мұз камерасы



Мұз шамамен екі сағатта жасалады!

Мұз камерасын алғаш пайдаланған кезде, бірінші және екінші жасалған мұздарды тастаңыз. Мұзда иіс немесе кір болуы мүмкін.

Алайда, бұл мына жағдайларда ұзақтау уақыт алады.

- Тоңазытқыш алғаш рет пайдаланылғанда. (Бұл 24 сағат алуы мүмкін, себебі автоматты түрде мұз жасау функциясы тек тоңазытқыштың іші жеткілікті түрде мұздағаннан кейін іске қосылады.)
- Есіктер жиі ашылғанда
- Бір уақытта көп тағам сақталғанда
- Қыста қоршаған орта температурасы төмен болғанда
- Қуат болмағанда
- Мұз текше тартпасы тазаланғанда. (87-бет)



Мұз алатын қалақ (Ыдыстың алдында болады.)



Мұз сақтайтын ыдыс

Мұз жасау үшін

1 Су құятын ыдысты алыңыз

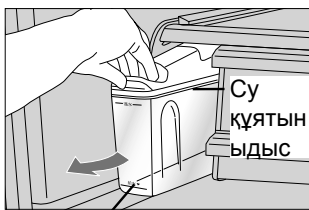

- Егер су деңгейі "Empty" (Бос) сызығынан төмен болса, су құйыңыз. (Су құятын ыдыстағы суды аптасына бір рет ауыстырыңыз.)

2 Суға толтырыңыз

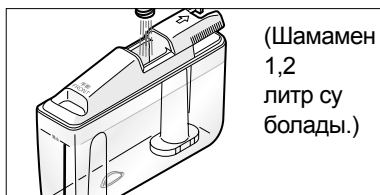

- Суды "Full" (Толық) сызығына дейін құйыңыз.

(Шамамен 1,2 литр су болады.)

3 Су құятын ыдысты орнатыңыз (Автоматты түрде мұз жасау функциясы іске қосылады.)

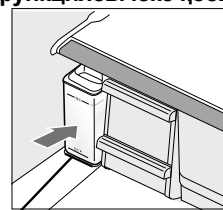

- Ыдысты сызықтан өткенше итеріңіз. (Егер ол дұрыс орнатылмаса, су берілмейді және мұз жасалмайды.)

■ Мұз жылдам қажет болса, "QUICK" функциясын іске қосыңыз. (Автоматты түрде мұз жасау жылдамдығы артады. Мұз жылдам 80 минут* ішінде жасалады.)

"AUTO ICE MAKER" таңдаңыз.

- ① түймесін басыңыз.

- ② жыпылықтау үшін түймесін басыңыз

- ③ "AUTO ICE MAKER" функциясын растау үшін түймесін басыңыз.

Параметрді "QUICK" функциясына өзгертіңіз.

- ④ жыпылықтау үшін түймесін басыңыз.

- ⑤ түймесін басыңыз. Қысқа дыбыс шығады және параметрді орнату аяқталады.

(Кішкене уақыттан кейін индикатор өшеді және тек жанады.)

- Шамамен 6 сағаттан кейін ол қалыпты автоматты түрде мұз жасау күйіне келеді.
- Индикатор жыпылықтаған кезде еру басталады. "QUICK" функциясы, бұл аяқталғаннан кейін автоматты түрде іске қосылады.
- Егер қолмен жасалатын fresh freezing жұмысы "QUICK" функциясы кезінде орындалса, жылдам автоматты түрде мұз жасау тоқтатылады.

* Әр камерадағы 20°C қоршаған орта температурасы "2" қадамға қойылған. Есіктер ашылмаған немесе жабылмаған.

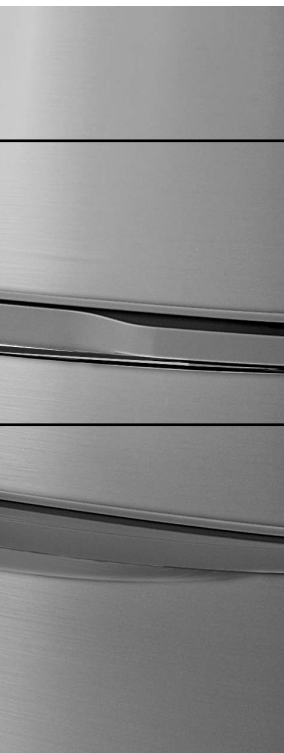

Дыбыс өткізбейтін клеенка (Алып тастамаңыз.)

Су құятын ыдыс

шамамен 1,2 литр

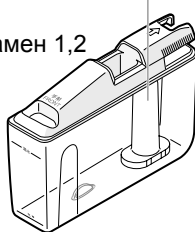

Тазалау сүзгісі (86-бет)

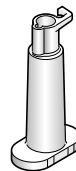

Ескертулер

- Автоматты түрде мұз жасау ыдыс мұз текшелерге толған кезде автоматты түрде қосылады. Бұл күй мына жағдайларда анықталмайды.

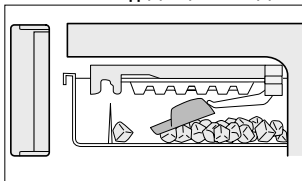

• Мұз сақтайтын ыдыстағы мұз алатын қалақтың мұз деңгейін анықтайтын тетікке тиіп тұруы.

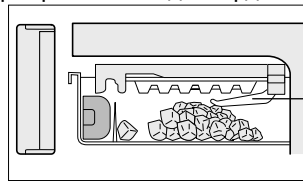

• Үйілген мұз текшелердің мұз деңгейін анықтайтын тетікке тиіп тұруы. Мұз деңгейін анықтайтын тетік (Басылған кезде автоматты түрде мұз жасау функциясын тоқтатады.)

Ұсыныстар

- Мұз камерасының есігін қатты ашып жаппаңыз. (Мұз мұздатқыш камераның ыдысына немесе басқа жерге түсіп кетуі мүмкін.)
- Мұз жасау үшін мұз салатын ыдысқа су бүркімеңіз. (Әйтпесе, мұз салатын ыдыс сынып кетуі мүмкін.)
- Автоматты түрде мұз жасау үшін тек ауыз суды пайдаланыңыз.
- Су құятын ыдыстағы суды аптасына бір рет ауыстырыңыз.

Автоматты түрде мұз жасауды тоқтату

Егер мұз жасағыңыз келмесе және мұз текше тартпасын тазаламастан бұрын автоматты түрде мұз жасауды тоқтатыңыз (87-бет).

"AUTO ICE MAKER" таңдаңыз.

- (1) түймесін басыңыз.
- (2) жыпылықтау үшін түймесін басыңыз.
- (3) "AUTO ICE MAKER" функциясын растау үшін түймесін басыңыз.

Параметрді "OFF" күйіне өзгертіңіз.

- (4) жыпылықтау үшін түймесін басыңыз.
- (5) "OFF" күйін растау үшін түймесін басыңыз.



Қысқа дыбыс шыққанда және индикатор жыпылықтағаннан жанған күйге ауысқан кезде параметрдің орнатылуы аяқталады. (Кішкене уақыттан кейін индикатор өшеді.) Қысқа дыбыс шыққанда және индикатор жыпылықтағанда түйме жұмыс істемейді.

Ұсыныстар

- Қысқа дыбыс шыққанда және индикатор жыпылықтар тұрғанда мұз камерасының есігін ашпаңыз. (Автоматты түрде мұз жасау тоқтатылмайды.)

Ескертулер

- Мұз текшелер кемінде шамамен екі сағатта жасалады. (Мұз түскен кезде дыбыс шығады)



Судың қаттылығы 100 мг/л немесе одан аз болуы керек.

Осындай су пайдаланылса, су құятын ыдысты жиі тазалаңыз! (86-бет)



Ауыз су



- Егер құрамында минералы көп судан жасалған мұз текшелер суға салынса, минералдар қалқыған ақ түйіршіктер болып көрінеді. Олар зиянды емес.
- Су құятын ыдысқа төмендегідей сұйықтықтарды құймаңыз.



Шырын, т.б.



Спорттық сусындар



Газдалған сусындар



Ыстық су

• Бұлар мұз камерасын зақымдауы мүмкін немесе мұз текшелер бір-біріне жабысуы мүмкін.

- Мұз камерасына тағамы немесе басқа заттар салмаңыз. (Әйтпесе, мұздың көлемі дұрыс анықталмайды және автоматты түрде мұз жасау тоқтауы мүмкін.)

БАРЛЫҚ МҮМКІНДІКТЕРДІ ПАЙДАЛАНУ

Мұздатқыш камера

Көкөніс камерасы

Мұздатқыш камера



Мұздатқыш ыдысы (Жоғарғы)



Мұздатқыш ыдысы (Төменгі)

[Осы сақтау үлгісі болып табылады.]

■ "POWERFUL" орнатылса, тағам ұзақ уақыт жақсы сақталады, себебі ол әдеттегіден кем температурада сақталады. (83-бет)

■ Ыңғайлы, тігінен орналасқан сақтау орны

- Нанның екі тілімі бірге қойылуы мүмкін.
- Мұздатуға арналған пластмасса бөтелкелерді де * осы орынға салуға болады.

* Сусын жасауда мұздатуға арнайы арналған пластмасса бөтелкелерден басқа бөтелкелерді (шыны бөтелкелер және т.б.) сақтамаңыз, себебі олар сынуы мүмкін.

Мұздату кезінде дәмін сақтаудың үш күйі бар
1 Тағам өнімдерін жұқа етіп, аз бөліктермен жылдам мұздатыңыз!
2 Қатты ораңыз!
3 Қайта мұздатпаңыз!



Ұсыныстар

- Мұздатқыш камерадағы төменгі ыдысқа салынған тағам өнімдерінің жоғарғы ыдыстың астына тимейтініне сенімді болыңыз. (Бұл мұздату кезінде есіктің дұрыс жабылуына кедергі болады)
- Қайта мұздатудың нәтижесінде дәм мен нәрлі заттар жоғалады және ол тазалыққа жатпайды. Барлық ерітілген тағамдарды пайдалану қажет.

Көкөніс камерасы



Кішкене көкөніс салатын ыдыс



Көкөніс салатын ыдыс

[Осы сақтау үлгісі болып табылады. Күріш салатын ыдыс тоңазытқыш жабдығына жатпайды.]

■ Бөтелке тірегішінің орналасуын өзгертуге болады.

① Бөтелке тірегішті төбеге көтеру арқылы алып тастаңыз.

② Бөтелке тірегішті көкөністерге арналған ыдыстың тілігіне салыңыз. (Оны қажетті орынға орнатыңыз)



Бөтелке тірегіш

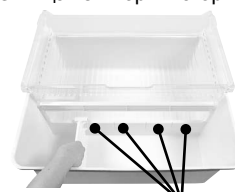

Тіліктер

• 2 литр пластмасса бөтелкенің екі қатары көкөніс камерасының алдыңғы қатарына салынады.

Ұсыныстар

- Кесілген немесе ұзаққа сақталатын көкөністер оралуы қажет.
- Күрішті сақтамас бұрын, оны жақсылап ораңыз.
- Көкөніс камерасында ылғалдық жоғары болғандықтан, конденсация болуы мүмкін. Су тамшыларын сүртіп тастаңыз.
- Үлкен ыдыстарды және көкөністерді көкөніске арналған кішкентай ыдыстар мен ыдыстың негізгі бөлігін көкөніс камерасынан алу арқылы сақтауға болады.



- Қызанақ пен жасыл бұрыштарды көкөніс салатын шағын ыдысқа салыңыз.
- Тағам өнімдерін кептіретін көкөніс камерасының негізгі ыдысы (бөтелке салатын бөлімнен басқа) жапырақтары бар көкөністерге арналған.

ТЕМПЕРАТУРАНЫ РЕТТЕУ

Тоңазытқыш камера

Мұздатқыш камера

Әдетте, температурасы "2" қадамға орнатылған тоңазытқышты пайдаланыңыз. Дегенмен салқындату деңгейін өзгерткіңіз келсе, температураны реттеуге болады.

Процедура	Тоңазытқыш камера	Мұздатқыш камера
"FRIDGE" немесе "FREEZER" таңдау		
① MENU/ENTER түймесін басыңыз.		
② FRIDGE немесе FREEZER жыпылықтау үшін түймесін басыңыз.		
③ FRIDGE немесе FREEZER растау үшін MENU/ENTER түймесін басыңыз.		

Орнату параметрі жыпылықтау арқылы көрсетіледі.

Элементті қалаған параметрге өзгертіңіз.

④ **Қалаған индикатор жыпылықтау үшін немесе түймесін басыңыз.**

Жыпылықтайтын индикатор басқан сайын өзгереді.

⑤ **MENU/ENTER** түймесін басыңыз. Қысқа дыбыс шығады және параметрдың орнатылуы аяқталады. (Кішкене уақыттан кейін индикатор өшеді.)

Индикатор	FRIDGE	FREEZER
POWERFUL	—	"2" қадамымен салыстырғанда шамамен 3-4°C кем
3	"2" қадамымен салыстырғанда шамамен 3-4°C кем	"2" қадамымен салыстырғанда шамамен 3-4°C кем
2	Шамамен 3-6°C	Шамамен -18 мен -20°C
1	"2" қадамымен салыстырғанда шамамен 2-3°C артық	"2" қадамымен салыстырғанда шамамен 2-3°C артық

(Қоршаған орта температура 30°C болғандағы жуық көрсеткіш, тоңазытқышта ешқандай тағам жоқ және ішкі температура - тұрақты. Температура қоршаған орта температурасына, тағамдарды сақтау күйіне, есікті ашып жабуға және басқа пайдаланылатын жағдайларға байланысты өзгеруі мүмкін.)

Ескертулер

- "POWERFUL" мұздату қалыпты жағдайға қарағанда шамамен 20% қуатты артық жұмсайды.

ТАЗАЛАУҒА ҚАТЫСТЫ КЕҢЕСТЕР

Тазаламастан бұрын, электр қуатынан электр сымның алынғанын тексеріңіз.

1 Ластанған кезде тоңазытқышты бірден тазалаңыз!

Ішкі бетінде дақтар қатпай тұрғанда, оларды жылдам сүртіңіз. Аспаздық май пластмассаның бұзылуына әкелсе, цитрус шырыны тоңазытқыш түсінің өзгертеді. Дақтар оңай кетпесе, оларды бейтарап асханалық жуғыш затқа сәл малынған матамен сүртіңіз. Содан кейін суға сәл салынған матамен сүртіңіз.

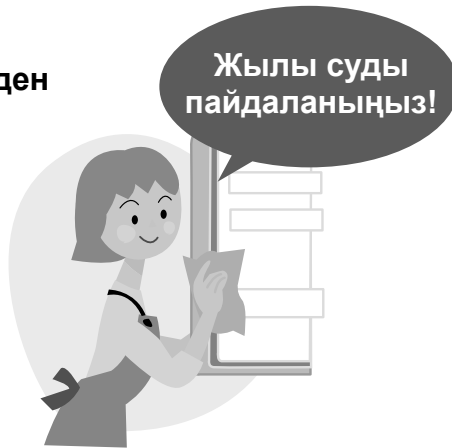

Тоңазытқыш камераның есігіндегі басқару панелін және есікті ылғал және жұмсақ матамен сүртіңіз. Аяқтау кезінде құрғақ матамен сүртіңіз.

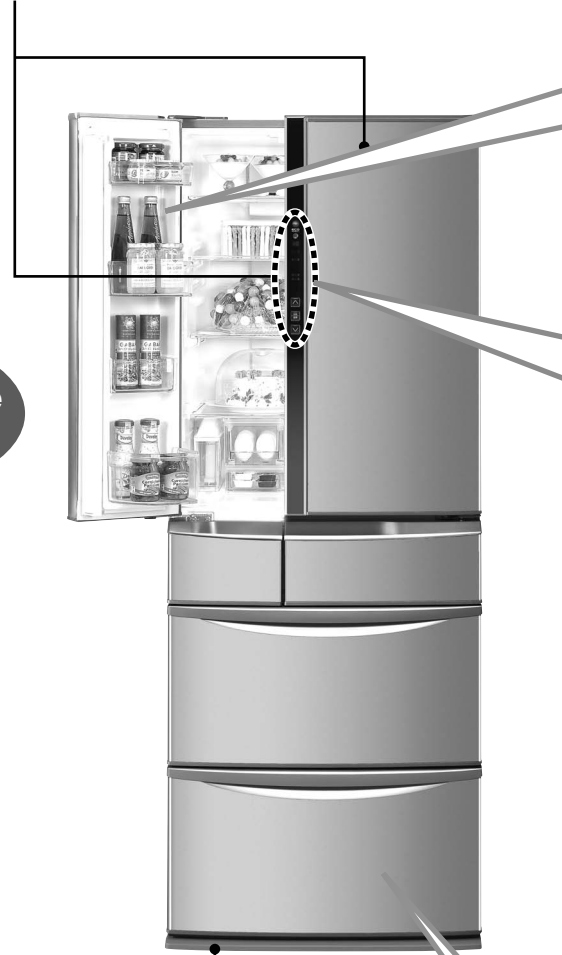

2 Кейде алынатын бөлшектерді тазалаңыз...

Аптасына бір рет су құятын ыдысты тазалаңыз. Нұсқаулық ретінде әр үш ай сайын тартпаны, жұмыртқа салатын ыдысты, есік серелерін және т.б. алып, сумен жуыңыз.

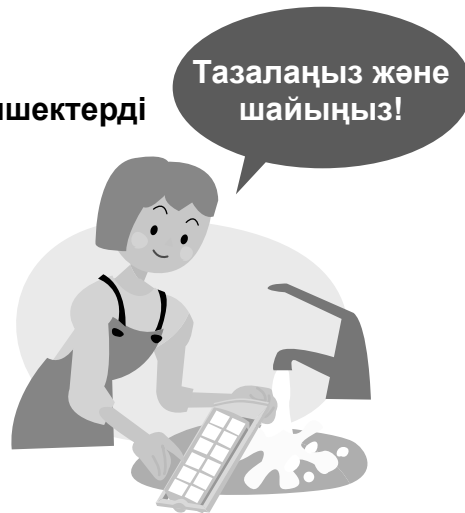

3 Жасырылған бөліктерді кемінде жылына бір рет тазалаңыз.

Жиналған шаң электр қуатының шығындалуына әкеледі. Қабырға розеткасына және тоңазытқыштың айналасындағы аралықтарға жиналған шаңды кетіріңіз. Әсіресе, тіреуіштер қақпағын алып, тоңазытқыштың астын тазалаңыз.



Тіреуіштер қақпағы (Алу процедурасы бойынша 70-бетті қараңыз.)

Ұсыныстар

- Келесі элементтерді пайдаланбаңыз. (Әйтпесе, беті сызылады.)



Асханалық жуғыш заттар (Олар пластмассаға сызат түсіреді!)

Сілтілі немесе сәл сілті араласқан



Жуғыш зат немесе сабын ұнтағы



Бензин, еріткіш, спирт, қышқыл, керосин



Қырғыш, жылтыратқыш губка



Ыстық су

Есіктің сөресі

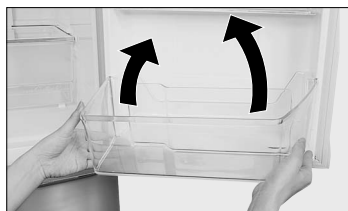

- Үлкен ыдыстарды кезегімен оң және сол жағынан жайлап көтеріңіз.

Жоғары қарай түртіңіз.



Бір қолыңызбен сөренің бір шетін мықтап ұстап тұрып, оны көтеру үшін басқа шетінен ақырын түртіңіз. (мықтап бекітілген).

Тартпалар / 1-2 ыңғайлы сөре (шыныдан жасалған)

- Тартпаны (тоңазытқыштың үсті) соңында орналасқан ілмектен алыңыз және тартыңыз.

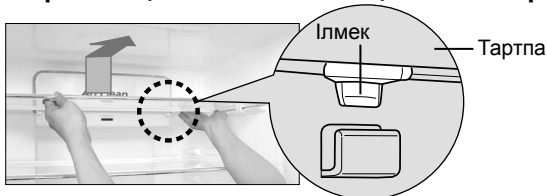

- Тартпа (тоңазытқыш камерасының жоғарысынан санағанда екіншісі). Артқы бөлігін көтере отырып, тартыңыз.

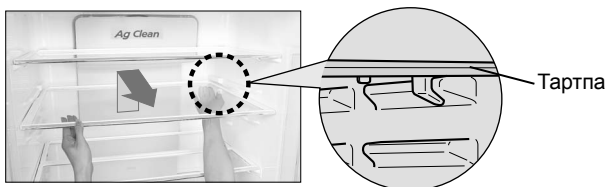

(Сөре бөлімін тартпа алатын тәсілмен алыңыз. Дегенмен, сөре бөлімін алмай тұрып, салқындату және жұмыртқа салатын ыдыстарды алыңыз.)

Ұсыныстар

- Тартпалар және 1-2 ыңғайлы сөре шыныдан жасалған. Оларды құламайтындай және сынбайтындай немесе зақым келтірмейтіндей етіп ұстаңыз. Сөрелерді салу кезінде олардың үстіңгі бетін және артқы жағын дұрыс қаратып, орналастырыңыз.

- 1-2 ыңғайлы сөрені алдындағы ілмектен алыңыз және тартыңыз.

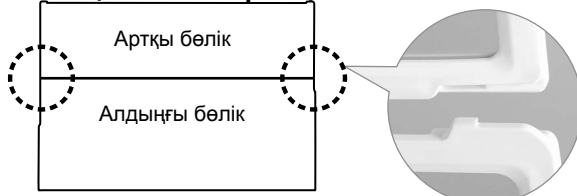

- 1-2 ыңғайлы сөренің артқы бөлігі

- ① Алдыңғы бөлігін шығарыңыз (жоғарыдағы суретке қараңыз).
- ② Артқы бөлігін кішкене көтеріп, тартыңыз.

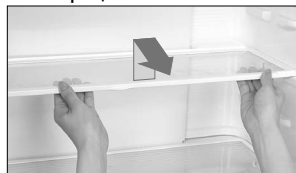

- Саңылау сізге қарайтындай етіп, 1-2 ыңғайлы сөрелердің артқы бөлігін орнатыңыз.

Ыдыс (Мұз камерасы, Fresh freezing камерасы, Мұздатқыш камера, Көкөніс камерасы)

Қисайту арқылы алу



- Есікті мүмкіндігінше тартыңыз және алдыңғы бөлігін көтергенде, оны қисайту арқылы алыңыз.

Ұсыныстар

- Тартпа тұтқасының түйсетін бөлігі маймен майланған. Оны сүртпеңіз.
- Мұздатқыш камерасындағы немесе кішкене көкөніс камерасындағы үстіңгі ыдыс шығарылғанда, алдыңғы жақтағы төменгі ыдыстың астындағы «FRONT» («АЛДЫҢҒЫ») жазуын қаратып орнатыңыз.

Fresh freezing тақтасын алу



- Алюминийден жасалған тақта fresh freezing тақтасынан алынбайды.
- Салған кезде «FRESH FREEZING» жазуының алдыңғы жаққа қаратылған тексеріңіз.

- Су қолыңызбен fresh freezing тақтасын ұстамаңыз, мысалы, тәрелкені жуу кезінде. (Мұздап қалуыңыз мүмкін)
- Сумен жуғанда, қайта орнатпастан бұрын тамшыларды дұрыстап сүрткеніңізге көз жеткізіңіз.
- Қайта мұздату үшін уақыт керек. (79-бет)

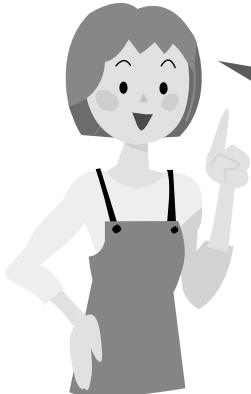

Талғамыңызға сәйкес мұз жасау үшін...
Аптасына бір рет құрылғыны шайыңыз!
 (Жуғыш заттарды пайдаланбаңыз.)

Су құятын ыдыс Аптасына бір рет

- 1 Қақпақты және су тазалау сүзгісін шығарыңыз.
- 2 Артқы бетінен бүйірлеріндегі орамды алып тастаңыз.

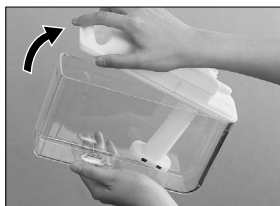

- 3 Оларды шайыңыз.

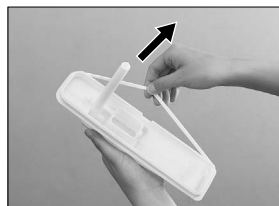

Тазалау сүзгісі Аптасына бір рет

- 1 Су тазалау сүзгісін ілмектен алып, шығарыңыз.
- 2 Су тазалау сүзгісін абайлап шайыңыз.



- 3 Су тазалау сүзгісін орнатыңыз.
 - Нұсқаулықта берілгендей тазалау сүзгісін үш жылда бір рет ауыстырыңыз.
 (БӨЛЕК САТЫЛАТЫН БӨЛШЕКТЕР: CNR MJ-108850) (95-бет)

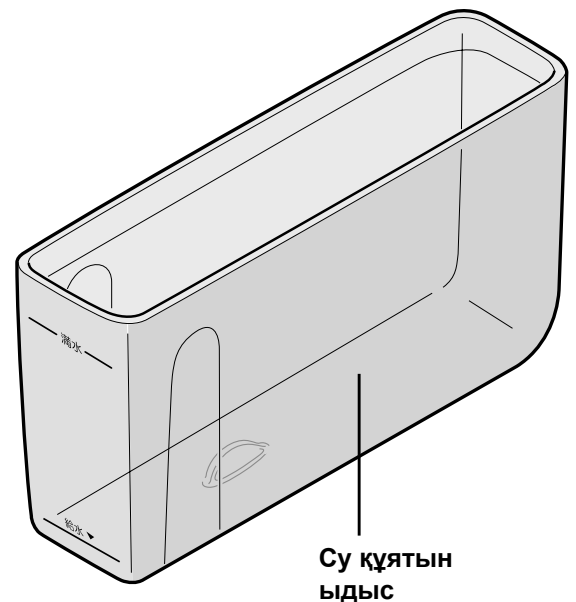
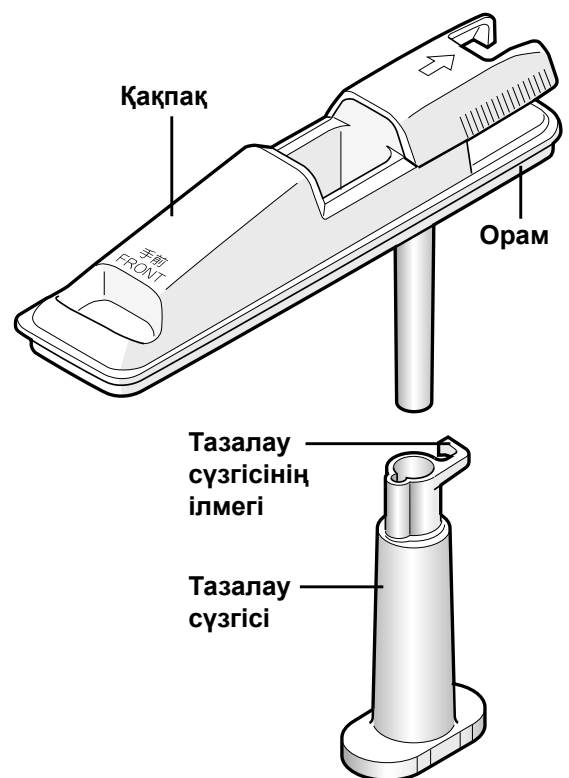
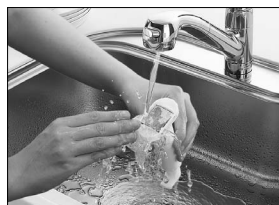



Тоңазытқышты жылына бір немесе екі рет тексеріп тұрыңыз!

Оны жайлап шайыңыз.

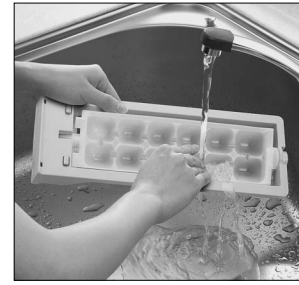

Мұз жасау тартпасын губкамен немесе оған ұқсас заттармен жумаңыз. (Әйтпесе, мұзды алу қиындық болуы мүмкін)

Жуылатын мұз жасау тартпасы (Мұз камерасының ішінде)

Жылына бір немесе екі рет

■ Мұз жасау тартпасын алып шайыңыз.

- 1** Автоматты түрде мұз жасау функциясын тоқтатыңыз. "AUTO ICE MAKER" таңдаңыз.

Бірінші, автоматты түрде мұз жасау функциясын тоқтатыңыз.

- ① түймесін басыңыз.
- ② жыпылықтау үшін түймесін басыңыз.
- ③ "AUTO ICE MAKER" функциясын растау үшін түймесін басыңыз.

Параметрді "OFF" күйіне өзгертіңіз.

- ④ жыпылықтау үшін түймесін басыңыз.
- ⑤ "OFF" күйін растау үшін түймесін басыңыз.



Қысқа дыбыс шыққанда және индикатор жыпылықтаудан "қосулы" күйге өзгергенде параметрдің орнатылуы аяқталады. (Кішкене уақыттан кейін индикатор өшеді.)

- Қысқа дыбыс шыққанда және индикатор жыпылықтар тұрғанда мұз камерасының есігін ашпаңыз. (Автоматты түрде мұз жасау тоқтатылмайды)

- 2** Төмендегіні қарау кезінде, мұз жасау тартпасын шығару үшін көк тұтқаны алға тартыңыз.



■ Орнату

- 1** Бекітілгеннің дыбысы шыққанша, ішке қарай итеріңіз.



- 2** Автоматты түрде мұз жасау қайта іске қосылады. "AUTO ICE MAKER" таңдаңыз.

Автоматты түрде мұз жасау қайта қосылады.

- ① түймесін басыңыз.
- ② жыпылықтау үшін түймесін басыңыз.
- ③ "AUTO ICE MAKER" растау үшін түймесін басыңыз.

Параметрді "NORMAL" күйіне өзгертіңіз.



- ④ жыпылықтау үшін түймесін басыңыз.
- ⑤ түймесін басыңыз. Қысқа дыбыс шығады және параметрді орнату аяқталады.



(Кішкене уақыттан кейін индикатор өшеді.)

- Автоматты түрде мұз жасау қайта іске қосылады.

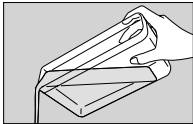
КЕЗДЕЙСОҚ ЖАҒДАЙЛАР

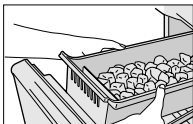
Жағдай	Сіздің әрекетіңіз
<p>Электр қуаты сәтсіз өшірілді.</p>	<ul style="list-style-type: none"> • Есіктерді жабық күйде сақтаңыз және қосымша тағамдарды сақтамаңыз. • "FRESH FREEZING" пен "QUICK" тоқтатылды. Осы функцияларды пайдалану үшін, оларды қалпына келтіріңіз.
<p>Электр қуатының электр сымы ажыратылған.</p>	<ul style="list-style-type: none"> • Кемінде 7 минут күтіңіз, кейін электр қуатына қосыңыз. (Егер ол бірден қосылса, компрессор шамадан тыс жұмыс істеп, ол бұзылуы мүмкін.)
<p>Тоңазытқыштың ішіндегі шам жанбайды немесе оның қақпағы сынық.</p>	<ul style="list-style-type: none"> • Сатып алған мекемеден кеңес алыңыз.
<p>Тоңазытқыш ұзақ уақыт пайдалануға арналмаған.</p>	<ul style="list-style-type: none"> • Барлық тағам өнімдері мен сусындарды шығарып, тоңазытқышты тазалаңыз. <ol style="list-style-type: none"> ① Электр сымын ажыратыңыз ② Камераларды және мұз текше салатын тартпаны тазалаңыз. (86-87 беттер) ③ Камераларды сүрту үшін есіктерді екі-үш күнге ашып қойыңыз. (Толық сүртілмесе, камера көгеруі немесе иістенуі мүмкін.)
<p>Автоматты мұз жасау ұзақ уақыт пайдалануға арналмаған.</p> <p>→ Автоматты мұз жасауды пайдалануды бастау кезде, "AUTO ICE MAKER" функциясына ауыстырыңыз. (81-бет, 87-бет)</p>	<ul style="list-style-type: none"> • Қалған су мен мұзды және автоматты түрде мұз жасауды алып тастаңыз. Кейін құрылғыны тазалаңыз. <ol style="list-style-type: none"> ① Су құятын ыдыстан суды төгіп тастаңыз.  ② Мұз жасауды тоқтатыңыз. (87-бет) Мәзірден "AUTO ICE MAKER" параметрін таңдаңыз, кейін параметрді "OFF" күйіне өзгертіңіз.  <p>Қысқа дыбыс шыққанда және индикатор жыпылықтағаннан жанған күйге ауысқан кезде параметрдың орнатылуы аяқталады. (Кішкене уақыттан кейін индикатор өшеді.)</p> ③ Мұз жасау тарпасынан және мұз сақталатын ыдыстан сақталған мұзды алып тастаңыз.  ④ Мұз сақтайтын ыдысты, мұзды жаратын құрылғыны және су құятын ыдысты шайыңыз. Суды сүртіп, оларды өздерінің алғашқы орындарына қойыңыз. <ul style="list-style-type: none"> • Су құятын ыдыста орналасқан су тазалау сүзгісінде су болады. Оны жақсылап сүртіңіз.
<p>Тоңазытқышты алға және артқа қозғалту.</p>	<ol style="list-style-type: none"> ① Тіреуіштер қақпағы алып тастап, реттейтін қақпақты көтеріңіз. ② Құлап кетуден сақтайтын құрылғыны алып тастаңыз. ③ Электр сымын ажыратыңыз. ④ Тоңазытқышты алға немесе артқа қарай жылжытыңыз. (Тоңазытқышты жылжыту үшін тым артық күш жұмсау немесе оны алға және артқадан басқа бағыттарға жылжыту - еденді құртуы мүмкін, сондықтан еденге тақтайды немесе соған ұқсас затты қойыңыз.)

Жағдай

Тоңазытқышты жылжитқанда немесе тасымалдағанда

Сіздің әрекетіңіз

- Тоңазытқышты көлденеңінен тасымалдамаңыз. (Көлденең тасымалданған жағдайда, бұзылуы мүмкін)
- Барлық камералардан тағам өнімдері мен сусындарды шығарып, қалған су мен мұзды алып тастаңыз. Тоңазытқышты кемінде екі адам жылжитсын.
 - ① Тағам өнімдері мен сусындарды шығарып, су құятын ыдыстан суды төгіңіз.
 - ② Автоматты түрде мұз жасау функциясын тоқтатыңыз. (87-бет)
 - ③ Мұз текше салатын тартпаны тазалаңыз. (87-бет)
 - ④ Тіреуіштер қақпағы алып тастап, реттелетін қақпақтарды бұраңыз. (Тоңазытқышты тасымалдамастан, бұрын қақпақты алып тастаңыз)
 - ⑤ Құлап кетуден сақтайтын құрылғыны алып тастаңыз.
 - ⑥ Электр сымын ажыратыңыз.
 - ⑦ Су төгетін саңылаудың астына ыдысты орналастырыңыз. Су төгілуі мүмкін. Ыдыстың астына және жанына мата және т.б. қойыңыз.
 - ⑧ Су төгетін саңылаудан суды төгу үшін тоңазытқышты артқа қарай көлбеу қойыңыз. (Судың сыртқа төгілуін алдын алу үшін, тоңазытқышты жайлап артқа қарай көлбеу қойыңыз.)
 - ⑨ Тоңазытқышты жылжитқан кезде, қорғаныш зат, т.б. саңылауға қойыңыз, себебі бу аппаратында су қалуы мүмкін.

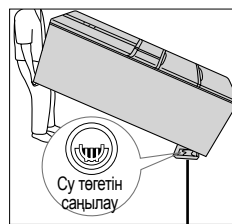

(Биіктігі 2 см немесе одан кем камера)

Ұсыныстар

- Тоңазытқыштың салқындатқыш құрылғысында (сырттан көрінбейді) мұз қалса, жылжитқанда су төгілуі мүмкін. (Тоңазытқыштың электр сымы ажыратылған соң, салқындатқыш құрылғысындағы мұздың еруіне шамамен 15 сағат керек.)

КЕЛЕСІ ДЫБЫСТАР НЕМЕСЕ КӨРСЕТКІШТЕР ШЫҚСА

Қос дыбыс!

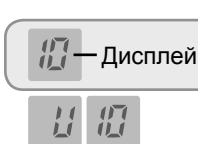

1 минуттан соң	Қос дыбыс
3 минуттан соң	Екі қос дыбыс
5 минуттан соң	Үздіксіз қос дыбыс

Тоңазытқыш камераның, мұз камерасының немесе мұздатқыш камераның есіктері ашық!
("Ескерту" аймағы кейін кезегімен "U" және "10" көрсетеді.)

"H" әрпі мен сан кезегімен "Ескерту" индикаторында көрсетіледі.

"Мысал"



Ақау болуы мүмкін.

- Келесі әрекеттер ақауды жоюы мүмкін.

- ① Электр сымын ажыратыңыз. (Кемінде 7 минут күтіп, қайта жалғаңыз.) Басқару панеліндегі түймесін 3 секунд бойы кезегімен басып тұрыңыз.
 - ② Индикатор қайта жанбаса, тоңазытқышты әдеттегідей пайдалануды жалғастырыңыз.
- Индикатор қайта жанбаса, дилеріңізбен хабарласыңыз.

30 секунд бойы ешқандай әрекеттер орындалмаса, ескерту индикатор аймағында "dd" пайда болады.



Тоңазытқыш демо режимінде тұр.

- Салқындату тоқтатылады.
- Тоңазытқыш жыпылақтауындағы жарық 5 секундқа жаңады және 1 секундқа өшеді.

- Демо режимінен бас тартыңыз.

- ① Тоңазытқыш, мұз және мұздатқыш камераларының есіктерін ашыңыз. және түймелерін кемінде 10 секундқа бір мезгілде басып тұрыңыз. (dd көрсетіледі және дыбыс шығады, содан кейін режим өшіріледі.)
- ② Басқару панеліндегі және түймелерін кемінде 10 секундқа бір мезгілде басып тұрыңыз. (dd көрсетіледі және дыбыс шығады, содан кейін режим өшіріледі.)
- ③ Тоңазытқыш, мұз және мұздатқыш камераларының есіктерін жабыңыз.









КЕЗДЕЙСОҚ ЖАҒДАЙЛАР (ЖАЛҒАСЫ)

Температураны қосымша реттеу



- Тоңазытқыш және мұздатқыш камераларының температурасы 9 қадаммен орнатылады және "1", "2" және "3" қадамдарымен салыстырғанда қосымша көбірек берілген. (Түсіндіру үшін мұздатқыш камерасы пайдаланылады.)

Мұздатқыш камера

Процедураларды орнату

- ①  түймесін, содан кейін **FREEZER** жыпылықтау үшін  түймесін басыңыз.
- ② "FREEZER" функциясын растау үшін  түймесін басыңыз. (**FREEZER** жанады.)
- ③  жыпылықтау үшін  түймесін басыңыз.
- ④  түймелерін кемінде 10 секундқа бір мезгілде басып тұрыңыз. (Қысқа дыбыстар.)
- ⑤ Реттеу үшін  немесе  түймесін басыңыз.

(Қажетті деңгейді көрсетіңіз, содан кейін  түймесін басыңыз. Қысқа дыбыс шығады және параметрді орнату аяқталады. (Кішкене уақыттан кейін, индикатор өшеді.)

 түймесін басқан сайын, параметр бір деңгейге өседі.  түймесін басқан сайын, параметр бір деңгейге өседі.

Процедуралардан бас тарту

Жоғарыдағы ① - ④ қадамдары сияқты қадамдарды орындаңыз. (Параметрден бас тарту үшін,  қадамын ③ қадамында қосыңыз)

Мұздатқыш камера үшін

Жоғарыдағы ① - ② қадамдарында **FREEZER** **FRIDGE** орнына жыпылықтайтындай орнатыңыз, кейін орнатыңыз. ③ - ⑤ қадамдары сияқты қадамдарды орындаңыз.

- Уақытша электр қуаты болмағанда немесе электр сымы ажыратылғанда, температура параметрі үш деңгей параметрі - "1", "2" және "3" қадамдарының "1" қадамына келеді.

Жұмысты құлыптауды орнату

Бұзылуын және қате жұмыс істеуін алдын алу үшін, түймелер басылғанда, жұмыстардың орындалмауын орнатуға болады.

Процедураларды орнату

 және  түймелерін кемінде 3 секундқа бір мезгілде басыңыз.

Ескерту индикаторы аймағы



Дыбыс шыққаннан соң, 3 секундтан кейін, ескерту индикатор аймағында “CL” көрсетіледі және орнату аяқталады. (Біраздан соң, “CL” көрсеткіш өшіріледі.)

- Жұмысты құлыптау орнатылғанда, кез келген түйме басылғанда, ескерту индикатор аймағында “CL” көрсетіледі.

Процедуралардан бас тарту

Параметрден бас тарту үшін, жоғарыдағы процедураларды сол тәсілмен орындаңыз.

 және  түймелерін кемінде 3 секундқа бір мезгілде басыңыз.

Сигнал шыққаннан соң, 3 секундтан кейін, ескерту индикатор аймағында “CL” индикатор өшіріледі және параметрлерді болдырмау аяқталады.

ECO NAVI шамын өшіру

ECO NAVI жұмыс кезінде ECO NAVI шамы өшіріледі. (Ескерту индикатор аймағында ешқандай көрсеткіш болмағанда және мұздатқыш және тоңазытқыш камералары "2" қадамына орнатылғанда, осыны орнатыңыз.)

Процедураларды орнату

 түймесін кемінде 10 секундқа басыңыз.

ECO NAVI шамы



Сигнал шыққаннан соң, 10 секундтан кейін, ECO NAVI шамы жыпылықтайды және орнату аяқталады. (Біраздан соң, ECO NAVI шамы өшіріледі.)

- Жоғарыдағы параметр орнатылғанмен, ECO NAVI жұмысы орындалады.

Процедуралардан бас тарту

(Шамды ECO NAVI жұмысы кезінде қосу үшін орнату)

Параметрден бас тарту үшін, жоғарыдағы процедураларды сол тәсілмен орындаңыз.

 түймесін кемінде 10 секундқа басыңыз.

ECO NAVI шамы



Сигнал шыққаннан соң, 10 секундтан кейін, ECO NAVI шамы жыпылықтайды және орнатудан бас тарту аяқталады. (Кішкене уақыттан кейін, ECO NAVI шамы өшіріледі. Дегенмен ол ECO NAVI жұмысы кезінде қосылып тұрады.)

БҰЗЫЛҒАН ЖАҒДАЙЛАРДА НЕ ІСТЕУ КЕРЕК?

Біріншіден, келесіні тексеріңіз. Ақау кетпесе, дистрибьюторға жылдам хабарласыңыз.

Жиі қойылатын сұрақтар

Келесі дыбыстар қалыпты емес.

Тоңазытқыштың ішіндегі

- **Сарт еткен дыбыс**
Температура өзгеруінің нәтижесі ретінде бөлшектерінің дыбысы таралады және өшеді.
- **Дыбыстың ауқымдылығы**
Желдеткіш жұмысының дыбысы.

Мұз жасау камерасы мен су құятын ыдыстағы

- **Шуылдайтын, тарсылдататын және дырыл дыбыстар**
Мұз автоматты түрде мұз жасау арқылы және су берілгенде жасалса, дыбыстар шығады.

Мұздатқыштың есігі ашық тұрғанда

- **Ызың дыбыс**
Мұздату кезінде қыздырғыш арқылы буланатын судың дыбысы.



Арт жақтың жоғары бөлігінен

- **Сырт еткен дыбыс**
Электр бөлшектер мен компрессор жұмыс істегенде, дыбыс шығады.
- **Дыбыстың ауқымдылығы**
Компрессор жұмысының дыбысы. Жоғары жылдамдығы бар жұмыстар температураның өзгеруіне сәйкес орындалғандықтан, дыбыс деңгейі артады және кемиді.

Артқы жақтан

- **Дырыл, сарт ету және дыбыстар ағымы**
Тоңазытқыштың (газ) дыбыстары шығады.

Келесі жағдайларда, "Осы жерді тексеріңіз. Себеп келесідей." мақаласын қараңыз.

Тоңазытқыштың үсті ыстық!

- Құрылғы бөлімі қызуды шығарады. (71-бет)

Алдыңғы (немесе бүйір) панелі - ыстық!

- Тоңазытқыш жүйесі жұмыс істегенде, қызуды шығаратын сол жақ және оң жақ бүйір беттері ыстық болады. Орнатылғаннан кейін немесе жазда температура 50-60°C (қоршаған орта температура 30°C кезде) болғанмен, ол - қалыпты емес.

Есік түзу емес!

- Реттелетін қақпақтарды реттеңіз (70-бет)

Салқындатпайды!

- басқару панеліндегі "Ескерту" аймағында көрсетіледі ме? (89-бет)
- Штепсел розеткадан шығып кетіп немесе электр арна саққандырғыш күйіп кеткен жоқпа?
- Электр құаты өшіп қалған жоқпа?

Мұз иістенді!

- Аптасына бір рет мұз камерасын тазаладыңыз ба? (86-бет)
- Кез келген тазалағыш заттар, бензин және ағартқыштар тазалауда пайдаланылды ма?
- Су тазалау сүзгісі ескірді ма? (86-бет)
- Иісі қатты шығатын тағам өнімдері басқа камераларға қойылды ма?

Іші иістенді!

- Иісі қатты шығатын тағам өнімдері тығыз қойылды ма?
- Иіс ішкі қабырғалардан жиі шығады. →Жылы суға жұқа матаны малып, сығып алыңыз! Осы матамен сүртіңіз.



Жағдай

Осы жерде тексеріңіз. Себеп келесідей.

Мұз жасау дұрыс жұмыс істемейді.

Мұз жасалмайды

- Алғаш рет осы тоңазытқышты қолданғанда, іші жеткілікті түрде салқындатылғаннан кейін, мұз жасалады. (24 сағат немесе одан да көп уақыт қажет етілуі мүмкін.)
- Мұз жасау функциясы “OFF” параметріне орнатылған ба?
→ Параметр жағдайын мәзірден “AUTO ICE MAKER” таңдау арқылы тексеруге болады және параметр жағдайы дисплейде жыпылықтайды. (81-бет)
- Су құятын ыдыс (80-бет) және мұз жасау тартпасы (87-бет) дұрыс орнатылған ба?
- Камерада кез келген тағам өнімдері, т.б. бар ма? (81-бет)
- Мұз жасаудың жұмыс істеп тұрғанын растау үшін, мәзірден (73-бет) “AUTO ICE MAKER” параметрін таңдаңыз, кейін  түймесін кемінде 10 секундқа басыңыз. Су құятын ыдыста су азайса, мұз жасау жұмыс істеп тұрады. (Сақтау ыдысқа су төгілсе, сүртіп алыңыз.)

Іште мұз текшелері қатпаған

- Мұздатқыш камераның температураны басқару панелі “1” қадамға орнатылған ба?
→ Оны “2” немесе “3” қадамдарына орнатыңыз. (83-бет)

Мұздың пішіні “текше” емес

- Түрлері бар.
→ Олар мұз текшесіне арналған тартпада қатырылған біріккен бөлшектер.
- Мұз текшесі - дөңгелек немесе ол басқа мұз текшелерімен біріктірілген.
→ Мұз ұзақ уақыт сақталған ба? (Мұз текшелері - дөңгелек немесе ол булану арқылы біріктірілген)
- Мұз - кішкентай.
→ Кейде кішкентай мұз текшелері сұ құятын ыдыста су таусылғанда пайда болады.



Қырау және шық

Қырау және шық

Мұздатқыш камера/тоңазытқыш камера

- Ылғалдық жоғары болса, ұзақ уақыт есік ашық тұрса немесе жиі ашылса, осы жағдайлар орын алады.
- Тоңазытқышқа бөлек сатып алынатын тіреуіш немесе сол сияқты құрылғы немесе тым көп тағам өнімдері салынғанда есік сәл ашық тұра ма?

Көкөніс камерасы

- Себебі көкөніс камерасындағы ылғалдылық жоғары етіп орнатылған.

Тоңазытқыштың сыртында

- Ылғалдылық жоғары болғанда, “FRESH FREEZING” немесе “POWERFUL” сәтті пайдаланғанда пайда болуы мүмкін. → Құрғақ матамен жай ғана сүртіңіз.

Әдеттен тыс шуыл

Әдеттен тыс шуыл

- Тоңазытқышты қатты еденге қозғалмайтындай орнаттыңыз ба? (70-бет)
- Тартпа немесе басқа зат тоңазытқыштың ішкі қабырғасына тиіп тұрғаннан, дірілдеген шуыл шығады ма?

Тоңазытқыш әрқашан дыбыс шығарады.

- Инвертор компрессордың айналым жылдамдығын бақылау үшін пайдаланылады. Сондықтан, дыбыс әрқашан болады және ол - қалыпты.

Есік жабылғанда, дырыл немесе сарт еткен дыбыс естіледі.

- Ішіне енген ауа бірден мұздайды. Ішкі қысым сыртқы ауамен салыстырғанда тез төмендейді. Камералардағы бөлімдер тартылғандай болады.
- Есік қатты жабылса немесе еден тегіс болмаса, тоңазытқыш қозғалып, дыбыс шығарады. Тоңазытқыштың қозғалуын алдын алу үшін тақта орнатыңыз. (70-бет)

Тағам өнімдері мұздатылды

Тағам өнімдері мұздатылды.

- Температураны басқару панелі “3” қадамға орнатылды ма? → Оны “2” қадамға орнатыңыз. (83-бет)
- Қоршаған орта температурасы 5°C немесе одан төмен бе? → Оны “1” қадамға орнатыңыз. (83-бет)
- Құрамында суы көп тағам өнімдері тоңазытқыштың салқын ауа тартқыштың (75-бет) немесе мұздату камераның жанына қойылған ба?

БҰЗЫЛДЫ МА? (ЖАЛҒАСЫ)

Жағдай

Осы жерде тексеріңіз. Себеп келесідей.

Орнату жұмыстарын дұрыс жасай алмаймыз

Тоңазытқыш камера есігіндегі түймені басқанда, ештеңе болмады.

- Есік ашық тұрғанда тоңазытқыш камераның есігіндегі түймені бастыңыз ба?
- Жұмысты құлыптау орнатылған ба?
→ Егер “CL” жұмыс істеу кезінде ескерту индикатор аймағында көрсетілсе, жұмысты құлыптауды өшіріңіз. (91-бет)

Жеткілікті түрде салқындатылмайды

Жеткілікті түрде салқындатылмайды

- Температураны басқару панелінде “1” қадамы қойылған ба? → Оны “2” қадамға орнатыңыз. (83-бет)
- Салқын ауа тартқыш тағам өнімдерінің бөлімдерін жауып тұр ма? (75-бет)
- Тоңазытқыш тікелей күн сәулесіне жақындатылған ба немесе жанында кез келген ыстық құрылғы бар ма? (70-бет)
- Тоңазытқыштың айналасында жеткілікті орын сақталды ма? (70-бет)
- Ыстық зат сақталмады ма, есік жиі ашылмады ма немесе тым көп тағам өнімдері сақталмады ма? Ұзақ уақыт бойы fresh freezing функциясы пайдаланылмады ма?

ECO NAVI шамы дұрыс жанбайды

ECO NAVI жұмыс істемейді (ECO NAVI шамы жанбайды)

- Fresh freezing немесе QUICK функциясы жұмыс істей ма?
- Тоңазытқыш және мұздатқыш камераларының температура параметрлері “2” қадамнан басқаға орнатылды ма?
- Есікті жиі ашасыз ба және тым ыстық тағам өнімдерін саласыз ба?
- Ескерту индикатор аймағында U немесе H индикаторлар көрсетіледі ма? (72, 89-беттер)
→ Жоғарыда айтылған кез келген төрт жағдайда немесе тоңазытқыш жеткілікті түрде мұздатылмағанша, ECO NAVI жұмыс істемейді.
- ECO NAVI шамы өшірілу үшін орнатылған ба? (91-бет)
- Оқу функциясы жиі пайдалану кезінде ECO NAVI жұмысын автоматты түрде өшіреді.

ECO NAVI жұмысы сирек іске қосылады.

- Қуаттан ақау шықты ма?
→ Қуаттан ақау шықса, сол уақытқа дейін жиналған үйрену функция деректері жоғалады. ECO NAVI жұмысы үйрену функциясы деректерді қайта жинағанша сирек іске қосылады.

ECO NAVI жұмысы тоқтап қалады.

- Егер, мысалы, ECO NAVI жұмысы кезінде (автоматты түрде) еріту қосылып тұрса, кейін салқындату орындалу қажет, сондықтан ECO NAVI жұмысы тоқтатылуы мүмкін.
- Үйрену функциясы қалыпты салқындатуды кейде қайта іске қосуы мүмкін.

ECO NAVI жұмысы тым жиі орындалады (ECO NAVI шамы сирек өшіріледі).

- Шам жарығының сенсоры жасырылған ба?
- Басқару панелінде (шам жарығының бөлімі) дақ немесе сызулар бар ма?
- ECO NAVI жұмысы пайдалану шарттарына байланысты тоңазытқышты пайдаланған кезде орындалғанмен, салқындату сақталады.

ТЕХНИКАЛЫҚ СИПАТТАМАЛАР / БӨЛЕК САТЫЛАТЫН БӨЛШЕКТЕР

ҮЛГІ		NR-F555TX-N8
Көлем (л)	Жалпы	573
	Тоңазытқыш камера	395
	Мұздатқыш камера	178
Сыртқы өлшемдері Ені × Көлемі × Биіктігі (мм)		685 x 729 x 1 818
Таза салмағы (кг)		98
Номиналды кернеу (В) Номиналды жиілік (Гц)		Тоңазытқыш камера есігінің ішіндегі сапасын көрсететін белгіде көрсетілген.

Осы тоңазытқыштың көлемі ISO 15502 стандартына негізделген.

БӨЛЕК САТЫЛАТЫН БӨЛШЕКТЕР

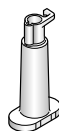

Су тазалау сүзгісі
су құятын ыдысқа арналған
(86-бет)
CNR MJ-108850

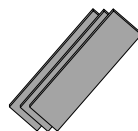

Реттелетін тақталар жиынтығы
(70-бет)
CNR 79-338120



KZ.O.02.0052

БҰЙЫМДЫ СЕРТИФИКАТТАУ ЖӨНІНДЕГІ АҚПАРАТ

Тоңазытқыш-мұздатқыш NR-F555TX-N8 "Panasonic" үлгісі "ӨНІМДІ, ҚЫЗМЕТТІ СЕРТИФИКАТТАУ ОРТАЛЫҒЫ" ЖШС СЕРТИФИКАТТАҒАН

NR-F555TX-N8 "Panasonic" үлгісі келесі нормативті құжаттардың талаптарына сай:	ГОСТ 23511-79, п. 1.1; ГОСТ 14087-88, п. 2.4; ГОСТ 16317-95, пп. 3.2, 3.2.3, 3.2.5, 3.2.6, 3.2.8, 3.2.9, 3.3-3.5
Қызмет көрсету мерзімі	7 (жеті) жыл

Өндіруші:

Panasonic Corporation

(Панасоник Корпорэйшн)

Өндірушінің мекен-жайы:

1006 Kadoma, Kadoma City, Osaka 571-8501, Japan

1006 Кадома, Кадома Сити, Осака 571-8501, Жапония

Жасалған өндірістік бөлімі:

Panasonic Corporation, Refrigerator Business Unit.

(Панасоник Корпорэйшн Рефрижератор Бизнес Юнит)

Ескерту :

Бұйымның өндірілген күнін (жылы, айы) мұздатқыш камерада орналасқан тақтайшада жазылған нөмірден анықтай аласыз

Нөмір :

XXXX XX
| |
| |
| | айы ... Қаңтар ... 01, Ақпан -- 02 ... Желтоқсан ... 12
| |
| | жылы: 2011, 2012 ...

ТОҢАЗЫТҚЫШТЫҢ ҚҰАТ ТИІМДІЛІГІ

Өндіруші:

Panasonic

Үлгі:

NR-F555TX-N8

Қуат тиімділігі класы

Ең тиімді

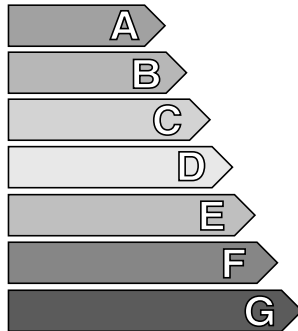

A+

Ең тиімсіз

Жылдық қуат шығыны, кВт

380

Жалпы сыйымдылығы, дм³

467

Тағамдарға арналған орын сыйымдылығы, дм³

370

Мұздатылған тағамдарға арналған орын сыйымдылығы, дм³

97

Ең суық бөлімше жұлдызшалармен белгіленген

*** ****

Дыбыс деңгейі, дБА

42.0

Келесі нормативті құжаттың талаптарына сай келеді: ГОСТ 14087-88

Меморандум / Пам'ятка / Жазба
